



Universitat de Girona
Escola Politècnica Superior

Projecte/Treball Final de Carrera

Estudi: Enginyeria Tècn. Ind. Mecànica. Pla 2002

Títol:

Disseny de les llantes en material compòsit de les rodes davanteres i roda posterior del vehicle de baix consum "Àguila"

Document: 2-Plànols

Alumne: Iván Recio Gómez

Director/Tutor: Joan Andreu Mayugo Majó

Departament: Eng. Mecànica i de la Construcció Industrial

Àrea: Mecànica

Convocatòria (mes/any): Juliol 2006

ÍNDEX

	<u>Pag</u>
1 INTRODUCCIÓ_____	2
2 RODA POSTERIOR_____	3
3 RODA DAVANTERA_____	4
4 BOIXA DAVANTERA_____	5
5 BOIXA POSTERIOR_____	6
6 LLANTA_____	7
7 PATRÓ DESPLEGAT_____	8

1 INTRODUCCIÓ

Dintre del document de plànols cal distingir tres tipus de documents gràfics.

El primer tipus de documents fa referència a dos plànols de conjunt amb informació visual del muntatge de les llantes.

Seguidament es mostren tres documents amb la geometria final de les boixes i la llanta, on es descriu la forma que han pres en la resolució d'aquest projecte.

L'últim document fa referència al patró de fibra de carboni. És una imatge amb acotacions aproximades amb la forma que ha de prendre el patró necessari per a completar l'execució de les llantes, apunt per a ser copiat i retallat amb l'objectiu de treure la plantilla per al retallat de la fibra. Tota la informació necessària per a la interpretació gràfica és el propi patró.

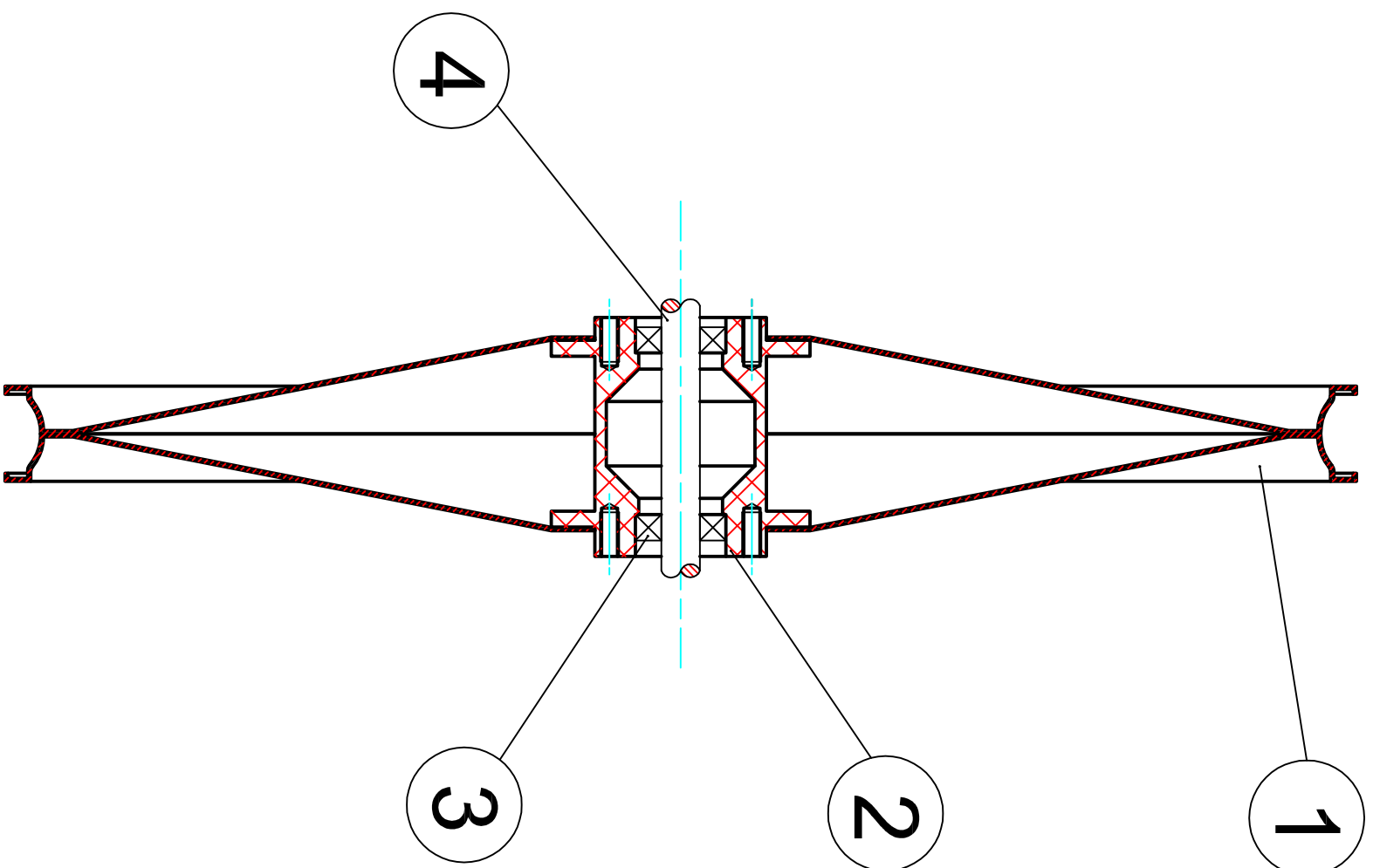

1	Eix posterior	4		AI 7075	
2	Rodament HSS 7001	3		DIN 625	
1	Boixa posterior	2	4	AI 7075	
2	Llanta	1	5	carboni/epoxi	
Nº peça	Denominació	Marca	Plànol	Model	Material

	Data	Nom			
Dibuixat	12/06/06	IVAN	RECIO		

Compro.					
---------	--	--	--	--	--

Escala	1/2				
RODA POSTERIOR					

Nº plànol	1
Substitueix a:	
Especialitat	E.T.I.M.



Escola politècnica Superior

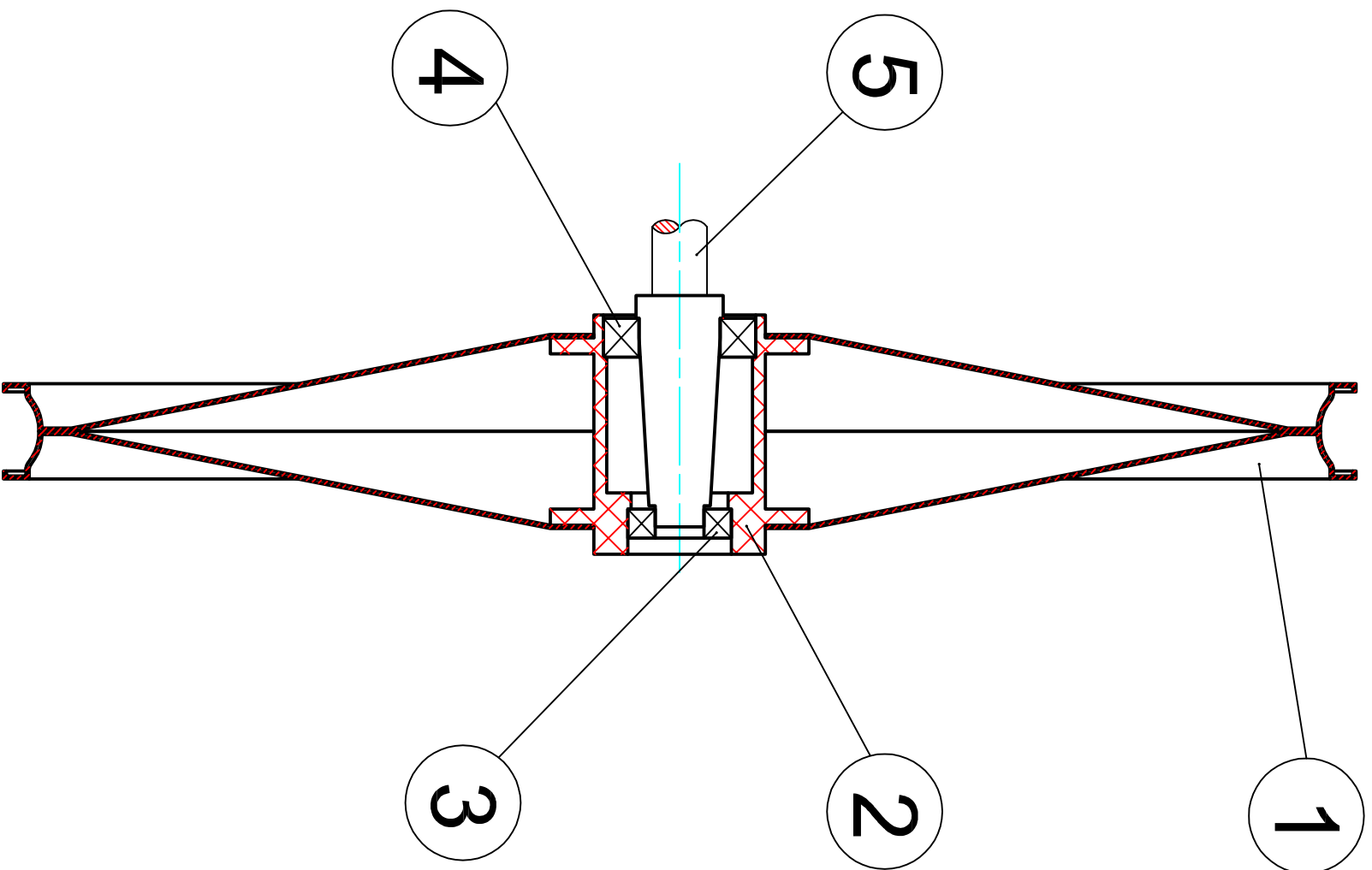

1	Eix davanter	5			Al 7075
1	Rodament H ss 7005	4		DIN 625	
1	Rodament HSS 7002	3		DIN 625	
1	Boixa davanterera	2	3		Al 7075
2	Llanta	1	5		carboni/epoxi
Nº peça	Denominació	Marca	Plànol	Model	Material
	Data	Nom	Escola politècnica Superior		
Dibuixat	12/06/06	IVAN	UdG		
Compro.		RECIO			

Escala	1/2	Nº plànol	2
RODA DAVANTERA		Substitueix a:	
		Especialitat	E.T.I.M.

N6 / (N7 / N5)

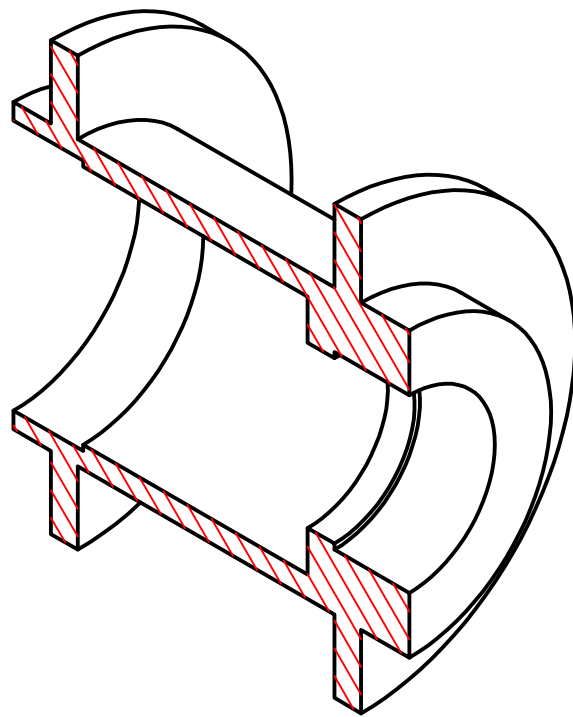
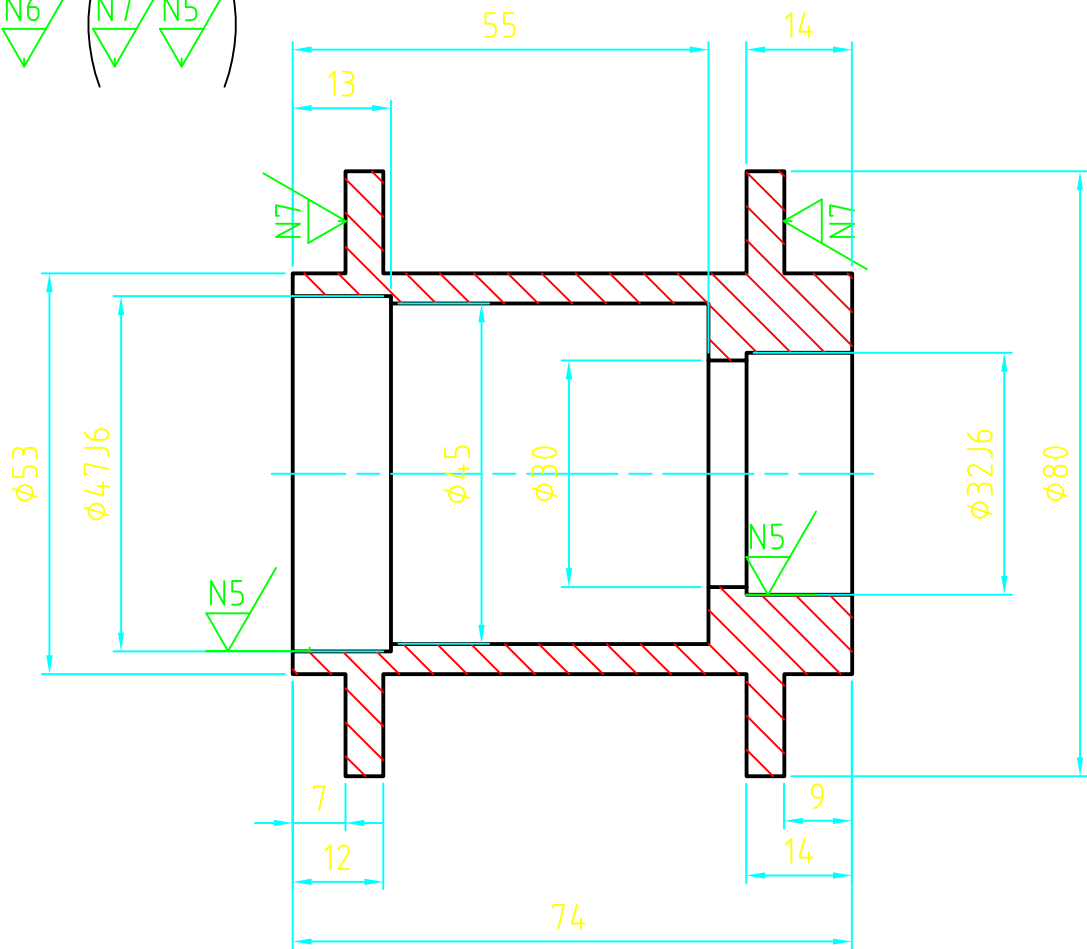

	Data	Nom		 UdG	Escola politècnica Superior
Dibuixat	12/06/06	IVAN	RECIO		
Compro.					
Escala	BOIXA DAVANTERA			Nº plànol	3
1/1				Substitueix a:	
				Especialitat	E.T.I.M.

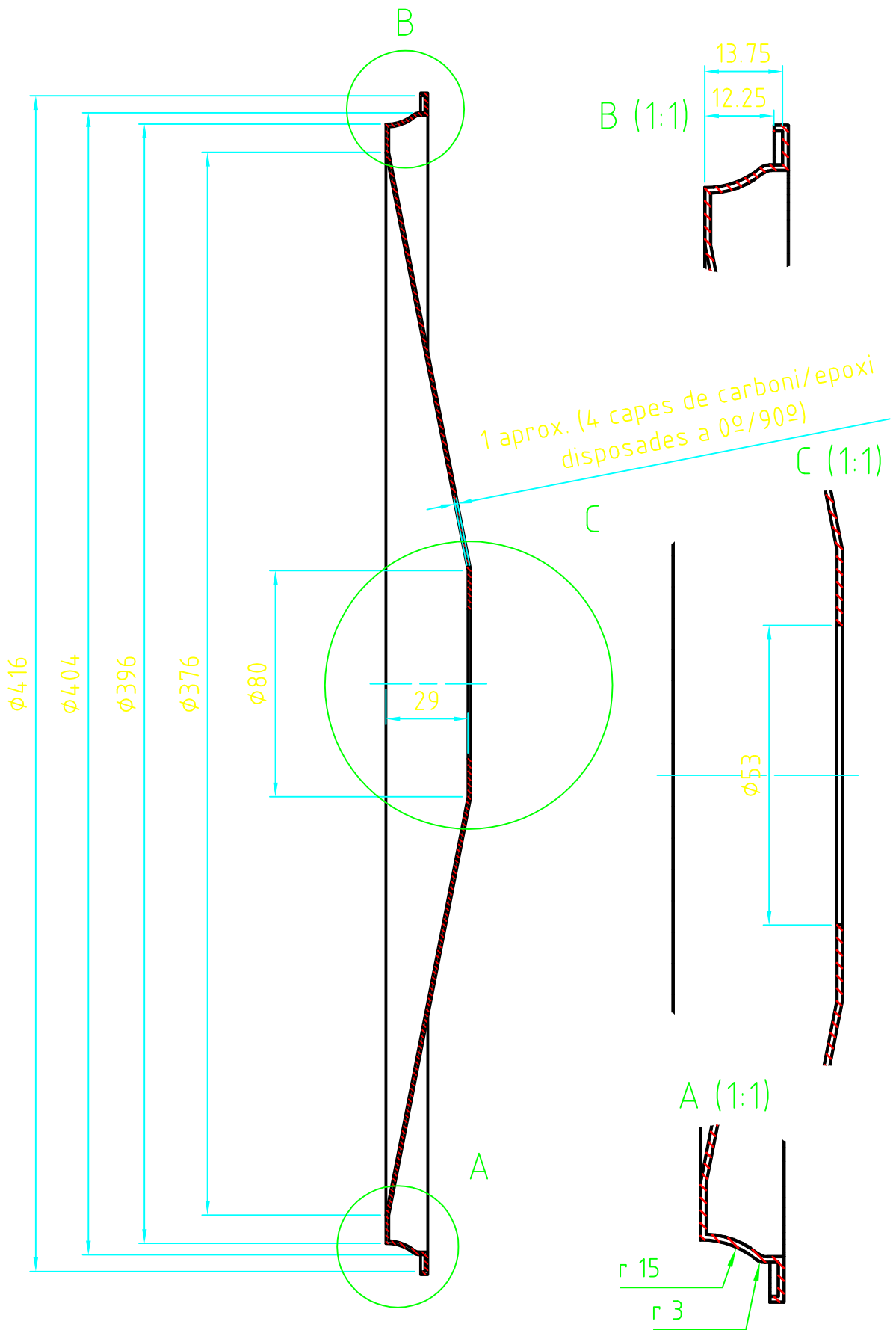

	Data	Nom		 UdG	Escola politècnica Superior
Dibuixat	12/06/06	IVAN	RECIO		
Compro.					
Escala	<h1>LLANTA</h1>			Nº plànot	5
1/2				Substitueix a:	
				Especialitat	E.T.I.M.

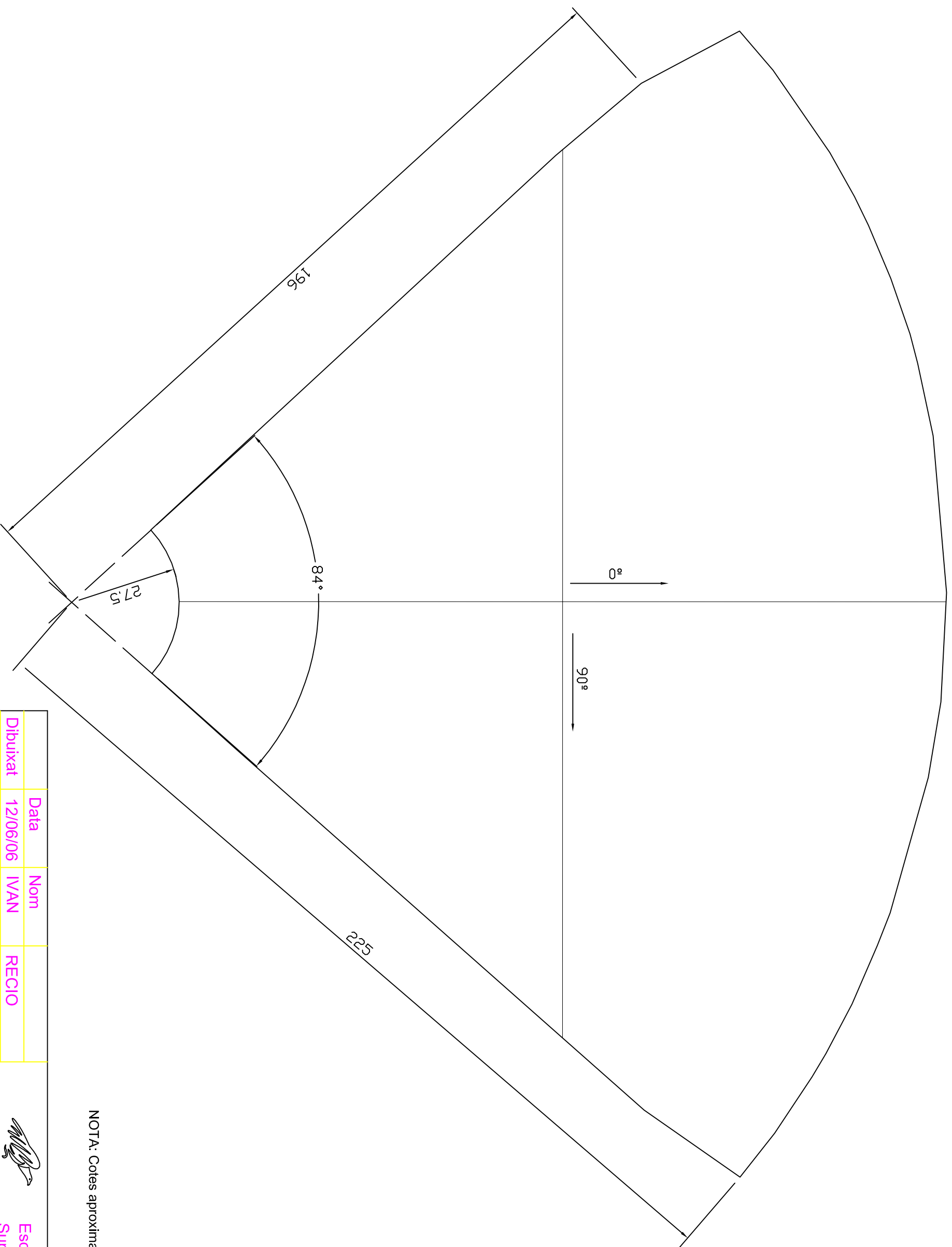

NOTA: Cotes aproximades treballar amb patró

Escala	1/1						
Dibuixat	12/06/06	Nom	IVAN	RECIO			
Compro.							
						Escola politècnica Superior	
PATRÓ DESPLEGAT		Nº plànol 6		Substitueix a:			
				Especialitat E.T.I.M.			