



Universitat de Girona

ELS PRECEDENTS DE LA CATEDRAL DE SANTA MARIA DE GIRONA

Marc SUREDA JUBANY

ISBN: 978-84-691-9371-6

Dipòsit legal: GI-I636-2008

<http://hdl.handle.net/10803/7853>

ADVERTIMENT. L'accés als continguts d'aquesta tesi doctoral i la seva utilització ha de respectar els drets de la persona autora. Pot ser utilitzada per a consulta o estudi personal, així com en activitats o materials d'investigació i docència en els termes establerts a l'art. 32 del Text Refós de la Llei de Propietat Intel·lectual (RDL 1/1996). Per altres utilitzacions es requereix l'autorització prèvia i expressa de la persona autora. En qualsevol cas, en la utilització dels seus continguts caldrà indicar de forma clara el nom i cognoms de la persona autora i el títol de la tesi doctoral. No s'autoritza la seva reproducció o altres formes d'explotació efectuades amb finalitats de lucre ni la seva comunicació pública des d'un lloc aliè al servei TDX. Tampoc s'autoritza la presentació del seu contingut en una finestra o marc aliè a TDX (framing). Aquesta reserva de drets afecta tant als continguts de la tesi com als seus resums i índexs.

ADVERTENCIA. El acceso a los contenidos de esta tesis doctoral y su utilización debe respetar los derechos de la persona autora. Puede ser utilizada para consulta o estudio personal, así como en actividades o materiales de investigación y docencia en los términos establecidos en el art. 32 del Texto Refundido de la Ley de Propiedad Intelectual (RDL 1/1996). Para otros usos se requiere la autorización previa y expresa de la persona autora. En cualquier caso, en la utilización de sus contenidos se deberá indicar de forma clara el nombre y apellidos de la persona autora y el título de la tesis doctoral. No se autoriza su reproducción u otras formas de explotación efectuadas con fines lucrativos ni su comunicación pública desde un sitio ajeno al servicio TDR. Tampoco se autoriza la presentación de su contenido en una ventana o marco ajeno a TDR (framing). Esta reserva de derechos afecta tanto al contenido de la tesis como a sus resúmenes e índices.

WARNING. Access to the contents of this doctoral thesis and its use must respect the rights of the author. It can be used for reference or private study, as well as research and learning activities or materials in the terms established by the 32nd article of the Spanish Consolidated Copyright Act (RDL 1/1996). Express and previous authorization of the author is required for any other uses. In any case, when using its content, full name of the author and title of the thesis must be clearly indicated. Reproduction or other forms of for profit use or public communication from outside TDX service is not allowed. Presentation of its content in a window or frame external to TDX (framing) is not authorized either. These rights affect both the content of the thesis and its abstracts and indexes.

ELS PRECEDENTS DE LA CATEDRAL DE SANTA MARIA DE GIRONA

De la plaça religiosa del fòrum romà
al conjunt arquitectònic de la seu romànica
(segles I aC – XIV dC)

Tesi Doctoral
defensada per
Marc Sureda i Jubany

Director
Dr. Josep M. Nolla i Brufau

MEMORIAE
JACOBI MARQUÈS ET CASANOVAS
QUONDAM GERUNDENSIS SEDIS CANONICI
CUIUS STUDIUM HOC OPUS CORONAT

Aquesta Tesi Doctoral ha estat realitzada amb l'ajut d'una beca de Formació del Personal Investigador (FPI) atorgada per la Generalitat de Catalunya (1999-2002) dins el II Pla de Recerca de Catalunya 1997/2000.

ÍNDEX GENERAL

<u>INTRODUCCIÓ</u>	1
<u>I. HISTÒRIA DE LA RECERCA</u>	13
I.1. RECERQUES DOCUMENTALS I HISTORIOGRÀFIQUES	15
I.1.1. La historiografia precrítica (s.xvii)	15
I.1.1.1. De Pujades a Feliu de la Peña: la catedral, de passada	16
I.1.1.2. Roig versus Relles: la catedralitat com a problema històric	22
I.1.1.2.1. Joan Gaspar Roig i Jalpí o l'ofensiva de Santa Maria	22
I.1.1.2.2. Onofre Relles o Sant Feliu vindicat pels jesuïtes	32
I.1.1.2.3. Un assaig de contextualització	37
I.1.2. Criticisme, "Il·lustració" i liberalisme (1700-1850)	44
I.1.2.1. Una compilació imprescindible: l'obra de Sulpici Pontich	42
I.1.2.2. La <i>Colección de Noticias</i> de Francesc X. Dorca i Parra	47
I.1.2.3. Els volums 43, 44 i 45 de la col·lecció <i>España Sagrada</i>	59
I.1.2.4. Els volums XII, XIII i XIV del <i>Viage Literario</i>	66
I.1.3. Del romanticisme a la guerra civil (1850-1940)	76
I.1.3.1. Els <i>Recuerdos y bellezas de España</i> de Pau Pífferrer	77
I.1.3.2. L'aparició dels arquitectes: Street i Schulcz	81
I.1.3.3. Fidel Fita i l'obra de la seu	84
I.1.3.4. La monografia de Joaquim Bassegoda i la consolidació del punt de vista arquitectònic	87
I.1.3.5. Les <i>Noticias Históricas</i> de Francesc Montsalvatje	96
I.1.3.6. Puig i Cadafalch. La catedral romànica en el marc consolidat de l'art nacional	102
I.1.3.7. La darrera contribució: Elies Serra i Rafols i la nau gòtica	106
I.1.4. De la posguerra a Jaume Marquès	108
I.1.4.1. Joaquim Pla i Cargol i la <i>Biblioteca Gerundense de Estudios e Investigaciones</i> : entre la recerca i la divulgació	108
I.1.4.2. La <i>Vida e historia de San Narciso</i> de Mn. Josep Mercader i Bohigas	114
I.1.4.3. Jaume Marquès o el cim de la recerca sobre els precedents	120
I.1.4.3.1. La producció publicada	122
I.1.4.3.2. <i>La Seu romànica de Girona</i> , monografia inèdita	129
I.1.5. Després de Jaume Marquès	133
I.2. L'APORTACIÓ DE L'ARQUEOLOGIA: NOTÍCIES DISPERSES, SONDEIGS I EXCAVACIONS	137
I.2.1. Intervencions al claustre (1952, 1959 i 1963)	137
I.2.2. Intervencions a la capella conventual (1961, 1974)	138
I.2.3. Reforma del sector oriental de la Plaça dels Apòstols (1968)	140
I.2.4. Sondeigs a la sala oriental dels soterranis (1974)	140
I.2.5. Sondeigs a l'interior de la nau (1975)	141
I.2.6. Excavacions a la nau: el projecte Progress (1988-1999) i els seus antecedents immediats (1997)	142
I.2.7. Excavacions als soterranis (2001 i 2004-2005)	143
I.2.8. Seguiment d'una rasa perimetral a la nau (2004)	145

II. <u>L'ÀREA RELIGIOSA DEL FORVM DE GERUNDA</u>	149
II.1. NOTES SOBRE LA TOPOGRAFIA DEL SECTOR	149
II.2. LES DADES ARQUEOLÒGIQUES	153
II.3. LA FORMA URBANA DE GERUNDA: EL SECTOR DE LA SEU	158
II.4. ELS ELEMENTS POSSIBLEMENT ROMANS DEL FONS LAPIDARI DE LA SEU I ALTRES DADES DISPERSES	160
II.5. CONCLUSIONS: LA PLAÇA RELIGIOSA DEL FORVM DE GERUNDA	164
II.5.1. Forma	164
II.5.2. Idees per a la datació	172
II.6. EPÍLEG. EL SECTOR DE LA SEU DURANT L'ANTIGUITAT TARDANA: L'ESTAT ACTUAL D'UN VELL DEBAT HISTORIOGRÀFIC I ALGUNES ALTRES IDEES	174
III. <u>LA CATEDRAL DEL SEGLE XI</u>	183
III.1. CONSIDERACIONS DE CONTEXT	183
III.1.1. La catedral romànica en la historiografia	183
III.1.2. Els documents i la cronologia de la construcció	184
III.2. LES PARTS DE L'EDIFICI: DADES ARQUEOLÒGIQUES I TEXTUALS	195
III.2.1. L'escala occidental	195
III.2.1.1. Les estructures excavades	195
III.2.1.2. Les dades textuals	197
III.2.2. El massís occidental	201
III.2.2.1. La Galilea	203
III.2.2.1.1. Les estructures excavades	203
III.2.2.1.2. Dades textuals de caràcter general	207
III.2.2.1.3. Funcions específiques de la Galilea	212
III.2.2.1.3.a. Lloc d'enterrament i de litúrgia funerària	212
III.2.2.1.3.b. Lloc penitencial	217
III.2.2.1.3.c. Lloc de pas: <i>statio</i> litúrgica i avantsala del cel	220
III.2.2.1.3.d. Lloc de rebuda dels catecúmens	222
III.2.2.1.3.e. Usos no pròpiament litúrgics: el sínode diocesà	223
III.2.2.2. La capella del Sepulcre	225
III.2.2.2.1. Les dades textuals: els altars del Sepulcre	225
III.2.2.2.2. L'accés al Sepulcre	233
III.2.2.2.3. Funcions específiques del Sepulcre	239
III.2.2.2.3.a. Misses matutines significatives: cicle pasqual i diumenge <i>Laetare</i>	239
III.2.2.2.3.b. Altres usos puntuals sense missa	243
III.2.2.2.3.c. Paralitúrgia pasqual al cos occidental	245
III.2.2.3. Conclusions: visió de conjunt i interpretació del massís occidental	257
III.2.2.3.1. Personalitat litúrgica	257
III.2.2.3.2. Disseny estructural i litúrgic: paral·lels	266
III.2.2.3.3. Forma i funció	273
III.2.2.3.4. Girona i els cossos occidentals en l'arquitectura romànica catalana	279
III.2.3. El baptisteri	286
III.2.3.1. Les estructures excavades	286
III.2.3.2. Les dades textuals	290

III.2.4. Els campanars	296
III.2.4.1. El "cloquer vell"	296
III.2.4.1.1. Les estructures excavades	296
III.2.4.1.2. Les dades textuais	298
III.2.4.1.3. Altres possibles usos de l'espai	301
III.2.4.2. El "cloquer nou": la torre de Carlemany	303
III.2.4.2.1. L'estructura conservada	303
III.2.4.2.2. Les dades textuais	306
III.2.4.3. Els campanars de la seu romànica: denominació i distribució	309
III.2.4.3.1. Cloquer vell, cloquer nou	309
III.2.4.3.2. La distribució de les torres-campanar	311
III.2.5. La nau de l'església	314
III.2.5.1. Les estructures excavades	315
III.2.5.2. Les dades textuais: la nau romànica i el cor de la seu gòtica	319
III.2.5.3. La volta de la nau: dades textuais	322
III.2.5.4. Girona i la nau única en el romànic català	326
III.2.5.4.1. La nau única en la historiografia del primer romànic a Catalunya	327
III.2.5.4.2. La nau única i l'arquitectura meridional	331
III.2.6. La capçalera	336
III.2.6.1. Les dades físiques	337
III.2.6.1.1. Les restes a l'àrea del transsepte	337
III.2.6.1.2. Observacions al sòcol de l'altar major	339
III.2.6.1.3. Notes sobre el mobiliari litúrgic de l'altar major	340
III.2.6.2. Les dades textuais	345
III.2.6.2.1. L'absis major i el cor de la seu romànica	345
III.2.6.2.2. Constància d'altres altars i capelles	352
III.2.6.3. Nova proposta d'articulació i interpretació de la capçalera gironina	363
III.2.6.3.1. El transsepte i els seus braços	364
III.2.6.3.2. Paral·lels i contextualització	369
III.2.6.3.3. Reflexions a l'entorn de la topografia litúrgica de la seu romànica	373
III.3. CARACTERÍSTIQUES GLOBALES: <i>DISPOSITIO</i> , <i>CONSTRUCTIO</i> , <i>VENUSTAS</i>	379
III.3.1. <i>Dispositio</i> . Implantació, modulació i metrologia	380
III.3.1.1. Resum preliminar: la planta i el disseny general de l'edifici	380
III.3.1.2. Estudi metrològic i compositiu de la planta	381
III.3.1.2.1. Introducció: la implantació de les esglésies medievals	381
III.3.1.2.1.a. Principis generals	381
III.3.1.2.1.b. Les limitacions del cas gironí	383
III.3.1.2.2. Mesures obtingudes i proporcions generals	384
III.3.1.2.3. Criteris addicionals per a la definició de la planta	387
III.3.1.2.3.a. El transsepte	387
III.3.1.2.3.b. El cos occidental	388
III.3.1.2.3.c. Els trams de la nau	388
III.3.1.2.4. Notes per a la identificació del segment bàsic	389
III.3.1.2.4.a. Un mòdul menor per als detalls?	391
III.3.1.2.5. Proposta d'estructura metrològica	392
III.3.1.2.6. El segment bàsic de la seu de Girona i les unitats de mesura de longitud al segle XI	395
III.3.1.2.6.a. El pam	396
III.3.1.2.6.b. La cana	396

III.3.1.2.6.c. L'alna	397
III.3.1.2.6.d. El destre	399
III.3.1.2.6.e. El peu	405
III.3.1.2.7. Hipòtesis i perspectives	409
III.3.1.2.7.a. El peu "romà", base d'un sistema metrollògic complex i diversificat?	409
III.3.1.2.7.b. La descomposició de l'estructura metrollògica en peus: l'exemple de Tournus	410
III.3.1.2.7.c. Perspectives	412
III.3.1.3. Implantació i metrologia en l'arquitectura religiosa catalana de la primera meitat del segle xi: alguns exemples	413
III.3.1.3.1. Sant Pere de Vic	413
III.3.1.3.2. Sant Vicenç de Cardona	416
III.3.1.3.3. Santa Maria de Ripoll	422
III.3.1.3.4. Sant Pere de Rodes	426
III.3.1.3.5. Sant Pere de Casserres	428
III.3.1.3.6. Sant Jaume de Frontanyà	430
III.3.1.3.7. Sant Ponç de Corbera	431
III.3.1.3.8. Sant Miquel de Cuixà: les ampliacions olibanès	435
III.3.1.3.9. Resum: constants observades	436
III.3.1.4. Conclusions. Aritmètica i geometria pràctica al segle xi	440
III.3.2. <i>Constructio</i> . Característiques constructives i estàtiques	447
III.3.2.1. Fonaments	448
III.3.2.2. Murs i alçat	451
III.3.2.2.1. Tècnica constructiva, materials i aparença dels fragments conservats	452
III.3.2.2.2. Implicacions de la tria de materials. Opcions estructurals <i>versus</i> operativa "lombarda"	457
III.3.2.2.3. Puntualitzacions cronològiques	461
III.3.2.2.4. Reflexions sobre els acabats	463
III.3.2.3. La volta. Consideracions estàtiques	465
III.3.2.3.1. Nau única, amplada dels murs i volta d'obra	465
III.3.2.3.2. Els espais únics coberts amb volta i l'arquitectura del primer romànic: estratègies i hipòtesis	468
III.3.3. <i>Venustas</i> . La decoració: plàstica mural i escultura	475
III.3.3.1. La presència de motius decoratius "lombards"	475
III.3.3.2. Restes d'escultura del segle xi al fons lapidari de la catedral de Girona	477
III.3.3.2.1. Descripció	479
III.3.3.2.1.a. Fragments de capitells	479
III.3.3.2.1.b. Fragments d'impostes amb motius classicitzants	481
III.3.3.2.2. Paral·lels en l'escultura del segle xi i criteris de datació	485
III.3.3.2.2.a. Els grans capitells i les relacions amb Sant Pere de Rodes	485
III.3.3.2.2.b. Altres capitells	490
III.3.3.2.2.c. Les impostes i la seva datació: l'escultura de Sant Daniel de Girona	491
III.3.3.2.2.d. La singularitat de les impostes gironines	495
III.3.3.2.3. Les peces en la seu del segle xi: estètica i estàtica	500
III.3.3.3. Notes disperses sobre altres restes d'escultura romànica	504

III.4. CONCLUSIONS	511
III.4.1. L'edifici i les seves singularitats	511
III.4.2. La seu romànica de Girona en l'arquitectura catalana de la primera meitat del segle xi	514
III.4.3. Els promotors: personalitat, cultura i rols	521
IV. <u>LA CLAUSURA CANONICAL</u>	529
IV.1. INTRODUCCIÓ: EL LLOC I LES PERSONES	529
IV.1.1. Topografia i preexistències	529
IV.1.2. Organització i notes històriques del clergat de la catedral de Girona	531
IV.2. LA CANÒNICA I ELS SEUS ANNEXOS	539
IV.2.1. Les estructures conservades	539
IV.2.2. Les dades textuais	545
IV.2.2.1. <i>Canonica domus</i> . Qüestions terminològiques	545
IV.2.2.2. El refetor	552
IV.2.2.2.1. Identificació de l'espai i descripcions	552
IV.2.2.2.2. Usos del refetor	557
IV.2.2.2.2.a. Distribució de les porcions canòniques	558
IV.2.2.2.2.b. Col·lació de vi i inici de Completes	559
IV.2.2.2.2.c. Altres activitats	563
IV.2.2.2.2.d. Conclusió	563
IV.2.2.3. El celler	564
IV.2.2.4. El "Pastim", les cuines i la casa dels guardes	567
IV.2.2.5. La cambra nord-oriental	569
IV.3. LA SALA CAPITULAR	573
IV.3.1. Les vicissituds de la sala capitular gironina	573
IV.3.2. Les estructures conservades	576
IV.3.3. Les dades textuais	580
IV.3.3.1. La identificació de l'espai: el lloc de reunió dels capitulars (ca. 1040-1367)	580
IV.3.3.2. Altres usos de la sala capitular	587
IV.3.3.2.1. Sepultura comuna de bisbes	587
IV.3.3.2.2. Estació litúrgica	593
IV.3.3.2.3. L' <i>officium capituli</i>	594
IV.3.3.2.4. El <i>mandatum</i>	598
IV.3.3.2.5. Conclusió	600
IV.4. EL DORMITORI	601
IV.4.1. Les restes conservades	601
IV.4.2. Les dades textuais	605
IV.4.3. Dades sobre un "dormitori nou"	609
IV.4.4. El Tinell: estructura, dades documentals i funcions	612
IV.5. LA CAPELLA DE LA MARE DE DÉU DE BELL-ULL	617
IV.5.1. Les estructures conservades	617
IV.5.2. Dades textuais i hipòtesis: la porta, l'altar, el retaule i el mausoleu de Guillem de Montgrí	619

IV.6. LA CAPELLA DE SANT RAFAEL	625
IV.6.1. Les estructures conservades	625
IV.6.2. Dades textuais i hipòtesis	626
IV.7. LES GALERIES CLAUSTRALS	629
IV.7.1. Les estructures conservades	629
IV.7.2. Dades textuais	632
IV.7.2.1. <i>Clastrum, claustra</i> . Primers esments i qüestions terminològiques	632
IV.7.2.2. Processons i estacions litúrgiques al claustre	636
IV.7.2.3. Ús funerari	641
IV.7.2.4. Altres usos: activitats quotidianes	647
IV.7.2.5. Observacions iconogràfiques: imatges i funcions	649
IV.7.2.5.1. El <i>mandatum</i>	651
IV.7.2.5.2. La tonsura	652
IV.7.2.5.3. La col·lació de vi després de Completes	655
IV.7.2.5.4. Altres possibilitats: al·lusions a la Caritat?	656
IV.7.2.5.5. Visió global: organització narrativa i distribució temàtica	658
IV.8. LES CASES DELS CANONGES: UNA APROXIMACIÓ AL BARRI CATEDRAL DE GIRONA	663
IV.8.1. Fins l'any 1020: indicis de dispersió primigènia	663
IV.8.2. De 1020 a 1100: només la <i>canonica domus</i> ?	669
IV.8.3. El segle XII (i XIII): la omnipresència de les possessions canòniques	675
IV.8.4. La baixa edat mitjana (ss. XIV i XV): la consolidació d'un barri catedral obert	680
IV.8.5. Epíleg: les cases canòniques vers 1730	686
IV.9. CONCLUSIONS: LA <i>VITA COMMUNIS</i> DELS CANONGES DE SANTA MARIA DE GIRONA (SS. IX-XV)	689
IV.9.1. Els antecedents: canonges i vida canònica a Girona fins al segle X	689
IV.9.2. La separació dels capítols de Santa Maria i de Sant Feliu: una hipòtesi de concreció física	697
IV.9.3. La dotació de 1019 (I): els fets i la seva concreció	700
IV.9.3.1. Economia	700
IV.9.3.2. Administració	701
IV.9.3.3. Arquitectura: els ritmes de la materialització	706
IV.9.4. La dotació de 1019 (II): propòsits, resistències, interrogants	712
IV.9.4.1. El propòsit dels fundadors: quines exigències?	713
IV.9.4.2. L'ambient reformador d'inicis del segle XI a Catalunya	714
IV.9.4.3. La reunió de prebendes i els patrimonis de les dignitats	717
IV.9.4.4. La pernocta comuna i les cases dels canonges	719
IV.9.4.5. El dormitori i els seus usuaris	720
IV.9.4.6. Sobre la regularitat aquisgranesa i la influència de la reforma romana en la historiografia. El cas del Capítol de la catedral de Vic (957-1088)	724
IV.9.4.7. Resistències i dificultats exteriors: els problemes de la feudalització	728
IV.9.5. A partir de 1019: notes sobre la perduració de la <i>vita communis</i> (ss. XI-XV)	731
IV.9.5.1. Conservació fonamental de culte i <i>mensa</i>	731
IV.9.5.2. La campanya constructiva de la segona meitat del segle XII	732
IV.9.5.3. Litúrgia al claustre i vida al barri catedral: una combinació de llarga durada	735
V. <u>CONCLUSIONS GENERALS</u>	739

VI. <u>FONTS I BIBLIOGRAFIA</u>	751
VI.1. LLISTAT DE FONTS I ABREUJAMENTS	751
VI.2. BIBLIOGRAFIA	753
VII. <u>FIGURES</u>	815

INTRODUCCIÓ

La gènesi d'aquest treball s'enfonsa en algun lloc molt pregon i molt antic de l'ànima del qui escriu. No ho diem pas com un avantatge (la implicació personal pot haver portat tantes satisfaccions com problemes), sinó com una simple constatació a què ens du la redacció d'aquesta introducció. La primera manifestació d'aquesta fascinació es detecta en els versos maldestres d'un marrec d'onze anys -que, per sort de les arts poètiques, no n'ha escrit cap més-, però segurament l'embadaliment havia arribat abans. És molt probable que el primer impacte es produís un Diumenge de Rams, data en què els pares, padrins i avis duen encara avui la mainada a beneir palmes i palmons a la Plaça dels Apòstols. Aquesta primera aproximació estava vehiculada, gairebé exclusivament, per la potència estètica i sensorial d'un edifici impressionant que es visitava en ocasions assenyalades del calendari festiu familiar i cívic, i on tenien lloc uns fets misteriosos i esplèndids, envoltats de llum, de música i d'encens. Des d'aquest moment imprecís la catedral ja no deixaria de ser un lloc especial.

Amb el pas del temps, la fascinació inicial serví de porta per al desenvolupament d'altres aproximacions i d'altres interessos que s'han manifestat a diferents nivells de la pròpia realitat personal. El present treball n'és un exemple vinculat a l'esfera acadèmica. Sens dubte que l'impacte que la catedral representà tingué alguna cosa a veure amb una atracció per la història, que es convertí el 1994 en opció d'estudi universitari i més tard en especialització professional sota la disciplina arqueològica. Al llarg dels estudis hi hagué algunes ocasions de visitar la seu: en tasques de documentació encomanades des del Laboratori d'Arqueologia o en un treball de doctorat dedicat a la celebració del *Corpus Christi* a la catedral segons els antics manuscrits conservats a l'ACG. Ja al final dels estudis acadèmics i en els primers anys de la formació investigadora, les excavacions de 1998 i 1999, integrades en el projecte europeu *Progress* i dirigides des de la UdG en col·laboració amb el Museu d'Història de la Ciutat, constituïren la catedral en objecte d'interès arqueològic, fet que per força ens havia d'atreure amb nou interès. En aquell moment ja havíem obtingut un ajut predoctoral de la Generalitat de Catalunya i ens trobàvem integrats en l'activitat engrescadora de l'Àrea d'Arqueologia de la Universitat de Girona. Després de l'elaboració i lectura d'un treball de recerca centrat en qüestions completament diferents, la participació en la publicació preliminar dels resultats d'aquelles excavacions (2000) fou el que motivà definitivament, d'acord amb Josep M. Nolla, l'enfocament de la tesi doctoral cap a l'estudi detallat dels precedents del temple catedralici actual.

De llavors ençà, el trajecte que s'ha seguit fins a la compleció del treball ha estat més el d'un tren semi-directe que no pas el d'un exprés, perquè la feina s'ha alternat amb altres activitats i, puntualment, amb la publicació d'alguns dels resultats que s'anaven obtenint i que així es posaven a disposició de l'acadèmia. Per començar, les generalitats dels resultats de les excavacions foren publicades amb immediatesa, l'any 2000, a causa de la temporització del projecte de recerca que havia possibilitat la seva obtenció, i a partir d'aquí, com se sol dir, les dades publicades en primera instància emprengueren una vida pròpia en la literatura científica, no per força ni sempre coincident amb el desenvolupament del treball que començàvem. En els dos anys restants en què gaudirem d'un ajut predoctoral de la Generalitat de Catalunya es completà l'estudi de la història de la recerca (publicat el 2004 al costat d'altres avenços, com ara

l'estudi dels antics altars de la seu o de notícies inèdites sobre el claustre) i s'inicià la lenta compilació documental, que minuciosament i detalladament anava donant forma a les realitats excavades. El setembre de 2002, però, se'ns confiaren divuit crèdits del pla docent d'aquell any, corresponents a les assignatures d'Arqueologia i de Mètodes i Tècniques per a la Investigació Històrica. Començava una etapa dedicada a la docència que ha tingut poques interrupcions; un repte aleshores nou, altament gratificant i esplèndidament formatiu que, tanmateix, obligava el professor novell a ralentir de manera important la seva recerca sobre els precedents de la catedral. A més de les activitats de participació i de suport a la recerca del grup, que ens han acompanyat tots aquests anys, durant els intervals que deixaren els encàrrecs docents l'activitat del llavors existent Institut del Patrimoni Cultural de la Universitat de Girona també proveïa nous projectes de gran interès o encomanava recerques de curt o mig termini molt atractives per a un jove doctorand, sempre en un envejable clima de treball i de companyonia. Tot, però, a expenses d'una tesi que, entre classes, excavacions, plans directors i inventaris patrimonials, creixia però no pas al ritme que hauria procurat una dedicació excusiva. En els darrers temps, l'assumpció de tasques vinculades a la gestió cultural de la pròpia catedral i de la diòcesi han representat un nou aspecte de relació amb la seu que, per contra, no ha pas afavorit l'augment del ritme en l'elaboració d'aquest estudi. Tot aquest temps dilatat d'elaboració, en contrapartida, s'ha desenvolupat al llarg d'una etapa en què han tingut lloc esdeveniments formatius i personals essencials i insubstituïbles i que per això serà recordada tota la vida amb afecte.

Perquè, de fet, el pas del temps i la sobreposició de tasques igualment gratificants han dut a conseqüències molt estimables. Sense voler afirmar que s'hagi de tractar del treball d'una vida -i menys en els panorames que es dibuixen actualment-, entenem que una tesi doctoral serveix també com a vehicle d'un procés d'adquisició de maduresa investigadora. En el nostre cas els set anys emprats per completar el periple ens han ajudat a aconseguir-la i, tot i que un autor sincer sempre trobarà aspectes millorables en el seu treball -ja assegurem que aquest no és una excepció-, el temps i les activitats realitzades de manera paral·lela ens han permès d'arribar a un enfocament i a un desenvolupament que ens semblen, avui i considerat tot el procés, prou adients i complets. També ens ha ajudat, tot això, a conèixer-nos millor a nosaltres mateixos, com a persona i com a investigador, i aquest coneixement és del tot impagable. Al terme d'aquest període, doncs, és arribat el moment de cloure una recerca perllongada i minuciosa i d'oferir-la a la consideració del tribunal.

* * *

El present treball es proposa estudiar els conjunts arquitectònics que s'instal·laren en el solar de la catedral de Girona abans de la construcció de l'edifici gòtic actualment visible, a partir fonamentalment de l'anàlisi de les restes materials de major o menor entitat que ens n'han pervingut.

L'estudi d'una catedral, tot i poder encarar-se des de múltiples perspectives, té les seves especificitats derivades d'una llarga tradició. L'interès pel món de les catedrals medievals té els seus referents primers en el Romanticisme i reflecteix els seus pilars científics contemporanis en l'obra de Georges Duby o en la síntesi més recent d'Alain Erlande-Brandenburg, recolzada en

nombrosos estudis d'arreu d'Europa i sobretot de França. Igualment existeix una corrua de treballs que s'han dedicat a la història dels edificis emplaçats al solar de la seu gironina, especialment els que a partir del Romanticisme s'han interessat per la concreció física d'aquesta història (d'ençà dels treballs de Piferrer, Schulcz o, com ha destacat Joaquim M. Puigvert, Bonaventura Bassegoda) i a partir dels quals i dels seus epígons s'ha generat una notable producció divulgativa. En aquestes tessitures era la catedral gòtica la que tradicionalment motivava un major interès; aquest ha donat lloc en els darrers temps a aportacions valuoses com les de Pere Freixas, Sandrine Victor o Joan Molina entre d'altres. Però dels precedents, ben poc se'n deia. Només els treballs de Jaume Marquès i Casanovas se n'ocuparen amb atenció; la síntesi que ell elaborà no pogué ser publicada. Però en les darreres dècades del segle xx el clima propiciava l'interès per les catedrals en general i per aquesta perspectiva en concret, també a Catalunya. Hi feia referències la monografia de Xavier Barral (1994) i es revifava en el col·loqui organitzat pels Amics de l'Art Romànic el 1995 i publicat el 1997 a Lambard, així com en contribucions dels números següents de la mateixa revista. Força més tard de la publicació de les velles excavacions de la catedral de Vic (1979), els treballs arqueològics en seus com Barcelona o Tarragona mantenien viva la qüestió dels precedents. En aquest context, les excavacions arqueològiques i exploracions dutes a terme a la seu gironina entre 1997 i 1999 refermaren definitivament l'interès pels precedents de la catedral actual a través de l'aportació de precioses dades arqueològiques, que foren publicades com hem dit l'any 2000 i generaren una sèrie de produccions derivades. No obstant, calia dur a terme la contextualització i interpretació definitiva de les troballes. Encara ningú no s'havia enfrontat amb l'estudi detallat de les restes arqueològiques a través de la lectura minuciosa dels abundants textos que fins llavors no s'hi havien pogut relacionar o que, simplement, no havien estat llegits amb intenció arqueològica. Una bona proporció d'ells havien estat ja estudiats per Jaume Marquès, però amb una perspectiva prèvia a l'Arqueologia, tant per la manca d'exploracions arqueològiques com per l'estadi de desenvolupament de la disciplina al nostre país en aquells moments. Tot plegat demanava la recollida de totes les dades disponibles amb la finalitat d'interpretar aquests precedents en el seu context històric, artístic i funcional, fet que determinava la inclusió de les estructures que, havent-se conservat en tot o en part fins avui, formaven amb aquests precedents un mateix conjunt arquitectònic. Sense pretendre ser definitiu –cap obra, per detallada que sigui, no pot ser-ho encara que només sigui en consideració al pas del temps-, aquest treball pretén doncs omplir un espai que romanía buit.

Però el marc del nostre treball és més ampli. El plantejament de l'estudi, essencialment arqueològic, pivota sobre una importància primera atorgada a les dades físiques, és a dir, les fonts materials que han estat recollides i enregistrades mitjançant metodologia arqueològica; com hem dit, tant les que han estat recuperades en les excavacions arqueològiques (principalment les de 1998 i 1999) com les que romanen encara dempeus. Així doncs, més enllà de l'interès concret pel "fenomen catedral" que suara descrivíem, el que ens hem proposat de fer s'inspira en una llarga estela de treballs centrats en l'Arqueologia religiosa monumental de l'Europa medieval. En aquesta tradició, que citem amb tota la modèstia, un exemple brilla amb llum pròpia a l'hora d'imaginar la reconstrucció d'un gran conjunt monumental religiós del segle xi mitjançant la combinació intensiva de dades físiques recuperades per l'excavació arqueològica i de dades

textuals procedents de l'estudi minuciós dels arxius: és l'esforç que K.J. Conant i els seus col·laboradors realitzaren en relació a l'abadia borgonyona de Cluny en les seves fases II i III, esforç que donà lloc a una imponent publicació l'any 1968 i a multitud d'estudis derivats. Des d'aquest moment esclatant, l'evolució d'aquesta mena d'estudis permet evocar, en els darrers decennis, les tendències actuals de la disciplina, que en la mateixa herència borgonyona i de la mà d'especialistes com C. Sapin o A. Baud han permès, des d'una perspectiva fonamentalment arqueològica, no només la revisió d'aquesta reconstrucció concreta sinó l'estudi comparable, amb paràmetres actualitzats, d'altres grans monuments de l'època, com per exemple el monestir de Saint-Germain d'Auxerre o el priorat de Paray-le-Monial. Molts casos com aquest s'han desenvolupat al llarg de la segona meitat del segle xx i tenen vigència en diferents centres europeus que compten amb especialistes centrats en l'arqueologia religiosa monumental de l'edat mitjana. Si només citem l'exemple borgonyó en aquestes pàgines inicials, és simplement perquè als nostres ulls resulta especialment il·lustratiu de l'essència i alhora de l'evolució d'aquesta especialització del coneixement arqueològic.

Talment situats, afirmem que el nostre estudi s'enfoca des de l'òptica d'una Arqueologia que es concep com a disciplina fonamentalment històrica i que per tant persegueix la reconstrucció de les societats del passat a través de l'estudi de la cultura material; més concretament, vol emmarcar-se en el context actual descrit de recerques arqueològiques sobre conjunts arquitectònics -especialment conjunts religiosos monumentals d'època medieval- envestits des d'una perspectiva combinada que inclou l'arqueologia horitzontal (excavació) i vertical (lectura de paraments i estratigrafia mural), l'estudi de la disposició i realització arquitectòniques, l'aportació de paral·lels i el diàleg permanent amb la documentació escrita. Es tracta doncs, al capdavant, d'estudiar amb tant detall com es pugui unes determinades manifestacions arquitectòniques, però també més àmpliament artístiques, litúrgiques i institucionals, que caracteritzen uns contextos espàcio-temporals molt concrets, vinculats als dos grans conjunts que detectem i estudiem: la Girona romana i, en major mesura, la Girona medieval, amb especial atenció als ambients eclesiàstics i específicament catedralicis del segle xi. No es vol només endevinar la seva forma amb precisió, sinó mirar d'escatir el seu significat (tècnic, artístic, simbòlic; en una paraula, cultural) en els contextos històrics respectius. És clar que conformar-se amb la simple descripció d'un estat físic concret no compliria uns objectius principals que es volen essencialment històrics.

Per interpretar aquestes restes materials adequadament, doncs, com a estructures i com a documents històrics s'han emprat diversos recursos, entre els quals destaquen una bona quantitat de textos que ens informen tant sobre la seva configuració física (disseny inicial i transformacions) com sobre els seus usos i funcions. Les realitats arquitectòniques i funcionals resultants han estat cotejades amb paral·lels per, finalment, poder-ne oferir una interpretació històrica. La naturalesa de les diferents menes de dades i el tipus d'aproximació que cadascuna d'elles demanava han condicionat les característiques i la metodologia d'aquest treball, el qual, bo i reconeixent-se com a fonamentalment arqueològic, ha emprat per tant també en major o menor mesura procediments i mètodes vinculats a altres disciplines més o menys properes (arquitectura, història de l'art, paleografia, història de la litúrgia, història de l'Església). El lector jutjarà l'èxit d'aquest plantejament multidisciplinar; per part nostra, és el moment de declarar que

s'han mirat d'emprar tots els recursos disponibles, cadascun amb la metodologia que permetés el seu aprofitament òptim, sense apriorismes corporativistes i familiaritzant-nos amb les matèries i procediments que fossin necessaris. Tant és així que, en certes ocasions, no som capaços d'assegurar si l'aproximació d'un historiador de l'art o de la litúrgia, de l'arquitectura o de les institucions eclesiàstiques, disposant dels mateixos recursos, no hauria arribat a circular per viaranyos gaire diferents (i no ens atrevim a dir que a unes conclusions similars), sempre i quan hagués tingut també com a objectiu essencial la construcció de coneixement històric.

Aquesta perspectiva ha condicionat també l'estructura bàsica del treball. Com a norma general, cadascun dels apartats de l'estudi es troba dividit en almenys dues parts, una dedicada a la descripció i anàlisi de les dades físiques i l'altre a la glossa de les dades textuais relacionables. A aquesta estructura bàsica s'hi poden afegir altres parts destinades a tractar o interpretar aspectes concrets de l'element estudiat en aquell moment, així com la glossa de paral·lels; finalment s'han ofert les hipòtesis restitutives pertinents amb una interpretació del seu significat històric. Som conscients, i ho diem des d'ara, que per assolir els objectius exposats en ocasions s'han aventurat hipòtesis amb diferents graus de fiabilitat, nivells de certesa que en cada cas s'han mirat d'explicitar. En aquest sentit, la intenció del nostre treball no ha estat tant la de buscar certes absolutes que les fonts no ens podien donar, sinó la d'explorar camins i maneres de cercar les hipòtesis més plausibles i de fonamentar-les tan adequadament com sigui possible.

En termes més concrets, l'estudi consta de cinc parts. La primera és dedicada a la història de la recerca i glossa els diferents tractaments historiogràfics que ha rebut la catedral i la seva història al llarg, bàsicament, de quatre segles (xvii-xx). Les informacions d'aquesta història de la recerca es classifiquen en dues parts: la producció científica i les intervencions de tipus arqueològic. A la primera, hom hi trobarà els autors més rellevants contextualitzats de manera succinta, la seva metodologia, els seus enfocaments i les seves idees, amb una valoració del pes que tant autors com hipòtesis han tingut al llarg del temps i la influència que han exercit en les recerques posteriors. És una part que es basa en el comentari de fragments de textos: s'ha pres l'opció d'incloure'ls en el cos del text de manera ben distingible, fet que puntualment pot fer la lectura una mica més feixuga però que permet tenir les cites originals a l'abast immediat. Pel que fa a les intervencions arqueològiques, totes s'efectuaren dins la segona meitat del segle xx i majoritàriament (llevat de les darreres, d'ençà de 1997) sense metodologia arqueològica o amb procediments molt precaris; cal tenir-ho en compte a l'hora d'avaluar la qualitat i quantitat de les dades que en procedeixen.

La segona part està destinada a l'estudi del primer conjunt que s'instal·là en el solar de la seu: la plaça religiosa del *forum* de *Gerunda*. A les dades procedents de les excavacions, ni gaire abundants ni gaire clares, s'hi afegeix la consideració d'algunes altres peces esparses per la zona circumdant. La consideració prèvia de la topografia de l'indret i l'aportació dels coneixements actuals sobre la Girona romana, prou sòlids avui, permeten traçar unes línies d'interpretació estructural i, seguidament, històrica que resulten plausibles. Al final d'aquesta segona part (que és la més curta de tot l'estudi) s'hi ha afegit un breu epíleg en què s'anoten les idees proposades pel panorama historiogràfic actual sobre la vida d'aquestes estructures d'època romana al llarg dels segles tardoantics i altmedievals (ss. v-x) i la seva connexió amb

l'hagiotopografia de la Girona del període. Avancem des d'ara que la lectura que fem de les dades materials disponibles ens du a afirmar que no disposem de restes físiques clarament datables en aquest període, que per tant queda exclòs de l'eix del treball pròpiament dit.

La tercera part s'ocupa de la segona gran construcció detectada en el solar: l'església romànica, que fou substituïda a partir de 1312 pel temple gòtic actual. En atenció a l'organització de les excavacions de 1998-1999 i del caràcter de les restes visibles, l'organització d'aquesta part s'ha estructurat a partir dels diversos sectors i elements que componien aquesta església, descrits en termes generals en una seqüència espacial oest-est. L'opció es justifica pel diferent grau de coneixement físic que tenim de cadascuna de les diferents parts de l'edifici, que amb aquesta estructura pot ser valorada més justament. A cada descripció física l'acompanya, immediatament, una successió de textos que l'identifiquen i contribueixen a dibuixar-la millor. Adoptarem aquesta disposició en veure que determinades parts de l'edifici eren tan clarament anomenades en les fonts textuais que hauria estat absurd separar les dues menes de dades, físiques i textuais. Òbviament, aquesta tria implica forçosament una presa de partit a l'hora d'interpretar les estructures documentades: és, en tot cas, la nostra presa de partit, i creiem que aquesta estructura és útil igualment a l'hora de fer-la explícita per oferir-la a la valoració del lector. Igualment, una tal estructura ha facilitat l'ordenació i classificació de les dades, tot fent que sigui més fàcil localitzar-les. Després de la descripció i interpretació de cadascuna de les parts de l'edifici, segueix un capítol dedicat a l'estudi dels aspectes generals de la construcció, que hem agrupat sota els tres epígrafs isidorians *dispositio* (implantació i metrologia), *constructio* (consideracions estructurals i estàtiques) i *uenustas* (decoració, sobretot plàstica mural i escultura). Les conclusions d'aquest tercer apartat es dediquen a glossar l'aspecte general de l'edifici segons el que podem considerar que fou el seu projecte original i a situar-lo en el seu context històric i cultural.

En la quarta secció s'estudia el conjunt claustral de la seu. En aquest cas, bona part de les dades físiques que constitueixen la base de l'estudi es mantenen encara avui dempeus, i per tant l'esforç principal no ha recaigut tant en la seva restitució física com en la seva identificació funcional detallada, possible gràcies a la bona quantitat de fonts disponibles, en especial de tipus litúrgic. Aquesta part del treball informa doncs sobre la configuració i els usos d'aquest claustre i de les seves estances adjacents per caracteritzar la vida de la seu en els segles estudiats. Essent aquest el gènere de les preguntes formulades, l'interès s'ha estès a l'àrea circumdant de la catedral per tal de llançar una llambregada als habitatges vinculats als clergues de la seu, útil a l'hora d'avaluar les funcions reals de les estances claustrals i la repercussió urbana del col·lectiu. Tot aquest cúmulo de dades du, a les conclusions, a estudiar el context històric i cultural d'implantació i de disseny inicial d'aquest conjunt arquitectònic nuclear i a interpretar-ne el sentit en relació amb la vida dels canonges i altres clergues de la seu gironina. Per últim, una cinquena part, més breu, presenta unes reflexions finals que resumeixen les conclusions parcials de cada apartat.

El tractament dels diferents gèneres d'informació requereix un comentari, que serà dedicat en primer lloc a les dades de tipus textual. Com en el cas de l'apartat I, dedicat a la història de la recerca, també en els apartats III i IV s'ha optat per integrar al text les nombroses cites documentals; de nou l'inconvenient de la cita farregosa es contraposa a l'avantatge de la

disponibilitat dels textos. Aquesta tria no ha estat complementada amb la presentació dels documents complets en apèndix. Tanmateix, aquesta solució s'adoptà després de constatar que una bona part dels textos emprats són ja publicats en col·leccions molt assequibles o almenys editades (MH, ES, VL, CDSG, CCBG, RC, Junyent 1992, Ordeig 2000, etcètera) i que, dels nombrosos textos inèdits emprats, una bona part corresponen a tipologies documentals difícilment tractables en apèndix per les seves característiques textuais i compositives. Jaume Marquès, en la seva monografia inèdita, ofería un llarg apèndix de pergamins explicable pel fet que el 1988 no s'havien publicat les dues col·leccions avui bàsiques (CDSG i CCBG). En efecte, en el nostre cas, a banda d'un limitat número de pergamins de l'ACG (els dels segles XII i XIII, la transcripció dels quals és majoritàriament obra de l'autor), les altres fonts emprades corresponen gairebé de manera exclusiva a fragments d'actes capitulars (ADG, ACG), de registres notariais episcopals (ADG), de fonts litúrgiques, llibres d'obra, reculls normatius, glossaris i buidatges arxivístics (ACG) o, en prou bona mesura, de visites pastorals (ADG). On s'atura un apèndix que descriu una visita pastoral, o un passatge de la consuetud del segle XIV? Casos com aquests imposaven la cita integrada, que per raons pràctiques s'estengué a tot el treball atesa l'estructura expositiva de la informació; la solució, doncs, s'adoptà uniformement assumint-ne tots els avantatges i inconvenients. En el futur sempre es podran editar els pergamins que ho requereixin, tot i que caldria esperar la seva publicació corporativa en volums adients; altres fonts, per la seva realitat compositiva, romandran més temps sense ser editades completament o bé potser no arribaran a ser-ho del tot, com és el cas de les visites pastorals o els registres notariais episcopals. D'aquestes darreres fonts inèdites, desitgem que en els propers anys puguin veure la llum algunes de les més interessants i alhora més abastables editorialment, com ara la consuetud de 1360, que ja havia estudiat llarg temps el malaguanyat canonge Gabriel Roura. Tenint en compte aquestes salvetats i com a indicació general, el lector entendre que el document citat és ja editat si després del regest apareix immediatament la sigla o la referència de la col·lecció publicada corresponent, o bé l'esment exprés de la persona que l'ha editat; tot i així, en la majoria d'ocasions se n'ha cotejat la lectura amb l'original. En cas contrari, quan només apareix la sigla de l'arxiu, caldrà entendre que la transcripció i edició són obra de l'autor.

El text s'acompanya d'una successió de figures que l'il·lustren. Les informacions vinculades a excavacions arqueològiques provenen de les memòries i documentació arqueològica (fitxes d'excavació, fotografies, planimetria, etcètera) corresponents quan existeixen, o si no de les informacions secundàries generades i publicades a partir d'elles, en ambdós casos citades a la bibliografia i referenciades en cada figura; quant als paral·lels, procedents generalment de publicacions, se n'indica sempre la font. Quan no hi ha cap indicació cal entendre que l'aparell gràfic és fruit d'elaboració pròpia. En aquest sentit, cal justificar la senzillesa d'il·lustració del capítol IV en comparació amb la prolixitat de les informacions ofertes. En les etapes finals d'elaboració del present estudi, hem tingut ocasió de col·laborar puntualment en les fases de treball de camp del projecte de recerca *Romanische Kreuzgänge in Frankreich und Spanien: Architektur, Bildausrüstung, Funktionen, Bedeutung*, dirigit pel Prof. Peter K. Klein, que inclou l'estudi arquitectònic-arqueològic del claustre de la catedral de Girona. La documentació planimètrica corresponent està essent elaborada i treballada per un equip encapçalat per la Dra. Heike Hansen, per la qual cosa esdevenia innecessària la duplicació d'una

tasca tan detallada com la que podria requerir aquest estudi. Atesa aquesta eventualitat, no s'ha renunciat a descriure les característiques bàsiques de l'edifici sobre la base d'una planimetria senzilla, derivada de les tasques de redacció del Pla Director de la Catedral de Girona, per tot seguit centrar els esforços en l'aplec exhaustiu d'informacions textuais.

En definitiva, ho repetim, el treball s'ha proposat com a objectiu bàsic l'estudi històric de les realitats físiques i arquitectòniques anteriors a la seu gòtica mitjançant l'anàlisi de les restes materials d'aquests conjunts, amb l'ajut de textos abundants i de comparacions. Hem posat totes aquestes restes juntes perquè, retrobades, establissin un diàleg fructífer, i hem escoltat amb atenció què deien un cop reunides, mirant de distingir allò cert d'allò probable, i allò probable d'allò simplement versemblant. El que llegireu a continuació és tot el que n'hem sabut entendre i aprendre.

* * *

En arribar al terme d'un treball d'aquesta mena, qui l'ha fet conservarà -o haurà adquirit- alguns dubtes pendents de resolució; però per força tindrà almenys una certesa diàfana, i és que li cal donar les gràcies a moltes persones. Em plau enormement manifestar, ara, el meu profund agraïment per tots els ajuts rebuts, de tota mena, petits o grans; no només perquè sens dubte han millorat en molt el treball que teniu a les mans, sinó perquè són testimoni de la consideració, de l'afecte i de l'estima de moltes persones. Totes elles, en algun moment, han preferit invertir part del seu temps -per petita que hagi estat- en mi i en les meves dèries, que dedicar-la a altres coses que potser els haurien estat més útils. Espero doncs que aquest treball pugui estar a l'alçada de la generositat de tothom que hi ha contribuït desinteressadament, que per sort meua han estat moltes persones. En aquest sentit segur que es tracta d'una aspiració molt ambiciosa.

El primer lloc d'aquesta llista d'agraïments és, *libens et merito*, per a Josep M. Nolla, director d'aquest treball i referent des de l'època dels estudis universitaris. Pel seu acolliment en l'àrea d'Arqueologia de la UdG i en el grup de recerca que dirigeix, i doncs per la seva confiança en mi, reiterada al llarg dels anys; per la seva disponibilitat a facilitar-me la matèria d'estudi i a conversar-ne sempre que ha calgut; per la paciència de llegir-se totes les proves amb la seva minuciositat característica; pel seu suport incondicional en matèries que van més enllà d'aquest estudi; per la seva gentilesa i amabilitat; pels seus consells i per les bones estones compartides; per tot allò que n'he après i -confio- n'aprendré encara, l'agraïment més sincer.

Tot darrera d'ell vull esmentar, en successió lògica, els altres membres de l'àrea d'Arqueologia, col·legues i companys, per les tasques compartides i també per la seva comprensió en els períodes finals de redacció del treball: Josep Burch, a qui agraeixo especialment la seva confiança, el seu suport i els seus consells sempre encertats, i no sempre aprofitats com mereixien; David Vivó, de qui reconec amb agraïment el seu assessorament -especialment en les cronologies més reculades- i la realització de la restitució en tres dimensions de la proposta que presento per a la seu romànica (figura 200), que ha fet passar davant de tasques pròpies; Lluís Palahí, qui fou director de les excavacions a la nau de la catedral i amb qui estic en deute no només per la bona feina que dugué a terme en aquella circumstància, sinó també pel seu ajut generós en múltiples ocasions i per la seva eficiència gestora, mitjançant la

qual, amb una discreció que fa més gran encara la seva generositat, m'ha volgut facilitar la concentració quan més ho necessitava; i encara, Jordi Vivo, amb qui hem compartit tasques docents en les quals li agraeixo la disponibilitat. Ha estat i és un privilegi i un goig treballar amb tots ells.

Un lloc destacadíssim entre els meus deutes de gratitud està reservat a la Catedral de Girona, a aquest ens físic i metafísic que ja forma part de mi, però també i molt especialment al col·lectiu de persones que el poblen. D'antuvi cal que agraeixi el suport, l'acolliment i la confiança demostrats al llarg dels anys pel Capítol Catedral de Girona, un agraïment que puc concretar en tots els canonges que en formen part avui o n'han format part des de 1991, alguns dels quals ja ens han deixat. Sense voler disminuir gens el valor de la gentilesa i, en casos, de l'amistat que em fan deutor de tots i cadascun d'ells, és just que agraeixi aquí amb especial afecte la dedicació de Mn. Genís Baltrons, durant molt temps mestre de cerimònies i director del Tresor Capitular, home de gran sensibilitat que ha estimat i estima profundament la catedral i el seu patrimoni; ell m'acollí com a acòlit el 1991 i de llavors ençà no deixà de fomentar la meua curiositat i la meua estima per la casa, a través de la qual s'obriren nous camins de creixement per a mí i per als companys acòlits. Per una i altra cosa sempre li estaré agraït. Als membres de l'Equip Redactor del Pla Director de la Catedral de Girona els haig d'agrair la possibilitat d'emprar puntualment la seva planimetria. I també haig d'agrair, d'una manera molt especial, la col·laboració abnegada i constant de la família Torres-Mendoza, especialment de Ramona Mendoza, de Pablo Torres i del seu fill Gustavo -company i avui ja amic-, sempre disposats a facilitar un accés o portar una escala per intempestiva que fos l'hora de sol·licitud.

I agrair l'ajut de la Catedral és també agrair les facilitats d'accés al seu arxiu, d'on ha sortit bon nombre de la documentació consultada. Vull començar amb un agraïment pòstum a Jaume Marquès, arxiver capitular, a qui vaig conèixer només en el seu escàs darrer any de vida (1991-1992) i he conegut més pels seus textos; sense les bases posades per ell aquest treball s'hauria allargat molt més temps i seria molt més incomplet. Un reconeixement també pòstum però que no hauria de ser-ho el dec a Mn. Gabriel Roura, arxiver successor seu i durant anys degà-president del Capítol, que ens ha deixat sobtadament el 26 de febrer de 2008; posant totes les facilitats, mai no negava una orientació o un ajut, senzill i generós, distribuït amb la seva bonhomia colossal i el seu afecte franc que tothom enyora. També el docte company Joan Villar ha facilitat enormement la meua tasca amb la seva col·laboració i entrega, que li agraeixo de tot cor. El segon arxiu que més he visitat, el Diocesà de Girona, també implica per desgràcia començar amb un record tan agraït com nostàlgic, el de Josep M. Marquès, traspassat el 8 de novembre de 2007, que en relativament poc temps m'ensenyà informalment tantes coses -no només relatives a la recerca històrica-, em facilità valuosíssimes informacions, s'avingué a assessorar-me amb generositat molts cops i fins volgué compartir amb mi alguns moments de treball i iniciatives veritablement estimulants; per culpa de la cruel Parca, aquestes ocasions ja no són només irrepetibles per la seva qualitat científica i humana, però romandran sempre amb mi. Al Diocesà m'han atès també, sempre de manera eficient i entregada, en Pep i la Cati, els primers anys, i d'un temps ençà l'Albert Serrat, mereixedors tots ells del meu reconeixement. A l'Arxiu i Biblioteca Episcopal de Vic haig d'agrair les atencions de Rafael Ginebra i, molt especialment, de Mn. Miquel dels Sants Gros, president de la Societat Catalana d'Estudis

Litúrgics, per la seva disponibilitat, les seves valuosíssimes orientacions i la seva generositat a l'hora de proveir-me materials de tota mena; també al Bisbat de Vic, Dani Font m'ha facilitat documentació i m'ha dedicat part del seu temps, i li ho agraeixo. Finalment, també el personal de la reserva de documents antics de la Biblioteca de la Universitat de Barcelona m'ha atès amb professionalitat i correcció en diverses ocasions vinculades a l'estudi dels manuscrits gironins que s'hi conserven.

El personal de la Biblioteca de la Universitat de Girona, especialment el de la secció Barri Vell a la Facultat de Lletres, mereix tot l'agraïment que pugui donar qui ha usat -i en ocasions abusat- assíduament dels seus serveis amb la màxima comoditat, fruit dels seus bons oficis. Gràcies també de tot cor a Josep M. Llorens, del Servei d'Arqueologia de la Generalitat de Catalunya, a Pedret, que ha tingut la paciència i la voluntat de guiar-me amb els seus coneixements quan m'ha calgut consultar el ric fons bibliogràfic de l'antiga *Comisión Provincial de Monumentos*. Montserrat Mataró i Eduard Riu-Barrera, també de la Direcció General del Patrimoni Cultural, m'han proveït puntualment de planimetries de qualitat i esdevenen així també creditors de la meua gratitud. Cal recordar també del suport dels informàtics de la facultat de Lletres de la UdG, en Litus i en Joan, que han resolt les meves incapacitats o -segons el testimoni reiterat d'en Litus- han suavitzat les ineficiències dels sistemes operatius d'ús comú.

Em cal agrair encara l'ajut d'altres investigadors diferentment relacionats amb la gènesi o amb el desenvolupament del treball. A Pere Freixas, director del Museu d'Història de la Ciutat de Girona i responsable en el seu dia del partenariat gironí del projecte *Progress*, li haig d'agrair l'assentiment al fet que aquell noi de vint anys participés en l'elaboració de les dades procedents de l'excavació, i també, més tard, la generositat a l'hora de participar-me dades d'interès o de voler treballar conjuntament alguns aspectes certament estimulants. Hi ha un lloc aquí també per a Joan Llinàs, arqueòleg bregat i finíssim i amic, que per aquelles coses de la vida fou el meu primer -i excel·lent- mestre en arqueologia de camp. Gerardo Boto, professor titular d'Art Medieval de la UdG, ha estat sempre disponible per a consells i orientacions, tothora atinades i acompanyades de la més gran consideració; tot li ho agraeixo profundament. Manuel Castiñeiras, cap de l'àrea d'Art Romànic del MNAC, ha tingut la gentilesa de voler compartir algunes impressions relatives a la cultura del segle XI. Miquel Llorens, arquitecte i professor de la UdG, m'ha assessorat en els problemes tècnics i estàtics derivats de la proposta d'edifici romànic presentada. Les consultes en aquest aspecte també han estat ateses amb dedicació per Narcís Sureda, arquitecte tècnic de dilatada experiència professional. Elvis Mallorquí m'ha facilitat dades documentals de notable interès, així com Lluís Busquetó. Josep i Eduard Canal m'han permès de consultar els seus reculls documentals i d'intercanviar, en ocasions, idees estimulants sobre la reconstrucció històrica de la Girona medieval. El prof. Peter K. Klein (Universität Tübingen) em féu l'honor de comptar amb mi per comentar impressions sobre el claustre de la seu, i amb la dra. Heike Hansen he tingut oportunitat de realitzar-hi observacions interessantíssimes per cotejar amb les dades textuais, en un clima de franca col·laboració i, ja, d'amistat. Francesca Español, professora titular de la Universitat de Barcelona, m'ha donat el desembre de 2007 la possibilitat d'exposar algunes reflexions a l'entorn de temes treballats aquí. Antònia Clarà i Andreu Soler, responsables de l'elaboració de l'inventari general de béns culturals mobles de la Catedral de Girona, han proveït documentació i fotografies de gran utilitat. Els professors Xavier

Barral (Université de Haute-Bretagne), Ramon Martí (UAB) i el dr. J.A. Adell han estat també generosament disposats a assessorar-me. El Museu d'Art de Girona i el seu personal m'han facilitat la consulta i ús de la seva biblioteca i de la documentació de les col·leccions. Ara i adés la dra. Dolors Vidal m'ha obsequiat amb la seva energia encoratjadora. A tots ells i als anteriorment esmentats els adreço un particular agraïment, els faig responsables dels encerts que la seva col·laboració m'hagi pogut proporcionar i els exonero de tota responsabilitat sobre els defectes que inclogui el treball, la qual cal atribuir únicament a l'autor.

És de justícia agrair encara el suport incondicional, constant i discret rebut de la meua família, dels meus pares Montserrat i Narcís, de la meua germana Montserrat i de l'avi Modest, durant el temps de realització del present estudi; agraïment que inclou, en aquest moment, tot allò de bo que m'han donat al llarg de la vida i que, si Déu vol, em donaran encara molts anys, com ho feren també els avis Josep, Mercè i Montserrat i tots els altres familiars. És bo que almenys un cop a la vida hom deixi per escrit aquells agraïments fonamentals, els que mai no es podran pagar del tot i que, precisament per ser tan obvis, sovint són injustament omesos; és clar que sense la meua família jo no redactaria avui aquesta introducció. L'agraïment s'estén a la meua estimada Laia, que ha passat per aquest tràngol un any i mig abans que jo i ha tolerat, quan li ha tocat, els inconvenients de relacionar-se amb un doctorand de llarga durada; i també als meus col·legues i amics, que en ocasions han estat desatesos. D'entre ells, a en Jaume Romero -el meu *alter ego*- li dec a més la col·laboració en aspectes informàtics que per a ell són un joc i per a mi un maldecap. Vull incidir encara en el reconeixement específic a tres persones que acabo d'esmentar, la Laia, la Montserrat i en Jaume; totes tres, excel·lent i pacient companyia en els viatges, han hagut de suportar en els darrers anys la meua obsessió per visitar -encara- aquesta o aquella altra església, per fixar-me en aquell o altre capitell o per retratar un a vegades improbable cimaci jònic.

He deixat per al final un agraïment molt personal a en Jordi Sagrera, qui potser s'haurà estranyat abans de no trobar-se entre els col·legues de la UdG. Vull reconèixer-li molt especialment l'entusiasme i la disponibilitat permanent amb què m'ha obsequiat d'ençà del dia en què vaig decidir investir aquest tema, que llavors ell ja tenia en especial estima. Des de la seva comprensió extraordinària dels espais del passat, traduïda sovint en excel·lents plasmacions gràfiques, i des de la seva percepció clarivident -i en bona part pionera a casa nostra- en el camp de la metrologia històrico-arquitectònica, entre altres coses, ha volgut fer-me partícip de reflexions que han il·luminat molt determinats trams del camí i que també han contribuït a encoratjar-me quan ha calgut. I a més li dec moltes bones estones que han fet -i fan- més passadora la feina quotidiana. Treballar amb ell també ha estat, i és, un honor i un privilegi.

A tots i a totes, les més sinceres gràcies.

Girona, 12 de març de 2008

I. HISTÒRIA DE LA RECERCA

Un dels grans capítols d'aquest treball ha d'estar, obligatòriament, dedicat als escrits que s'han ocupat de la història de la seu, vistos des de la nostra particular atenció als precedents del temple actual. Aquesta recerca ha estat vehiculada per dos interessos bàsics: per una banda, la troballa de dades i la valoració de les hipòtesis que presenten els diferents autors; per l'altra, l'anàlisi tan comprensiu com ha estat possible de les seves obres, dels seus condicionaments i dels seus prejudicis. Aquest darrer interès, tant o més important que l'altre, és el que ha permès d'identificar unes línies d'investigació més o menys diferenciades, de reconèixer –i, si ha calgut, de desmentir– els llocs comuns sobre la investigació de la catedral que en alguns casos han perdurat fins avui (o fins ahir mateix), de ressaltar aquests prejudicis o interessos que han llastat la investigació. Això ha estat necessari tant per conèixer bé aquestes opinions precedents (i per pouar-ne, ho hem dit, les dades d'interès) com per mirar d'alliberar-nos nosaltres mateixos de prejudicis, tot atribuint des d'ara cada idea al seu autor i no a una difusa tradició que, per inaprehensible, pot semblar incontestable.

Aquesta voluntat és la que ha condicionat l'estudi de les obres incloses en els capítols que segueixen. Òbviament, el cos del treball es beneficiarà de dades procedents de moltes altres obres que no seran comentades tan minuciosament, però les triades revesteixen una importància especial. Com s'ha discriminat quines obres havien d'entrar en aquesta història i quines no? Certament no ha estat fàcil de decidir-ho, però podem sintetitzar aquesta decisió, a grans trets, en l'ús de dos criteris. Un ha estat el de privilegiar el tractament monogràfic de la catedral o de temes de la seva història com a edifici i com a institució, sigui a través d'una obra sencera (Bassegoda), sigui a través d'un capítol o part (Roig, Dorca, Villanueva...), sigui a través d'una activitat dispersa però sòlida al llarg de l'obra d'un autor (Marquès, en menor mesura Pla Cargol). L'altre criteri, més important però més fugisser, ha estat el d'identificar idees i hipòtesis de rellevància remarcable, que per les circumstàncies que sigui hagin construït discursos fermes i perdurables. Els dos criteris han interactuat de manera diversa. Sense tenir en compte aquests dos factors algunes particularitats del treball potser costarien d'entendre: per exemple, que es dediqui un capítol a Pujades (qui representa la historiografia anterior a Roig) o a Montsalvatje (qui dedica un apartat a la història de la seu) i que en canvi totes les obres de Narcís Blanch (hereves sense novetat de la historiografia més tradicional) siguin comentades succintament en un capítol col·lectiu d'autors dels segles dinou i vint. Igualment, pot provocar una certa estranyesa trobar-se amb Puig i Cadafalch al costat de Pla i Cargol.

Efectivament, poques pàgines o línies del segle disset o divuit, amb arguments no discutits en dos-cents anys, poden pesar més en aquest esquema que centenars de pàgines de resums històrics o guies-*cicerone* aproximatives del vuit-cents o del nou-cents. Això no vol dir –ni molt menys– que s'hagi atorgat crèdit a les afirmacions d'aquests autors antics sense més crítica; tampoc no es tractava de refutar els seus arguments amb criteris actuals, perquè els paràmetres no són equiparables. També ha calgut examinar obres més divulgatives per tal de cal·librar, almenys, la vigència o la refutació de les idees rebudes dels autors antics. Com es veurà, s'ha fet un esforç per mirar de glossar primer les obres i autors que han representat una fita rellevant en la historiografia, sigui per la qualitat de la recerca o per l'assiduitat amb què són citats en treballs

posteriors, i després, en segon terme, parlar de les obres de divulgació. Aquestes darreres han estat força nombroses a Girona i no exemptes, en general, d'una remarcable qualitat; el seu tractament es justifica per això i també pel fet que han marcat força poderosament l'imaginari col·lectiu gironí sobre la catedral. La distribució dels autors en un o altre lloc ha estat força clara, malgrat que en alguns casos els mateixos personatges eren autors d'obres de recerca i de divulgació (Mn. Jaume Marquès revesteix en no poques ocasions un caràcter mixt). La dificultat més gran, però, l'hem tinguda a l'hora de classificar Joaquim Pla Cargol, autor d'obres bàsicament divulgatives però gairebé l'única referència científica, alhora, de la Girona de posguerra. Finalment hem optat per incloure'l en l'apartat de la recerca, tot deixant expressada aquí i també en el lloc corresponent aquesta salvetat.

Sempre que ha estat possible s'ha mirat d'elaborar una breu biografia de cada autor per tal de contextualitzar-lo millor. A vegades ha estat molt difícil de poder-ho dur a terme, d'altres ha calgut més aviat resumir la gran quantitat d'informació de què disposàvem. Val la pena deixar anotat que allí on no s'indiqui cap altra referència caldrà entendre que la semblança biogràfica procedeix de les entrades corresponents de la Gran Enciclopèdia Catalana.

I.1. RECERQUES DOCUMENTALS I HISTORIOGRÀFIQUES

I.1.1. La historiografia precrítica (s. xvii)

L'erudició crítica aplicada al camp de la investigació històrica començà a prendre volada a Europa ja molt entrat el segle xvii; n'és segurament l'exponent més rellevant i conegut la publicació de l'obra *De re diplomatica* del colossal benedictí Jean Mabillon el 1681. Si la tasca de Mabillon sol ser posada com a exemple de rigor i de crítica, cal admetre que en general la disciplina històrica partia en aquell segle de presupòsits i mètodes encara prou diferents dels actuals. Dins l'àmbit de la monarquia hispànica, a més, aquestes novetats europees foren apreciades, fins i tot lloades, però generalment no adoptades, o almenys adaptades amb una sèrie de condicionants molt particulars. Paradoxalment, la nova crítica va servir uns interessos fins i tot contraris al que podem pensar que havia pogut proposar-se: les obres històriques van servir ben sovint per a l'apuntalament erudit de les llegendes i tradicions populars, i no només això, sinó que molts homes de lletres pietosos arribaren a inventar fonts legitimadores, d'entre les quals ens interessa destacar els falsos crònicons i les actes de martiri fictícies; obres falses que especialment en la primera meitat del sis-cents van tenir un èxit enorme recolzat per la complicitat o tolerància dels estudiosos, fins que varen caure en descrèdit a la darrer part de la centúria. Això provoca, des de l'òptica actual, una contradicció entre la pretensió aparent de rigor en el tractament de les fonts i l'invent o manipulació indiscriminades de la informació. Els objectius d'aquests erudits van ser, principalment, el foment de la pietat popular (recolzat tant des de les directrius eclesiàstiques emanades de Trento –en determinats aspectes- com des del projecte polític de la monarquia dels Àustries, tendent a la uniformitat dels súbdits) i el reforç del prestigi de les institucions (majorment eclesiàstiques) a què aquests autors pertanyien. La confirmació del que calia creure a través de nous mitjans com la pseudo-història erudita va ser una característica ben freqüent dels corrents historiogràfics del segle xvii a la península.¹

Aquesta manera de fer història es manifestà també a Girona, i sobretot pel que fa a la història de la catedral. Als ulls de qui, a inicis del segle xxi, s'acosta per primer cop a aquesta problemàtica, podria semblar que des dels temps més reculats hom ha sentit la mateixa intriga pels orígens de la catedral, que les preguntes sobre la relació d'ella amb Sant Feliu també sorgeixen de manera espontània i gairebé obligatòria. Si sabem quina de les dues va ser la primera església que van usar els cristians gironins en l'època del martiri de Narcís i de Feliu, pensaven en aquell temps, haurem trobat la catedral més antiga. Però aquest debat, on apareixen qüestions com ara la fundació de la catedral, la seva antiguitat i localització primigènia, etc... és realment tan antic com la catedral mateixa? Des de quan els autors van començar a preocupar-se per la història de la catedral com a institució i per tant també com a edifici?

Els primers textos que podríem anomenar "històrics" en aquest sentit apareixen a partir de les darreries del quatre-cents. Si no ens estenem gaire sobre aquests exemples de la historiografia humanística, la primera que comença a cercar de manera sistemàtica l'autoritat dels autors clàssics, és perquè en propietat la catedral com a tal no és objecte dels seus esforços. Obres com les del cardenal Margarit, Beuter o Tarafa s'interessen per l'origen mític de

¹ Maiso 1993, 179-181.

la ciutat, tot mirant de lligar cronologies i llistes de monarques amb el recolzament dels autors clàssics, però rarament es plantegen la catedralitat com un problema històric. La catedral, quan se'n parla, simplement hi és. Així per exemple és com hi fa referència Tarafa en el seu *Dictionarium* (1552):

Gerunda, vulgo Gerona, nomen antiquum retinens, ciuitas est episcopalis in Tarraconensi prouincia (...) cuius templum memorabile et altare totum gemmatum et opulentissimum uidimus (...).²

Quan és, doncs, que apareixen les primeres consideracions i preses de posició sobre la història de la seu d'una manera específica? Cal esperar a principis del segle XVII. En efecte, com veurem tot seguit, és a partir de l'obra de Pujades que s'opina específicament sobre la història de la catedral. Però malgrat que Pujades sigui el primer dels autors que en parla i pren posició, no és ni de bon tros el més significatiu ni decisor en aquest panorama inicial. Sens dubte el punt d'inflexió el marca un autor especialment característic de la historiografia del període: Joan Gaspar Roig i Jalpí. El pare mínim va aconseguir, amb una metodologia que avui considerariem execrable, fixar la creença que la primera catedral s'havia erigit al lloc de santa Maria; i això no va ser tasca fàcil, ja que va comportar, entre altres coses, un debat força encès amb el pare Onofre Relles, jesuïta i un dels intel·lectuals més prestigiosos de la Girona del moment. En consonància amb el context intel·lectual que exposàvem fa una estona, és ben clar que Roig defensà amb tots els mitjans al seu abast, falsificació inclosa, allò que calia creure sense fisures sobre la catedral de santa Maria; i, pel que sembla, va sortir-ne vencedor i així va fresar de manera molt important el camí a un altre autor, Francesc Dorca, qui uns cent vint anys més tard havia de reblar el clau de manera molt més convincent. En aquests textos i autors que ara comentarem, doncs, hi ha continguts alguns dels temes principals de la historiografia de la seu, alguns dels quals no deixarem en tot l'apartat dedicat a la història de la investigació.

I.1.1.1. De Pujades a Feliu de la Peña: la catedral, de passada

Llevat dels dos autors que acabem de destacar (Roig i Relles), els altres escriptors que al llarg del segle XVII van parlar de la catedral gironina ho van fer, seguint l'exemple dels autors del segle anterior, amb el que podríem anomenar normalitat, això és, bàsicament interessants per una caracterització general

Jeroni Pujades (Barcelona 1568- Castelló d'Empúries 1635) era fill de Miquel Pujades, natural de Figueres i condeixeble de Cosme Damià Hortolà, abat de Vilabertran, pare conciliar de Trento i un dels eclesiàstics més rellevants de la Catalunya de la segona meitat del segle setze. El 1585, Jeroni accedí a estudiar a la Universitat de Lleida, on el 1591 es graduà en els dos drets. A la Universitat de Barcelona fou catedràtic de cànons, i més tard esdevingué jutge ordinari, assessor i apoderat general del comtat d'Empúries. Durant 40 anys emprà el seu temps lliure en voltar arxius i biblioteques públiques i particulars, sobretot de monestirs, per tal de

² Aquest fragment del *Dictionarium Geographiae Universalis Hispaniae* ha estat editat a Vilallonga/Ferrer 2001, 314-315, on s'ofereix a més una excel·lent síntesi de la historiografia humanística i renaixentista sobre Girona.

confegir la seva obra, la *Crònica universal del Principat de Catalunya*. En publicà la primera part, en català, el 1609 (impremta de Jeroni Margarit); la segona i tercera parts, que Pujades havia deixat inèdites, es publicaren només al segle XIX i en castellà. L'arquebisbe Pèire de Marca (present a Catalunya entre 1644 i 1651) aparentment va manllevar a la vídua de Pujades l'obra inèdita i els seus apunts; segurament es beneficià de la gran quantitat d'informació que hi havia aplegada per a la confecció de la *Marca Hispanica*, per bé que l'editor, Baluze, tracti Pujades d'ignorant. La *Crònica*, així, va anar a parar a la biblioteca de l'arquebisbe de Rouen i després de 1700 a la biblioteca reial de París, d'on aconseguí treure'n còpia el 1715 Josep Joan de Taverner i d'Ardena -autor de cert renom i futur bisbe de Girona- per concessió especial de Lluís XIV. Així l'obra va poder tornar a estar a disposició dels erudits catalans en la seva integritat.³

En aquest autor, com s'ha dit, hem fixat el límit cronològic des d'on tractarem la història de la investigació sobre la catedral de Girona fins arribar al que considerem actualitat. Pujades actuarà també com a resum de la historiografia més antiga, aquí no estudiada expressament, però que ell coneix i glossa; sense ser tampoc específicament deutor dels condicionaments de la historiografia eclesiàstica, s'inscriu en el marc general de la història que s'elaborava a la Catalunya del sis-cents a remolc d'aquests autors de les centúries anteriors. Així doncs el seu exemple ens situa en el món de l'erudició però tan sols a les beceroles del de la crítica.

La Crònica de Pujades consta, en total, de divuit llibres dividits cadascun en diversos capítols, on es narra de manera successiva la història del Principat des dels seus orígens més primerencs fins a la mort de Ramon Berenguer IV. Fèlix Torres Amat, Pròsper de Bofarull i Albert Pujol, membres destacats del criticisme històric il·lustrat, l'editaren en castellà i en vuit volums a Barcelona el 1829, tot criticant la versió de 1777 on es cometien errors tals com traduir «de la Seu» per «*del aseo*».

Per regla general, Pujades exposa el seus arguments amb una linealitat molt còmoda, sense entrar gairebé en discussió amb altres opcions. El llibre primer parla gairebé completament de fundadors mítics i altres personatges, que són citats en l'esquema lineal de l'autor en les seves vicissituds successives com si es tractés de monarques contemporanis a la redacció. Gerion, el mític fundador de Girona, (capítol XVII, p. 51) visqué cap al 1800 a.C.; segons uns fundà ell mateix la ciutat, segons altres ho feren els seus fills (Pujades recull l'opinió de diversos autors com el cardenal Margarit, Pons d'Icart, Beuter, Florian, Tarafa, Medina, Viladamor o Compte). La ciutat fundada pels Gerions, diu Pujades, *me persuado que debió ser la ciudad vieja, que hoy nombran la Forsa, porque visto el modo de los edificios de las murallas y torres, ciertamente denotan su mucha antigüedad*. El tirà Gerion, finalment, hauria estat eliminat per Osiris Júpiter, que hauria vingut a la península a reparar les injustícies d'aquest mal governant (cap. XVIII, p. 52). En el llibre quart es fa esment de l'arribada i la presència del cristianisme a Catalunya, discurs històric que queda il·lustrat només citant el títol d'alguns dels capítols de l'apartat: «*V. Del principio de la predicacion evangélica en España, hecha por el apóstol Santiago*»; «*VI. Se trata de la predicación de Santiago en Cataluña, que dio aquí*

³ Aquestes notícies procedeixen del pròleg a l'edició de la *Cronica* impresa a Barcelona el 1829 (impremta de José Torner), que és la que hem usat, preparada per Fèlix Torres Amat, Pròsper de Bofarull i Albert Pujol (almenys són aquests els destinataris de la reial llicència d'impressió de les parts 2 i 3, de 7 de juliol de 1828). La nota biogràfica, diuen els editors, és extreta «*del Diccionario de Escritores Catalanes que desea publicar quanto ántes D. Felix Torres Amat*».

principio al cristianismo»; «IX. De la venida del apóstol San Pedro desde Antioquía a Roma, y cómo pasó por España, y consagró en ella algunos obispos»; «XIII. Se refiere la venida del apóstol San Pablo á España, y la muerte de Deodico obispo de Barcelona».

El capítol LXXI del llibre cinquè (tom III, p. 133 i següents), titulat «*De los santos mártires Narciso obispo, Feliu su diácono, Invento, y trescientos sesenta de Gerona*» inclou diverses informacions que toquen més d'aprop la matèria que ens ocupa. Per acreditar la presència i mort de Narcís a Girona Pujades cita diverses fonts: «*los Breviarios viejos de Gerona, Barcelona y Augusta de Alemania en las lecciones de la fiesta de este Santo. Escríbelo tambien Oliba obispo de Gerona en un sermon que predicó en la festividad del mismo Santo. Y tambien se halla así escrito en tres pergaminos de letra de pluma, puestos en unas tablas en forma pública en la iglesia de San Feliu de dicha ciudad (...)*» La història de Narcís amb el seu diaca, el viatge a Augusta, la conversió d'Àfra i el retorn a Girona són glossades fins al moment del martiri col·lectiu, que segons Pujades es produí allí mateix on avui hi ha el sepulcre i altar

(...) en donde están dignamente y con gran decencia las venerables reliquias del cuerpo de san Narciso, en la propia iglesia que hoy se llama de san Feliu. La cual entónces era la catedral, nombrada Santa María *extra muros*; conforme concuerdan el obispo Oliva y la tabla que en aquella iglesia está á la mano izquierda de la puerta saliendo del trascoro. Diciendo tambien que aquella santa habitacion habia sido fundada por manos de Angeles á honor de nuestra Señora santa María, y que se le mudó el nombre en el martirio del otro san Feliu, el apóstol, de quien tratarémos en el capítulo setenta y cinco.⁴

Aquests arguments són reiterats amb l'afirmació que existiren dos Felius (el diaca i el doctor, segons ja reflectia la documentació gironina del segle XI)⁵. El capítol LXXV (p. 145 i ss.) desenvolupa encara més el tema, en assegurar que la primera catedral de Girona fou l'església de Sant Feliu, sota el títol de Santa Maria dels Àngels. L'eix de l'argumentació pivota en el lloc on reposen les despulles de Sant Feliu doctor. Que el sant era sebollit a Girona queda fora de dubte mitjançant la cita de Prudenci (*Parva Felicis...*); però el problema és saber on es troba el seu cos:

En una tabla que abajo explicaré, está escrito que reposa en el mismo santo templo que hoy se nombra de San Feliu, detrás del altar mayor. Algunos, como Fr. Antonio Vicente Domenech, han querido decir que el cuerpo de San Feliu no está en su iglesia, sino solo la cabeza; y que todo lo demás está en la Catedral, que en toda Cataluña llaman *la Seu*. Esto lo fundan en una Bula del papa Formoso (...). Basta saber que en dichas Bulas confirman aquellos dos Pontífices todas las donaciones hechas por los católicos á la iglesia de Gerona, fundada en honor de ea María; donde reposa el cuerpo del mártir San Feliu. Y así piensan que habla de la Seo. La causa de esta contrariedad, y el pensar unos una cosa, y entender otros las Bulas de esta manera, nace de dos cosas que diré. La primera es, que (conforme aquí presto veremos) la iglesia que hoy se intitula de San Feliu era antiguamente la Catedral, fundada á invocacion y título de Santa María (como también lo he notado de paso, hablando del martirio de San Narciso

⁴ Pujades 1645 (1829), III, 135-136 (llibre V, cap. LXXI).

⁵ Sureda 2007c, 89-90.

en el capítulo setenta y uno). Atendido esto, los que llevan la primera opinion no se apartan de dichas Bulas, ántes bien las entienden en su favor: y lo son, como presto lo manifestaré. La segunda es, que (...) cuando Carlo Magno Rey de Francia y Emperador de Alemania hubo conquistado Gerona, fundó la iglesia mayor, Seu ó Catedral, donde hoy está, á título y honor de Santa María. Y así los que esto saben e ignoran lo que he dicho de la iglesia de San Feliu, entienden las dichas bulas de esta iglesia que fundó Carlo Magno, donde hoy es la Catedral, y vienen á decir que las reliquias preciosas del cuerpo de San Feliu están en la Seu. Pero sabido esto, que es la causa del error, creo yo que cualquiera juzgará por la primera opinion, la cual está corroborada con que la cabeza del dicho Santo está hoy, y centenares de años hace en su iglesia. Y por esto me persuado yo que al hacer aquellas Bulas mencion de San Feliu, no dicen que reposa en la que es hoy Catedral, sino que confirman las donaciones hechas á la iglesia de Santa María de Gerona. Y por cuento ya en aquel tiempo habia en dicha ciudad dos iglesias, ambas de una invocacion y título, para demostrar de cual de las dos lo entendian, dicen las dos Bulas: *Sanctae Gerundensis Ecclesiae in honorem Sanctae Dei Genitricis semper Virginis Mariae Dominae nostrae, ubi beatus Felix Christi martyr corpore requiescit etc.*: de aquella donde reposa el cuerpo de San Feliu. Y así queda averiguado el parage particular de la ciudad donde están veneradas las reliquias de este glorioso Santo.

De aquí resulta que la iglesia que fue fundada con el título de Nuestra Señora *extra muros* (como dije hablando de San Narciso) por estar en ella las reliquias de este Santo, ha dejado el nombre que tenia, y de centenares de años á esta parte se intitula de San Feliu.⁶

Encara que les raons de Pujades siguin curioses per a l'investigador actual, observem que s'aporta una dada interessant: l'autor entén i dóna per fet que Carlemany, en arribar a Girona, *fundà* l'església catedral de santa Maria en el lloc on avui es troba, i malgrat que vulgui recolzar-se en fonts que després veurem que són dubtoses, argumenta sense cap mena de violència que la catedral, anteriorment, estava radicada a Sant Feliu. Aquesta afirmació es presenta no com a resposta a cap tesi contrària (com seran totes les argumentacions posteriors sobre la primitiva catedralitat de Santa Maria), sinó com a simple exposició d'un fet històric, que a més se suposa que molts d'altres ja saben (*Y así los que esto saben e ignoran lo que he dicho de la iglesia de San Feliu...*). Els seus arguments es basen en una inscripció catalana d'aspecte modern penjada a l'entrada del cor de la col·legiata⁷ i en el colofó del sermó d'Oliba sobre Narcís (avui sabem que d'autenticitat dubtosa).⁸ Més enllà, el capítol dedicat a l'ocupació sarraïna i el miraculós alliberament franc (capítol XXIII del llibre vuitè; tom 5, p. 234 i ss.) assegura netament el trasllat de la seu dins de la ciutat. No queda clar si Pujades vol donar a entendre que la catedral carolíngia es construí de cap i de nou, però almenys l'anomena *nueva iglesia*. Quant a la

⁶ Pujades 1645 (1829), III, 146-147 (llibre V, cap. LXXV).

⁷ "En aquesta taula estan continuadas les Gracies, y Perdons, que guañan aquellas personas que fan almoyna à la obra de la present Iglesia, la qual antigament fonch edificada per ministeri de Angels, à honor, y gloria de la Sacratissima Mare de Deu. Y après per lo martyri que lo benaventurat S. Feliu prengué en ella fonch mudada la invocació, y anomenada la Iglesia de S. Feliu. En la qual està lo Sant còs del dit monseñer señor S. Feliu detrás lo Altar Major. Y en ella tambe prengueren martyri lo gloriós S. Narcis, y altres trescents y setanta Martyrs, los quals està en dita Isglesia collocats. Y señaladamente lo còs del gloriós S. Narcis, etc."; citat a Roig 1678, 164.

⁸ Mundó 1974-1975.

construcció del temple romànic, Pujades hi aporta poca informació: tot plegat indica que el temple fou construït en època del bisbe Pere Roger, que situa vers l'any 1076 (237).

Jeroni Pujades escriu simplement, com indica el títol de l'obra, una crònica en què pretén aclarir diversos punts foscos de la història del principat tot dotant-los d'una estructura narrativa lineal, còmoda i fàcil d'entendre. En alguns punts de controvèrsia es citen dins el text mateix els documents que poden fer-hi llum, o que poden haver estat mal llegits. Notem un altre cop, simplement, com a colofó de l'espai que hi hem dedicat, que Pujades no tenia problemes a l'hora de situar l'antiga catedral a Sant Feliu. El cas és que no era ell sol a manifestar aquest parer: altres autors sostingueren un parer idèntic. Fóra potser prolix i innecessari ocupar-nos de tots els autors anteriors a Roig que manifestaren aquesta opinió, més quan cap d'ells va dedicar gaire línies a parlar monogràficament de la seu gironina. Que se'ns permeti, malgrat tot, de dedicar algunes línies a tres d'ells: Corbera, Argaiz i, una mica més extensament, Feliu de la Penya.

Esteve de Corbera (1563-1630/1635) elaborà una *Cataluña Ilustrada* que va publicar-se, finalment, el 1678 (el mateix any en què sortia a la llum el *Resumen Historial* de Roig); en aquesta obra, que no és oportú de comentar amb més profunditat, Corbera, després de valorar molt positivament la tasca de Pujades, que ell coneixia, dedica unes poques línies a Sant Feliu de Girona. En elles s'assegura que els sants Narcís i Feliu patiren martiri en aquesta església, que era en aquell temps la catedral amb el títol de santa Maria.⁹ Per la seva banda, el monjo Jeroni Argaiz publicava en el seu *Theatro Monastico* una opinió derivada o semblant a la de Pujades però que es presentava amb lògica i naturalitat a la llum, principalment, del cronicó de Liberat, considerat encara una font fiable:

[Sant Hieroteu] levantò fuera de los muros de la Ciudad un Oratorio, con su titulo [de la Mare de Déu], en donde puso una Imagen de la Virgen, cuya obra començada por manos de Hyeroteo, y de los Fieles la acabaron los Angeles, y la pusieron en perfeccion aquella siguiente noche, quedando algo debaxo de tierra, por que lo pedia lo rigoroso del tiempo que corria contra los Christianos: y en ella quiso que estuviesse la Silla Catedral de alli adelante. Relacion es la presente de Liberato: pero tan calificada como las mayores; pues lo mesmo escribe Geronimo Pujadas y lo tiene la tradicion inmemorial de la Ciudad escrito en tablas antiguas de la dicha Iglesia, que oy tiene el titulo de San Felix, por averse passado la Catedral dentro de la ciudad con el titulo de la Virgen.¹⁰

Més endavant, el mateix autor admet que la catedral fou traslladada dins els murs l'any 326, però en tot cas admet la primera catedralitat de Sant Feliu sense fer-hi més escarafalls (101r).

Ja a cavall dels segles xvii i xviii, per acabar l'apartat de la historiografia no especialitzada en la catedral, dedicarem un breu espai al comentari de l'obra de Narcís Feliu de la Penya i Farell (Barcelona c. 1640 – a. de 1714), advocat i historiador barceloní, el representant més conegut del projectisme català dels voltants de 1680 (la seva obra *Fénix de Cataluña*, de 1683, n'és el text més representatiu), significat amb la causa austriacista durant la Successió i probablement traspasat abans del final de la guerra. Des del punt de vista historiogràfic, malgrat

⁹ Chamorro 2001, 8-9.

¹⁰ Argaiz 1657, 97v.

situar-se en el sector final de la cronologia d'aquest capítol Feliu de la Peña elaborà uns *Anales de Cataluña* publicats el 1709 que per al no especialista en literatura històrica dels segles XVII i XVIII presenten característiques gairebé idèntiques a les de la ja comentada sèrie de volums de Jeroni Pujades: narren la trajectòria de Catalunya des de la creació del món i els primers reis mítics d'Hispania fins a l'actualitat de l'autor (el primer volum, que hem consultat, acaba el 1163). Feliu dedica al problema catedralici unes poques línies que transcrivim, en què parla de l'església de Sant Feliu:

Esta es la antiquissima Iglesia llamada antes Nuestra Señora, ó Santa Maria extra Muros, edificada en el Oriente de la Christianidad, aunque no averiguo si primero que la Cathedral. Lo cierto es, que todas son antiquissimas Iglesias, y pueden conciliarse las opiniones contrarias, acerca si la Iglesia de Santa Maria, oy San Feliu, fue la primera Cathedral, ò la que lo es al presente solo de tiempo de Carlo Magno; con dezir (como es cierto) que la obra de Carlo Magno, fue reedificación, porque ya en tiempo de los primeros Christianos se hallava edificada, y fue Cathedral antes de la passion de San Narciso; pero que en tiempo de la persecucion de los Gentiles, passó, y se trasladò la Iglesia Cathedral à Santa Maria, por la comodidad de la supterranea Iglesia que tenian alli los Fieles para ocultarse de los Gentiles; y en esta padecieron San Narciso, San Feliu, y los otros Martires. (...) Esta Iglesia fue reedificada por los Ángeles, despues llamada San Feliu año 396 entregada á los Canónigos Reglares de S. Agustin, secularizados año 1593. Y no implica dezir, que S. Narciso congregava à los fieles en vnas casas para ocultarse, porque estas estavan unidas con la Iglesia, ó eran parte de ella, y quando se reedificò, de todo se hizo vna Iglesia, y esta es Santa Maria extra Muros, y San Feliu despues, como en nuestro tiempo.¹¹

La catedral de Girona, doncs, no representa per a Feliu un interès específic, sinó que queda ocultada entre munts i munts de paraules i frases sobre l'arribada del cristianisme i els primers màrtirs, la reconquesta de Carlemany i els primers passos del feudalisme català. Tot integrat en una història general de Catalunya que podia dedicar poc temps a temes concrets i que se'ns presenta plenament dins els marges de la història que es feia en el moment: combina amb seguretat expositiva (i sense cites) les dades dels crònics amb les afirmacions de l'autor procedents del sentit comú. Observem, en tot cas, que semblantment al que succeïa amb Pujades i a diferència com veurem de Roig, per al nostre autor no és tan clar que Sant Feliu no fos catedral, o que no fos la primera seu de la ciutat; i en tot cas, creu que va ser-ho no només en temps dels moros, sinó mentre varen durar les persecucions. Malgrat els esforços del religiós mínim, que tot seguit veurem, a finals de segle Feliu no assumia com a dada incontestable la catedralitat immutable de santa Maria, encara que el pes de Sant Feliu es degué, de fet i com hem vist, a arguments històrics igualment dubtosos.

Desconeixem si Jeroni Pujades i aquests altres autors estaven constrenyits per alguna mena de condicionament més enllà dels marcats per l'època en què visqueren. Realment, pel que sembla i com hem vist, la controvèrsia entre els eclesiàstics gironins a l'entorn d'aquest tema estava servida des dels inicis del segle XVII, i potser en aquest sentit cal que tinguem en compte

¹¹ Feliu 1709, I, 137-138.

que ni Pujades ni Corbera ni Feliu eren eclesiàstics. Al marge de tots ells, en tot cas, abans que acabés el segle l'obra del pare Roig hauria aconseguit de posar els fonaments del canvi d'aquesta opinió generalitzada a favor de l'església de santa Maria.

I.1.1.2. Roig *versus* Relles: la catedralitat com a problema històric¹²

I.1.1.2.1. Joan Gaspar Roig i Jalpí o l'ofensiva de Santa Maria

Fra Joan Gaspar Roig i Jalpí (Blanes 1624-Manresa 1691) fou un eclesiàstic de cert pes i rellevància en la Catalunya del darrer terç del segle XVII i alhora un autor històric i hagiogràfic de remarcable volada. Nascut a Blanes el 1624, entrà a l'orde dels mínims de Sant Francesc de Paula prop de 1660, dins la qual esdevingué vicari corrector del convent de Girona, pare provincial i examinador sinodal de les diòcesis de Girona i Barcelona. Residí temporalment a Madrid entre 1670 i 1673, on obtingué, aquest darrer any, el títol de cronista reial per a la Corona d'Aragó que tan ostentosa presideix l'edició del *Resumen historial*. Incansable, després d'un atac apoplètic que li paralitzà el costat dret aprengué a escriure amb la mà esquerra. El 1677 residia al convent de Barcelona i els darrers anys al de Manresa. La seva residència a Girona degué ser prou dilatada per permetre-li recopilar tantes dades com fa servir i per copsar tan bé les problemàtiques historiogràfiques que es plantejaven i que ell resol amb les seves publicacions, admeses o apòcrifes. Sens dubte es tractava d'un home curiós i erudit, atès que trobem obres seves que tracten dels temes històrics propis de gairebé totes les localitats on residí. Entre aquestes obres hi trobem la que hem analitzat, una de les més rellevants: el *Resumen historial de las grandezas y antiguedades de la ciudad de Gerona* etc, publicat amb una *Carta apologética por la entrada de Carlos el Grande en Cataluña* el 1678 i refrendat més tard, contra les objeccions que originà, pel seu *Discurso de la Verdad Triunfante* (1680).

En l'obra de Roig hi trobem una presa de posició decidida, acompanyada d'una gran erudició i del coneixement -és innegable- d'un gran nombre de documents i de fonts antigues, i alhora, però, d'una crítica selectiva i d'una tendenciositat notable que cal interpretar, com dèiem abans, en el context de la historiografia hispànica siscentista: necessitat de legitimació de les tradicions religioses locals, de prestigi de les institucions eclesiàstiques i del propi ofici mitjançant una seguretat expositiva recolzada en l'adequació política i l'ortodòxia religiosa. Un pas crític més enllà del cas anterior, Roig incorpora decididament discussions i polèmiques sobre alguns dels temes tractats, podríem dir un cert grau de debat a l'entorn de les pròpies proves que presenta, però -deutor com és de la missió que li toca dur a terme pel seu estat i posició- normalment les soluciona amb afirmacions fonamentades damunt un sentit comú que no és res més, tot sovint, que el seu parer posat a la defensiva contra qualsevol objecció; un sentit comú normalment verificat, en una mena d'argument circular, per l'autoritat de la pròpia tradició que cal autenticar.¹³ A més, però, de les característiques de la historiografia del moment, des del punt

¹² Redactat i parcialment publicat (Sureda 2004a) aquest capítol, aparegué l'interessant treball de la professora D. Condom (2005, 235-243), que tracta qüestions coincidents amb el plantejament del present apartat.

¹³ Veiem-ne un exemple: la fundació del monestir de Sant Pere de Galligants. Les dades de Roig són contingudes i criticades a ES XLIII, 324: «El P. Roig que tuvo proporcion para averiguar mejor este punto, nada adelanta; y

de vista de l'estil i del to Roig se'ns mostra erudit i brillant, certament, però també –fruit de la seva particular aplicació d'aquest mètode i d'aquests objectius- arrogant, prepotent, desqualificador. Combinant tots aquests factors obtenim la imatge d'un fra Joan Gaspar de forta personalitat, eficient en l'acompliment de la missió que com a historiador s'esperava d'ell. Tant, que encara se li deuen, almenys en part, alguns dels llocs comuns que han llastat la història de la catedral fins avui dia.¹⁴

Una de les qüestions que més crida l'atenció sobre el nostre mínim és la seva manca de qualsevol mena d'escrúpol sobre la veracitat de les fonts usades, com ha pogut acreditar posteriorment la crítica literària. És un fet que el converteix en un bon paradigma de l'activitat històrica del seu temps. En el període final del triomf dels crònics i altres fonts inventades i al costat d'altres falsificadors com el pare Román de la Higuera o Antoni Nobis, Roig és especialment famós per la seva habilitat a l'hora de falsificar documents i obres literàries que de fet ell mateix usà per tal de sustentar els seus arguments. Els casos més flagrants, i que ens afecten directament, són el *Llibre dels feits d'armes de Catalunya*, atribuït a Bernat Boades i en realitat confeït per ell entre 1673 i 1675, concebut com una cinquena gran crònica, i el *crònica de Liberat* (1668). Hom s'ha plantejat també la possibilitat que Roig intervingués en la redacció o modificació del *crònica d'Haubert*, tradicionalment atribuït a Antoni Nobis. En el primer cas, paradigmàtic de la manipulació del mínim, la descoberta definitiva es degué a les investigacions de Miquel Coll i Alentorn, la qual cosa acredita la supervivència fins mitjans del segle xx del pseudo-Boades com a font considerada "autèntica" (no sense l'ajut d'un cert oblit en els segles xviii i xix); en el cas de les altres dues obres (el Liberat i potser parts de l'Haubert), la seva autenticitat ja va ser fortament qüestionada en la mateixa segona meitat de la centúria pels esforços del marquès de Mondéjar i de José de Pellicer, veritables "flagells" dels falsos crònics.¹⁵ Totes tres fonts són usades profusament en el *Resumen historial*: part d'elles, doncs, va ser redactada pel mínim amb l'objectiu de recolzar algunes de les opinions que s'hi defensen.

El *Resumen historial de las grandezas y antigüedades de la ciudad de Gerona* etc. és una extensa obra d'erudició que en la seva edició de Barcelona del 1678 s'allarga per 526 pàgines (més les 48 de la *Carta apologética* que s'hi afegeix). Es divideix en tres grans parts, la primera amb vint-i-dos capítols, la segona amb trenta-dos i la tercera amb tretze. En la primera es descriu una història succinta de la ciutat amb atenció als fets rellevants per a la història religiosa (en pouarem la major part de la informació), en la segona s'elabora un episcopologi, un estat material de la seu i la descripció d'altres esglésies de la ciutat, i en la tercera es parla bàsicament de fets civils i es fa una digressió final, més aviat escueta, sobre una llarga sèrie de llocs rellevants de la diòcesi. Del *Resumen historial* en citarem les parts que poden ser més il·lustratives del pensament de l'autor i també les que aporten dades (s'usin com s'usin) sobre la

contento con probar la venida de Carlos con la fundacion del Monasterio, y la fundacion por la venida de Carlos, nos dexa en nuestra primera ignorancia».

¹⁴ Mn Jaume Marquès, en la celebració dels tres-cents anys de la publicació del *Resumen*, donava una imatge molt comprensiva del mínim: un historiador de l'època molt informat i rigorós, que procurava escriure sobre el que ell mateix havia vist. Per Marquès, haver escrit el *Llibre dels Feits d'Armes de Catalunya*, com veurem, no el convertia en un falsificador sinó que li afegia una qualitat de literat molt remarcable. Marquès 1978b, 437-440.

¹⁵ DHC, 322-323; Coll 1991, 460-468.

catedral de Girona. El discurs expositiu, però, serà adaptat i simplificat –no pas traït, creiem-, atès que els arguments de Roig es troben dispersats per tota l'obra llevat dels capítols que tracten específicament els temes que ens interessin, tot oferint en conjunt un aspecte més aviat caòtic.

La hipòtesi de partida (més aviat diríem la premissa irrefutable) de Roig quant al tema de la catedralitat és que aquesta dignitat a la ciutat de Girona sempre havia recaigut en l'església de Santa Maria, la seu actual, des de l'arribada del cristianisme a Girona fins als temps de l'autor i amb el sol parèntesi de l'ocupació àrab. Fou dreçada ni més ni menys que per Sant Pau:

No se puede ya dudar con buenos fundamentos de la venida del hijo del Zebedeo Santiago Apostol à España. (...) Según lo cual pensar podemos, predicò en Gerona el santo Evangelio. (...) Con todas estas dotrinas no se puede dexar de sentir averse erigido en Gerona Iglesia Cathedral por vno de los dos Principes de los Apostoles, ni dudo, que su primero Obispo fue San Maximo dicipulo de Santiago, pues no hay razon que lo contradiga, ni acerca de ello se halla incompatibilidad, ò repugnancia. Y acerca de la Cathedralidad expressamente afirma el Dotor Bernardo Boades, que fue erigida la santa Iglesia de Gerona por el Apostol San Pablo.¹⁶

Observem (i no serà la darrera vegada) que Roig usa amb fermesa l'autoritat del llibre de Boades, la seva entera invenció; també ho farà amb el cronicó de Liberat, una altra de les seves creacions. Si fem un salt al capítol vint-i dos d'aquesta part, que haurem de comentar amb detall més endavant, podrem veure com als diversos raonaments s'hi afegeix un argument de sentit comú per sostenir la situació de la catedral paulina dins de la Força Vella:

(...) no es creible, que San Pablo erigiesse nuestra Cathedral fuera de los muros de la Ciudad, ni *in cryptis*, como algunos han pensado, señalando que San Narciso murió en su Iglesia Cathedral, que estava del todo subterranea baxo del puesto que ocupa en la Iglesia de San Felix, la Capilla del Sepulcro, ò como dizen otros, debaxo del Altar del mismo Santo. Lo primero, parece constar con evidencia de una Constitucion de los Apostoles, que mandavan, que todos los dias por la mañana, y por la tarde, se juntassen los Christianos en la Iglesia (...) Como, pues, se avia de poner en execucion esta Constitucion de los Apostoles, estando las Iglesias fuera de las Ciudades? Llano es, pues, que se colocavan las Sedes Episcopales dentro de las ciudades (...) en lugar y sitio decente, seguro, y acomodado para todos, y no fuera de los muros, expuesto à la fieraza Gentilica, y à todo el ultraje Idolatrico.¹⁷

Això, obviament, impedeix ja d'entrada qualsevol idea sobre la situació allí del fòrum romà i del temple del culte oficial, del qual amb prou feines es parla. Seguint endavant amb les reflexions sobre l'arrelament del cristianisme a Girona s'arriba a una obligada referència al sant patró. Roig fa procedir Narcís d'entre els gots, seguint Liberat, i descriu la seva tasca pastoral a Girona en termes que introdueixen ja el debat sobre l'edifici catedral:

¹⁶ Roig 1678, Part 1, III, 6-10.

¹⁷ Roig 1678, Part 1, XXII, 180-182.

Sabido por el Santo lo que estava sucediendo, viendo que los Gentiles en Gerona se encruelcian, y que apenas era possible poderse juntar los Christianos en la Iglesia dentro de los muros de la Ciudad para recibir los Santos Sacramentos, y celebrar los Divinos Oficios, dispuso el Santo Prelado, como fuera de ella se pudiesen congregar. Avia no lexos de la puerta de Gerona, que mira al Septentrion, à la qual llamamos oy, *el portal de sobre portas*, en el mismo suelo donde està edificada la Iglesia Colegial insigne de San Felix, vna casa muy grande con su jardin muy hermoso, cuyo dueño era Christiano. Pareciòle a San Narciso, que como aquello era lugar de recreacion, en ninguna parte podian, que fuesse tan acomodada, y à proposito como era aquella, hazer sus juntas, y celebrar los Divinos Oficios, como en aquella casa, pues como quien iba à recrearse, y divertirse en ella, sin que facilmente lo pudiesen reparar los Gentiles, podian con libertad congregarse.

Con este pensamiento, con todo recato se labrò vna Capilla harto capaz, que como entonces no se cuydava tanto de la pulicia en lo material del edificio de los Templos, como de que estuviessen en parte segura, facilmente, y con presteza se pudo hazer. Consagròla nuestro glorioso Santo à la Reyna de los Angeles Maria Sacratissima, y despues hasta que en aquel mismo suelo donde estava la casa, y en ella la Capilla, fue edificada la Iglesia de S. Felix, fue llamada, Capilla de Santa Maria de los Angeles, como consta de algunos monumentos antiguos, que se daràn en el Capitulo 22 de esta primera parte de este Resumen. En aquel lugar, que despues fue consagrado con la preciosa sangre de muchos Martyres, se juntavan los Christianos de la Ciudad de Gerona, con su Santo Obispo Narciso, para orar, rezar, celebrar los Divinos Oficios, y recibir los Santos Sacramentos, sin que los enemigos de la Fè lo entendiessen.¹⁸

Havent, doncs, donat per entès que la catedral autèntica era dins de la ciutat, i que el seu ús era privat als cristians per culpa de la persecució de Dioclecià, Roig ho confirma en el moment de desmentir tòpics sobre el martiri de Narcís i dels 370 que segons la tradició l'acompanyaven:

(...) pero ni es cierto que fuessen tantos [els 370 màrtirs], ni devemos persuadirnos lo que, por aver muerto el Santo en aquel lugar estando celebrando Missa, dicen algunos, y es que en aquel puesto estava la Iglesia Cathedral Gerundense, como veremos largamente baxo el lugar arriba citado.¹⁹

La catedral, doncs, es trobaria en l'emplaçament de la seu actual des dels temps de Pau; destruïda o inutilitzada en l'època de les persecucions (moment en què es va haver d'usar una casa fora muralla en l'emplaçament de la moderna església de Sant Feliu), l'església episcopal hauria estat reconstruïda amb la pau de l'Església, sota el govern de Constantí. Així sembla indicar-ho aquest fragment, basat en notícies provinents del cronicó de Liberat:

Que fuesse edificada, y erigida la Santa Iglesia Gerundense fuera de aquellos primeros muros, y dentro de los segundos, no lo dudamos, y que esta se llamaria Santa Maria

¹⁸ Roig 1678, Part 1, XI, 34-35.

¹⁹ Roig 1678, Part 1, XI, 36.

extra muros, si creemos à Liberato, respeto de la que èl dize, que se edificò *intra muros* el año 326, despues de passada la persecucion de Diocleciano; porque dize, que por industria, y diligencia de Amando Obispo de Gerona fue reparada la Iglesia Catedral de Santa Maria de los Angeles: y que dentro de los muros de la Ciudad, fue edificado un Templo à Nuestra Señora.²⁰

L'únic moment en què Sant Feliu hauria assumit funcions pròpiament catedralícies seria el *lapsus* de l'ocupació musulmana. El relat es troba desenvolupat en el capítol tretzè de la primera part, dedicat a la invenció de les relíquies de Sant Narcís. S'hi explica que els àrabs havien pactat amb els cristians la continuïtat del culte cristià en els llocs habituals després que arribessin en 717. El pacte, però, fou vulnerat pels malvats musulmans, que convertiren la seu en mesquita, com afirma la llegenda de Sant Carlemany. En canvi, de Sant Feliu, res de res:

Pero despues con su mayor potencia encrueleciendose, faltando à la fe, y palabra que avian dado, y al juramento, que según sus ritos avian prestado, de mantener à los Christianos en las libertades que les avian otorgado, profanando vilmente lo sagrado, assi como en los demàs Pueblos lo avian hecho, [els musulmans] lo hizieron en Gerona, haziendo Mezquita su Santa Iglesia Cathedral, edificada dentro de los muros, dexandoles muy de merced, y gracia la que estava fuera de ellos, donde les permitieron algun tiempo celebrar los Divinos Oficios y hazer sus juntas. (...) [Carlemany, després de l'alliberament de la ciutat,] mandò hazer vna Iglesia muy grande, y fuerte (...) cuya capilla mayor fuesse de Nuestra Señora, como ella se lo avia mandado en el campo Milet, y que à su lado estuviesse el Altar de Santa Cruz, la qual se le apareció en el ayre.²¹

(...) es de creer, que estando aquella casa con su Capilla [Sant Feliu] tan apegada à los muros de la Ciudad, ni estava en forma de casa, ni menos de capilla, que llama èl Iglesia, ni por entonces se pudo hazer aquello que refiere de los Sepulcros de marmol, que aunque los pudieron mandar hazer aquellas piadosas mugeres [que havien enterrat els màrtirs], hubo de ser passada aquella tempestad (...) de lo qual se saca, no solo que antiguamente que la Sede Episcopal de Gerona estava construida dentro de los muros de esta Ciudad, sino tambien, que en la mayor crueldad de los Moros les fue à los Christianos quitada aquella Iglesia, y dexada por gran merced la que estava fuera contra la puerta, donde està oy edificada la Colegial insigne de San Felix.²²

El raonament no brilla pas per la seva claredat. La conclusió fins al moment d'aquests turbulents esdeveniments sembla resumir-se en el fet que Carlemany retorna al temple intramurs la dignitat catedralícia, on col·loca definitivament les relíquies dels sants.

El capítol vint-i-dos està enterament dedicat a assegurar que la seu antiga es trobava en el lloc de l'actual. El contingut es resumeix així, ben significativament: *En que se prueva, que aunque San Narciso fue muerto estando celebrando Missa en la Iglesia de San Felix, nunca estuvo en ella constituida la Sede Episcopal Gerundense; y que siempre estuvo en el suelo en*

²⁰ Roig 1678, Part 1, XXII, 180.

²¹ Roig 1678, Part 1, XIII, 40-42.

²² Roig 1678, Part 1, XIII, 42-43.

que de presente està el Templo Catedralicio. Roig pren definitivament partit i desqualifica els qui sostenen opinions diverses, tot dient que es tracta d'*una opinion mal fundada, arraygada en coraçones ignorantes, que à ciegas, y sin examen alguno de los fundamentos, obstinados se empeñan à la firme credulidad de lo que no es verdad, por las apariencias que de ella tiene, y del agrado con que se ha introduzido.* Vegem en què consisteix l'examen dels fonaments de la qüestió que fa Roig.

Segons la opinió del pare mínim, la discussió generada pels qui donen per segur que l'antiga catedral es trobava a Sant Feliu, llavors sota el títol de santa Maria del Àngels o Extramurs, es basa en la hipotètica presència allí d'una església subterrània i, més definitivament, en tres arguments que exposà Jeroni Pujades en la seva Crònica, com ja hem vist: la butlla del papa Formós, el cartell de la porta del cor de la col·legiata i el colofó de la homilia de l'abat Oliba. Roig discrepa de Pujades i atribueix el seu error a una sèrie de mentides que els canonges de Sant Feliu havien difós a inicis de segle (*infra*). Roig rebut un per un els arguments, tot rellegint la butlla i els altres documents i emparant-se en alguns autors antics, i acaba el seu raonament de manera contundent:

Finalmente, para que no nos cansemos, ello es llanissimo, que la comun, y constante tradicion que tienen los Varones cuerdos, es, que el cuerpo de San Felix, el Dotor, y Apostol de Gerona, està à las espaldas del Altar Mayor de la Santa Iglesia, y que se les diò la cabeza de este Santo à los Clerigos desta Colegial, quando se instituyò, y fundò aquel Templo à honor, y gloria de San Felix.²³

Roig no li ha deixat a l'església suburbana ni el cos del sant titular; encara gràcies del cap, concedit generosament pels clergues de santa Maria. És fins i tot sorprenent com s'afirma amb tota tranquil·litat i seguretat, unes pàgines més endavant, que el cos de Sant Feliu Doctor està *sepultado en ella* [la catedral]; *pero no se sabe en que parte*.²⁴ Per reblar-ho, Roig acudeix en auxili de sí mateix tot citant una notícia del pseudo-Boades sobre un suposat document del segle X.²⁵

Tot fa pensar que aquest document, hipotèticament datable vers el 956, però no localitzat als repertoris més antics de la diòcesi (el Cartoral de Carlemany o la col·lecció de pergamins de la seu), és un més dels invents del religiós mínim, com ja va sospitar el canonge Dorca cent trenta anys després (*infra*). Algunes de les seves expressions (*totam illam domum quam habemus*, per exemple) ens recorden molt la venda del casal comtal al bisbe Gotmar, datada el 988;²⁶ per altra banda, les prolixes i per altra banda innecessàries explicacions sobre l'església extramurs (l'estranya precisió *nunc sicuti antiquitus* i sobretot l'explicació de qui hi va

²³ Roig 1678, Part 1, XXII, 168-169.

²⁴ Roig 1678, Part 2, IV, 220.

²⁵ Tal com cita el document el pseudo-Boades: "Sit notum cunctis, quod ego Berengarius et uxor mea Ferraria nos in simul donamus sponsaliti causa tibi Ermesendi filiae nostrae totam illam domum quam habemus extra portam Civitatis Gerundae, quae respicit ad circium, prout afrontat a meridie cum Capella qua nunc sicuti antiquitus vocatur de S. Maria, ubi cum plurimis aliis passus fuit S. Narcissus Episcopus, et eius corpus hucusque requiescit etc. Actum est hoc in Civitate Gerundae x. Kalend. Septembris anno II Lotharii Regis". Roig 1678, Part 1, XXII, 174.

²⁶ (...) totam illam amplam domum nostram quam habemus pro nostro hospitio in civitate Gerundae, extra murum veterem iam valde dirutum ipsius civitatis, non longe distans ab ipso muro (...). 988, 7, 27: el comte Borrell ven al bisbe Gotmar elseu casal de Girona. CDSG, doc. 130.

ser martiritzat, tan similar al colofó del pseudo-Oliba) no fan més que reforçar la impressió que es tracta d'una falsificació, en aquest cas legitimada pel recurs a Boades, qui pogué haver-lo llegit abans que, presumptament, desaparegués de manera misteriosa de *larchiu del Vicari del Bisbe* en algun moment entre 1420 i 1675.

És interessant veure com Roig interpreta, a favor seu, les abundants notícies sobre una església extramurs fent referència a arguments mítics relacionats amb la primitiva Girona de Gerión i les ampliacions dels seus fills:

(...) lo que los Geriones hizieron, fue; el padre, aquella grandissima, y muy sobervia torre; los hijos, aquellos muros, según los havemos designado, desde la Torre Geronella, hasta la que està un poco mas abaxo de la puerta de San Christoval, à la parte de Cierço; y desde la misma Torre, hasta la que ay en aquella puerta que sale à la plaza de los Estudios generales, y por la parte del Medio dia, y por la del Occidente tirava linea, por la fuente que llamamos dels Lladoners, de Torre à Torre, del Medio dia al Septentrion, comprehendiendo el suelo que ocupan oy la casa de la Sacristia mayor, parte del Palacio Episcopal, y de la Santa Iglesia.

En tiempo de los Romanos fue hecha mayor, y añadida, según avemos dicho, designando la Ciudad antigua; y los tres castillos de que habla Liberato que dize hizieron los Geriones, no fueron la Geronella, el Castillo de sobreportas, y el que oy es la carcel Real: porque la primera fue, como avemos visto, obra de su padre, y las otras se hizieron muchos siglos despues.²⁷

Això li permet argumentar que l'antiga seu catedral, fundada per Pau, es trobava fora dels murs més antics de la ciutat:

Y assi la Santa Iglesia de Gerona se initiò dentro de los muros, entonces modernos, y fuera de los mas antiguos, y assi se llamava, y se llamò muchos siglos aquel Templo Catedralicio, situado en el puesto donde oy le vemos fabricado de nuevo, despues de tantas vezes, *Iglesia de Santa Maria extra muros*, à diferencia del que estava dentro de los muros. (Part 1, XXII, p. 179)

Quina és, però, l'església que es troba dins dels murs més antics i que provocà que la catedral s'anomenés *extra muros*? Roig no ho deixa gens clar, però suposa l'existència d'una església a la part més antiga de la ciutat de la qual no n'hauria quedat cap resta:

Que fuesse edificada, y erigida la Santa Iglesia Gerundense fuera de aquellos primeros muros, y dentro de los segundos, no lo dudamos, y que esta se llamaria Santa Maria *extra muros*, si creemos à Liberato, respeto de la que èl dize, que se edificò intra muros el año 326, despues de passada la persecucion de Diocleciano; porque dize, que por industria, y diligencia de Amando Obispo de Gerona fue reparada la Iglesia Catedral de Santa Maria de los Angeles: y que dentro de los muros de la Ciudad, fue edificado un Templo à Nuestra Señora. No hallamos vestigios de este Templo, ni quien nos dè razon dèl, y no es mucho no hallarlos, aviendo padezido esta Ciudad infinitos estragos; y de

²⁷ Roig 1678, Part 1, XXII, 177.

otros que avia muchos siglos mas modernos que aquel, apenas los hallamos, como en su lugar veremos. Verdad es, que en la casa de la Sacristia Mayor de la S. Iglesia se halla vna Capilla dedicada à Nuestra Señora, de que en otro lugar hablarèmos. Y assi, siempre que aquel Chronicon habla de la Iglesia Cathedral de Santa Maria *extra muros*, y como la edificaron los Angeles, y tantas otras cosas que dize, se ha de entender de esta, que estava en el suelo, en que està oy la Santa Iglesia, y no la de San Felix, la qual aun mas acà del año de nuestra salud 1285 estava fuera de los muros mas modernos. Ni obsta la autoridad del Sermon del Obispo Oliba, que dize averse llamado la Iglesia de San Felix antiguamente de *Santa Maria extra muros*; porque aunque esto fuesse en la ultima declinacion del Imperio de los Godos, ò en el principio del de los Sarracenos, se puede verificar, pues avian transcurrido mas de trescientos y cinquenta años desde la perdida de España, hasta el tiempo del Obispo Oliba, y en todo aquel espacio de tiempo pudo aversele adjectivado el cognombre de *extra muros* à aquella Iglesia.²⁸

Unes quantes pàgines més endavant, en parlar de la casa de la sagristia major, Roig ja no té cap mena de dubte: és allí on es troba l'antiga església intramurs

(...) respeto de la qual, la que oy es, y siempre ha sido cathedral, se llamava en aquellos tiempos, *S. Maria extra Muros*, no porque estuviesse fuera dellos, sino porque lo estava de los primeros, y mas antiguos; pero dentro de los que respeto de los modernos se llaman antiguos.²⁹

Notem l'habilitat amb què s'usen i, quan convé, corregeixen les dades procedents del cronicó de Liberat. El tema queda tancat amb diverses consideracions sobre la incomoditat que s'observa en l'emplaçament de l'actual església de Sant Feliu per situar-hi una catedral: arguments com l'obscuritat, la proximitat del camí ral, la inseguretad de fora muralla o la incorrecció del lloc segons les constitucions apostòliques. Més encara sobre el darrer punt: quan es parla dels banys àrabs en la tercera part de l'obra, es recalca que són romans; raó de més per pensar que la catedral no podia ser a St. Feliu, tan a prop de l'esbarjo dels gentils.³⁰

Encara altres arguments ja exclusivament relatius a santa Maria reforcen la idea que Carlemany no hi construí pas una nova catedral, sinó que hi reparà la vella. En efecte, quan Roig parla de la construcció del temple romànic, reflexiona ràpidament que

Si aquel antiguo Templo Cathedralicio, por su antigüedad estava tan destruido, que ya no se podian celebrar en èl los Divinos officios, ni cantar las horas Canonicas, no solo en tiempo de lluvia; pero ni en otro, mayor avia de ser su antigüedad, que la de la entrada de los Sarracenos à esta ciudad (...) porque no es de creer, que en el espacio de trescientos años (...) huviesse podido llegar à aquel estado un edificio tan publico, y en que tanto cuydado se tiene de su reparo, como el de una Cathedral; pues vemos templos que tienen passados de ochocientos años de antigüedad , y siendo por otra

²⁸ Roig 1678, Part 1, XXII, 180.

²⁹ Roig 1678, Part 2, XVII, 351.

³⁰ Roig 1678, Part 1, XXII, 180-182; Part 3, 410.

parte, assi que son iglesias inferiores, están enteros, y duraderos, aun con no aver mucho cuydado en su conservacion.³¹

Conscient potser de l'embarbussament generat per totes aquestes disquisicions, Roig fa un resum general a l'inici de la segona part de l'obra, en el seu segon capítol, *en que se describe lo material, y formal de la Santa Iglesia de Gerona; su antigüedad, y riqueza, desde que Carlos el Grande la incardinò, ò instaurò*. El resum aclaridor i sintètic sona així:

En aquel tiempo feliz del grande Constantino, se restituyó el Templo Cathedralicio de esta Ciudad, y se incardinò la Sede Episcopal en este mismo suelo en que oy està edificado el nuevo, como yà lo avemos dicho, y dotò hasta que los Sarracenos, enemigos del nombre Christiano, el año 717 ganaron esta Ciudad (...)³²

A part d'això, la descripció de l'edifici inclou alguna dada esparsa sobre l'aspecte de la catedral en el seu temps (darrer terç del s. xvii), com per exemple les que trobem sobre la permanència de la galilea i els accessos occidentals de la seu romànica:

Entrase en aquel sumtuoso Templo por tres puertas, que todas están en el grande espacio que ay entre el Coro, y la puerta mayor. Esta es la misma de la iglesia antigua, que avemos dicho se hizo en tiempos del señor obispo Rodgario; porque aun toda via no està hecho el frontispicio, ò fachada, con que se haràn dos capillas mas, y tendra el Templo de largo passados de diez y seys palmos mas de lo que es agora.³³

O les que aporta a l'hora d'identificar la capella de la mare de Déu dels Claustres en l'antic refetor, i la capella vella dels Claustres en l'altar de Bellull:

Esta Capilla tan hermosa, y capaz, se hizo mas ha de ciento y diez y seys años, en el puesto, y lugar que antes era Refitorio, donde de Comunidad comian antiguamente los Canonigos de esta Santa Iglesia. Dispusose primero en forma de Capilla aquella Monasterial oficina, y en aquella disposicion se estuvo, hasta que viendo el Canonigo de esta santa Iglesia, Antonio Adroer, que no tenia aquella magestad, y hermosura que podia darsele, mandò hazer la boveda, simborio, ò cupula, y cornijas con que oy la vemos. Trasladóse la Santa Imagen de Nuestra Señora, muy devota, y milagrosa, que es su titular, desde un nicho en que estava, sobre el Altar de la Santissima Virgen Maria del Claustro, (que oy se llama Capilla vieja de Nuestra Señora del Claustro, conocida con el titulo de Nuestra Señora de Gracia, ò de Bellulla, la qual exta, y es cierto que esta Capilla de la Virgen Maria de Gracia era antes una puerta por donde se entrava del claustro à la santa Iglesia) à esta tan magnifica Capilla con grande ostentacion (...).³⁴

³¹ Roig 1678, Part 1, XXII, 190.

³² Roig 1678, Part 2, II, 201.

³³ Roig 1678, part 2, II, 206.

³⁴ Roig 1678, Part 2, II, 326-327.

Fins aquí els continguts bàsics de l'obra del pare Roig quant a la història de Santa Maria i de la catedral, les bases que fa servir per construir-la i els raonaments que hi articula al damunt. S'imposa una ràpida reflexió sobre la seva metodologia i les seves fonts. Per començar, l'esforç que hem realitzat en aquest capítol ha consistit bàsicament en ordenar els escrits de Roig per tal d'elaborar un fil argumental que tingués sentit per al lector actual tot manifestant les idees de l'autor. No ha estat fàcil: l'obra del mínim reflecteix les seves brillants qualitats retòriques embolcallades en els recursos expressius de l'època. De ben segur que en el segle XVII tals formes d'expressió afavorien la credulitat davant l'autoritat i la seguretat del mínim; tanmateix, Relles hi combaté amb armes semblants i, un segle més tard, Francesc Dorca tampoc no va claudicar del tot.

En qualsevol cas, prenent les notícies esmentades tal com apareixen en el seu ordre original dins de l'obra de Roig, la sensació que en treiem és la d'una seguretat creixent. El prejudici relatiu a la situació del temple catedral, és evident, acompanya Roig des del primer esment sobre el tema, ja a la pàgina 10. Però el seu mateix discurs, en l'afany de rebatre les opinions adverses, va introduint cada cop més elements que cal refutar, més caps per lligar, que obtenen un tractament específic en l'enrevessat capítol vint-i-dos de la primera part. A vegades sembla que la idea de Roig va prenent força a mesura que l'obra s'escriu, de tal manera que certes afirmacions que primer es fan com de passada més endavant s'asseguren de manera taxativa. Recordem tan sols els dos esments, ja comentats, de la petita església dedicada a Santa Maria que, segons Roig, hi havia dins la casa de la sagristia major de la seu. En el primer text Roig admet no tenir cap notícia sobre el temple intramurs i avança una feble hipòtesi, mentre que el segon, cent setanta pàgines més tard, dóna per certa la tímida proposta anterior i situa allí l'edifici sense necessitat de provar res. Tot, doncs, contribueix a fer pensar que primer fou el prejudici, i després els esforços més o menys acurats per tal de sustentar-lo a ultrança.

Una de les coses que més crida l'atenció del *Resumen historial*, com s'ha avançat, és l'ús descarat que hi fa Roig de fonts falses; no pas de fonts dubtoses que ell utilitza, donant-li validesa davant les altres notícies i forçant una interpretació conjunta, sinó de fonts falses sense pal·liatius, i en alguns casos sabent-ho bé per força, per tal com ell mateix les havia falsificades o havia contribuït a fer-ho. Aquest fenomen, a part de fer que ens tornem a preguntar per les veritables intencions de Roig, ens mou a desconfiar-ne profundament. Desconfiaríem menys de qui, sense gaire esforç crític, cregués amb arrogància en una font falsa per conveniència que no pas d'aquell qui directament la falsifica. Amb tot, és innegable l'habilitat i la capacitat de qui va falsificar un llibre com l'atribuït a Bernat Boades: creat per Roig i igualment avalat per ell amb el recurs continuat que hi fa,³⁵ l'obra pogué suportar la crítica de dos segles cada cop més exigents com van ser el XVIII i el XIX. No així el cronicó de Liberat, que Dorca ja dóna per fals, encara que no sapiguem si arriba a sospitar-ne el falsificador.

L'acció de Roig, en definitiva, revesteix una certa originalitat en el context de la historiografia catedralícia: pel desplegament de mitjans, per la manca d'escrúpols (perfectament contextualitzable, d'altra banda), fins i tot pel to bel·ligerant i també, pel que sembla, per la novetat de la tesi defensada. A una iniciativa així d'original li va correspondre, doncs, una

³⁵ A banda del comentari que n'hem fet, aquestes cites han estat també detectades i comentades a Vilallonga/Ferrer 2001, 321-322.

resposta de característiques també notables: la del pare Relles. Aquest enfrontament d'erudits constitueix, en definitiva, una polèmica relativament excepcional per tal com un debat en aquests termes no s'ha repetit en tota la història de la investigació sobre la catedral.

I.1.1.2.2. Onofre Relles o Sant Feliu vindicat pels jesuïtes

El pare Onofre Relles (Girona 1630-Barcelona 1692), membre de la Companyia de Jesús des de 1647, catedràtic de teologia i examinador sinodal, va ser amb tota probabilitat el jesuïta més famós de la Girona del sis-cents: hom recull que a Girona els jesuïtes eren coneguts col "els de la religió del pare Relles".³⁶ Passà per les cases de Girona i de Manresa, però va ser a la de Barcelona, al convent de Betlem, on visqué la major part de la seva vida. La seva formació i ofici d'ensenyant tingueren a veure bàsicament amb la teologia i la filosofia, és a dir, Relles no era pròpiament definit com a historiador;³⁷ malgrat això, treballà com a tal segons els paràmetres de l'època, sobretot en la part de la seva producció que dedicà a les vides de sants: Sant Narcís i Sant Bernat Calvó.³⁸

Entre les altres obres del seu catàleg de les quals aquí no ens ocuparem, el pare Relles va escriure una "Historia apologetica de la vida, y martirio de S. Narcisso hijo, obispo, y patron de la ciudad de Girona", publicada el 1679. Els continguts previsibles o haituals en una vida de Sant d'aquest context es troben en el primer llibre de l'obra, mentre que el segon, intitulat "De la historia de San Narcisso despues de muerto", es concep en realitat com una contestació directa, punt per punt, les tesis exposades per Roig en el Resumen Historial tot just un any abans. És de fet així com cal entendre la Historia apologetica en el seu conjunt. En el pròleg de l'obra, l'autor dóna a entendre que ja feia temps que tenia aplegat el material i que la publicació de Roig l'havia obligat, finalment, a publicar-lo, amb unes raons certament retòriques i per tant fins a cert punt sospitoses; allí mateix hi és també ben explícita la voluntat de rebatre les afirmacions del mínim, no exempta d'una certa animadversió:

Fue empeño forçoso el salir al campo, y sacar el cuerpo con esta historia apologetica de la vida de San Narcisso, para que no passasse por verdad lo que avian escrito algunos con mucho arrojo, y poco fundamento (...). Repreenderás mi pereza en no aver sacado antes esta obrecilla teniendo tantos materiales. Detente un poco, y escucha mis descargos. Dos razones me atavan las manos para no dar plumada en tan glorioso assumpto (...) La primera fue el temor de no andar corto en las glorias del Santo; y esta se fundava en mi natural encogimiento. La sigunda fue el recelo de las censuras de los doctos, y esta se fundava en mi temor. Despintòme la primera, y me diò desembaraço el ver quan bien admitida ha sido de los doctos la que escriviò tan acertadamente el Padre Maestro Roig; y confio lo mismo de esta que escribo siendo tanto mas copiosa: de suerte que el averse escrito tan poco antes de este assumpto; que embarazarà a otros;

³⁶ Busquets/Simon 1993, 43.

³⁷ Bé prou s'encarrega Roig i Jalpí de fer-ho notar en el pròleg de la seva *Verdad Triunfante*.

³⁸ Bartrina 1974-1975, 465-492; Busquets/Simon 1993, 45.

a mi me desembarazò porque veo con esto la desvanecida la razon de mi encogimiento (...)³⁹

Des de les primeres línies, doncs, Relles es col·loca en contraposició no pas crua però sí franca amb Roig; d'ell diu també que *escribió (...) lo que hallò en los Autores, y pensava averlo escrito todo, pues escribió todo lo que avia hallado*, mentres que Relles es vanta de posseir tant les pròpies dades com les que havia recollit durant trenta anys Francesc de Cartellà i Malla, *que trabajò en esta materia con mucho acierto, y diligencia* i aplegà documents originals.

El desplaçament de totes les raons de Relles a favor de la catedralitat del temple es desenvolupa en aquest segon llibre seguint gairebé fil per randa el que Roig havia publicat. Com que les hem exposat en l'apartat precedent, n'hi haurà prou amb citar la taula de matèries dels set primers capítols de la segona part de la *Historia apologetica*, on apareixen de manera sintètica i prou clara els arguments de discussió.

Capitulo I. Si la iglesia en que murio san Narcisso era Catedral, trahense algunas razones que lo inegan, y se responde a ellas. *Tocase* la dificultad, que ai en averiguar este punto, muestrase la poca fuerça, que haze para el caso una escritura que cita Boades: y quan debil fundamento sea para negar la Catedralidad a la Iglesia de San Feliz el hallarse esta Iglesia fuera de los muros de la Ciudad; y para ello se trahen muchos exemplares de Catedrales, que estan fuera de los muros de sus Ciudades.

Cap. 2. Respondese a otras dos razones del P. Maestro Roig. *Discurrese*, que cosa sean criptas, y si la Iglesia de san Feliz lo ha sido algun tiempo para que por esto se le pudiesse negar la Catedralidad; trahense otras iglesias en Girona, que sin ser criptas están com estava la Iglesia de San Feliz; demuestrase quan incierto es, que los Moros en sus conquistas de los Cristianos pussiessen sus mezquitas donde estavan las catedrales; y al contrario, que los Cristianos pussiessen sus Catedrales donde tenian los moros sus mezquitas; Ponense algunos exemplares en contrario para provar la poca fuerza que tiene esta razon para negar la Catedralidad a la iglesia de San Feliz.

Cap. 3. Respondese sobre este mesmo punto a otras dos razones. *Demuestrase* la poca fuerça, que tiene la escritura autentica, que se alega para provar, que la Catedral estuvo siempre donde se halla al dia presente, y se responde a la razon de aver encomendado el tirano Paulo Griego la llaves de la Ciudad al Obispo Amador de Girona.

Cap. 4. Proponese otra razon, y se responde a ella. *Rechazase* el muro imaginario de los Geriones: pruevase que la Iglesia que agora es Seo, y Catedral, nunca ha sido, ni se ha llamado Santa Maria extra muros; sino que este nombre se adjetivo a la iglesia de San Feliz, como tambien el de Santa Maria de los Angeles: dase noticia como la capilla, ò Iglesia de la casa de la Sacristía mayor no ha sido en algun tiempo Santa Maria intra muros, y que su fundacion fue por el Sacristan Don Guillen de Montgri, y tienese por mas verisimil, que la Iglesia que oi es Catedral era antiguamente Santa Maria intra muros.

Cap. 5. Pruevase que la Catedral que agora es, no lo era antes de Carlo magno. *Demuestrase* como la Iglesia de San Feliz tuvo la possession de ser Catedral de

³⁹ Relles 1679, dedicatòria i pròleg, s/p.

Girona, y se ha de mantener en ella hasta que se prueve la traslacion. Pruevase con tres escrituras sacadas de la mesma Iglesia Catedral, que se fundò en tiempo del emperador Carlomagno.

Cap. 6. Que la Iglesia Catedral de Girona hasta el tiempo del emperador Carlomagno estuvi en la Iglesia de San Feliz. *Trahense* algunos Autores, y autoridades antiquissimas, que apoian esta verdad: alegase un auto antiguo en que se prueva, que el epitafio que està en el sepulcro del Santo, no es cosa echa de nuevo, sino que cuenta algunos centenares de años.

Cap. 7. Algunas otras conjeturas, que confirman la verdad de la Catedralidad antigua en la Iglesia de San Feliz, y se confirma por aver San Narcisso Obispo muerto en aquella Iglesia, y averse enterrado en ella los Martires Gerundenses.⁴⁰

En aquesta enumeració, encara que sigui una mica feixuga, s'hi poden reconèixer totes les afirmacions de Roig en contra de la catedralitat de Sant Feliu. Seria prolix desplegar-les totes; n'hem seleccionat, però, algunes, que exemplifiquen tant la certa oportunitat d'alguna de les correccions (no de totes) com el to certament avinagrat i no exempt d'ironia que el text anava adquirint per moments. És el cas de la disquisició a l'entorn dels murs vells i nous de la ciutat, relacionada amb la identificació de les esglésies de dins i de fora murs i un dels llocs on Roig feia servir arguments més febles:

Pero como todas las razones dichas no dexessen quieto el animo para dejar probada plenariamente la Catedralidad antigua, en la Iglesia que oi es Catedral: viendo que en los papeles antiguos se llama la Iglesia Gerundense Santa Maria extra muros, emprende con toda eficacia provar, que la Catedral de Santa Maria que oi es, era antiguamente Santa Maria extra muros: dificultosa empresa, y de la qual se pudiera dezir con el devido respeto *error peior priore*, que este es peor error que los demàs: pues para afirmarlo assi no tiene mas autoridad, ni produze otros papeles, que el sentirlo assi el Padre Maestro [Roig]; y haver hallado un pedaço harto corto de pared gruessa de algun edificio antiguo, que su Paternidad imaginò ser muro, que corria desde la torre del muro, que està en la Rambla, hasta la torre que esta mas abaxo del portal de San Cristoval, hazia el claustro de la Seo.

Pero para afirmar, y establecer este muro, que corriesse del medio dia al cierzo, que llama de los hijos de Gerion, eran menester papeles autenticos, que assi lo afirmassen, ò el muro continuado en partes, que assi lo denotasse; pero falta vno, y otro, ni se produze papel, ni se ve continuado el muro, antes bien don Francisco Cartellà en sus manuscritos, y Don Juan Margarit en el Paralipomenon de España dizen, que los Geriones hermanos prosiguieron el muro desde la Gironella, que avia edificado el padre, hasta la puerta de la carcel, y de la puerta de la carcel hasta la de sobre puertas, y de esta hasta la Gironella formando vn triangulo (...) pregunto agora si de estas dos Iglesias la vna se ha de llamar Santa Maria intra muros, y la otra Santa Maria extra muros (porque estas dos Iglesias con estos dos nombres pone Liberato en la Ciudad de

⁴⁰ Relles 1679, taula de matèries, s/p.

Girona) qual serà la intra muros, la que està fuera de todos, o la que està dentro del uno aunque fuera del otro (...)»⁴¹

Observem igualment que Relles no és gens aliè al que s'havia publicat anteriorment sobre la qüestió. Una de les autoritats principals que cita és Pujades, la contribució del qual en aquest sentit ja hem tingut ocasió de comentar. És de notar el tractament relativament especial que Relles fa del pseudoBoades; fins i tot en algun moment sembla que el jesuïta arribi a fer una mica de crítica de fonts del *Resumen Historial* quan diu que l'únic autor reculat que havia negat la catedralitat de Sant Feliu era precisament Bernat Boades, *luzero a quien fixamente sigue el Reverendissimo Padre Fray Gaspar Roig*.⁴² No cal repetir les raons per les quals aquest brot d'estranyesa de Relles té tot un altre sentit per a nosaltres.

La crítica no tan sols als arguments sinó també a la persona del frare mínim es recolzava, en el fons, en una acusació de parcialitat més o menys velada. Relles insinua que Roig defensava els interessos dels canonges de santa Maria i arriba a afirmar que amb això el mínim havia revifat innecessàriament una polèmica molt agra entre les dues grans corporacions capitulars gironines:

Pretende el P. Maestro Roig, que la Iglesia de San Feliz no ha sido Iglesia catedral en tiempos antiguos: fue este empeño un tanto voluntario, y a que podia dar de mano el Padre Maestro Roig, pues no le obligava a ello la vida de San Narcisso que escrivia, y estaban quietos los animos de entrambas Iglesias, Catedral, y Colegiata (...)»⁴³

La resposta de Roig no es va fer esperar. Sota el títol de *Verdad Triumfante. Discurso historico-apologetico por el capitulo XXII de la primera parte, del Resumen Historial* (etc), el mínim publicava tot just el 1680 una rèplica relativament dura a les correccions de Relles, anant directament al moll de l'os (només cal fixar-se en el capítol comentat) de la disputa catedralícia. La primera vindicació del nou text de Roig és contra la mala fe del jesuïta: després de rebre una carta privada de Relles, amabilíssima i caritativa, sobre alguns punts de comentari i millora del *Resumen*, el mínim es troba, perplex, davant un libel punyent i descortès on no tan sols es rebaten les seves teories sinó que se l'acusa manifestament d'una sèrie de males accions. Abans de tot, doncs, Roig es defensa:

Dizeme acerca del punto de la continuacion de la Cathedra Gerundense en el puesto con que de presente se halla, que desquiciè mi circunspeccion, y antencion, juzgando por ignorantes, y que proceden à ciegas, y sin examen de fundamentos los que sienten aver estado la antigua Cathedral de Gerona en la Iglesia de San Feliz; y que esta opinion la llamo mal fundada: Que fue en mi vn tanto voluntario este empeño, y à que podia dar de mano, pues no me obligava à ello la vida de San Narciso, que escrivia, y estaban quietos los animos de entrambas Iglesias Cathedral, y Collegiata (...). No he inquietado los animos de entrambas Iglesias Cathedral, y Colegiata; porque aquella

⁴¹ Relles 1679, 167-169.

⁴² Relles 1679, 148.

⁴³ Relles 1679, 149.

pacifica se està, pues no se le ha quitado lo que siempre ha tenido; y si esta no lo estuviere, no tengo la culpa, pues ninguna injuria le he hecho; con que la inquietud no puede venir de lo que escribí, sino de quien lo ha hecho, dando, sin fundamento, aquello que con justicia no se puede quitar a quien siempre lo ha posehido, sin atencion a los absurdos, que en los futuros siglos pueden resultar de su escritura. Moviòme a esforçar tanto la materia no passion, ni interès, ni obligacion, ni esperança alguna de vtilidad (...)⁴⁴

Dit això, de nou el mínim es molesta a rebatre capítol per capítol la contestació de Relles. Només citarem ara, per no allargar-nos, el títol del capítol setè, on es parla dels murs vells i nous de la ciutat en relació a la controvèrsia intramurs/extramurs, un tema que ens ha fet de guia per seguir aquesta disputa:

La Iglesia Cathedral Gerundense ha estado siempre edificada dentro de los muros viejos de la ciudad de Gerona, y fuera de los mas antiguos: Son estos muros no imaginarios, sino Reales, y verdaderos: Gerion, ni sus hijos no pertenecieron a aquella ciudad, ni à España.⁴⁵

Els murs, de fet, eren ben reals, i cal dir-ho en descàrrec de Roig. Per defensar-ho ell presenta l'escriptura de venda d'un casal per part del comte Borrell al bisbe Gotmar l'any 988, les afrontacions del qual han fet ballar el cap als investigadors fins a l'actualitat.⁴⁶

No ens voldríem allargar més sobre el contingut de la *Verdad Triumfante*. Que se'ns permeti tan sols, en honor a l'objectiu general d'aquest treball, transcriure quatre línies més on es fa evident que Roig va ser contemporani dels darrers vestigis de la catedral romànica:

Carlos el Grande Rey de Francia, no edificò de nuevo la Iglesia Cathedral de Gerona, ni se hizo de pie otro Templo del que era Mezquita, y antes Cathedral, hasta el año 1016, ò cerca (...). Primeramente, como se veen los vestigios que han quedado de la que en el mismo suelo hizo, sobre los fundamentos de la antigua, ducientos y treinta años despues, edificar el seños obispo Rodgario, no era grande; porque aun dandole, como se la dio, mayor longitud: con todo esso vemos ocularmente que era pequeña, y muy baxa, como lo he visto, y considerado no pocas vezes muy de proposito, y actualmente se esta viendo.⁴⁷

⁴⁴ Roig 1680, pròleg s/p.

⁴⁵ Roig 1680, 42.

⁴⁶ "(...) totam illam amplam domum nostram quam habemus pro nostro hospitio in civitate Gerundae, extra murum veterem iam valde dirutum ipsius civitatis (...) Quae quidem domus affrontat ab oriente cum ipso muro veteri (...)" 988, 7, 27: Borrell comte ven a Gotmar bisbe de Girona el seu casal a la mateixa ciutat. CDSG, doc. 130. Segui dit de passada, el fet que la casa afronti amb el mur a llevant i que sigui considerada fora murs només pot ser explicat si la perspectiva del redactor era, de fet, la mateixa que la que manifesta Roig gairebé set-cents anys després: del mur cap a llevant, la ciutat vella, i del mur cap a ponent, la ciutat nova. És possible que el 988, només uns dos-cents anys després de l'eixample carolingi de la muralla nord de Girona, s'hagués perdut la memòria de l'antic traçat dels murs romans fins al punt que el dins es considerés fora i el fora dins? Si contestem afirmativament, el document de 988 adquireix més pes i comprensibilitat, i alhora l'opinió de Roig i d'alguns altres humanistes obté, si no més veritat, més profunditat històrica.

⁴⁷ Roig 1680, 59-60.

La discussió entre Relles i Roig va tenir continuïtat en altres obres menors que ara no val la pena de comentar; la repetició d'enfocaments, arguments i cites no aclariria gaire més els termes de la disputa. En qualsevol dels casos, de tots dos el mínim ha estat en perspectiva l'autor de més ressò, en part segurament perquè és el que va formular, com hem dit i encara repetirem, l'opció guanyadora. Amb més o menys quantitat de *verdad*, doncs, la seva tesi en va sotrir *triumfante*.

I.1.1.2.3. Un assaig de contextualització

L'obra de Roig té un valor incontestable que ja apuntàvem en presentar-la: la tesi exposada en el *Resumen Historial* a l'entorn de la catedral es troba a l'arrel, a l'origen de la opinió tradicional sobre la catedralitat de Santa Maria. És lícit que ens preguntem, arribats a aquest punt, per què sorgeix l'interès per aquestes qüestions en aquest moment i no en cap altre, i per què dóna lloc a una discussió tan abrandada. Per fer-ho, ens valdrem d'algunes dades sobre el context de l'església gironina del sis-cents que són prou reveladores. Pel que sembla, la primera meitat del segle XVII va ser l'escenari d'una sèrie de dissensions entre els canonges de la col·legiata de Sant Feliu i els de la catedral. Els dos capítols, tradicionalment units en la vida eclesiàstica i litúrgica gironina⁴⁸ (i precisament potser per això), mantingueren unes diferències que no coneixem amb total exactitud però que podem situar perfectament en el context de les disputes per qüestions litúrgiques i protocolàries tan típiques de l'època, associades a la representació simbòlica de les corporacions. Com ja es podia suposar, doncs, la rivalitat entre els dos col·legis es troba a l'arrel d'aquest debat articulat en termes historiogràfics.

Fins al moment la majoria de les coses que sabem sobre aquesta rivalitat procedeixen dels propis textos que acabem de comentar. Els següents fragments escollits del *Resumen Historial*, la *Historia Apologetica* i la *Verdad Triumfante* ens revelen com els mateixos autors posaven la seva discussió en un context més ampli

Yo considero, que estas materias, y jactancias de la Iglesia de San Feliu, ò de los Canónigos de ella contra la Cathedral, y sus Canónigos pesadamente se rebolvieron los años de 1603 y 1609 diò a la impresión nuestro Dotor Geronimo su obra, aviendose buuelto esto à altercar el año antecedente 1608 como de todo plenamente consta en las escrituras de layme Riurans Notario de Gerona, que oy se hallan en poder de Isidro Vila Notario de la misma Ciudad, me persuado que aquel gravissimo Escritor se inclinò à seguir esta opinion.⁴⁹

Esta materia de si ha sido, ò no la Iglesia de san Feliz Iglesia Cathedral de Girona en los tiempos antiguos; aunque en este siglo la rebolvieron, y altercaron los canonigos, y Capitulo de dicha Iglesia por los años de 1601. y 1608: ya en el tiempo del Doctor

⁴⁸ Recordem només que el cap del capítol de Sant Feliu, que tenia el títol d'Abat, era també la quarta dignitat del Capítol de la seu, i que des del punt de vista litúrgic les dues comunitats, a més, es visitaven mútuament en diverses celebracions durant l'any: fins l'any 1578, per Nadal, Pasqua, Pentecosta i l'Assumpció el capítol col·legial visitava el catedral, mentre que les octaves de Nadal, Pasqua i Pentecosta, el divendres Sant i els dies dels sants Feliu i Narcís eren els canonges de santa Maria els qui davallaven a l'església extramurs. Dorca 1807, 282; VL XIV, 133.

⁴⁹ Roig 1678, 167.

Bernardo Boades se dazia, y predicava publicamente, como el mismo lo escribe en el capítulo 11 (...) ⁵⁰

(...) ha mas de docientos años, que esta vana opinion disturbò los animos de estas dos Iglesias, y que reforçandose con el tiempo, aplauso del vulgo y con otras causas; el año 1517 causò peores enfados; y el de 1603 y 1608 escandalosamente, en la misma S. Iglesia dentro del coro, se estrellaron los Canonigos Colegiales con el muy llustre Cabildo, resistiendo este las injustas pretensiones de prerrogativas, que con aquel titulo pretendian aquellos; y assi mismo, otras razones, y motivos que callamos, obligados de nuestra prudencia; con las quales (aunque el Cabildo de la S. Iglesia no diò ocasion, antes guardò toda la atencion devida, como siempre lo haze, y lo ha hecho, atendiendo prudentemente à las circunstancias del tiempo, y al mayor servicio de su Magestad (Dios le guarde) por los muchos inconvenientes que en tal ocasión se avian de seguir de no tener toda la tolerancia, y sufrimiento que se tuvo, como lo avemos visto, y tocado con las manos) no se huviera reparado entonces à levantar alguna inquietud (...) ⁵¹

Hi ha diversos elements del nostre interès. Notem que Relles fa recular l'antiguitat del debat fins a l'època de Bernat Boades, qui hom creia que ja havia opinat sobre la qüestió; sabut avui que el *Llibre dels feyts d'armes* és una falsificació contemporània dels autors (*supra*), hem de descartar aquesta manifestació tan primerenca de la controvèrsia catedralícia. Identifiquem, doncs, dos moments: un a principis del segle XVI (pels volts de 1517) i un altre molt a inicis del XVII (entre 1601/1603 i 1609). Aquest darrer enfrontament, que Pujades conegué de primera mà de tal manera que, segons Roig, influí en les seves opinions, sembla que va ser més virulent, o almenys els autors el tenien més fresc. El *rebolvimiento* d'inicis del sis-cents, com llegíem, entre altres coses tenia a veure amb un cartell o inscripció existent al cor de l'església de Sant Feliu en el qual es reivindicava gairebé de passada la catedralitat històrica del temple (*supra*), i va generar una picabaralla en què els canonges de les dues corporacions van arribar a les mans. Segons Roig, tota la culpa va ser dels col·legials; però no explica, en realitat, les causes de la disputa.

L'insubstituïble Pontich ens proporciona amb força més detall la tercera ocasió d'enfrontament que coneixem, la més propera als autors: es tracta un llarg plet entre els capítols de Sant Feliu i catedral amb l'objectiu per part del primer de, sembla ser, evitar algunes de les prestacions que tradicionalment es devien a la seu.

A 17 Agost 1647 (...) havent los de la Collegiata dexát de assistir á la festa y officio de la Assumpta, se suspitá volian exonerarse, y encaraque per falta de Vicari se suspengué fer procehiments, però havent tornat se feu comissió á 20 Abril 1648 pag 122 encarregantlos també las Servituts devian fer lo Cabiscol, y Sacristá Major de Sant Feliu á la seu, y també remediar certa escriptura posada en la Ara de Sant Narcís, consegurada aleshores per lo Sr Bisbe de Babilonia, en que se continua que fou la funció de llicencia de aquell Capítol, y que aquella Iglesia fou Cathedral (...) ⁵²

⁵⁰ Relles 1679, 149.

⁵¹ Roig 1680, pròleg s/p.

⁵² ACG, RA II, 76r.

Sembla que el que està en joc en aquesta disputa és, en el fons, la subjecció del capítol col·legial al catedral, manifestada en aquest darrer cas en la voluntat per part dels canonges de Sant Feliu d'eludir una sèrie d'obligacions tradicionals. El context d'aquest enfrontament és el del cert desgavell que devia representar en l'estament eclesiàstic la Guerra de Separació (1640-59). La intervenció en aquests fets del bisbe titular de Babilònia (fra Bernard de Sainte-Thérèse Duval, un dels dos bisbes que l'administració francesa envià al Principat durant la seva dominació per a substituir els dignataris que, essent proespanyols, havien estat exiliats)⁵³ podria representar que el capítol col·legial obrava, conscientment, al marge de la manera de fer tradicional i aprofitant el desgavell d'uns anys convulsos.⁵⁴ Fixem-nos bé, en tot cas, que en el seu contraatac el capítol catedral exigeix també la retirada d'una inscripció on de nou es volia fer palesa la catedralitat de l'antic temple suburbà. L'ús de la Història es fa present en aquesta picabaralla, doncs, gairebé usurpant la centralitat del debat: el passat de les dues institucions havia de ser una qüestió clau en la defensa de les postures de cada part.

El context cultural on ens trobem redescobria progressivament la Història com a eina política: només cal que evoquem la utilitat de la *Marca Hispanica* del bisbe Pèire de Marca en la negociació destinada a concretar els continguts del tractat dels Pirineus. En la opinió de Coll i Alentorn, qui més i millor ha estudiat les falsificacions del mínim, el pseudo-Boades va ser compost precisament per tal de defensar la presència física de Carlemany a Catalunya com a resposta als pamflets anticatalans que escrivia l'aragonès Pellicer, i la seva redacció, entre 1673 i 1675, correspon a l'època en què Roig preparava, igualment, la *Carta Apològica* i el *Resumen historial*, primers documents en què el pseudo-Boades apareix citat.⁵⁵ Res millor, doncs, que preparar el terreny mitjançant documents històrics (falsos) per a la defensa de les pròpies posicions, entre les quals la que Roig prengué en relació a la disputa canonical gironina. La probable situació d'enfrontament entre els dos capítols, més o menys esmorteïda cap a 1675, amb què Roig va trobar-se quan va començar a escriure sobre Girona no devia ser gens aliena per tant a algunes de les afirmacions que el mínim posa en boca de Boades, cosa que, de passada, demostra del tot la presa de partit de Roig en aquesta qüestió a favor de la catedral. Més encara, demostra el seu posicionament decidit almenys des que va decidir emprendre la redacció del pseudo-Boades.

Roig es trobava en una situació idònia per rebatre d'una vegada per totes el que els canonges de Sant Feliu miraven de fer passar per veritable, potser encoratjats a mitjan segle per l'*impasse* que pogué representar el govern francès als balanços habituals del poder. El mínim no ho podia tenir més ben parat: precisament es tractava d'entrar en un debat on s'usaven arguments històrics, és a dir, pertanyents al camp on ell era "mestre". És segurament dins d'aquestes coordenades que cal entendre la profusió d'esforços argumentals, l'enardiment del discurs i la duresa d'afirmacions de Roig en punts com el de la catedralitat. La conjuntura ciutadana de finals del s. xvii devia animar-lo, igualment, a sostenir una tesi favorable als interessos preeminents del Capítol de Santa Maria, que suposem que havien triomfat en els

⁵³ Busquets/Simon 1993, 45-47; Solà 2007, 105-107.

⁵⁴ Busquets/Simon 1993, 70-79; Solà 2007, 107.

⁵⁵ Coll 1991, 449.

incidents de principis i mitjans de segle, sobretot si hi havia un rerafons relacionat amb l'adhesió a la monarquia hispànica, com podrien testimoniar les figures de capitulars insignes tals com l'ardiaca major Bernat de Cardona (bisbe de 1656 a 1658), o la del vicari general exiliat Francesc Pijoan, després bisbe (1659). Tenint en compte la trajectòria vital del personatge, no és gens estrany que Roig i Jalpí recolzés les tesis dels canonges de Santa Maria, potser també d'acord amb els interessos dels bisbes i en tot cas en contra dels del Capítol de Sant Feliu, que apareix poc o molt com la facció dissident.

En canvi, els interessos de Relles resulten una mica més obscurs de situar en la disputa d'identitats que des de feia uns segles enfrontava les dues corporacions eclesiàstiques urbanes, atès que el jesuïta no apareix d'entrada tan clarament vinculat als interessos dels canonges suburbans com Roig hi estava als dels canonges intramurs. Josep M. Marquès, qui dedicà un breu epígraf a la disputa en la seva història de la diòcesi,⁵⁶ era de l'opinió que per al jesuïta no era tan essencial el prestigi dels canonges de Sant Feliu com el de la pròpia Companyia, que vindicant l'antiga seu vindicava alhora la ciència i la capacitat dialèctica dels seus membres en uns segles de protagonisme jesuític assenyalat. Potser una recerca més detallada en la documentació de la col·legiata permetria arribar a conclusions més precises, deixant per ara com a plausible la hipòtesi d'una defensa de la pròpia religió enfront tant dels mínims com dels canonges catedralicis.

Fins llavors, Roig, de tots dos, representarà el cas més interessant, l'anàlisi del qual il·lumina la construcció de la tesi historiogràfica dominant durant segles. Els motius generals de Roig, relacionats amb els debats històrics del seu temps i també amb els esdeveniments gironins d'aquelles dècades, resulten força explicables només des del punt de vista del context; i a la caracterització del personatge, d'altra banda, li escau ben bé l'estil de la *Verdad Triunfante*, estructurat des de l'òptica de qui mai no admetria haver comès la més mínima equivocació. Hi ha altres dades, però, que ens fan palesa l'associació de Roig amb els capitulars de Santa Maria, i que fins i tot insinuen la presència de contrapartides econòmiques. Mercès a un esment de Pontich i que ja va posar a la llum l'any 1947 Mn. Mercader (l'únic defensor decidit de la catedralitat de Sant Feliu abans de finals del segle xx, encara que per raons ahistòriques), podríem pensar que va existir, efectivament, un interès de tipus crematístic sobretot en relació a la redacció de la *Verdad Triunfante*, punt candent de la disputa catedralícia:

Para apreciar en sus justos términos la dudosa imparcialidad del P. Roig i Jalpí en su apasionada defensa de la primitiva catedralidad de la actual iglesia Catedral, no estará de más transcribir lo que afirma el célebre Canónigo Sulpicio Pontich en el Tom. I de su *Repertori Alfabètic del Secretariat del Molt Illre Capítol de l'Església Catedral de Gerona*, p. 350, donde se lee: *Catedralitat de nostra iglesia defensada per lo Rnd. P. Joan Gaspar Roig i Jalpí, Minim, en sa Notícia Apologètica en resposta del P. Relles de la Companyia de Jesús, obra en que se posaren las armas del Capítol y aquest costejá la impressió a 16 Desembre 1679, fol. 108, doná llibres a 14 Març 1680, fol. 191, y a 16*

⁵⁶ Marquès Planagumà 2006, 463.

*de dits, fol. 191 retr, fou regalat de 20 doblas del vestuari; enviá llibre per tots els Canonges y dotze sens lligar per lo arxiu a 10 juny 1680, fol. 219, retr.*⁵⁷

Hem de tractar aquesta dada amb molta cura. En tot cas, si bé només podem afirmar que es premià Roig amb 20 dobles *després* de fer i redactar la defensa, i encara que ens manqui la total seguretat que se li encarregués, el fet que es tracti d'una *obra en que se posaren las armas del Capítol* no permet dubtar de la implicació dels canonges de Santa Maria en l'afer almenys durant la polèmica prèvia, ni del seu interès (manifest o no) en el fet que algun paladí literari defensés eficaçment la seva postura. La parcialitat del col·legi catedralici afectaria, de manera destacada, les brillants contribucions que dècades després hauria de dedicar a la qüestió el canonge Dorca.

En definitiva, no es tracta ara tampoc de «destriar les articulacions i el moll dels ossos»⁵⁸ pel que fa als presumptes interessos i motivacions personals del pare Roig; el que sí que ha quedat demostrat és la seva capacitat d'inventar arguments, o de capgirar-ne d'existents, per tal de servir la finalitat apologètica que perseguia el text que redactava el mínim en cada moment. L'habilitat de Roig en aquest sentit quedava i queda encara fora de tota qüestió; pel que fa a la seva bona fe, ens estimariem més parlar d'una reconeguda fidelitat als objectius que ell, per la raó que fos, creia que havia de recolzar. No sabem mai si Roig va tenir cap bri de mala consciència, cosa que fins a cert punt és irrellevant. Tot i amb això, i recordant aquell adagi classic: *excusatio non petita, accusatio manifesta*, per cloure aquesta breu valoració deixarem que sigui el mateix Roig qui justifiqui la seva posició:

(...) Assi en mi Resumen, como en este discurso, procedo con atencion solamente à la verdad, desnuda de todo afecto, mayormente en materia tan grave como lo es la de la Cathedralidad, sintiendo tan de veras lo que digo, que no queda en mi consciencia escrupulo alguno en averlo defendido; antes me consta ciertamente, que de auer hecho lo contrario avia Dios de castigarme severissimamente en la otra vida; porque huviera defendido vna mentira en grande perjuyzio de la S. Iglesia Gerundense, y de la paz publica de aquella ciudad. No me mueve afecto que tenga mas à una, que à otra Iglesia, ni al muy Illustre Cabildo estoy obligado; que ni me diò para que escriuiera aquello, como maliciosamente se ha vozeado; que si algo se me remitiò para ayuda de las expensas de aquella impresión, fue bien corto socorro, embiado mas por urbanidad que se tuvo en condecender con mi peticion, (que fue forçoso hazer, instado de la necesidad, porque los Religiosos no tenemos con que poder hazer tan grandes expensas como pide la impresion de una obra de tanto cuerpo; ni aun para hazer menos devemos, ni nos es licito tener dinero en particular (...)) Y es maldad enorme, no digo dezir, pero aun solo pensar, que quantos interesses hay en el mundo me pueden obligar à escribir contra la verdad; ni el muy Illustre Cabildo tiene necesidad de que tal se haga, quando, à todo lance de disturbio, està la razon de su parte tan clara, y manifiesta. El dar à los que escriuen Historia socorros, es accion de Nobles, y de

⁵⁷ Mercader 1954, 52.

⁵⁸ He 4, 12.

personas entendidas y que saben lo que vale el escribir los sucesos con verdad, y es malicia desatinada atribuyr à intereses lo que es para liberalidad, y atencion (...)⁵⁹

En realitat doncs, l'opinió que la catedral sempre havia estat a Santa Maria i a Sant Feliu només durant la invasió àrab (el que podríem anomenar la "tesi oficial") es popularitza només a partir del segle xvii i gràcies sobretot, com veurem, a Roig i més tard a Dorca. Els gironins erudits del segle xiv, per exemple, sabien perfectament que la catedral era a Santa Maria; però no tenim idea de si pensaven, amb tota naturalitat, que abans que arribés Carles el Gran la seu era a Sant Feliu, sense que això plantegés més problemes. Els documents (avui sabem que de qualitat dubtosa) que hi havia dipositats a l'església de Sant Feliu així ho demostraven als qui al llarg del segle xvii, com Pujades, van cercar-hi més fonament. Però a banda de les disputes que hi haguessin entre els canonges de la catedral i de la col·legiata, i a banda igualment dels arguments que uns i altres esgrimissin, és Roig el primer que exposa una de les opinions per escrit, amb qualitat literària i amb el que avui en diríem "criteris científics", tant com es pugui usar l'expressió en el context d'una historiografia pretesament crítica, deutora d'interessos ahistòrics i no gens enemiga de la falsificació de les fonts si això era necessari. La consolidació del "mite" de la sola catedralitat de santa Maria, producte i culminació ell mateix d'un altre procés històric (la substitució d'una seu per una altra), es deu en gran mesura al frare mínim, tot i que en justícia cal reconèixer que probablement no s'hagués mantingut amb tan bona salut fins fa ben poc sense la valuosíssima contribució del canonge Dorca.

I.1.2. Criticisme, "Il·lustració" i liberalisme (1700-1850)

L'erudició precrítica hispànica del segle xvii havia recolzat tradicions i buscat (inventat, si calia) fonaments històrics per a fets de pietat popular o legitimadors, sobretot, de la monarquia i de l'església. Aquests primers intents d'articulació d'una història amb fonaments documentals cristal·litzarien, sobretot en el segle següent, en el que s'ha anomenat "criticisme", una tendència historiogràfica que Ramon Grau ha definit com "actitud cultural de desconfiança sistemàtica envers les opinions acceptades tradicionalment i d'esforç per basar tots els coneixements humans en l'observació directa i el raonament".⁶⁰ Aquesta metodologia que superava l'ús pernicios de les fonts que caracteritzava les obres anteriors tingué en la historiografia de l'àmbit català exponents il·lustres com el canonge premonstratenc Jaume Caresmar, el valencià Gregori Mayans o bé Pròsper de Bofarull,⁶¹ entre d'altres, tot sovint posats com a exemples de la tendència.

Val la pena que tinguem en compte que la naturalesa del tema que ens ocupa (la catedral de Girona) s'inscriu de manera irrenunciable en la historiografia eclesiàstica, un dels àmbits més treballats del moment però probablement, també (com ha remarcat també Grau), un dels més difícils i compromesos no pas a nivell metodològic sinó social i polític. La historiografia

⁵⁹ Roig 1680, pròleg, s/p (xvi).

⁶⁰ DHC, 320-322.

⁶¹ DHC, 321; Mercader 1966.

eclesiàstica hispànica (i d'arreu), duta a terme bàsicament per eclesiàstics, malgrat que apliqués els nous mètodes crítics no podia deixar de manifestar una certa benvolença envers les tradicions i devocions populars, i no només pel fet que aquestes tradicions representessin la identitat i els privilegis de comunitats o corporacions concretes. El relatiu ultramontanisme del regne hispànic en comparació a les polítiques religioses d'altres monarquies europees –és a dir, la peculiar i segons com escassa consistència del projecte d'església estatal- impedirà que la construcció de l'edifici legitimador de la monarquia des de la història es complementi amb atacs sovintejats a l'església barroca i tradicional. La "ideologia d'estat", doncs, passarà per la conservació de les tradicions unificadores i tot sovint incorporarà per aconseguir-ho els avenços de la crítica erudita. L'àmbit privilegiat per observar aquesta tensió és precisament el de la història eclesiàstica, especialment pel que fa a les vides de sants i màrtirs: allí s'observa com els erudits tradicionalistes (Luis de Salazar, el pare Mariana i fons i tot Enrique Flórez a criteri d'alguns dels seus detractors com ara Masdeu o Mayans) havien fet passar la tradició per davant de proves documentals que avui considerariem incontestables, i això sense gaire dificultat aparent atesa la seva vocació tractadista i didàctica. Gràcies a Jesús Maiso coneixem els notables problemes que va tenir el pare Juan de Ferreras quan, desautoritzant falsos crònics, intentà argumentar (c. 1720) que la devoció al Pilar de Saragossa no arrencava d'època apostòlica: el conflicte polític obligà el rei a intervenir i a prohibir la difusió del text. Molts erudits oficialistes, no pas afectats d'insuficiència intel·lectual sinó més aviat besllumant l'efecte previsible de la crítica rigorosa, acusaren l'agosarat pare Ferreras de mal espanyol i mal catòlic, i li recomanaren (a un investigador!) que fos *santamente estulto*.⁶² El propi Caresmar patí el rebuig del capítol catedral barceloní i l'expulsió del seu arxiu a causa d'una disputa sobre la historicitat del culte a santa Eulàlia que llavors es duia a terme a la ciutat;⁶³ i el pare Flórez, iniciador de *l'Espanya Sagrada*, veié com se li tancaven les portes de la catedral de Lugo mentre el degà i els canonges li exigien que, abans d'investigar, acceptés sense protesta les tradicions locals tal i com es llegien en els falsos crònics.⁶⁴ Dins d'aquesta limitació general del criticisme hispànic, sí que podem observar un progrés en la menor tolerància cap a les mentides pietoses (mai millor dit), en el nostre cas des de Pontich o Flórez, passant per Dorca i fins a La Canal o Villanueva. El germà d'aquest darrer, Joaquín Lorenzo, diputat a les corts de Cadis per València, intervingué de manera decisiva amb els seus coneixements històrics per a l'abolició del *voto de Santiago*, un tribut que cobrava l'església compostel·lana en diversos llocs de Castella en virtut d'un abús històric.⁶⁵

No hem d'entendre, però, el criticisme com a marc unitari i immutable: si bé podem dir que procedeix de manera més o menys directa de l'interès documental desenvolupat durant el sis-cents, podríem distingir-ne almenys dos moments, òbviament no interpretables com a compartiments estancs. L'un, característic de la major part del segle XVIII, correspon a un primer estadi en què es rebutgen les falsificacions característiques de l'etapa anterior, s'afinen els mètodes de tractament dels textos i es perfila una clara preferència per l'acumulació de fonts

⁶² Maiso 1993, 180-191.

⁶³ DHC, 192.

⁶⁴ Vega 1950, 48.

⁶⁵ La Parra 1985, 244.

documentals (Caresmar en seria un exemple destacat, o també Flórez); un segon moment es caracteritza per la introducció d'un biaix "il·lustrat" en els enfocaments històrics (amb totes les salvetats que reclama l'ús del terme en el context ibèric del moment), amb un més marcat compromís dels arxivers envers la història civil i nacional (la figura de Mayans n'és una vàlida il·lustració, potser Dorca hi correspondria amb nombroses reserves). Aquest segon estadi arribà amb vigor a principis del segle següent i tingué continuïtat per tant ja dins la crisi de l'Antic Règim i els primers intents de construcció d'un estat liberal; això dona a la producció historiogràfica d'aquest moment algunes característiques particulars que ens podrien portar a considerar, si es volgués, un tercer estadi de "criticisme liberal" en tot cas molt lligat a l'anterior (amb l'exemple indiscutible dels germans Villanueva). No oblidem tampoc, malgrat que no ens toqui d'ocupar-nos-en, que la restauració absolutista i, al seu torn, les reiterades i fragmentàries aplicacions del projecte liberal (com ara la desamortització de 1835) també havien de generar una particular revifalla de la historiografia eclesiàstica, en aquest cas de tendència marcadament conservadora i absolutista.⁶⁶

Així doncs, mentre Sulpici Pontich es manté en les coordenades del criticisme de les primeres generacions, el canonge Dorca ja manifesta una crítica més elaborada, en diríem "il·lustrada" en el sentit hispànic del terme, que cal situar en el context del seu pensament polític i de la seva experiència vital. Quant a les dues altres obres, comparteixen totes dues la condició de parts de projectes historiogràfics a nivell estatal: l'*España Sagrada* que nasqué lligada al regalisme borbònic i que acabà entroncant amb la *Real Academia de la Historia* (del criticisme preil·lustrat a la construcció de la història nacional); i el *Viage Literario* de Jaime Villanueva, que podem relacionar més directament amb la intervenció de determinats sectors eclesiàstics en el projecte de constitució d'una església nacional dins el marc d'un estat liberal.⁶⁷ Totes elles tenen en comú, però, el fet d'haver estat dutes a terme per eclesiàstics i d'haver compartit una inspiració metodològica lligada al criticisme historiogràfic, aspectes que no seran significativament modificats fins a la irrupció dels autors no eclesiàstics, romàntics primer i positivistes després.

1.1.2.1. Una compilació imprescindible: l'obra de Sulpici Pontich

Caldrà que ens aturem una estona en la consideració de l'obra del canonge Sulpici Pontich (Bulaternera, Conflent c.1670 - Girona 1738), qui fou nebot del frare franciscà i bisbe de Girona Miquel Pontich (1630-1699), doctor en teologia i dret civil, canonge coadjutor des de 1705 i canonge titular a partir de 1717, durant l'exercici del qual càrrec desenvolupà també les funcions de secretari del Capítol.⁶⁸ L'obituari de la seu gironina en fa memòria el dia 16 de juliol tot indicant les seves virtuts com a estudiant (*ante vigessimum aetatis annum, Philosophiae, Theologiae et Juris utriusque lauream sit adeptus*) i donant a conèixer els seus principals mèrits, entre els quals hi ha el que ens ocuparà tot seguit: *ita se utilitati Ecclesie totus tradidit, ut die nocteque labore intentus, plura in eius commodum Manuscripta volumina reliquerit.*⁶⁹

⁶⁶ L'exemple més clar n'és, potser, l'obra del canonge Barraquer (1906).

⁶⁷ Per a una bona contextualització, especialment pel que fa a les relacions entre església, liberalisme i reacció, vegeu Callahan 1984, sobretot 94-104 i 118-135; La Parra 1985, i Herrero 1988.

⁶⁸ DHEC III, 124.

⁶⁹ ACG, Obituari mecanoscrit (actualment en ús litúrgic).

La seva aportació a la historiografia de la catedral gironina és importantíssima i, tanmateix, no constitueix una obra de reflexió històrica global sinó un esforç de sistematització de dades orientat a facilitar el treball dels funcionaris catedralicis. En efecte, com en una prefiguració profètica de Mn. Jaume Marquès, l'obra principal del canonge Pontich fou un recull gegantí de dades extretes de la documentació capitular disposats en *plura manuscripta volumina*. De tots ells, els més famosos són els que contenen una compilació de temes relatius al capítol ordenats alfabèticament: *Repertori per Alfabètic del secretariat del M.I. Capítol* etc. Aquesta obra, acabada de redactar pel maig de 1736, s'estén prolixament al llarg de tres volums d'unes 400 pàgines cadascun, acuradament manuscrites. També va redactar un *Episcopologi y sèrie dels prebendats*, de característiques semblants. Aquest darrer és imprescindible per a la localització de dades sobre persones relacionades amb la catedral fins a la data esmentada; els altres tres són utilíssims per a guiar la recerca a través dels colossals fons de l'arxiu capitular (llibres de sagristia, de les pabordies, d'obra, resolucions capitulars, col·lecció de pergamins, documentació notarial diversa, etc). És més, no hi ha dubte sobre el fet que gran part dels coneixements de Mn. Jaume Marquès procedia de l'exploració detallada dels volums de Pontich,⁷⁰ una de les bases del seu fitxer i per tant de la redacció dels seus articles.

L'esforç de Sulpici Pontich va ser realment immens, i cal remarcar que potser això no ha estat suficientment posat de relleu pel comú dels investigadors (malgrat que gairebé tots han trobat en el *Repertori* una eina insubstituïble).⁷¹ La confecció dels quatre volums va requerir amb tota seguretat un buidatge intensíssim, meticolós i metòdic de tots els fons de l'arxiu capitular, que no són pocs ni senzills: només una feina d'aquestes característiques i d'aquesta qualitat permet la pulcritud extrema de les cites amb què s'acompanya cadascuna de les gairebé incomptables dades que hi trobem compilades. Des dels aniversaris, passant pels beneficis, les localitats on la catedral tenia propietats, fins les campanes; des del bisbe més assenyalat fins al canonge més remot consignat en la documentació conservada. Sulpici Pontich degué ser un secretari modèlic, versemblantment dels millors que mai hagi pogut tenir la institució capitular.

Malgrat la predominància aclaparadora d'aquesta feina "de formigueta", aparentment exempta de creativitat, en alguns moments puntuals ens apareix un Sulpici Pontich diferent, capaç de traçar arcs temporals per explicar l'origen i la naturalesa d'alguna de les qüestions catedralícies. Llavors es revelen en el canonge Pontich totes les lectures i consultes de documents que ha realitzat, la seva habilitat a l'hora de creuar dades, la seva raonable capacitat de desenvolupar una crítica històrica a partir dels documents que domina. Vegem-ne només uns exemples interessants:

Casa de la canonja se nomenava antigament tot lo agregat de renda destinada per la prebenda de tots los Canonges que venia á ser com una administració, á la qual se destinava tota dita renda. Consta de la fundació, y dotació en lo armari de la Canonja

⁷⁰ De fet és molt habitual trobar, en les venerables pàgines del canonge Pontich, anotacions autògrafes de Mn. Jaume Marquès en llapis o fins i tot en bolígraf, correccions fetes amb "tipex" i fragments de fotografies enganxades (per exemple, per il·lustrar l'escut d'armes d'algun personatge tal i com apareix en la sepultura corresponent del claustre de la seu).

⁷¹ J.M. Marquès ha estat un dels pocs que ha fet pública justícia a les compilacions de Pontich: "Són instruments de recerca molt complets, que han facilitat la investigació sobre la catedral i que no han estat superats" (DHEC III, 125).

plech 1.n.1 feta pridie kal. decembris 1018 anno 23 Roberti Regis; y en lo Llibre Vert fol 103 en que se posa data 7 kal. decembris 1019 anno 23 Roberti Regis. De esta dotació, y moltas rendas, que en ella se expressan, com á donadas á dita casa, discorro, que no fou rigorosa donació, sino divisió de Mensas Episcopal, y Canonical. Per Servey de dita Casa, se destinaren varios officials, dels quals no consta lo origen, però se conservan vuy los noms, y son erigits Beneficis, y reben també in canonica, encaraque apenas se practica vuy que fassan cosa per Servey de dita casa, sinó lo Refectorer, y lo Coch, y lo Porter.

Las rendas de dita casa ab lo temps de sividiren en pabordias, donant á cada una lo carrech de assistir per sos mesos del pa, vi, y escudella als Canonges, y officials de la Canonja, demanera, que entre nou Pabordies se dividí est carrech per tots los dotze mesos del any, fornint dits Pabordes la casa de la Canonja, de ahont per medi dels officials della se servia ó en comú, quants menjavan en Refector, ó en particular, quant foren dividits los Canonges per las casas; quant en la porcio predita en especie, que durá molt temps, quant en diners diariament, segons aparexia al Capítol convenir, dependint dels estatuts que era servit fer, com també lo augmentarse, ó disminuhirse dita porció. Ditas Pabordias conservan vuy lo nom, son emperó sols administracions que en lo mateix numero de nou collectan las rendas que á quiscuna Pabordia li competeix, y son portadas per los Canonges més antichs, entrant á ellas per torn, ó obció, y tenen deu per cent de salari.⁷²

La fundació de la Iglesia Cathedral de antes de la invasió dels moros, no es facil explicarla, ni assegurarla, sols consta que lay havia en los molts Bisbes que se troban continuats verbo Concilis, en lo Episcopologi de las Synodals, y en las Historias; Indicis son de haver estat en lo mateix lloch en que vuy se troba, la tradició de haver lo invicto emperador Carlos Magno limpiat, y purificat la gran Mesquita dela Moros, los quals com no estigueren molt temps en Gerona, apar verosímil que haurian á sos usos profanat la Cathedral antiga.

De Carlos Magno no se te evidencia que fabriqués sinó que conquistá, restaurá, y dotá. Del Sr Bisbe Pere (á qui los Synodals nomenan ab lo cognom Rodgarius) se sap, que ab sa germana la Sra Comptessa Ermessendis, y son nebot lo Compte de Barcelona Ramón en lo any 1038 concorregueren en la dedicació, ó Consegració de la Iglesia de la qual en lo acte que se troba en lo llib Vert fol 106 son nomenats fundadors, (106v) y que la havian construhida; dit acte se troba també en lo armari 45 plech 1 num 3 i se diu ibi: essent just que havent acabada la Iglesia que havian de fonaments començada á renovar, y més avall los anomena fundadors, y acerrims defensors de dita Iglesia.⁷³

Aquests fragments serveixen per veure tant la capacitat expositiva-investigadora del canonge Pontich com també la seva pulcritud i rigor a l'hora de citar les fonts, no aliena al criticisme documental almenys pel que fa al coneixement exhaustiu que en tenia. De passada, notem com s'incorporen (a diferència de Feliu de la Penya) les opinions i tesis "oficials" sobre la catedralitat de santa Maria: no oblidem que Pontich és canonge i, com a tal, zelós defensor de les

⁷² ACG, RA I, 250v-251r.

⁷³ ACG, RA II, 106r i v. Subratllat a l'original.

prerogatives del Capítol. Ateses les característiques de la seva obra, els seus volums seran citats profusament en el present estudi, encara que més com a font secundària que no pas com a primària. Això no li resta gens del seu innegable mèrit. I precisament per això, encara que es tracti d'una obra que és bàsicament una eina més que no pas un esforç historiogràfic, Pontich mereix un lloc en aquesta sèrie.

I.1.2.2. La *Colección de noticias* de Francesc X. Dorca i Parra

El canonge Dorca és potser, juntament amb el també canonge Jaume Marqués, un dels dos personatges més rellevants i informats que la pròpia Girona ens dóna a l'hora de ressenyar el material publicat sobre la història de la seva catedral. Nascut a Girona el 1737, fill d'apotecari, ja havia tingut oncles dins el capítol gironí. Estudià a Cervera a partir de 1755, on es relacionà amb intel·lectuals i amb el món jesuïta; el 1760 s'hi llicencià i vuit anys després, emprats en activitats docents, hi obtingué la càtedra d'oratoria. El 1778 s'acollí a un privilegi universitari que li permetia triar una canongia en qualsevol diòcesi catalana, i retornà a Girona com a capítol i després paborde de gener i gestor del patronat dels beneficiats. La Guerra Gran, com veurem, l'afectà moltíssim i debilità la seva salut, fins al punt que en 1804, dos anys abans de morir, renuncià tot al·legant motius de salut a la diòcesi de Santa Cruz de la Sierra, a Amèrica, que se li ofería. Morí doncs el 1806, deixant un nebot, Josep, també dins el capítol, qui d'acord amb el noble Josep de Vega i Sentmenat -i beneficiant-se també, sembla ser, de pressions exercides des de més lluny pels germans Jaime i Joaquín Lorenzo Villanueva- acabà publicant la seva obra pòstuma: la *Colección de noticias de los Santos Mártires de Gerona*,⁷⁴ resultat de la investigació seriosa dels darrers anys de vida de l'erudit canonge i que, en els seus elements centrals, ja havia publicat de forma anònima el 1798.⁷⁵

El valor de l'obra de Dorca, a grans trets, consisteix en el rigor de la investigació -en el marc dels paràmetres de l'època-, la vastedat de les fonts emprades i la sistematització aclaridora de les matèries. Per una banda el seu estudi pot ser qualificat, sens dubte, de modern i innovador, ja no només respecte del panorama historiogràfic espanyol, sinó integrat en la mesura del possible en la crítica històrica europea de finals del segle XVIII. D'altra banda, és cert que el canonge Dorca és encara deutor d'uns condicionaments que li faran forçar algunes interpretacions; en alguns casos admet discretament la feblesa de tals propostes i en d'altres hem de suposar que n'estava plenament convençut. No se li pot negar, però, de cap manera, la condició d'investigador compromès amb la veritat històrica. Una veritat que, val a dir-ho, es cercava amb paràmetres diferents dels nostres i s'obtenia amb uns criteris de moderació que avui serien inadmissibles, però que s'expliquen en funció de l'època i, especialment, del lloc (l'Espanya de finals del set-cents) i de l'estat (eclesiàstic) de l'autor.

L'ambient ja observable en la primera meitat del segle XVIII que comentàvem suava es respira també en les seves darreres dècades, en els moments d'activitat històrica de Dorca. Però al panorama general espanyol cal sumar-hi també, com dèiem, les opcions polítiques personals de Dorca com a escriptor i com a eclesiàstic. Aquestes opcions apareixen, precisament,

⁷⁴ Antón/Sureda 1993, 62-65.

⁷⁵ Marqués 2007, 16.

clarificades de manera diàfana en les obres del canonge sobretot gràcies a la conjuntura històrica que li va tocar de viure: ni més ni menys que el que estudiem avui com a la fi de l'Antic Règim. De fet, Dorca es significà en diverses menes de producció literària, d'entre les quals la històrico-hagiogràfica ocupa el període central de la seva activitat (des del retorn a Girona fins al principi del segle XIX). L'interès de Dorca per la història l'havia acompanyat, sembla ser, tota la vida, i es manifestà durant els anys vuitanta amb l'aplec de dades que serví, entre altres coses, per fornir informació al pare Fernández Rojas, un dels encarregats de confegir el titànic recull de l'*España Sagrada*. Però els darrers anys de la seva vida, marcats per la profunda impressió que li causaren els fets de la Revolució Francesa i la seva repercussió a Catalunya, els emprà en analitzar i contestar les idees desestabilitzadores que havien causat la ruïna del regne de Lluís XVI. Aquest darrer Dorca, potser no tant conegut com l'historiador, va escriure en cinc anys (1801-1806) vuit obres sobre teoria política, entre les quals una *Verdadera idea de la sociedad civil*. Es tractava d'obres no pas panfletàries ni passionals, encara que generades en un context vital més aviat nerviós i vehement, sinó profundes i fonamentades en la lectura dels propis textos criticats, per a la qual cosa se li concedí llicència. Així ens apareix el Dorca que nega el contracte social, associa la monarquia a la família, fa derivar la sobirania de Déu (el poble anàrquic és independent però no sobirà), defensa l'església com a medidora entre governant i governats, etc. Un defensor seriós i clàssic del despotisme il·lustrat que contempla reformes només en dosis homeopàtiques. En el debat ple de matisos sobre la il·lustració al nostre país se'l podria qualificar sense por d'"il·lustrat contra la il·lustració" per la seva postura i per la seva preparació teòrica.⁷⁶ Aquesta postura no la traslladarà a la història (no serà, com els detractors del pare Ferreras de Saragossa, un "crític contra la crítica"), sinó que assumirà la disciplina amb rigor, amb una certa independència de les seves opinions sobre el poder i el cataclisme francès. És cert que la conjuntura que generà aquesta preocupació per la política és posterior a la redacció de les seves grans obres històriques, però és utilíssim considerar la seva postura vital per tal de valorar amb justesa el seu enfocament històric, el qual, de fet, en els anys darrers de la seva vida tampoc va ser modificat ni ajustat a una postura més conservadora.

Tenint en compte aquests condicionaments, la *Colección de noticias*, que en un primer moment ens podria semblar poc agosarada i parcial, se'ns presenta ara com un gran esforç de sinceritat personal i de rigorositat professional dins els límits de la moderació imprescindible. Aquesta moderació representava l'única via per defugir la manca de crítica supersticiosa i tradicionalista per una banda i les acusacions d'enciclopedisme i il·luminisme (crítica radical) per l'altra. En aquests termes lloen el canonge, tot descrivint ambdós perills, els autors del volum XLIV de l'*España Sagrada*:

El señor Dorca conocia muy bien la dificultad de la empresa, y los peligros á que le esponia, y asi es que en su prólogo se escuda con los criticos de mejor nota, copiando sus reglas para discernir entre lo verdadero y lo falso, lo auténtico y apócrifo. Acusa igualmente que ellos la impia temeridad de los que maliciosamente deprimen las vidas y cosas de los santos, y el nímio rigor de los críticos que se esceden en censurarlas; y la mal entendida religiosidad de los que indiscretamente pios y crédulos, ó fingen lo que

⁷⁶ Antón/Sureda 1993, 68-72.

les dicta su excesivo conato de engrandecer á los santos, cayendo en la imprudencia de deslustrar con falsedades su verdadera gloria; ó adoptan y propagan en sus escritos con liviana credulidad los que otros fingieron ó adoptaron sin sólidos fundamentos.⁷⁷

El primer parany repugnava a la personalitat de l'investigador; el segon, a part de ser decididament perillós, era també contrari a la personalitat del polític conservador. Però a més de la satisfacció científica, de la moderació política i de l'adaptació al pensament del lloc i del moment, intervé en Dorca un altre element que també deixa poderosa empremta. No oblidem que estem parlant d'un canonge del capítol gironí, secularment caracteritzat (com els altres capítols catedrals, en general) per un corporativisme molt remarcable que es manifesta històricament en els diversos conflictes (sovint motivats per excuses nímies) mantinguts contra el bisbe, el rei, els jurats o d'altres corporacions eclesiàstiques.⁷⁸ En aquest marc, i recordant el plet sostingut contra el capítol de Sant Feliu a inicis del segle XVII, Dorca havia de participar (i segurament ho feia de tot cor) del sentiment general que atorgava preeminència a la seu de santa Maria. Els únics punts on hem tingut la impressió que Dorca podria no creure's el que escrivia, o que violentava impròpiament les interpretacions, estan lligats amb aquesta defensa a ultrança, sobre la justícia de la qual, entenem, el canonge no tenia cap mena de dubte. Se li podria aplicar l'expressió de Maiso:

Toda persona por más intelectual que fuese y pudiendo ser todo lo humilde y modesta que se quisiese a nivel particular, debía defender como obligación inexcusable el prestigio de la comunidad política identificada con su respectiva tradición religiosa.⁷⁹

o, encara més justament, val la pena esmentar el paràgraf que li dedicà Josep M. Marquès en iniciar la seva història de la diòcesi de Girona, al qual no sabríem afegir res més com a colofó de les reflexions precedents:

(...) el canonge Francesc X. Dorca, equipat amb els instruments de la crítica (...), pogué advertir que sovint la veritat resta lluny de l'oportunitat. Es va convèncer que el sant local que gaudia de certesa històrica a Girona era Fèlix. Publicà anònimament el resultat de la seva investigació el 1798. Per què anònimament i per què el 1806 va atribuir historicitat als altres benaurats tinguts per gironins, com Narcís o els Quatre Màrtirs que tenien culte a la catedral? Costa poc d'imaginar la reacció que s'hauria suscitat en cas contrari, més quan ell mateix havia passat de la posició independent de professor a Cervera a la de canonge de la catedral, i quan el seu bisbe havia assumit des de 1782 el paper de promotor principal de la construcció de la sumptuosa capella de Sant Narcís a l'església de Sant Feliu.⁸⁰

⁷⁷ ES XLIV, 256. Són d'altra banda unes línies precioses per ben copsar els objectius, condicionaments i particulars característiques del criticisme il·lustrat aplicat a la historiografia eclesiàstica hispànica.

⁷⁸ Per no parlar dels conflictes reiterats, en el segle XVIII però també des de molt abans, dins del mateix grup de clergues assignats a la catedral: entre canonges i beneficiats, entre dignitats i canonges simples, entre canonges diaconals i presbiterals. Vegeu-ho a Jiménez 1999, 27-155.

⁷⁹ Maiso 1993, 181.

⁸⁰ Marquès 2007, 16.

Des del punt de vista formal, la *Colección de noticias de los Santos Mártires de Gerona* presenta en la seva edició barcelonina de 1807 356 pàgines. Consta l'obra de quatre grans capítols dividits en seccions, algunes de les quals contenen notes o apèndixs: capítol 1, vuit parts; capítol 2, dues parts; capítol 3, cinc parts (la quarta amb nou apèndixs, la cinquena amb dues notes); i capítol 4, sis parts (la darrera amb dos apèndixs). Al final s'hi afegeix una *Advertencia sobre la necesidad de rectificarse el Episcopologio que está en las Sinodales Gerundenses de 1691*. Els capítols i seccions tracten les dades corresponents a cadascun dels sants que són objectes de la investigació; les notes i apèndixs corresponen a digressions derivades de l'estudi dels sants màrtirs (com el primer apèndix de la sisena secció del capítol quart, dedicat al tema de la catedralitat derivat del martiri de Sant Narcís). S'afegeix també un interessant apèndix documental. En el tractament de tots els casos Dorca mostra un elevat nivell de crítica i de solvència investigadora.

En bona part Dorca es dedicà a recollir, complementar i criticar (és a dir, usar més correctament) notícies que apareixien en l'anterior publicació de Roig i Jalpí, que, pel que sembla, era el text més autoritzat fins al moment per al tractament de la problemàtica catedralícia. La reflexió que ens interessa s'inicia (i respectarem l'ordre expositiu de l'autor) en el capítol quart, apartat sisè (que es titula «*De el lugar en donde fue martirizado San Narciso; y que no era la iglesia Catedral. Y con esta ocasión se trata del sermón del señor obispo Oliva*») i gira, en aquests primers paràgrafs, gairebé com a pretext, a l'entorn del colofó que el sermó d'Oliba sobre Sant Narcís presenta en algunes de les seves versions (la citada pel pare Florez a *España Sagrada* tom XXVIII, apèndix X, p. 265, la usada pel pare Relles a *Historia de San Narciso* capítol 21, p. 308 i la que es llegeix en un llibre de cor de la col·legiata). El tractament que fa Dorca del colofó d'aquest sermó és completament diferent: des d'una crítica externa s'argumenta (p. 234) que els exemplars de Barcelona i d'Augsburg del sermó no contenen aquesta clàusula final; i des d'una crítica interna, es fa veure que no té sentit incloure aquests mots després de la doxologia final, absolutament conclusiva, que el text d'Oliba presenta immediatament abans. El colofó, doncs, ha de ser una interpolació posterior.⁸¹

L'interès d'aquesta negació radica en la interpretació definitiva del contingut del colofó, sobretot quan diu: «*ecclesia S. Felicis Gerundensis, quae tunc temporis S. Mariae extra muros vocabatur (...); in loco quo nunc iacet, quo erat ecclesia cathedralis tempore infidelium*». Es resumeixen en aquest petit fragment les qüestions amb què Roig havia modelat un formidable embolic: l'existència de l'església de Sant Feliu, el títol de *santa Maria extramuros*, el martiri allí executat, la localització del cos de Sant Feliu i finalment, com a pedra de toc, la catedralitat. La incongruència temporal i textual de l'escrit ja li resta credibilitat. Però Dorca es molesta a invalidar directament els fets que s'hi exposen:

Pero ademas de la inconexion, tiene aquella cláusula otra nulidad en lo que refiere que el lugar donde martirizáron a S. Narciso fue la iglesia de S. Félix, que entonces dice se llamaba de *Santa Maria extra muros*; y que esta era la iglesia catedral en tiempo de los infieles. Esta especie que trahe el falso Cronicon de Liberato al año 277 (citado por el P.

⁸¹ Anscari M. Mundó, uns cent setanta anys després, ratifica la opinió de Dorca quan no inclou aquesta clàusula final en la seva edició de la cèlebre homília del bisbe de Vic i abat de Ripoll (Mundó 1974-1975, 97-114).

Relles en *su Historia de S. Narciso pag. 174*), la deduxo seguramente su Autor como consecuencia necesaria de haber sido martirizado el Santo en ocasion que estaba para celebrar, ó celebrando ya en dicho lugar el sacrificio de la Misa; según es antigua tradicion, y se lee en el Sermon de *Oliva* (bien que no en el susodicho exemplar de *Augusta*): y se lee tambien en el *Vitae Compendium* de S. Narciso que trahen los Bolandianos al día 18 de marzo; y en el mismo lugar de Liberato, citado por el Relles en dicha pag. 174: por cuyo motivo le pareceria á dicho Autor, como le pareció a Pujades en su *Crónica de Cataluña lib. 4 cap. 76* al fin, que no podia menos de ser iglesia catedral un lugar donde celebraba el obispo: sin hacerse cargo de que en tiempos de persecucion hacian los obispos sus sagradas funciones donde y como podian, no en iglesias (que ó estaban derribadas, ó por lo menos rigurosamente prohibido el concurrir á ellas); sino en lugares ocultos y subterráneos, y comunmente en las criptas ó sotanos de los cementerios (...).⁸²

Observem, de passada, com el canonge ha desestimat l'autenticitat del cronicó de Liberat: sabia de l'èxit que aquestes fàbules assoliren en el segle anterior, però no sabem si podia ensumar-se la seva insospitadament propera procedència.

Una església oficial en funcionament des dels principis del cristianisme (i, com hem de veure, radicada en l'emplaçament de l'actual catedral) hauria estat destruïda per l'edicte general de Dioclecian de l'any 302, precisament en el context de la persecució i martiri dels sants examinats. Per contra, la zona de Sant Feliu hauria estat primerament el cementiri de Girona, segons les diverses i autoritzades fonts (des de les més antigues, com els textos de Sant Joan Crisòstom, fins a la literatura científica del moment, com el *De antiquis ecclesiae ritibus* d'E. Martene) que situen els cementiris romans, per llei, fora de la ciutat. Hom descriuria també els cementiris com a catacombes: estances *subterràneas y obscuras* amb nínxols a les parets. Aquest cementiri de *Gerunda* es trobaria

(...) cerca de la puerta que mira á septentrion; y junto al camino real, ó publico que iba por aquella parte hácia la Francia. Es ademas constante tradicion (y lo confiesa Relles pag. 195) que fueron en dicho lugar sepultados los mártires que en la persecucion de Diocleciano tubo Gerona, como S. Felix Africano, los quatro MM. Justo, Germano, Paulino, y Sicio, que es muy verisímil, según se dixo en su lugar, que son del número de los muchos que murieron el día 31 de mayo; y que todos fueron enterrados allí, como despues lo fue San Narciso, y S. Felix su Diácono (...) De lo que se deduce tambien que estando el de los fieles de Gerona en el expresado sitio, no habia allí Iglesia, no solo catedral, pero ni otra alguna; pues que en aquellos siglos, ni aun tampoco en los posteriores hasta el siglo VIII no solia enterrarse en las iglesias: y hasta los mártires se enterraban con los demas fieles en el cementerio comun de los christianos, como se ha dicho (...).⁸³

La presència d'una necròpolis en aquest punt de la ciutat ha estat confirmat, a la llarga, tant per la història de l'art com per, més definitivament, l'arqueologia, de tal manera que no és

⁸² Dorca 1806, Cap. IV, part VI, 236-37.

⁸³ Dorca 1806, Cap. IV, part VI, 240-41.

possible dubtar-ne. Ara bé, les troballes arqueològiques han estat més aviat escasses i no permeten documentar més que tombes d'inhumació i estructures d'incineració datables, des de l'evidència més antiga, a partir de l'alt imperi.⁸⁴ La configuració i història del cementiri, tanmateix, ens és difícil de conèixer arqueològicament per tal com allí on presumiblement hi havia l'àrea central l'estratigrafia, si existeix, està absolutament trinxada per la potent fàbrica del propi temple de Sant Feliu. De les suposades catacombres en tenim unes notícies que aporta Dorca i que ja mai més, per desgràcia, no podrem verificar. Es tracta de la presència en el subsòl de l'actual capella de Sant Narcís dels vestigis d'unes construccions que Roig anomenà *iglesia subterránea* tot negant-ne la catedralitat. Aquestes referències excepcionals ofereixen prou credibilitat, atès que tenen a veure amb l'obertura de fonaments per a la construcció de la nova capella, iniciada en 1782; Dorca, com confessa, no va ser-ne testimoni de primera mà sinó de segona, però la seva contemporaneïtat als fets inspira confiança.

(...) y parece que se halló tambien algun indicio de ellas [catacombres similars a les de Sant Calixte de Roma] en la excavacion que se hizo ultimamente para los fundamentos de la nueva capilla de dicho Santo [Narcís]; porque en lo mas hondo de la excavacion se hallaron algunos vestigios, y trozos de bóveda de hormigon, que daba muestras de ser obra Romana, según lo oí á un caballero de Gerona, no ménos fidedigno que inteligente. Se hallaron además en aquella hondura, unos como nichos en la pared, según lo he oido á dos Canónigos de la santa iglesia de la dicha ciudad; y el uno de ellos me añadió que la pared donde estaban los vestigios de los nichos, era de una masa tan dura y sólida, que fueron menester almadanas y cuñas de hierro para romperla (...)⁸⁵

Dorca interpreta les restes com a vestigis de catacombres gironines; n'avalua l'existència fora de l'Urbs, immediatament després de la cita que transcrivim, i invoca el cànon 35 del concili d'Il·liberris per testimoniar les reunions de fidels en els cementiris. En resum: a Girona, a la llum de les reflexions anteriors, calia entendre que la seu episcopal existia des de temps reculats i que Ponç n'era bisbe abans que Narcís arribés; però això no implicava que durant la persecució hi hagués hagut cap església oberta (ni dempeus, de fet), i menys damunt d'un cementiri. Cementiri on, això sí, es reunien per necessitat els cristians i duïen a terme el seu culte. A partir d'aquí Dorca admetrà la posterior construcció d'una església martirial, com per diversos testimonis se'n coneixen, juntament amb altres monuments sobre sepulcres o criptes de sants, a Roma i a altres seus. Tot descrivint això, entra en la polèmica sobre els títols (santa Maria dins o fora dels murs) i envesteix amb decisió l'embolic de fra Joan Gaspar:

(...) es muy regular que despues de aquella persecucion de Diocleciano en que padecieron; restablecida la paz de la Iglesia con el imperio de Constantino el Grande; se

⁸⁴ Nolla/Sureda 1999, 15-22. Comentarem més endavant les tombes d'inhumació datables a partir del s. iv, els sarcòfags de temàtica cristiana i les diverses evidències que ens porten a assegurar la presència d'un *martyrium* que genera abundants *tumulationes ad sanctum*.

⁸⁵ Dorca 1806, Cap. IV, part VI, 243-44. Encara ara no podem pensar en aquesta destrucció sense lamentar-nos-en! Si ho hem de creure al peu de la lletra, mitjans tan poderosos necessàriament implicaren construccions de consideració, fos quina fos la seva datació.

edificó iglesia en aquel sitio, como era de costumbre edificarlas en tiempo de paz en los cementerios, ó sepulcros de los mártires. (...) Es muy factible que la iglesia que allí se edificó fuese la que insinúa el Cronicon de Liberato en el pasage que cita el P. Roig en su *Resúmen Hist. Pag. 180*. Verdad es, que con las circunstancias que expresa el Cronicon, es muy equivocada la noticia; porque dice (según le pone el P. Roig en la márgen de lugar citado) *ad annum 315 ecclesia cathedralis S. Mariae Angelorum, industria, et diligentia Amandi eiusdem urbis episcopi, reparatur*. No tiene duda que habla aquí de la misma iglesia en que dicho Cronicon supone fue martirizado S. Narciso; pues que esa es la que llama catedral, y de *santa María de los Angeles* en el otro lugar citado arriba num. 6 (...) Pero ese falso presupuesto de catedralidad (...) queda ya demostrado: y con lo mismo se convence la equivocacion de que en dicho año 315 fuese reparada, ó restablecida la supuesta iglesia, que con mas fundamento puede creerse construida de nuevo, por lo que se ha dicho en los números precedentes. Parece que el autor de aquel Cronicon trocó las especies: porque despues *ad annum 326* (según tambien lo pone dicho P. Roig en la misma márgen de la citada pag. 180) dice el cronicon *intra urbis moenia templum B. Marie construitur*, en cuyo lugar pienso venia mejor el *reparatur* que puso en el pasage antecedente, en que correspondia poner el *construitur*.⁸⁶

Almenys el que exposa Dorca és absolutament coherent amb el que s'ha dit abans, sense imaginar més esglésies antigues que les que podrien suposar-se -i, més enllà, demostrar-se i deixant només el testimoni de la catedral dins dels murs. El poc respecte envers la terminologia del cronicó i la correcció proposada segurament deriven, com sospitem, de la certesa per part de Dorca que la font era falsa o distorsionada. L'al·lusió a un autor del cronicó que *trocó las especies* podria, certament, contenir alguna dosi d'ironia.

Una altra informació de Roig és el document de l'any segon del regnat de Lotari (956) que parla d'una *domus* que està situada «*extra portam Civitatis Gerundae, quae respicit ad circium, prout afrontat a meridie cum Capella qua nunc sicuti antiquitus vocatur de S. Maria, ubi cum plurimis aliis passus fuit S. Narcissus Episcopus, et eius corpus hucusque requiescit...*». Dorca aprofita per refutar novament el títol de Santa Maria en aquella localització:

El otro documento que, sobre la fe de Bernardo Boades, trahe el P. Roig en su *Resúmen Histor. pag. 174*, y de dicho P. Roig lo transcribe el Relles pag. 150, como que existe en el archivo de la curia episcopal de Gerona (sin notar en que libro ó manual) con fecha de X de las calendas de setiembre del año 2 de Lotario, que corresponde al de 956; aunque expresa tambien que dicha iglesia, ó capilla, como allí la llama, se titulaba entónces, *como antiguamente*, de S. María (*quae nunc sicuti antiquitus vocatur de S. Maria*); ya que no sea enteramente falso, ó sospechoso; por lo menos se falsifica en esta parte; pues que así en tiempo del Rey Lotario, como ya de antes antiguamente se llamaba *de s. Felix* aquella Iglesia.⁸⁷

⁸⁶ Dorca 1806, Cap. IV, part VI, 246-47.

⁸⁷ Dorca 1806, Cap. IV, part VI, 250-51.

A més d'aquests, Dorca cita molts altres testimonis documentals (com el testament del comte-bisbe Miró, els preceptes imperials de 893 i de 881 o el cronicó de Ripoll) per acreditar que l'església suburbana ha tingut sempre el títol de Sant Feliu i que els dos títols (Santa Maria i Sant Feliu) han estat sempre separats. Però la tesi sobre la catedralitat, pròpiament dita, es desenvolupa en el primer apèndix de la sisena part, que significativament es titula «*Sobre la supuesta catedralidad primitiva de la Iglesia de S. Félix: y la union ó conexión de ella con la Catedral*» i que conté el discurs històric essencial sobre el tema, això és,

(...) que había en ella [Girona] iglesia catedral: la que, no estando en el lugar donde está hoy día la de S. Félix, por ser aquel sitio, segun se ha demostrado, no iglesia sino cementerio de los fieles; sería la que estaba, como está en el día, con el título de S. Maria, dentro los muros de la ciudad, que el Cronicon de Liberato, citado arriba num. 12 del antecedente § VI refiere que se construyó (y mejor dixere que fue restablecida) en el año de 326: pues que sin duda la iglesia catedral fue derribada con los edictos de Diocleciano y Maximiano; ni por consiguiente podía ser la catedral, ni iglesia alguna el lugar donde celebraba S. Narciso quando fue martirizado, según se demostró en los números 6. 7. y siguientes del antecedente § VI; y en el referido num. 12. Esto se confirma con el exemplo de su antecesor el obispo Poncio, de quien consta que ya no hacia sus funciones en ninguna iglesia, sino escondidamente con sus fieles en las cavernas (...).⁸⁸

Havent parlat anteriorment de la pau de l'Església i de la reparació/reconstrucció d'esglésies que això va comportar, ara l'argument es reforma i presta més atenció al tema dels diversos temples gironins. Una església es refà i l'altra es construeix de nou, com vèiem,

(...) continuando así en lo sucesivo distintas y separadas las dos iglesias, sin ser, ni servir de catedral la de S. Félix hasta la irrupcion de los Sarracenos. Del tiempo anterior á dicha irrupcion son muy escasos y casi ningunos los documentos, que sin duda con motivo de ella se perdiéron. Sin embargo puede servir de alguna prueba de lo dicho, esto es, que la iglesia de S. Félix no era catedral, lo que refiere S. Ildefonso del obispo de Gerona S. Nonnito, su contemporáneo: á quien celebra por lo adicto y dedicado que estaba en obsequiar el sepulcro de S. Félix, que siempre estuvo en la iglesia de su nombre; y por consiguiente esta era la que freqüentaba S. Nonnito para obsequiarle (...) Sobre cuyo supuesto, parece que si esta iglesia hubiese sido la catedral, no venia al caso notar como cosa singular y extraordinaria, la freqüencia del obispo en ella, en obsequio de un Santo, cuyo sepulcro, según se dixo arriba estaba en el altar mayor; donde era muy regular la freqüencia del obispo, especialmente por aquellos tiempos en que asistian y celebraban de continuo los obispos en sus catedrales. Así que, en tiempo de los Godos no estaba la catedralidad en dicha iglesia (como resulta tambien de las otras pruebas que hasta aquí se han dado), sino en la Iglesia *de Santa María*, dentro de los muros de la ciudad; hasta que en el año de 717 se apoderáron de Gerona los Saracenos. Con esta ocasion, y en virtud de los pactos con que los moros permitiéron á los christianos el uso libre de la religion, y de sus leyes, pagando por ello algun tributo;

⁸⁸ Dorca 1806, Apèndix I a la part VI, 254: «et inibi pontificem Pontium invenerunt, qui se, propter horrorem Rufini, per cavernas petrarum abscondebat, cum fidelissimis christianis in Dei laudibus vacans». Dorca ho cita de les actes del martiri dels sants Vicenç, Oronci i Víctor.

vino el caso de que ocupando los moros para mezquita la catedral (...), y es muy verisímil por lo que sucedió con otras muchas catedrales, y por estar la de Gerona dentro de los muros (circunstancia que atenderian los infieles como mas oportuna y conducente para el mayor concurso y seguridad); que dexáron libre á los católicos para el uso de su religion (según los pactos que arriba se ha dicho, y que consta particularmente que se hicieron con los Gerundenses), la otra iglesia de S. Félix, situada en aquel tiempo fuera de los muros de la ciudad; y desde entónces empezó a servir y hacer veces de catedral la expresada iglesia, en que estuvo la sede Gerundense, durante la temporada de los moros.⁸⁹

Cap afirmació s'ha fet sense contrastar-la. Els exemples de catedrals alternatives en temps de la invasió són els de Barcelona, Toledo i Osca; les referències documentals (com el cronicó de Ripoll) s'extreuen del recull *Marca Hispanica* de Pere de Marca, a part del colofó de l'homilia d'Oliba, usada malgrat tot; i a més no falten les referències bibliogràfiques, com la de l'obra de Juan de Aguas *Alegación histórica sobre el origen y sucesos de las catedrales* (Saragossa 1668). L'argument del bisbe Nonnit és, als nostres ulls, forçat i rebuscat, però a l'inici ja hem contextualitzat a bastament aquesta postura. I llevat d'això, a la resta del discurs no li falta fonament.

El fenomen de la catedralitat urgent explicaria diverses peculiaritats de l'església gironina, bàsicament: la reunió i familiaritat dels dos capítols (*que duró aun despues de recobrada la iglesia catedral, mayormente hasta que se puso Abad en la de S. Félix*) i l'origen del títol popular de Santa Maria, a causa del trasllat de les imatges catedralícies (*Es muy verisímil que des de aquella traslacion se diese el título y nombre de S. Maria á la iglesia de S. Felix, ya que no entre los instrumentos y escrituras públicas, á lo ménos entre el comun de los fieles, por ver su imagen colocada en el centro del altar*). Aquest trasllat hauria estat la causa que, encara el 956, l'escrivent del rei Lotari fes servir el títol tradicional i no el real. Per a nosaltres forçat, però versemblant en el raonament global. Quan la catedral torna al seu lloc de sempre, la unió entre les dues esglésies continua, i segons Dorca els canonges formarien un mateix cos fins al segle x.⁹⁰ Això es demostra amb una sèrie d'arguments i cites documentals que preferim deixar en boca de l'autor:

Pruébase lo dicho con dos auténticos instrumentos, el uno del año 882, de que ya se ha hecho mencion arriba num. 14.; y el otro del año 887, ó 886, relativo á la eleccion, ó confirmacion canónica del obispo de Gerona *Servus Dei* (...) donde es de notar que todo el clero *Civitatense* que allí se menciona (...) consiste en los canónigos de Santa Maria, con sus arcedianos y archiprestes, en estos términos: *Convenientibus omnibus canonicis sanctae Dei Genitricis Mariae cum archipresbyteris et archidiaconis*, y luego añade el clero *Rural*, continuando: *seu omnium Ruralium Sacerdotum sive clericorum*. De lo que resulta que todo el clero de la ciudad consistia precisamente en los canónigos

⁸⁹ Dorca 1806, Apèndix I a la part VI, 255-56.

⁹⁰ Dorca, encara més, situarà la separació dels dos col·legis entre 947 (aparició en un document de Teudesind i Guadamir, que seran els primers abats de Sant Feliu documentats) i 966 (testament de Sunifred, comte de Barcelona, on es fa per primer cop distinció entre els canonges de Santa Maria i de Sant Feliu) (Dorca 1806, 275-77). Vegeu IV.9.1. i IV.9.2. per constatar que les opinions actuals no varien essencialment.

de santa Maria; y que estos por consiguiente servian a las dos iglesias de la catedral, y de S. Félix: ni podia dejar de ser así en atencion á que los clérigos *Civitatenses* (de cuyo número no puede negarse que eran los de la iglesia de S. Félix) *erant*, como dice Thomassino *iidem qui canonici, et capitulum ecclesiae cathedralis*. Lo mismo convence el otro instrumento del año 882, de que ya se trató en el num. 14 antecedente, donde se dixo que para el sustento y manutencion de los clérigos, que servian las basílicas de S. Maria, y de S. Félix, les consignó el obispo Teotário los diezmos, y oblaciones de varias iglesias. Esta consignacion hecha en comun al clero que servia las dos iglesias, y para el comun sustento del expresado clero, arguye que no formaban dos cuerpos separados y distintos, sino un mismo cuerpo; y que para dotacion de su mensa comun destinó, y consignó el obispo Teotário aquellas rentas, á fin de que viviesen todos en comunidad canónica, y en un solo cuerpo; como hasta entónces vivian en comunidad con el obispo en su conclave, ó *episcopio*.⁹¹

La distinció entre clergat urbà i rural i les nombroses referències, documentals i bibliogràfiques, li serveixen per acreditar la unitat total dels dos col·legis canònics. Això es complementa amb exemples diversos i documentats sobre la introducció de la vida canònica en altres catedrals catalanes (Urgell, Barcelona, Vic) en cronologies semblants. Es conclou que els canonges vivien en comú dins l'*episcopium* i, des de Teuter, en una canònica ja establerta. La darrera conclusió (més aviat hipòtesi) de Dorca és més agosarada: accidentalment, els canonges que servien l'església suburbana també eren anomenats "canonges de St. Feliu" (a més de "de Sta. Maria", que ho eren tots), i creu que devien ser dotze (presbiterals, i els de la catedral 24 diaconals). La prova adduïda seria el procés instruït entre 1239 i 1240 entre clergues de capítol i canonges i diaconals, on sis dels preveres que signen *in principio huius instrumenti nominantur ab Episcopo canonici sanctae Mariae et sancti Felicis*. També en l'elecció del bisbe Wigó (908), el document diu *verum quidam de praedictis presbyteris nominantur ab episcopo, qui vocatur Servus Dei, canonici ecclesiae Sanctae Mariae, et Sancti Felicis*.

A aquesta darrera afirmació cal que hi objectem alguns problemes immediats: si els canonges de la catedral serveixen de diaques al bisbe i dignitats, per què tants preveres i capesment de diaques a Sant Feliu? Per què cap dels presbiterals roman a Sant Feliu a partir del segle desè i, en canvi, tots dotze inicien una demanda d'equiparació al segle tretze, i d'equiparació a una categoria (la canònica) que de fet ja posseïen? No oblidem que el procés iniciat en 1239 i conclòs definitivament en 1520 amb la victòria dels preveres contra els canonges parteix d'una situació d'inferioritat dels primers, fruit de la seva subordinació als canonges i dignitats, que implicava entre altres coses l'impediment de participar en els capítols i la no possibilitat de cobrar les porcions corresponents en cas d'absència per estudis. Està clar, a més, que Dorca extrapolava als segles vuitè, novè i desè les funcions de diaca i de prevere que ell coneixia en l'església del segle XVIII.

Fins al moment, les dades històriques fiables es remuntaven al segle XIII, poc abans de l'inici del procés, quan la reforma del cardenal Sabinense (1228-1229) hauria augmentat el número de canonges fins a 24 i hauria instituït aquests dotze preveres auxiliars. Sulpici Pontich (en el seu *Repertori Alfabètic*, c. 1736) cita com a descabellat i llegendari un argument segons

⁹¹ Dorca 1806, Apèndix I a la part VI, 258-59.

el qual els preveres datarien del segle sisè, mentre que els diaconals haurien estat instituits per Carlemany.⁹² Segurament es tracta d'una invenció dels preveres de capítol per tal d'engruixir la seva petició de la condició canonical en el procés de 1520-21. L'interès de Dorca a l'hora de postular la seva opinió, en aquest context on es buscava gairebé desesperadament una explicació –una legitimació– històrica coherent, és ben clar: aquesta solució resoldria de manera plausible un dels misteris històrics més rellevants de la memòria de la catedral i que condicionava un dels múltiples esqueixaments interns de la corporació capitular, i no pas el menor. La proposta històrica del canonge tenia a més la virtut de saber trobar un origen de comuna germanor gairebé monàstica entre canonges diaconals i presbiterals, dos grups que en l'època de redacció de la *Colección de noticias* mantenien encara una viva distinció. Efectivament, tot i la resolució definitiva de 1520, les dues corporacions havien mantingut la seva particularitat i relativa oposició fins al punt que encara al segle XVIII es feia recurs a advocats diferents i, significativament en el pla simbòlic, els diaconals invocaven com a patró Sant Esteve i els presbiterals, Sant Joan.⁹³

El final de l'interessant apèndix (p. 266 i següents) conté una sèrie d'elements que aparentment es contradueixen entre ells i amb les afirmacions fetes en l'anterior part VI. Per recolzar la unitat original dels dos col·legis capitulars, Dorca ens proporciona ara tota una sèrie de documents que il·lustren una unió gairebé indissoluble: el judici de Bàscara de 817, els preceptes imperials de 881, 886 i 899, l'acta d'elecció del bisbe Guiu el 908 i, finalment, els estatuts d'obres a la catedral de 1313 i 1347 (*quia ecclesia S. Felicis Gerundensis est quodammodo prae aliis civitatis, et dioecesis nostrae ecclesiis, nobis et ecclesiae nostrae obligata, et etiam alligata; et quia pars etiam censetur esse eiusdem*). Amb aquesta alternança de noms fruit de la íntima unió dels capítols Dorca justifica el fet que trobem documents que citin únicament la seu "de St. Feliu", com en un reconeixement judicial del 850 on es llegeix *Sancto Felici martyri Christi per iustissimum suum praeceptum*.⁹⁴ La màxima argumentació i justificació d'aquest fet apareix en comentar el document que parla del judici de Bàscara. Aquí Dorca entén que l'expressió *a parte* equival a *pro causa* o *pro voce*, es a dir, que -en castellà- cal llegir que la donació es fa *pro causa de*, o *á contemplacion de*, o per la part que toca a l'església de St. Feliu, que

se reputaba anexa, como tambien se ha dicho, á la catedral. (...) en otro Juzgado antecedente sobre la misma villa de Báscara a favor del obispo *Servus Dei*, que esta se le adjudicó, no solo *A parte*, ó *Pro voce de S. Félix*, sino tambien de *S. María*, que era la sede, ó catedral; y que esta se pone y nombra primero que la otra, como que la sede de S. María era la *poseyente*, y por ella su obispo; y la otra de S. Félix la *causante* de la adquisicion, ó á lo mas, anexa, y unida á dicha sede.⁹⁵

⁹² Aquest argument és citat també lateralment per Dorca (1806, 279), tot usant unes paraules extretes de la pròpia documentació del procés: «quod antiquitus erat in Ecclesia Gerundense aliquando Archipresbyter, aliquando Prior unus de XII presbyteris canonicis».

⁹³ Jiménez 1999, 83-100. Oferim les nostres reflexions al respecte al capítol IV d'aquest treball.

⁹⁴ La referència donada per Dorca és MH, doc. XXII, i ACG, LV, doc. 51.

⁹⁵ Dorca 1806, Apèndix I a la part VI, 273.

L'argument final es basa en el fet que les butlles papals de Formós i Romà (892 i 897) esmenten que la seu «*est in honore sanctae Dei genitricis Mariae*», sense que en cap document es vegi cap clàusula que digui «*in honorem sanctae Mariae, et sancti Felicis*». Quant a les butlles en si, per cert, el seu contingut era a més la causa que Roig situés el cos de Sant Feliu a la catedral: Dorca ho justificava ja en la part tercera del capítol III amb uns arguments que també al·ludeixen a la íntima unió de les dues esglésies:

...prescindiendo de si en la iglesia catedral de Gerona hay ó no reliquias ocultas del Santo [Feliu], cuya memoria con el discurso del tiempo se ha perdido, como algunos opinan; y puede de algun modo favorecer su opinion la enunciativa que se lee en las dos bulas de los papas *Formoso y Román*, citados abaxo en el *Apéndice VIII*; las que hablando de la iglesia Gerundense dedicada á santa María, dicen *ubi B. Felix Christi Martyr corpore requiescit*. Pero este pasage, si la iglesia Gerundense no se toma formalmente por la sede y sus pertenencias, sino materialmente por el solo templo catedralicio, hablando como habla de todo el cuerpo de S. Félix, enunciaria que este, y su sepulcro, estaban en dicho templo ó iglesia catedral, contra la fe de los documentos citados en esta misma nota; y otros que se citaran en el susodicho *Apéndice VIII*, que lo ponen en la Colegiata (...) Con esto [la unió de les dues esglésies, que acaba de ser testimoniada ab alguns exemples] pudo mas facilmente en aquellas bulas atribuirse á la iglesia Gerundense de *santa María*, aun tomada materialmente por el templo, ó iglesia catedral, lo que se verificaba en la Colegiata reputada como parte de ella. Por lo demas, consta de otros documentos que el templo de santa María de la sede Gerundense era distinto, en lo material, del de S. Félix donde estaba su cuerpo santo; segun se ve en el testamento del conde Borréll de Barcelona del año 993 (...) Y el no haberse entendido del modo que se ha dicho las dos bulas espresadas, dio motivo á la creencia y tradicion de que el cuerpo, ó reliquias de S. Félix estaban en la Catedral (Cap. III, part III, p. 140-141).

En resum, Dorca pretén demostrar la unitat de les dues esglésies des del punt de vista de la residència en elles d'una comunitat cultural, però alhora salvant la diferència física dels edificis (com es defensava en els exemples corresponents a la part VI del capítol IV, p. 251-253) i donant la primacia episcopal, ja des d'antic, a Santa Maria. L'aparició dels dos títols conjunts estaria originada pel record del trasllat de la seu a Sant Feliu durant el domini àrab; l'aparició en solitari de Sant Feliu, en canvi, es donaria per l'esment de la propietat concreta atribuïble a aquest temple com a secció o part del total de les possessions catedralícies, totes elles sota el títol global de santa Maria, dins el qual el de Sant Feliu serviria per precisar.⁹⁶ Més endavant, de totes maneres, el canonge explica com la unitat de les dues esglésies es va desdibuixant i

⁹⁶ Fixem-nos també, de passada, en la malauradament enganyosa posició dels genitius: *a parte S. Felicis beatissimi Martyris Christi sedis Gerundensis* vol dir "de la part de Sant Feliu, beatíssim màrtir de Crist de la seu de Girona", o bé "de la part de la seu de Sant Feliu de Girona, beatíssim màrtir de Crist"? És estrany que Dorca no aprofités l'ocasió d'especular sobre aquest argument. En qualsevol cas, l'únic valor semblant per a l'expressió *a parte* que hem trobat fa pensar, simplement, en l'atribució d'un territori o una propietat a una institució determinada i no dona lloc a la distinció del canonge. Es tracta d'una accepció de la veu *pars* recollida per Du Cange: *a parte. Hinc vulgaris illa dictio, hodieque nautis Rhodani usitata, qua pars Orientalis Rhodani a parte imperii; Occidentalis vero a parte regni nuncupatur. Quae distinctio ab ille opinione fluxit quae regnum Arelatense provinciasque ultra Rhodanum positas temere et falso Imperatoribus tribuebat*. Al que diu Dorca hi correspon més aviat, i encara amb reserves, l'expressió *ex parte*, que significaria *quod spectat ad* (cast. *por parte de*, fr. *à l'égard de*), que tampoc dona lloc a la seva minuciosa interpretació. GMIL VI, 182-83.

adaptant a la preeminència de santa Maria, de tal manera que la unió esdevé dependència: una butlla de Silvestre II (1002), els rituals de Sant Feliu, calcats i subjectes als de la catedral, l'obligació que té la dignitat suprema de Sant Feliu (l'abat) de residir a la catedral, etc. porten a treure la següent conclusió:

De lo dicho se concluye que toda la correspondencia de mútuas visitas que mediaba entre las dos iglesias, y de otras varias prerrogativas, y singularidades de que gozaba la colegiata, segun se ha dicho en el número antecedente; no era por motivo de igualdad ninguna; sino por mera voluntad, y beneplácito de la catedral; y dependiente únicamente de su arbitrio (Apèndix I de la part VI, p. 282).

La pregunta que se'ns acut després de tot és la següent: era conscient Dorca que remenava material perillós per a les idees que li tocava defensar? El seu intent és ferm i lloable, però la darrera part de la seva reflexió és altament sospitosa. Les refutacions i el devesall d'exemples a favor de la seu mariana s'acceleren, en el seu discurs, després de l'aparició del document del 817, quan els arguments esdevenen, en ocasions, rebuscats (com el que gira a l'entorn dels possibles significats de la locució *a parte*). Fàcilment, en un altre context que més endavant podrem precisar, les dades recollides per Dorca acreditarien almenys un fenomen de bicedralitat, si no directament una titularitat de Sant Feliu que algun document escadusser, salvat del pas del temps -implacable i potser misteriosament selectiu-, encara seria a temps de recordar. Li costa grans esforços argumentals, al nostre canonge, presentar tota aquesta informació que ha recopilat de manera que no sigui perjudicial per a les seves conclusions, en definitiva per a les seves obligades creences.

La impressió general obtinguda és la següent: el rigor aplicat a l'hora de desestimar, per exemple, l'existència de tot de temples cristians dins de Girona abans de i durant la persecució de Dioclecià dona com a resultat un discurs clar, fonamentat i versemblant; però el tractament de testimonis antics sobre la qüestió de la bicedralitat genera una confusió prou considerable com per sospitar –i gairebé assegurar– la presència de condicionaments extracrítics, o de prejudicis, com es vulgui, que alteren el rigor i la claredat característiques, en circumstàncies normals, de l'autor. En qualsevol cas l'obra del canonge Francesc Dorca constitueix una fita en la història de la investigació que intentem tractar, i un ajut inestimable en el conjunt del nostre treball.

I.1.2.3. Els volums 43, 44 i 45 de la col·lecció *España Sagrada*

Ens trobem aquí, com en el cas del pare Villanueva que després explicarem, davant d'un recull grandios de notícies sobre les diòcesis espanyoles. L'obra està exclusivament «*destinada à reunir è ilustrar los documentos de nuestras glorias políticas, pero principalmente religiosas, para formar despues la historia Eclesiástica digna de la antigüedad, pureza, magestad y grandeza de la Iglesia Española, porcion tan escogida de la universal*» (pròleg al vol. 43, p. III). L'obra es titula *España Sagrada. Theatro geographico-historico de la Iglesia de España* i prové d'un encàrrec de la Corona a l'orde dels agustins, sota la supervisió de la *Real Academia de la Historia*; la formen cinquanta-dos volums en quart. Les vicissituds de la seva redacció, amb la

guerra de la Independència pel mig, fan que l'arc cronològic del conjunt del recull sigui extremadament ampli: de 1747 (confecció del primer volum) a 1917 (publicació del darrer).

Cal explicar-ho. El projectista i primer encarregat de la col·lecció fou l'agustí Enrique Flórez, qui enllestí els 29 primers volums entre 1747 i 1773, any del seu decés. Fou substituït per Manuel Risco, qui s'encarregà dels toms 30 a 42 fins que morí el 1801. L'orde li buscà successor en la persona de Juan Fernández Rojas: aquest, des del principi, se sentí més inclinat a la creació literària que no pas a la investigació, i malgrat els esforços d'un ajudant que se li assignà altres encàrrecs el destorbaren i no arribà a publicar un sol volum. Les convulsions de 1808 i l'ocupació francesa representaren la desaparició de gran part de la informació recollida en biblioteques i arxius eclesiàstics i, en aquest cas concret, de bona part de les dades i documents que es conservaven en el convent agustí de san Felipe de Madrid i que procedien de la tasca investigadora de Flórez. Fra Fernández Rojas era de l'opinió que l'obra no podia ja continuar-se, i tot fa pensar que se'n desentengué. Però d'altres agustins, tot invocant el profit científic i espiritual de l'obra i també el prestigi de l'orde que hi anava en joc, van aconseguir que el capítol provincial de Castella comissionés per a la continuació de la tasca l'exprovincial Antolín Merino, al qual s'associà fra José de La Canal com a auxiliar. Aquests dos religiosos ja havien participat en la penosa recollida i trasllat de les restes del fons documental de Flórez d'una banda a l'altra de Madrid, fins que pogueren tornar a dipositar-les al seu convent ja restaurat. El rei, després de la pertinent consulta a l'Acadèmia, aprovà la designació feta per la província agustina el 1816.⁹⁷

Només treballaren junts els dos agustins el temps suficient per elaborar els volums 43 i 44 (els que ens interessen, precisament), ja que el 45 (publicat el 1832) el signa només José de La Canal, havent mort Merino el 1830. De fet, segons la opinió del seu successor, el sacerdot Pedro Sáinz de Baranda, fou La Canal qui composà tots tres volums, i el qui s'havia dedicat a voltar per les diòcesis catalanes, durant sis mesos, a la recerca de notícies que fossin útils al projecte dirigit des de Madrid pel seu mestre. Fra José de La Canal (Ucieda, Santander 1768 – Madrid 1845) va ser un personatge summament interessant: professà als agustins de Burgos el 1785, exercí de professor (*padre maestro*) a Salamanca i va ser desterrat, acusat de liberal, el 1814, en caure el règim constitucional i dos anys abans de ser designat per a continuar l'*España Sagrada*. A les darreries de la seva vida esdevingué director de la RAH i se'l presentà, fins i tot, per a bisbe de Girona; tingué treballs a aconseguir que la reina li acceptés la renúncia.⁹⁸ Com a historiador, ha estat classificat entre els exponents del criticisme il·lustrat tal i com es manifestà durant la crisi de l'Antic Règim, digne hereu per tant de Flórez i al costat de noms com Amat, Torres Amat o Prósper de Bofarull.⁹⁹

Mort Fra José de La Canal, l'encàrrec de continuació va ser traslladat a la RAH, dins de la qual van treballar en aquest sentit altres erudits ja entrat el segle XIX: Sáinz de Baranda, Vicente de la Fuente i Carlos Ramón Font, qui publicà el penúltim volum de la sèrie el 1879. Finalment, Eduardo Jusué elaborà el 1917 una cronologia amb taules de còmput que,

⁹⁷ ES XLIII, III-XI (pròleg).

⁹⁸ Sáinz 1850.

⁹⁹ Se'l col·loca entre els receptors espanyols dels nous corrents historiogràfics europeus, al costat de Masdú, Flórez, Risco, Villanueva, Burriel o Pérez Bayer (Mercader 1966, 321; veu "Criticisme", a càrrec de Ramon Grau).

considerada com a complement de la que publicà Flórez en els primeríssims volums de la col·lecció, fou inclosa en l'*España Sagrada* per la Reial Acadèmia. Aquí s'interromp la història de la col·lecció i de les seves publicacions, però no encara la del projecte; existí en el si de la RAH una comissió dedicada a la seva continuació, dins de la qual hi figuraren també de nou alguns religiosos agustins (Guillermo Antolín, Julián Zarco o Ángel Custodio Vega), sense que coneguem l'èxit d'aquest epígon d'entrat el segle vint.¹⁰⁰

Les condicions de redacció dels volums més interessants, obra de Flórez, Risco, Merino i de La Canal, s'inclouen encara en el panorama intel·lectual de la història elaborada per eclesiàstics, però en aquest cas en el marc d'un projecte d'abast estatal i amb la marca evident d'un criticisme molt depurat. Val a dir que en una obra de tanta extensió temporal els principis que l'informaren cal anar-los a cercar en primera instància en el plantejament original de Flórez, lligat al regalisme de l'època de Carles III, sense oblidar que la continuació de l'obra hagué de passar pel regnat de Carles IV, la guerra del Francès, les corts de Cadis i la lluita incessant entre liberalisme i absolutisme que havia de caracteritzar la primera meitat del segle XIX. Els textos dels agustins, amb tot i en general, fan gala d'una crítica prou elaborada, una de les principals qualitats atribuïdes a Flórez, l'iniciador i pare de la col·lecció, malgrat que contemporanis seus com Mayans i Masdeu li criticaren el manteniment d'algunes supersticions locals o generals (com per exemple la presència a Espanya de Sant Jaume), encara que fos lateralment i com a concessió a la pietat popular.¹⁰¹ En l'obra dels agustins es reflecteix el trencament amb l'erudició precrítica mitjançant l'aplec ingent de documents, i també l'avantatge de no tenir deutes específics contrets amb cap de les històries particulars de les diòcesis, sinó amb totes alhora, inscrites en un projecte més ampli, el de la recerca del passat històric del catolicisme espanyol.¹⁰² Els agustins són, doncs, menys profunds que Dorca i també menys esclaus dels compromisos amb el clergat catedralici, però més adherits, tanmateix, a uns principis monàrquics i religiosos de perspectiva diguem-ne estatal.

De tot aquest recull ens interessen, doncs, tres volums publicats entre 1819 i 1832, del 43 an 45, que són els que parlen de Girona (a banda de notícies puntuals procedents dels volums 28, 30 o 42 que comentarem en altres bandes); el seu context concret, doncs, és el del regnat de Ferran VII i representen, en primera instància, la represa del projecte iniciat per Flórez i Risco. Els dos primers toms estan fets bàsicament a partir dels apunts d'aquests dos antecessors i del viatge de José de La Canal a Catalunya, mentre que el darrer conté, escrit i editat ja per aquest darrer en solitari, tot allò que no va cabre en els altres dos i altres dades procedents d'erudits catalans que gentilmente les volgueren enviar a l'editor un cop llegits els dos primers volums. D'entre les dades aplegades per José de La Canal excel·leixen les procedents de la *Colección de Noticias* de Dorca: el capítol catedral de Girona regalà un exemplar d'aquesta obra a l'agustí viatger. Els títols dels volums són els següents: *XLIII, De la Santa Iglesia de Gerona en su estado antiguo*; *XLIV, De la Santa Iglesia de Gerona en su estado moderno*, i *Tomo XLV, En que se concluye lo perteneciente á la Santa Iglesia de Gerona, Colegiatas*,

¹⁰⁰ Vega 1950, 53-68.

¹⁰¹ ES XLIII, III-XI (pròleg); Vega 1950, 38; La Parra 1985, 11-12.

¹⁰² La idea de Flórez es podria caracteritzar com la d'una història general de l'església espanyola (Vega 1950, 39).

Monasterios y Conventos de la Ciudad. Cadascun dels toms es divideix en una sèrie de capítols; en el primer (el 43), la història de la ciutat i la diòcesi s'intercala amb un episcopologi.

Els agustins ja descarten del tot alguns presupòsits de la historiografia moderna tals com la fundació de la ciutat a càrrec del gegant Gerion i la successió dels seus fills, i amb això desautoritzen definitivament autors com Mariana i Pujades. Admeten, per contra, una fundació cèltica de vers el 930 a.C, basada en raons etimològiques, que avui ens resulta gairebé igual de curiosa que la tesi refutada. Altres qüestions històriques que els dos autors es preocupen de matisar o d'aclarir són la presència dels ausetans o dels fills de Pompeu a Girona (la darrera, defensada per Roig i Jalpi) (tom 43, p. 2-12).

Quant a l'arribada del cristianisme, s'admet com a evident la presència a Espanya de Santiago i de Sant Pau, els qui, per pura lògica geogràfica, «*debemos suponer que anunciaron el Evangelio en Gerona antes de internarse en las demás provincias de España*». La predicació sistemàtica, però, caldria atribuir-la als deixebles de Sant Pere, alguns dels quals, probablement, degueren dedicar-se a la difusió de l'Evangelí «*en los Ausetanos, Indigetes y demas regiones de la España oriental*». Per la manca de fonts, però, no s'avenen a situar Sant Màxim com a primer bisbe de Girona, tot admetent però que «*seria temeridad suponer que no hubo rebaño ni pastor hasta la persecucion de Diocleciano*»; d'aquesta comunitat i de la seva antiguitat en serien testimonis les notícies de diversos martiris i l'impacte de les persecucions, a més de la presumptament acreditada presència de deixebles apostòlics coneguts en diòcesis properes. En efecte, més endavant, en el capítol novè, s'iniciarà el discurs sobre els sants de la diòcesi tot afirmant que

Indicamos una prueba de que en las costas del Mediterráneo, correspondientes à la provincia Tarraconense, debia haberse promulgado el Evangelio, en la conducta observada por los Apostólicos, los quales no entraron en dicha provincia; conducta bien extraña si algun Apóstol ò discípulo suyo no les hubiera ganado por la mano en la predicacion. Carezcamos enhorabuena de documentos indubitables: pero la pròvida dispersión de los Apóstoles, el continuo comercio y no interrumpida comunicaci3n que habia entre Roma y Tarragona, ó por decir mejor, toda la España, hacen persuasible que la Religion del Crucificado tenia ya muchos y muy finos prosélitos en toda nuestra Península (tom 43, p. 249).

Per assegurar la versemblança d'aquestes afirmacions es fa recurs a l'estranyesa hermenèutica que necessita el lector:

Para no confundir las cosas confundiendo los tiempos, y para mayor claridad de lo que dirémos luego sobre S. Narciso, conviene advertir, que acostumbrados á juzgar por lo que vemos, nos cuesta trabajo persuadirnos, à que hay Iglesia donde no vemos un edificio grandioso en que se junten los fieles à orar; ni Obispo, quando no hallamos un hombre vestido como los que hoy tenemos (tom 43, p. 23).

En el quart capítol (*Catálogo de los Obispos de Gerona desde fines del siglo tercero hasta la invasion de los Moros*, p. 26-67) s'inicia l'episcopologi pròpiament dit. Els autors, quant a les fonts, desqualifiquen ràpidament els crònics de Liberat i d'Hubert i segueixen amb precaució la informació proporcionada per Dorca. Així doncs, comencen amb el bisbe Ponç (any 303), que ja havíem vist aparèixer en les actes dels sants Vicenç, Oronci i Víctor a les *cavernas petrarum*. Corregeixen, però, Dorca tot opinant que és evident que el bisbe citat a les actes és Ponç de Girona. Quant a Sant Narcís (anys 304-307), els agustins pensen, d'acord amb Dorca i contra Roig, que el sant no era natural de Girona i que esdevingué bisbe només després de la conversió d'Àfra. Els textos de l'ofici del sant que cita Roig, que diuen *Gerundam rediit* o *reversus est Gerundam*, que darien refutats per breviaris més antics (els nous foren aprovats en 1628) que diuen *adiit* i no pas *rediit*. La sèrie de bisbes salta directament a Frontinià (c. 516); els autors no entenen els buits episcopals del segle quart, però justifiquen els del cinquè per la presència catastròfica dels bàrbars. Segueixen els bisbes identificats en els diversos concilis fins arribar a Miró I (c. 693, participa a Toledo XVI).

El següent capítol (p. 68-76) es dedica exclusivament a l'alliberament de Girona per part de les tropes carolíngies. A més de qüestions cronològiques, es citen com a proves dos esments, un dels annals d'Anià (*eodem anno [785] Gerundenses homines Gerundam civitatem Carolo regi tradiderunt*) i l'altre del cronicó de Ripoll (*Hic Karolus... in loco ubi nunc est*), tot apuntant, senzillament, que Dorca no està d'acord amb el document ripollès ni amb el canvi de seu que implica. I sense parlar-ne més, s'estenen sobre els comtes de Girona fins a la pàgina 86. Hem d'esperar fins la 171 (capítol setè) per veure aparèixer Pere Rodger i la seva preocupació per reconstruir la Catedral: «*Se hallaba ésta en un estado tan ruinoso, que ni en tiempo de lluvia podían celebrar los Sacerdotes los divinos oficios sin mojarse, ni en tiempo sereno sin exponerse à quedar entre las ruinas del techo, que era antiquísimo*». El document, en reconèixer el patrocini comtal de les obres, parla de donacions fetes a la canònica feia temps: això voldria dir que hi havia hagut ja una casa canònica, que com la pròpia catedral és restaurada en 1019 perquè els clergues no hi podien fer vida atesa la seva ruïna. Al capdavant d'una llarga disertació sobre la vida canònica (dels Apòstols a Crodegang de Metz i el concili aquisgranenc), els autors situen en l'espai la canònica gironina: «*Lo cierto es, que la lluvia de balas y bombas del último sitio no derribó la portada de la dicha casa Canónica, sobre la cual se leen en caracteres bien claros, y sin duda de principios del siglo XII estas palabras: Domus Canonica*» (tom 43, cap. VII, p. 180).

Sobre la catedralitat, hi trobem només algunes reflexions escadusseres al capítol novè. Sobre Sant Narcís es reflexiona que «*...los paganos atentaban contra su vida, porque veían desiertos los templos de sus dioses, públicos todavía en Gerona, quando el del verdadero Dios estaba oculto. Sin embargo se reunían en él los fieles, y se cree era el sitio el mismo que ocupa hoy la Colegiata de S. Felix*» (tom 43, p. 304). Això darrer es desprèn del fet que en aquesta església moriren martiritzats el bisbe i el seu diaca en exercici dels seus ministeris. Implica això una presa de partit en el tema de la catedralitat de Sant Feliu, per tal com no s'indica altre temple cristià? Una referència explícita, més aviat lacònica, apareix al final d'aquest capítol:

No hallándonos con documentos para decidir la célebre cuestión sobre el sitio en que estuvo la Catedral en los primeros siglos cristianos de Gerona, y por otra parte

interesando poco esta decision à la historia Eclesiástica de españa, dexaremos la decidan otros. Diremos solamente, que buscar la Catedral en tiempo de la muerte de S. Narciso, y querer que siguiese allí despues de su muerte, es decir, que se busca el sitio, ò subterráneo, ò catacumbas, ò cementerio donde el Obispo se juntaba con sus ovejas à orar y sacrificar. Esto lo haria donde pudiese en tiempo de persecucion; y luego que cesó esta, parece regular llevase mas atencion à los fieles aquel sitio donde descansaban los huesos de sus mártires. ¿Y quién dirá si se dedicó Iglesia dentro de las murallas de Gerona en tiempo de Constantino? ¿Habrá quien se atreva à señalar el sitio? Si se trata del tiempo de los Godos, ya parece que se edificaria dentro, y acaso entonces trasladarian muchas reliquias del cementerio à la Iglesia matriz ò mayor ò Catedral. Los Moros convertirian ésta en mezquita, y reconquistada Gerona volveria a ser Iglesia mayor. Lo que puede decirse sin temor de errar es, que dentro de los antiguos muros de Gerona dificilmente podia haber sitio para una grande Iglesia sino el que ahora ocupa. Hemos dicho que esta materia no interesa mucho à la historia, y el curioso podrá verla en el señor Dorca, si tiene paciencia para leer mas de cincuenta folios que escribió sobre ella, atestados de erudicion (tom 43, p. 321-2).

La qüestió es despatxa sense gaires miraments, amb alguna nota de seny (la dificultat de trobar més llocs adients per a una església dins del perímetre emmurallat) però amb la sensació que es tracta d'un tema de poc interès. En el volum següent, el 44, apareixen interessants notícies de la vida dels bisbes gironins des de la baixa edat mitjana, elements de la ciutat i escriptors il·lustres; però res relacionat ja amb la història catedralícia del període que ens ocupa. Caldrà esperar al tom 45, capítol primer (*De la parte material de la Santa Iglesia de Gerona*), per veure com de La Canal, ja en solitari, exposa unes resumides idees sobre la seu episcopal que ja està una mica més en consonància amb les tesis oficials:

(...) Pero no acostumbran los conquistadores [els moros] á ser escrupulosos en la observancia de las capitulaciones; y podemos creer, sin faltar á la verdad, que muy luego quitarian á los cristianos su iglesia mayor para convertirla en mezquita. Entonces se bajarían los canónigos á la iglesia de S. Felix, en donde unidos con los de ésta, continuarian los oficios eclesiásticos del modo que se lo permitiesen las circunstancias, hasta que sacudido enteramente el yugo, volviesen á su antiguo templo, conservando la hermandad con los de San Felix. No es posible saber cuál fuese entonces la magnificencia del edificio: pero si reflexionamos que restituida la paz á la iglesia por Constantino se apresuraron los cristianos á levantar templos grandiosos, y si consideramos que los gerundenses á ningunos cedían en devocion y celo, bien podremos asegurar que el suyo no sería de los menos magníficos.

¿Pero permanecería hasta la irrupcion de los bárbaros del norte? ¿Se conservaría el mismo en tiempo de los godos? Nada sabemos, ni hallamos documento alguno que nos dé noticia de su parte material hasta el año de 1015. En éste se hallaba restaurada ya la catedral por los cuidados de su obispo Pedro Rodger (...) (tom 45, p. 2).

El text segueix amb diverses consideracions sobre l'obra de la seu gòtica, la reunió dels arquitectes i altres problemes que més entrat el segle dinou, com veurem, havien de prendre el protagonisme essencial en qualsevol obra sobre la catedral gironina. Mentrestant, però, apareixen aquí i allí algunes notícies interessants sobre la seu, d'aquelles que designen misteriosos elements que avui coneixem molt millor, com per exemple les que segueixen, manllevades del capítol tercer:

Según resulta de las memorias antiguas habia en esta iglesia tres sitios para enterrar ó tres cementerios. Uno llamado *Galilea* donde se enterraban los canónigos antes de edificarse los claustros; otro el *Carner del Marrech* delante de la puerta de los Apóstoles, y el tercero hácia el testero de la iglesia que llamaban el *Cementerio de los negros* (tom 45, p. 25).

[extret d'un epitafi penjat prop de la tomba del Cap d'Estopes] Et fuit sepultus in quodam tumulo constructo foris in presenti sedis juxta portam, et postmodum translatus per illustrissimum Principem et D. Domnum Petrum tertium Aragonum Regem ipsius Comitiss octavum nepotem (p. 28).

Una repassada a les relíquies conservades a la catedral resuscita una sèrie de llocs comuns: les de Sant Feliu, en un lloc desconegut però fermament testimoniades per les butlles papals, les dels quatre sants màrtirs, les de santa Afra, etc. Tanmateix, en el quart capítol (*De las iglesias colegiadas del obispado de Gerona y primero de la de S. Felix*), trobem novament un discurs desenganyat sobre el tema catedralici:

Por mas que se haya escrito, y se escriba en adelante sobre el primer origen de esta iglesia, jamás se podrá salir de obscuridades, dudas y conjeturas. Leido lo que han dicho Pujades, Roig, Dorca, Villanueva, y antes de estos el piadoso Domenech, solamente sacaremos por mas probable, que allí estaba el cementerio de los cristianos antes de la persecucion de Diocleciano; por cierto, según los documentos, que allí padeció el martirio S. Narciso, con su diácono S. Felix y otros muchos; que allí fueron enterrados estos y el famoso S. Felix Africano; que probablemente pasada la persecucion edificarian allí iglesia, al mismo tiempo que en el de Constantino levantarían la catedral dentro de los muros; que conquistada Gerona por los sarracenos, convertirían estos en mezquita la iglesia mayor, y el obispo y clero tendrían que reunirse en la de S. Felix, formando un cuerpo que nunca sería entonces muy numeroso; y últimamente, que reconquistada gerona por el ejército de Carlo Magno, volvería el cabildo catedralicio á su iglesia, quedando para servicio de la de S. Felix un número suficiente de ministros, que aunque destinados á ella, formaban un cuerpo con los de la catedral (tom 45, p. 36).

Amb això es recupera el que podríem anomenar "tesi oficial", sostinguda, cal admetre-ho, per la majoria dels autors de pes citats pel propi agustí, d'entre els quals hem vist com destaca Dorca. Sant Feliu queda com a cementiri i lloc del martiri, usat per a les reunions clandestines en època de persecució:

Mas facil es probar que en el mismo sitio fue martirizado S. Narciso con su diácono Felix y otros muchos. Basta para ello suponer lo que nadie se atreverá á negar, y es, que no habia en Gerona iglesia alguna pública ni grande ni chica, habiendo sido

destruidas todas por decreto de los Emperadores; y como los cristianos no podian pasar sin reunirse á celebrar los santos misterios donde los obispos les animaban y fortalecian en la fe, combatida tan bárbaramente, no admite la menor duda que en el cementerio, criptas ó catacumbas formarian sus reuniones (...) [amb Constantí, encara viva la memòria del fet, els gironins] sobre este sitio edificarian alguna capilla ó iglesia; al paso que reedificarian la catedral dentro de los muros. Hablamos con esta incertidumbre, porque como dijimos en el tomo 43 página 44 y 45, desde la muerte de S. Narciso hasta el año de 516 y 17 en que tenemos noticia positiva del obispo de Gerona Frontiniano, hallamos un vacio que no deja de causar admiracion (...) y queremos mas bien confesar nuestra ignorancia, que llenar de fábulas nuestra historia, como la llenaron los autores de los falsos cronicones (...). En el siglo VIII tenia ya el título de S. Felix como se infiere del hecho del piadoso Recaredo, que ofreció su corona de oro al sepulcro del santo de donde la robó el tirano Paulo. (...) [Ús com a catedral durant el domini àrab] Pero volvió el cabildo catedralicio á ocupar inmediatamente su iglesia [passat el perill]? Parece temeridad negarlo (...) (tom 45, p. 38-9).

Els autors de *l'Espanya Sagrada*, en resum, s'han acollit a les tesis principals sobre la història de la diòcesi de Girona, més enllà, és clar, d'aquelles proposicions que eren inadmissibles per a la crítica de l'època, que són corregides. Allí on aporten algun element de collita pròpia els agustins es mostren informats i assenyats. Quant al tema de la catedralitat, però, tal i com succeeix amb Villanueva, s'adhereixen a l'obra colossal del canonge Dorca, i no necessiten fer una crítica exhaustiva de les fonts sobre la qüestió per tal com l'estudi del canonge els sembla més que suficient.

I.1.2.4. Els volums XII, XIII i XIV del *Viage Literario*

Una altra fita colossal, i no només de la història gironina, és l'obra atribuïda al pare predicador Jaime Villanueva (Xàtiva 1765 – Londres 1824), qui també per encàrrec estatal (reial primer, de la Junta Central des de 1808) realitzà un *Viage Literario á las Iglesias de España*, similar per la temàtica al que havia estat, era i havia encara d'acabar de ser el gran projecte de la *Espanya Sagrada* desenvolupat des de mitjan segle XVIII per l'orde dels agustins. A l'hora de parlar de la figura de l'autor, ens trobem que serà millor i més just de glossar-ne dues alhora: la seva pròpia i la del seu germà Joaquín Lorenzo, ja que aquest darrer féu d'editor de l'obra de son germà fins al punt que se'l pot considerar coautor.¹⁰³

Joaquín Lorenzo era el segon germà de sis: nasqué a Xàtiva el 1757, mentre que Jaime, el menor, ho féu allí mateix el 1765. Tots dos estudiaren humanitats a Oriola i accediren a la carrera eclesiàstica. Joaquín Lorenzo, el 1777, esdevingué catedràtic de filosofia i canonge de la catedral d'Oriola, el 1781 catedràtic a Salamanca i canonge de Sant Isidre de Madrid, el 1785 capellà d'honor i predicador reial i el 1788 canonge de Cuenca. Jaime ingressà en l'orde dominicà i completà els seus estudis teològics i artístics al convent de Sant Domènec de València. L'activitat de Joaquín Lorenzo acabà essent essencialment política: després d'una

¹⁰³ Aquestes notícies i les següents, llevat d'indicació expressa, provenen de l'interessantíssim volum de Soler Pascual (2002). Un resum ja un xic superat però aclaridor el trobareu a Mateu 1947.

trajectòria inicialment compromesa amb el pensament conservador i absolutista,¹⁰⁴ adoptà més tard plantejaments crítics de tall il·lustrat tant a nivell històric com polític; fou també acusat de jansenista i algunes obres seves foren prohibides per la Inquisició. Amb la Guerra del Francès fou elegit diputat a les Corts de Cadis pel regne de València el 1810 (dels més loquaçs: el quart diputat en número d'intervencions), i allí evolucionà del neoforalisme al liberalisme jacobí, que volgué fonamentar en la filosofia tomista. L'arribada de Ferran VII li comportà presó de 1814 a 1820; amb el trienni constitucional tornà a ser escollit diputat en el marc de la momentània restauració de la constitució gaditana i fins i tot fou nomenat, el 1822, ambaixador davant la Santa Seu, càrrec que Roma vetà pel seu liberalisme provat. En aquest mateix any, havent creat l'efímera província de Xàtiva i tot resuscitant una vella expectativa gaditana encaminada a la creació d'una diòcesi, Joaquín Lorenzo pogué arribar a ser nomenat bisbe de Xàtiva, un fet que mai no va produir-se¹⁰⁵. Amb el final del trienni, el 1823, s'exilià a Irlanda i a Londres, on publicà diversos treballs, entre els quals una autobiografia el 1825, i el 1831 passà a Dublín, on va morir sis anys més tard.

Jaime, en comparació, fou un home més dedicat a l'estudi i a l'erudició, malgrat que no pas separat de l'activitat política del germà. El 1802, mentre Joaquín Lorenzo preparava una història dogmàtica sobre els antics ritus i cerimònies de l'església hispànica (inicialment havia de ser *De antiquis Hispaniae Ecclesiae Ritibus*), el ministre Pedro Ceballos li encarregà la recerca i còpia de documents i còdexs conservats a les catedrals i comunitats religioses; es tractava d'un projecte orientat a descobrir i valorar les peculiaritats litúrgiques de l'església hispànica, amb el rerafons d'un projecte d'església nacional episcopalista i anticurial, inspirada en el gal·licanisme jansenitzant. Jaime començà a treballar-hi fins a 1808, quan la guerra li impedí de continuar la tasca amb normalitat; a més, també fou escollit (no pas sense la intervenció del seu germà) diputat a Corts per València, membre de la Junta de Censura i redactor del *Diario de Sesiones*.¹⁰⁶ Durant el govern de Ferran VII residí, reclòs, en convents del seu orde, i reprengué la tasca entre 1820 i 1823, període en el qual sembla que s'hagué de secularitzar temporalment; amb el retorn de l'absolutisme s'exilià amb el seu germà i morí a Londres el 1824. Jaime Villanueva, en seguiment de la feina encarregada, visità les diòcesis valencianes, catalanes i balears, i durant la guerra algunes altres de les zones no ocupades per l'exèrcit francès (sabem que passà per Sevilla). Les dades que aplegà foren transmeses en forma de cartes (154 en total) adreçades al seu germà Joaquín, amb els apèndixs corresponents: és a dir, pensades per a ser publicades.

Fruit d'aquestes circumstàncies històriques, el *Viage* se'ns presenta com un recull menys encarcarat que l'*España Sagrada*, per començar amb un vessant literari més desenvolupat, proper si es vol al llibre de viatges com el títol de la col·lecció pot insinuar. De tot plegat en resultaren vint-i-dos volums, publicats entre 1803 i 1852 i limitats, en detriment d'un projecte inicial de més abast, als bisbats catalans, valencians i balears. D'aquests volums, el XIIè, el XIIIè i el XIVè (tots tres publicats el 1850) parlen de la catedral i diòcesi de Girona. Les edicions que

¹⁰⁴ Herrero 1988, 131-133.

¹⁰⁵ Soler Pascual 2002, 52 i 76-80.

¹⁰⁶ Soler Pascual 2002, 51 i 64; La Parra 1985, 144.

hem consultat procedeixen de diverses impremtes: els primers volums vénen de l'*Imprenta Real* de Madrid; alguns més, de l'impressor Oliveres de València i els darrers de la impremta de la *Real Academia de la Historia* de Madrid, que pel que sembla assumí l'impressió dels treballs pòstumament. La pròpia data d'edició d'aquests tres volums il·lustra les vicissituds que passaren els seus autors. Els darrers volums, publicats després de la mort dels dos germans (Jaime el 1824 i Joaquín el 1837), hagueren de sortir a la llum evidentment bastant després de la seva redacció. En el volum XII, per exemple, hi ha notes al peu que critiquen continguts del volum XLIII de l'*España Sagrada*, que fou publicat el 1819: com a màxim, doncs, aquest volum XII hagué de ser revisat i editat per Joaquín durant el trienni liberal (1820-1823), i en canvi apareix publicat per la RAH el 1850. Joaquín fa referències al projecte agustí quan edita el text; Jaime, però, no en fa quan l'escriu. Aquesta ambigüitat ha fet que costés decidir si calia parlar del *Viage Literario* abans o després de l'*España Sagrada*, especialment si tenim en compte que aquesta darrera començà abans i acabà després de la primera. Al capdavant s'ha optat per fiar-se de les dates d'impressió de les edicions usades, amb la salvetat d'haver advertit aquestes incidències; l'*España Sagrada*, a més, té arrels més profundes i antigues, en la historiografia crítica anterior al liberalisme, mentre que el *Viage* hi està plenament immers.¹⁰⁷ Els dos germans són homes de temperament crític i enemics de la superstició, hereus més compromesos de l'il·luminisme de finals del set-cents i deutors del liberalisme de manera decidida; interessats, doncs, en un projecte liberal (i confessional) de construcció nacional, que contemplés al seu torn una església nacional de tall episcopalista (contrari al domini absolut de la cúria romana) i d'orientació espiritual propera al jansenisme (entès com a crítica a la superficialitat fomentada per l'església barroca).¹⁰⁸ Jaime, a més, treballa amb una certa independència, per encàrrec personal del ministre Pedro Ceballos i amb el suport del germà, exempt d'hipotètiques directrius de l'orde de predicadors.¹⁰⁹ Tot fa pensar que ens trobem davant d'una obra produïda en un context excepcional, favorable al desenvolupament d'una consciència crítica prou lliure de prejudicis antics (potser gravada per alguns de nous). Els Villanueva com a personatges, raonablement, conserven el llast de ser eclesiàstics i espanyols, però la seva condició de puntes de llança del liberalisme dóna al projecte executat per Jaime una orientació característica. Se'ls ha

¹⁰⁷ És fins a cert punt sorprenent l'absència, que sapiguem, d'un estudi monogràfic comparatiu sobre els dos projectes. Però encara és més sorprenent que en els estudis especialitzats que hem consultat sobre l'*España Sagrada* i el *Viage Literario* no hi hagi amb prou feines (per no dir cap) referència o comparació entre ells. Àngel Custodio Vega (1950) o, encara de manera més sorprenent, Emilio Soler Pascual (2002!) no dediquen ni mitja paraula a l'altra col·lecció; fins i tot hi són absents els noms de Villanueva en aquell i de Flórez i La Canal en aquest. Malgrat que són projectes diferents, sembla inconcebible que un estudi complet sobre qualsevol dels dos es pugui escriure totalment a esquenes de l'altre. En tot cas, en el present text ja hem donat, mal que tímidament, algunes opinions pròpies al respecte i en comparació dels dos textos, sense que pretenguem suplir aquesta mancança.

¹⁰⁸ Aquesta pretensió, pel que sembla, la compartien la majoria dels diputats de Cadis (inclosa una significativa minoria de diputats eclesiàstics "il·lustrats" companys de Villanueva) i per extensió els il·lustrats i liberals de les primeres generacions: Soler Pascual 2002, 52 i 103-110; La Parra 1985, 29-33.

¹⁰⁹ Pel que sembla Jaime Villanueva no era el frare més estimat entre els seus germans dominics: la restitució del seu càrrec de *padre maestro* s'executà en virtut d'una ordre de les corts liberals de 1821 davant de l'oberta i reiterada oposició dels seus superiors de la província. Soler Pascual 2002, 75.

caracteritzat doncs com a personatges situats entre generacions, darrers representants de l'erudició del set-cents en un món canviant i difícil.¹¹⁰

L'autoria de Jaime o de Joaquín Lorenzo és un tema que es planteja al lector dels volums que ens ocupen, més quan es fan evidents, com acabem d'explicar, les estretes relacions i afinitats entre els dos germans. Si bé la majoria dels volums són signats per Jaime, i fou indubtablement ell el qui voltà les diòcesis a la recerca de documentació, per altra banda cal tenir en compte que Joaquín escrigué el pròleg de l'obra i inclogué diverses notes, tot dotant de coherència el text final; fins al punt que, segons Emilio Soler,

(...) debe considerarse el *Viage Literario a las Iglesias de España* como una obra conjunta de los dos hermanos Villanueva, sin que la generosidad intelectual de Joaquín haga recaer en uno de ellos, Jaime, la única autoría de la obra. No cabe duda que Jaime Villanueva lleva el gran peso de la obra perot ambién es cierto que ella no podría entenderse sin Joaquín Lorenzo: la génesis, desarrollo y triste final de la misma está estrechamente ligada a los dos hermanos Villanueva y a sus desgraciados avatares políticos y personales.¹¹¹

Efectivament, pel que sembla els dos germans, tan units en vida, compartien de grat l'autoria del que calgués sense fer-hi escarafalls; de fet els cinc primers volums del *Viage* apareixen signats només per Joaquín Lorenzo, segurament a fi d'evitar la censura dominica sobre els escrits de Jaime, a la qual el germà petit estava supeditat per vots. Dit això, aclarim des d'ara que cada cop que anomenem Jaime com a autor ho fem tot incloent i donant per entesa, en la part que li toqui, la col·laboració del seu germà gran.

El volum dotzè es titula «*Viage á Gerona y Urgel*» i conté les cartes XCI a XCIV. En les primeres línies dedicades a Girona, el dominic fa una avaluació de la documentació consultada que ens és molt útil, i que ell mateix aprofita per fer tota una declaració d'intencions i de principis metodològics:

El catálogo de Obispos es muy exacto des del siglo xv, y de él hablo cuando verás en el mio que cito á *Pontich*. Es decir, que no he dudado adoptar lo que él refiere siempre que me han faltado los documentos que él debió disfrutar. Mas en lo que he hallado pruebas originales, á ellas me atengo, que son las verdaderas *huellas* por donde debe caminar un historiador, y no á la autoridad de este sabio, por respetable que sea; que no es prudente valerse del trabajo de otro estando á mano las fuentes de que él se valió, ni es esto de provecho para la historia, ni dura la fama y crédito que de este modo se adquiere mas de lo que tardare en descubrirse el plagio.¹¹²

Parlant de Roig, el pare dominic ens evidencia que ha consultat la seva obra i que troba molts dels seus arguments *faltos de crítica y de examen mas prolijo*.¹¹³ És una manera ben visible d'il·lustrar l'abisme entre ambdós autors. Es repassa després l'episcopologi de Romaguera de

¹¹⁰ Mateu 1947, 4. En aquest discurs, compost l'any 1946, és notòria l'atenció exclusiva dedicada a Jaime i les aparicions molt mesurades de Joaquín Lorenzo, un personatge segurament força més controvertit i perillós des de l'òptica del moment.

¹¹¹ Soler Pascual 2002, 112.

¹¹² VL XII, 111.

¹¹³ VL XII, 128.

1691, l'obra d'Onofre Relles sobre Sant Narcís i la resposta de Roig (el *Discurso de la Verdad Triunfante*), però Villanueva s'atura en Dorca i té per ell un record especial:

Mas en la historia de este Santo y la de San Felix y demas mártires gerundenses no te canses en buscar y saber mas de lo que acaba de imprimirse este año 1807 en la *Colección de noticias y memorias para la historia de los mártires de Gerona*, obra póstuma del citado Don Francisco Dorca, canónigo de esta iglesia. (...) Debo confesar que sin la lectura de este libro que ví en borrador antes de publicarse, hubiera sido muy largo y penoso mi trabajo en esta iglesia. Mas allanado el camino en lo mas recóndito de su antigüedad, he logrado no perder tiempo en el exámen de las escrituras y otros monumentos de su historia. El autor murió á 31 de marzo del año pasado 1806 poco antes de comenzar la impresion de su libro, de la cual ha cuidado su grande amigo y mio don Josef de Vega y Senmenat. Está enterrado en esta catedral delante de la capilla de Corpus Christi (128-129).

Ja introduït dins l'estudi de la catedral de Girona i de les seves vicissituds, Villanueva dedica una carta sencera (la XCII, que comença a la p. 132) a parlar de les següents qüestions: «*Antigüedad de la iglesia de Gerona: su catedral siempre fue la de Santa Maria, nunca la de San Felix, sino interinamente mientras dominaron los Moros en la ciudad: el clero de ambas iglesias profesó la canónica Aquisgranense desde fines del siglo IX: restauracion de dicha canónica en el siglo XI: pruebas de esto, y de que no se observó aquí la regla de San Agustín ni la de San Benito: varios ritos monacales de esta iglesia fueron la causa de esta opinion (...)*». Sembla bastant clar que el dominic, com abans ja ha insinuat, deu molt a les tesis de Dorca, les quals, gràcies a la seva sòlida fonamentació, són bàsicament adoptades amb alguna o altra aportació personal. Per això el principi d'aquesta carta resumeix la història de la seu gironina en termes que ja coneixem, però ponderats per la lúcida visió del predicador. Per començar, s'apunta de manera vaga la presència del catolicisme a Espanya des de temps apostòlics, per passar de seguida a constatar la presència de comunitats a finals del segle III, a la llum dels martiris detectats durant la persecució de Dioclecià. El martiri de Ponç, el 303, a mans de Rufí, testimonia la presència d'una comunitat cristiana que, com és de suposar, es reunia en una església que també fou destruïda en la fúria perseguidora:

El lugar donde estaba esta iglesia no puede ser otro que el actual, no habiendo quien dispute esta preeminencia sino la iglesia de San Felix, y disputándolo esta á lo que entiendo sin razón. Porque el lugar donde ahora está el templo de este Santo era á fines del siglo III y principios del IV cementerio de los cristianos, donde consta que fueron sepultados casi todos los mártires y señaladamente San Felix Africano, y S. Narciso Obispo. Y como la disciplina de aquel tiempo no permitia que nadie se enterrase en iglesias, síguese que no la habia ni catedral ni subalterna en el lugar indicado; el cual por otra parte estaba entonces extramuros de Gerona y delante de la puerta por donde se tomaba el camino de las Galias; circunstancias que comprueban la oportunidad de aquel sitio como cementerio y la importunidad para una Sede ó iglesia matriz. Mas adelante se verá el origen de esta pretension (134).

Sense església, els cristians es veieren obligats a congregar-se en el cementiri soterrani: allí és on després seria mort Sant Narcís. Dir que va patir martiri a l'església de Sant Feliu és un error greu d'anacronisme per tal com dona al cementiri el nom de l'església que després s'hi aixecà. Arribada la pau de Constantí, vers el 320, el sepulcre del màrtir Feliu s'ornaria, ara sí, amb un nou lloc de culte, obtenint fins i tot el títol de l'església gràcies a la celebritat que reflecteixin els versos de Prudenci. La catedral es refà al mateix temps:

Tampoco dudo que sea del mismo tiempo la otra iglesia intitulada constantemente de *Santa Maria*, y situada en el mismo lugar donde hoy está la catedral nueva, Sede propia de los Obispos de esta ciudad. Porque cierto es que por ardiente que fuese la devocion de los gerundenses á San Felix Africano, primero debia restablecerse la Sede é iglesia matriz ya que habia libertad para ello. Y que esta lo fuese la de *Santa Maria*, y no la de *San Felix*, aun en el siglo IV, lo persuade el haberlo sido en el siglo VII, porque no habia razon ni es creible que los Obispos de este último siglo ocupasen otra sede que la que tuvieron los del IV. Pues á principios del siglo VII dice San Ildefonso (*de viris illust. cap. X*) entre otros elogios de San Nonito, Obispo Gerundense, *adhaerens instanter obsequiis sepulcri S. Felicis Martyris*. Circunstancia nada notable en un obispo que asistia diariamente en su catedral, si esta lo hubiera sido el templo donde estaba el sepulcro de S. Felix. Por donde parece claro que era distinto de este el de la catedral, el cual estaba dentro de los muros cual correspondia á la iglesia matriz (135-136).

El que en Dorca no era tan segur i havia de ser minuciosament argumentat és ja aquí una certesa indubtable: la catedral del segle IV és a Santa Maria, església *constantemente intitolada* d'aquesta manera, i això serveix per a justificar (sobre el buit) que la catedral del segle VII també hi és: fóra absurd que es canviés de lloc. L'esquema prossegueix tot arribant a la invasió dels sarraïns, durant la qual el bisbe i el seu col·legi, expulsats de Santa Maria, han d'usar temporalment l'església de Sant Feliu fins que el cristianisme és reimplantat per les armes franques. Per recolzar-ho, Villanueva cita només dues fonts: el cronicó de Ripoll, que interpreta al seu favor (*quae tunc erat in ecclesia sancti Felicis*), i de nou el colofó del sermó d'Oliba, que el dominic, aparentment aliè a les reflexions de Dorca, recupera com a útil argumentant que «*no hay otra época á que convenga el tempore infidelium sino á los sesenta años del dominio de los moros*» (137). Els carolingis, doncs, no resituaren la seu sinó que només la van restablir:

Conquistada esta ciudad por las armas de Carlo Magno, ó mas bien por los Cristianos que quedaron en ella, se restauró la catedral y la Sede episcopal en el lugar en que ahora está. Desde esta época de mayor luz quedan innumerables documentos que acreditan que la catedralidad no ha midado de lugar. De modo que á la actual iglesia de *Santa Maria*, que es ahora distinta de la de *S. Felix*, es la misma que lo era en los diplomas del siglo IX y siguientes. Y este es á la verdad un argumento muy sólido para probar que el templo de S. Felix no disfrutó jamás este honor sino interinamente en los sesenta años de cautiverio. Porque no es presumible que un templo tan respetable ya por su famoso titular fuese despojado del honor episcopal que habia disfrutado desde la paz de Constantino si tal hubiese. Ni se hallará que Carlo Magno ú otro Príncipe de aquel tiempo despojase tan ligeramente los templos de su antiguo honor en las

ciudades que conquistaban de los moros. Esto era mucho menos verisimil en Gerona, que en medio de la barbarie de los árabes supieron mantener el culto cristiano en la iglesia de San Felix, por donde no habia título para que se temiese alguna mengua en las invasiones venideras Así que no fue este el motivo de la mudanza de la catedral al lugar donde está, sino la restitucion del derecho que tenia este sitio profanado con las impurezas del Corán en aquellos sesenta años. Trata este punto con más estension Dorca en la obra de los mártires (137-138).

El canvi de seu, notem-ho, l'interpretaria Villanueva com a signe de lleugeresa o de manca de respecte a les tradicions religioses, cosa impensable en un príncep tan pietós com Carlemany. La unió dels temples fruit d'aquest accident històric de la invasió, com ja sabem, es manifesta en la presència de dos capítols que viuen integrats i units fins a mitjans del segle x, moment en què apareix el càrrec d'abat de Sant Feliu, nota palpable de la separació física dels dos cossos. Aquests canonges adoptaren la regla aquisgranenca i no pas la benedictina: la institució d'aquesta vida ja es remunta al bisbe Teuter, allà al segle ix. Amb tot, Villanueva no és cec a atres notícies que, ja en parlar del temple romànic, ajuden a revisar el vigor d'aquesta iniciativa:

Sin embargo, creo que hasta principios del siglo xi no estuvo en gran auge esta canónica, ó por falta de edificio que comprendiese en un recinto todas las habitaciones y oficinas que la correspondian, ó por otras causas. Así hallamos que es á xii de la calendas de diciembre del año 1019 (XXIII del Rey Roberto), el Obispo Pedro Roger, con el auxilio de su hermana la Condesa de Barcelona Ermesindis, y del hijo de este Berenguer, Conde y Marqués, resolvió restaurar y dotar esta canónica, mandando construir su edificio (142)

Dos martirologis dels segles xiii i xiv, que contenen la *vita canonica* aquisgranenca, i l'absència d'un ofici especial de Sant Benet en els breviaris antics de la catedral, entre altres coses, porten Villanueva a assegurar que la regla dels canonges gironins fou sempre la carolíngia.

Una digressió sobre el títol de l'església catedral ens fa veure quina opinió ha adquirit Villanueva sobre els antics documents que parlen de Sant Feliu o de doble títol en relació a la seu:

Ya se dijo que el titular de esta iglesia siempre fue *Santa María*, con el cual se ha distinguido de la de S. Felix, y se ha indicado regularmente des del siglo ix la Sede y episcopado Gerundense, como se vé en varios diplomas, y en el decreto que se dirá de la eleccion del Obispo *Servus Dei* en 886, los canónigos que ponen título de iglesia no ponen otro que *Sanctae Mariae*, que es otra prueba sólida de que la catedralidad nunca fue propia de la iglesia de S. Felix. A esto no se opone que en algunas escrituras, por la grande veneracion y celebridad del Santo Mártir y por la union que ambas iglesias tenian, suenen donaciones hechas á la Sede con título solo de *S. Felix*, juntándolo otras al título de *Santa María*. Habrás observado ya en los documentos que he enviado en el discurso de mis viages que en las donaciones, así de Reyes como de particulares, los titulares de monasterios é iglesias no se expresan siempre con la exactitud que ahora quisiéramos. Nacia esto de la devocion del donador á los Santos que tenian su propio altar, ademas del mayor en los monasterios é iglesias. (...) y es que el nombre y los

milagros de San Felix era lo que hacia famosa la iglesia Gerundense, y lo que estimulaba á los poderosos á enriquecerla por donaciones, ó por gratitud, ó para merecer los favores de tan ilustre mártir, cuyo nombre expresaban en las escrituras, porque él era todo el móvil de su liberalidad. Las condesas Gisla y Ermesindis, por ejemplo, regalaron un frontal de oro en honor de S. Felix, como dicen todos los escritores; mas esta alhaja sobre hallarse en la catedral y no en la iglesia de San Felix tiene ademas que observar, que en el centro se entalló la imagen de Santa Maria y no la de aquel Santo, como dando á entender que la iglesia á quien se dio estaba titulada de *Santa Maria* y no de *S. Felix*.

Estas y semejantes reflexiones no debian olvidar jamás los que contradicen la catedralidad de Santa Maria. Medir las escrituras antiguas por la exactitud y propiedad del dia es ignorar la diplomática en esta parte (157-159).

En efecte, altres esglésies com la catedral de Vic, la de Roda o la col·legiata de Santa Maria de Besalú han portat altres noms per qüestions de tipus devocional. Una nota curiosa: en la pàgina 163 es fa notar com la col·legiata de Sant Feliu, almenys en el segle xv, no celebrava res especial el dia 21 de gener, dia del Sant Carlemany que la Catedral celebrava des de mitjan segle xiv i que va continuar celebrant, d'altres maneres, després de la prohibició papal.

La carta següent, la XCIII, parla entre altres coses del «*Templo y canónica del siglo xi: su dedicacion: reliquias de aquel antiguo edificio: fábrica de la nueva iglesia en el siglo xiv (...)*» El discurs d'aquest capítol més endavant esdevindrà típic de les obres que, bàsicament des del punt de vista artístic, tractin la catedral de Girona. La referència a l'edifici més antic de l'emplaçament es munta sobre la dada de 1038 i les reflexions de Roig i Jalpi:

Mi querido hermano: No queda vestigio del templo antiguo, digo del que hubo en tiempo de los Godos. Se sospecha que permaneceria algo de su edificio á principios del siglo xi cuando el Obispo Pedro Rotger emprendió la construccion de un nuevo templo, alegando que el que habia era *antiquísimo* y tan deteriorado que en tiempo de lluvias no podian celebrarse en és los divinos oficios. Así lo asegura en la escritura con que él y su capitulo vendieron al Conde de Barcelona Raimundo y su muger Ermesindis la iglesia de S. Daniel, extramuros de esta ciudad, por precio de cien onzas de oro que habian empleado en la fábrica de la catedral. Publicó esta escritura el padre Roig, pág. 190, copiada del original que yo he visto en el archivo del monasterio de S. Daniel. De ella infiere el citado autor que el templo que llamaba viejo el Obispo era del tiempo de los Godos, conservado hasta el siglo xi: porque si Carlo Magno lo hiciera nuevo, cuando se conquistó esta ciudad, no parece, dice, verisimil que al cabo de 300 años (solo son 230) se hallase tan deteriorada (167).

Del temple romànic se'n dóna una informació succinta. El dominic estima ben lògic que immediatament es construís també el claustre i altres dependències canòniques, tal i com es despendria de la *domus canonica*, presa en sentit ampli, que s'esmenta en la dotació de 1019. Sobre l'església en sí, les dades són escuetes però interessants:

Permaneció este temple hasta principios del siglo XIV. Queda todavía hoy una parte de él en la torre que el vulgo llama de Carlo Magno, y está al lado del norte; obra conocidamente del siglo XI, y que sirvió entonces de torre de campanas, como entre otras cosas consta de la escritura de erección del altar de San Estevan, hecha en 1362 *in capella subtus campanile vetus (arch. Episcopal, not. 43, fol. 37)*, y hasta hoy permanece bajo de dicha torre. La longitud total de este templo era lo que es ahora la nave grande del nuevo, y tenía también dos puertas, occidental y meridional, casi en el mismo lugar que las actuales. De esto se darán algunas pruebas en el discurso de este viage.

A finales del siglo XIII se trataba ya de construir un nuevo templo, como se vé de una cláusula que mas abajo copiaré del testamento del tesorero Guillermo Gaufredo. Y cierto que no podía obligarles á ello la ruina del que entonces habia, tan fuerte es lo que nos queda de él. La empresa sin embargo no se verificó hasta entrado el siglo XIV (170).

Amb aquesta introducció Villanueva passa ja a descriure el procés de construcció de la fàbrica gòtica. Més endavant parla d'algunes sepultures il·lustres, entre les quals les dels bisbes:

Los Obispos hasta todo el siglo XIII se enterraban en la sepultura que habia en el capitulo, como se vé en el testamento del Obispo Don Pedro de Castellnou, y el del sucesor Don Bernardo de Vilamari, dice de aquella sepultura: *ubi consuetum est pontifices ipsius ecclesie sepeliri* (178).

En aquest recull de tombes no podien faltar les dues comtals, de les quals s'indica que es trobaven a la galilea del temple romànic i que foren traslladades pel Cerimoniós. Villanueva resol també una qüestió que després d'ell encara continuà confusa, malgrat tot, durant més d'un segle:

Pons dijo que esta era la Condesa Mahalta, muger de aquel Conde, la cual despues de muerto el marido en 1082, casó son Aimerico, vizconde de Narbona, y vivia aun en 1111. Tengo por mas verisimil que la Condesa aquí enterrada es la que dije, Ermesindis, muger del Conde Ramon Borrell, hermana del Obispo Pedro Roger, la cual hizo mil bienes á esta canónica, fundó la capellania de Santa Anastasia, la única que habia aquí en su tiempo, dio trescientas onzas de oro como se dirá, y murió en 1058. Todos estos motivos de afecto y de gratitud inclinan á creer que de ella es este sepulcro, faltando en él inscripcion y documentos coetáneos que lo testifiquen (179-180).¹¹⁴

El volum següent, tretzè de la sèrie, està enterament ocupat per la carta XCV, que parla de l'*episcopologio gerundense*. En aquesta part del treball no necessitem fer-hi referència expressa; bastarà apuntar que, com en l'*España Sagrada*, es fa una crítica prou exhaustiva de la primera sèrie de bisbes gironins, tan emmascarada per diverses tradicions, de tal manera que només s'admeten Ponç, Narcís, el bisbe il·legítimament ordenat per Minici del qual es parla en la carta del papa Innocenci i després de Frontinià en endavant.

¹¹⁴ La darrera polèmica, suscitada per MARQUÈS i CASANOVAS, Jaume: "Noves dades sobre la comtessa Mafalda", dins *Revista de Girona* núm. 111, 1985, fou definitivament solucionada en l'article de ROURA i GÜIBAS, Gabriel: "La sepultura de la Comtessa Ermessenda", dins *Revista de Girona* núm. 112, 1985.

En el volum XIV hi trobem la conclusió de l'episcopologi, a la carta XCVI, i després la carta XCVII, titulada «*De la colegiata de San Felix: su sitio fue en lo antiguo cementerio de los Cristianos. Cuándo se erigió su templo; por qué tiene el título de San Felix y se le añadió despues el de Santa Maria. Su clero se separó del de la Catedral en el siglo X, y entonces comenzó á tener Abades propios: catálogo de estos Prelados: reliquias que quedan de la union primitiva: número de sus canónigos: si profesaron la canónica Aquisgranense: escasez de su archivo y códices: noticia de arquitectos y de lo mas notable del templo y de los monasterios de esta ciudad*». Com ha anat passant fins ara, amb el títol del capítol ja està gairebé tot dit. Villanueva, de fet, ja ha parlat de l'antic temple de Sant Feliu i en aquest apartat es dedica a sostenir les tesis ja expressades si convé amb una major precisió en les dades. Per la seva situació, el temple es troba en el lloc de l'antic cementiri, en *cuyas cavidades* el 307 fou martiritzat Sant Narcís, perquè atesa la persecució és impossible que hi hagués allí cap església dempeus.

Así que viene abajo la opinion que introdujeron los falsos cronicones, y que aquí cundió algun tiempo, de que allí hubo primitivamente un templo dedicado á Santa Maria, en el cual fue muerto San Narciso, y fueron enterrados todos los Mártires Gerundenses. Noticia que solo pudo inventar y creer la ignorancia de la costumbre de aquellos tiempos, en que á nadie se daba sepultura en iglesias, sino en los cementerios subterráneos cavados fuera de las ciudades. En este digo que fueron sepultados San Felix Africano y San Narciso Obispo, hallados allí á fines del siglo X por el Obispo Miron, y permanentes en nuevos sepulcros.¹¹⁵

La primera església del lloc dataria del temps de Constantí, i tindria l'advicació de Sant Feliu *con exclusion de la de San Narciso y los demas* per la gran fama d'aquest màrtir (una raó prou feble), a la qual Prudenci hauria contribuït no pas poc. Una notícia segura de la presència d'aquesta església fóra la donació d'una corona votiva per art de Recared. La invasió dels àrabs és tractada de nou, resumidament, en els següents termes:

En la invasion de los Arabes pasó la catedralidad á esta iglesia de San Felix, como ya se dijo, en la cual por esta razon se puso el titular de Santa Maria, como hoy permanece, con gran conformidad al altar mayor de la Catedral, esto es, la imágen de nuestra Señora en medio, y á los lados San Felix y San Narciso. Y aun de aquí pudo provenir el que tal qual vez se haya llamado esta iglesia de Santa Maria. Restituida la Catedral por las armas de Carlo Magno, quedan muchas memorias de la existencia de la de San Felix como templo distinto de la Catedral.¹¹⁶

Després d'aquesta afirmació, com és de preveure, s'invoca tota la tirallonga de documents que parlen d'aquesta unió cultural però separació material que ja ha estat detallada en altra ocasió, a més de les altres proves d'unitat litúrgica com ara la concurrència dels dos capítols en festes anyals. En acabat, el dominic s'estén sobre les característiques del temple i el seu aspecte, per passar més tard, fins al final de la carta i del volum, a parlar d'altres cases religioses gironines.

¹¹⁵ VL XII, 128.

¹¹⁶ VL XII, 130.

Jaime Villanueva parla de la catedral de Girona i de la problemàtica històrica associada amb lucidesa i esperit crític; no és pas un autor suspecte de tradicionalisme carrincló o de foment a ultrança de la pietat dels senzills. Si defensa tesis tradicionals que avuivalorem diferentment no és pas pel seu tarannà, sinó per les característiques de la seva informació. I no volem dir que faci servir fonts falses o manifestament tendencioses, cosa que el predicador potser ja hauria detectat i corregit. Evidentment, un referent clar i ferm per a la seva investigació va ser la *Colección de noticias* de Francesc Dorca, una obra brillant i ben fonamentada, com ja hem dit, que en bona lògica no feia falta criticar ni modificar (ni els autors de l'*España Sagrada* no van fer-ho seriosament, malgrat la seva declaració d'intencions), menys encara quan es manifesta l'admiració que el canonge desperta en el dominic, i sobretot tenint en compte que és un text publicat pocs anys abans que el predicador de Xàtiva visités la seu gironina. De fet, ja hem vist com Villanueva confessava francament que hi feia recurs: per què malgastar temps i esforços en una recerca redundant, quan la gran majoria de dades estan aplegades de manera crítica, solvent i exhaustiva en una obra rabiosament actual, fruit de la investigació d'un home honest de confiança absoluta? Altres referents més antics, com Roig i Jalpí, són sotmesos a crítiques més dures i minucioses; Dorca no tan sols és salvat sinó que esdevé referència obligada. Heus aquí el més gran mèrit de l'obra del canonge: per solvent (Villanueva) o per exhaustiva (*España Sagrada*, on és qualificada de molt erudita, per no dir farregosa) és ben poc discutida. I aquesta constant la trobarem encara durant força temps.

Amb tot, l'esforç de Villanueva i la seva curiositat ens posen al descobert un seguit de dades que resultaran de gran importància. Encara avui el *Viage literario* és, com proven diverses publicacions recents, estació obligada dels estudis sobre la catedral.

I.1.3. Del romanticisme a la Guerra Civil (1850-1940)

La historiografia de la catedral de Girona i dels seus precedents entra en una nova etapa a partir del segon terç del segle XIX. A grans trets, podem dir que de l'ús d'arguments erudits tractats amb crítica amb vistes a intencionalitats ideològiques i projectes polítics, on la materialitat dels edificis queda reduïda a pura anècdota, es va a parar a la consideració d'aquests mateixos edificis medievals com a elements posseïdors en ells mateixos d'una profunditat simbòlica, no pas exempta en molts casos de ressons igualment polítics. Expressat d'aquesta manera potser excessivament prudent, el canvi entre un i altre període no sembla que sigui gaire rellevant; tenim l'esperança que l'estudi de les obres contribueixi a aclarir-ho. En tot cas, observem que la majoria dels textos que ens trobarem tenen en comú una sèrie de diferències amb els del període anterior, i no només des del punt de vista formal o metodològic: es tracta d'obres que ja no es relacionen amb projectes de construcció d'una història nacional espanyola, com els de l'*España Sagrada* o el *Viage Literario*, menys directament inscrits en les vicissituds polítiques de l'estat, com si la Història, passats els primers intents liberals, s'hagués desenganyat de la seva validesa com a eina política (si de cas, tindran a veure amb la construcció del catalanisme però en un moment més avançat de la cronologia); i, altrament, s'acaba el monopoli exercit fins ara pels autors eclesiàstics (amb la sola excepció del pare Fita, que sense cap mena de dubte tampoc no es pot inscriure o relacionar amb les tendències

característiques dels projectes d'història de l'església hispànica anterior al regnat d'Isabel II). La desvinculació dels temes tradicionals de la historiografia eclesiàstica i feta per eclesiàstics és un dels factors que explica millor aquest canvi d'orientació, d'interessos i d'autoria, i el que més fortament ens permet de considerar un nou període en la història de la recerca que volem glossar.

Obre aquesta sèrie, de manera molt significativa, Pau Piferrer, qui encarna la primera lectura romàntica del monument; els següents autors queden d'una o altra manera lligats a aquesta nova orientació, sigui des d'una nova erudició crítica ja d'alguna manera (o del tot) relacionada amb el positivisme historiogràfic (Fita o Montsalvatje), sigui des de postures lligades a la restauració d'estil o al racionalisme arquitectònic (Bassegoda, Puig i Cadafalch). Caldrà en aquest sentit que ens situem doncs en el context de revalorització de l'arquitectura medieval que es dona a tota Europa, assenyaladament a França i Anglaterra, on es lliga amb les primeres activitats restauradores i amb la represa i recreació dels estils medievals (restauracions d'estil, activitat de Viollet-le-Duc, *Gothic Revival* anglès, teoria de la restauració derivada dels postulats del poeta John Ruskin), i que consegüentment es manifesta a Espanya i a Catalunya en el seu moment. La valoració de l'art i l'arquitectura en concret com a manifestacions de l'art nacional i fins i tot com a fonts per a la regeneració de la nacionalitat catalana serà de fet un dels temes centrals en el moviment de la Renaixença i fins entrat el segle vint, de Torras i Bages a Puig i Cadafalch.¹¹⁷

En qualsevol cas, el relativament nou interès que es desenvolupà en aquest moment a l'entorn de la catedral de Girona en particular marcà un viratge fonamental en les línies d'investigació. Les fonts documentals en forma de vastes compilacions i acurades edicions, fins llavors l'eix de l'erudició clàssica, són revisades pels historiadors positivistes i no pas menyspreades però sí en certa manera deixades en segon terme pels romàntics i pels arquitectes, que s'interessen més per problemes artístics i tècnics. La seu gironina serà a partir d'ara un monument bàsicament entès com a gòtic, útil per a la definició del caràcter nacional i de les peripècies de l'art gòtic català (així l'estudia, per exemple, Bassegoda), però també un monument romànic, tant per les seves restes com per les notícies dels seus precedents, útil, en darrera instància, per als mateixos fins aplicats a l'arquitectura romànica (Puig i Cadafalch). Traçant l'arc més ampli, doncs, encara el 1947 l'estudi d'Elies Serra-Ràfols sobre la nau gòtica de la catedral es mostra clarament deutor d'aquest panorama general, que en realitat no es veu definitivament estroncat fins la instal·lació de la dictadura franquista.

I.1.3.1. Els *Recuerdos y bellezas de España* de Pau Piferrer

La figura de Pau Piferrer i Fàbregas (Barcelona 1818-1848), en una lectura preliminar, correspon força a l'estereotip del lletraferit romàntic en diversos dels seus trets: s'interessà per la literatura arqueològica i la poesia popular catalana -malgrat que escrigué sempre en castellà-,

¹¹⁷ Per un bon resum de la història de la restauració monumental tant a Europa com a Espanya, consulteu González-Varas 1999 i Ordieres 1995. Per il·lustrar en una visió general el paper de l'art medieval en l'autoconcepció de la nacionalitat catalana, vegeu el magnífic dossier "L'estil nacional. Romànic o gòtic?", dins *L'avenç* núm 276, gener 2003, 25-56. Per a la definició d'un dels personatges més destacats en el context català, l'arquitecte i restaurador Elies Rogent, vegeu per exemple Hereu 1987.

traduí Dumas i Scott, entre d'altres, i exercí de crític musical i de teatre; més enllà d'aquestes activitats, contribueixen al retrat romàntic dues de les circumstàncies de la seva vida: la implicació amb els moviments revolucionaris de 1835 i la seva mort per tuberculosi als 30 anys. Més enllà del tòpic, però, Piferrer es dreça com un dels personatges centrals en la definició de la cultura catalana contemporània, al costat d'altres romàntics de talla com Milà i Fontanals, Antoni de Bofarull o Víctor Balaguer. Vivament compromès, en un primer moment, amb el canvi social que havia de dur la revolució liberal, en una segona etapa la valoració dels fets de 1835 va portar Piferrer a desenganyar-se de la capacitat de les revolucions per racionalitzar els seus fruits. Aquest desencís de les tendències modernes el va conduir a un cert tradicionalisme que buscava en els elements pervivents del passat històric de Catalunya les pautes per a la regeneració moral nacional. A grans trets es pot dir que des d'un notable emmirallament amb el liberalisme romàntic francès (amb una forta influència de Víctor Hugo) va experimentar, vers 1836-37 i a la vista de la difícil marxa de la revolució liberal, un gir matisat cap a postures moderades, gir compartit per altres figures destacades del moment (com ara Milà i Fontanals) i accentuat per alguns dels seus epígons; molts d'aquests darrers, com ara Rubió i Ors, reconduïen cap al medievalisme bucòlic i reduïu el que en Piferrer i Milà havia estat una genuïna preocupació amb arrels polítiques i espirituals.¹¹⁸

En relació amb aquesta trajectòria i amb el paper que hi juga la valoració del passat nacional, des del punt de vista de l'estudi dels monuments es pot considerar que Piferrer va ser el primer analista dels monuments medievals catalans, sobretot pel que fa a la lectura i valoració de l'art gòtic i sobretot romànic. Sense cap dubte, entre les seves obres destaca com a més famosa i més significativa en aquest sentit la publicació titulada *Recuerdos y Bellezas de España*, una sèrie que aparegué en forma de fascicles a partir de 1839, en la línia dels molt populars llibres de viatges il·lustrats, en general ben rebuts pel públic. Piferrer hi treballà de manera intermitent entre 1838 i 1847 en col·laboració amb el dibuixant Francesc X. Parcerisa, que a més n'era l'empresari. El segon volum, en el qual l'autor s'ocupa de Girona, es publicà el 1843 després d'haver aparegut en forma de fascicles,¹¹⁹ i és precisament en ell on l'autor manifesta de manera més clara la seva visió del passat nacional com a font on pouar les eines per a la regeneració de Catalunya.¹²⁰

L'estil que presenta l'obra té sempre una pàtina poètica, a voltes específicament èpica, que als ulls actuals sembla poc vàlida per a la investigació. Això no significa que la seva contribució estigui del tot exempta de la recerca documental; sí que succeeix, tanmateix, que les fonts usades no són directament explícites en el text llevat de l'addició d'algunes notes

¹¹⁸ Fradera 1992, sobretot 34-47; Grau/López 2003, 29-30; DHC, 936 (veu "Romanticisme", a càrrec de Ramon Grau).

¹¹⁹ Tanmateix, n'hem usat una edició molt posterior, de 1884, complementada per Francesc Pi i Margall i amb notes d'Antoni Aulestia i Pijoan, que afegeixen algunes referències bibliogràfiques -absents en la versió original- i reflecteixen els nombrosos canvis esdevinguts en els monuments entre 1840 i 1880. Notem de passada que Aulestia fou company d'estudis de Botet i Sisó i, amb probabilitat, deixeble de Milà i Fontanals, un dels amics i correligionaris més importants de Piferrer (Alberch/Quer 1998, 26).

¹²⁰ Fradera 1992, 44-47.

escadusseres.¹²¹ S'ha dit que des del punt de vista historiogràfic Piferrer és subsidiari del criticisme de finals del segle XVIII, i més en concret de l'obra de Pròsper de Bofarull; la seva principal innovació, per tant, consistia en el to dels seus escrits, amarats de sensibilitat estètica i lluny per tant del to erudit dels seus precedents; un caràcter, en resum, canònicament romàntic.¹²² Aquest to èpic queda perfectament reflectit en un fragment molt significatiu: entre les pàgines 87 i 91 l'autor es dedica a recrear, diríem "novel·lar", l'assassinat de Ramon Berenguer II dit Cap d'Estopes a mans del seu germà. N'és el resultat un text que avui ens sembla folletinesc però que, segons la voluntat de Piferrer, devia efectivament impressionar el lector. Vegem un passatge d'aquesta mateixa manera de fer en relació a un tema que ens toca més d'aprop, els claustres de la catedral, on es barreja la lectura històrico-romàntica i l'anàlisi formal:

Antes de descender á ellos, place contemplar tanto misterio, tanta majestad; y las rudas formas bizantinas hielan el alma con sagrado respeto, mientras en cierto modo sentimos los espeluznos del terror. Una bóveda pesada y espesa, cuya mitad en apariencia desaparece tras las paredes y que por lo mismo sólo forma un cuadrante de círculo, carga sobre pilares pareados, que como aplastados por tan crecida mole apenas se atreven á remontarse, y conceden estrecho paso á la luz por entre pequeños arcos semicirculares. El Génesis prestó asunto al artista que esculpió las labores de los capiteles, y su ejecución, en general tosca y bárbara, claramente manifiesta que las tinieblas de los primeros períodos de la Edad media todavía oscurecían el horizonte cuando se trabajaron, dejando asomar al través de su blanquizca lumbre, un débil rayo de ese sol gótico, de ese arte que después debía fecundar el suelo de la Europa en riquísima vegetación.¹²³

És en aquest context que hem de cercar la contribució de Piferrer a l'anàlisi de la catedral, a la difusió dels seus coneixements i a la història de la seva investigació. Ja que, malgrat el caràcter força divulgatiu dels *Recuerdos*, cal incloure'ls en l'apartat de recerca per tal com representen el primer enfocament de la catedral gironina des de l'òptica romàntica, amb les salvetats expressades. Vegem doncs què ens diu Piferrer sobre els precedents de la seu tot situant-nos en aquestes coordenades:

Sólo la buena memoria nos queda del primitivo templo que tras las sangrientas persecuciones con que se vio afligido el cristianismo osó proclamar con el lenguaje de sus campanas el nombre de su Señor. Aquella tal vez humilde fábrica recibió durante muchos siglos las preces de los fieles gerundenses, y sólo el furor de los hombres pudo trastornar la firmeza de las paredes que resistían a los ataques del tiempo. La tempestad, que saliendo del África precipitó sobre el suelo de la España las legiones mahometanas, también tronó sobre Gerona, que se rindió conservando sus privilegios, sus leyes y su religión. Pero los conquistadores hollaron el santo umbral de la iglesia bizantina, y sobrado orgullosos para consentir que el culto cristiano hiciese alarde de toda su pompa en el centro de su misma conquista y en el templo principal, tomaron para sí la catedral, cuyo cabildo pasó á la iglesia de San Félix. Cuando en 785 las armas de Ludovico Pío plantaron en los muros de la ciudad el estandarte de la cruz,

¹²¹ Per exemple, en parlar de la construcció de la capçalera gòtica es cita al peu, gairebé tímidament, el volum corresponent de la sèrie del *Notularum* de l'ADG (*Curia del Vicariato Eclesiástico de Gerona*).

¹²² DHC, 823 (veu "Pau Piferrer i Fàbregas", a càrrec de Ramon Grau).

¹²³ Piferrer/Pi 1884, 91-92.

Carlomagno protegió aquel santuario, que libre ya de las ceremonias que hasta entonces lo profanaron, fue reparado un tanto de las alteraciones que le hubiesen acarreado las pasadas guerras.

Así continuó hasta el siglo XI, en que ya se le calificaba de antiquísimo, pudiendo apenas guarecer á los sacerdotes contra la lluvia que penetraba por sus rotas paredes y hendiduras. Ocupaba entonces la silla episcopal Pedro Roger, hermano de la condesa Ermesendis, y con laudable celo emprendió la renovación de la iglesia, ayudándole en su noble intento su cuñado el conde D. Ramón III y su hermana que siempre se manifestó su protectora. Dieron éstos para ello cien onzas de oro, para cuyo pago el obispo les vendió la iglesia de San Daniel con todas sus pretenencias á 18 de Junio de 1015 de la Encarnación. Estaba ya entonces empezada la nueva obra en que se trabajó con tanto ardor, que en 1038 púdose tratar de la consagración del nuevo templo que se verificó a 21 de Setiembre por el arzobispo de Narbona, asistiendo á aquel acto además del obispo gerundense los siguientes: Oliva de Vich, Heribaldo de Urgel, Bernardo de Cosserans, Guilaberto de Barcelona, Berenguer de Helna, Guifredo de Carcasona y Arnaldo de Magalona. Honró con su presencia la ceremonia la condesa doña Ermesindis, acompañada de su nieto D. Ramón Berenguer *el Viejo*, y en aquel mismo día regaló á la catedral trescientas onzas de oro para construir el frontal del altar mayor.

Pero aquella fábrica también desapareció, y sólo podemos formar una idea del gusto de su arquitectura por los claustros y el cuerpo de campanas, que es casi igual al de Santa Clara de Barcelona, únicos restos de aquel antiguo monumento (cita Fita). La faz de Cataluña no era ya algunos siglos después la misma que en el XI; costumbres más dulces habían suavizado la franca rusticidad que en la época de los primitivos condes daban de sí los continuos sobresaltos y luchas contra los moros; la sencilla corona condal cruzárase con el cetro de un reino vecino, y las barras catalanas mezclábanse gustosas con la cruz aragonesa, al paso que creciera la población y perfeccionárase el gusto. Entonces, pues, deseó el cabildo alzar á Dios un templo que correspondiese a su sagrado destino, y mucha gloria es para aquellos desinteresados canónigos haber acometido una empresa que sólo los reyes, las sedes principales ó los esfuerzos de todo un pueblo solían llevar a cabo.¹²⁴

En relació a les contribucions anteriors, certament, no és gaire la novetat que Piferrer és capaç d'aportar: admet la situació de la catedral, des de sempre, dins els murs (i per tant la necessitat del capítol de traslladar-se a Sant Feliu entre 717 i 785); la reparació de l'edifici per part de Carlemany, la manca de notícies sobre l'església romànica i la substitució d'aquesta per una nova, lluminosa i esplèndida obra gòtica.

Després del fragment citat, Piferrer descriu el procés de construcció de l'obra gòtica i fa una primera llista de mestres majors de la seu (entre els quals inclou un *Bartolomé Argenter* que tant Fita com el propi Aulestia, autor de les notes al peu, identifiquen correctament amb l'orfebre del retaule major i no pas amb cap mestre d'obres), força colrada de referències documentals (bàsicament *notularum* de l'ADG, esporàdicament algun llibre d'obra), fins arribar a la descripció de la reunió de mestres de 1415-17, explicada amb una relativa concisió però també amb

¹²⁴ Piferrer/Pi 1884, 97-99.

algunes concessions al relat literari. El text continua amb algunes dades (no gens menyspreables tenint en compte l'època i la circumstància) sobre les obres més tardanes, endevinant la majoria de fites cronològiques pel que fa a l'acabament de la nau. L'autor s'atura finalment a la façana de Pere Costa, darrer punt on Piferrer no desaprofita l'ocasió de mostrar les seves preferències artístiques: de Costa es diu que *si no siempre anduvo por el camino de la sencillez y de la verdad en el arte, débense con todo tener en cuenta los malos principios que necesariamente le enseñaron* (p. 109), la qual cosa reflecteix un mal dissimulat menyspreu per l'estil "greco-romà" no gens aliè a la mentalitat romàntica. La preferència que Piferrer manifesta no és aliena als seus plantejaments de fons, per tal com aquest art classicitzant i atribuïble a les novetats vingudes de fora té una relació directa amb el que ell anomenava *anarquía moral* (p. 111). De retruc, doncs, Piferrer no deixa de reflectir l'ambient de debat que en aquelles mateixes dates es manifestava en el camp de l'arquitectura en relació a la valoració de l'art medieval i les restauracions d'estil.

Pau Piferrer, doncs, avança en una nova direcció dins de l'estudi de la catedral gironina: l'interès per la materialitat de l'edifici, per la seva forma i la seva espectacularitat, per la seva singularitat, en tant que aporten valuoses dades sobre el genuí caràcter nacional. Un interès no pas deslligat de la documentació del text, prou rigorosa, però potser més aviat centrat en la impressió, en la vivència que l'edifici provoca en el visitant. Això no fa més que obrir la porta als nous plantejaments que havien de privilegiar l'anàlisi del monument (més propi del que entendríem com a "història de l'art") per damunt de la recopilació documental.

I.1.3.2. L'aparició dels arquitectes: Street i Schulcz

El camí fins a la cristallització d'aquest enfocament passa necessàriament per alguns treballs posteriors, en els quals especialistes en arquitectura comencen a ocupar-se de l'anàlisi de l'edifici i a prendre partit estètic, plenament integrats en les tendències del pensament europeu de l'època. Cal contextualitzar aquestes contribucions, sobretot en el cas d'Street, en el marc de la revalorització de l'arquitectura medieval que parteix del romanticisme i que deriva, en el camp de l'arquitectura, en la represa dels estils medievals i sobretot del gòtic (l'art neogòtic o, a Anglaterra, el *Gothic Revival*). Aquest moviment, com ja veïem en l'apartat anterior, té connotacions tant polítiques i ideològiques (retorn a les essències nacionals, recerca de la puresa de la religió) com conseqüències tècniques i estètiques; assenyaladament, pel que fa al tema de la consideració del patrimoni arquitectònic i el debat entre els partidaris de les restauracions d'estil (E. Viollet-le-Duc com a figura paradigmàtica) i els defensors de la «no intervenció» propugnada sobretot per J. Ruskin a partir dels entorns de 1850.

Les dues obres que comentarem ara són aportacions d'un anglès i d'un hongarès respectivament. Malgrat això, es tracta de dues obres de certa repercussió en la historiografia sobre l'art català en general i la catedral de Girona en concret a la segona meitat del vuit-cents; de fet, els dos textos següents, a partir del moment de la publicació, apareixen reiteradament en els escrits dels estudiosos del país (per exemple, Fita i Bassegoda, com veurem en el seu moment).

El primer text que comentarem es va difondre molt per l'Europa de mitjan segle XIX es tracta de l'obra *Some account of Gothic Architecture in Spain*, publicada a Londres el 1865 i escrita per l'arquitecte anglès Street. George Edmund Street (Woodford, Essex 1824-Londres 1881) fou un home de tendències polítiques conservadores, radicalment lligat a l'arquitectura religiosa britànica de la segona meitat del segle XIX. El 1850 era ja arquitecte diocesà d'Oxford, un càrrec nou i mai vist fins llavors creat pel bisbe Samuel Wilberforce en el marc d'una reforma tant estètica com litúrgica que s'experimentava en el si de l'església d'Anglaterra.¹²⁵ Street complementà la seva experiència en aquest camp de construcció i reconstrucció d'esglésies amb viatges a França i Itàlia, dels quals sorgiren publicacions; entre 1861 i 1863 visità Espanya, cosa que donà lloc a la publicació de l'obra que comentem. Construï i restaurà gran quantitat d'edificis religiosos amb uns criteris que se centraven en la profunda admiració de l'art gòtic, considerat com l'expressió més perfecta de l'esperit cristià en arquitectura. Street fou, de fet, un dels més destacats campions del *Gothic Revival* britànic; tingué un contacte important amb els pintors prerrafaelistes, d'èxit en aquell moment, i consegüentment demostrava en diverses ocasions la seva intolerància cap als altres estils. De la façana de la catedral de Girona en fa, per exemple, el següent i únic comentari: *la fachada occidental es de estilo completamente pagano*.¹²⁶

El llibre de Street sobre l'art espanyol, malgrat esser popularitzat per alguns intel·lectuals com Ginés de los Ríos, només es traduí al castellà en 1926, amb el títol *La arquitectura gótica en España*, l'edició que, de fet, hem consultat. Vegem alguns exemples de la seva argumentació sobre la catedral de Girona (l'origen, el temple romànic, el temple gòtic, el procés constructiu, el projecte de nau única):

En época muy remota, ya existió allí una catedral, que, al ser conquistada Gerona por los moros, fue convertida en mezquita; pero, con su acostumbrada liberalidad, consintieron que se celebrara el culto cristiano en la próxima iglesia de San Félix, la cual tuvo, por consiguiente, que hacer las veces de catedral durante largo tiempo. En 1015 hubo de cesar tal estado de cosas, porque, expulsados los moros, fue la catedral restituida al dominio de la iglesia. Entonces hubieron de ejecutarse obras considerables, si por acaso no fue reconstruída por completo, como lo declaran antiguos documentos, volviendo aser consagrada en 1038 (...) En 1310 parece ser que se volvieron a ejecutar obras, y en 1312 se celebró una reunión del cabildo, en la cual se acordó reconstruir la cabecera de la iglesia, con nueve capillas (...) Al construir la cabecera de la iglesia se dejaron en pie considerables porciones de la catedral consagrada en 1038. Las naves, probablemente, pertenecían por completo a dicha época; todavía se conserva entre el claustro y el costado norte de la iglesia un trozo que, sin duda, perteneció a una de las torres primitivas, el cual presenta retallos o pilastras en los ángulos y en el centro de su frente, apareciendo dividido en pisos de igual altura, por medio de cornisas horizontales voladas sobre canecillos. También queda un ábside de la misma época, adosado al este de lo que parece haber sido el brazo sur del crucero del primitivo templo, y de cuyo emplazamiento creo que podemos inferir, con seguridad, que remataba aquél por el este con tres o cinco ábsides, de un modo muy parecido a lo que vemos en la vecina iglesia de San Pedro, que después describiré. Además de estos restos de la época

¹²⁵ Cunningham 1999, 8 i 168.

¹²⁶ Street 1926, 347.

primitiva, se conserva también un claustro magnifico y casi intacto (...) Se comprende que el maestro Guillermo Boffiy se aferrase tenazmente a su grandioso proyecto, porque su intento era, a mi juicio, nada menos que erigir la bóveda gótica más amplia de toda la Cristiandad. No es de extrañar que semejante propósito encontrase entonces ruda crítica en España y abundantes objeciones, fundadas en lo impracticable de la empresa.¹²⁷

Hem fet una selecció del text dedicat a Girona, que de fet s'estén només una pàgina més enllà, entre d'altres coses sobre com n'és de lleig i inadequat l'actual emplaçament del cor, i com seria de bonic i coherent restaurar-lo dins del presbiteri. El fragment seleccionat és suficient per detectar els interessos de l'arquitecte, allò que li crida l'atenció, i de passada serveix per constatar la seva solvència des del punt de vista de la documentació; la visió romàntica no hi és del tot absent, com demostra el tractament quasi èpic de la figura de Bofill. Són constants les cites en nota al peu als volums de l'Espanya Sagrada, cosa que indica la preocupació de l'autor per l'ús de dades fiables. Es tracta doncs d'un estudi prou sòlid que autors com Fita o Bassegoda no podien passar per alt.

L'altre text que cal esmentar per la seva repercussió (sobretot quant a les il·lustracions) però que no ens detindrà gaire és el que publicà l'arquitecte hongarès Ferencz Schulcz, sobre el qual la pròpia publicació no dóna més informació. Es tracta d'un quadern editat el 1869 i titulat «*Gérona*», aparentment el primer fascicle d'una sèrie anomenada *Monuments d'Architecture inédits-Denkmaier der Baukunst in original-aufnahmen*. Hom precisa que l'obra està acompanyada de *trois planches et de trente-quatre gravures*, alguns dels quals (sobretot els de l'altar major i el retaule) són reproduïts per Bassegoda. En realitat, es tracta d'una obra en certa manera a mig camí entre Piferrer i Street: és, indubtablement, un llibre de viatges amb gravats evocadors (alguns dels quals, diguem-ho, reflecteixen certes dots inventives), una mena de llibre-objecte, però per altra banda és també el text d'un arquitecte que, sense anar a pouar les dades en llocs especialitzats (cita entre d'altres Street i Piferrer, però també, sorprenentment, E.C. Girbal), inclou elements de rigor històric i d'anàlisi tècnica. La seqüència, molt simple – potser massa-, no exclou un plantejament perillós per a les tesis oficials:

(...) Sur l'emplacement de la cathédrale actuelle se trouvait un temple romain, que le vice-président Rufino fit démolir au commencement du quatrième siècle. –On est en droit de supposer qu'on y bâtit en même temps une église qui servit plus tard, de 714 à 185, de mosquée aux Arabes. Sous Charlemagne la ville devint le siège d'un évêque. Au onzième siècle l'évêque Pedro Roger, secondé par sa soeur Donna Ermesindis et son époux, le comte Ramon Borrell III de Barcelone, fit construire une nouvelle église de 1015-1051 (selon d'autres auteurs de 1015-1038).¹²⁸

Les dades històriques hi són succintes, en la mesura del possible exactes i orientades, sembla ser, a una hipotètica visita endolcida (o substituïda) pels dibuixos a ploma que

¹²⁷ Street 1926, 339-344.

¹²⁸ Schulcz 1869, 1-2. Continua amb notícies habituals sobre l'acord de 1312, la reunió de 1417, etc. Fidel Fita, com veurem, li retreu el fet d'atribuir a Street tot el mèrit sobre la divulgació de la catedral gironina.

acompanyen el text; moltes vegades, però, s'usen sense gaire cura, la qual cosa fou detectada pels estudiosos posteriors.¹²⁹ Cal destacar que aquests gravats, especialment els dedicats a l'altar major, tindran una llarga vida en la historiografia catedralícia gironina i seran usats fins a dates prou avançades.

El panorama literari europeu de la segona meitat del vuit-cents va generar aquestes avaluacions de l'"art espanyol", entès fins a cert punt com a cosa exòtica; en el primer cas exposat, com a anàlisi més o menys tècnica inscrita en un esforç de síntesi orientada a repensar l'art gòtic i la seva vigència; en el segon cas, més simplement, com a llibre de viatges. Els dos textos, malgrat lesseves mancances, potser precisament per venir de fora de la Península van ser ben aviat coneguts i valorats pels estudiosos catalans, com veurem tot seguit.

I.1.3.3. Fidel Fita i l'obra de la seu

El pare Fidel Fita i Colomé (Arenys de Mar 1835-Madrid 1918) va ser una de les primeres figures de la historiografia espanyola de la segona meitat del segle dinou. Aprenqué els primers rudiments al seu poble natal fins que als deu anys es traslladà a Barcelona, per tal d'estudiar a les Càtedres de la Junta de Comerç. A través d'un jesuïta fill de la població costanera ingressà l'any 1850 a la casa dels Jesuïtes d'Aire-sur-Adour (Landes); passà per Bèlgica i hi professà els vots de la Companyia l'any 1853; l'any següent, a Loiola, rebia els ordes menors, després de la qual cosa s'hagué d'exiliar a França durant el Bienni Liberal (1854-56). Retornat el 1857, va passar per diversos col·legis de la Companyia i arribà a Lleó el 1860, on tres anys més tard seria ordenat de prevere. Allí esdevingué vicepresident de la *Comisión Provincial de Monumentos* i començà a desenvolupar interès per la història, en primera instància vehiculat per l'antiguitat clàssica i l'epigrafia. El 1865 fou nomenat corresponent de la *Real Academia de la Historia*. Entre 1866 i 1868 visqué en diversos centres de Catalunya, on el sorprengué la *Gloriosa* i hagué novament d'exiliar-se a França. El 1870, a causa de la guerra franco-prussiana, arriba al seminari conciliar de Girona; d'aquest any a 1874 ensenya a Sant Esteve de Banyoles, casa jesuïta en aquell temps. Allí aguantà com va poder les carlinades i entrà en contacte amb els erudits Pere Alsius i Enric C. Girbal. Havent passat per Barcelona, finalment arribà el 1876 a Madrid, on l'any següent fou escollit Acadèmic numerari, amb un discurs d'ingrés sobre el cardenal Margarit. S'incorporà allí a la comissió de *l'Espanya Sagrada* i col·laborà amb Emilius Hübner en la redacció dels volums corresponents del *Corpus Inscriptionum Latinarum*. Des de l'Acadèmia desenvoluparà el gruix de la seva activitat durant la resta de la seva vida; finalment, el desembre de 1912 fou escollit director de la RAH. Rebé diversos premis i fou també numerari o corresponent de diverses altes institucions de la recerca del seu temps, com ara l'Institut Arqueològic Alemany. Va morir el 13 de gener de 1918.¹³⁰

Cal situar doncs Fita en el context de la Història que es feia i es pensava a Espanya a finals del segle XIX, en el seu vessant institucional, entroncada amb la tradició dels grans

¹²⁹ Això succeeix, per exemple, quan Schulcz, a remolc de Piferrer, identifica un *Bartholomé Argenta* entre els mestres d'obra de la seu. A Fita, atent a les vessades estrangeres, no li passà per alt: «En punt als noms dels arquitectos que presenta Schulcz Ferencz (...) es cosa que fa esclafar de riure. (...) Mestre Bartomeu era senzillament *argenter*». Fita II, 104.

¹³⁰ Abascal 1999, 13-31.

projectes historiogràfics nacionals derivats del criticisme documental (n'és prova la seva inclusió en la comissió de la *España Sagrada*). Se l'ha qualificat d'exponent (sempre en el context espanyol) del positivisme que animava la major part de la recerca europea del moment, tot exposant la necessitat de construir la història a través de fets particulars i documentats. En realitat, amb aquesta breu caracterització que n'acabem de fer ja es veu que els interessos històrics de Fita van ser molt diversificats: de l'epigrafia romana a l'origen del poble i de la llengua basques, passant per la documentació i la història de l'església. La primera i la darrera d'aquestes matèries han estat considerades el dos grans fils conductors de la seva activitat investigadora. En tots ells, però, les obres del jesuïta es basaven en temes concrets, tractats però en grans quantitats (més de quaranta llibres i poc menys de mil articles, la majoria publicats al butlletí de la RAH).¹³¹

Dins d'aquest conjunt ingent de publicacions pararem atenció en una, en certa manera menor dins el context global, però molt important en el context català i gironí: es tracta de l'estudi titulat *Los reys de Aragón y la Séu de Girona*, en català, publicat primer en forma de contribucions a la revista *La Renaixensa* (a partir del núm. 12 del segon any, 1972) i poc més tard en un volum sòlt, editat a Barcelona l'any 1873. L'obra que ens ocupa consisteix en la transcripció i glossa de les actes capitulars de la catedral gironina entre 1462 i 1482, escrites pel canonge i ardiaca major Andreu Alfonsello, home de confiança del cardenal Margarit. L'obra recull doncs diversos interessos del jesuïta: la compilació documental, la font directa sobre fets concrets (en aquest cas, la guerra civil catalana, perfectament coberta per la crònica), la història de l'església (concretament l'estudi del personatge de Margarit, que havia de ser tema del seu discurs d'ingrés a la RAH). És doncs un estudi potser encara no de maduresa (el 1873 Fita tenia 38 anys), però en cap cas ja de joventut, encara que es tracti tot just del setè dels seus 44 llibres; el jesuïta, si bé potser va iniciar-lo en els anys posteriors a la seva estada a Lleó i anteriors a la Revolució Gloriosa (1866-68), sens dubte va poder-lo enllestir mentre residia a les comarques gironines (1870-74).

És només la última part d'aquesta obra la que ara ens interessa. En el darrer dels apartats del seu treball (CXX), apèndix a la sèrie segona, Fidel Fita publica una sèrie de *Datos inédits sobre la construcció de la Séu de Girona*, d'entre la qual excel·leixen contribucions com la identificació de Guillem Morell entre els mestres majors, la correcció d'algunes cronologies i sobretot, en relació amb tot això, la pulcra publicació d'una bona sèrie de documents insubstituïbles. Encara que a primer cop d'ull aquestes contribucions pugui semblar que revesteixen un cert caràcter miscel·lani, amb elles Fita vol intervenir i intervé de fet ben conscientment en la historiografia sobre la seu gironina: el seu propòsit, més que no pas el de redactar una monografia sobre el tema, és el d'esmenar diversos errors que s'observaven en les publicacions immediatament anteriors, que ell conegué. Es reflecteix en aquest propòsit el seu relatiu allunyament de la historiografia de caire exclusivament romàntic i la seva aposta per un cert positivisme, en tot cas per la verificació documental; i també, de manera innegable, la seva adhesió a la tradició historiogràfica nacional, tot criticant la sobrevaloració d'obres estrangeres i l'oblit de les pròpies, en molts sentits prou més completes:

¹³¹ Abascal 1999, 24; 33; 230-262.

Villanueva primerament, y luego nostre Piferrer feren coneixer á la sabia Europa la historia artística de la gòtica Séu gironina, y n'donaren las noticias, sobre las quals l'inglés Street composá son treball. Street, á qui l'húngaro Schulcz Ferencz atribueix lo mérit, que á Villanueva y á Piferrer ensemps que al inolvidable Sr. Parcerisa pertany, no afegí ni un dato més, y trabocant los fets y'ls noms dels artistes enganyá miserablement al mateix Ferencz. La obra del autor húngaro sobre la Séu de Girona ha de passar á la posteritat, no com á treball històrich, sino com artístich. Si l'autor no s'hagués arriscat á prescindir dels fonaments de tota historia, ço es, dels documents *originals*, s'hauria ben deslliurat dels errors en que cau, y son escrit no presentaria, com certs dibuixos de ventall, un cap ab dos caras lletxa la una y bonica l'altra, segons se'l mira. Per xo m'aventuro á consignar aquí, si bé als ulls de algú podré semblar massa llarch, los següents documents casi tots inédits, trets del arxiu d'aquella Séu gloriosíssima.¹³²

L'autor defensa el text de Piferrer, malgrat el seu to constantment romàntic i evocatiu, fins i tot èpic, tot jutjant-lo per la qualitat de la seva informació; mentre que recrimina la manca de crítica de l'hongarès, valorant-ne, al contrari, els gravats, cosa que de fet també farà una llarga sèrie d'erudits gironins que reproduiran amb profusió les il·lustracions de Schulcz.

Ja hem dit que potser la principal contribució del jesuïta en la temàtica de l'estudi de la catedral i, més concretament, de l'obra del temple gòtic consisteix en la seva aportació documental, útil sobretot per a la correcció de la llista dels mestres d'obra. Entroncada, és cert, amb la tradició il·lustrada i liberal, la seva recopilació documental té tanmateix la única intenció de contribuir eficaçment a l'anàlisi de l'edifici. El petit paràgraf que citem ho reflecteix d'una manera adequada als nostres interessos: el fragment, com es veurà, exposa les escasses però sucoses deduccions de Fita sobre els precedents de l'edifici gòtic, en relació a la problemàtica de la construcció de la nova capçalera.

(...) Guillem de Vilamarí, doná poderós impuls á las obras arquitectónicas de la Séu y de San Feliu ab sa Constitució del 24 *Setembre* 1313 que ha publicat Dorca. Allí explica la trassa que tenia l'cap de la *bizantina* Séu feta construir per lo bisbe Pere Rotger lo germá de la célebre comtessa Ermesinda. Es un error creure que l'*nou* cap ocupi precisament la posició del *vell*, qui no passava més enllá del actual cruiser. La vella Séu ab sas llargas escalas, qui baixavan fins al Mercadal, tindria poch ó menos la configuracion de la del Puy de Fransa; ui faltarien en sas portas de olorosa fusta preciosos entalls de cuadros evangélichs, ni inscripcions *arábigas*. La *cerca nova*, en la cual reunit lo Cabildo lliurá l'Acta del 29 Agost 1312, se refereix al *dormitori del claustro* baix la línea del campanar vetl «*campanile vetus*», altrament titulat de Carlomagno, lo qual encara subsisteix y és prova de que la *nova* Séu ha sigut ampliació y retoch de la *vella*, pero no reconstrucció emergent d'una demolició total y molt menos simultánea.¹³³

Amb Bassegoda, Fita és en realitat un dels pocs que abans de Jaume Marquès s'atreví a buscar un paral·lel per a la catedral romànica de Girona, en base a les deduccions gairebé espontànies sorgides de la publicació d'aquests documents. El recurs a la catedral de Lo Puèg (o Le Puy-en-

¹³² Fita II, 101.

¹³³ Fita II, 104.

Velay) no és gens estrany, tenint en compte que Fita s'exilià a França en les dues ocasions en què li fou necessari. La relació entre les dues catedrals, una de les tradicions lligades a la seu de Girona, és esmentada per Fita en aquesta i alguna altra de les seves publicacions al respecte.¹³⁴

Sense potser proposar-s'ho, doncs, Fita jugà un paper de certa rellevància en la historiografia de la seu de Girona, tot reforçant amb les seves aportacions documentals l'estudi del desenvolupament de l'obra gòtica que a partir d'aquestes cronologies, com veurem, havia d'ocupar un paper important en els estudis sobre la catedral. El personatge en si, entre un Villanueva àvid de documents i un més modern estudiós preocupat per la datació i la configuració dels edificis, se situa amb ple dret en aquest escenari de la recerca.

I.1.3.4. La monografia de Joaquim Bassegoda i la consolidació del punt de vista arquitectònic

Joaquim Bassegoda i Amigó (1854-1938) pertanyia a una família de paletes garrotxins que es traslladà a Barcelona a inicis del segle XIX. Trobem ja membres de la primera generació exercint de mestres d'obres i de contractistes, per exemple, en alguns dels edificis de la plaça Catalunya de la ciutat comtal. La segona generació dels Bassegoda inclogué els tres germans Bonaventura, Joaquim i Ramon-Enric. El primer fou arquitecte i escriptor i el darrer es dedicà a la poesia i al periodisme, mentre que Joaquim esdevingué arquitecte, historiador de l'art i més tard catedràtic i director de l'Escola d'Arquitectura de Barcelona. Amb el seu germà Bonaventura va representar, de manera comparable a Elies Rogent o a Josep Puig i Cadafalch, una de les contribucions a l'estudi de l'art medieval català més rellevants de la Catalunya del període.

L'interès dels germans Bassegoda per l'arquitectura medieval i de Joaquim per la catedral gironina simbolitza, en la línia historiogràfica que intentem traçar, la plasmació a Catalunya del debat europeu sobre l'art medieval que descrivíem sumàriament en parlar de les contribucions d'Street i Schulcz. A Espanya, l'opció racionalista per la restauració d'estil que tenia E. Viollet-le-Duc com a màxim exponent tingué repercussions importants, no exemptes del positivisme imperant entre els historiadors,¹³⁵ i donà lloc a una fornada d'arquitectes "violletians" entre els quals destacaríem Juan de Madrazo i Demetrio de los Ríos (responsables de la restauració estilística de la catedral de Lleó); a Catalunya, el seguidor més rellevant va ser sens dubte Elies Rogent (1821-1897), primer director de l'Escola d'Arquitectura de Barcelona (antecessor, per tant, del nostre Bassegoda) i restaurador de l'església del monestir de santa Maria de Ripoll, la restauració d'estil catalana per excel·lència.¹³⁶

¹³⁴ Fita II, 110; Fita 1876, 1. En totes dues referències, la germandat de les dues esglésies es desgrana de la transcripció i traducció de la inscripció que figura en una antiga llinda de la catedral de Girona (vegeu III.3.3.3).

¹³⁵ Hernández 1999, 20.

¹³⁶ Ordieres 1995, 133-134; González-Varas 1999, 173-183. En general, podríem dir que l'adopció dels criteris violletians teina una certa correlació amb postures ideològicament conservadores; vegeu, per exemple, Hernando 2001, 218-239. Resulta molt interessant en aquest sentit copsar la problemàtica i el debat a l'entorn de la restauració de Ripoll i l'ús que s'hi va fer de les diferents teories d'intervenció (violletians vs. ruskinians) en relació a la construcció nacional i al paper que el catolicisme i l'església hi havien de tenir; tot explicat a Puigvert 2001, 36-51.

L'escrit de Joaquim Bassegoda sobre la catedral de Girona pot ser considerat, doncs, com una manifestació del posicionament de l'arquitecte en el context de l'època, de les opinions que s'hi manifestaven i de la tradició que l'acompanyava. En qualitat de membre de l'Associació d'Arquitectes de Catalunya, Bassegoda fou l'encarregat de preparar una visita a la catedral de Girona, l'onzena dins la sèrie de visites arreu de Catalunya que l'associació duia a terme, i que es verificà el 23 d'octubre del 1887. Tal i com indica l'acta de l'excursió, inclosa a l'inici de la publicació de les notes del ponent (Barcelona 1889), volgueren participar-hi vint-i-sis associats (entre els quals Bonaventura Bassegoda, el germà del ponent), als quals s'afegiren a més il·lustres personalitats del moment: els arquitectes gironins Sureda i Almeda, els membres de la *Comisión Provincial de Monumentos* Gelabert i Botet i Sisó, l'alcalde de la ciutat en aquell moment, Emili Grahit i Papell, i encara el cronista i erudit Enric Claudi Girbal i Nadal (responsable de diverses publicacions sobre objectes del Tresor de la Catedral a la *Revista de Gerona*, així com d'una *Guía-Cicerone* que resumeix la història de la seu, impresa el 1866); en resum, l'*intelligentsia* gironina del moment. La visita al monument, facilitada pels canonges comissionats per a l'ocasió, doctors Rusalleda i Herranz, inclogué la lectura de la dita ponència davant de tots els assistents, en el marc d'una de les sales capitulars que el Capítol volgué cedir a l'il·lustre grup de visitants. Després de la visita i lectura, tots els qui van voler van apuntar-se a un espèndid dinar *donde con la expansión propia de esta clase de fiestas, se pronunciaron elocuentes brindis (...) felicitando al ilustrado ponente por su erudito discurso y por la manera elevada y cumplida como había desempeñado su cometido*.¹³⁷

S'ha dit que aquesta breu obra de Bassegoda (vuitanta-tres pàgines), titulada simplement *La Catedral de Gerona. Apuntes para una monografía de este monumento*, ha condicionat la investigació sobre la catedral tot focalitzant temes propis de la història de l'art.¹³⁸ La matèria més profusament tractada en aquesta publicació, en efecte, és la fàbrica de l'edifici gòtic (amb gairebé la meitat de l'extensió total de l'estudi), tot relacionant-la amb les primeres passes de l'art gòtic en terres catalanes i llançant idees per a una teorització general. Ja hem vist que la primacia d'aquesta qüestió té els fonaments en obres més antigues, des de l'espai que hi dediquen Villanueva i els autors de l'*España Sagrada* fins, més assenyaladament, els estudis de Piferrer, Street, Schulcz o Fita que acabem de comentar i que són citats directament per Bassegoda. L'arquitecte barceloní doncs, en l'estela d'aquest darrers, sintetitza el que s'havia exposat i en dóna una pròpia opinió, però en aquest cas emmarcada en l'interessant debat sobre l'arquitectura medieval i la manifestació, a través d'ella, de les essències de la nacionalitat catalana, debat que en aquell període tenia lloc entre els intel·lectuals del Principat. Bassegoda, igual que el seu germà, es comptava entre els qui consideraven al capdavant el romànic com a art genuïnament català, una visió que ha triomfat prou en l'imaginari col·lectiu fins als nostres dies.¹³⁹ Així doncs, els corrents d'anàlisi arquitectònica, de consideració dels arts medievals i de reflex de l'esperit nacional que emergien en les publicacions anteriors cristal·litzen ara, a través de i en relació a la catedral de Girona, en l'escrit de Bassegoda.

¹³⁷ Bassegoda 1889, 6-7.

¹³⁸ Puigvert 2000.

¹³⁹ Grau/López 2003, 30; Grau 2003, 36.

Si, per una banda, un recull de la historiografia bàsica sobre la catedral no pot obviar *La Catedral de Gerona. Apuntes para una monografía de este monumento*, per una altra el nostre objectiu primordial (els precedents del temple actual) hi són una mica emmascarats per l'interès principal de què es beneficia la fàbrica gòtica. De totes maneres, Bassegoda no es desvincula del tot del nostre objectiu i també manifesta la seva enraonada opinió. En realitat la ponència publicada el 1889 s'estructura en quatre parts, que porten els títols següents: «*La catedral primitiva*», «*La catedral románica*», «*El altar mayor*» i «*La catedral gótica*»; els dos primers apartats ocupen les primeres trenta-sis pàgines de l'estudi, i ens forneixen dades i lectures ben interessants. A més, el text va acompanyat d'algunes fotografies i també de dibuixos, especialment d'alçats i seccions, i també una planta (entre les pàgines 16 i 17) que fins fa molt poc fou la única emprada en estudis sobre la catedral,¹⁴⁰ i que per tant ha tingut una vida científica de prop d'un segle.

La primera afirmació sobre la catedral, dins de la introducció, produeix una certa sorpresa, per tal com sembla donar a entendre que santa Maria és una fundació carolíngia:

Apoyada en los Pirineos orientales, y, por lo tanto, en la región más practicable de la cordillera, [la comarca situada al nordeste de Cataluña] ha sido siempre para Cataluña entrada natural de todas las razas inmigrantes ó invasoras provenientes del norte, particularmente en la Edad Media en que los ejércitos y monarcas carlovingios que vinieron á auxiliar eficazmente la reconquista de nuestra patria, dejaron á su paso por este territorio, diseminados multitud de monumentos religiosos, que si bien fueron reedificados posteriormente según los adelantos que poco á poco fue introduciendo la arquitectura, deben su origen á aquella gloriosa época y constituyen todavía otros tantos datos interesantísimos para el estudio de la arquitectura catalana. Superior a todos ellos en antigüedad y en jerarquía, ocupa preeminente lugar la santa iglesia catedral de Gerona, en cuyo detenido estudio encuentra aún el arquitecto de nuestros días , la resolución de arduos problemas estéticos y constructivos y cuya historia documentada nos explica cuanto preocuparon igualmente á nuestros insignes predecesores de la Edad Media.¹⁴¹

Més tard, però, veiem com aquesta afirmació o és corregida o bé va ser formulada sense fixar-s'hi massa, ja que segons la interpretació tradicional els carolingis no fan més que reparar la seu més antiga. En el primer dels apartats, significativament, la primera nota al peu ens remet a l'estudi de Dorca, i la segona al de Villanueva. Bassegoda, familiaritzat amb la tesi tradicional (que de fet, com hem vist, admeten i usen tant els autors tradicionals com els estrangers que ell mateix consultà), sòlidament assentada, introduirà però alguna modificació d'acord amb les exigències crítiques del seu temps. Per començar, la presència a Girona dels sants Màxim o Sadurní, el primer dels quals encapçalava l'episcopologi tradicional, és respectuosament contextualitzada en *las más antiguas tradiciones cristianas de nuestro país*, però amb el matís d'indicar que no passen de pietoses tradicions impossibles de verificar, cosa que fa saltar el

¹⁴⁰ S'emprà en publicacions fins fa relativament poc (per exemple Lorés 1994 o Barral 1994b), fins i tot més tard.

¹⁴¹ Bassegoda 1889, 11.

discurs a l'època de les persecucions de Dioclecià. Això du a la primera consideració sobre l'església catedral més antiga, la del bisbe Ponç i la dels antics màrtirs Narcís i Feliu:

Tiene el P. Villanueva por indudable que esta catedral primitiva debía ocupar el mismo lugar de la actual de Santa María; pero sin que tengamos noticia histórica alguna referente á la misma, puede ponerse en duda aquella afirmación, si se considera que no es probable que los cristianos erigiesen su principal iglesia en el lugar preeminente de la ciudad, ocupado en todas las ciudades romanas por el capitolio, ó cuando menos, por el arce, y si se tiene en cuenta que los fieles tenían que practicar las ceremonias propias de su religión, en los períodos en que reinaba cierta tolerancia, de una manera quieta y en lugares algo retirados (...) Si hemos de dar crédito á las más antiguas crónicas, Gerona vió de nuevo levantar su catedral en 326, y tengo para mí que ésta debió ser la primera que ocupó el mismo lugar de la actual (...).¹⁴²

La situació de la catedral anterior a la persecució és més o menys obviada (en un *lugar retirado*), i en tot cas es descarta la plataforma de la seu, on es situa, potser per primer cop (si obviem la referència equívoca de Schulcz), el fòrum de la ciutat de *Gerunda*, encara que sigui de passada. Una prova que aquest primer edifici cristià, fos on fos, havia estat destruït és l'erecció posterior del temple de Sant Feliu tot indicant el lloc del cementiri on rebé martiri Sant Narcís, signe inequívoc que en aquell moment no hi havia cap església on el bisbe pogués desenvolupar les seves funcions. Fiant-se del cronicó de Liberat –potser cal dir, més exactament, del que en salvà Dorca-, Bassegoda veu la catedral de santa Maria construïda en el lloc del temple antic en 326 (*la primera que ocupó el mismo lugar de la actual*). El discurs continua amb l'arribada dels àrabs, la cessió forçada de la catedral per fer de mesquita i el trasllat de la corporació capitular a Sant Feliu. Carlemany posà fi a aquest desgavell i restaurà el temple en el seu lloc antic (enlloc s'insinua que el construís de nou):

Atribúyese al Grande Emperador la reparación de este templo, que en verdad debía estar necesitado de ella, después de su mucha antigüedad, á pesar de la cual continuó en pie hasta el renacimiento de la arquitectura catalana, que se efectuó en el siglo undécimo.¹⁴³

Assentada la historicitat de l'església constantiniana, al capdavall del capítol Bassegoda pot fer volar la seva imaginació i retratar una autèntica seu paleocristiana:

Bien quisiera poder deciros algo de la disposición general ó de alguna de sus partes de la primitiva catedral gerundense, pero no conozco resto material alguno, ni aun indicaciones que permitan suponerlas se leen en ninguno de los documentos que existen en su riquísimo archivo. No obstante, es menos sensible esta falta de datos, al considerar que me dirijo á personas perfectamente conocedoras de la historia de nuestro arte, y que al referirme á la iglesia levantada en el siglo IV, reconstituirán mentalmente con todos sus detalles la amplia y severa basílica latina, con sus naves separadas por columnas, sus tribunas sobre las laterales, el ábside semicircular,

¹⁴² Bassegoda 1889, 13-14.

¹⁴³ Bassegoda 1889, 15.

precedido del *calcidicum*, y en su parte superior el brillante aspecto de la pintada armadura que sostiene la techumbre del edificio.¹⁴⁴

La construcció de la catedral romànica de Girona, en el capítol següent, és explicada en el context de la consolidació del feudalisme a la Catalunya vella i de la relativa independència del principat sota el govern del casal de Barcelona. Per Bassegoda, aquest període (els segles xi i xii) és el més espèndid i productiu de l'arquitectura catalana: gairebé tots els monestirs a l'est de Llobregat en són fruit. Les obres de finals del segle x, també succintament valorades, serveixen per relativitzar el fenomen mil·lenarista, i s'atribueixen a l'expansió de la influència eclesiàstica i a nous avenços tècnics, com podria ser *el establecimiento de la bóveda, sobre las naves de la basílica latina, adelantado inmenso alcanzado después de constantes y frustrados ensayos* (19). La teulada de fusta es cremava sovint i la volta, en aquest sentit, representava una millora substancial.

A la ciutat de l'Onyar el canvi el portà el bisbe Pere Roger, que en 1015 decidí construir un nou temple enlloc del *constantiniano*, que es trobava en estat deplorable. Tot seguit Bassegoda parla del seu projecte i dels mecenes comtals, segons un esquema ja conegut que es basa en els documents de 1015 i 1038 (per exemple, la impossibilitat de celebrar en dies de pluja). Veurem que Bassegoda ens aporta valuoses dades sobre les restes del temple romànic, però la seva primera aproximació, des de la insuficiència de dades, apel·la també a la imaginació:

Para formarnos una idea, siquiera aproximada, de lo que fué aquel templo tan solemnemente consagrado por nueve preladados, y realizada la ceremonia por la asistencia de la Soberana de Cataluña, no nos queda otro medio más que compararlo con el único contemporáneo suyo, existente aun, la basílica de Ripoll, con la cual es más que probable que tendría mucha analogía en cuanto á su disposición, si bien el de Gerona debió tener dimensiones más modestas. Los restos que de la Catedral románica han llegado hasta nosotros, y las conjeturas que permite hacer la lectura de algunos documentos, no bastan á dibujar íntegramente la planta de la iglesia (...).¹⁴⁵

El recurs al paral·lel de Ripoll, perfectament explicable en un deixeble de Rogent, perdurarà en la historiografia catedralícia fins a ser recollit per Mn. Jaume Marquès.

Es passa a descriure, després d'això, les parts romàniques conservades, tot dedicant un paràgraf al campanar dit de Carlemany i iniciant un bastant llarg discurs sobre el claustre. Aquest element interessa molt Bassegoda, qui el descriu en comparació amb altres paral·lels com Sant Cugat del Vallès o Sant Benet de Bages. Un dels aspectes que més li criden l'atenció és la coberta de tres de les quatre ales amb quart de canó, i dona la paraula a Piferrer per descriure-ho poèticament. Bassegoda admira la presència a Girona de les voltes de mig canó que, segons ell, són característiques de l'arquitectura d'Auvèrnia i abundants per damunt del Pirineu, però ben escasses al sud de l'àrea gironina; des del punt de vista constructiu entén aquestes voltes de quart de cercle com a "arcbotants continus" (terme manllevat de Viollet-le-Duc), és a dir, voltes bastides per contrarrestar la força d'altres voltes que cobrien les estances circumdants del

¹⁴⁴ Bassegoda 1889, 15-16

¹⁴⁵ Bassegoda 1889, 20-21.

claustre. La idea és que existiren espais al voltant, potser, abans que aquest claustre es construís. Relacionat amb això, una nota al peu conté una idea ben interessant:

Junto á la galería de levante, había ates de la construcción del ábside gótico, el dormitorio de los canónigos y contiguo á la de poniente había el refectorio: entre el lado de mediodía y la iglesia, debió existir otra dependencia importante, pues es casi seguro que la iglesia no estuvo en contacto con el claustro más que por el crucero que correspondía debajo de la torre-campanario.¹⁴⁶

Aquestes línies, malgrat que no incorporin les referències oportunes, demostren un bon coneixement de la producció científica sobre la catedral, la lectura (o coneixement, almenys) de la documentació existent i un notable esforç d'anàlisi dels edificis, segurament gràcies a la correcta planimetria emprada. El claustre ofereix encara altres motius de reflexió, com la decoració dels capitells o la proporció existent entre els elements de la columna emprada a Girona i la seva comparació amb Sant Cugat. La datació del monument també mereix un espai, des de l'esment de Villanueva, que amb el document de 1019 ja suposa l'existència d'un claustre però data l'actual al segle XIV o al XV, passant per Street, que recull l'esment documental d'un claustre en 1117. L'enraonada proposta de Gailhabaud (*L'Architecture du ve au xviiie siècle et les arts qui en dépendent*) apunta la possibilitat d'un plantejament primerenc i d'un lent treball escultòric que anés allargant l'execució del conjunt, primer la galeria sud i darrerament la oest, inclinant-se per un context de finals del segle XI i principis del XII.

Novament, al final del capítol, una nota al peu comunica interessants idees de Bassegoda sobre el temple romànic, que segurament per hipotètiques o per alienes al discurs artístic que predomina en la monografia són relegades al peu de la pàgina i al final del capítol. Aquest cop es tracta de l'extrem meridional d'un presumpte transsepte, que se situaria, seguint Street, a la capella que comunica el palau episcopal amb la catedral, com indica la planta general que trobem entre les pàgines 16 i 17; també del seu absis i del que se'n sap, i lateralment sobre la galilea. Bassegoda arriba a proposar, segurament per primer cop, la intervenció arqueològica puntual de cares a aclarir l'aspecte de la seu romànica, una empresa que fa ben poc que s'ha dut a terme, i també, curiosament, amb la perspectiva d'un projecte de reforma dels interiors catedralicis.

De la época románica subsiste aún en pie, un muro circular á manera de ábside, con su cornisa de arquillos, adosado á la fachada meridional de la iglesia, sirviendo de comunicación entre ésta y el palacio episcopal. ¿Es realmente uno de los ábsides de la Catedral del siglo XI, el del extremo sud del crucero, como afirma Street? Sin duda que su forma, dimensiones y posición inducen á creerlo así, pero hay otro dato que tener en cuenta, cual es, que el crucero medido des del extremo de dicho ábside hasta la torre-campanario, límite norte del mismo, resultaría tener una longitud de más de 40 metros, cuya proporcionalidad exigiría una planta de iglesia, de dimensiones más vastas que la de Santa María de Ripoll, lo cual me parece inadmisibile. A falta de datos fehacientes, tengo por más verosímil que este resto románico de planta circular, corresponda á una capilla dependiente ó anexa al Palacio episcopal, al cual, por lo mismo, estaba contigua.

¹⁴⁶ Bassegoda 1889, 25.

Por lo demás, es indudable que el ábside principal, cuya pequeñez era tal, según repetidamente explican los documentos, que impedía la celebración de los divinos oficios con la solemnidad y prescripciones litúrgicas, por lo cual se trató de construir otro en la época gótica, debió de ser de planta semicircular, correspondiendo su amplitud á la de la nave central de la iglesia. Finalmente, los documentos hablan del pórtico ó galilea que precedía á la Catedral, pues con motivo de la entrega de la ciudad al conde de Dunois en 1469, escribe el doctor Alfonsello: «*Et sic fuit receptus subtus galileam propter pluviam*», cuya relación se refiere á la galilea del siglo XI, no destruída aún en 1469. Á esto y á lo manifestado en el texto, queda reducido cuanto sabemos de la Catedral de Pedro Roger, datos en verdad muy insuficientes para reconstituirla ni aún en hipótesis, trabajo que por otra parte sería relativamente fácil con sólo practicar algunas ordenadas excavaciones en la gran nave actual, indispensables en el caso de realizarse el pensamiento que tiene el Ilmo. Cabildo de trasladar el coro á su verdadero sitio que se le señaló en el siglo XIV, es decir, delante y contiguo al presbiterio.¹⁴⁷

La següent part de l'estudi està dedicada a l'altar major, i es parla sobretot del conjunt d'orfebreria, el qual també és relacionat amb diversos documents i il·lustrat sobretot amb els gravats de Schulcz. El capítol principal, però, comença a la pàgina 47 i tracta ja directament de la catedral gòtica, iniciant el discurs amb la insuficiència manifesta de l'absis romànic a principis del segle XIV. S'ofereixen diverses notícies interessants: una cita del pare Fita extreta del *Liber Notularum*, on es parla d'un encàrrec per fer reixes a la capella del bisbe en 1320; la reunió del capítol *in volta sancti Johannis* en 1330, etc. A partir que el text arriba a mitjan segle, i ultra les consideracions sobre la introducció de l'art gòtic a Catalunya i les característiques del darrer romànic català, les referències al temple del segle onzè es relacionen exclusivament amb la seva destrucció, a mesura que avança l'obra gòtica.

Efectivamente, en 12 de marzo de 1347 (...) verificóse (...) la traslación del altar mayor desde la iglesia románica, al nuevo ábside, es decir, en el mismo sitio que ocupa actualmente, con lo cual pudieron celebrarse más desahogadamente las ceremonias propias del culto y pudo ya procederse á derribar los ábsides románicos, que por lo dicho se comprende que no podían pasar de las actuales gradas del presbiterio, de manera que su diámetro, ó lado oriental del crucero debía pasar por los pilares en que están colocados los púlpitos. Estos pilares debieron principiarse así que hubieron desaparecido los antiguos ábsides para construir cuanto antes la bóveda situada entre ellos y el presbiterio, que era la que debía cubrir el coro y para ganar tiempo, en 1351 se encargaba al maestro Aloy, escultor de Barcelona, la sillería baja del mismo, puesto que el coro alto ó del obispo, estaba ya empezado, junto con la silla episcopal ó *potencia*, des de la época de la traslación del altar mayor. [En nota al peu] A pesar de creerse en 1345, según el citado estatuto, que las obras del ábside podrían terminarse con diez años más, es probable que sufriesen aquellas alguna demora ocasionada por varias calamidades públicas que sobrevinieron (...).¹⁴⁸

Una de les principals afirmacions de Bassegoda, lligada al que ell creu que són les característiques principals de l'art gòtic català més que no pas la construcció d'una única i ardidada

¹⁴⁷ Bassegoda 1889, 35-36.

¹⁴⁸ Bassegoda 1889, 51-52.

nau, és que la capçalera gòtica es construí només per tal de complementar l'antiga nau i substituir un presbiteri insuficient. No ens resulta avui gaire original, però cal admetre que cap autor anterior ho havia especificat tan detalladament. Ens interessa, a més, perquè aquesta opinió obliga a deixar anar algunes pinzellades sobre la volta romànica, els absis i algun altre element com l'actual capella del Bell-Ull.

(...) me parece sumamente probable, que se empezó y terminó el ábside con la idea de unirlo á la nave románica del siglo xi, unión que debía verificarse por medio de un crucero cuyo cimborio debiendo tener sus arcos á mucha mayor elevación que los de la nueva obra, habrían apeado, á haberse construído, mucho más arriba de los capiteles de los primeros pilares. Pero como las necesidades del culto forzaban al arquitecto á cubrir el mayor espacio posible, antes de pasar adelante con el nuevo crucero, debieron construirse las bóvedas del compartimiento contiguo al presbiterio, es decir, del antiguo coro, con cuyas obras y las inevitables interrupciones que ocurrían debió transcurrir la segunda mitad del siglo xiv, al finalizar el cual es cuando debió echarse en olvido el propósito explicado, emprendiendo lenta pero resueltamente la reconstrucción de toda la nave.

No es mera conjetura nacida de la sola contemplación del monumento esta opinion que acabo de manifestaros, creo por el contrario, que la robustecen algunos argumentos, entre los cuales en muy contundente para mí, el de que todos los documentos de la primera mitad del siglo xiv (...) dicen especialmente «*las obras del nuevo ábside*» (...) el buen servicio religioso reclamaba mayor espacio en el presbiterio, haciéndose por ello indispensable su reconstrucción, pero no hacía necesario dar mayores dimensiones á la nave románica, que muy probablemente tenía tanta longitud como la nave actual.

Hallo una prueba más á favor de este criterio, en el hecho de la construcción de la puerta de comunicación del claustro con la nave, hoy tapiada, y ocupando el hueco que deja por el lado del claustro, el altar de Nra. Sra. de Bellulla (...): no puede precisarse la fecha de construcción, pero nadie podía negar que es fruto del mejor período del estilo gótico, es decir, de la mitad del siglo xiv y es evidente que se hizo impracticable, perdiendo su razón de ser, con la construcción de la gran nave, con cuyo motivo se construyó la actual puerta de salida al claustro y otras dependencias. Ahora bien: como no es posible suponer que la primera puerta se construyera provisionalmente por el capricho de construir al cabo de algunos años, otra nueva al lado mismo de aquella, debemos deducir que al abrirse la primera en el siglo xiv para poner en comunicación la nave románica con el claustro, no se pensaba todavía en echar abajo dicha nave.¹⁴⁹

En nota al peu s'hi afegeixen exemples com ara la catedral de Tolosa o de l'antiga catedral de Sant Nazari de Carcassona, on també s'adossen nous presbiteris gòtics a antigues naus romàniques. Amb aquestes i altres raons Bassegoda justifica molt sòlidament una opinió que, en propietat, es desprèn ja d'una lectura atenta dels documents. Més endavant, el discurs es centra finalment en el resum de la reunió d'arquitectes de 1416-1417 i algunes conseqüències

¹⁴⁹ Bassegoda 1889, 67-68.

que se'n desprenen, per acabar amb algunes breus notícies sobre les obres posteriors dutes a terme a la Seu.

A través d'aquests textos, i a banda de les novetats o de les dades que aporten, descobrim en Bassegoda un arquitecte capaç i llegit, interessat per la construcció medieval d'una manera molt pròpia d'aquest darrer terç del segle XIX, quan els arquitectes foren capdavanters del que avui anomenariem recuperació del patrimoni i restauració. Encara que Bassegoda, a diferència d'Elies Rogent a Ripoll, no hagués d'encarar cap restauració de la seu gironina, no per això deixà de manifestar les seves idees a l'entorn de l'art medieval català (sobre l'espiritualitat, sobretot, de l'arquitectura gòtica), i fins i tot els seus judicis particulars sobre alguns dels postulats del propi Viollet-le-Duc:

¡Singular destino el de nuestra arquitectura románica, verse completamente sustituida por otra en el período más brillante de su historia y mientras procedía las más delicadas obras, que apenas dejan entrever su decadencia! (...) á mi entender, el fenómeno de la sustitución de la arquitectura románica por la gótica, en nuestro país, no tiene explicación posible dentro de la doctrina racionalista y que el mismo propagador de ella, Viollet-le-Duc, cuando trata de explicarlo (...), confiesa ingenuamente que la adopción de procedimientos góticos en edificios cuya concepción era todavía románica, no fue mas que una concesión al gusto de la época, pero un verdadero contrasentido constructivo (...); pero colocándonos en otro terreno, si además de estas consideraciones de carácter utilitario, la arquitectura ojival pudo por medio de su peculiar agrupamiento de líneas y nuevas proporciones, elevar la mirada de los fieles, expresando así la constante aspiración del alma cristiana al cielo y por medio del intencionado ocultamiento de la materia, el desprendimiento de toda idea terrenal, entonces bien puede afirmarse que la propagación de aquel inspirado arte á casi todos los países cristianos, no sólo fue perfectamente motivada, sino que obedeció á los más grandes y nobles impulsos que en todos tiempos ha experimentado la arquitectura religiosa.¹⁵⁰

Les opinions manifestades per Bassegoda, però, no es queden només en el pla teòric, sinó que afecten també la qualitat estètica de la catedral gironina. En efecte, a l'hora de parlar de la disputa de 1416-1417 sobre el projecte d'una o tres naus, i de les raons arguïdes pels mestres d'obra en defensar una o altra solució, Bassegoda no es pot estar de valorar aquestes raons segons el seu propi criteri:

Quien dio la verdadera y más científica razón fue Guillermo Abiell que al declararse partidario de tres naves, manifiesta que la obra de una, haría parecer tan pequeño y tan deforme el ábside, que siempre más, éste pediría ser levantado. Sí; ésta es para mí, la parte irresoluble del problema, la comparación entre las dos mitades de la iglesia, debe ser irremisiblemente fatal al aspecto, á la visualidad, á la belleza del ábside, centro al cual han de converger las miradas de todos los fieles (...). Aquella admirable unidad artística que denominamos la catedral gótica, aquel ideal incesantemente perseguido desde los comienzos de la arquitectura cristiana, de dar expresión mística á los

¹⁵⁰ Bassegoda 1889, 57-58.

miembros de la construcción, á las líneas y hasta á la luz del interior del templo, queda roto aquí brusca e inmotivadamente.¹⁵¹

En aquesta recerca de perfecció i d'harmonia total que sembla estar, per Bassegoda, en la gènesi de l'edifici gòtic; en aquest dissimulat lament per la desproporció de les dues parts del temple, no hi podem deixar de veure una preferència tàcita per la unitat d'estil, un alineament amb el pensament violetià, malgrat les crítiques anteriors.

Com a resum final, doncs, Bassegoda representa la inclusió de la catedral gironina, de manera monogràfica i solemne, en el debat nacional i europeu sobre l'art medieval; un camí que havien de seguir d'altres, assenyaladament Puig pel que fa a l'art romànic i en un context una mica posterior. En certa manera, doncs, aquesta monografia sí que inaugura, o encara millor, consolida, un punt de vista en la recerca de la seu que a partir d'ara exercirà també una poderosa influència.

1.1.3.5. Les *Notícies Històriques* de Francesc Montsalvatje

Nascut a Olot el 1853 i mort a Girona en 1917, Francesc Xavier Montsalvatje i Fossas exercí de banquer: regentava la sucursal gironina de la institució *Hijos de J. Montsalvatje*, amb seu a Olot. En el terreny social i cívic gaudí d'una certa rellevància: fou fill predilecte de la vila de Besalú (com veurem, a causa de la seva activitat investigadora) i fins i tot actuà uns mesos com a alcalde de la ciutat de Girona. Com a investigador i estudiós de la història, els seus interessos s'adreçaren primordialment a l'estudi del comtat de Besalú, objecte de la majoria dels seus treballs, que encara són un excel·lent punt de partida per a qualsevol estudi relacionat. Exponent local de la historiografia positivista i amic personal de Joaquim Botet i Sisó (el més famós positivista gironí), Montsalvatje arribà també a ser membre corresponent de la *Real Academia de la Historia*.¹⁵²

Els seus treballs de recerca s'agrupen en la sèrie *Notícies Històriques*, un conjunt de vint-i quatre volums publicats entre 1889 i 1919 (el darrer, *Los castillos del condado de Besalú*, fou publicat pòstumament pel seu fill Xavier). El peu d'impressió és el mateix per a tots ells: *Imprenta y Librería sucesores de J. Bonet*, d'Olot, i això contribueix a fer pensar que Montsalvatje assumí les despeses d'impressió de les seves pròpies obres, cosa que, de fet, atesa la situació econòmica de l'autor, no seria gens estranya. Ens n'interessen, d'aquesta sèrie, els toms que fan referència als temples gironins: es tracta del XIV i del XVI, agrupats tots dos sota el títol *Nomenclátor Histórico de las iglesias parroquiales y rurales, santuarios y capillas de la provincia de Gerona*, una minisèrie dividida en dues parts que correspondrien respectivament al primer i al segon dels volums esmentats. El tom XIV (primera part del *Nomenclátor*) va imprimir-se el 1904, i el XVI (segona part) el 1908. En organitzar-se els continguts per ordre alfabètic de les advocacions, trobem que en recull es parla primer de l'església de Sant Feliu que de l'edifici catedral. Aquí ens hem estimat més de referir primer les poques notícies interessants sobre santa Maria, per passar després a recollir les referides a l'excol·legial, que tenen un xic més d'interès.

¹⁵¹ Bassegoda 1889, 76.

¹⁵² La semblança del personatge s'extreu de Pla 1960, 281-282.

De la catedral de santa Maria no se'n diu gaire res de nou. Bàsicament s'assumeix el discurs històric tradicional i, com que a vegades el to de l'obra s'acosta al d'una guia monumetal erudita, es descriuen els elements més destacables de l'edifici. La breu ressenya històrica conté una referència obligada a la construcció de la catedral del segle XI, sumàriament, basant-se en el document de 1015:

De la primitiva fábrica, existente en época visigótica, ni vestigios quedan; templo que ya llama antiquísimo el obispo Pedro Roger, en la escritura de venta, en el año 1015, del alodio é iglesia de San Daniel de Gerona á favor del conde de Barcelona Raimundo Borrell y su esposa Ermesendis, en precio de cien onzas de oro purísimo, para reedificar con su producto esta Santa Iglesia catedral que casi se hallaba en ruinas, no pudiéndose en tiempo de lluvias cantar las horas canónicas ni celebrar los divinos oficios (...) De este templo románico nos queda solamente la torre campanario, conocida vulgarmente por *torre de Carlo Magno*, adosada á la obra gótica, y los claustros. Se baja á los mismos por una pequeña puerta abierta no de muchos siglos en el muro N. O, frente a la sala Capitular. Al lado de esta puerta, en el muro S, hay la puerta de entrada á los mismos, no de la obra románica y sí del templo gótico, al nivel del piso de los claustros, la que se halla tapiada, con un altar dedicado á Nra. Sra. de Gracia y de Bellull, cuya imagen sentada, con rica corona y dosel, está labrada en alto relieve en el tímpano de la puerta, teniendo un ángel á cada lado. La planta de los claustros es un vasto trapezoide, con sesenta y cuatro pares de columnas alineadas sobre un poyo corrido (...).¹⁵³

Un esment més que conegut i que no s'escapa dels llocs comuns. Montsalvatje ha llegit el *Viage Literario* de Villanueva i en treu diverses reflexions, que són reproduïdes en la seva obra: per exemple, en parlar dels motius que impulsaren a emprendre l'obra gòtica, entre els quals no hi podia haver, com deia Villanueva, el mal estat d'una església romànica que havia deixat tan poderosos testimonis. De la invasió àrab i les seves conseqüències es diu només que «*Al ser recuperada Gerona por las armas francas, arruinada la catedral, fue el asiento de la Sede la iglesia de San Félix*» (vol. XVI, 195). Finalment, les notícies documentals que s'aporten comencen en 843, amb el doble esment «*Sanctae Mariae seu ad Sanctum Felicem sedis Gerundensis*», segueixen amb el de 886 «*sedem S. Mariae vel S. Felicis*», passen per les butlles papals i arriben al 944 «*Sanctae Mariae Sedis Gerundae*», denominació que es manté en els pocs instruments inclosos, que inclouen la consagració de 1038 i el document de 1312.

Sobre Sant Feliu l'autor ens allarga algunes dades i s'estén el algunes reflexions que ens interessaran prou. En la pàgina 231 s'exposa que l'església es troba «*en el mismo sitio de las catacumbas (...) en cuyas cavidades fue martirizado San Narciso en el año 307*». Com no podia ser d'altra manera, es cita i resumeix Dorca per explicar la presència del cementiri fora muralles i a tocar de la via, la tradició que diu que s'hi sebelliren els màrtirs i la posterior construcció de temples sobre les seves tombes, fet documentat en tot el món romà cristianitzat,

¹⁵³ Montsalvatje 1908, 162-163.

edificándose el de los fieles de Gerona, después de la paz de Constantino, en su memoria y con el título de San Félix, llamado antiguamente el *Gerundense*, por ser el mártir más insigne de cuantos allí estaban sepultados.¹⁵⁴

Es parla, més enllà, de la referència de Prudenci i de la presència dels sarcòfags paleocristians, lligada a la localització del cementiri i refrendada per la invenció del bisbe Miró, al segle desè, de les despulles dels sants *de España*.

Gran part de la secció dedicada a l'església es fixa en aspectes monumentals: Montsalvatje, per exemple, no té dubte que el projecte inicial del s. xiv era de façana amb dos campanars; altres descripcions del monument estan gairebé del tot copiades -citades literalment- de l'obra *Recuerdos y Bellezas de España* de Piferrer. El sepulcre de Servusdei serveix per parlar del tema, ben habitual, de la unió entre Santa Maria i Sant Feliu:

Desde el momento en que está sepultado el mencionado obispo en San Félix, ¿no es una prueba más, como demostraremos más adelante, de la unión en dicha época de esta iglesia con la catedral de Santa María?¹⁵⁵

El origen de la iglesia de San Félix, como ya hemos visto, se pierde en la obscuridad de los primeros tiempos del cristianismo; y cuando aparece en los más antiguos documentos, la vemos unida y formando un solo cuerpo con la Sede Gerundense, aunque ostentando el encargo del Cabildo de la primera el título de abad unas veces y otras el de archidiácono. Esta agregación ó unión de los capítulos de la Santa Iglesia catedral y de San Félix, sin duda ninguna proviene de que, durante la dominación árabe, se trasladó la catedral á la iglesia de San Félix por haber ocupado éstos la catedral y convirtiéndola en mezquita.¹⁵⁶

La història resumida és la de sempre: catedral antiga destruïda per les persecucions; amb Constantí, nova catedral dins els murs i nova església sobre la tomba de Sant Feliu, que es mantenen com a títols separats durant el regne visigot; el 717 els àrabs ocupen Girona i usen santa Maria com a mesquita perquè està en lloc alt i intramurs; als cristians els deixen Sant Feliu com a catedral; el 785 arriben els francs i recuperen la ciutat

(...) y por consiguiente lo fue la catedral que, según el *Cronicón Rvipullensi*, estaba en la iglesia de San Félix –*quae tunc erat in Ecclesia Sancti Felicis*.- También lo menciona así el obispo de Vich y abad de Santa María de Ripoll, Oliva, en su sermón de San Narciso, en el que dice que la iglesia de San Félix *ibi erat ecclesia cathedralis tempore infidelium*, esto es, en tiempo de la dominación árabe, y en los juzgados que tuvieron lugar en el año 817, relativos á la villa y alodios de Básacara, se dice que el conde Ragonfredo la adjudicó al obispo Valarico –*á parte S. Felicis beatissimi Martyris Christi SEDIS GERUNDENSIS*.

¹⁵⁴ Montsalvatje 1908, 233.

¹⁵⁵ Montsalvatje 1908, 245.

¹⁵⁶ Montsalvatje 1904, 262.

En vista de estos testimonios, se desprende claramente que, desposeídos de la catedral el Obispo y clero, y reducidos para la celebración de las funciones religiosas á la iglesia de San Félix, se reunieron el clero de ambas iglesias, siendo esto el origen de la unión de ambos cabildos, que duró hasta mucho tiempo después de recobrada Gerona por las armas francas en el año 786, según el cronicón de Ripoll, y en el año 785, según el de Moissac, que dice: *Anno 785: Eodem anno Gerundenses homines Gerundam civitatem Carolo rege tradiderunt.*¹⁵⁷

No deixa de sorprendre la facilitat amb què Montsalvatje concilia notícies aparentment contradictòries, que tants maldecaps havien portat a l'erudit canonge Dorca, com ara admetre que l'esment d'una *sedes Sancti Felicis* es pot deure a un fet circumstancial i que no posa en entredit de cap manera la catedralitat de Santa Maria. Igualment es ventila el text de cronicó de Ripoll, que com veiem és presentat sense entendre que pugui generar cap mena de controvèrsia.¹⁵⁸

Des d'aquesta època carolíngia i per aquest fet s'hauria donat el doble títol present en molts documents com la donació de l'emperador Lluís del 843, els documents de 881, 886, 892 i 897 (butlles papals) o 898 (precepte de Carles el Simple). La unitat de les dues esglésies, però, encara que perdurés en el temps a través de diverses restes litúrgiques o jurídiques, es resolgué en el mateix segle novè, segons Montsalvatje, amb l'aparició dels abats de Sant Feliu. Aquesta qüestió dona principi a un debat en el qual Montsalvatje aporta, sembla ser, algunes noves dades:

(...) ya en el siglo IX principió la separación en parte, pues ya vemos ostentar al encargado del gobierno de la iglesia de San Félix el título de abad, resultando con esto la separación de canónigos de Santa María y canónigos de San Félix, como se ve en varios documentos, la que llegó á ser definitiva en el siglo XII, formando dos distintos cabildos: el uno, de la colegiata de San Félix, bajo la dirección y gobierno del abad, su presidente; y el otro, de la catedral de Santa María, continuando como antes bajo la inmediata dirección y presidencia de su obispo (...) Hemos querido demostrar palpablemente la unión de la Sede gerundense de Santa María y de la iglesia de San Félix en aquellos tiempos, puesto que esta ha sido la base de nuestras investigaciones para llegar al conocimiento de que los nombres de algunos abades-archipresbiteros que figuran en algunos documentos referentes á estas iglesias y en las actas de algunas solemnidades á que concurrieron varios obispos gerundenses, eran abades de este monasterio y como á tales deben ser incluidos en el catálogo del mismo, dato que se escapó á la investigación de todos se han ocupado de esta casa religiosa, y que nosotros apuntábamos ya al ocuparnos del monasterio de San Miguel de Cruilles, pues nada más natural era que los que ostentaban el título de abad, primera dignidad del cabildo de la iglesia de San Félix, acompañasen al Obispo, cabeza y jefe de ambos cabildos, en las grandes solemnidades, firmando igualmente las actas en que había mancomunidad de intereses entre las mismas. En efecto: en los juzgados celebrados en el año 893, sobre la villa y tierras de Básacara á favor del obispo de Gerona Servus Dei,

¹⁵⁷ Montsalvatje 1904, 262.

¹⁵⁸ Si Carlemany, per cert, *mutavit sedem*, com és que encara en 817 aquesta s'anomenava *Sancti Felicis*? No ens hem pogut estar de fer-ho notar, però creiem ociós continuar formulant una mena de preguntes que a aquestes alçades del text ja s'han plantejat de manera molt àmplia.

vemos á *Badagarius* atribuirse el título de abad, que lo sería de San Félix por tratarse en el mencionado documento de intereses propios de la Sede gerundense y de su iglesia, como también lo sería el *Sendenando*, que también lo titulaban abad los antiguos martirologios de esta Santa Catedral. Mucha más luz, para robustecer nuestra opinión, nos dan las suscripciones del abad *Modicus Georgius*, demostrándonos de una manera casi indudable nuestras sospechas y que debemos continuarlos en el abaciologio del monasterio de San Félix de Gerona, pues en el acta de consagración de varias iglesias situadas en el valle de La Bisbal, en el año 904, hecha por el obispo de Gerona Servus Dei, acompañó dicho abad al mencionado obispo, suscribiendo el acta en esta forma: *Modicus Georgius abba exiguus, et sacerdos indignus interfui et subscripsi*; y en el acta de consagración del mencionado obispo, en el mismo año, de la iglesia de San Pedro de Camprodón, se firma igualmente: *Modicus Georgius sacerdos indignus et abba exiguus presens assistens*. Si hasta aquí aun puede haber alguna duda, no la admite ya el *Acfredus abba* que firma el acta de elección del obispo de Gerona, del año 908, *factus citra portam Gerundae civitatis in ecclesiam Sanctissimi Faelicis*, mostrándose ya con mayor claridad con el abad *Teudesindus* (943-949) y de un modo que ya no admite duda alguna con *Wadamiro* que ya agrega al título de abad el de titular de San Félix, muchos de cuyos abades se firmaron, hasta el siglo XII, juntamente con este título, el de arcediano de Santa María, quizás por lo que dice Dorca, en su *Colección de noticias de los santos mártires de Gerona*, que de la catedral salieron los canónigos de la Colegiata de San Félix cuando se formó el primer cabildo de esta iglesia; conmutándose en canónigos de San Félix, los que hasta entonces lo habían sido de Santa María, saliendo de la misma catedral el prefecto ó prepósito, que con título de abad se puso en ella por jefe y presidente; y, por fin, de la catedral salió también el método y forma para el arreglo de dicha Colegiata, en orden al tiempo y modo de celebrar los Divinos oficios; de rezar en el coro las horas canónicas y aun también de administrar las rentas, todo en conformidad y á semejanza de dicha catedral; así es que la referida catedral, que por la prerrogativa de su Sede, es la madre de todas las iglesias de la diócesis gerundense, lo es además con muy particular motivo de la iglesia de San Félix, que, como á parte suya, le está singularmente ahijada y obligada sobre las demás iglesias de dicha diócesis.¹⁵⁹

L'autor s'allarga en altres mostres litúrgiques de la comunitat de les dues esglésies. Per part nostra no podem deixar de preguntar-nos què signifiquen en realitat aquestst "abats" que, sense altre títol almenys fins a Guadamir, signen les actes al costat del bisbe. És suficient aquesta proximitat al prelat per bastir un abaciologi de Sant Feliu que es remunta al segle IX? Al revés de Montsalvatje, no ens atrevim de moment a assegurar-ho: les dades seran tractades acuradament en el seu moment (IV). L'autor, de totes maneres, emprèn a partir de la pàgina 270 aquest abaciologi reformat que constitueix la principal contribució de la seva recerca. En reproduïm les primeres entrades:

Badagarius (893). Aparece su firma en la escritura de restitución de los bienes que en Básacara ocupaba Revelló á la santa Iglesia de gerona, á petición de Adilano, presbítero

¹⁵⁹ Montsalvatje 1904, 265-268.

y procurador de Servus Dei, obispo de Gerona, de fecha 17 de las calendas de Mayo del año 893.

Modicus Georgius (901-904). Asistió, acompañando al obispo de Gerona Servus Dei, á la consagración de la iglesia de Santa María de Fontanet, en el año 901, y á la de San Pedro de Camprodón, que tuvo lugar en el año 904, firmando las actas de las mismas.

Acfredus (908) Firma el acta de elección de Wigo por obispo de Gerona, hecha á 12 de las calendas de Diciembre del año 908 –*factus est citra portam Gerundae civitatis in ecclesiam Sanctissimi Faelicis*.

Sendonandus. Consta su nombre en dos antiguos martirologios manuscritos, entre ellos el de Adón de la Santa Iglesia de Gerona, donde el día XIII de las calendas de Junio, se lee: *obiit Sendonandus abbas*, sin decir el año, no pudiendo fijar por esta circunstancia el de su muerte ni la fecha exacta de su gobierno.

Etmo (934). Firma la donación hecha, á 9 de las calendas de Diciembre, del año 934, por el conde de Barcelona Suñer, del lucro de la tercera parte de la moneda que se labraba en Gerona á favor de la Santa Iglesia catedral.

Teudesindo (943-949) Firma, con fecha 3 de Octubre del año 943, una escritura de permuta entre Godmaro, obispo de Gerona, y Ratfredo, de ciertas tierras del término de Torrent. Igualmente subscribe, con fecha 5 de los idus de Noviembre del año 949, el acta de consagración de la iglesia del monasterio de Santa María de Amer, y la elección de Aimerico, por abad del citado cenobio, verificada en el mismo día y año. El código del martirologio de Adón, que según el carácter de la letra parece ser del siglo X, propio de la iglesia de Gerona, nos dice que murió á 7 de las calendas de Mayo, sin decirnos el año.

Wadamiro (975) Este es el primero que al título de abad agrega el del titular de su monasterio, no ofreciendo dudas su abades desde esta fecha en adelante. En el mencionado martirologio de Adón, está el óbito de Wadamiro el día 2 de los idus de Diciembre, con la fecha del año 975, en esta forma: *Eodem die obitum Wadamiri abbatís sancti Felicis anno DCCCCLXXV*.¹⁶⁰

Sense que tingui gaire rellevància per les novetats que aporta, doncs, ens hem ocupat de Francesc Montsalvatje perquè ha estat ben sovint citat pels investigadors i per aquestes darreres novetats que hem exposat sobre l'abaciat de Sant Feliu. En realitat, el seu enfocament no representa cap mena de novetat: més aviat sembla beure de les fonts de la historiografia erudita tradicional, passades pel sedàs del positivisme de finals del segle XIX, en major mesura que de les del corrent artístic-monumental que aquí hem exemplificat amb Bassegoda. Aquests treballs, no obstant això, l'autor els coneix i aprofita sempre que convé (això es manifesta, per exemple, en les cites de Piferrer o en les descripcions); i de fet, la seva compilació de dades constitueix una bona base per al coneixement dels monuments en si mateixos.

Quant a la seu gironina, la major part de notícies que aporta són ben conegudes, escassament elaborades i incloses en els esquemes històrics més consolidats. Això és ben normal, de fet, quan ens fixem en l'interès primordial de Montsalvatje, la investigació sobre el comtat de Besalú i, lateralment, sobre altres llocs propers importants en la història medieval catalana com ara Ripoll. D'un conjunt de vint-i-quatre toms, les seves *Notícies Històriques* només

¹⁶⁰ Montsalvatje 1904, 270-272.

en dediquen dos a un *Nomenclátor* (és a dir, un llistat comentat que té un especial interès pels títols i denominacions de les esglésies al llarg del temps) dels temples de la província. En altres paraules, el seu interès per la toponímia religiosa de la ciutat de Girona és ben lateral, i per tant és natural que reproduïxi de manera resumida, si bé prou acurada, les hipòtesis vigents, a les quals segurament no es proposava d'antuvi aportar cap novetat. La catedral de Girona i tot el que l'envoltava era, en aquest moment, un tema a bastament estudiat i conegut, no pas susceptible d'experimentar grans canvis; a Montsalvatge li podien interessar molt més tantes altres esglésies de la província desconegudes en tot o en part, en relació a les quals la seva recerca arxivística podia aportar novetats de bon tros més espectaculars i elaborar un recull de dades que pogués emplenar un buit en la caracterització de l'arquitectura religiosa medieval garrotxina.

I.1.3.6. Puig i Cadafalch. La catedral romànica en el marc consolidat de l'art nacional

Arribem a un personatge força inabastable, tan reeixit en la seva faceta d'estudiós com en les d'arquitecte i polític. Com és evident, la presència de Josep Puig i Cadafalch en aquestes pàgines no obeeix (com en altres casos) a la consideració d'un estudi monogràfic sobre la catedral de Girona, sinó a l'esforç sistematitzador i la repercussió científica que adquiriren les seves obres i al tractament que s'hi donà a la catedral gironina i els seus precedents. Les consideracions de Puig, en general dins del camp de la història de l'art i normalment basades en l'anàlisi dels monuments existents, tendien a consolidar la concepció de l'art romànic com a art nacional català, en un ambient polític i social que afavoria, gairebé reclamava, aquesta mena de tasca. Una tasca que no va pas dur-se a terme de manera pamfletària i gratuïta, sinó amb una qualitat científica, una documentació i una sistematització que revesteixen aspectes d'autèntica excel·lència en el marc de la recerca europea de l'època.

Josep Puig i Cadafalch (Mataró 1867-Barcelona 1956) ha estat qualificat com «un líder de la burgesia nacionalista».¹⁶¹ Estudià en realitat arquitectura i ciències exactes a l'Escola Provincial d'Arquitectura de Barcelona des de 1883; es doctorà en ciències físicomatemàtiques a Madrid el 1888; també estudià a l'Acadèmia de Belles Arts de Llotja. Acabada la carrera d'Arquitectura, el 1891, exercí d'arquitecte municipal de la seva ciutat natal i després dugué a terme nombrosos projectes a Barcelona, primer més historicistes i decorativistes, més endavant més monumentals i classicitzants (del Modernisme al Noucentisme, doncs), que avui excel·leixen en la història de l'arquitectura catalana. D'entre els seus mestratges en l'ofici cal destacar les figures d'Elies Rogent i Lluís Domènech i Muntaner. En el pla polític fou cofundador de la Lliga Regionalista (1901), regidor de l'ajuntament de Barcelona (1902-1905), diputat a corts per Barcelona (1907), diputat provincial per Barcelona i president de la Mancomunitat de Catalunya (1917-1924). La seva tasca cultural fou també de gran rellevància: a banda de la seva intensa activitat universitària (entre altres coses impartí cursos a l'Escola Superior d'Arquitectura de Barcelona, als Estudis Universitaris Catalans i a les universitats de la Sorbona, Harvard, Cornell (EUA) i París; participà en diversos congressos internacionals i fou doctor *honoris causa* de les universitats de Freiburg, París i Tolosa), formà part des de la seva creació de la Junta de

¹⁶¹ Barral 2001, 7. La major part de la semblança biogràfica procedeix d'aquesta font.

Museus, des de la qual impulsà nombroses restauracions (no exemptes de criteris estilístics, com la de les esglésies de Sant Pere de Terrassa, o la de Sant Joan de les Abadesses), el conegut trasllat a Barcelona de moltes pintures murals romàniques pirinenques (embrió del Museu d'Art de Catalunya) i, assenyalamment, les primeres excavacions científiques a la ciutat d'Empúries (de 1908 en endavant). Malauradament, aquesta brillant carrera institucional es va veure estroncada per la dictadura de Primo de Rivera primer, i per la guerra civil després: exiliat a París el 1936 i més tard al Rosselló. De retorn a Catalunya el 1942, la dictadura li prohibí d'exercir la professió d'arquitecte, als seus 75 anys, però, continuà treballant en la clandestinitat i va ser encara, des de llavors fins a la seva mort, president de l'Institut d'Estudis Catalans

Totes aquestes experiències en el camp de la cultura es nodrien i alhora propiciaven una notabilíssima activitat científica en el camp de la història de l'art medieval català. Aquesta activitat, lligada amb el moviment cultural de la Renaixença, s'orientava en funció de les concepcions nacionalistes de Puig, emfasitzant tendències que apareixien ja en autors que venim de comentar. La seva recerca es centrà de manera especial en l'art romànic, sobretot l'arquitectura però també l'escultura, considerat expressió singular del caràcter nacional català. Aquesta presa de partit cal explicar-la en funció de la influència en Puig dels postulats de Viollet-le-Duc, que li arribaren, fonamentalment, a través del seu gran mestre Elies Rogent, un dels més destacats "violletians" de la península en el seu temps; en aquest sentit, l'obra restauradora de Puig (Terrassa, Sant Joan de les Abadesses, Sant Martí Sarroca, Santa Cecília de Montserrat, Sant Miquel de Cuixà, projecte per a la catedral de la Seu d'Urgell) participa precisament de l'estela d'aquests dos antecessors seus, tot incorporant elements més o menys explícits de restauració estilística per bé que compromès, en el pla teòric, amb plantejaments tendents a la conservació i per tant relacionable amb figures com Leopoldo Torres Balbás i Jeroni Martorell.¹⁶² L'ús de criteris estilístics en les seves restauracions no deixa de tenir una certa correlació amb les postures més aviat conservadores que Puig defensà en la seva trajectòria política (*supra*).

En consonància amb aquests plantejaments Puig va elaborar una teoria general de l'art romànic català a partir de l'estudi sistemàtic dels monuments, un objectiu que no ens pot deixar de recordar el mètode proposat per Viollet-le-Duc o el seguit pel propi Rogent, qui es basà en el coneixement exhaustiu dels edificis del segle XI a la recerca de fonts per a la restauració de Ripoll (el que s'ha anomenat "mètode arqueològic-filològic").¹⁶³ En la pròpia opció per la recopilació sistemàtica s'hi senten els ressons dels plantejaments historiogràfics positivistes (a la base, per altra banda, del pensament "violletian"), i en certa manera aquesta activitat de recollida titànica de dades no pot deixar d'evocar-nos la que dugueren a terme els autors de l'*España Sagrada* o Jaime Villanueva en relació amb la documentació, per tal de realitzar projectes si no idèntics almenys comparables; tot exemplificant molt bé les diferències entre un període i l'altre, a la recopilació documental dels eclesiàstics hi correspon la recopilació de dades físiques de l'arquitecte. A més de tenir una repercussió en les restauracions que Puig va dirigir, aquesta recopilació de dades havia de servir, en perspectiva científica i fins i tot política, per comparar les obres d'art nacionals amb altres exemples europeus del període (amb un cert menyspreu de la resta de la Península), tot situant l'art català en un context europeu i universal, convertint-lo en

¹⁶² González-Varas 1999, 304-305.

¹⁶³ Mestre 1977; Hereu 1987, 42 i 115; Ordieres 1995, 133-134.

un "passaport cultural" del país. Per això calia difondre aquestes conclusions, en darrera instància, en forma de publicacions d'abast internacional. De resultes d'això, la feina de Puig i Cadafalch donà resultats que ens han pervingut en diferents estats de salut: la seva compilació és encara avui base necessària de qualsevol estudi, mentre que els seus postulats abstractes sobre el romànic català han quedat majoritàriament superats;¹⁶⁴ igualment, les seves teories a l'entorn de la gènesi meridional i posterior difusió del primer art romànic van ser, ja en el seu temps, en general acceptades, encara que no sense reserves; no tant les seves idees sobre l'art gòtic i la seva introducció a Catalunya, que van suscitar immediates contestacions com la de Lavedan.¹⁶⁵

L'obra en què cristal·litzà tota aquesta activitat i tot aquest pensament va ser, finalment, *L'Arquitectura Romànica a Catalunya*, «una obra d'una ambició excepcional i d'una dimensió que avui encara ens sorprèn», en paraules de Xavier Barral. Puig la va elaborar en col·laboració amb els joves arquitectes Antoni de Falguera i Josep Goday i l'edició original, en tres volums i quatre toms, aparegué de 1909 a 1918; de seguida fou mereixedora de diversos premis. Partint dels precedents, l'arquitectura catalana d'entre els segles x i xiii hi és estudiada de manera primer analítica i després sintètica, dimensions complementàries que acomplien l'objectiu total de Puig. El 1934 Puig publicà el primer volum d'una revisió que no s'arribà a completar: *L'arquitectura romana a Catalunya*.

En relació amb aquest propòsit i aquesta estructura, la seu de Girona hi és citada poques vegades, sempre en relació al que les seves restes materials o les seves notícies documentals poden aportar a l'anàlisi o a la teorització general. El primer cop que s'hi fa referència és al volum II (segles ix-xi), llibre II (*Estudi monogràfic i documental dels edificis*), capítol II (*Les esglésies ab coberta de fusteria*), per tant a remolc del document de venda de Sant Daniel als comtes datat el 1015. Puig l'interpreta de la següent manera:

A la Catedral de Girona hi plovia; y els clergues, els dies de pluja, no podien cantar sense mullarse, ni tampoch els altres dies, per la ruina de la coberta, molt vella («*vetustissima*»). Els diners de la venda 's diu que s'emplearen en les parets y en la coberta («*in ipsa coopertione*»). Això és difícil d'explicar sense partir del supòsit de la coberta de fusta.¹⁶⁶

Puig llegeix el document com a evidència d'una restauració i està pensant, per tant, en el temple anterior al romànic, que ell considera prerromànic. La propera aparició de la catedral gironina és ja en el capítol XIX del mateix tom i llibre, dedicat a les *Restes d'esglésies interessants pera l'estudi cronològich*, on es fa una glossa de les dades i teories conegudes sobre l'edifici romànic (hi ha una abundant traducció dels paràgrafs de Villanueva), gairebé sense descriure les restes materials en si:

¹⁶⁴ Tot i que, tinguem-ho present, "Catalunya Romànica" és encara el nom d'un dels més grans esforços de compilació en història de l'art de la Catalunya dels darrers vint anys.

¹⁶⁵ Barral 2001, 37 i 17; Grau/López 2003, 32-34.

¹⁶⁶ Puig/Falguera/Goday 1911, 96-97.

Una d'aquestes esglésies es la Sèu de Girona aont existeix una juxtaposició de construccions diverses, que, deixant de banda les que perteneixen al període ogival, són el campanar, del tipu objecte d'aqueix volum, y 'l claustre que posteriorment s'hi construí adossat. L'examen de l'obra seria suficient pera provar aqueixa afirmació. Els documents parlen d'un temple encare més antich, que era una ruina cap al 1015 (...) Contra el primer propòsit de reconstruir l'església vella, invertinhi el preu donat per el comte Ramon Borrell, de Barcelona, y sa muller Ermesindis, se comença una obra absolutament nova desde 'ls fonaments, que's consagrà en 1038 (...) En Villanueva, ab son bon sentit, dóna explicació de les obres que no cal aclarar més que en un punt: el claustre a que 's refereixen els documents del segle XI, no es probable fos l'actual, sinó un de més modest anterior.¹⁶⁷

Aquestes informacions sobre el claustre es veuen confirmades en el volum següent on, en parlar dels claustres del segle XII, Puig destina una vintena de pàgines a parlar-ne. Citem un fragment de les seves consideracions sobre cronologia:

Les opinions més contradictories s'han donat sobre la data d'aqueixa obra. Villanueva cregué que'l claustre de la Sèu gironina era contemporani de l'església gòtica, sentant l'anacronisme de dir que'l claustre del segle XI fou substituït per l'actual en el segle XIV o XV. L'arquitecte Street diu, acostantse més a la veritat, que estava construït en 1117, ja que existeix un document que's refereix a una ordre donada en el claustre pel bisbe Ramon Berenguer en dit any, y creu que'l caràcter de l'obra ho confirma. Aquesta opinió l'accepta l'húngar Schulcz Ferencz; Gailhabaud el creu de finals del segle XI o principis del XII, però que l'escultura s'ha efectuat lentament, en èpoques diverses (...) És probable que aquest claustre s'obrés al mateix temps que'l de Galligans, que tenia una galeria feta cap a la meytat del segle XII, sense que cap element porti a la conclusió de senyalarli més moderna data.¹⁶⁸

Les consideracions cronològiques que du a terme Puig i Cadafalch en relació a aquesta cronologia són exclusivament basades en la iconografia, especialment en la indumentària dels personatges. Sembla que aquesta anàlisi iconogràfica està destinada a confirmar la datació donada per Street i a desmentir la que proposava Émile Bertaux (finals del XII s. i inicis del XIII), qui es basava sobretot en la forma de les mitres. En un altre punt de l'obra proposa decididament per al claustre gironí una datació de la meitat del segle dotzè.¹⁶⁹

Fins aquí les notícies de Puig sobre la catedral gironina, integrades en el seu esforç compilador i sistematitzador. Les dades de què disposava, al revés del cas de Sant Pere de Vic, no li permetien proposar cap forma per a la catedral romànica de Girona. L'estudi detallat de les dades documentals i físiques en aquest sentit només el dugué a terme, tan lluny com els coneixements disponibles li ho permeteren, Mn. Jaume Marquès uns seixanta anys més tard.

¹⁶⁷ Puig/Falguera/Goday 1911, 325-326.

¹⁶⁸ Puig/Falguera/Goday 1918, I, 243-246.

¹⁶⁹ Puig/Falguera/Goday 1918, II, 895.

I.1.3.7. La darrera contribució: Elies Serra i Ràfols i la nau gòtica

Justifiquem-nos per endavant del tractament d'aquest text en aquest apartat. És cert que el capítol propi s'ha de dedicar a la historiografia duta a terme a partir de la immediata posguerra espanyola, i que l'article de Serra que comentarem es publicà el 1947; però és també veritat que la temàtica i l'enfocament d'aquest darrer és innegablement deutora dels corrents historiogràfics lligats a l'art medieval i al seu estudi com a art nacional, passant pel positivisme. És per això que situem el text en aquest punt, gairebé com a "cant del cigne" de la tendència.

Elies Serra i Ràfols (Maó 1898- Santa Cruz de Tenerife 1972) fou historiador i obtingué el 1926 càtedra a la universitat de La Laguna, un any després de llegir una tesi doctoral sobre Ferran el Catòlic i els pagesos de remença; el seu germà Josep de Calassanç fou un dels més destacats historiadors i arqueòlegs catalans del segle vint, i el millor coneixedor de les muralles de la ciutat de Girona fins fa molt poc. Elies fundà l'Ateneu de Lleida, però va ser sobretot a les Canàries on desenvolupà una tasca d'activisme cultural intensa. Dels seus nombrosos articles, un fou dedicat a l'obra de la seu gironina: "La nau de la Seu de Girona", publicat el 1947 en la miscel·lània en honor de Puig i Cadafalch que preparà l'IEC.

La inclusió de Serra en aquest esquema està simplement justificada pel fet que aquest estudi donà a conèixer una sèrie de dades claus per al coneixement de la història constructiva de la catedral gòtica. En efecte, gairebé cent anys després que Villanueva donés a conèixer el congrés d'arquitectes de 1416-17, Serra publicava les fins llavors desconegudes actes de la trobada d'arquitectes de 1386. Per a Serra i Ràfols, havent llegit Bassegoda, Puig i Cadafalch i Lavedan, les dades fins llavors disponibles i l'anàlisi de l'estructura no encaixaven. En efecte, Serra ja detectà que Bassegoda

(...) sabé destacar el fet que el cor fou concebut simplement per a afegir-lo a la nau romànica, i no com l'inici d'una obra totalment nova; i que almenys els peudrets de la gran nau, eren ja començats abans del congrés de 1416 (...) gairebé totes les capelles dels dos trams de la gran nau més veïns a l'absis són esmentades com a ja existents en els llibres d'obra conservats, que comencen en 1367.¹⁷⁰

Serra, efectivament, va dur a terme (no sabem quan) una tasca intensa de consulta dels llibres d'obra de l'arxiu capitular. Fou precisament en aquesta font on Serra va trobar l'índex de la reunió de 1386: en els llibres d'obra corresponents s'hi havia consignat les despeses que els mestres convocats ocasionaren a l'hostal d'en Lapart quan vingueren "per regonèixer la obra". En aquesta documentació, definitivament, ja s'hi llegeixen les delcaracions de tres canonges defensors del projecte de la nau única, que diuen que ja fa més de 40 anys que aquesta obra s'ha iniciat. Això el portà a la certesa que el projecte inicial era de nau única, i que s'executà poc després de la fi de les obres a la capçalera iniciada el 1312.

També provocava sorpresa en Serra el fet que, aparentment, entre 1386 i 1416 les obres haguessis romàs parades; això no concordava amb el moviment econòmic que es detectava en l'interval. Serra arribà a la conclusió que, poc segurs del dictamen sobre les tres naus, els

¹⁷⁰ Serra 1947, 186-187.

dignataris catedralicis de Girona s'haguessin estimat més continuar les obres en sectors marginals:

És això més creïble, tenint ben present com es feren les catedrals gòtiques: no es tracta d'edificis aixecats de planta damunt d'un pati ras, sinó ben al contrari, de la transformació paulatina d'un edifici anterior romànic que hom va enderrocant només a mesura que van restant acabades les parts o trams de la nova construcció. L'aspecte que devien presentar aquestes obres degué ésser més el d'un edifici en reparació que el d'una construcció nova, i així la paralització de l'obra no suposava de cap manera la interrupció dels serveis de culte a què estava consagrat l'edifici.¹⁷¹

En efecte, les soles despeses d'obra relacionades amb la nau corresponien a dos pilars que no s'arribaren a acabar. També gràcies a aquesta font de l'obra, Serra i Ràfols deixà anar una de les primeres interpretacions sobre el Sepulcre i el cloquer vell de la seu romànica:

Aquest enigmàtic sepulcre no podia ésser altra cosa que una torre o cúpula, puix fou precisament construït, absorbint tota la mà d'obra, vers 1379 i 1380, per a instal·lar-hi un *seny*, o campana major, nou, fos en 1382 per mestre Joan de Borga o Borja, «mestre dels senys», que el contractà tres anys abans amb el Capítol. (...) Aquest cloquer, anomenat sempre «sepulcre», podria ésser un cos de construcció que des del claustre es veu adossat a la torre romànica dita de Carlemany, la qual des de 1383 és anomenada «cloquer vey»; no hi ha cap pla detallat de la Seu que ajudi a interpretar els textos.¹⁷²

No deixa Serra, finalment, de manifestar la seva opinió personal sobre el resultat estètic aconseguit a la seu gironina. L'autor glossa l'admiració que el temple provocà al romàntic Piferrer, i també recollí la preferència que Bassegoda i altres, potser en un excés academicista, pel resultat harmònic de tres naus, una postura en la qual hi detectem l'estela del racionalisme i la unitat d'estil violetiana. Serra estima la solució de la nau única molt positivament, sobretot per la seva originalitat.

La pruija de subjectar l'art gòtic, art d'inspiració, certament no personal, però sí d'inspiració col·lectiva, a fredes i segures regles i mesures, ha donat prou fruits perquè puguem judicar-la: és el sinistre art gòtic que a Girona mateix es pot deplorar en l'església del Sagrat Cor; és, en fi, el «gòtic de cementiri».¹⁷³

En aquest judici estètic s'hi fa evident tant el distanciament respecte de les postures lligades a la restauració d'estil com, per altra banda, la consideració de l'art gòtic com a fruit d'una "inspiració col·lectiva", molt en la línia de la valoració de l'arquitectura medieval com a manifestació de l'essència nacional.

La darrera part de l'article està dedicada a la transcripció de les actes de la reunió: declaracions dels mestres d'obra i dels canonges. La contribució de Serra i Ràfols, per tant, tot i

¹⁷¹ Serra 1947, 192.

¹⁷² Serra 1947, 194 i nota 19.

¹⁷³ Serra 1947, 198.

que migrada, té dues grans virtuts: la primera, que dóna a conèixer per primer cop la reunió de 1386, imprescindible per a la comprensió de la història constructiva de la seu gòtica (i “destructiva” de la romànica); i la segona, que s’inscriu, tan plenament com tardanament, en els debats sobre l’arquitectura medieval com a art nacional català, bé que amb discreció, ateses les circumstàncies de 1947, ben diferents de les de quinze anys enrera. Això ens fa suposar que Serra ja devia tenir preparat aquest article potser des d’abans de la guerra, i que la seva publicació en data tardana fou per tant accidental.

I.1.4. De la posguerra a Jaume Marquès

I.1.4.1. Joaquim Pla i Cargol i la *Biblioteca Gerundense de Estudios e Investigaciones*: entre la recerca i la divulgació

Un autor característic de la historiografia gironina és sense cap mena de dubte Joaquim Pla i Cargol (Girona 1883-1978), publicista, historiador i cronista oficial de la ciutat de Girona. Un cop d’ull als càrrecs que desenvolupà (membre de la junta fundacional de l’*Instituto de Estudios Gerundenses* en 1946; corresponent de les reials acadèmies de la Història i de la de *Bellas Artes de san Fernando*, de Madrid, i de les de Belles Arts i Bones Lletres de Barcelona; membre de la *Comisión Provincial de Monumentos*) ens ajuden a situar-lo en l’*establishment* cultural de la Girona de posguerra. A més cal tenir en compte el negoci familiar: el món editorial (la casa Dalmau Carles, Pla, S.A.), entroncat tanmateix amb una important tradició pedagògica que condicionà la producció intel·lectual dels primers anys de l’activitat de Pla. Efectivament, el participà de la mena de moviment cultural suara descrit que, a Catalunya en general i a Girona en particular, havia creat un clima tan esperançador en el primer terç del segle xx: escriví llibres de text i didàctics, participà en els Jocs Florals, en la Societat Econòmica d’Amics del País, etc.

La guerra civil, però, va marcar pel que sembla un punt de no-retorn tant en la cultura catalana (com és sabut) com en l’activitat particular de Pla. Desarticulat aquell cercle d’erudits que proveïa tan bons auguris, Joaquim Pla quedà gairebé com l’únic home de lletres que podia mantenir-se a Girona en el context del nou règim. Al front de la llibreria de la Rambla, reorientà la seva producció textual cap a la confecció d’obres històriques divulgatives i de síntesi. Com veurem, aquestes característiques són les més remarcables de tot aquest conjunt d’escrius; més enllà, veiem com sovint sacrifiquen a això la documentació escrupolosa i la crítica de les fonts, elements que de tant en tant es troben a faltar de manera evident. No són obres mancades de rigor, però es troben a cavall de la síntesi científica i de la divulgació elaborada: paradoxalment, per això, la manca de cites exhaustives, per una banda, i la gran quantitat d’informacions, per una altra, les fan un punt inadequades per a un i altre propòsit. Pla havia quedat sol en la realització d’aquestes tasques, i això, segurament, magnificà per raons de context el seu pes específic com a historiador. Certament, durant molts anys, per a estudiar qualsevol tema d’història de Girona valia més començar tot fent un cop d’ull als “llibres del senyor Pla”, el compendi més immediat i aparentment més actualitzat de què es disposava, no exempt malgrat

tot, com de seguida veurem, de cert interès.¹⁷⁴ En realitat, i salvant distàncies, ara mateix l'estem fent, aquest cop d'ull, potser a tall de petit tribut.

Articles a banda, deu monografies (des de *Gerona Històrica*, 1940, a *Gerona en el primer tercio del siglo xx*, 1956) foren aplegades en la *Biblioteca Gerundense de Estudios e Investigaciones*, col·lecció enormement auxiliada per l'ofici familiar de l'autor i que conté els textos que comentarem. Cal destacar del conjunt de la producció de Pla l'article *Proceso del desarrollo urbano de Gerona a través de los tiempos*, publicat al segon volum dels *Annals de l'Instituto de Estudios Gerundenses* (1947), un dels primers i més rellevants enfocaments de la història urbanística de Girona, que assentà càtedra durant molt de temps malgrat algunes notòries imprecisions.¹⁷⁵ No hi farem una mirada especial, atès que per a la matèria que ens ocupa les consideracions sobre la muralla gironina que ens interessen ja es troben en les obres que comentem tot seguit.

Hem prestat doncs atenció expressa a tres textos: la *Gerona Històrica* (1940), la *Gerona Arqueològica y Monumental* (1943) i els *Santos Mártires de Gerona* (1955), textos que tot i les reedicions no van experimentar canvis importants.

La *Gerona Històrica* inclou l'esquema habitual de les publicacions tradicionals sobre història local, una mica a la manera de Blanch, però amb un interès monumental més manifest. En parlar dels orígens de Girona no es deixa de parlar de Gerión, però especulant sobre el valor històric que Schulten podia donar a la llegenda i a la figura del rei: no es renuncia a la narració tradicional però donant-li matisos enraonats. Els ibers a Girona no són discutits, i el fòrum romà se situa en l'actual emplaçament de la catedral, si bé s'aconsegueix de mantenir la catedralitat tradicional de Santa Maria.

Entre la terminación de la Vía Cardo y la puerta de la Galia había una plaza que se corresponde con la que hay actualmente frente al palacio de Justicia. Desde allí se originaba una empinada cuesta que conducía a la parte alta de la meseta, donde se levanta ahora la Catedral y que entonces tenía un templo dedicado, al parecer, a Júpiter, Venus y Minerva. (...) Por lo que se ve, la forma del perímetro de Gerona era triangular, cosa bastante rara en ciudades romanas, que afectaban, por lo general, figura rectangular. Ello parece probar que la muralla romana se edificó sobre la anterior muralla ibérica, lo cual explicaría cumplidamente que hubiese sido respetado el trazado del perímetro ibérico. Por otra parte, el existir restos ibéricos en sitios tan apartados, relativamente, como el patio de la antigua Universidad y la parte baja del muro de la plazuela de San Félix, parece probar que el perímetro ibérico de la ciudad no fue menos

¹⁷⁴ Nadal 1978, 311-312; Mirambell 1978, 313-315; Batlle 1978, 316-317; Marquès 1978a, 318-319.

¹⁷⁵ És especialment notable per curiosa la datació de les "fase ibèriques" de la muralla gironina, de la qual es diu que *parece indudable*, amb mapa inclòs: el recinte de Gironella fins als Lledoners, primera fase, segle vi aC; l'ampliació fins a l'Onyar, segona fase, segle v aC. (Pla 1947, 209). La màxima autoritat en la matèria en aquell moment, Josep de C. Serra i Ràfols, havia estat molt prudent en parlar-ne, fins a un punt que ens permet sospitar si en el fons tenia dubtes que les muralles més antigues de Girona fossin ibèriques (Nolla 1978, 261). En realitat això ens dona una pauta per entendre una de les particularitats de la manera de fer història de Pla i Cargol: sense citar-lo, potser sense adonar-se'n, Pla fa servir una vella idea de Roig i Jalpí (Roig 1678, Part 1, l, 2 i ss): el primer cercle de muralles de Gerión i la seva ampliació fins a l'Onyar a càrrec dels seus fills, una generació després. És una idea tan idèntica que ens costa molt pensar que no hi hagi cap connexió. Roig, però, com de costum, no tenia proves arqueològiques, sinó que, com ja hem vist, és ben probable que aquesta idea tingués l'únic propòsit de poder identificar la catedral actual amb una Santa Maria *extramuros* que apareixia en alguns textos conflictius.

extendido que el romano.(...) La construcción de la obra romana de las murallas gerundenses, no parece fuera anterior al siglo II antes de J.C. y cronológicamente puede referirse a época sensiblemente contemporánea a las murallas romanas de Tarragona (...)

Al hacerse oficial el Cristianismo, debióse edificar la primera catedral en Gerona; anterior a ella, existía la iglesia de San Félix, en cuyo solar sufrieron martirio muchos de los mártires gerundenses, inmolados a las persecuciones, como hemos indicado anteriormente.

La primitiva catedral gerundense debió estar levantada en el lugar donde se alza la actual y donde debía haber estado el Capitolio romano o un templo dedicado a Júpiter. Posiblemente la primitiva catedral fue una sencilla adaptación del edificio romano, que ya existiría en aquel lugar (...)

A extramuros de la ciudad, en el lugar donde se levanta hoy la ex-colegiata de San Félix, existió una pequeña iglesia, seguramente levantada en el mismo lugar de los martirios de los cristianos primitivos. Aquella iglesia parece que originariamente se llamó de Ntra. Sra. de los Ángeles y después, de San Félix (...)

Nota: Supuso el P. Villanueva que la *primera iglesia* que existió en Gerona debió de ocupar el mismo lugar que la actual Catedral. Nosotros opinamos, con otros varios autores que han tratado de aclarar este interesante tema, que probablemente no fue así, habida cuenta que los romanos solían construir el Capitolio en el lugar más elevado de la ciudad y en atención también a que de la primera iglesia que habla la historia gerundense es de la que guardaba la corona regalada por Recaredo al sepulcro de San Félix; y, como que dicho sepulcro estaba en la iglesia levantada sobre el mismo cementerio cristiano, parece lógico suponer que la primera iglesia de Gerona debió ser aquella o sea la de San Félix. Bien que, después del edicto de Constantino y declinada o cesada ya la dominación romana, se convirtiera en catedral el edificio que se levantaba sobre la meseta, en el mismo lugar donde se levanta actualmente la Catedral gerundense.¹⁷⁶

No és sense seny, doncs, que mira de conciliar-se el precedent del fòrum romà i la catedralitat de santa Maria, si cal admetent la cronologia de Liberat (326). El text, més endavant, parla del domini visigot, dels àrabs i de l'arribada dels carolingis, sense incloure noves dades significatives: catedral convertida en mesquita, trasllat a Sant Feliu i restauració intramurs. Un petit paràgraf que especula sobre l'aspecte d'aquesta antiga catedral es basa en una idea ja comentada de Bassegoda:

Ningún resto queda de aquella catedral, aunque, como dice don Joaquín Bassegoda, puede reconstruirse idealmente lo que debía ser aquella iglesia, levantada (o adaptada en el siglo IV, o V); "una amplia y severa basílica latina, con sus naves separadas por columnas, sus tribunas sobre las laterales, el ábside semicircular, precedido del *calcídicum*, y en su parte superior el brillante aspecto de la pintada armadura que sostiene la techumbre del edificio". Nosotros no la imaginamos ciertamente tan fastuosa, dada la modestia de la pequeña gerona de entonces, y nos la figuramos mejor

¹⁷⁶ Pla 1940, 21-33.

como una iglesia más humilde y más austera, o sea, menos romana o gentil, y más cristiana.¹⁷⁷

Paradoxalment, es tractaria d'una església "més cristiana" i "menys romana" alhora que adaptaria les estructures del temple pagà i obviaria una tipologia pròpiament cristiana: cal entendre aquests qualificatius, segurament, com una concessió a una determinada sensibilitat religiosa. Més enllà de l'obra, un capítol sencer està dedicat a *La Catedral y las fortificaciones en el siglo xi*. Transcrivim les afirmacions més interessants sobre la catedral romànica i les preexistències romanes del sector que trobem d'aquest capítol en endavant:

En el siglo xi, estando en muy mal estado la iglesia que servía de Catedral, en la cual, según rezan documentos de la época, los goterones de la cubierta deslucían las ceremonias litúrgicas, el obispo Pedro Roger (1010 a 1051) procedió a reedificar aquella iglesia con la ayuda de los condes de Barcelona, especialmente de la condesa doña Ermesinda. La consagración del nuevo templo se realizó el 21 de septiembre de 1138 [per 1038], asistiendo a dicho acto los condes de Barcelona, un arzobispo y siete obispos.

En el siglo siguiente, se completó aquella catedral románica construyendo los claustros, cuya belleza podemos admirar, venturosamente, en nuestros días. Resto de la primitiva catedral románica es la llamada torre de Carlomagno (antiguo campanario) que puede verse en los claustros y que aparece pegada a los muros de la parte N. de la actual Catedral oficiando con ello como poderoso contrafuerte.

En 1068 y 1078 se celebraron en la Catedral gerundense dos concilios, que parece revistieron notoria importancia y de los cuales hemos hecho mención anteriormente.¹⁷⁸

(...) en tiempos muy anteriores existía ya una *torre Cornelia*, que debía formar parte del recinto romano de la ciudad. Por si en el basamento de la actual torre pudiera descubrirse alguna huella de obra romana, en la primavera de 1936 se practicó una profunda cata a su alrededor, llegándose hasta el fondo de la cimentación y no descubriéndose resto alguno de construcción romana.

Personalmente pudimos apreciar estos resultados y reflexionar sobre ello: y nuestro modesto parecer es que la muralla romana no coincidió allí con las defensas medievales; y opinamos así, porque la catedral románica, con su claustro, debió salir de la alineación de la muralla romana que, por otra parte, solía construirse en todas partes sin entrantes; esto explica el que no se halle basamento romano en la torre Cornelia y que se halle algún bloque romano de arenisca en una torre cuadrada más cercana a la puerta de San Cristóbal. La muralla romana debió destruirse en aquel lugar y se acarrearón algunos bloques de la misma para el basamento de dicha torre. Pero aun cuando no coincidiendo con las defensas medievales (que en esta parte vinieron forzosamente condicionadas por la masa constructiva de la Catedral y sus dependencias), opinamos que el basamento de la muralla no puede estar muy alejado

¹⁷⁷ Pla 1940, 41.

¹⁷⁸ Pla 1940, 52.

de allí; tal vez se hallaría dentro de los claustros de la Catedral o coincidiendo con el muro noreste de la misma.¹⁷⁹

La *Gerona Arqueológica y Monumental* (n'hem vist la segona edició de 1946) no incorpora novetats essencials, tot plegat una nova descripció del traçat de la muralla en el sector de la catedral i quatre idees ja esmentades, tot ampliant les que trobem a la *Gerona Històrica*. Sí que hi percebem un gust més desenvolupat per la descripció monumental. Més encara aquí que en la *Gerona Històrica*, la font essència de Pla per al coneixement de la muralla antiga de Girona és l'article de Josep de C. Serra i Ràfols de 1931. Citem, com a curiosa, l'atribució de la catedral romànica al bisbe Odó (p. 29), en aparent contradicció amb els fragments que, en aquesta mateixa obra i en d'altres, fan sortir la iniciativa de Pere Roger. Transcrivim algunes especulacions sobre aquesta catedral romànica.

No han llegado hasta nosotros restos de aquella iglesia para que podamos juzgar de sus características y dimensiones, ni se han hallado documentos que las precisaran: pero nos restan, del conjunto de aquella sede románica, la torre llamada de Carlomagno y los claustros de la catedral, y por tales elementos podemos colegir que se trataba de obra de importancia.

Los documentos de la época hablan de un pórtico o *Galilea* que precedía a la entrada de la Catedral románica y este pórtico parece que existía aún en 1469, pues en él se recibió al conde de Dunois al hacersele entrega de la ciudad en tal fecha. Este pórtico y el cementerio de su nombre estaban orientados hacia la vertiente de la colina donde actualmente hay la escalera monumental.

A últimos del siglo XIII la Catedral románica resultaba insuficiente para corresponder adecuadamente al engrandecimiento de la ciudad, y especialmente para la suntuosidad de las ceremonias que en ella se celebraban (...) Aprovechóse pues, a partir de entonces, aquella parte moderna gótica, que quedó adosada a la nave románica de la antigua Catedral (...) El no paralizarse entonces las obras de la Catedral parece ha de interpretarse como que, inaugurada la parte nueva o ábside, no debía encajar muy bien su estilo con el románico de la antigua Catedral que debía aparecer más baja y oscura; o que fuera tal la magnificencia de la nueva obra, que el resto quedase pobre y desvaído. De todo ello debió resultar la decisión de continuar construyendo el resto de la Catedral en el nuevo estilo, y ello explica que las obras no se paralizaran.¹⁸⁰

La antigua Catedral románica tal vez se alargaba algo más que hasta donde se abrió la puerta de los Apóstoles de la actual Catedral; pues el abrirse primero esta puerta parece indicar que por allí existía una entrada de la Catedral románica. En tal suposición, la planta de la Catedral románica debía corresponder desde la línea de los pilares de los púlpitos, hasta cerca de la pared de la fachada actual, comprendiendo en esta longitud la Galilea o pórtico romano; la anchura de la seo románica debía ser algo menor que la de la actual Catedral, pues debió recortarse casi por la mitad el

¹⁷⁹ Pla 1940, 82-84.

¹⁸⁰ Pla 1943, 140-143.

campanario de la Catedral románica, para incorporar el espacio que dicha parte ocupaba a lo que es hoy alineación de la nave de la Catedral.¹⁸¹

Capilla de Santa Elena. Esta capilla, que es románica, es probablemente la primitiva capilla que formaba parte del palacio episcopal, aun cuando no sería imposible tampoco que fuera resto de las capillas que formaban el testero de la Catedral románica. La misma, sin duda, estaba situada fuera de la línea regular de dicha Catedral aun cuando posiblemente las demás capillas del testero de dicha iglesia debían estar situadas, poco más o menos, a la misma altura que ella. Esta capilla, durante el lapso en que se realizaron las obras de la Catedral gótica, se utilizó por algún tiempo como Sala Capitular.¹⁸²

Aquesta segona obra ja inclou l'atenció més concreta a elements particulars de la seu romànica: la darrera al·lusió a la capella de santa Elena (l'antiga de Sant Joan, encara que la descripció podria correspondre a la dels Evangelistes) potser s'ha d'entendre com un intent de localitzar la misteriosa "volta de Sant Joan" on tingueren lloc alguns capítols del segle XIV.

Farem un cop d'ull, finalment, a *Santos Mártires de Gerona*. Com es pot esperar del títol, el llibret consisteix bàsicament en una reformulació divulgativa de les tesis de Francesc Dorca, l'obra del qual, malgrat la inclusió d'alguna idea personal o comentari de Pla, suposem que no s'entenia que pogués ser superada. El capítol desè, titulat *Las iglesias de San Félix y de Sta. María. Reliquias de mártires gerundenses*, conté un interessant subcapítol anomenat *Sobre si la iglesia de San Félix fue primeramente catedral*, que, per la seva brevetat, transcrivim íntegrament. És la síntesi de l'opinió de Pla sobre el problema catedralici de Girona:

Es posible que la iglesia levantada en el lugar del martirio de San Félix fuera, en remotos tiempos, la sede del obispo de Gerona: más que posible, es probable que así fuera, ya que, al parecer, en el lugar donde está edificada hoy la catedral existió el templo romano durante la época de dicha dominación y al cesar aquella necesitó tiempo para ser habilitado convenientemente con el fin de transformarlo en catedral cristiana.

Es también factible que, una vez rescatada la ciudad de la dominación sarracena, continuaran celebrándose en la iglesia de San Félix, muchas de las funciones que debían de haberse celebrado en la Catedral, a causa del mal estado de ésta, pues consta documentalmente que una de las más poderosas razones que decidieron al obispo Roger a emprender la construcción de la catedral románica en el siglo XI, fue precisamente el que muchas de las funciones religiosas no podían entonces celebrarse en la vieja catedral, a causa del mal estado de su obra.¹⁸³

De Sant Feliu, en definitiva i per no allargar-nos, Pla admeté l'antic títol de Santa Maria dels Àngels o extramurs; i entengué els documents que parlen del doble títol catedralici en el segle IX com a fruit d'un *buen deseo de que no constara como inexistente el cabildo de Santa María* en el moment de reunió de les corporacions. La resta del capítol, de fet, la formen una extensa cita de

¹⁸¹ Pla 1943, 149.

¹⁸² Pla 1943, 195.

¹⁸³ Pla 1955b, 50.

Dorca sobre el problema dels títols, amb reflexions que ja coneixem, i la transcripció íntegra de la carta adreçada pel bisbe Berenguer Jofre a l'abat Sighard d'Augusta el 1087, sense més opinions personals que les que acabem de comentar.

Donarem per acabada la ressenya de l'obra de Pla i Cargol a la recerca dels seus enfocaments i coneixements sobre la catedral. Haver-li dedicat un capítol és causa de la gran informació que aplegà, no pas de la profunditat amb què ho féu ni de les novetats que aportà. En efecte, potser per un biaix familiar, Pla es mou bé en el camp de la bibliografia, en la recollida d'idees publicades abans per altri, que poden ser posades en comú tot oferint una síntesi. En algun moment, fins i tot, dóna la impressió que Pla fa d'eco divulgatiu d'obres més autoritzades, sense alterar continguts que poden tenir dos segles d'antiguitat; sembla que faci d'altaveu de Dorca en parlar dels màrtirs, de Roig en parlar dels orígens, de Serra i Ràfols en parlar de les muralles, de Bassegoda en parlar de la catedral gòtica. No sembla, però, que Pla fes recurs a cap document antic per recolzar les seves afirmacions. Ben al contrari, a vegades apareixen consideracions d'interès que valdria la pena contrastar i que malauradament no es recolzen en cap mena de fonament conegut. Hom no sap, en llegir-les, si es tracta d'idees procedents d'altres publicacions "redescobertes" per Pla (com en el tema de Roig i Jalpí i les muralles ibèriques), de fruits d'una hipotètica recerca personal o de simples hipòtesis o fins i tot fantasies de l'autor. Cal atribuir, sens dubte, aquesta mancança a la intenció eminentment divulgativa que Pla i Cargol imprimeix als seus textos, per això mateix precisament malaguanyats com a obres científiques.

I.1.4.2. La *Vida e historia de San Narciso* de Mn. Josep Mercader i Bohigas

No disposem de gaire, per no dir gens, informació biogràfica sobre Mn. Josep Mercader i Bohigas. En sabem menys que l'imprescindible: que era doctor en teologia per la Universitat Gregoriana de Roma i en filosofia per l'Acadèmia de Sant Tomàs d'Aquino de la mateixa ciutat. No era, doncs, historiador d'ofici; era el rector de Sant Feliu de Girona, probablement successor de Mn. Puigmitjà, qui ho era encara immediatament després de la guerra civil. Referències del llibre que comentarem ens permeten suposar que en 1951 Mercader ja era el rector de l'excol·legiata. En qualitat de tal publicà, en 1954, l'obra que ens interessa: *Vida e historia de San Narciso, glorioso Obispo, Apóstol, Mártir y Patrono de Gerona* (Ariel, Barcelona 1954), amb un subtítol que deixa clara la inclusió d'un «*Discurso preliminar sobre las primeras evoluciones cristianas de Gerona y su primitiva sede catedralicia*».

En efecte, el poc espai que dedicarem a aquesta obra es deu a aquestes consideracions preliminars (que en realitat ocupen 68 de les prop de 200 pàgines del llibre), en les quals es formulen una sèrie d'opinions sobre la catedralitat primitiva de Girona. La seva relativa importància rau en el fet que Mn. Mercader, per primer cop en cent cinquanta anys, s'atreveix a contradir allò que assentà el canonge Dorca en la seva *Colección de noticias*. La resta de l'obra no ofereix gaire interès: es tracta d'una vida del sant elaborada amb notable esperit crític però absolutament condicionada pel nacionalcatolicisme. Per Mercader l'existència del sant és indubtable, i la feblesa d'alguns dels seus arguments es supleix immediatament amb raons de tradició o bé de caràcter moral i de fe, sense possibilitat de destriar, encara en els anys 50 del

segle xx, que tals arguments poden tenir molt valor en diversos camps però cap ni un en el científic. És mostra d'aquesta estranya lucidesa dirigida o distorsionada el discurs desenvolupat a l'entorn del presumpte cos incorrupte del sant, de les irreverències dels marxistes i dels actes de desgreuge amb què els gironins haurien de reparar definitivament aquell escarni escandalós.

En tot cas, en les pàgines preliminars es parla dels primers temps del cristianisme a Girona i de qüestions relatives a la catedralitat, sense tant enardiment, i generalment amb gran cura i precaució i amb coneixement de les fonts. Certament, per atrevir-se a contradir Dorca, Mn. Mercader necessitava envoltar-se de tota la solvència que fos possible, i almenys en aquest apartat aconsegueix fer-ho.

En l'apartat cinquè de la primera part s'entra a tractar el tema de la catedralitat. Les primeres paraules són per esmenar, amb tota prudència i humilitat, el parer del cèlebre Dorca, tot mirant de dilucidar les seves motivacions i explicar la seva presa de partit. En transcrivim la part més il·lustrativa:

Es asunto importante, que los críticos rozan en general con gran temor y con el que, sin embargo, se enfrenta con abierta decisión el Dr. Dorca en su eruditísima obra "Colección de Noticias para la historia de los santos Mártires de Gerona", propugnando la catedralidad de una supuesta iglesia de Santa María dentro de los muros de la Ciudad, como distinta de la de Santa María y de San Félix "extramuros", y rechazando con decidido tesón la supuesta primitiva Catedralidad de esta última. Aunque nos declaramos incompetentes para terciar a fondo profesionalmente en esta cuestión, nos será, con todo, permitido confesar, con todos los respetos debidos al eruditísimo y documentadísimo historiador de Gerona, que, analizados en todo detalle los muchos argumentos que, con prolija insistencia, intenta desarrollar el doctor Dorca, no acertamos, sin embargo, a apreciar en ellos una fuerza definitiva y convincente.(...) El doctor Dorca, llevado quizá de alguna instintiva tendencia a favor de la Catedral, de la que era canónigo con singular relieve y predicamiento, opina, como se ha dicho, que la sede catedralicia nunca estuvo radicada en otra iglesia que la actual, aparte de los años de ocupación musulmana (...) Apunta Dorca la idea (que, dado el abrumador conjunto de tradiciones y notas históricas contrarias, no puede dejar de antojársenos asaz peregrina) de que nunca existió tal iglesia de Santa María *extramuros* antes del año 785, y que sólo a partir de esas fechas en que fue recuperada gerona por Carlomagno, hubiera comenzado a existir la denominación de Santa María "extramuros" aplicada a San Félix, a consecuencia de la estancia, que él supone provisional, de la Catedral allí, conjeturando que, al ser repuesta, como cree, en su anterior situación, continuó en la de San Félix la nueva titulación de Santa María "extramuros". Nadie no ve que tal conjetura es excesivamente forzada y manifiestamente insostenible ante el cúmulo de notas tradicionales y aún documentos que, como se irá viendo, por modos distintos patentizan lo contrario.¹⁸⁴

I, després d'aquesta lúcida contextualització, Mercader inicia els arguments, a vegades pintorescos, que han de demostrar la seva opinió. Afirmar que la catedral era a l'emplaçament de l'actual Sant Feliu, sempre amb el títol antiquíssim de Santa Maria extramurs. N'és testimoni la

¹⁸⁴ Mercader 1954, 14-15.

opini3n que estimamos s3lida y muy antigua, tradicional a Girona, que expressa per exemple Pujades, malgrat que cal reconeixer els seus errors en moltes altres afirmacions. La inscripci3n del sepulcre d'alabastre de Sant Narcis, datat el 1328; la de l'altar de santa Afra, consagrat en 1647; el fam3s pergami de cor; el document de 956 anteriorment esmentat; tots aquests documents i encara d'altres no poden deixar de manifestar una creen7a consolidada.

... sea cual fuere la autoridad que se quiera atribuir a los mismos, siempre resultar3a cierto que constituyen por lo menos el exponente de una opini3n corriente, muy antigua y muy popular, en ning3n documento expresamente contradicha, que no puede dejar de tenerse en cuenta, sobre todo atendida su constante concordancia.¹⁸⁵

M3s encara: el judici de 817, malgrat tots els esfor7os de la interpretaci3n posterior pro santa Maria, ja havia servit a Marca per entendre que la seu es trobava a Sant Feliu. Les butlles de Form3s i Rom3n fan expl3cita refer3ncia al cos del m3rtir Feliu, cosa que obligava els partidaris de santa Maria a imaginar la deposici3n del sant en un lloc desconegut del temple intramurs. De fet, el Cronic3 de Ripoll, llegit correctament, no posa en dubte el trasllat de la seu: nom3s cal veure 3s si es tracta d'una restauraci3n o no.

... si la Sede hubiese estado de siempre radicada en su sitio actual, y s3lo por espacio de los 68 a3os de la dominaci3n musulmana se hubiese "transitoriamente" establecido en la de San F3lix, es evidente que tal mudanza o reposici3n no habr3a necesitado ninguna otra justificaci3n, y que el autor del referido Cronic3n Rivipulense no habr3a podido sentir la tentaci3n de atribuir esta mudanza a aquellos prodigios como su causa; lo que revela con evidencia que consideraba el cambio de Sede como un hecho extraordinario.¹⁸⁶

La consagraci3n del bisbe Guiu a Sant Feliu en 908 afegeix un nou argument, malgrat que Dorca vulgui distingir entre consagraci3n i entronitzaci3n. Per altra banda, el propi canonge admetia que a Sant Feliu hi havia c3tedra. Si Guiu i Servusdei, antecessor seu, hi residiren, cal pensar que s'hi escolliren els bisbes gironins almenys fins que el 971 s'habilit3 Vic com a seu metropolitana provisional.

Per recolzar la seva opini3n sobre la seu doble i extramurs, Mercader recorre entre les p3gines 26 i 29 a l'exemple de Narbona. La primera catedral de la ciutat s'hauria trobat ben lluny dels edificis oficials romans, sobre una necr3polis: fou la col·legiata de Sant Pau. Al segle v la construcci3n d'unes noves muralles a l'entorn de l'antic nucli urb3, a la riba esquerra de l'Aude, deixarien Sant Pau, a la dreta, fora de la fortificaci3n: dins les muralles, sorgeix l'esgl3sia dels sants Just i Pastor (de la qual, almenys, se'n sap que fou reconstruïda el 442-445), la catedral fins als nostres dies. Aix3 explicaria la catedralitat a sants Just i Pastor i la consagraci3n tradicional dels bisbes narbonesos a Sant Pau. A Girona hagu3s pogut succeir ben b3 el mateix.

¹⁸⁵ Mercader 1954, 20.

¹⁸⁶ Mercader 1954, 22.

Mercader, doncs, desenvolupa tota una reflexió historiogràfica i metodològica per concloure en una afirmació que ja havíem apuntat abans:

... nos parece que toda la tradición y aun todos los documentos que el doctor Dorca aduce para fundamentar la teoría (...) parecen abonar, lógicamente interpretados, la suposición contraria (...). De otra parte, se hace difícil imaginar la existencia, en aquellos dos primeros siglos cristianos, de una iglesia dentro del recinto triangular situado en la cima de la colina gerundense, constituido por la zona ibérica o iberatizada, fortificado en la época imperial por los romanos y ocupado casi exclusivamente por sus destacamentos, en razón de la singular importancia de la plaza gerundense como estación de la mayor estrategia (...) Atendido el hecho de su concepción pagana, no parece que pueda concebirse dentro de sus muros una iglesia dedicada al culto del verdadero Dios.¹⁸⁷

Tota la teoria de Mercader, fins aquí basada en una lectura dels fets i dels documents allunyada dels prejudicis que afavoreixen la seu actual, adopta a partir d'aquest punt una hipòtesi que esdevé igualment difícil de defensar, i que s'anirà matisant al llarg de la resta de l'escrit. Bàsicament ens vé a dir que existien, primitivament, dues esglésies fora dels murs de Girona: el *martyrium* de Feliu i el temple de santa Maria dels Àngels, que amb el temps quedaren units en un mateix edifici.¹⁸⁸ Això resoldria, en efecte, diversos problemes, com són el fet que els preceptes carolingis retratin la unió essencial de les dues esglésies i usin per fer-ho partícules ambigües (*vel, seu*); o bé que les butlles papals situïn el cos de Feliu a santa Maria, sense necessitat de buscar-lo en un lloc amagat de la catedral actual. Per exemple, en el judici de Bàscara de 893 (... *sanctae Mariae Virginis quae est sita infra muros Gerunda civitate, et sancti Felicis martyris Christi qui est fundatus ante portas Gerunda civitate...*) caldria entendre que es parla de la mateixa església (o de les dues esglésies físicament unides) fora dels murs.¹⁸⁹ El trasllat de seu, per tant, hauria consistit, entre altres coses, en l'usurpació dels drets de santa Maria extramurs per part de la radicada intramurs, de tal manera que hauria estat la devoció a la primera la que hauria permès el creixement del patrimoni de la segona (s'expliquen així les donacions *pro causa* o *pro voce*). Això hauria estat gestionat i induït per un clergat parcial i maliciós.

Téngase en cuenta que el documento [l'esmentat judici de Bàscara] lleva fecha del año 893, cuando las alteraciones surgidas del cambio de Sede catedralicia estaban en sus momentos más agudos; por lo que no sería de extrañar que los ofiçiantes de a nombre

¹⁸⁷ Mercader 1954, 37-42.

¹⁸⁸ La fusió d'advocacions i posterior substitució de l'una per l'altra no és considerada un fenomen estrany o excepcional: Mercader cita el cas de la capella de Sant Andreu, a la catedral, que en 1710 esdevingué de Sant Narcís a causa de la construcció d'un nou retaule sufragat pel canonge Narcís de Font (45).

¹⁸⁹ En realitat, per argumentar-ho Mercader fa servir una curiosa reflexió segons la qual la preposició llatina *infra* significaria "sota" o bé ocasionalment "fora", però mai de la vida "dins" (s'entén, dels murs de la ciutat) (43-44). Pel tractament d'altres documents i en el context del llatí medieval avui sabem que *infra*, si bé podria expressar el matis "sota", ostenta sovint el significat de "dins"; altrament, moltes referències topogràfiques medievals serien absolutament incomprensibles. Vegeu, per exemple, el document de 23 d'abril de 1100 on Ramon Berenguer III defineix a santa Maria tot l'honor que dita església posseeix a Girona, tant dintre com al defora dels murs de la ciutat: (...) *tam extra muros quam infra* (...) (ACG, carp. 3, nº 126; CDSG, 482; CCBG 181). També les reflexions al respecte de Gallego 2007, 53-67.

de la nueva Santa María aprovecharan una oportunidad oficial para fijar en favor de la nueva sede derechos que hubiesen pertenecido a la antigua. La misma redundancia evidente de la aclaración innecesaria de la situación de las dos iglesias parece ser ya de por sí un indicio muy propio para infundir esas sospechas.¹⁹⁰

Aquesta parcialitat del segle novè seria l'antecedent, en el fons, de la que encara cuejaria en els discursos erudits de Dorca -per obligació corporativa, diríem- i sobretot de Roig i Jalpí -per interessos més obscurs.¹⁹¹

A partir de la pàgina 52 s'intenta cercar en l'estudi del personatge de Carlemany alguna dada que permeti completar el context en el qual la seu es trasllada de fora dels murs a dins d'ells. Què va fer realment Carlemany i per què ho va fer? La descripció del personatge per part de Mercader no aporta, de fet, gaires elements clarificadors, però sí que inclou una crítica velada: reformador de l'Església i expansor de la Cristiandat, certament, però amb un afany excessiu d'ingerència en les coses eclesiàstiques i una vida personal més aviat desordenada. A Girona, per exemple, no tingué cap mania a l'hora de canviar l'emplaçament tradicional de la seu gironina de fora dels murs a dins del recinte

El cas és que l'emperador (que, de passada, s'admet que va arribar personalment a Girona), per raó d'haver traslladat la seu, fou objecte d'un culte desmesurat a la catedral de Girona, on es va arribar a l'extrem d'acceptar, en època del bisbe Montrodon (a mitjan segle XIV), l'ofici i la missa de Sant Carlemany. El culte a Carlemany fou fruit d'una canonització irregular del segle XII a càrrec d'un antipapa i auspicada per Frederic Barbarroja (motiu, per Mercader, de considerable escàndol), que meresqué ser finalment prohibida per un breu papal de finals del segle XV. Per cert, que els textos de l'ofici diuen, en efecte, que la catedral s'edificà i no que es reposà: *aedificabis super mezquitam (...) ubi nunc edificata est ecclesia cathedralis* (60).¹⁹²

El fet, a més, que a l'església de Sant Feliu no s'hi trobi la més mínima notícia d'aquest culte inadequat aclaria per a Mercader la causa del *singular fervor laudatorio* dels bisbes i canonges de santa Maria envers l'emperador de la barba florida, en contrast amb la desafecció dels de Sant Feliu, els canonges de l'antiga catedral minvada de drets i prerrogatives. Mercader, a més, trobava que la pugna o, almenys, la tensió mantinguda durant tants i tants anys per la corporació de Sant Feliu en defensa de la seva antiga catedralitat seria ben desproporcionada si reivindicés una dignitat que només hauria disfrutat durant els 70 anys de domini àrab, amb caràcter interí i sense altre precedent; igualment li costava d'entendre que la catedral tolerés tota una sèrie de distincions i d'interferències, econòmiques i simbòliques, per part de la col·legiata. Tot això només s'explicaria si realment hi havia subjacent el dret antic de Sant Feliu, que calia compensar d'alguna manera.

¹⁹⁰ Mercader 1954, 44.

¹⁹¹ Recordem la troballa que fa Mercader al *Repertori Alfabètic* de Pontich, vol. I, p. 350: «Catedralitat de nostra iglesia defensada per lo Rnd. P. Joan Gaspar Roig i Jalpí, Mínim (...), obra en que se posaren las armas del Capitol y aquest costeja la impressió (...), fou regalat de 20 doblas del vestuari; envià llibre per tots els Canonges y dotze sens lligar per lo arxiu».

¹⁹² Mercader (1954, 61) testimonia que Sulpici Pontich (ACG, RA II, 5r i 106r) tampoc no estava segur de si la catedral fou restaurada per Carlemany o bé construïda de bell nou, però s'inclinava per la hipòtesi oficial: «De Carlos Magno no se te evidencia que fabriqué, sino que conquistà, restaurà y dotà». Sobre el culte a Sant Carlemany, vegeu recents estats de la qüestió a Molina 2004 i a Burch *et al.* 2006, 134-141, amb cites de la bibliografia anterior.

El resum de la tesi de Mercader en les darreres pàgines d'aquest discurs preliminar (66-68) articula totes aquestes dades en una sola reflexió: al s. III existeix, en un cementiri fora murs, l'església de santa Maria dels Àngels, enderrocada en les persecucions però reparada *circa* 305 (abdicació de Dioclecià). Allí foren martiritzats Narcís, Feliu i altres, els sepulcres dels quals es posaren al costat del mur de l'església cementerial. El prestigi de Feliu Africà hauria fet construir una capella en honor seu que acabaria esdevenint basílica martirial, constantment ampliada; paral·lelament, la seu de Girona, que era a la cementerial de santa Maria, també aniria creixent fins a la unió física dels dos temples. La tradició religiosa de Girona en els vuit primers segles de cristianisme, per tant, és a Santa Maria i Sant Feliu, i no pas a Santa Maria intramurs, la qual a partir de Carlemany s'atribueix títols de l'altra per a dotar-se de tradició. Pensar que la catedral ha estat sempre a dins prové de la confusió de títols i de la tendenciositat dels clergues catedralicis.

A l'hora de fer una valoració d'aquestes aportacions la primera impressió que es reconeix és la d'un sorprenent contrast. Per una banda, Mercader usa una sèrie de raons de sentit comú, llegeix amb correcció els documents i les dades i fins i tot incorpora l'interessant paral·lel narbonès, tot traçant un camí que gaudeix de força més versemblança que la versió oficial. Però per altra banda afegeix una hipòtesi alternativa tant o més difícil de defensar: la de les dues esglésies extramurs. Tot plegat, per la necessitat d'admetre com a veritable el títol de Santa Maria dels Àngels, sens dubte el punt més feble de tota la reflexió. En realitat, això darrer no ha de sorprendre: el propi llibre, en el seu conjunt, es dedica a recollir notícies sobre Sant Narcís amb esperit crític però sense arribar a les darreres conseqüències. Si per una banda s'admet que sobre la *infancia y mocedad* del Sant no existeix cap notícia certa, per l'altra després se'ns en fa el relat; si per una banda s'admet que el cos del sant, abans de 1936, ja no era del tot incorrupte, es defensa que ho havia estat fins al segle XIII.

Este hecho [la incorruptibilidad] consta de manera fehaciente y documentada por la carta famosa que el obispo Berenguer Wifredo, a las postrimerías del siglo XI, dirigió al Abad de San Ulderico y Santa Afra de Augsburg, en la que se excusa de enviarle reliquias del cuerpo del Santo pedidas por el Abad, por la circunstancia de hallarse en aquella fecha (1087) el santo cuerpo "tan entero e incorrupto como en el día en que su alma pasó de este mundo a la presencia de Dios" (...) No es improbable que esta integridad e incorrupción perdurara hasta el año 1285, en cuyas fechas fue monstruosamente y sacrílegamente profanado el cuerpo del Mártir por la soldadesca del rey de Francia Felipe "el Atrevido", que lo maltrató y mutiló ignominiosamente. Creemos temerario pretender establecer dicha integridad (por supuesto, ya sólo moral desde esta fecha) e incorrupción a partir de estas circunstancias (...). Pero es innegable que ha de bastar casi una década de siglos transcurridos desde la muerte de San Narciso, para demostrar el carácter prodigioso de su integridad e incorrupción. Y el añadirle o dejarle de añadir unos siglos más, con la justificación de las diversas profanaciones ocurridas, en nada puede alterar la substancia del maravilloso y perdurable portento, tan glorioso para nuestro santo.¹⁹³

¹⁹³ Mercader 1954, 114-116.

No intentamos con ello justificar la excesiva timidez de los cuidadores del cuerpo del Santo Mártir en el hecho de pretender disimular ante los fieles el verdadero estado del santo cuerpo, fomentando, a nuestro modo de ver equivocadamente, aunque con la mayor buena fe, la piadosa creencia popular en una persistente incorrupción e integridad que, si bien es cierto que fueron conservadas durante casi un decenio de siglos, no estaban ya, desde el momento de la invasión francesa del año 1285, en condiciones de poder ser afirmada y sostenida. Sino que pretendemos solamente reducir a la nada las volterianas versiones con que los nuevos vándalos de nuestros días se propusieron derrumbar a la vez las glorias de San Narciso y el amor de sus hijos.¹⁹⁴

L'obra de Mn. Mercader, doncs, revesteix una certa curiositat. Com a text científic aporta una nova lectura però pateix d'uns condicionaments fortament distorsionadors; i com a vida de Sant resulta ser sorprenentment crítica i racional. En qualsevol cas, notem el valor que en ressaltàvem al principi: l'anar contra corrent en les seves opinions sobre la primitiva catedralitat de Girona. Ningú no ho havia publicat en els dos-cents anys anteriors, ni ningú no havia gosat contradir-ho des de Dorca; ningú, tampoc, no ho tornaria a exposar amb tanta claredat i fermesa fins a les dues darreres dècades del segle XX.

I.1.4.3. Jaume Marquès o el cim de la recerca sobre els precedents

En començar a parlar del canonge Francesc Dorca el qualificàvem de colós de la historiografia sobre la catedral. En unes coordenades ben diferents, el també canonge Jaume Marquès és igualment una gran figura de ple dret en el panorama de la investigació catedralícia, avui més que mai, en un moment en què descobrim algunes de les seves més valuoses contribucions i, per tant, redescobrim totes les que ja coneixíem a la llum de les noves dades.

Jaume Marquès i Casanovas nasqué a Can Llach de Madremanya el 24 de juliol de 1906 i morí a Girona l'11 de setembre de 1992. Després d'uns estudis primaris ingressà el 1917 a la preceptoría de La Sala, mena d'escola destinada als nois que tenien intenció d'ingressar al seminari i que en aquest cas fundà, exclusivament per a Jaume, el seu oncle Mn. Miquel Marquès. Passà després al seminari, on acomplí brillantment els seus estudis de 1920 a 1929; rebé la tonsura i els ordes menors el 1927, el sots-diaconat i el diaconat el 1928 i finalment el presbiterat el 1929. Aquest mateix any i el següent els passà a la Universitat Pontifícia de Tarragona, on es doctorà en Dret Canònic: es tractava, doncs, d'un home de lleis per formació. Des de juliol de 1930 desenvolupà la seva relativament curta tasca pastoral: vicari de Fornells i de Llagostera i, finalment, predicador de la Casa Missió de Banyoles, en virtut del qual càrrec visità els més variats indrets de la diòcesi. Durant la guerra civil hagué d'amagar-se per les muntanyes dels Àngels, passà a França i el 1938 arribà a Toledo, on fou adscrit a una parròquia fins al final del conflicte bèl·lic. Havent retornat a Girona el 1939, passà per la parròquia de Vilabertran fins que el 1940 s'instal·là a Girona en qualitat de fiscal del Tribunal Eclesiàstic i capellà de les Germanetes dels Pobres. El 1947 guanyà per oposició la plaça de canonge

¹⁹⁴ Mercader 1954, 135-136.

secretari i arxiver del Capítol, alhora que ingressava al Seminari diocesà com a professor de llengua grega. Més tard fou nomenat director de l'arxiu diocesà i des de 1965 es féu càrrec també de l'arxiu de la Diputació Provincial.

L'obtenció del canonicat i del càrrec d'arxiver marquen un gir defintiu en l'activitat i la personalitat de Mn. Marquès. Com a jurista de formació s'hagué de reciclar i adquirir noves tècniques d'investigació i de treball (com ara el domini de la paleografia), però això de fet va permetre el desenvolupament d'una seva vocació per la investigació històrica que ja havia aflorat anteriorment, de manera esporàdica.¹⁹⁵ En efecte, paral·lelament a les tasques de gestió que permeteren la classificació i ordenació de nombrosos fons i sèries documentals de l'ACG (actes capitulars, obra de la seu, pabordies...) i la renovació de les instal·lacions de l'arxiu i del Tresor de la catedral d'ençà de 1966, Jaume Marquès duqué a terme una extensa activitat científica i investigadora que abarcà temes històrics diversos i que generà un total de 140 publicacions, entre novetats i reedicions, a més de la història dels Àngels ja esmentada, des del primer article als *Anales del Instituto de Estudios Gerundenses* (1948) fins al darrer, també als *Annals* (1992-1993). Fruit d'aquesta activitat rebé el nomenament de Cronista Oficial de la Ciutat de Girona en 1979, càrrec que ostentà, com a reconeixement de la seva tasca d'historiador, fins a la seva mort.¹⁹⁶

A més de tota aquesta activitat investigadora i divulgadora, Jaume Marquès aporta també un nou enfocament en els estudis sobre la catedral, en el qual esdevé una fita indiscutible. La línia de Roig i de Dorca se les havia principalment amb fonts documentals i tenia, com a principal objectiu pel que fa a la catedral, comprendre la importància històrica i el prestigi antic de la institució, per tal de dotar encara de més pes i de més prestigi la catedral contemporània dels seus escrits. Entroncada sense dificultat, a cavall dels segles XVIII i XIX, amb els projectes il·lustrats o liberals d'història eclesiàstica nacional, aquesta línia erudita derivà, ja entrada la dinovena centúria, en un seguit de discursos estereotipats que en el millor dels casos conservaven la voluntat de rigor i la erudició crítica. Per altra banda, podem considerar que la monografia de Joaquim Bassegoda, derivada de les primeres digressions romàntiques i dels nous interessos de la cultura europea vuitcentista, obre el camí de l'anàlisi artística i arquitectònica, tot deixant una mica al marge els temes erudits característics de la historiografia purament eclesiàstica i focalitzant els estètics i tècnics; també aquest biaix deixarà la seva petja en els textos divulgatius del segle XIX i àdhuc del segle XX.

El treball de Marquès a l'entorn de la catedral de Girona és en certa manera un entremig i en certa manera una solució original: recopila les dades de l'erudició crítica amb semblant meticulositat, incorpora els criteris del positivisme, i participa finalment del vessant artístic, arquitectònic i arqueològic que ha caracteritzat (val a dir-ho) els estudis sobre romànic català. Intentarem d'explicar-ho; i per fer-ho, res millor que les seves pròpies obres.

Per raons que ja desgranarem, dividirem l'espai que dediquem a Mn. Marquès en dos grans apartats que corresponen a característiques concretes de la seva producció i que il·lustren la evolució del personatge com a historiador de la catedral de Girona. El primer apartat el dedicarem al *corpus* de la seva producció científica, el que està publicat, que tothom coneix i on

¹⁹⁵ Adroher-Llach/Marquès 1946.

¹⁹⁶ Roura 1993; idem 1994, 13-23; Marquès Planagumà 1994, 25-36.

tothom fa recurs; això ens servirà per resseguir, al llarg de la vida de Marquès, la seva manera d'invertigar, i el llarguíssim procés que el portà a recopilar una quantitat ingent de dades. Són els articles publicats, en efecte, els que li deparen aquest lloc en la línia cronològica que hem elaborat. El segon apartat el dedicarem a una obra inèdita: la seva monografia sobre la Seu romànica de Girona, que ens servirà per veure com, en les darreries de la seva vida, Marquès va ser capaç de donar forma definitiva a un dels seus interessos perennes, que traspuava en els seus articles, una obra que mercès a la vastedat del seu fitxer i a la seva experiència no menys vasta estava, el 1988, en disposició de publicar. Els fets, però, li ho negaren. Pel fet que aquesta darrera monografia no ha estat mai impresa, creiem que val la pena tractar-la per separat i il·lustrar, així mateix, les similituds i diferències existents entre el corpus de dades publicades i conegudes, a l'abast de tothom, i la seva síntesi inèdita, fins avui inexistent en el panorama de la recerca.

I.1.4.3.1. La producció publicada

Fins avui mateix aquesta era la única obra visible de Mn. Jaume, i val a dir que, encara que hagués estat veritablement així, només aquesta part del seu treball hauria estat d'un ajut insubstituïble. I és que, de fet, la major part de la seva producció la trobem en forma d'articles i petites monografies, algunes de les quals (les que tinguin relació amb la catedral) mirarem de comentar.

El que primer ens crida l'atenció és que la gran majoria d'aquests treballs estan molt condicionats per la pròpia forma de les publicacions: en una proporció elevadíssima es tracta d'articles publicats bé a la Revista de Girona, bé als Annals de l'Institut d'Estudis Gironins, i això obligà a una certa brevetat, per bé que molt més en la primera publicació que en la segona. Aquesta servitud excloué gairebé del tot un tractament monogràfic de la catedral en extensió i profunditat. En efecte, els articles a la Revista solen ocupar de dues a vuit pàgines (un de 1966, dedicat al turisme de l'Empordà, en té deu, però predominen enormement els de quatre o cinc), i solen donar raó de petits temes, troballes curioses, hipòtesis de treball generalment sense contrastar o incontrastables, etc. (els mausoleus del bisbe Boil, de Mahalta-Ermessenda o d'Arnau de Soler, els campanars de la seu, el seguiment arqueològic de les obres a la catedral 1961-1966 o bé d'obres properes com les de la plaça dels Apòstols, la vinguda de Sant Pau a Girona, l'àngel de la catedral, la construcció del portal dels Apòstols, l'*scriptorium* de la seu, el tapís de la Creació, el rellotge del campanar). Els dels Annals, en canvi, són articles considerablement més extensos (destaquem-ne *La fachada de la catedral*, de 1955 (AIEG X), amb trenta-una pàgines, o *El paseo arqueològic*, de 1963 (AIEG XVI), amb seixanta, de bon tros el més extens) i s'ocupen amb considerable amplitud, sovint de manera exhaustiva i amb afany diacrònic, de temes que solen tenir un referent topogràfic; és a dir, solen glossar el que entendríem com a "la història" d'una part de l'actual edifici catedral o dels seus entorns immediats (la plaça dels Apòstols; el culte a la Mare de Déu dels Dolors i els llocs on es desenvolupà; la façana; el palau episcopal, en col·laboració amb J.M. Marquès i Planagumà; el passeig arqueològic, que engloba les sales capitulars i el sector del claustre i muralla fins a Sant Cristòfol; la restauració de la volta gòtica en 1966; finalment, encara, el sepulcre del bisbe Boil).

Aquests darrers treballs, a grans trets corresponents a les primeres etapes de treball de Marquès com a arxiver, ofereixen una meticulositat i un suport documental impressionants i incontestables, fruits com són d'autèntiques investigacions arxivístiques i de la lectura atenta de fons capitulars fins llavors força negligits com a fonts històriques.

Temes marginals, doncs, en molts casos envoltats d'un evident interès arquitectònic o arqueològic hàbilment cotejat amb dades documentals. Per què aquests objectes d'estudi i no uns altres, a triar entre la gran quantitat d'informacions que podia proveir els arxius controlats i coneguts per Marquès? Una raó aparent ens la donen les introduccions dels respectius articles: els textos són produïts per raó d'efemèrides o similars. L'article sobre la façana (AIEG X, 1955) sembla estar motivat pel fet que «*Sabemos que nuestro emprendedor y dinámico Sr. Obispo, Dr. José Cartañá, acaricia la idea de terminar la construcción de esta fachada...*»; el que tracta del palau episcopal (AIEG XIV, 1960) té a veure amb el text de J. M. Marquès, premiat en un concurs, ocasió per cotejar les dades que Jaume Marquès ja posseïa; el dels campanars de la seu (Revista de Girona 18, 1962) s'escriu perquè «*Nos informan que está llegando a feliz término la construcción de la estatua de cobre, que evocando al invisible Ángel Custodio de la Ciudad, servirá de giralda o veleta...*», a més de la concessió d'un ajut per a restaurar la torre de Carlemany, la finalització de les obres de la façana i el desenvolupament d'unes reformes en les sales capitulars i dependències annexes; el del Passeig Arqueològic (AIEG XVI, 1963), directament a remolc de la seva rehabilitació com a espai públic, així com, ben explícitament, el que tracta de la restauració de la volta de la catedral (AIEG XVIII, 1966-67); el que s'ocupa de Sant Pau (Revista de Girona 26, 1964) veu la llum a causa del XIX centenari de la vinguda del Sant a Hispània; el del portal dels Apòstols (Revista de Girona 71 i 72, 1975), perquè «*En el momento de pergeñar el presente artículo se está terminando la parte arquitectónica del portal de los apóstoles en la seo de Gerona (...) Ello nos mueve a exponer en las páginas de la Revista de Gerona los avatares que ha sufrido el mencionado portal desde sus orígenes hasta nuestros días. Creemos prestar con ello un servicio a la investigación histórica y ocasionar un placer espiritual a los amantes de la historia de Gerona*», tota una declaració d'intencions; el de l'*scriptorium* (Revista de Girona 73, 1975), en ocasió del mil·lenari del Beatus, semblantment al del Tapís de la Creació (Revista de Girona 92, 1980); el del rellotge de la catedral (Revista de Girona 99, 1982), perquè «... s'ha arribat a un acord entre l'Excm. Capítol Catedral i l'Excm. Ajuntament de la Immortal Ciutat per a instal·lar un nou rellotge...»¹⁹⁷. Només la sèrie de petits articles setmanals al Diari de Girona (1987-88), preferentment sobre capelles, sembla escapar a l'obligació de l'efemèride. La prolixitat d'aquesta enumeració, potser farregosa, no és gratuïta: adonem-nos que tots els articles rellevants semblen recolzar-se en una ocasió propícia, i això resulta una mica sospitós.

Només amb això a la mà podríem pensar que aquestes commemoracions esclavitzaven Marquès i l'obligaven a trobar, en cada ocasió, un petit tema relacionat amb el que es celebrava i que li permetés complir dignament amb el que s'esperava d'ell. No creiem que sigui així. Més aviat tendim a suposar que Marquès preferia deliberadament, de fet, la forma de l'article més o

¹⁹⁷ Característicament, és molt probable que aquest article, ja tardà, es basi en unes informacions publicades ja abans pel propi Marquès. Mn. Josep Calzada (1977, 17) ens informa que, per elaborar el seu llibre, ha recorregut a un article de Marquès sobre el rellotge de la catedral, publicat al suplement de Fires de *Los Sitios* de l'any 1970.

menys extens, una forma que li permetia respondre als interessos i problemàtiques concretes que l'efemèride de torn, això sí, el compellia a posar en solfa i en net, tot seleccionant les dades pertinents d'entre el vast conjunt d'informacions que posseïa. Encara resta, de fet, a l'Arxiu de la Catedral, el considerable fitxer que Marquès va elaborar a base del buidatge de nombrosa documentació capitular, fruit del seu coneixement dels fons i de la seva curiositat. Curiositat que queda perfectament reflectida en la diversitat de les temàtiques que s'hi tracten i en la seva pròpia estructuració. Cal assenyalar, en justícia, el freqüent recurs de Mn. Jaume als encara avui insubstituïbles volums redactats el 1736 pel canonge Sulpici Pontich, d'on treu una grandíssima part de les seves informacions i d'on procedeixen també una bona quantitat de les notes de les seves fitxes. Els propis volums de Pontich, com ja hem comentat, reflecteixen un ús sovintejat i intens per part seva (*supra*).

L'article «tipus» de Marquès, al marge de l'excusa generadora, constitueix doncs la base d'una línia original de treball i de sistematització de les dades, si es vol a tall de circumloqui, sense atacar mai l'hipotètic moll de l'os de la qüestió, o bé, encara millor, a tall d'amant del *puzzle*, que ha vist i coneix totes les peces i que ocasionalment s'entreté a completar una o altra part de l'angle o de la vora (unes quantes peces), sense arribar mai a definir del tot la imatge sencera (totes les peces correctament disposades). Aquesta línia en part la desenvolupà també, de manera una mica més divulgativa però també més monogràfica, Mn. Josep Calzada en obres com *Las claves de bóveda de la Catedral de Gerona* (1975) o *Les campanes de la Catedral de Girona* (1977), amb connexió amb la tradició de guies de visita que hem de glossar amb exemples provinents de la literatura del segle XIX. No és un tipus d'investigació interessat en els grans discursos històrics de les antigues obres (per exemple, mai no s'hi tracta el problema de la catedralitat)¹⁹⁸, ni per una descripció tècnica o estètica del material conservat, sinó per un major coneixement històric de l'edifici, més encara, dels llocs concrets de la catedral, tractats, ells sí, de manera monogràfica. La vocació i, més enllà, l'ofici de Marquès com a historiador són patents, però són una vocació i un ofici que toquen de peus a terra, derivats de la curiositat per l'entorn immediat i de la observació directa. Marquès, de fet, sembla disfrutar en els articles, i per tot el que hem dit és plausible pensar que en certa manera els prefereix.¹⁹⁹ L'efemèride, per a ell, és com ja hem dit més aviat una excusa, una crossa que usa per publicar de tant en tant retalls del fruit de les seves recerques, puntes d'iceberg de bon resultat i elaborables amb relatiu poc esforç un cop podia disposar del seu completíssim fitxer.

Per tot això, d'entre les nombroses publicacions de Marquès n'hem resseguit les que revestien interès per a la obtenció de dades sobre els precedents de la catedral actual, que per

¹⁹⁸ Un dels únics textos on trobem alguna cosa que s'acosti a una presa de partit es troba, com veurem, en el llibret-guia del claustrer (1963). Quant a altres temes tradicionals, en l'article "San Pablo y Gerona" (Marquès 1964) es recupera molt escuetament el vell tema de la presència de Sant Pau a Hispània tot barrejant hipòtesis tradicionals amb opinions erudites i sempre buscant el referent topogràfic: via per on transità, esglésies dedicades a Sant Pau a la vora del camí, etc.

¹⁹⁹ Podem considerar semi-monogràfica la seva obra sobre el claustrer (Marquès 1963a), però de fet més aviat respon a les característiques dels articles abans descrits. Altrament, en el catàleg de l'obra de Marquès tampoc no abunden les monografies; i un cop d'ull a les que hi ha -per exemple, la sèrie *Girona Vella-Indrets de Girona* (1979-1981) o la dedicada a Maçanet de la Selva (1983)- ens permet adonar-nos, en realitat, de la seva major habilitat en el món de l'article a l'hora de confeccionar textos unitaris. No és casualitat que la història de Palafrugell, doncs, la volgués glossar a través de vuit breus articles publicats a la Revista de Palafrugell (1964-1971), o la de Púbol, a través de vuit més a la Revista de Girona (1972-1977).

altra banda, com es veurà, hem utilitzat també (i profusament) en els altres apartats del nostre treball. Heus aquí doncs els textos més representatius dels que ens il·lustren sobre la imatge que Marquès tenia del fòrum romà i de la catedral romànica, a través dels quals veurem com aquestes imatges van evolucionant en el temps a mesura que Marquès obté noves dades i millora el seu coneixement.

Com a primera cita, inclourem l'únic passatge de l'obra de Marquès que hem sabut localitzar dedicat a història global de la catedral i dels seus precedents, on amb tot es mira d'obviar qualsevol referència a la catedralitat. Es troba en l'opuscle titulat *Le cloître de la Cathédrale de Gerona*, on el caràcter divulgatiu d'un text que malgrat tot s'adreça a un públic culte interessat en una visita minuciosa del claustre obliga a redactar una història de la catedral a tall de situació. Es tracta del principi del capítol intítulat *Précédents*:

Nous ne connaissons pas quelle était exactement la configuration du premier temple chrétien qui à l'aube du siècle v prit la place du primitif temple païen de la ville romaine de Gerona, ni les modifications introduites dans sa structure pendant l'époque wisigothique. Mais tout fait croire que dans ces époques-là bien peu de changements furent introduits dans la configuration générale du bâtiment païen et que l'adaptation au culte chrétien se borna à la substitution des outils et des emblèmes religieux. Il reste encore quelques éléments moulurés à la façon romaine, pré servés dans l'enceinte de notre église, qui témoignent de l'ascendance lointaine de ce bâtiment; tel le fût de colonne qu'on voit maintenant à coté de la galerie Est du cloître.

On pense que les arabes en firent une mosquée à partir de leur domination en 715, et qu'elle aurait été rendue au culte chrétien en 785 lorsque les envahisseurs furent chassés.

On ne connaît pas non plus au détail le genre de vie mené par le clergé de l'époque autour de leur évêque, pas même le lieu de leur résidence.

La restauration de la vie canonique à la cathédrale de Gerone date de l'année 882, ayant été initiée par l'évêque TEUTERO, et l'on peut imaginer qu'il y aurait un cloître assez rustique au centre de bâtiment destiné à résidence communautaire du chapitre de la Cathédrale. La renaissance de cette vie religieuse-là suivait les directives du grand réformateur ALCUIN et l'on se rallia à la règle d'*Aix-la-Chapelle*.

Avec le temps, cependant, la ferveur s'affaiblit, et d'abord l'évêque, puis les chanoines, allèrent habiter dans des maisons particulières. Les premiers documents qui témoignent d'une demeure privée pour l'évêque datent de 988-994.

L'évêque PEDRO ROTGER, qui avait commencé autour de 1015 la construction d'un temple en style roman, restaura aussi en 1019 la vie conventuelle des chanoines, en lui fournissant largement les moyens pour se développer, en collaboration avec sa soeur, la comtesse ERMESINDIS, et son beau-frère, le comte BORRELL, et il comença à vivre entouré de ses chanoines. Il consacra la nouvelle église en 1038, quoique les travaux se prolongèrent tout le long du siècle XI^{me}.²⁰⁰

El discurs s'atura aquí per passar a parlar de l'objecte de l'opuscle, que és la descripció del claustre i del que s'hi troba, i per tant queda esgotada la narració dels precedents. Observem,

²⁰⁰ Marquès 1963a, 7-9.

però, que es dóna per fet que existí un temple en l'emplaçament de la catedral, que fou substituït no se sap com per una església en el segle cinquè.

Cronològicament, recollirem ara alguns exemples, ben pocs, de les notícies de Marquès sobre la Girona romana o, més precisament, sobre l'àrea catedralícia en aquest període. Sobre la muralla de la ciutat trobem una referència en l'article dedicat al palau episcopal, el treball compartit amb J.M. Marquès:

... el aparejo ibérico-romano es visible frente a la puerta Sud de la iglesia de San Félix y en Sobreportas. Por documentos coetáneos sabemos que continuaba hacia Oriente por debajo del actual colegio del Inmaculado Corazón de María, y encontramos gran cantidad de sillaría romana hasta las inmediaciones de la llamada torre de Carlomagno en el claustro de la Catedral. Los sillares areniscos de la estructura romana son de nuevo visibles en la plaza de los Apóstoles junto al arco que conduce, bordeando el ábside, al portal de San Cristóbal, y sabemos por otros datos que antiguamente el mismo muro se veía en dicho arco y continuaba por debajo del palacio episcopal. Aquí se pierde la pista del recorrido, pero una lógica elemental obliga a admitir que continuaría hasta cerrar el recinto cerca de la torre Gironella.

Estos datos inducen a creer que a la altura de la torre de Carlomagno habría una esquina saliente a manera de baluarte, desde donde el muro torcía hasta Mediodía hasta cerca de la puerta del palacio episcopal y que de allí torcería de nuevo formando rincón hacia la torre Gironella.²⁰¹

No falten notícies puntuals d'altres elements i fins i tot alguna hipòtesi:

Dans le palier inférieur du même escalier [que du al tinell des de l'ala est del claustre] on a placé un fragment de colonne romaine, en grès, apporté des carrières de Domeny pour les constructions romaines, ainsi qu'en font foi les restes des remparts. Il appartient sans doute à un temple païen ou encore à l'un des édifices publics de la Gérone romaine, qui se trouvaient dans l'actuel emplacement de la Cathédrale et de ses dépendances.²⁰²

¿Ruinas de un templo romano?

Un testimonio interesante de construcción romana con el conocido aparejo de piedra arenisca es el que aparece en forma de gradas en el ángulo noreste de la plaza. A primera vista se diría que son gradas de un templo romano encajadas en un podio sobre el cual se hubiera elevado el **pronaos** o pórtico del templo dotado de columnas o **prótilo**.

Podría confirmar esa ubicación del principal templo romano gerundense el hecho de que dentro mismo de la capilla contigua se conservó el pedestal con inscripción romana del siglo I, que por su peso no podía proceder de un sitio lejano. Está dedicada a Lucio Plotio Asprenate, que era flamen o sacerdote; en el claustro se

²⁰¹ Marquès/Marquès 1960, 165-166.

²⁰² Marquès 1963a, 46.

conserva un fuste de columna arenisca de notable diámetro y en las salas capitulares hay un capitel hallado recientemente, que acusan igual procedencia; otros fragmentos con ovas y decoración romana son restos de un edificio público importante situado cerca de la Catedral.²⁰³

Allò que sí que inclou Marquès en diversos dels seus articles és la descripció del temple romànic tal com les dades de què disposava li permetien de figurar-se'l. Reproduïrem la primera d'aquestes descripcions que hem vist publicada (1955) i algunes de les millors o hipòtesis significatives amb què investigacions posteriors van enriquir-la.

La catedral románica de *Pedro Rotger* (1010-1050) contaba ya con una bella fachada y una escalinata, cuyo emplazamiento no distaba mucho del que contemplamos en la actualidad. La escalinata tenía varios tramos separados por rellanos y estaba flanqueada de edificios destinados a la vivienda del personal afecto a la Seo.

La fachada estaba constituida por un pórtico llamado *La Galilea* que cobijaba importantes y suntuosos sepulcros, contenía las fuentes bautismales y otras dependencias para almacén de utensilios o accesorios tanto del culto como de la fábrica de la iglesia.

Sobre las dependencias de esta planta baja, había una espaciosa sala destinada al culto, que contenía varios altares, la cual en los documentos de la época se llama constantemente *El Sepulcro*.

Sobre esta sala o capilla se elevaba una torre, que a manera de fortaleza dominaba las construcciones circundantes y el paisaje de los alrededores, y se hallaba cubierta por láminas de plomo (...)

La anchura total de la fachada no era muy inferior a la actual y el muro principal de la misma ocupaba aproximadamente la línea que va desde el altar de los santos Doctores a la capilla del bautisterio, quedando dichas capillas en el interior del templo románico. En longitud la catedral románica llegaba hasta un par de metros más allá de la reja del presbiterio actual.²⁰⁴

Aquesta descripció, amb un pes determinant del sector occidental del temple, el que millor es pot conèixer, és en definitiva la que Marquès tenia en ment i la que es reflecteix en la majoria dels seus articles. Les diverses investigacions, però, permeten anar-la matisant i millorant. Com a exemple, incloem dos interessants fragments: un en què Marquès entén que el campanar del centre de la Galilea no és romànic, com ell havia cregut, sinó del segle XIV; i un altre en què ens parla del presbiteri romànic a la llum d'algunes troballes d'elements arquitectònics.

Hemos de situar durante este período [finales del siglo XIV] la construcción de un nuevo campanario sobre la capilla del Santo Sepulcro, que podemos ubicar sobre la Galilea o vestíbulo de la entrada principal de la Seo. A este nuevo campanario se le

²⁰³ Marquès 1968c, 34.

²⁰⁴ Marquès 1955, 280-287.

distinguía con el nombre de «cloquer del sepulcro», «campanario del Sepulcro» en oposición a la torre de Carlomagno, llamada «campanario antiguo».

En 1383 se fundió para la nueva torre una campana grande, llamada «la mayor» -en vernáculo, «seny major»- y se construyó un ángel de cobre que fue colocado en la cúspide para girar allí en forma de veleta (...) ²⁰⁵

Suponiendo que las cuatro piezas [que poden representar els quatre evangelistes] tenían las mismas medidas [109x67], tendríamos para el altar mayor de la Seo románica una cancela o baranda de 110 cm de altura, distribuída en dos bloques a cada lado del paso central, de unos 135 cm de ancho. Suponiendo que el paso central o vía sacra tuviera unos dos metros de anchura, tenemos unos cinco metros escasos de luz en el arco triunfal, lo cual supone un presbiterio muy pequeño para nuestra antigua iglesia románica. Teniendo en cuenta la altura de la pieza de dimensiones completas, deducimos que desde el centro de la nave apenas podía verse el despliegue de las augustas ceremonias junto al altar. Ello es precisamente lo que ocurría en la Seo de Gerona. Sabemos, en efecto, que la construcción de la cabecera ojival que hoy admiramos, tan amplia y elevada en el sector del presbiterio, se hizo precisamente para facilitar al pueblo cristiano la visibilidad de las ceremonias, sin necesidad de introducirse en el lugar reservado a los clérigos oficiantes. ²⁰⁶

No podia faltar tampoc una descripció del claustre i de les dependències de la vida canònica, corresponents també al temple romànic. La més antiga, molt succinta, data de 1960:

La canónica de Pedro Rotger estaba emplazada entorno al claustro actual. El ala formada por la sacristía contenía el dormitorio; sobre el ala Norte, que da a la muralla, se hallaba la biblioteca, y en el recinto de la capilla de Nuestra Señora de la Esperanza hubo el refectorio; el ala restante de los claustros da a la iglesia; pero como en el muro de estructura románica primitiva que aún se conserva, existían pequeñas ventanas ajimezadas, y, por otra parte, la torre situada en la misma línea, formaba un cuerpo saliente respecto de la nave del templo, suponemos que en dicha ala hubo algún otro departamento de la canónica. ²⁰⁷

Finalment, en un dels darrers articles que Mn. Marquès publicà hi ha encara una descripció molt més agosarada del temple romànic, com a complement d'un text que vol situar el Tapís de la Creació com a ornament de l'altar de la santa Creu a la capella del Sepulcre. Tristament, no es recolzen els motius pels quals l'església romànica havia de tenir tres naus, una hipòtesi que avui descartem.

Un altre element que entra en el context de les funcions del tapís, és la disposició o estructura del temple romànic al qual fou destinat.

²⁰⁵ Marquès 1962b, 15.

²⁰⁶ Marquès 1961, 42-44.

²⁰⁷ Marquès/Marquès 1960, 266. En un altre dels seus articles, Jaume Marquès avançarà la proposta que en aquesta estança de l'ala sud del claustre hi hagué l'*scriptorium* de la seu (Marquès 1975a, 38-41).

Ací no és lloc adequat per a demostrar-ho; però tinc arguments convincents per a assegurar que la seu romànica era un temple de tres naus, amb tres àbsides i un creuer. Les tres naus estaven mig separades per dues fileres de pilastres amb els seus arcs formers i torals. El material no era de pedra picada, sinó de petits carreus tallats en forma de mac (en castellà, adoquín), tal com es veu encara en les parets interiors del claustre i en altres construccions del segle onzè. Les cantonades de les parets i les dovelles dels arcs podien ser de carreus més grans per mor de fer més sòlid l'edifici.²⁰⁸

Heus aquí, doncs, una breu mostra de l'obra publicada de Marquès, de les seves concepcions i del seu mètode. Encara que ens haguéssim d'aturar aquí, cap altre autor no ens hauria donat tantes dades, ni ensenyat tantes vies d'aprofundiment de la investigació, ni facilitat tantes hipòtesis sobre els precedents de la seu gironina. A través d'aquests treballs ja podíem tenir una imatge vaga de com era per ell la catedral romànica de Girona; el seu interès per ella podria ser comparat a un edifici bastit amb els rajols de milers de dades i amb el ciment de diverses hipòtesis de fermesa i resistència desiguals (avui ho sabem). I el símil constructiu no és gens gratuït: la curiositat de Marquès es percep sobretot en el seu gust per les descripcions arquitectòniques, en els seus intents de reconstrucció d'espais i d'edificis, en la seva atenció a les normalment menystingudes afrontacions dels edificis esmentats als documents. Aquest interès pel detall constructiu és irrellevant *per se*, només és comprensible en el marc d'una voluntat d'aprehendre totalment la catedral romànica a través del coneixement físic de tots els seus racons.

1.1.4.3.2. La Seu romànica de Girona, monografia inèdita

El mateix Marquès, com hem vist, insinuà en algun dels seus escrits que havia elaborat una obra de síntesi sobre la catedral romànica, aquell "lloc adequat" on poder demostrar que es tractava d'un temple de tres naus, amb tres absis i creuer.²⁰⁹ Havent vist l'evolució de les seves hipòtesis i del seu pensament, i havent resseguit la constant recopilació de dades, aquesta monografia, confeïda al final de la seva vida, havia de ser com una mena de *foto finish* de tot el que Marquès havia aconseguit saber sobre la seu romànica al llarg de quaranta anys d'estudi.

I, efectivament, el canonge arxiver havia redactat aquest treball, però no pogué arribar a publicar-lo. Una recerca entre els seus fons personals, dipositats avui a l'ADG, ens confirmà l'estiu de 2003 (després d'haver elaborat bona part d'aquest treball) l'existència del manuscrit, que fins llavors era pràcticament un mite. L'obra s'intitula "La Seu romànica de Girona, per Jaume Marquès Casanovas, Arxiver emèrit de la Catedral de Girona". El plec s'inicia amb un pòrtic signat per monsenyor Jaume Camprodon i Rovira, llavors bisbe ordinari de Girona, amb data de juny de 1988. A més del text pròpiament dit, l'obra consta també d'un voluminós dossier (l'apèndix documental) amb quaranta-sis documents, transcrits, traduïts i la majoria d'ells acompanyats de fotocòpia de l'original o d'alguna de les seves edicions.

Fent un simple cop d'ull a la taula de matèries ens podem adonar que totes les característiques de la recerca de Marquès que havíem exposat fins ara, en parlar dels articles i obra publicada, es reflecteixen també la seva monografia. Es tracta de capítols no gaire llargs,

²⁰⁸ Marquès 1980, 219.

²⁰⁹ Marquès 1980, 219.

amb temes acotats disposats en una estructura lineal d'aspecte gairebé miscel·lani, de manera que en el resultat es combinen temes molt concrets, alguns purament arqueològics (a tall d'exemple, "amplada de les naus", "l'ara de l'altar major") amb d'altres de context històric o artístic ("sota els sarraïns", "l'arquitectura romànica a Catalunya"); també hi ha lloc per a interpretacions històriques ("pretesa catedralitat de l'església de Sant Feliu") i fins i tot per a la caracterització més concreta i personal de personatges com Pere Roger ("activitat pastoral de Pere Roger"). Aquests temes i la manera de disposar-los, com s'ha vist, no es diferencien pas gaire de l'esperit que informava els articles habituals del Marquès de les darreres èpoques; ens fa pensar molt, per exemple, en la organització dels capítols dels volums "Indrets de Girona", en la monografia sobre Maçanet de la Selva o en els mateixos articlets publicats al Diari de Girona. En realitat, és doncs el mateix esquema sobre el qual havien estat construïdes les altres seves monografies (*supra*). Ara bé, tota la sumarietat i concisió (en alguns casos gairebé diríem parquedat informativa, assenyaladament a causa de la manca de cites) que caracteritzava els darrers articles que Mn. Jaume publicà a la Revista de Girona, per exemple, queda eficaçment corregida en aquest tema que Marquès portava anys i panys estudiant. La monografia sobre la seu romànica conserva l'estil planer i directe, poc llibresc, dels últims anys de la seva producció, és cert, però compta amb un vastíssim apèndix documental, l'obra de tota una vida, fins i tot molt superior en conjunt al que trobem sustentant els articles de la primera època.

Moltes de les seves idees, per tant, no fan altra cosa que obtenir forma definitiva en aquestes pàgines; algunes varien respecte a les publicacions anteriors, moltes d'altres no ho fan pas. En aquest breu tast que en farem ens dedicarem òbviament a repassar-ne algunes de les primeres, i a destacar alguns fragments en què Marquès s'atreveix a envestir temes que mai no havia gosat tractar de manera oberta.

Per exemple, i per començar, sobre el fòrum romà: en la monografia, Marquès no dubta a assegurar la seva existència, per bé que pensa que fou construït dins les muralles, per raons de seguretat, a causa de la invasió francoalamana de 260-270. Les proves de l'existència del temple són cinc: un fust amb capitell conservats al claustre, la làpida de Luci Ploti Asprenas, altres fustos conservats, les pedres motllurades conservades a la catedral i, finalment, la llei de persistència dels llocs de culte. Marquès, doncs, ja s'imaginava un temple «de forma rectangular, tenint per façana un pòrtic de columnes davant la porta d'entrada, les quals sostenien un frontó triangular» (9-10).

Un altre tema resolt aquí: fins ara no havíem vist gairebé enlloc (llevat d'en l'opuscle *Le cloître*) una opinió ferma i decidida de Marquès sobre el problema de la catedralitat. Bé, doncs, aquí la formula, obtenint un digníssim terme mig que val la pena de transcriure:

Els estudis moderns sobre la història de la Litúrgia i del Dret Canònic han fet baldera aqueixa controvèrsia, puix sabem que fins al segle xè no hi hagué esglésies destinades al culte dirigit pel bisbe com a càtedra pròpia, sinó que el bisbe celebrava els oficis en qualsevulla església (...) (46).

En efecte, es tracta d'una solució salomònica (més aviat una negació de la major) que permet traslladar el problema de la catedralitat en època carolíngia, context en què ja és ben clara i

definida la voluntat d'afiançar la dignitat a santa Maria. És clar que aquest argument voldria matisos seriosos, començant per la necessitat d'aclarir per què la primera seu esmentada a inicis del segle novè (817) du el títol de Sant Feliu, que després ha de ser lentament i laboriosament canviat. Però el que no podem negar és que aquí Marquès vol posar punt i final a tres-cents anys de discussions amb raons científiques que s'estimen de pes.

Un nou fragment, aquest cop sobre la vida comuna dels canonges en la primera etapa (anterior al segle xi) i sobre l'ús del que avui sabem que era l'eixample carolingi de la muralla, implica una sèrie de consideracions sobre la història institucional del capítol i sobre la configuració urbanística del sector:

Conjecturo que la residència [dels canonges] s'establí a l'espai ocupat avui per les sales del Museu i el claustre. La Torre Júlia era una torre amb una parcel·la de terra que pertanyia al fisc o al comte de Barcelona (...) que (...) afrontava amb cases de canonges per orient i per occident, senyal que anteriorment havien estat de la canònica. Aquesta s'havia desmembrat a finals del segle desè en què el bisbe Gotmar adquirí per a residència seva una casa del comte de Barcelona pròxima a la façana sud de la seu i colindant amb altres cases de canonges, que, per consegüent, ja havien abandonat la residència comú (53-54).

Realment no es pot estar més d'acord amb les hipòtesis actuals, especialment les elaborades per l'Equip d'Història Urbana de Girona; algunes de les quals, val a dir-ho, partien per força de les dades facilitades per Marquès en les seves publicacions. Atenció: algunes pàgines més tard, Marquès identifica que aquest recinte no pertanyia al traçat original de la muralla romana: el canonge data l'eixample poc abans de l'any 1000, tot tenint en compte l'assalt de Barcelona per part d'Al-Mansur el 986 (150). A la mateixa conclusió hi ha arribat l'EHU, però afinant un xic més el context històric. Una prova més del fet que, disposant dels mateixos carreus, es podia arribar a construir edificis similars, gairebé idèntics.

Però els capítols més sucosos, sens dubte, són aquells en què Marquès entra a descriure l'edifici de la catedral romànica. Comença, sense por, descrivint les característiques que havia de tenir de manera indubtable, en atenció a la forma genèrica d'una gran església romànica catalana a inicis del segle xi: absis semicircular amb volta de quart d'esfera (109); construïda amb pedra trencada, pilastres quadrades, lesenes amb pilastres adossades que sostenen arcs torals (112). Ara bé, quan es tracta de parlar de l'estructura concreta de l'edifici gironí a la llum dels seus documents i de la seva recerca, Marquès demostra una prudència exquisida en aquesta declaració d'intencions, que en part també mirem de fer nostra:

Arribats a aqueix punt i sabent que en la data de 1038 el temple romànic ja havia assolit "la seva consumació", és hora de descriure la seva estructura, les seves mides i la seva disposició. Reconec que entro en aquest capítol amb certa temença i amb un gran respecte. Es tracta d'un tema totalment inèdit i, per tant, arriscat en les afirmacions. Ara, el que vaig a expressar no és fruit de simples conjectures, sinó que es fonamenta en dades certes i en raonaments fets amb tot rigor històric, tècnic i científic. Que ho jutgi el lector (114).

Com era, doncs, aquesta catedral romànica? Marquès en tenia una imatge molt precisa, que va reflectir fins i tot en una planta rudimentària inclosa entre les seves notes (figura 1); probablement, si s'hagués pogut dur el text a publicació, s'hagués refet de manera més polida. Les raons que l'havien portat a tenir una imatge tan detallada ja s'han anat desgranant en el conjunt de la seva producció publicada. Transcriure aquí el cos del seu raonament (la vintena de folis preciosos que hi dedica són impossibles de retallar) ens faria allargar de forma innecessària; que se'ns permeti, doncs, de transcriure un resum del capítol final dedicat a la síntesi descriptiva:

Si n'hagués d'escriure una guia per a acompanyar els visitants de la Catedral, on es volgués prescindir de la meravellosa obra gòtica i encara del mobiliari, per anar només a la recerca de les estructures romàniques, actuals o desaparegudes, seguiria un ordre diferent.

Començaria (...) descrivint la llarga escalinada dividida ja en tres trams separats per replans, a banda i banda de la qual s'alçaven cases (...).

Arribats al capdamunt, contemplàriem amb la imaginació una placeta que tenia el nom típic de "pedró" (...).

Des de la placeta contemplàriem la portada rectangular de la Seu, feta de muntants escairats que acollien en els racons ben cisellades columnes amb llurs capitells que aparentaven sustentar les arrodonides arquivoltes (...).

D'ací entràriem a un espai que servia de vestíbul (...). Era la Galilea, decorada a banda i banda per artístics mausoleus (...). A la banda esquerra de la Galilea, hi havia un departament destinat a les Fonts baptismals. Aquestes eren dues piques (...).

Ja immersos en l'ambient recollit del temple, veuríem en primer terme el cadiratge dels seients del cor en dues grans rengleres (...). Per aquell indret hi hauríem vist una escala de graons de pedra que conduïa a l'estança situada sobre la Galilea (...) i tenia el nom de Sant Sepulcre (...). El clos del cor ocupava el primer tram de les naus (...).

La nau central tenia vuit metres d'amplada i les laterals en tenien quatre cada una. Les pilastres tenien un metre de costat. En total el temple tenia divuit metres d'amplada (...).

Les pilastres s'enllaçaven longitudinalment pels arcs formers i al damunt una paret llisa s'enlairava fins a una cornisa seguida, d'on arrencava la volta de mig punt, també llisa, que cobria la nau central (...).

Més enllà venia un espai més ample que totes tres naus, anomenat creuer o transepte, cobert amb una volta perpendicular a les altres. Els braços del creuer havien de mesurar uns 23 metres que és l'amplada de l'absis gòtic, al qual quedà enllaçat després de 1347 (...). Les dues naus laterals acabaven amb sengles absidioles (...).

El presbiteri tenia poc més de sis metres d'obertura i poc a poc s'anava cloent amb paret de planta semicircular coberta amb volta de quart d'esfera. El contorn del presbiteri podia tenir unes columnes adossades, amb els seus arcs de mig punt que aparentaven un deambulatori, com es feu a Vilabertran i a Colomers (...). (206-207)

De dades, n'hi ha més; la resta del capítol parla de l'altar i el baldaquí, de la decoració interior del temple, del campanar i del claustre; per no esmentar tots els detalls que figuren en la part

extensa del seu treball i que no transcriurem. Tot això desgranat bàsicament usant dades documentals i sense necessitat de recrear espais arquitectònics com en el fragment que acabem de llegir; unes dades documentals triades, exactes, citades en nota i consignades en l'apèndix. En efecte, tal com Mn. Marquès ens anunciava, cap d'aquestes afirmacions és gratuïta, sinó que cadascuna té el seu fonament, més o menys feble però sempre justificat, encara que avui (en part gràcies a les dades arqueològiques) poguem diferir de diverses de les seves lectures. Al capdavant, i atenent a la seva formació i al context científic del seu temps, podem afirmar que Marquès sabia tot el que es podia saber sobre la seu romànica amb el sol ajut de la documentació i l'observació. Aquest és el seu veritable i insubstituïble valor en la història de la investigació sobre els precedents de la catedral de Girona.

Deixem, a tall de petit i insuficient homenatge, que sigui el propi Mn. Jaume Marquès el qui clogui aquest capítol que li hem dedicat:

Aqueixa era, estimat lector, la catedral romànica de Girona (...) Per tal que avui la puguis contemplar en esperit i puguis fruitir del goig de venerar-ne les relíquies que se'n conserven, he escrit el llibre que tens a les mans. Hi he posat tota la il·lusió, n'he recollit totes les dades documentals que declaren o suggereixen la seva història. És el fruit de quaranta anys d'amoroses recerques en nombrosos arxius (...). Tot sigui per donar glòria al Pare i per enfortir la fe dels conciutadans, com ha cantat el poeta Mn. Pere Ribot amb aquests versos massissos i ben cisellats com la pedra del claustre romànic:

"Casal del Pare i urna de càntics, homenatge
de l'home, tret del fang i pastat a imatge
de Déu i amb la guspira de llum i amb el cor ple
d'aquesta pedra eterna, fonament de la fe" (214).

I.1.5. Després de Jaume Marquès

L'ús que fem d'aquest adverbi "després" és del tot equívoc, ja que Jaume Marquès va morir com és sabut l'any 1992 i moltes de les contribucions que esmentarem són força anteriors a aquesta data, de fet anteriors a 1988, any en què Marquès enllestia la seva monografia. El fet d'emprar-lo obeeix a dues raons: per una banda considerem que l'obra del canonge marca un abans i un després en la historiografia catedralícia; i per l'altra, és cert que el panorama que s'obre a partir dels anys 70 és ja molt més ric, molt més divers, de tal manera que la producció historiogràfica a l'entorn de la catedral ja no és monopoli d'un parell d'enfocaments sinó que ja dona lloc a contribucions de molt diferent signe i punt de vista i que, segons el cas, trobarem a la bibliografia general.

No ens estendrem gaire, doncs, a descriure el panorama dels darrers vint anys, vastíssim per altra banda, que ja apareixerà citat al llarg del treball. Pere Freixas hi dedicava una part important del seu estudi sobre l'art gòtic a Girona (1983), una estela que ha estat continuada, anys més tard, pels estudis de Sandrine Victor sobre l'organització i desenvolupament dels oficis de la construcció en relació a la seu i especialment durant el segle xv (2004); en una perspectiva semblant i en cronologies més tardanes desenvolupà la seva tesi Gemma Domènech (2001). Més circumscrites dins d'aquest camp de la història de l'art hi trobem

un gran nombre de contribucions més o menys puntuals que no glossarem amb detall, com les de Francesca Español sobre l'arquitectura del temple romànic (1996), la recent obra col·lectiva sobre l'arquitectura gòtica, els articles d'Immaculada Lorés sobre el claustre i l'escultura romànica (assenyaladament 1994), Gabriel Roura sobre l'*scriptorium*, el volum del *corpus vitrearum* sobre els vitralls (1987), Joaquim Garriga, Joan Bosch, Assumpta Roig o Francesc Miralpeix sobre l'art modern en general i els retaules barrocs (1990, per exemple) i tants d'altres que no esmentem però que mereixerien també el seu lloc en una exposició més detallada. Des del punt de vista de la història institucional i la valoració dels conjunts documentals no es poden oblidar les contribucions de Ramon Martí (1997) o de Josep M. Marquès (1993), qui en la seva vasta contribució a la història de l'Església que és a Girona no ha deixat de treballar multitud d'aspectes relatius a la seu, a banda de l'explicació de temes catedralicis en les entrades corresponents del *Diccionari d'Història Eclesiàstica de Catalunya*. I específicament des d'aquesta història institucional, amb una perspectiva considerablement àmplia, cal destacar l'estudi de Montserrat Jiménez sobre la catedral al segle XVIII (1999); de la mateixa autora, altres contribucions al coneixement del personal catedralic del set-cents. El treball de Brígida Nonó ha revaloritzat la catedral com a contenidor d'inscripcions epigràfiques (2000-2003), seguit pel de Javier Antón i Montserrat Jiménez (2006) i encara per una de les darreres obres que ens ha deixat Josep M. Marquès, de propera aparició, amb el *corpus* de totes les inscripcions i sepultures catedralícies; i els estudis sobre música, que havia iniciat amb solvència Francesc Civil, es veuen ara continuats amb algunes recerques sobre la capella de la catedral i els seus mestres, així com amb el projecte de digitalització del fons musical. Un bon panorama dels interessos contemporanis a l'entorn de la seu es pot copsar fent una ullada a les actes del congrés que se li dedicà el 2003 i que es publicà el 2004. Actualment diversos projectes de recerca impliquen la catedral, d'entre els quals podem destacar el que dirigeix el professor Peter Klein sobre el claustre, que ja havia estat objecte del seu interès en contribucions anteriors (2004b i c). Cal destacar que és també aquesta darrera etapa la que ha vist com la tesi oficial sobre la catedralitat de Santa Maria ha estat majoritàriament desestimada, en benefici de situar la primera instal·lació episcopal de la ciutat a Sant Feliu (vegeu II.6 i V).

A banda d'això, es pot destacar l'evolució i actualització de les obres divulgatives sobre la catedral, que vinculades majoritàriament a la necessitat turística ofereixen les actualitzacions dels coneixements i investigacions que hem exposat. La tradició d'aquesta mena de textos es remunta al segle XIX, amb composicions turístico-literàries notables com les de Narcís Blanch (1853 i 1865), Enric Claudi Girbal (1866), J. Narcís Roca (1888), i tingué la seva perduració dins el segle XX amb obres d'autors de prestigi com Carles Rahola (1929), Llambert Font (1952), Santiago Sobrequés (1953) o Pere de Palol (1953 i 1955), que també es dedicaren a la divulgació, en casos de molta qualitat. Les guies més recents havien estat redactades per Mariano Oliver (1973), en una perspectiva molt tradicional, i pel canonge Josep Calzada (1979, versió catalana pòstuma el 1995), de qualitat i amb introducció d'alguna novetat puntual, però dins els paràmetres clàssics. En el marc dels darrers decennis cal parlar de l'obra de síntesi de Xavier Barral sobre les catedrals de Catalunya, amb les seves pàgines dedicades a Girona,²¹⁰ que en realitat són un bon aplec de la bibliografia precedent però no aporten novetats. A mig

²¹⁰ Barral 1994b, 63-91.

camí de la divulgació i de la recerca, del llibre de consulta i del llibre objecte, es podria incloure igualment en aquesta sèrie divulgativa el volum *La Catedral de Girona. Una interpretació*, amb paràgrafs narratius redactats per Joaquim Nadal, abundant informació proveïda per un ampli equip d'investigadors encapçalats per Josep M. Nolla i Pere Freixas i un excel·lent aparell gràfic de J.M. Oliveras, per bé que la seva producció ja obeeix a un context posterior a les recerques arqueològiques.²¹¹ Per últim, encara que sigui a nivell anecdòtic, val la pena esmentar que la darrera guia publicada sobre la Catedral de Girona va ser editada l'estiu de 2005 i és obra del qui escriu aquestes ratlles.²¹² Tot i que no aporten novetats essencials, aquestes obres són el testimoni dels ritmes de repercussió de la recerca (a vegades realitzada pels mateixos autors de les guies) en els coneixements generals posats a l'abast del públic.

Sobretot, però, ens cal destacar els avenços en el coneixement arqueològic de la seu i dels seus precedents, un dels camps potser més actius en els darrers cinc anys, que s'ha descabdellat sobretot a partir de l'execució de les excavacions lligades al projecte *Progress* (1998-1999) i al pla director de la catedral de Girona (2001-2002), vinculades a l'Àrea d'Arqueologia de la Universitat de Girona. És en aquests avenços que es fonamenta i s'inscriu el nostre treball: seran comentats en l'apartat següent d'aquest capítol i desplegats al llarg del treball. Les novetats arqueològiques són compartides i combinades, de fet, amb les aportacions valuosíssimes, tant a nivell de dades com d'interpretació històrica, que han dut a terme en els darrers anys els membres de l'equip d'Estudis d'Història Urbana, moltes de les quals es trobaran imbricades en el nostre treball.

²¹¹ Nadal et al. 2002.

²¹² Sureda 2005.

I.2. L'APORTACIÓ DE L'ARQUEOLOGIA: NOTÍCIES DISPERSES, SONDEIGS I EXCAVACIONS

Aplegarem seguidament les referències que ens són conegudes de treballs de tota mena o de controls d'obres que han afectat l'àrea objecte d'estudi. Les accions més antigues són escadusseres i consisteixen en sondeigs sovint de resultats molt pobres i amb poca documentació. Per contra, a partir de les darreries dels anys 90 les campanyes d'excavació han estat d'importància cabdal, especialment a la nau, i també als anomenats soterranis, d'una manera més lateral tanmateix per als nostres objectius. Unes i altres intervencions seran descrites de manera resumida, per tal com de les primeres (gairebé de totes) se'n feren i publicaren recensions en el seu dia, on ja s'exposen les dades disponibles;²¹³ i les segones no només han produït la prescriptiva documentació de registre sinó que han estat ja objecte de publicació²¹⁴ o, més encara, constitueixen objecte d'estudi detallat en el present treball (*infra*).

Cal assenyalar que hem obviat la descripció de les actuacions, ben interessants d'altra banda, que no afecten pròpiament l'espai de la seu o del claustre (les més rellevants són les que tingueren lloc a la Plaça de la Catedral els anys 1904, 1973 i 2003, o a Casa Pastors els anys 1970-1973);²¹⁵ quan cal se'n citen les troballes. També obviem les nombroses obres de restauració i les modificacions de paraments i obertures que han afectat l'alçat de les estructures catedralícies (sobretot a la zona del claustre), de les quals per altra banda hi ha poca documentació. Existeix un resum recent d'aquesta mena d'activitats,²¹⁶ i les més rellevants d'entre elles són citades puntualment en els apartats corresponents.

I.2.1. Intervencions al claustre (1952, 1959 i 1963)

Tenim notícies de dues intervencions arqueològiques efectuades en aquesta zona. Es van realitzar, respectivament, el 1959 i el 1963 i van ser dirigides per M. Oliva aleshores director del Servei Tècnic d'Investigacions Arqueològiques de la Diputació gironina. A més, una referència lateral permet conèixer dades sobre algunes troballes esporàdiques al pati claustral.

L'activitat de 1952 va consistir a instal·lar parallamps a la zona del claustre. La col·locació del cablejat corresponent va dur a troballes puntuals, segons podem saber a través d'una narració publicada l'any 1960: *al colocarse las cuerdas de los pararrayos en el claustro, quedó descubierto un basamento de muro que corre paralelo al ala de mediodía contigua a la iglesia a unos seis palmos de distancia del basamento de las columnas actuales del claustro.*²¹⁷ Òbviament no sabem res dels hipotètics materials que es poguessin recuperar. Com veurem, versemblantment relacionarem aquestes restes amb possibles antecedents de les galeries claustrals.

L'any 1959 es van obrir dos sondeigs estratigràfics que no hem pogut ubicar i sense que consti enlloc els resultats obtinguts. Es conserven, tanmateix, en el magatzem de l'actual Museu

²¹³ Nolla 1979a, 1979b, 1980.

²¹⁴ Palahi 1988 i 1999; Freixas *et alii* 2000; Garcia *et alii* 2002; Nolla *et alii* 2008.

²¹⁵ Se'n trobarà una bona descripció a Nolla *et alii* 2008, 21-31 i 119-140.

²¹⁶ Domènech/Gil 2004.

²¹⁷ Marquès /Marquès 1960, 266.

d'Arqueologia de Catalunya-Girona, unes capsas amb material ceràmic i vidre que porten aquella data i procedència.²¹⁸

El 1963, entre abril i maig, s'efectuaren nous treballs que van generar més documentació. S'obrí una rasa que partia d'un dels angles interiors del jardí central del claustre fins a l'altre situat en diagonal. A partir d'aquesta trinxera inicial se'n van obrir d'altres de perpendiculars, a un i altre costat, quan semblava interessant o necessari. S'obtingué una senzilla estratigrafia de 5 nivells de reble i es localitzà, sobre la roca, el sòcol d'un mur de certa entitat que fou considerat romà.²¹⁹ El material recuperat és de cronologia àmplia: tots els cinc nivells proporcionaven cronologies des de tombants del canvi d'era fins a l'edat mitjana, des de fragments escadussers de vernís negre campanià passant per nombrosos exemples de TT.SS. Sudgàl·lica i Africana A i D, passant per produccions orientals que es podien situar al segle v o vi, fins a les produccions de cuita reductora que a grans trets caracteritzen el món ceràmic medieval anterior al segle XIII.²²⁰ Tot feia pensar en una important aportació de terra d'abocament per salvar un fort desnivell natural de la roca i poder crear una plataforma plana, que caldria posar en relació amb la construcció del claustre. El mur inferior localitzat hauria de correspondre a estructures més antigues. El posarem, com es veurà, en relació amb unes cases ocupades per clergues que dependrien de Santa Maria encara esmentades en el document de donació d'una part d'aquest espai al bisbe per part de la comtessa Ermessenda i son fill el comte Berenguer Ramon I el 1020.²²¹ El seu origen ha de ser plenament carolingi, de principis del segle IX, quan aquell espai, abans fora murs, s'incorporà a la ciutat.²²²

I.2.2. Intervencions a la capella conventual (1961 i 1974)²²³

La capella conventual ha estat un dels espais que, sense perdre l'embolcall bàsic constituït per la gran cambra del segle XII, ha variat més de forma i funció al llarg de la història. Com es veurà en el seu moment, al capdavall d'aquest recorregut històric la cambra havia quedat dividida en dues sagristies, de beneficiats i de canonges, mitjançant un envà central i un fals sostre de guix que configurava unes voltes rebaixades, tot plegat construït en època barroca (IV.4). Ben diferent de l'estat actual, en què es veu un espai diàfan que recupera la volumetria original de la construcció.

Aquest espai interior original es recuperà l'any 1961 en virtut de la campanya general d'intervencions "restauradores" patrocinades per la *Dirección General de Bellas Artes* que afectà també, entre d'altres indrets, la torre de Carlemany, que veié restituit el seu darrer pis. Les voltes barroques s'eliminaren doncs en aquella ocasió, i probablement ja amb l'objectiu de fer una nova capella es procedí a alçar la zona nord de la cambra, que havia de ser destinada a presbiteri. L'obra va representar també, probablement, la refacció de tot el paviment de l'estança: la llosa

²¹⁸ Nolla 1980, 89, fig. 5, 77-78

²¹⁹ Miquel Oliva, responsable de la intervenció al claustre de 1963 suara esmentada, detectà basaments de mur que «intuïa que podien ser romans», sense que les dades permetessin de precisar-ho més. Nolla 1980, 89.

²²⁰ Nolla 1977, 626-635; idem 1980, 89, fig. 5, 79-84.

²²¹ CCBG, doc.80, 184-185. En aquest apartat es citen succintament els documents que seran desplegats en els capítols propers.

²²² EHU 5, 194-199, fig. 57-59.

²²³ Agraim especialment en aquest capítol les comunicacions personals de Mn. Genís Baltrons i Robert, canonge, autor del projecte de reforma de la capella conventual executat el 1974.

tombal d'Arnau de Colomer, un dels promotors de l'indret a inicis del segle xv, fou localitzada dins l'àrea a elevar i resituada en el seu emplaçament actual, la qual cosa és testimoni d'aquesta refacció del sòl.

Per desgràcia no hi ha cap registre d'aquesta intervenció, que es realitzà sense cap mena de control arqueològic. Hom pot sospitar que el nivell de la majoria del recinte fou abaixat, per diversos indicis. Al mur oest perduren les restes d'un sòcol pertanyent a l'estructura antiga que probablement marca la cota anterior; en canvi, la zona del presbiteri es manté elevada per damunt d'aquest sòcol. A tocar del podi del presbiteri, circula pel subsòl de la capella un passadís orientat d'est a oest que comunica el claustre amb el fossat de l'absis; aquest fou habilitat en època moderna (*infra*), i potser el 1961 se'n rebaixà el nivell del trespol si no és que això ja s'havia fet al segle xviii. Les intervencions al subsòl foren potents i agosarades. A migdia d'aquest passadís semisoterrani i accessible des d'ell s'excavà una cambra quadrada destinada a la maquinària de la calefacció de la capella: la majoria del volum d'aquesta cambra, més de la meitat inferior, fou directament excavat a la roca del subsòl, com testimonien encara les marques de la maquinària constructiva visibles als murs perimetrals de l'estança. No sabem si es van malmetre restes.

La única documentació de què disposem en relació a la realització d'aquestes obres són dues fotografies que devem a la curiositat de Mn. Jaume Marquès i que han romàs completament inèdites. Són sorprenents: mostren el sòl de la capella amb les lloses llevades i un magnífic mur afaitat (figura 2). Lamentablement no hi ha cap indicació ni de les dimensions del mur ni de la seva localització exacta; hom s'atreveix a situar la troballa a la zona de l'actual presbiteri de la capella i en sentit nord-sud,²²⁴ però no podem anar més enllà. Marquès no publicà res sobre aquesta troballa; nosaltres l'interpretem, en la seva migradesa, com a resta de l'edifici que precedí el dormitori del segle xii, més estret, en el capítol corresponent (IV.4).

La modificació de l'espai es completà el 1974, que fou un any de canvis importants a la seu. Aprofitant que el gironí Josep M. Casas, bisbe electe de Segorb-Castelló, havia decidit de fer-se ordenar a la catedral de santa Maria (tot evitant així conflictes de precedència entre les dues cocatedrals que li havia escaigut de regir) i amb la fita d'aquesta cerimònia, el capítol decidí d'emprendre algunes mesures destinades a acabar d'adaptar la topografia litúrgica de la seu als nous aires del Concili Vaticà II (que ja feia una dècada que bufaven) i a completar el projecte d'instal·lació d'un museu de gran volada que comentàvem ara mateix. Per això es va començar per enretirar el que quedava de l'antic cor catedralici, situat a la nau; només hi havia pràcticament les dues rengleres d'estalles i els mobles imprescindibles, ja que el mur perimetral d'obra ja havia desaparegut durant la guerra civil. Avui només l'orgue, que fou construït als peus d'aquest cor, dona testimoni de l'antiga distribució del mobiliari litúrgic de la seu.

Paral·lelament es va condicionar la capella esmentada, que havia romàs tancada i en obres des de 1961, per al culte ferial dels canonges. S'hi instal·là un nou presbiteri segons projecte de Mn. Genís Baltrons, que incloïa fragments de cadirat del cor acabat d'enretirar de la nau, un nou joc d'altar, ambó i imatge titular i la instal·lació al mur de fons del magnífic retaule de Sant Pere de Púbol (que romangué a la catedral un breu període de temps; aviat es traslladà al lloc on s'exposa avui, el saló del tron del Museu d'Art, i al fons de la capella es disposà l'antiga

²²⁴ Comunicació personal de Mn. Genís Baltrons i Robert (15/08/2007).

cadira presidencial del cor). Per a l'ambó i el sosteniment del ciri pasqual s'empraren peces escultòriques procedents d'unes troballes efectuades sis anys abans als carcanyols de la gran volta única.²²⁵ Es reféu amb marbre negre el paviment del presbiteri, però aparentment s'havia perdut ja la memòria de les estructures que pogué haver-hi en el seu subsòl.

I.2.3. Reforma del sector oriental de la Plaça dels Apòstols (1968)

Encara que lateral en relació als nostres objectius i a la nostra àrea d'estudi, les troballes del 1968 a la plaça dels Apòstols proporcionen dades d'interès. El mes de novembre d'aquell any es van realitzar, en aquest sector, les darreres obres d'entitat que afectaren una elevada plataforma que se situava davant la façana del palau episcopal, amb la voluntat de procedir a una reforma general de la pavimentació del lloc. Durant els treballs, importants, es van posar de manifest restes estructurals d'antigues construccions, que no van ser documentats ni topografiats sinó de manera molt precària. El canonge i arxiver Jaume Marquès aplegà material descobert en aquelles intervencions i publicà una petita nota on deixava constància d'aquella intervenció.²²⁶ Es va perdre una ocasió única de poder explorar convenientment un dels espais centrals de la ciutat antiga.

En aquest mateix article, i fruit segurament de la detallada observació de l'indret aprofitant l'atenció prestada al desenvolupament de les obres, Marquès feia referència a l'existència, justament a la cantonada nord-est de la plaça (entre el mur meridional de la seu i les escales que porten, passant per sota del palau episcopal, cap al portal de Sant Cristòfol), d'uns carreus notables de pedra sorrenca que definien una doble escala o graderia -i se n'insinuava una tercera-, que es conservava al llarg d'uns 10 m, seguint una direcció nord-sud; quedava clar que els murs medievals s'hi posaven damunt (figura 3). L'il·lustre arxiver considerava possible, com s'ha vist en el seu moment, que formessin part del pòrtic adjacent a un temple pagà de tipus urbà, i en suport seu adduïa altres troballes antigues procedents d'aquest sector.²²⁷ No queda clar, de fet, ni que estiguin *in situ* ni que formin part d'una construcció més extensa, sinó que més aviat semblen formar part del fonament de la capella que s'hi assenta.

I.2.4. Sondeigs a la sala oriental dels soterranis (1974)

L'any 1974, com a conseqüència d'unes obres de condicionament de les dependències situades sota les sales capitulars i la capella de l'Esperança segons un projecte, no aconseguit, d'instal·lar-hi un gran equipament museístic, es va procedir a realitzar un seguit de cales per intentar definir l'estratigrafia i conèixer l'interès del lloc abans d'efectuar treballs d'adequació de l'espai. La direcció tècnica de l'excavació va correspondre a Aurora Martín, en aquell moment directora del Servei Tècnic d'Investigacions Arqueològiques de la Diputació gironina.

Es van obrir diversos sondeigs de mides diferents, un dels quals es va ampliar dues vegades (cales núm. 1 a 3). La documentació conservada és insuficient, cosa que fa difícil situar els treballs amb precisió. Els resultats van ser de poc interès i feia l'efecte que no existia una

²²⁵ Per a l'obra en general, Marquès DG, 26/09/1983; les troballes, descrites a Marquès 1968b.

²²⁶ Marquès 1968c.

²²⁷ Marquès 1968c, 33-34

estratigrafia complexa i ben conservada. Com veurem, eren impressions errònies fruit de no haver excavat en extensió (*infra*). Fem un resum de l'entitat de cadascuna de les cales:

- Cala núm. 1. S'obri contra el mur de llevant de la sala i s'identificaren dos nivells, el primer dels quals amb un fort component de cendres i color negrenc.
- Cala núm. 2. Era l'ampliació del sondeig núm. 1, cap a nord, paral·lel a la paret de l'estança. Es posà al descobert el sòcol i els fonaments d'un mur que no es pogué datar que, en tot cas, era anterior a l'edifici medieval.
- Cala núm. 3. Ampliació cap a l'oest del sondeig núm. 2, on només s'hauria detectat un únic nivell arqueològic.
- Cala núm. 4. Era més gran i s'obrí contra el mur oest de la gran cambra, davant per davant dels altres sondeigs. Novament s'identificaren dues unitats estratigràfiques i es localitzaren restes d'uns murs que foren considerats romans.

Es va aplegar un conjunt notable de material arqueològic, una part molt important del qual era romà, amb una cronologia molt laxa que anava de la baixa república a l'antiguitat tardana (figura 4).²²⁸ En l'estudi efectuat sobre aquest material, l'única conclusió de tipus urbanístic a considerar era la de confirmar que ens trobàvem fora dels murs de la ciutat romana, en zona aparentment d'abocament *extra muros* i que calia posar en relació amb les dades aconseguïdes en les excavacions efectuades com a conseqüència de la construcció del passeig Arqueològic.

I.2.5. Sondeigs a l'interior de la nau (1975)

Probablement en relació amb les obres suara descrites, el mes de gener de 1975 va ser possible efectuar un petit sondeig a l'àrea de l'antic cor. Versemblantment relacionariem aquesta intervenció amb l'excavació de la tomba buida avui existent al paviment de la seu, únic espai del paviment de la nau visiblement alterat abans de les actuacions de 1998 i 1999. L'obertura i possibilitat d'exploració d'aquesta tomba l'any 2005 ens han permès veure al seu interior que més enllà d'un mig metre de potència, corresponent als reforços de rajol i mamposteria, la roca del subsòl havia estat excavada, indicant en aquell sector un aflorament a una alçada notable (figura 5).

Les dades aplegades són escasses; en canvi es recuperà un conjunt significatiu de material ceràmic antic. Es va identificar un únic nivell, que semblava remenat, i de poca potència abans de l'aparició del sòl geològic. El conjunt de terrissa antiga aplegada era notable, amb ceràmica baixrepublicana i augustal (grisa emporitana i grisa tardana), africana de cuina, T.S. Africana A, ceràmica comuna oxidada i un fragment de llàntia de volutes (figura 6). En el seu moment, la informació que proporcionava aquesta petita cala era escassa.²²⁹ Avui, dins del marc de les grans excavacions de l'interior de la seu, aquestes dades tenen més entitat, tal com veurem (II.2).

²²⁸ Nolla 1977, 585-625; idem 1980, 84-89, fig. 1-4.

²²⁹ Nolla 1977, 636-646; idem 1980, 89-91, fig. 5, 85-110.

I.2.6. Excavacions a la nau: el projecte Progress (1988-1999) i els seus antecedents immediats (1997)

Les campanyes del projecte Progress constitueixen de llarg la intervenció arqueològica més important per al coneixement dels precedents de l'àrea de la catedral. La realització d'aquests treballs és el que, en realitat, fa possible una reinterpretació d'aquests precedents més enllà de tot el que, com s'ha vist, havia opinat la historiografia fins al moment; són aquestes excavacions, en definitiva, les que fan possible aquest treball.

Una acció gairebé anecdòtica que tingué lloc dos anys abans d'aquest projecte i que marcà un interès inicial per a la recerca arqueològica actual a la seu es produí l'any 1997, quan s'havia dut a restaurar el baldaquí de la catedral. Aprofitant-ho, es va llevar el graó on l'estructura estava instal·lada i a sota aparegué una estructura molt malmesa que fou interpretada com a pertanyent a l'antic absis major de la seu romànica (vegeu apartat III.2.7). Algunes de les peces aparegudes en aquest indret, esculpades, foren exhibides tot seguit a l'exposició *Domus Domini*.²³⁰

Però el precedent més immediat de les grans excavacions a la seu foren unes prospeccions geofísiques que tingueren lloc a la catedral en virtut del que s'anomenà projecte Picasso (1995-1996), una iniciativa subvencionada per la Unió Europea amb un partenariat compartit entre l'Ajuntament de Girona i autoritats de Bastia (Còrsega) i Atenes (Grècia). El resultat de les prospeccions feia sospitar la presència de restes,²³¹ per la qual cosa aquest primer projecte fou seguit per una iniciativa similar destinada a la verificació de les dades obtingudes gràcies al radar. Aquest segon projecte, a càrrec dels mateixos pàrtners, rebé el nom de Progress i fou executat a Girona els anys 1998 i 1999 sota la direcció de Lluís Palahí; els resultats foren publicats en primera instància l'any 2000.²³² Com que el resultat d'aquestes excavacions constitueix una poderosa base de la recerca aquí desplegada, les troballes es troben especificades en els indrets corresponents dels capítols següents (III.2). Bastarà per ara donar-ne una visió general tot situant els indrets on s'intervingué. Com que les circumstàncies tant operatives com pressupostàries feien impossible una excavació en extensió de tot el subsòl de l'església actual, les exploracions es van concentrar en un seguit de cales estratègicament distribuïdes (figura 7):

- Cala A. Única oberta en la campanya de 1998 i la més gran en extensió de tota la intervenció, ocupava la zona central dels peus de l'actual temple. S'hi detectaren bàsicament restes del cos occidental de la seu romànica (vegeu apartats III.2.2, III.2.3. i III.2.4) i de l'extrem occidental del mur sud de la nau (III.2.5), a banda d'elements interpretats com a possibles preexistències (II) i dades topogràfiques de gran interès.
- Cala B. Oberta durant la campanya de 1999 al sector centre-nord de la nau, davant de la capella de santa Maria Magdalena, tenia com objectiu localitzar el basament dels pilars que començà a construir Guillem Morell després de la reunió de mestres d'obra de 1386. Això no es va localitzar; en canvi, la cala va proveir dades bàsicament relacionades amb el mur nord de la nau (III.2.5) i amb les preexistències d'època romana (II).

²³⁰ DD.AA. 1997.

²³¹ Nolla 1996.

²³² Freixas *et alii* 2000.

- Cala C. També de la campanya de 1999 i amb objectius semblants, es va obrir una mica més a l'est de l'anterior, davant la capella de Sant Esteve. En aquest cas les dades es relacionen de nou amb el mur nord de la nau (III.2.5) i l'estructura del transsepte (III.2.6) de la seu romànica, a més de proveir algunes de les dades més interessants en relació als precedents romans, com les restes d'un paviment d'*opus signinum* (II).
- Cala D. Igualment de 1999, en aquest cas la cala s'obrí davant de la porta de Sant Miquel, alineada amb les dues anteriorment descrites. Serví per localitzar l'accés nord a la nau de l'edifici romànic, complementat amb unes escales (III.2.5).
- Cala E. També de 1999. Fou oberta en la zona tocant al límit nord-est de la cala A, que ja havia estat coberta; per això, a més de proveir dades interessants en relació als precedents romans, va ser clau per a la definició de l'espai del baptisteri (III.2.3).
- Cala F. La penúltima cala oberta en la campanya de 1999. S'obrí al replà superior de l'escala i va servir per conèixer la terrassa prèvia a la plaça, en època romana, i a la galilea de la seu, en època medieval (II, III.2.1).
- Cala G. La darrera de les cales de 1999 es va fer al segon replà de l'escalinata i va servir per localitzar, a uns 4 m de profunditat, les restes de l'escala precedent a l'actual (III.2.1).

La importància extraordinària d'aquestes intervencions pot ser avaluada en relació al contingut dels capítols següents

I.2.7. Excavacions als soterranis (2001 i 2004-2005)

Interessant a diversos nivells per als nostres objectius és el coneixement de les restes arqueològiques localitzades al subsòl de les subestructures del sector occidental del claustre de la seu, que són anomenades, de manera popular i impròpia, els soterranis de la catedral. Evocant el seu precedent de 1974, les excavacions tingueren com a precedent una represa i actualització del projecte museístic per a les dites sales, tot i que aquest cop la previsió d'accions arqueològiques fou més completa i les sales, en diverses fases, es van poder excavar en extensió en la seva majoria. Tot i això es tractava d'espais molt fragmentats per les diferents estructures existents i poderosament alterats per la instal·lació moderna d'una gran quantitat de canalitzacions. Atesa la complexitat d'aquests treballs, aquí ens limitarem a fer una situació dels àmbits en què va organitzar-se la intervenció (corresponents a grans trets als espais delimitats per l'arquitectura) (figura 8) i a exposar molt succintament els resultats obtinguts en cadascun d'ells, agrupats en sis fases cronològiques que aquí només esmentarem breument.²³³ Quant a l'execució dels treballs, l'excavació de bona part de la meitat oest el 2001 (àmbits 5 i 6) va anar acompanyada de sondejos als altres àmbits que només foren continuats en extensió en l'ocasió propícia, que arribà en els tombants dels anys 2004 i 2005; en aquesta data també s'efectuaren sondejos al pati de la casa de l'Obra, a l'altra banda de la muralla, que aquí no seran glossats.

- L'àmbit 1 correspon a l'extrem nord-occidental del sector i és ocupat gairebé en la seva totalitat pel massís de la planta baixa de la torre dita Cornèlia. En el seu subsòl es

²³³ Hom trobarà la informació resumida a Garcia *et alii* 2002; ha estat adaptada a la divulgació i revisada A Nolla *et alii* 2007, 37-107.

localitzaren, bàsicament, restes de la torre massissa de planta quadrangular que substituï la torre medieval de base circular que contemplem avui.

- L'àmbit 2 és el contigu pel sud. Com els àmbits 3 i 4, està configurat avui en alçat per la construcció de les sales capitulars al pis superior (1705-1728), tot i que els murs laterals són força més antics: per llevant s'observen restes de les antigues cases, adaptacions del segle XVIII i, a l'extrem de migdia, els metres finals del mur exterior de la gran volta del segle XI que constitueix l'àmbit 5 (s'excavà, als seus peus, una potent i interessantíssima rasa de fonamentació); per ponent, el traçat del mur i part del seu alçat correspon a la muralla carolíngia que protegeix l'eixample nord de la ciutat. Al subsòl es localitzà la resta de la planta de la torre quadrangular suara esmentada, associada a diversos nivells de paviment de calç; damunt d'aquests, restes d'estructures muràries en la seva majoria precàries i malmeses dibuixaven el panorama de l'urbanització d'aquest sector en dues etapes: una primera entre el segle IX i el segle XI i una segona a partir de mitjan segle XI, quan la creació de l'edifici de la canònica obligà a resituar la circulació pública dins l'àmbit.
- L'àmbit 3 té unes característiques molt semblants a l'àmbit 2; el seu mur oriental, en aquest cas, consisteix gairebé completament en la paret occidental de la gran nau romànica de l'àmbit 5. El subsòl presentava característiques molt semblants a les de l'àmbit 2, essent possible una mateixa periodització.
- L'àmbit 4, a continuació, és el vestibul inferior d'aquesta filera de sales. Essent-hi aplicables les característiques bàsiques descrites, cal afegir en aquest cas la presència de restes d'època antiga i tardoantiga. Tot i que s'esperava detectar clarament la continuació del traçat de la muralla romana, això no fou tan diàfan com s'esperava; en canvi, sorgiren a la llum estructures identificables com a monuments funeraris, adients al context suburbà, a més de conjunts de material significatius en aquest sentit. És de destacar una estructura situada a l'extrem sud-oest de l'estança, que és interpretada amb dificultat com una torre semiexempta relacionada amb les reformes tardoantigues del sistema defensiu de la ciutat.
- L'àmbit 5, el primer que fou explorat, abarca tota la meitat oriental del sector, i en alçat consisteix en una potent nau coberta amb volta d'uns 6 m de llum i en les seves perllongacions pel nord, fins a trobar el traçat nord de la muralla carolíngia on s'obria l'antiga poterna de la muralla anomenada "de la canònica" en època medieval.²³⁴ La construcció d'aquesta nau s'ha de situar, com veurem, dins el segle XI, i per tant, a diferència de les estances precedents, les fases evolutives manifestades per les restes arqueològiques s'aturen en aquest moment. El subsòl de l'espai presenta, en la seva meitat sud, l'aflorament pràcticament immediat de la roca natural del subsòl, on s'observen les mossegades de la maquinària excavadora i un forat quadrat destinat a encabir-hi el baldaquí d'argent, tot fruit de les operacions d'intenció museística dels anys 70. L'altra meitat de l'estança, on la roca natural davalla de manera progressiva i a vegades brusca, il·lustra bàsicament els primers moments de l'ocupació carolíngia

²³⁴ La configuració arquitectònica del sector és complexa; vegeu-ne la descripció i interpretació a l'apartat IV.2.

(segles IX-XI), amb una successió de paviments de calç relacionables amb els de l'àmbit 2 en els quals s'excavaren nombroses sitges en moments cronològics diferents. La única estructura rellevant és un mur d'aproximadament un metre d'amplada que circula longitudinalment pel mig de l'espai, d'escassa fonamentació, que hem relacionat amb la funció de l'estança romànica (IV.2.1), tot i que sense tenir-ne la completa certesa; el seu traçat, en tot cas, coincideix amb les fragmentacions de l'extrem nord d'aquest espai que documentem en època medieval i moderna, abans de la seva transformació definitiva a inicis del segle XVIII.

- L'àmbit 6 és el més antic de tot el conjunt i consisteix en una petita cambra coberta amb volta de canó que se situa a l'extrem nord-est del conjunt; es troba directament a sota de l'angle nord-oest de les galeries claustrals. En alçat, la tècnica constructiva dels murs perimetrals (excepte el de migdia, construït en època moderna) aconsella una datació reculada, com a màxim de tard del segle XI; però la seva funció és molt incerta. Una identificació inicial amb la capella de Sant Miquel documentada el 993 ha estat desestimada per raons diverses (vegeu l'apartat IV.2.2.5). A banda de les seves funcions ignotes, les excavacions localitzaren al seu subsòl murs d'estructures precedents, corresponents a les primeres fases d'ocupació del sector en època carolíngia, així com materials residuals d'època romana.

En conjunt, l'excavació d'aquestes sales ha estat de gran importància per al coneixement físic i històric d'un dels períodes més rellevants i fins fa poc més mal coneguts de la història de la ciutat: l'exemple resultant de la inclusió dins l'imperi franc, a tombants del segle novè. En aquest sentit, cal destacar els interessantíssims conjunts de material ceràmic proveïts per aquestes excavacions. En ells, a més d'haver-hi una important quantitat de material residual d'època romana testimoni de l'ús suburbial del sector en època antiga i tardoantiga, es detecten unes col·leccions de material contextualitzat dels segles IX-XI identificables entre les més importants de Catalunya i que són de gran importància per al coneixement de les produccions ceràmiques d'aquest període.²³⁵

I.2.8. Seguiment d'una rasa perimetral a la nau (2004)

La darrera intervenció que ha tingut lloc a la nau de la catedral és el seguiment d'una rasa perimetral que s'efectuà a les darreries de 2004 amb l'objectiu de condicionar una nova instal·lació elèctrica, que havia de revertir sobretot en la il·luminació del temple. El seguiment tenia possibilitats (com efectivament va fer) de proveir dades de certa importància, per tal com les excavacions de 1998-1999 només havien explorat fragments del subsòl de la seu sempre a la banda interior de la filera de tombes d'època moderna que ressegueixen el paviment de la nau. L'excavació de la dita rasa, localitzada sota l'estreta filera de lloses existents entre el graó de les capelles i l'expressada successió de tombes, podia proporcionar dades que, si bé ja s'esperava que fossin fragmentàries, podrien complementar aspectes de les exploracions anteriors. En efecte, va ser així, i els resultats foren comunicats i posats a disposició.²³⁶ Es localitzaren quatre elements, designats amb números (figura 9):

²³⁵ Nolla *et alii* 2008, esp. 91-96 i 205-223.

²³⁶ Sureda 2006.

- Element 1: fragment de mur nord-sud localitzat davant la capella dels Sants Julià i Basilissa. Presentava un gruix de vora 2 m i la seva cara est mostrava tres filades de macs de pedra calcària i un fragment de lesena en pedra sorrenca.
- Element 2: llenca de paviment en *opus signinum* de qualitat discreta, localitzat davant la capella dels sants Joan Baptista i Joan Evangelista. La seva amplada era la de la rasa (uns 70 cm) i estava visiblement alterat per les tombes de canonges, al nord, mentre que al sud semblava col·locar-se per sota el graó que condueix a la capella contigua. Es perllongava en uns 3'25 m i aflorava immediatament per sota de les lloses. En el seu final per ponent, on s'apreciava el seu gruix d'uns 15 cm, es podia percebre que en aquell sector el paviment es col·locava directament per damunt de la roca natural del subsòl.
- Element 3: fragments de les cares est i oest d'un mur orientat nord-sud, aparegut sota el perfil de la catedral gòtica a l'alçada de la capella dels Doctors. Presentava una amplada aproximada de 1'90-2 m i havia estat molt alterat per la construcció de les tombes corresponents. Tanmateix, els fragments de cares exteriors permetien reconèixer petits blocs de calcària anàlegs al mur localitzat a l'altra banda de la nau.
- Element 4: mur o conjunt de murs d'orientació genèrica est-oest apareguts entre la capella de Sant Esteve i l'escala d'accés a la torre de Carlemany. En un queixal o retranqueig, el mur mostrava la seva cara sud, formada per blocs de calcària en filades d'uns 12-15 cm d'alçada; el mur pròpiament dit consistia en pedres fortament lligades amb morter. A ponent del conjunt s'observaven restes d'un possible enllosat o paviment anterior, a uns 40 cm per sota del nivell de circulació actual.

Els elements 2 i 4, en quedar afectats per les accions contemplades en el projecte, foren objecte d'una sol·licitud d'alteració adreçada a la Direcció General del Patrimoni Cultural, que resolgué afirmativament. Es realitzà un seguiment durant l'alteració de les dites estructures que no reportà novetats addicionals: l'element 4 va ser simplement rebaixat en la seva primera filada, mentre que l'element 2 (paviment d'*opus signinum*) també va ser llevat, tot revelant que estava directament col·locat damunt la roca natural del subsòl, mínimament adaptada. Això va impedir que se'n pogués obtenir una datació clara, per bé que permetia explicar el fet que el fonament de la capella dels sants Joan Baptista i Joan Evangelista no l'hagués destruït de manera evident, en considerar-lo suficientment ferm i sòlid.

A banda d'aquests elements i de la roca que aflorava en la rasa de pràcticament tot el terç oriental de l'edifici, el farcit de la resta de la rasa consistia majoritàriament en terra sòlta amb inclusió puntual d'alguns elements fora de context (algun fragment escadusser i informe de terrissa grisa medieval o moderna, un fragment de *tegula* romana, un petit element de pedra calcària on hi havia tallada el que podria haver estat una petita semicolumna gòticitzant), que no permetien establir cap datació més enllà de les fases ja conegudes de construcció de la nau gòtica. Evidentment, l'espai d'aquesta rasa ja havia estat obert o descobert quan es contruí l'edifici gòtic i posteriorment va ser farcit amb material de reble, excepte en el cas de les estructures documentades, que no foren destruïdes perquè es devia estimar que ja serien prou sòlides per a sostenir el nou edifici. En realitat, la uniformitat general d'aquest farcit, l'alteració més que notable que representà l'obertura de les tombes i la migradesa de l'espai impedi-

qualsevol mena de consideració estratigràfica més enllà de la seqüència que marcaven les propies estructures.

Tanmateix, tot i la seva modèstia, les troballes en el seu conjunt resultaren de gran interès. Les del sector de ponent, especialment, corresponien amb gran exactitud a la restitució que a partir de les excavacions de 1998 i 1999 s'havia proposat del cos occidental de la Catedral romànica, format per una Galilea o pòrtic central flanquejada per dos cossos de planta rectangular, com es veurà. L'aparició de part dels murs de llevant de les dues estructures, on a més es conservava la lesena central que permetia situar la meitat de la construcció, contribuïa a dibuixar la planta d'aquest sector de ponent tot confirmant la configuració ja proposada. El paviment d'*opus signinum* localitzat davant la capella dels sants Joan Baptista i Joan Evangelista refrendava també suposicions formulades durant les excavacions dels anys 90, ja que el 1999 fou detectat, a l'altra banda de la nau (cala C) un paviment de característiques anàlogues, aquell cop associat a unes estructures i amortitzant estrats d'època romana. Per últim, el conjunt d'estructures identificades amb el número 4 obligaven en canvi definitivament al replantejament de la capçalera que s'havia proposat en la publicació cautelar dels resultats de les campanyes de 1998-1999.

II. L'ÀREA RELIGIOSA DEL FORVM DE GERVINDA

Les dades de la recerca històrica i arqueològica dels darrers trenta anys, que seran resumides en aquest capítol, certifiquen que el primer establiment que ocupà el lloc de l'actual seu catedral de Santa Maria de Girona va ser la plaça superior del *forum* de la ciutat romana de *Gerunda*, dedicada als usos religiosos. Aquesta convicció fou publicada a partir de les excavacions de 1998 i 1999.²³⁷ De llavors ençà són poques les troballes que han modificat aquest panorama.

Ja hem vist que la suposició que l'emplaçament de l'actual seu de Santa Maria corresponia a l'àrea del *forum* de la ciutat romana no és, de fet, una idea gaire recent: l'arquitecte hongarès Ferencz Schulcz fa, per primer cop, una referència equívoca a un antic temple situat en l'emplaçament de la catedral,²³⁸ i només Joaquim Bassegoda, vint anys més tard, opinava de manera clara que aquell havia d'haver estat l'emplaçament del *capitolio*, és a dir, de la zona sacra del conjunt foral.²³⁹ Aquesta opinió fou sostinguda amb més o menys fortuna o fins i tot obviada pels investigadors successius; entre ells, Jaume Marquès mantingué la suposició amb la seva postura sempre preocupada pels testimonis físics tot atribuïnt a les antigues estructures determinats elements com ara un capitell i dos fustos del fons lapidari de la seu o uns graons apareguts a l'angle nord-est de la Plaça dels Apòstols; en donà una darrera descripció a la seva monografia inèdita sobre la catedral romànica.²⁴⁰ No fou fins a les excavacions darrerament esmentades que es pogué elaborar una proposta més desenvolupada, que fa molt poc ha rebut uns darrers assaigs de reconstitució gràfica de tot el sector.²⁴¹ El propòsit d'aquest capítol, obligadament breu per tant, no és altre que el de posar a l'abast i alhora valorar totes les dades físiques disponibles en relació a aquestes hipòtesis darrerament aparegudes, amb l'objectiu de detallar, tant com es pugui, l'aspecte dels possibles edificis que ocuparen aquesta plaça superior, sense que –ho advertim d'entrada– es pugui arribar a certes definitives.

II.1. NOTES SOBRE LA TOPOGRAFIA DEL SECTOR

En un discurs sobre la instal·lació del conjunt foral gironí s'imposa, a l'inici, un breu resseguiment de les condicions orogràfiques originals de l'indret que, si bé cap investigador –ni de fet cap persona en més de dos mil·lenis– no ha pogut percebre en el seu aspecte primigeni, són sensibles a través de l'estudi de la forma de la pròpia ciutat actual, a més dels testimonis que provenen de les ja nombroses excavacions que han tingut lloc dins el seu recinte.²⁴² Si cap agrupació humana no és aliena a aquesta mena de condicionants, que determinen la seva forma

²³⁷ Freixas et al. 2002, esp. fig. 54; quant a l'àrea religiosa específicament, Nolla 2003.

²³⁸ Schulcz 1869, 1-2.

²³⁹ Bassegoda 1889, 13-14.

²⁴⁰ Marquès 1988, 9-10.

²⁴¹ Nolla/Palahí 2007, 226-233, esp. figs 3 i 5.

²⁴² Nolla et al. 2008, 7-151. La investigació sobre l'arqueologia urbana, i amb ella la consideració de l'orografia essencial, s'ha desenvolupat extraordinàriament en els darrers trenta anys, especialment a partir de la lectura de la tesi doctoral de Josep M. Nolla (Nolla 1977). En aquest apartat presentem un resum dels coneixements actuals a partir de textos recents, especialment Nolla 2001. El resum serveix també de marc topogràfic per als capítols tant II com III, tenint en compte que el capítol IV ha estat dotat d'unes precisions adients al seu sector particular (IV.1).

i en bona part el seu esdevenidor, més encara en el cas de Girona, on aquests condicionaments han estat especialment evidents. De fet, la topografia i l'entorn van ser els factors essencials en què es fixaren les autoritats romanes, a principis del I aC, quan calgué decidir l'indret on crear una nova ciutat.

Gerunda neix en el seu emplaçament actual durant els anys 70 del segle I aC en el context de les guerres sertorianes, un dels nombrosos conflictes que sacsejaren la convulsa vida política de la Baixa República romana.²⁴³ Gneu Pompeu Magne, en les operacions de sotmetiment dels rebels de la facció de Sertori (un epígon dels sectors propers a Gai Màrius que foren anomenats els *populares*), s'adreça a Hispània per via terrestre tot resseguint el camí que travessa els Pirineus per Panissars, indret on precisament havia de dreçar un trofeu commemoratiu de la seva victòria i alhora indicador dels límits provincials. La seguretat del camí terrestre, la seva protecció i vigilància i la capacitat d'alertar de moviments enemics en aquell moment puntual d'instabilitat, però també amb consciència de la qualitat estratègica de l'indret (com la Història demostraria massa vegades), és el que explica la fundació de *Gerunda*. En efecte, la funció intrínseca del nucli central d'aquesta nova *ciuitas* era la de controlar el camí d'Hèracles, una antiquíssima via que travessava, de nord a sud, la península i que unes dècades més tard les autoritats romanes sistematitzarien i ordenarien posant-li el nom nou de Via Augusta tot recordant el paper capdavanter del *princeps* en el procés de condicionament del circuit. Havia de ser un eficaç nucli fortificat que permetés defensar aquesta via i, en cas de necessitat, barrar-la; una plaça forta que tanqués l'accés a la península de qualsevol enemic procedent del nord, tot i que alguna vegada, al llarg de la seva història, la ciutat s'hagué també de defensar dels enemics del sud.²⁴⁴

Aquestes consideracions van determinar l'elecció de l'emplaçament. Fins llavors, aquesta tasca de control i defensa l'havia exercit l'*oppidum* ibèric de la muntanya de Sant Julià de Ramis que, encimbellat, controlava el Congost que uneix la plana empordanesa amb la de Girona. Però l'antic *oppidum* no reunia les condicions necessàries per controlar convenientment el camí i per ser el centre estructurador d'un ampli territori com requeria la nova situació sociopolítica.²⁴⁵ Calia un domini molt més directe de la via i, per això, la nova ciutat ja no podia estar solament a prop del camí sinó al seu damunt. Per aconseguir-ho calia un lloc on la via fos de pas obligat, on no es pogués passar per camins alternatius i, al mateix temps, un punt que fos relativament senzill de defensar. En aquest sentit, la tria de l'emplaçament només podia ser una, la de l'actual ciutat de Girona. En aquell punt, després de passar entre la riba del riu Ter i els contraforts de Montjuïc, més enllà del curs del Galligants, el camí s'enfilava cap al vessant occidental de la muntanya i circulava, escanyat, entre la muntanya, a llevant, i uns petits, però abruptes penya-segats a ponent, que queien damunt l'Onyar. Altrament, era allí on s'aplegaven també tot els petits camins secundaris de la zona de tal manera que qui controlés aquella posició

²⁴³ La datació és avalada per les troballes arqueològiques, assenyaladament els conjunts procedents dels nivells inferiors de Casa Pastors, al subsòl de l'actual Audiència Provincial. Els treballs originals, despleats a Nolla 1977, han estat objecte d'una darrera revisió a Nolla 1999.

²⁴⁴ Nolla 1987; idem 1988.

²⁴⁵ Burch et al. 2001; Nolla 2007a, 190-191 i 194-197, on es recalca la fundació de la ciutat no pas *ex nihilo* sinó simplement *ex novo*. Per a la superació del lloc comú sobre els suposats precedents ibers de *Gerunda*, vegeu Nolla 2001, 151-154.

era amo i senyor de tota la xarxa de comunicacions del territori. A més, i era de gran importància, l'indret triat permetia crear unes defenses que englobessin el camí i facilitessin el seu control i eventual tancament en situacions de perill. El flanc occidental quedava protegit de forma natural pels penya-segats i el propi riu, mentre que per llevant, el pendent del turó era força més abrupte del que pugui semblar en l'actualitat.²⁴⁶ És cert que la zona baixa situada al pla, a l'actual barri del Mercadal, oferia un relleu molt més acollidor i hauria estat molt més senzill fer néixer una ciutat de forma regular; en efecte, aquell era un sector planer i ben regat pels diversos rius que, encara avui, constitueixen un senyal d'identitat de la ciutat. Però aquest indret no podia complir, ni de bon tros, l'objectiu principal de la creació del nou nucli urbà, el domini absolut dels camins i la seva fàcil defensa. L'opció escollida era perfecta des del punt de vista militar i no pas inconvenient des d'altres perspectives. Per això es produí el desplaçament, aparentment sense violència física (la qual cosa no vol dir que no fos forçós), dels habitants del vell *oppidum* cap a la nova *urbs*, que anava essent construïda segons els paràmetres de Roma. El fet queda palès observant els conjunts ceràmics dels contextos inicials de la ciutat en comparació amb als que amortitzen les estructures de l'*oppidum* de Sant Julià, convertit llavors en lloc de guaita i de domini del paisatge, els quals apunten, tots dos, a la mateixa cronologia del primer terç avançat del segle I aC. La identitat dels primers habitants de la nova ciutat també té testimonis en els grafitis ibèrics que, ara i adès, hom localitza en els fragments de ceràmica campaniana dels estrats fundacionals de la ciutat.²⁴⁷

Les condicions orogràfiques, les raons funcionals i el punt de partida -l'*oppidum* de Sant Julià- explicarien, també, les seves escasses dimensions (unes 4'6 hectàrees) una superfície aparentment reduïda però perfecta per assegurar-ne una defensa eficaç amb pocs efectius. Durant mig mil·lenni n'hi va haver prou; fins a l'antiguitat tardana no es van començar a crear suburbis més enllà de la protecció de les muralles. Fins i tot l'exemple d'època carolíngia es va realitzar ampliant el circuit murat que n'assegurava la defensa, i encara les ampliacions del segle XIV no oblidaren la reforma de les velles instal·lacions de la Força Vella, per tal com els governants eren conscients que aquesta era l'autèntica fortificació amb qualitat defensiva i no pas les simples cortines que de llavors ençà s'alçarien per protegir els ravals crescuts a redòs del vell nucli.²⁴⁸

La planta inicial de la ciutat era de forma trapezoidal, falsament triangular, amb la base als cingles occidentals, damunt l'Onyar, i el vèrtex superior a mitja muntanya, vers el puig Aguilar, on les defenses eren reforçades amb una poderosa torre, perpetuada al llarg dels segles per la que s'anomenà torre Gironella. Aquestes defenses foren inicialment modestes en el seu disseny, ja que no incorporaven altres torres defensives: un mur de carreus poligonals (llargament anomenats "ciclopis" per la historiografia tradicional) formava una cinta que, de Torre Gironella, baixava en direcció sud-oest fins arribar a la placeta del Correu Vell, seguint en bona part el traçat del carrer Bellmirall i Escola Pia; allí prenia la galta oriental de l'actual carrer Ballesteries, damunt del petit penya-segat natural, fins arribar a la zona de Sobreportes, des d'on

²⁴⁶ Nolla 2001, 154-162

²⁴⁷ Nolla 1999, 183-184, 191-192, figs. 4 i 5. Per a les excavacions de Sant Julià de Ramis, Burch et al. 2001, 108-112 i 140-143. El procés, reexposat darrerament a Palahí/Nolla/Vivó 2007.

²⁴⁸ Iglésias 2003, 9-71; EHU 5, 197-153.

es tornava a enfilarse cap a l'est tot seguint el límit encara reconeixible del carrer dels Manaies. En arribar al sector del claustre la muralla no l'englobava pas tot (la zona s'incorporà a la ciutat en època carolíngia), sinó que seguia amb poca diferència la mateixa orientació fins que, a l'alçada aproximada del palau episcopal, girava cap al sud formant un pronunciat queixal que deixava fora la fondalada actual de l'absis gòtic de la seu; probablement a la mateixa zona del palau actual el mur tornava a girar a llevant fins assolir la torre oriental (figura 10).

L'indret tancat dins aquests murs presentava (i presenta) un fort desnivell de llevant a ponent, d'uns 60 m en uns 320 m lineals de recorregut, que seria avaluable en un 20% si no fos per les seves abruptes discontinuïtats; semblantment passava, també, en direcció nord-sud però d'una manera molt més suau. A la porta septentrional, que amb els segles s'anomenà de Sobreportes, s'hi accedia, venint de tramuntana, seguint un pendent constant però no pas dramàtic, que culminava tan bon punt s'entrava a la ciutat per iniciar ràpidament una davallada, també suau, en direcció a migdia. El camí travessava la ciutat pel sector més occidental, per la part més baixa, de tal manera que gran part de la superfície de l'hàbitat quedava a llevant de la via, enfilant-se muntanya amunt, en una disposició en terrasses, que adaptava i ampliava diverses plataformes més o menys naturals. Tot i aquestes dificultats, la ciutat fundacional tingué un disseny ortogonal, perfectament regular en la mesura del possible.

Així, per ponent, com ja s'ha dit, la ciutat era definida per uns penya-segats sobre el riu Onyar, defensa natural que va fer que no fos necessària una muralla important en aquest sector. Per costat nord, caldria diferenciar, potser, dos sectors: el situat més cap a l'oest, pel qual circulava el camí, presentava un descens important però transitable en direcció a tramuntana. Però a partir del lloc on actualment es troba la Catedral de la ciutat, es localitzaven uns desnivells importants, amb espais ocupats per cingles i fondalades que foren aprofitats, en època romana, com a límit natural per la ciutat. Més enllà, la vall pronunciada del riu Galligants ofería una protecció natural absolutament perfecta. Cap a sol ixent, la ciutat no assolía el cim del turó que s'allunyava massa i, per tant, aquell lloc era, aparentment, el més dèbil ja que es trobava dominat per qualsevol atacant que ocupés la cresta de la muntanya. Tanmateix, la seva llunyania, molt més enllà de l'abast de l'artilleria de l'època, i el fet d'acabar la ciutat, en aquell punt, en un esperó rocós amb forts desnivells a tramuntana i migdia, feia que fins i tot aquell vèrtex elevat fos fàcil de defensar i segur tot establint-hi, només, tal com es va fer des d'època fundacional, una poderosa torre amb capacitat de posseir artilleria que assegurava, des de l'alçada, el domini total de la posició i un control absolut d'aquell sector en aparença el més feble. Pel sud, les defenses naturals eren menys impressionants, ja que si bé el terreny era costerut no existien els grans desnivells ni fondalades que poguessin actuar com a defensa natural, excepte en el tram central i occidental, on novament la natura beneficiava, i molt, els defensors.

Al sector de tramuntana, el que més ens interessa en el present estudi, la topografia com ja hem apuntat era encara, si això fos possible, més complicada. La zona a tocar de la muralla nord en el sector central del perímetre de la ciutat era la única que presentava unes terrasses prou planeres capaces per a una instal·lació cívica de certa entitat; així el recinte foral s'ha identificat en el sector que comprèn la catedral, les escales i la plaça que s'obre al seu davant,

amb l'edifici de Casa Pastors i els altres del seu costat, inclosos.²⁴⁹ Aquest fòrum estaria dividit en dos àmbits situats a diferent alçada. A dalt, on ara hi ha la seu, trobaríem l'àrea sagrada, i a la part baixa, el *forum* cívico-polític, que a principis del segle XI era conegut com el "Mercadell", un dels topònims més antics documentats a Girona; al seu costat, l'escàs però significatiu topònim de "Forell" evoca amb tota probabilitat els usos primordials de l'espai.²⁵⁰ En direcció nord, el pendent era tan aspre, amb una forta davallada a la zona que actualment ocupa el claustre i estances annexes de la catedral, que va constituir, inicialment, el límit natural de la ciutat i que van resseguir les muralles (IV.1). A l'exterior d'aquest espai, entre aquest indret (espai del claustre) i la zona del carrer de Sarracines fins arribar a Sobreportes, el desnivell era molt marcat fent segurament impossible la comunicació directa entre els dos sectors. El contacte es faria fer per l'interior de la ciutat, a través d'una portella del fòrum, reforçant el seu paper estratègic. Aquest fet s'ha vist confirmat en les darreres excavacions realitzades el 2004 en el pati de l'obra de la Catedral, situat a ponent del claustre de la seu, més enllà de les muralles, que van permetre observar l'existència d'un desnivell tan difícil que exigí que les construccions d'època medieval d'aquell sector es trobessin a més de 3 m per sota del nivell de circulació actual que s'ha assolit a base de terraplenaments i murs de contenció. Les excavacions als soterranis de l'ala oest del claustre i estances annexes també varen permetre determinar que en aquella zona, en època antiga, existia una forta davallada, amb una petita terrassa, enclotada entre el massís de la muntanya, a llevant, i un petit penya-segat, a ponent, per la qual discorria un caminet, i que per dur a terme les construccions medievals va ser necessari retallar la roca del subsòl a la zona de migdia, mentre que cap a tramuntana i ponent, van caldre grans aportacions de terres. Contràriament, el nivell de circulació dins aquesta terrassa pràcticament no ha variat al llarg de la història en aquest sector, i el fort pendent que existeix actualment en el carrer Manaies, situat al nord de les escales de la seu, ja existia en època romana o, en tot cas, era encara més pronunciat.²⁵¹

II.2. LES DADES ARQUEOLÒGIQUES (1998-2004)

Com s'ha vist en el seu moment (I.2), els coneixements arqueològics sobre la plaça religiosa del fòrum gironí provenen essencialment de les campanyes arqueològiques de 1998-1999, vinculades al projecte Progress, i també del seguiment de les rases perimetrals per a la instal·lació de l'enllumenat efectuades a les darreries de 2004. Són aquestes informacions les que aquí resumirem, sempre en relació ara a les troballes datables en època romana.²⁵²

²⁴⁹ La identificació, a càrrec de Josep M. Nolla, ja és antiga. Es publicà en diversos indrets (per exemple Nolla 1987, 46-47; idem 1988, 89-95) i ha estat recollida per la recerca posterior (per exemple, Ruestes 2001, 177-179). Altres apreciacions que seràn d'interès per a nosaltres foren precisades a Nolla 2003, esp. 106, i el darrer estat de la qüestió s'exposa a Nolla/Palahí 2007 i encara més detalladament a Nolla et al. 2008.

²⁵⁰ Nolla et al. 2008, 240-243.

²⁵¹ Garcia et al. 2002; Garcia/Palahí 2006.

²⁵² La descripció global dels resultats de les excavacions cal cercar-la primordialment a Palahí 1998a i Palahí 1999; un resum força extens de les dues campanyes va publicar-se a Freixas et al. 2000. Les cales A-F de les excavacions del projecte Progress (enumerades a I.2.6), com que van proveir principalment dades per a la reconstrucció de la seu romànica, són descrites i analitzades amb molt més detall en els apartats corresponents del capítol III.2.

La major quantitat de dades prové de les campanyes anomenades en primer lloc, que van aconseguir demostrar que els murs perimetrals de la catedral romànica identificats s'havien bastit damunt d'unes poderoses fonamentacions. En determinats punts de la construcció es comprova clarament que moltes d'aquestes substruccions ja existien abans de l'edifici romànic i que aquest no feia més que aprofitar-les i adaptar-s'hi, a vegades sense respectar estrictament la seva orientació (III.3.2.1).

Les dades més importants des del punt de vista estructural provenen de la zona de la Galilea, gràcies a l'obertura de les cales A o 1.000 (1998), E o 1.400 (1999) i F o 1.500 (1999) (figura 11).²⁵³ El mur 1009, que fou reconegut com la façana sud de la seu romànica, tenia com a fonament l'estructura 1014, un sòcol de blocs de sorrenca de mida més gran que els macs que formaven la paret superior i que sobresortia uns 40 cm cap al sud; aparentment, aquesta estructura anava a vista, a tall de sòcol, i a banda de pensar en una possible amplada de més de metre i mig (si abastava tota l'amplada de 1009, xifrabla en uns 1'15 m) no es podia assegurar doncs que fos obligatòriament preexistent a la construcció romànica. La perllongació de la mateixa estructura cap a ponent constituïa el mur 1010, tanca per migdia de la Galilea romànica, del qual malauradament no es pogueren explorar els fonaments. La façana est estava constituïda pel mur 1022, del qual tampoc no es veieren els fonaments: a ponent la façana interna de l'església presentava un aplacat de blocs de pedra sorrenca, mentre que a llevant hi havia un abocament de morter que feia impossible l'exploració. Val a dir que tot l'alçat del mur era de pedra sorrenca, mentre que als murs laterals aquest recobriment només abarcava el sòcol inferior fins a l'alçada d'uns arcosolis funeraris (III.2.2.1.1). En canvi, la perllongació cap al nord d'aquest mur sí que proporcionà dades d'interès. L'obertura de la cala E (1999) va permetre documentar el mur 1410, aparentment la part inferior del mur oriental del baptisteri, situat en perfecta alineació amb 1022, fonamentat sobre el mur 1439. Aquest era una gran estructura de pedra i morter que sobresortia 50 cm cap a l'est respecte de la façana de 1410. Pel que fa a la façana oest, per la banda interior el fonament de 1055 no es va poder documentar, però sí que a l'exterior (cala F, 1999) es localitzà el gran sòcol 1503 contra el qual s'havia recolzat el darrer arc de les escales de la seu anteriors a les actuals (III.2.1.1). Les parts superiors d'aquest gran sòcol havien estat construïdes amb tota versemblança en el moment de construir la gran façana barroca, però en les seves parts inferiors, que s'endinsaven uns tres metres en el sediment, el mur apareixia com una estructura precedent de gran entitat, a base de grans carreus formant filades.

Però era el límit nord el que proveïa més dades. A la mateixa cala A el mur 1046, tanca pel nord de la Galilea, tenia com a fonament la poderosa estructura 1039/1044, que apareixia clarament sota la porta nord de la Galilea.²⁵⁴ Li seguia la orientació cap a l'est, ja al sondeig E, el mur 1411, corresponent però a la façana nord de la seu, ja que és solidari amb 1410, i no se'n pogueren explorar els fonaments per l'exigüitat de l'espai disponible. Però a la cala contigua per

²⁵³ Descrites amb detall a III.2.2.1.1 (Galilea, cala A), III.2.3.1 (baptisteri, cales A i E), III.2.5.1 (nau, cala A i altres) i III.2.1.1 (escala, cala F).

²⁵⁴ La condició de preexistència d'aquesta construcció, tanmateix, és en part dubtosa, ja que l'excavació de la cara nord de 1046 va permetre detectar com aquesta s'enfonsava més de metre i mig en el subsòl i el parament de la qual mostrava un aspecte nítidament inscrivible dins del segle XI. Vegeu l'apartat dedicat als fonaments de la seu romànica, III.3.2.1.

llevant, la D, es localitzà un altre fragment de façana nord de la seu, 1304, el fonament de la qual, 1314, tenia una gran potència (més d'un metre de profunditat) i era de pedra lligada amb morter; compartia amb el mur superior el límit nord, de manera que ambdós semblaven perfectament alineats. Aquest conjunt de dades estructurals no està acompanyat, a diferència de les que vindran, d'estrats amb material ceràmic que pugui ajudar a perfilar la cronologia, que resta doncs relativa en funció del coneixement per altres mitjans de la història de l'edifici. Des del punt de vista estratigràfic, tanmateix, val la pena notar com els estrats excavats al nord d'algunes d'aquestes estructures mostraven un potent farcit en aquell sector que més endavant mirarem d'explicar-nos. Els nivells 1312 i 1313, de gran potència, dipositats contra el mur 1314 a la cala D, no contenien material ceràmic datable i sí, en canvi, moltes restes de materials constructius (pedres i morter). Més a l'oest, els estrats 1438 i 1440, al nord del mur 1411 de la cala E, es mostraven estèrils; i encara més enllà, al nord del mur 1046 de la cala A apareixia els nivells 1048 i 1052, farcits de gran potència, el superior amb abocaments d'abundant material ceràmic que situava el tancament de l'estrat a la segona meitat del segle XVI,²⁵⁵ cronologia corresponent de manera aproximada als usos tardans i residuals de les estructures del pòrtic romànic (III.2.2.1.2, III.2.3.2, III.2.4.1.3).

Continuant a l'est, arribem a un dels conjunts de dades més importants. A la cala B (figura 12), el fonament de 1106/1107 (de nou part de la façana nord de la seu romànica) era el mur 1114, que passava per sota de totes les estructures de la cala i era novament de pedra i morter; de nou també s'excavà fins a més d'un metre de profunditat sense arribar a detectar-ne la base. En aquest cas, a diferència del que succeïa a la cala D, era clarament observable el fet que el límit nord del mur 1114 passava gairebé un metre i mig més cap al nord de la façana de 1106/1107, mentre que pel sud semblava aquest darrer el que quedava penjat: sota no hi havia una façana clarament corresponent. Aquest decalatge en els eixos, més notable com més a l'est, constitueixen potser l'indici més clar que no es tractava d'un simple fonament sinó d'una preexistència. A més, la cala B fou un dels pocs indrets privilegiats amb estrats ben segellats i portadors de material d'època romana. De la banda sud del sondeig, la més productiva, interessa glossar els materials localitzats en els estrats situats sota 1110, que semblava la preparació d'un nivell de circulació i en tot cas apareixia com el nivell de construcció de 1106/1107. Per sota d'aquest estrat aparegué el nivell 1111, molt interessant pel material que contenia i per fet de no estar contaminat aparentment per intrusions (figura 13a). Deixant de banda el material residual (un fragment informe de ceràmica campaniana B, onze de T.S. Sudgàl·lica, 18 fragments de terrissa de parets fines i 10 fragments de produccions emporitanes) i un conjunt significatiu de ceràmiques comunes oxidades (137 fragments) i grolleres de cuina (31 fragments), amb datacions més imprecises, i àmfora informe on predominen les de tipus itàlic i les pròpies de l'àrea central del *conventus tarraconensis*, destacaríem alguns fragments de *terra sigillata* africana de tipus A2 (quatre fragments), amb la forma Lamboglia 9a2, un conjunt notable del tipus C1 (trenta-quatre fragments), amb predominància de la forma Lamboglia 40/Hayes 50 i 36, trenta-sis fragment de ceràmica de cuina del mateix origen, amb cassoles de vora ametllada, fons estriat i patina exterior cendrosa (forma Ostia III, 108), cassoles envernissades interiorment (forma Lamboglia 10A i plats/tapadora de vora fumada (forma Ostia I, 261). El conjunt,

²⁵⁵ Palahi 1999, 29-31; idem 1998a, 26-27.

característicament antic en qualsevol dels casos, obté el seu *terminus post quem* a través del material més tardà, les formes de TSA C representades a més per una bona proporció de fragments; l'absència significativa de TSA D indica un *terminus ante quem* d'inicis del segle IV dC. És doncs un conjunt uniforme, sense estridències ni presències anòmales, que caldria datar dins dels dos darrers terços del segle III. Mancats de més dades i més material no seria convenient ni oportú filar més prim. Tanmateix, recordem les enormes similituds d'aquest material amb el recuperat al farciment superior de Casa Pastors,²⁵⁶ on s'hi trobaren les mateixes peces.

Sota d'aquest estrat, el nivell 1118 (figura 13b) contenia un fragment de ceràmica campaniana, un de roig intern pompejà, dos de T.S. Sudgàlica, un de llàntia, 12 de produccions de la costa catalana i tres de roig corall, a banda de tres d'àmfora i 59 de comuna oxidant. Aquest conjunt més modest era, tanmateix, també inequívocament antic i assenyalava una datació més primerenca, amb un *terminus post quem* determinat per la importació més moderna, la TS Sudgàlica, que encara que representada per fragments informes permetia situar l'estrat dins el segle I dC.²⁵⁷ L'inconvenient era el de no poder situar amb precisió aquests estrats en relació a l'estructura 1114, atès que no se'n localitzà el límit de migdia; tot i això, l'entitat de l'estructura, xifrabla en el metre i mig d'amplada i més d'un metre de profunditat detectat a la banda nord de la cala, fa pensar que els estrats es dispositaven contra la façana sud del mur i que per tant la datació de 1118 constituïa un *terminus ante quem* per a la construcció de 1114. Per desgràcia, en aquesta banda nord, on els límits de 1114 eren més clars, el material arqueològic no era tan eloqüent, tot i que potser igualment significatiu: l'estrat 1115, delimitat a la cota superior de 1114, proveïa dos fragments de ceràmica campaniana, un de ceràmica de cocció reduïda, dos de comuna oxidada, dos de grollera reduïda i un d'àmfora, mentre que al seu inferior, 1117, un fragment de T.S. Sudgàlica convivía amb una vora de ceràmica vidrada en groc i marró (probablement una intrusió), quatre de ceràmica comuna i un de grollera reduïda. Exclosa la intrusió i admetent la migradesa de les importacions en aquests dos estrats, en tot cas de notable sabor antic, la datació proposada es manté encara plausible.

La següent cala, la C (1999) (figura 14), tenia una superfície exígua i a més comptava amb estructures de difícil interpretació, com els murs 1205 (nord-sud) i 1206 (est-oest), estructures de poca entitat que complicaven enormement la interpretació del possible transepte romànic (III.2.6.1.1). L'estructura 1208, que actuava com a fonament de 1206, era un possible mur situat en la mateixa direcció que els anteriorment descrits en les altres cales, tot i que el fet d'explorar-lo en molt poc espai no permetia obtenir dades concloents en aquest sentit. Tot i amb això, hom s'inclinava per proposar la seva situació en un context similar al de 1114 sobretot per la seva relació, no del tot aclarida però segurament molt propera, amb el paviment 1203. Aquest era un nivell d'*opus signinum* detectat en una petita superfície de l'àrea central-septentrional de la cala que per ell mateix evocava una situació en època antiga (figura 15). Més encara, el paviment va poder ser obert en una petita part, fet que permeté l'excavació de l'estrat 1204, el

²⁵⁶ Nolla 1999; Nolla et al. 2008, 23-31.

²⁵⁷ En un conjunt ceràmic més nodrit, l'absència de TS Africana A hauria servit per situar la datació dins els dos primers terços de la centúria; en les condicions de l'estrat 1118 no ens atrevim a proposar aquesta precisió, que de fet no té gaire transcendència en un marc *per se* molt imprecís.

qual presumiblement n'havia d'oferir una datació fiable. Tot i que els responsables de l'excavació, amb bon seny, estimaven insuficients els 15 fragments de ceràmica apareguts en aquest nivell per assegurar una datació del paviment,²⁵⁸ val la pena notar la homogeneïtat i manca de contaminacions del petit conjunt: una vora de *kalathos* de tradició ibera, una vora de ceràmica campaniana A (forma Lamboglia 36), vuit fragments de ceràmica comuna de cocció reduïda, un de grollera reduïda, una carena d'àmfora i un fragment de teula plana. Els materials identificables són situables dins el segle I aC, en les cronologies fundacionals de la ciutat, sense que els altres components del conjunt ho desmenteixin clarament. Cal destacar el gran valor dels conjunts arqueològics segellats per l'estratigrafia que es detecten tant en aquesta cala com en l'anterior.

Quant a la consideració d'aquest paviment de morter hidràulic, cal tenir en compte que l'element 2 del sondeig de 2004 tenia el mateix aspecte: un paviment d'*opus signinum* que aparegué en una longitud d'uns 3'25 m davant la capella dels sants Joan Baptista i Joan Evangelista (figura 16). Tot i que la forma i la qualitat del paviment era totalment comparable al que aparegué a l'altra banda de la nau, lamentablement la seva excavació no va proveir material arqueològic que permetés afirmar-ne una datació, en trobar-se directament sobre la roca natural. Això per altra banda proveeix indicis fiables sobre la cota original del subsòl comparables als de la cala C, a l'extrem est de la qual apareixia la roca del subsòl per bé que en estat de disgregació. Tanmateix, en la terra sòlta que s'extragué de la rasa de la il·luminació en les immediacions d'aquesta llenca de paviment aparegué, fora de context, un altre fragment de teula plana, acompanyat d'altres trossos de ceràmica de tipus indeterminat però sens dubte més moderna.

Totes aquestes dades també coincideixen amb les notícies d'intervencions a l'interior de la seu anteriors al projecte Progress, assenyalament la petita cala oberta a l'espai de l'antic cor l'any 1975 (I.2.5); recordem que el notable conjunt de material que s'hi detectà, dins d'un estrat molt remenat d'un mig metre de potència però indubtablement antic i amb una certa unitat cronològica, incloïa, a més de fragments de terrissa africana de cuina (per exemple, un plat de la vora fumada), ceràmiques emporitanes i produccions comunes oxidades altimperials, una llàntia de volutes situable al segle I dC i, com a importació més destacada, un fragment informe de T.S. Africana A, que a falta de més precisions caldria situar aproximadament a la segona meitat del segle I dC (figura 6).²⁵⁹ La situació de la cala a la zona central de l'antic cor, per tant a l'espai situable entre els murs longitudinals suara esbossats, és indicativa de l'aflorament cada cop més elevat de la roca natural i de la presència de materials romans en el reompliment immediatament superior.

En conclusió, i des del punt de vista estructural, hom identifica una sèrie de murs possiblement connectats en forma d'una gran estructura similar a una T invertida de traç doble (figures 17 i 18). El mur més clar en aquest sentit és el disposat d'est a oest al sector nord de l'àrea (1208-1114-1314-1411 i potser 1039/1944), que en els seus extrems més orientals pot ser datat inequívocament d'època romana. Aquest mur connecta perpendicularment amb el 1439, que perllonga el seu traçat amb l'alçat romànic de 1022. Paral·lel al gran mur est-oest podria ser

²⁵⁸ Palahí 1999, 17.

²⁵⁹ Nolla 1980, 91-93.

el mur 1014, fonament i potser (encara que poc clarament) preexistència de 1009; els dos murs paral·lels es trobarien a uns 11 m de distància l'un de l'altre, o a uns 13 m si comptem els límits exteriors. Per últim, paral·lel a 1439-1022 (uns 12 m entre l'un i l'altre) però en un nivell més baix es troba 1503, que constituïria el límit occidental de la terrassa, al qual s'adossarien les escales d'accés. L'estructura que dibuixen aquests murs sembla aconsellar que la perllongació dels eixos majors est-oest pogués connectar els eixos menors nord-sud, que tenen una funció de contenció molt més definida en relació al relleu; però ja hem vist que tant 1046 com, sobretot, 1010 mostren alçats i fins i tot parts inferiors d'època romànica. Malgrat tot, no es pot descartar que perpetuïn estructures anteriors o, fins i tot, que les aprofitin mitjançant placatges exteriors o condicionaments que l'estat actual de la recerca no pot precisar. És igualment de lamentar que no s'hagués pogut excavar en més extensió i profunditat l'espai anterior de la Galilea, que potser hagués proveït dades més significatives en aquest sentit.

En tot cas, aquesta T invertida quedava limitada, en els seus altres extrems, pels condicionaments de l'orografia i al nord per la disposició de les defenses urbanes que hem exposat anteriorment: paral·lela als murs est-oest discorria la muralla urbana a l'extrem nord, probablement per la zona del mur intern de la galeria sud del claustre (uns 8 o 10 m més al nord del mur 1208-1039), fet que tancava la plaça i la ciutat per aquesta banda; per l'est, el traçat de la muralla, que caldria cercar vers l'alçada de l'arc del carrer Cartañá, assegurava el límit est. Pel que fa al sud, l'àrea de l'actual plaça dels Apòstols representa una cota natural en general semblant o potser fins i tot més elevada que la de la pròpia catedral, per la qual cosa el límit del sector, si existí, degué ser purament representatiu; un seu hipotètic traçat podria ser suposat mitjançant la projecció de la situació de la muralla a l'altra banda del conjunt de murs documentats. Aquests, doncs, formaven una estructura sòlida que organitzava la terrassa superior probablement en dos nivells, un de més ampli i general representat pels testimonis d'*opus signinum* i un d'estret i més baix a la franja oest del sector, entre 1503 i 1439-1022, on anava a parar l'escala que comunicava amb la plaça cívica inferior. Observem que aquesta distribució fou aprofitada en la fonamentació de la seu romànica (III.3.2.1).

II.3. LA FORMA URBANA DE GERVINDA: EL SECTOR DE LA SEU

Hem vist com l'orografia de la ciutat antiga de Girona es caracteritza pels pendents costeruts. A més, el subsòl rocallós, irregular i complicat, proporciona, dins de la superfície de la ciutat, alts i baixos, sovint sobtats, amb desnivells i penya-segats de fins a 15 m. La planta de la Força Vella dibuixa doncs una mena de polígon falsament triangular que és, d'entrada, poc convencional per una fundació romana *ex novo* però que s'adapta i treu un excel·lent rendiment d'aquesta topografia enrevessada i que explica, d'altra banda, el traçat sinuós de la muralla. Malgrat totes aquestes dificultats, l'estudi reiterat de l'urbanisme de la ciutat i dels seus edificis a través de testimonis tant materials com documentals ha permès de conèixer quina va ser la mecànica de la implantació original de la ciutat dins dels límits de la cinta murària amb un notable

nivell de precisió (figura 19).²⁶⁰ I aquestes dades són de gran importància per mirar de projectar una hipotètica distribució del sector que estudiem en el disseny original de l'interior de la ciutat.

La trama urbana fundacional era perfectament regular i s'adaptà al perímetre emmurallat dissenyat de tal manera que treia el màxim profit de desnivells, barrancs i fondalades. La xarxa original de carrers s'articulà mitjançant una retícula d'eixos viaris formada per l'encreuament de diversos *cardines* amb els respectius *decumani*. Aquesta primera trama es troba avui prou alterada però encara se'n poden reconèixer les traces a través de les evidències físiques, del pòsit arqueològic i de les dades documentals. El traçat del carrer principal en sentit nord-sud es va fer coincidir, volgutament, amb un tram de la via Augusta, raó de ser de la ciutat, que transitava del portal de Sobreportes al portal de l'Onyar, a migdia, a l'actual placeta del Correu Vell. Aquest vial que encara existeix intacte fossilitzat en el carrer de la Força era el *cardo maximus* de la nova fundació. Molt més problemàtic resulta identificar el *decumanus maximus* si és que existí com a via privilegiada, fet del qual el pendent constant en sentit est-oest permet de dubtar. De fet, la circulació en aquest sentit dins la ciutat antiga s'articulava (i s'articula encara avui en bona part) a través de carrerons costeruts i escales, sense que hagi quedat traça d'una via més ampla o destacada que l'altra en una configuració relativament atapeïda del carrer de la Força cap a l'est ni, potser més important, es puguin documentar portes de muralla relacionables; si la de l'est, a l'àrea de Torre Gironella, té una disposició mal coneguda i amb clara vocació defensiva, és clar que a la façana de ponent, caracteritzada per un desnivell abrupte, ni hi hagué porta de muralla. A partir de l'eix viari evident nord-sud, doncs, l'estudi continuat dels edificis actuals, la contrastació d'abundant documentació medieval i, finalment, diverses excavacions puntuals (Pla Almoïna, Museu d'Història de la Ciutat)²⁶¹ han permès identificar una sèrie de carrers avui desapareguts que, especialment a la part baixa de la ciutat, permeten de conèixer amb un important grau d'exactitud la forma possible de la retícula urbana d'època antiga, és a dir, fundacional, conservada desigualment a l'edat mitjana i molt afectada per la pressió que ha exercit la propietat privada sobre els espais públics al llarg de la història. Gràcies a aquesta recerca s'obté una retícula densa d'illes minúscules, de 71 x 36 peus (uns 21 per 10'66 m) i carrers de 9 peus (vora 2'70 m), disposades *per scamma*, és a dir, amb l'eix llarg segons el sentit dels *decumani* (est-oest). Això no vol dir que totes aquelles illes existissin. Sovint l'urbanisme real es configurarà en illes més grans que eren resultat, això sí, de les illes bàsiques o modulars, que també varen existir com es posà de manifest a la Pla Almoïna.²⁶²

Un fenomen d'aquesta mena és el que caldria identificar en la distribució de la plaça foral de la ciutat, que no fou edificada amb la delimitació estricta de les illes de cases esmentades, però l'espai de la qual guarda una relació amb aquesta parcel·lació primigènica. Si apliquem al sector, amb totes les estructures descrites, el traçat suposat de la muralla a partir de les evidències disponibles i hi afegim la projecció de les illes urbanes en aquesta zona alta del *forum* que ens ocupa, veurem que els tres termes coincideixen, encara que no ben bé exactament, i sobretot que mantenen una orientació similar (figura 20). Ara bé, trobant-nos al límit de l'espai urbà i amb el peu forçat de la muralla, les orientacions pogueren modificar-se de manera puntual;

²⁶⁰ Burch et al. 2000, esp. 14-19, d'on procedeixen les dades següents.

²⁶¹ Vegeu les primeres recollides a Nolla et al. 2008, 17-20; les segones, a Palahí 1998b, 63-65.

²⁶² Nolla et al. 2008, 17-20.

així succeeix en altres indrets de la trama urbana a tocar de les muralles,²⁶³ oi més en un espai obert com el del fòrum, on la reducció de la superfície d'alguna de les illes teòriques per modificacions d'orientació hauria ofert menys problemes que en els altres indrets urbans on aquestes havien de ser enterament edificades.

Així, el límit oriental proposat, corresponent al possible traçat de la muralla, talla les illes superiors pel mig, amb la meitat oest de les hipotètiques illes dins de la ciutat. El límit nord proposat les acompanya perfectament, mentre que el retranqueig de la zona nord-oest, on amb tota versemblança hi hagué la portella inferior, coincideix bé amb el traçat dels murs 1439/1022, per bé que no amb la projecció de les illes. En canvi, el límit occidental, format pel mur de contenció de la terrassa 1503, sí que vé a coincidir amb força exactitud amb el límit oest de les *insulae* projectades; cal tenir en compte que a continuació d'aquest límit, a més, es verificava en efecte un carrer en la trama medieval de la ciutat que passava per sota de les escales de la seu, unides en aquest punt a la terrassa mitjançant volta,²⁶⁴ fet que avala la projecció proposada. Queda per situar el límit meridional del sector: atesa la disposició de les estructures i cercant una certa simetria, ens podríem atrevir a situar-lo a la zona tangent amb la tercera filera d'illes començant pel nord, fet que a més es correspon amb la proposta abans formulada de projectar al sud de 1009 la distància de prop de 10 m que hi hauria entre el mur 1208-1039 i la muralla nord de la ciutat (*supra*). Així aquesta plaça religiosa del *forum* quedaria limitada a la superfície de cinc *insulae* o, si es prefereix, quatre i dues mitges, amb els seus carrers interiors; tot plegat proporciona una extensió modesta de vers 58 x 30 m (uns 1.740 metres quadrats). Encara que l'eix est-oest d'ordenació d'aquestes illes respecte de les estructures actuals ens aparegui una mica esbiaixat, es pot dir que un hipotètic carrer central constituïria l'eix d'ordenació est-oest de l'espai i de l'escala, que hauria de determinar la disposició de qualsevol estructura que es volgués bastir a la plaça en una posició central. I, en efecte, situades en una posició més o menys corresponent a aquesta projecció hi trobem les estructures que hem interpretat com la gran "T" invertida que fa de subestructura de l'espai. Així, la distància que hi hauria entre dues línies paral·leles que passessin pel centre de dues illes contigües arribaria a uns 13'30 m, que esdevé una mesura força coincident amb l'amplada existent entre els murs documentats o projectats com a subestructures de la catedral romànica (amplades exteriors). En aquest cas, les troballes expressades més amunt en relació amb el que sabem de la distribució de les illes romanes ens permet constatar que la part alta del *forum* gironí, si bé no estava físicament dividida en les *insulae* teòriques que s'hi han projectat, sí que ordenava les seves estructures en funció dels patrons que aquesta projecció delimitava.

II.4. ELS ELEMENTS HIPOTÈTICAMENT ROMANS DEL FONS LAPIDARI DE LA SEU I ALTRES DADES ESCULTÒRIQUES DISPERSES

Els hiverns de 1996 i 1997 un equip del Laboratori d'Arqueologia de la Universitat de Girona, sota la direcció del Dr. Josep M. Nolla i amb la col·laboració del Capítol Catedral, va

²⁶³ Burch et al. 2000, 18, fig. 8.

²⁶⁴ És el carrer que el bisbe permet de tancar el 1238 per molèsties als habitants de les cases de la Santa Creu, situades al capdamunt de la galta sud de les escales de la seu. Vegeu III.2.1.2.

realitzar unes tasques de documentació i inventari dels elements del fons lapidari de la catedral, conservats en diferents indrets del complex de la seu. Hom documentà en total una seixantena de peces, algunes de les quals s'exhibiren per primer cop del 30 de maig al 5 de juliol següents en l'exposició *Domus Domini*, que tingué lloc a la Fontana d'Or.²⁶⁵ La procedència d'una bona part del conjunt caldria relacionar-la, versemblantment, amb la descàrrega dels carcanyols de la volta gòtica que tingué lloc els anys 1960-61 i amb la reforma del sector del claustre, que fou paral·lela a unes obres d'embelliment del Passeig Arqueològic més endavant de la mateixa dècada. Ho testimonia el fet que almenys algunes de les peces inventariades foren publicades en el mateix moment de la seva descoberta per Mn. Jaume Marquès.²⁶⁶ Malgrat tot, sabem que alguns dels fragments es trobaven a la vista, encara que fora de context,²⁶⁷ alguns d'ells amb seguretat ja en el darrer terç del segle XIX,²⁶⁸ de manera que no coneixem la procedència exacta d'un cert nombre de les peces. Gràcies als esmentats treballs, doncs, hom identificà un conjunt heterogeni de peces obrades en pedra sorrenca i calcària, del qual en destaca l'important conjunt pertanyent a la seu romànica (III.3.3.2).

Una trentena llarga d'aquests fragments eren obrats en pedra sorrenca, molt malmeses i retallades al llarg del temps, però suficientment conservades per mostrar una decoració inequívocament emparentada amb l'escultura arquitectònica clàssica, més concretament d'una cornisa: predominava el cimaci jònic i, en determinades peces, les restes de mènsules i casetons. La primera impressió que provocaren aquestes peces, intuïtivament, va portar a contextualitzar-les en el món de l'art romà, cosa que ja havia proposat Marquès, qui datava en època romana uns fragments de fust i capitell que encara avui es conserven al claustre.²⁶⁹ Era, evidentment, una primera aproximació molt hipotètica que els mateixos investigadors prenen com a punt de partida, però que es basava en dues raons de certa significació. La primera i aparentment més evident, la decoració de molts dels blocs, bàsicament consistent en casetons, mènsules de motius vegetals i sobretot cimacis jònics (oves i dardells) i fins i tot astràgals; i la segona, el suport, és a dir la pedra sorrenca, el material constructiu característic de la reforma que patí la muralla de la ciutat a les darreries del segle III dC i, en general, la pedra predilecta dels pocs exemples d'estatuària romana trobats a Girona.²⁷⁰ La seva consideració com a tals arribà a ser proposada en diverses ocasions, generant fins i tot una proposta de dimensions per a un hipotètic temple foral a partir de les dades escultòriques.²⁷¹ Però una atenció més detallada a aquestes peces ens ha dut progressivament al convenciment que es tracta d'escultures majoritàriament relacionables amb la seu romànica i datables dins el segle XI, cosa que avui estem en situació d'assegurar per a gairebé tots els fragments de cornisa coservats (III.3.3.2.1.b, III.3.2.2.c i III.3.2.2.d). Igualment, el fust i capitell que Jaume Marquès situava en època romana el podem inscriure avui en un context semblant (III.3.2.2.b).

²⁶⁵ DD. AA. 1997, 13.

²⁶⁶ Marquès 1961; idem 1968b; idem 1968c.

²⁶⁷ Lorés 1990a, 205-213; eadem 1990b, 71-92, on identifica peces pertanyents al claustre, als tallers del claustre i als seus epígons (vegeu III.3.3.3 i IV.7.1).

²⁶⁸ Fita 1876, 110; Español 1996, 77; Freixas et al. 2000, 44-45.

²⁶⁹ Marquès 1968, 34; vegeu III.3.3.2.2.b.

²⁷⁰ Nolla/Sureda 1999, 38

²⁷¹ Nolla 2003, 107-119 i 111.

Aquests fragments de cornisa foren repartits segons el caràcter de la seva decoració en tres grups, anomenats A, B i C. El grup B és el que primer fou identificat com a romànic gràcies a la similitud de les peces integrants amb les impostes de l'església del monestir gironí de Sant Daniel, construïda amb poca diferència de temps respecte a la catedral i sota el mateix patrocini, i també amb paral·lels per a una de les seves peces en el fons lapidari de la catedral de Vic.²⁷² El mateix estudi proporcionava també dades reveladores per a determinats integrants del grup C, l'escultura dels casetons dels quals acaba d'assegurar la seva datació medieval.²⁷³ Per tant, avui només podem considerar vinculats a un possible precedent romà els tres integrants del grup A, que mostra les peces amb decoració de proporcions majors.

Sens dubte el fragment més important d'aquest joc el constitueix la peça obtinguda gràcies als treballs d'exploració del graó de l'altar major, al presbiteri de la seu, que tingueren lloc el 1996 i que deixaren al descobert unes restes molt migrades relacionables, aparentment, amb la disposició de l'absis major de la seu romànica (III.2.6.1.2). Dels blocs que hi havia en aquesta situació en destacava un de pedra sorrenca, de notables dimensions (77 x 48 x 25 cm) i en forma de prisma rectangular (figura 21). En una de les seves cares estretes i allargassades mostra una impressionant decoració dividida en tres registres separades per motlures bisellades pintades de vermell: de baix a dalt, un cimaci jònic (es conserva un dardell), una mena de cimaci horitzontalment simètric o astràgal de proporcions semblants (es conserva l'ova central) i per últim un altre cimaci jònic, no conservat completament, de majors dimensions que els dos registres inferiors (es conservava un dardell); en tots els casos al fons de la decoració es conserven restes de pintura d'un color blau fosc. Cal observar que els tres registres alternaven la seva disposició, contraposant ova i dardell en els eixos verticals. Els altres dos fragments conservats els atribuïm igualment al joc A tot i la seva exigüitat perquè presenten restes de cimacis jònics de proporcions comparables a la d'aquesta peça principal: el fragment R-15 (20 x 23 x 16 cm) (figura 22a) és sens dubte part del cimaci jònic superior, de més grans dimensions, i l'R-84 (13 x 11 x 11'5 cm) degué formar part de l'inferior (figura 22b).

Així doncs els pocs fragments de la catedral situables en època romana, com els més abundants que es relacionen amb la construcció romànica, són exclusivament parts de cornisa. Per a les peces romàniques es pot invocar la preferència de l'escultura dels segles XI i XII a l'hora d'ornamentar aquest element estructural, molt freqüent en l'arquitectura del moment i sovint marcant una funció estàtica (III.3.3.2.2.d). Però un temple romà havia de tenir altres parts d'un entaulament, i fins i tot de la perístasi, per poc canònic que fos. Qui sap si les peces corresponents a frisos, arquitraus o altres fragments més llisos o menys profusament esculpits d'un hipotètic temple foren estimats, precisament per aquestes qualitats, com a especialment adients per a constituir els reforços estructurals de l'estructura romànica (com observem encara als angles de la Torre de Carlemany); no es pot descartar tampoc que molts d'ells fossin aprofitats per a esculpir-hi la decoració romànica dels jocs B i C. En tot cas, com es veurà en el seu moment, les impostes romàniques de motius classicitzants dels jocs B i C que devien ornar la seu romànica degueren trobar els seus models i referents en la pròpia zona on varen ser elaborades (III.4), i per tant la seva forma ens parla probablement, encara que sigui a tall d'eco

²⁷² Barral 1979, 167, fig. 130.

²⁷³ Sureda 2008; vegeu III.3.3.2.c.

llunyà, de l'aspecte que va poder tenir un conjunt de decoració escultòrica romana instal·lat en la terrassa foral superior.

En aquest sentit val la pena notar com la sintaxi, més que no pas el lèxic, de les peces del joc A se separa decididament del que fóra la disposició canònica dels elements d'una cornisa clàssica, així com de les seves dimensions; una llibertat que es duria a l'extrem en la composició de les peces romàniques. Si els cimacis jònics varen copiar-se amb una fidelitat notable, pogueren també ser objecte de còpia altres elements de la desapareguda decoració d'un temple romà. Els quadrats que decoren el filet d'algunes impostes podrien recordar els filets de perles d'un entaulament clàssic molt esquemàtic? Alguns blocs del joc C mostren clarament un denticulat molt destacat, amb les peces de forma gairebé completament cilíndrica; podria aquesta característica haver-se trobat a la decoració escultòrica de la plaça religiosa? Concretament, motius semblants a aquest poden ser identificats, salvant les distàncies, al mur de tanca del períbol de la *Maison Carrée* de Nimes (figura 30a) o a determinats fragments de les cornises de l'àrea del capitolí de Toulouse (figura 30b i c);²⁷⁴ una tal suposició no es pot assegurar, però tampoc descartar. Ben aviat, a l'hora de les conclusions, reprendrem algunes reflexions sobre el sempre relliscós estudi de les possibles còpies.

Hi ha un altre element que sens dubte ens parla de la utilització d'aquesta plaça religiosa del fòrum i que des d'antic ha estat conservat a la seu gironina: es tracta del podi amb inscripció de l'edil, duòvir i *flamen gerundensis* Luci Ploti Asprenas, datat aproximadament al segle II dC i que actualment s'exhibeix a la galeria nord del claustre (figura 23a). El bloc actuà durant molts anys com a *stipes* de l'altar de Santa Helena de la catedral, fins que fou disposat en el seu emplaçament actual.²⁷⁵ Sabem poc de la seva situació original: només en posem indicis. Per una banda, el propi fet que es trobi a la terrassa superior sembla indicar que aquest degué ser el seu emplaçament original, atès el pes i la poca maniobrabilitat de la peça. La presència del bloc i de la consegüent estàtua en el recinte foral s'explicaria per la dignitat de *flamen* de la ciutat que assolí el dedicat en arribar al capdamunt del *cursus* municipal, fet testimoniats per la pròpia inscripció, la qual ens esmenta a més el seu darrer càrrec conegut, el de tribú militar: el nostre home morí doncs probablement essent membre de l'orde eqüestre.²⁷⁶ D'altra banda, la documentació medieval ens parla d'un "Pedró" situat davant la porta de la seu romànica, una mica desplaçat cap al nord, on els veguers reials juraven el càrrec, fet que dotava l'objecte i l'espai d'una certa rellevància ciutadana (III.2.1.2). Podria aquest Pedró haver estat el nostre podi, o bé un d'anàleg, en el benentès que Luci Ploti Asprenas no degué ser l'únic *gerundensis* que meresqué la memòria pública al fòrum?²⁷⁷ En aquest sentit cal recordar la troballa a la part baixa de les escales, l'any 1904, d'un altre podi amb base en aquest cas sense inscripció, que correspon sens dubte a les mateixes coordenades (figura 23b). La idea que la inscripció del Ploti fos el Pedró de la seu ja s'ha proposat i no sembla gens forassenyada; a més, ajuda a individualitzar un sector de la terrassa, a la franja oest, que hem vist que mostra una peculiar estructura.

²⁷⁴ Balty 1960, 138-140, pl. XXV, fig. 1; recollit a Amy/Gros 1979.

²⁷⁵ Nolla 2002, 177-184; EHU 5, 196, fig. 61.

²⁷⁶ Nolla 1988, 94-95; IRC III, 3, 24-25; Nolla 2002, 182.

²⁷⁷ Almenys una altra inscripció (IRC III 1), dedicada al culte imperial, podria procedir també del sector de la catedral. Vegeu una edició i comentari recent de totes elles a Nolla 2002.

Ja fora de la catedral, queden algunes altres restes en pedra sorrenca que es podrien relacionar amb el conjunt foral, però no forçosament amb la plaça religiosa. Un element interessant és sens dubte el fragment de capitell encastat a la muralla oest de la ciutat, a l'inici del carrer Ballesteries, en l'espai buit que deixà l'enderroc d'un immoble i que avui resta convertit en una mena de petita zona verda urbana (figura 24). Probablement la peça hi va anar a parar en època carolíngia, durant la gran refacció de les defenses de la ciutat que devia implicar el desmantellament d'algunes de les estructures anteriors o simplement l'aprofitament de la runa generada pels severos atacs musulmans, especialment el de 793.²⁷⁸ Es tracta d'un bloc de dimensions màximes xifrables en 30 cm d'alçada per 50 d'amplada, el fons encastat encara dins l'estructura del mur, que mostra clarament l'estructura d'un capitell jònic: a l'esquerra es conserva, degradada però volumètricament sencera, la cara frontal d'un roleu o una voluta d'uns 22 cm de diàmetre, al centre de la qual unes incisions simètricament disposades deuen ser encara el testimoni d'una roseta central. La forma continua cap a la dreta, on es perd a l'espai que correspondria al centre del capitell; es tracta d'un exemplar de certa envergadura, amb una amplada superior que no seria menor de 80 cm. També a la casa Laporta, a la part superior de les escales de la Pera, es conserva una peça de pedra sorrenca en forma de disc, de 75 cm de diàmetre per 30 cm d'alçada, actualment emprat com a base d'un pilar i molt erosionat (figura 25). Les seves dimensions permetrien pensar en un fust de columna de certa envergadura. També volem esmentar els quinze mitjos fusts de columna en pedra sorrenca que, l'un al costat de l'altre, participen en l'alçat de la muralla de la Força Vella a l'alçada dels jardins de Sant Domènec, prop de l'angle amb la cinta murària del segle XIV i sense cap dubte integrats en la part reformada en època carolíngia; trobant-se paredats a la muralla, els fragments ens manifesten poc més que les seves dimensions en planta, resumibles en uns 30 cm de radi i per tant 60 de diàmetre per a les columnes que haurien format (figura 26). Malgrat això, ni la situació de cap d'aquestes peces ni les seves dades intrínseques poden oferir-nos la certesa, ni tan sols l'indici, que haguessin estat vinculades a la plaça religiosa del *forum* gironí, tot i que especialment pel que fa al capitell se'n pugui pràcticament assegurar la romanitat.

II.5. CONCLUSIONS: LA PLAÇA RELIGIOSA DEL *FORVM* DE *GERVINDA*

II.5.1. Forma

Atesa la peculiar ubicació de *Gerunda*, per raons estratègiques, al vessant oriental d'un turó amb una forta ascensió oest-est i també amb un pendent nord-sud, el sistema adoptat per

²⁷⁸ Com avalen els textos dels historiadors àrabs: «L'any 177 [18 abril 793-6 abril 794] Hišām, emir d'al-Andalus, envià [a la Frontera] un exèrcit multitudinari comandat per 'Abd al-Malik b. 'Abd al-Wāhid b. Muğīṭ. Penetraren en territori enemic i arribaren a Narbona i a Girona. Comença per Girona –on hi havia una guarnició de francs– i matà els homes, en destruï els murs i les torres i estigué a punt de conquerir-la. D'allà marxà cap a Narbona on féu semblantment. (Ibn al-Aṭīr, *al-Kāmil*)»; «L'any [1]77 [18 abril 793-6 abril 794] tingué lloc la famosa algarada a Narbona. En ella, ['Abd al-Malik b.] 'Abd al-Wāhid b. Muğīṭ atacà el país dels francs (*bilād al-ifranġ*) amb un gran exèrcit. Acampà a la ciutat de Girona, on tenien combatents i defensors, i hi instal·là els almajaneqs fins que la conquerí, tot destruint-ne les muralles, matant els homes i cremant les cases i ravalis. S'emparà també de tots els masos del voltant i captivà la gent. (Anònim, *Diqr bilād al-Andalus*)», editats tots dos a Bramon 2000, 183-184. El fenomen comentat a Bramon 2001, 96-97, i especialment pel que fa a la refacció de les muralles urbanes, a EHU 5, 146.

organitzar l'espai intern de la ciutat en *insulae* regulars va haver d'adaptar-se i repartir-se en una successió de terrasses amb construccions d'edificis i carrers a diferents alçades. El *forum* de la ciutat, que necessitava un espai ample i suficient, es va haver de situar obligatòriament en l'únic lloc disponible, que era l'immediatament proper a la porta nord. Aquest espai no era ben bé una planura: es tractava de dues terrasses naturals, les més capaces de la ciutat, però alhora les més abruptament separades, per un petit penya-segat d'uns quinze metres d'alçada, amb pendents i irregularitats. Això, lluny de ser un inconvenient, va ser aprofitat per bastir un *forum* en dos nivells, cívic a ponent i religiós a llevant, connectats per una graonada, tot oferint un decorat perfecte de preeminència i majestuositat per la seva posició elevada aprofitada d'una topografia salvatge, que era el primer que apreciava el visitant de la ciutat ja abans d'haver travessat les muralles.

Aquesta disposició, a banda de ser la manera més intel·ligent d'aprofitar la topografia de l'indret per obtenir una àrea suficientment capaç per a la representació política i religiosa de la comunitat, participa d'una tendència que s'ha documentat àmpliament en l'arquitectura monumental romana a partir de la Baixa República. Els exemples més primerencs, i alhora més notables, d'aquesta mena de disposicions es troben en les experiències desenvolupades d'ençà de les darreries del segle II aC a la regió del Laci, on les primeres utilitzacions de l'*opus caementicium* es combinaven amb l'aprofitament d'una topografia complexa amb finalitats de teatralitat i també, molt assenyalamment, de domini del paisatge. Casos com els del temple de la Fortuna Primigènia a Praeneste, el d'Hèrcules Victor a Tibur o el de Júpiter Anxur a Terracina en són els exemples més coneguts (figura 27a-d).²⁷⁹ Encara que pugui semblar pretensions comparar la petita *Gerunda* amb algunes de les realitzacions més prestigioses de l'arquitectura romana, cal admetre que la fundació d'aquesta nova ciutat s'ha de situar en el context històric d'una Roma en vies de transformació i alhora d'expansió, encara sense política arquitectònica oficial i per tant amb una notable llibertat a l'hora d'adaptar els models coneguts a les necessitats concretes de cada indret, amb predominància dels criteris pràctics però sense menystenir el gust per una espectacularitat de ressons orientals: Roma venia tot just de descobrir la gran arquitectura monumental hel·lenística (Delos, Rodes, Lindos o, sobretot, l'acròpolis de Pèrgam), que de llavors ençà havia de marcar poderosament el bagatge de l'arquitecte romà.²⁸⁰

Ja dins de la Hispània romana, alguns conjunts monumentals manifesten l'adopció de referents semblants; destaquem-ne tres exemples rellevants (figura 28a-d). A la Bètica, a *Munigua*, hom dreçà a la segona meitat del segle I dC un santuari damunt un turó condicionat amb imponents terrasses, probablement dedicat al culte imperial; el temple era accessible mitjançant rampes i era precedit per una estructura exedrada.²⁸¹ Ja dins la Tarraconense, el conjunt de *Bilbilis*, datable en època de Tiberi, mostrava salvant les distàncies una organització semblant en dos nivells connectats per una escala central, que aprofitava igualment una orografia accidentada mitjançant obres d'estructuració amb almenys una estructura a tall de criptopòrtic o de galeria.²⁸² I com és sabut, a la pròpia capital, *Tarraco*, el ben conegut fòrum

²⁷⁹ Vegeu-les exposades al treball ja clàssic de Coarelli 1987.

²⁸⁰ Mierse 1999, 53.

²⁸¹ Hauschild 1992, 135-138.

²⁸² Mierse 1999, 152-162, esp. 160-161, figs. 50 i 51.

provincial organitzat en cronologies flàvies aprofitava els desnivells i les terrasses per disposar-se d'una manera semblant.²⁸³ Conjunts com aquests s'han relacionat obertament amb l'arquitectura lacial baixrepublicana inspirada en les realitzacions hel·lenístiques que hem esmentat. I no oblidem que, de manera comparable -i salvant la diferència en els termes de la comparació-, la muralla fundacional de *Gerunda*, dreçada en el seu sòcol amb un *opus siliceum* tan rústec, s'ha de posar en relació amb una tendència de la Baixa República a recuperar paraments arcaïtzants d'aspecte potent que s'observa en cintes muràries de diverses ciutats. A Catalunya, es poden destacar els sòcols de la muralla emporitana, el de -novament- la de *Tarraco* (fase II, darrer terç del segle II aC) o el de la de *Baetulo* (primera meitat del segle I aC), més propera cronològicament al nostre cas; per a totes elles s'ha invocat el precedent o model de nombrosos casos itàlics més antics, de la mitjana República (ss. IV-III aC), com ara Norba, Artena, Cora, Terracina o Praeneste.²⁸⁴

Centrant-nos en la terrassa superior, aquesta ocupava una zona delimitada en la implantació de la ciutat corresponent, podem suposar, a l'àrea de cinc illes urbanes, enteses com dues i dues més un apèndix de dues meitats (figura 21).²⁸⁵ Cal entendre que abans de construir cap edifici a l'indret calia plataformitzar convenientment la zona, que malgrat la seva condició de terrassa natural amb un pendent major que la separava de la plaça baixa devia comptar amb uns pendents menors també naturals, descendents cap a l'oest. Es tractava d'obtenir plataformes anivellades amb la mínima despesa estructural. Els límits oriental i meridional de la plataforma degueren ser un afer de decisió a l'hora d'implantar la ciutat: per l'est, és el traçat de la muralla que tenia com a límit insuperable el penya-segat que avui, adaptat pel pas del temps i esdevingut sens dubte més abrupte, constitueix el fossat de l'absis gòtic;²⁸⁶ per migdia, és probablement el límit relacionat amb les *insulae* organitzadores, encara que tanmateix aquest límit pogués haver existit només a nivell teòric, o bé ésser simplement representatiu o molt subtil, ja que l'orografia no el requeria. Potser fins i tot va caldre retallar el subsòl: fragments de roca natural afloren encara avui al peu del talús del palau episcopal. Els límits autènticament necessaris per a la contenció de la gran terrassa eren el septentrional i l'occidental. El primer venia constituït per la muralla, que especialment en l'extrem oest del seu traçat tenia funcions de contenció fins que girava cap al nord a la zona de la portella, expandint l'espai intramurs en l'amplada d'una illa aproximadament. El segon límit, a ponent, correspon a les restes del mur 1503, que amb probabilitat alça i regularitza l'extrem oest de l'elevació natural en aquell sector; la construcció d'aquest mur de contenció i regularització a la part superior del petit penya-segat podria haver anat acompanyada, si hom ho va estimar necessari (cosa que desconeixem), del retall i l'adaptació de la falda del turó, possibilitat que en tot cas no impedeix l'existència d'un desnivell notable de la plaça inferior que encara s'observa avui a simple vista.

Però aquest límit de ponent no podia ésser dominat amb una disposició de tal simplicitat. El desnivell del turó cap a ponent devia ser gradual i presentar un relleu una mica accidentat abans d'arribar al pendent definitiu, com si fos una mena de graó. En tot cas, la creació d'aquest

²⁸³ Vegeu un bon estat de la qüestió el 2001 resumit a Ruestes 2001, 112-130.

²⁸⁴ Vegeu un resum d'aquestes característiques a Palmada 2003, 35-36.

²⁸⁵ Quatre illes de cases és l'espai que es destina també, amb unes proporcions òbviament molt diferents, per al fòrum d'*Emporiae*, en aquest cas al centre de la ciutat. Ruiz de Arbulo 1991, 27.

²⁸⁶ Burch et al. 2000, 12-14, figs 6 i 7.

graó o petita terrassa prèvia fou el mecanisme ideat pels romans per tal de dominar aquest pendent irregular: entre 1503 i 1439-1022 s'estenia una plataforma d'uns 12 m de profunditat on arribava l'escalinata d'accés i de la qual, probablement, en sortia una altra escala menor per arribar a la plaça pròpiament dita, que és la que contenia per ponent aquest mur 1439-1022. Un problema addicional és el de valorar la diferència de cotes d'aquestes dues terrasses, difícil de resoldre pel fet que no coneixem amb precisió la cota de circulació de la terrassa occidental en època romana. Per a la terrassa superior, els fragments d'*opus signinum* documentats dins la nau ens permeten proposar una cota com a màxim uns 30 cm inferior a l'actual de l'interior de l'església. De la terrassa inferior només en sabem que el seu nivell menys elevat va ser aprofitat pels constructors de la seu romànica per a instal·lar-hi el cos occidental, de vers 6 m de profunditat, fet que encara deixava un espai prudencial previ a la porta, el darrer replà de l'escala, on hi havia el Pedró i on a la baixa Edat Mitjana es construïren cases (III.2.1.2). Si un Pedró que probablement era un antic monument representatiu romà (com el bloc amb la inscripció de Luci Ploti Asprenas) es trobava encara en època medieval a l'indret, és de suposar que el nivell de circulació no varià de manera traumàtica, d'acord amb el que demanava el pendent difícilment alterable imposat per l'escala. És per això que hom s'ha permès de proposar una diferència de cota de vers dos metres entre la plaça religiosa i la petita franja occidental prèvia.²⁸⁷

La pressió que podia exercir el material de terraplenament dels nivells, o potser també l'alçada o l'estabilitat dels murs descrits depenent de quina fos la forma concreta del subsòl, impulsà els constructors del recinte religiós del fòrum gironí a assegurar la terrassa amb altres estructures. Aquestes foren els llargs murs disposats d'est a oest, dels quals hem documentat amb seguretat el del nord, i suposem amb versemblança la situació del seu paral·lel al sud, en correspondència igualment amb la possible planificació de l'espai urbà. Aquestes estructures, perpendiculars a les anteriors, configuraven plenament la terrassa superior en connectar-se amb 1439-1022, i potser també –no és forassenyat de pensar-ho– unien aquest darrer mur amb 1503, garantint la solidesa i estabilitat de l'allargada terrassa occidental. Constituïen doncs una estructura gairebé disposada en xarxa (figura 19), molt sòlida, que podia garantir perfectament l'estabilitat i la regularitat dels nivells desitjats i que seria apta, més endavant, per a la sustentació d'un edifici notable com la seu romànica (III.3.2.1); una instal·lació tan sòlida i tan perllongada cap a l'est que ens farà pensar, d'aquí a poc, en alguna cosa per sustentar. La part més oriental de la plataforma superior del conjunt va ser pavimentada amb *opus signinum*, com testimonien els fragments de paviment 1203 (cala C) i 2 (seguiment de 2004), i això en un moment primerenc (potser en època fundacional, dins el segle I aC, com semblarien indicar els materials de l'estrat 1204, tot i que el material del centre de la nau recuperat el 1975 assenyala el segle I dC). La pavimentació implicava en aquest cas, sens dubte, el terraplenament inferior, assegurat a més en aquest sector pel ràpid aflorament de la roca natural. Això que és tan clar per a l'extrem oriental resulta no ser-ho tant per a l'angle nord-occidental de la terrassa, que d'altra banda devia ser la zona on el subsòl natural es trobava a la cota més baixa de tot el sector. Allí veïem, també, com els estrats excavats, per bé que estèrils o datats en època moderna (1312, 1313, 1048, 1052), feien evident una potència notable que calia relacionar amb

²⁸⁷ Freixas et al. 2000, 91-92, fig. 50.

un terraplenament. Per desgràcia, aquest terraplenament no es podia datar, llevat del cas de 1048, en què els nivells d'època moderna corresponien a l'amortització definitiva -i tardana- de les estructures romàniques; si es terraplenà als segles moderns, potser havia estat buit durant temps, tot i que aquest extrem no és gens clar. Podria aquest espai haver estat usat com a criptopòrtic o, si no es vol emprar el terme massa ampul·lós, com a espai semisoterrani? Certament, a banda de guanyar un petit volum d'emmagatzematge, per a l'arquitecte romà no era cap problema aixecar una volta en comptes de terraplenar; a més, la presència immediata de l'estreta terrassa occidental hi podria proveir accés suficient. Aquesta mena d'usos en aprofitament del relleu foren habituals tant en les grans experiències arquitectòniques baixrepublicanes del Laci evocades unes línies més amunt (sobretot Praeneste o Tíbur, per exemple) com en altres casos més propers a nosaltres i més tardans: des de l'exemple citat de Bìlbilis passant per *Baetulo* a les darreries del segle I aC fins al criptopòrtic d'*Emporiae* des de les seves fases més reculades, tots relacionats en major o menor mesura amb l'aprofitament de l'orografia.²⁸⁸ És per això que s'ha formulat en ocasions aquesta proposta per a Girona, prou lògica però malauradament no verificable.²⁸⁹ A la vista de les dades exposades, com ja destacaren en part els arqueòlegs responsables, sembla que un ús d'aquesta mena, si tingué lloc, pogué només plantejar-se a l'extrem occidental de la franja nord del conjunt.

L'aspecte de les subestructures, doncs, pot ser percebut amb una notable versemblança. Tota altra cosa són les suposicions quant al que pogué construir-se al damunt d'aquesta plaça tan ben assegurada estructuralment. En tot cas, caldria entendre que el condicionament d'aquesta àrea superior del *forum* va estar destinada a contenir alguna mena d'estructura de culte. Amb les salvetats necessàries, és un fet incontestable que una ciutat romana no era tal sense *forum*, i que un *forum* no era tal cosa sense un temple, almenys des que a la baixa República hom acostumà a integrar en un mateix conjunt les antigues estructures (*arx capitolina* i *forum*) que fins llavors, a imatge i semblança de l'Urbs, havien estat reproduïdes separatament en la planificació de les antigues colònies itàliques (Cosa, per exemple). Es pot dir, a més, que la topografia gironina afavoria aquesta síntesi. El que sabem a nivell tècnic de la fundació de *Gerunda ex nouo* en els anys 70 del segle I aC, és a dir, la delimitació d'un perímetre murallat però també la *limitatio* de l'espai intern segons un patró perfectament itàlic que en alguns punts ens ha pervingut fins avui, obliga a pensar en la previsió per part dels fundadors de bastir un conjunt foral presidit com de costum per una estructura religiosa, situada molt probablement la zona que estem comentant atesa l'entitat de les subestructures, les molèsties que hom es prengué per instal·lar-les i la correspondència general de de tot plegat amb els patrons urbanístics primigenis avui ben coneguts. Finalment, la constància epigràfica d'almenys un *flamen* urbà (Luci Ploti Asprenas) i d'un *flamen* provincial *gerundensis* a Tàrraco (Gai Mari Ver, que per tant havia estat abans amb tota probabilitat *flamen* a *Gerunda*), tots dos dins del segle II

²⁸⁸ Mierse 1999, 33-36. La bibliografia sobre el conjunt emporità és immensa. Citarem només les presentacions inicials del criptopòrtic amb Sanmartí (dir) 1984, 64-65; posteriorment, diverses contribucions han fet públiques de manera parcial els resultats de les excavacions successives, que han fet ajustar els ritmes de construcció de l'estructura i afinat la seva datació ja dins del segle I i el temple en època cesariana, d'acord amb les cronologies baixes avui proposades per a tota la ciutat romana (Aquilué/Monturiol (coords) 2004, 31-40). Per a *Baetulo*, un resum a Ruestes 2001, 90-93 i 215.

²⁸⁹ Palahí 1999, 60; Freixas et al. 2000, 104-106; Nolla/Palahí 2007, 231-232.

dC,²⁹⁰ fa indubtable, per si encara fos necessari reiterar-ho, l'existència d'una instal·lació destinada al culte oficial de la ciutat en aquelles cronologies.

Malauradament, a banda d'aquestes generalitats ben poques coses es poden dir sobre l'aspecte concret de l'hipotètic edifici de culte a partir dels pocs fragments conservats i, més especialment, tenint en compte que es tracta, de fet, d'un tros de cornisa, precisament l'element més flexible en el disseny dels edificis de culte del món romà. El seu mòdul relativament gran, però, aconsella pensar en un edifici de certa envergadura, sempre adequat a la realitat de la ciutat i sobretot dins el petit espai de la plaça. La disposició dels murs paral·lels est-oest, tan poderosos, podria indicar uns límits per a la instal·lació d'aquest temple, que hipotèticament aprofitaria les subestructures de la plaça com a propis fonaments, igual que segles després va fer la seu romànica. Si això fos cert, proveiria un temple de vora 13 m d'amplada frontal, ben centrat respecte de la projecció teòrica de l'espai de la plaça (travessat llongitudinalment pel *decumanus* hipotètic que fa d'eix distribuïdor del sector); la llargada hauria de ser proporcional a aquesta amplada (vers 21 m, per exemple i a tall d'hipòtesi, respectant a grans trets la proporció àuria).²⁹¹ La situació concreta és ignota: hom aconsellaria de no fer recular el temple més a l'est de la cala C, on foren localitzades les restes del paviment d'*opus signinum* que podrien haver constituït el sòl del sector. Però ni això pot ser proposat amb fermesa. En tot cas, aquesta posició seria la més adient a un temple que es volgués situar de manera centrada i imponent dalt la plaça superior que dibuixen les subestructures descrites. A més, una amplada de façana situada dins d'aquest rang de mesures és ben plausible per tal com un bon nombre de temples romans hispans, situables en diverses cronologies, es troben dins d'aquests marges: sense voler ser exhaustius podríem citar les amplades de façana dels temples forals, capitolins o del culte oficial d'Empúries (època cesariana, 12'8 m al davant i 10'4 al darrera),²⁹² Sagunt (vers 100 aC, 11'9 m),²⁹³ Auso (s. II d.C., poc més de 10 m),²⁹⁴ Augustobriga (potser d'època augustal, poc més de 10 m), Clunia (època de Claudi, vers 13'8 m) o Conimbriga (fase flàvia, 11'8 m)²⁹⁵ (figura 29), algunes d'elles modestes ciutats de províncies com Gerunda. El temple del fòrum de *Lugdunum Conuenerum* (Saint-Bertrand-de-Comminges, a la *Gallia Aquitania*), centre de rellevància més notable que la ciutat de l'Onyar, arribava només als 14'4 m d'amplada frontal.²⁹⁶ Si haguéssim de creure en unes dimensions semblants, això aconsellaria solucions de tipus preferentment tetràstil o hexàstil; amb probabilitat cal pensar també en un edifici pseudoperípter, com mostren la major part dels exemples invocats que es coneixen amb una mica de detall.

El petit element físic que Jaume Marquès havia invocat com a única resta estructural *in situ* de les estructures romanes que precediren la catedral de Santa Maria, concretament com a testimonis d'un temple romà,²⁹⁷ i que ha arribat a constituir un cert *topos* de l'arqueologia popular gironina, no aporta de fet gaire llum a la qüestió (I.2.3, figura 3). Es tracta d'uns petits graons,

²⁹⁰ Nolla 2007b, 11-15.

²⁹¹ La varietat de proporcions i la manca de correspondència amb la compilació teòrica vitruviana es poden resseguir a Gros 1975.

²⁹² Sanmartí (dir) 1984, 51-58.

²⁹³ Aranegui 1992, 71-74.

²⁹⁴ Puig/Falguera/Goday 1934, 107-111.

²⁹⁵ Palol 1969, 76-80; Gros 1996, 151-155; Mierse 1999, *passim*.

²⁹⁶ Badie/Sablayrolles/Schenck 1994, 103.

²⁹⁷ Marquès 1968c, 30-34 (vegeu I.2.3).

avui visibles en no més de 4 metres i mig de llargada per un mig metre de fons però més extensos en el moment de la troballa (figura 4), que es troben en l'angle exterior format per la capella dels Quatre Evangelistes (avui dipòsit de la sagristia) i la nau de la catedral, visibles des de la terrassa superior de la Plaça dels Apòstols dins el que avui és un petit jardinet on hi ha plantat un ufanós xiprer i un llorer. Lamentablement, l'excavació que els deixà al descobert el 1968 es féu sense mètode, amb la qual cosa se'ns escamotegen dades estratigràfiques que (diguem-ho tot) de totes maneres no devien ser gaire esplèndides i sí versemblantment molt alterades. En tot cas, certament els blocs que s'hi aprecien són de pedra sorrenca i ressegueixen perfectament el mur de la capella. La seva situació, que per tant obeeix estrictament a l'orientació de la dita estructura superior, no coincideix clarament amb cap dels elements de la nostra projecció planimètrica. Si calgués interpretar-ho com a part de les estructures romanes seria en forma de graons que menarien a alguna mena d'estructura de clausura del recinte foral superior pel seu extrem de llevant, que coneixem molt malament. Tot i això, la presència del fragment de paviment *d'opus signinum* localitzat el 2004 més a l'est d'aquest límit per la part de l'interior de la catedral, sumada a l'escassa alçada dels graons, més aviat convida, al nostre entendre, a interpretar l'estructura com a posterior en el temps i part del fonament -més concretament com la seva banquetta superior- del mur occidental de la capella, que cal relacionar amb les estructures d'unió entre el palau episcopal i la catedral condicionades en època medieval (III.2.6.3). El fet que es tracti de pedra sorrenca no seria, d'aquesta manera, sinó una altra prova de l'ús intensiu d'aquest material aportat pels romans en les construccions successives del sector.

I més hipotètica encara és la consideració de tota l'àrea en el seu aspecte i acabats: a banda de la muralla que abraça l'esplanada pel nord i per l'est, cal pensar en alguna mena de tancament físic? No en tenim cap traça. La possible conveniència de separar, de manera més o menys lleugera, el *temenos* sagrat que envoltava el temple de la zona profana de la ciutat, immediata i a peu pla pel sud, ha dut en les darreres restitucions a traçar una línia de concreció física ignota²⁹⁸ o a proposar un simple mur complementat amb estructures de monumentalització ben plausibles però completament hipotètiques;²⁹⁹ simples raons d'espai inviten a desestimar la presència del pòrtic superior que es proposà immediatament després de les excavacions o, més tard, el 2003, a tall d'hipòtesi gràfica i volumètrica (figura 31).³⁰⁰

Ja hem vist que l'escultura ajuda molt poc a definir aquestes possibles superestructures; menys encara a situar-les cronològicament. El fragment de cornisa conservada, tot i la seva disposició més aviat original, mostra al registre superior unes oves i dardells de certa qualitat (les de més qualitat de tota la peça, de fet), que podrien recordar exemples provençals de certa estilització, sense gaire seguretats: la forma de les oves, una mica allargades les superiors i més curtes les inferiors, i els dardells, llargs i plans en la seva cara exterior i més agrupats en feixos al registre inferior, sempre sense punta de fletxa i pràcticament romboïdals, recorden força els cimacis jònics de la zona narbonesa, especialment de Glanum i Nîmes, situables en època

²⁹⁸ EHU 5, 184-185, fig. 57.

²⁹⁹ Nolla/Palahí/Vivó 2007, 218 (fig. 3, de Jordi Sagrera, també a coberta); 223 (fig. 5, de David Vivó).

³⁰⁰ Palahí 1999, 60; EHU 5, 183; DD.AA. 2003, 192. Encara es contemplava, de manera tímida, a Nolla/Palahí 2007, 230-233. Pensem que no cal suposar-lo quan la seva existència, no defensada per cap dada positiva, comporta una dificultat innecessària a l'hora d'imaginar la gestió de l'espai presumptament disponible.

augustal (figura 30) i corresponen prou fidelment a les característiques amb què Gros descrivia els frisos d'oves d'època augustal plena.³⁰¹ La decoració escultòrica, que normalment constitueix un criteri força aclaridor per a identificar procedència i datació, en aquest cas presenta grans limitacions: els pocs indicis disponibles inviten a pensar en tot cas en un context severament provincial, allunyat dels estàndards de les capitals provincials i de l'Urbs i que per consegüent treballa sobre material d'inferior qualitat (en el nostre cas pedra sorrenca), amb tota seguretat destinat a l'acabat amb estuc i pintura, com reflecteix el nostre fragment.³⁰² L'arquitectura i l'escultura dels petits nuclis com *Gerunda* quedava ordinàriament en mans de tallers locals o regionals que, desplaçant-se segurament de part i d'altra dels Pirineus, treballaven en les pedres del país i podien perpetuar en les seves realitzacions models i dissenys arcaics o poc acurats, al marge de les tendències que anava marcant a Roma o a les capitals provincials l'acció dels tallers prestigiosos en marbre, l'ús del qual constituïa un monopoli de l'emperador. Atès que a Girona no hem pogut identificar un sol fragment de marbre amb escultura arquitectònica, aquesta absència i la continuïtat de les elaboracions en materials locals serien també signes eloqüents de l'endarreriment i de la marginalitat de la *parva Gerunda*.

L'escultura no pot donar més notícies si no és per la via indirecta de l'anàlisi de la possible còpia o interpretació del model en època romànica (III.4), arriscada però única via encara possible per ara. Del conjunt de la ja esmentada *Maison Carrée* de Nîmes convé recordar, com apuntàvem, el denticulat de la cornisa del períbol, amb una disposició cilíndrica molt semblant al que mostra el joc C de les peces gironines. Tal mena de denticulat es troba també en exemples tolosans altimperials vinculats a la zona religiosa del *forum* de la ciutat³⁰³ (figura 30a, b i c). També s'ha analitzat l'escultura del cimaci jònic; val a dir que les còpies romàniques conserven característiques molt semblants a les del gran bloc del joc A, encara que de dimensions menors (R-17), que les fan assemblar-se als mateixos exemples narbonesos proposats i reprenen amb força els trets medioaugustals abans descrits: és un repertori d'oves curtes, com tallades a la part superior més que no pas rodones, amb l'emmarcament força obert, els dardells plans (si de cas amb una aresta central) i només independents a la part més baixa, sense punta de fletxa, i amb perfils globals propers al quart de circumferència (figures 172 i 173). Tals característiques es retroben puntualment en altres obres hispàniques com ara la de les cornises pertanyents al recinte foral de Beja (Lusitània), d'època augustal (figura 30f)³⁰⁴ o bé, ja a l'altra banda dels Pirineus, de nou a Saint-Bertrand-de-Comminges (*Lugdunum Conuenerum, Gallia Aquitania*); allí, els pocs fragments conservats de la cornisa del temple del fòrum mostren també cimacis jònics prou semblants als nostres exemples romànics, assenyaladament amb perfils de quart de circumferència, oves naixents de la part superior i dardells igualment

³⁰¹ Balty 1968, pl. XVIII, fig. 2; Amy/Gros 1979, I, 150, i II, pl. XXIV; Rolland 1977, 31-32, pl. LXV-LXXVI; també, puntualment, en algun exemple de l'arc d'Orange (DD.AA. 1962, II, pl. XV), també amb un denticulat vagament cilíndric a la cornisa del *podium* (pl. XXIX); o, més lluny, a l'Aquitània, alguns exemples de cimacis jònics en capitells de Saintes, sobretot els d'època augustal, de Tiberi o ja del s. II dC (Tardy 1989, fig. 74).

³⁰² L'ús de la pedra local estucada i pintada caracteritza l'arquitectura templària hispana baixrepublicana i de les primeres dècades de l'imperi (*Carteia, Augustobriga, Emerita, Barcino*); la introducció del marbre és protagonitzada precoçment pels teatres de *Cartago Nova* i de *Corduba*, la finalització del primer situable en els anys immediatament anteriors al canvi d'era, sempre en contextos de destacada promoció oficial o imperial. Rodà 1994, 323-334; Pensabene 2004, 180-185.

³⁰³ DD.AA. 1995, 43, frag. 13.

³⁰⁴ Pensabene 2004, 190-192, fig. 26.

romboïdals, formant feix amb els emmarcaments de les oves (figura 30g). L'escultura d'aquest temple, tota en pedra calcària local, s'ha relacionat de nou amb la de la *Maison Carrée* i hom ha datat la construcció a inicis de l'era cristiana.³⁰⁵ Es poden considerar també en aquest sentit alguns dels casetons del joc B i del joc C. En aquest darrer cas, al costat de casetons decorats amb palmetes i semipalmetes, motius tan característics del segle XI, n'apareixen d'altres més semblants a alguns dels temples geminats de Glanum o, encara més, del temple de Barcelona, encara en pedra local i no en marbre; sobretot, en aquest darrer cas, cal considerar els casetons que mostren flors de pètals lanceolats disposats en "X" (R-5, R-51 o sobretot R-52), de semblança notable (figura 30e);³⁰⁶ la comparació duria doncs a pensar en models de cronologies plenament augustals. És un aspecte que també semblen evocar alguns estilemes prou aconseguits de les mènsules romàniques, semblants als acants carnosos de la flora d'època augustal plena, en tot cas amb absència de motius que recordin els típics triangles esquemàtics i plans que proliferen en les decoracions del Segon Triumvirat.³⁰⁷ Tot plegat indica lateralment un ambient cronològic que cal sempre situar en el context de l'escultura vehiculada per tallers locals i per una interpretació provincial dels models canònics.

II.5.2. Idees per a la datació

La migradesa de les dades obliga a unes conclusions cronològiques pobres i desballestades. Com hem dit, és altament probable que el disseny inicial de la ciutat, en els moments fundacionals, contemplés la definició d'aquesta àrea com a plaça religiosa d'un conjunt foral disposat en dos nivells en la única zona de la ciutat que ho permetia amb mínima comoditat. Aquesta implantació inicial hauria implicat la construcció dels murs d'aterrament (i la deposició d'estrats que els acompanyen com ara 1204) per a la plataformització i regularització del nivell. No sabem quan varen trigar les obres; res no impedeix pensar en una primera instal·lació de mínims i en una execució reposada del conjunt, atès que la primera prioritat de la fundació fou sens dubte d'ordre estratègic, fet que deuria privilegiar d'antuvi els treballs poliorcètics. El migrat conjunt ceràmic de l'estrat 1204 estaria d'acord amb una datació hipotètica d'aquestes instal·lacions primigènies del lloc per exemple dins els 50 primers anys d'existència de la ciutat.

Però, i el temple? Perquè tals obres tingueren com a objectiu, presumiblement, obtenir un escenari adient per a un temple urbà, necessari en una nova ciutat que es concep, si no com a nucli amb estatut jurídic privilegiat, sí almenys des de l'òptica de l'agrimensor i de l'oficial. No podem oblidar que dins del mateix marc cronològic ampli (en què la historiografia hi situa el "gran canvi" en el procés de romanització) es construeixen altres edificis de culte que podrien tenir-hi una relació. A l'inici d'aquest període, vers 120 aC, l'antic *oppidum* de Sant Julià de Ramis, encara no del tot desproveït d'una funció d'hàbitat que no perdria fins entrat el segle I aC, esdevenia punt de guaita i, sobretot, referència visual del domini del territori i del paisatge a través de la construcció d'un temple probablement d'ordre toscà, tetràstil i pseudoperípter, que pot interpretar-se com un reflex més modest de les mateixes tendències monumentals romanes

³⁰⁵ Badie/Sablayrolles/Schenck 1994, 84-99 (figs. 85, 89, 90 i 92); per a la datació, 46.

³⁰⁶ Gros 1996, 155-156, fig. 176 (Glanum); Gutiérrez 1992, 100-105, lám. III (Barcelona).

³⁰⁷ Gros 1996, 154; Pensabene 2004, 178-179.

d'arrel hel·lenística. D'aquesta estructura se n'han conservat vestigis, més abundants que a Girona, identificables amb parts del podi, de les columnes, del fris i de l'arquitrau; tots els blocs són de pedra sorrenca de Domeny, que els romans ja empraven doncs en aquestes cronologies primerenques per a l'arquitectura i l'escultura (figura 32). Més encara, l'edifici fou emplaçat damunt una gran terrassa sostinguda per un potent doble mur i que, com a Girona, es construí en un indret dominant de l'antic poblat, en aquest cas tot destruint i obliterated de passada una àmplia zona d'habitatges que quedaren colgats per la nova construcció; el reompliment de la terrassa proporciona una datació detallada, i tot i que la simultaneïtat amb el temple no pot ser assegurada, sembla versemblant relacionar les dues obres amb una certa immediatesa.³⁰⁸ A Mas Castell de Porqueres es construí, en posició dominant sobre l'estany, un temple segurament força modest, del qual però ens n'han pervingut fragments de bases i capitells de columnes igualment obrades en pedra sorrenca que permeten suposar el mateix ordre arquitectònic; la datació no és gens segura, però s'ha situat dins del mateix arc cronològic (figura 33).³⁰⁹ No es pot negar que aquestes dues situacions, cadascuna amb els seus condicionants i especialment la de Sant Julià, tenen punts en comú amb la de Girona.³¹⁰ Tals temples, amb el fort regust italià i la llibertat relacionada amb experiències hel·lenístiques que caracteritza els edificis de culte hispans de la Baixa República i primera època imperial de la regió (i especialment de la Narbonesa),³¹¹ foren bastits per uns artífexs especialitzats, unes *officinae* que en aquestes cronologies fàcilment hom féu venir d'Itàlia o, com a màxim, d'Empúries, si no és que procedien directament del món militar. Aquells per a qui varen treballar aquestes *officinae*, les instàncies administratives provincials que segurament podríem concretar en els *ciues* llatins i romans traslladats a la Península,³¹² degueren estar interessats, en el moment adequat, a dotar la *urbs* de la *ciuitas* amb una estructura cultural de certa prestància. Altrament, segons les darreres investigacions, també a Empúries el temple del culte oficial de la ciutat romana, en aquest cas molt ben conegut, es construïa vers 45 aC, en un context cronològic més avançat;³¹³ *Gerunda* feia pel cap baix vint-i-cinc anys que era fundada.

Aquesta franja cronològica àmplia sembla doncs correspondre a la implementació definitiva d'una sèrie d'estructures que donaven un pas més en un procés de romanització que a tombants del segle II aC s'havia intensificat fins a esdevenir imparabile. Pensem que aquest és el context en què caldria situar la hipotètica primera construcció d'un temple foral a *Gerunda*, en connexió directa amb el plantejament urbà de la ciutat i la delimitació primera del seu perímetre. No obstant, es podria objectar la construcció d'un temple en les cronologies immediatament postfundacionals tot argumentant que durant els primers decennis de la seva existència *Gerunda* romangué probablement en l'estatus inferior de *ciuitas stipendiaria*. Això només havia de canviar definitivament a finals del segle I aC, moment en el qual la ciutat obtingué la categoria de municipi de dret llatí amb què ja la conegué Plini el Vell (a. 79 dC). Tal vegada el privilegi li fou concedit pel propi Octavi August durant un dels seus sojorns a *Tarraco*, el 26-25 aC o més

³⁰⁸ Burch et al. 2001, 72-108.

³⁰⁹ Burch et al. 1999, 22-25, 121-124.

³¹⁰ Burch et al. 2001, 106.

³¹¹ Gros 1973, *passim*; Gros 1996, 154-155; Mierse 1999, 53-55; Burch et al. 2001, 104-105.

³¹² Pensabene 2004, 184.

³¹³ Aquilué/Monturiol (coords) 2004, 31-40.

probablement el 15-14 aC;³¹⁴ fóra una ocasió ideal per condicionar un temple del culte oficial si tal cosa no s'havia fet abans. Sense voler precisar tant la data, la simple constatació de la categoria jurídica de la ciutat al segle I dC fa que no tingui gaire sentit pensar que en aquelles dates *Gerunda* no disposava d'un temple del culte oficial com a estructura de certa prestància. Restaria, tanmateix, per explicar l'ús del sector o la lentitud de les construccions en els primers cinquanta anys de vida de la ciutat. Malauradament, les dades escultòriques, tan migrades i laterals, no poden orientar aquesta cronologia, malgrat que els febles indicis semblen preferir el context augustal ple que també és més defensable des del punt de vista històric.

Després del condicionament d'aquest primer conjunt, cal no perdre de vista que el recinte degué patir transformacions de signe divers. Els estrats amb material arqueològic (1111, 1118, sondeig 1975), a l'àrea central entre els dos murs, indiquen dos moments cronològics, el segle I dC i els finals del segle III-inicis del segle IV: es tracta d'evidents freqüentacions, potser també de no tan evidents reformes del sector. No sabem, per exemple, si la datació de 1118 o del farcit excavat el 1975 dins el segle I dC podria correspondre's, com s'ha proposat,³¹⁵ a una refacció del conjunt en època flàvia, moment en què, recordem-ho, es monumentalitzava el fòrum provincial de *Tarraco* i en què es podria haver concedit el dret romà al municipi *gerundensis*;³¹⁶ ni tampoc podem saber si (o, si fou el cas, com) la refacció de la muralla de la ciutat a les darreries del segle III va afectar l'àrea de la catedral, on la cintura urbana, de traçat no gaire ben conegut, havia de presentar en tot cas dificultats de defensa; l'estrat 1111 n'hauria deixat testimoni. Amb tot, l'absència de notícies sobre la construcció de cap mena d'estructura a l'indret abans de la gran catedral romànica invita a pensar en una perduració d'un hipotètic edifici principal de l'àrea, versemblantment el temple del culte oficial de *Gerunda*, el qual, fos com fos, degué rebre la protecció dels decrets imperials sobre la conservació dels temples del culte pagà³¹⁷ fins a esdevenir un excel·lent candidat per ser transformat en església a partir del segle V. Sobre el que pogué venir després en farem tot seguit una sèrie d'inferències al marge del cos del nostre treball.

II.6. EPÍLEG. EL SECTOR DE LA SEU DURANT L'ANTIGUITAT TARDANA: L'ESTAT ACTUAL D'UN VELL DEBAT HISTORIOGRÀFIC I ALGUNES ALTRES IDEES

Quina fou la vida de les estructures del solar entre la desaparició del culte oficial romà (que cal situar, hipotèticament, pels volts de 380 amb l'edecte de Teodosi) i la implantació de la seu romànica (1010-1015) és una de les qüestions claus en la història de la seu. Malauradament, és una pregunta que no responem en aquest treball perquè no podem fer-ho: no hi ha restes físiques de cap mena que ens en parlin o, millor dit, cap de les dades arqueològiques disponibles pot ser clarament llegida en aquest sentit, sinó que, al contrari, qualsevol d'elles pot ser atribuïda

³¹⁴ Nolla 1988, 89-101; Nolla/Palahí 2007, 233-234; Nolla 2007b, 10.

³¹⁵ EHU 5, 183-185; Nolla et al. 2008, 119.

³¹⁶ Nolla 2007b, 10.

³¹⁷ És l'esperit de tota la legislació baiximperial (ss. IV i V) sobre conservació dels edificis públics recollida a Janvier 1969; comentat a Nolla 2003, 110-112. Més tard, també Gregori Magne recomanaria la conservació dels temples i el seu pas al culte del Déu veritable, tot destruint només les imatges (*Epist.* XI, 56 i 76; citat a Vaes 1989, 304).

al conjunt romà o al romànic amb prou versemblança, i algunes fins i tot amb rotunda seguretat. I l'eix del nostre treball són, precisament, les dades arqueològiques. Les conclusions del capítol segon s'aturen allí on arriben les dades físiques sobre l'estructura que hem mirat de descriure; tot just han servit per fonamentar i donar forma a la idea de l'àrea religiosa del *forum* de *Gerunda* i del temple que aquesta havia de contenir, per assajar una proposta de datació i per descriure les mínimes vicissituds de què ens parlen les dades arqueològiques. L'absència d'un capítol major específicament dedicat a aquesta etapa dels precedents en el present treball, doncs, no és pas conseqüència d'un oblit, sinó de les informacions considerades i, si es vol, de la manera de considerar-les. El lector pot estar segur que si n'hi hagués hagut alguna susceptible d'aportar llum a la realitat arqueològica d'aquests segles n'haguéssim tret bon partit. No obstant, com que se n'han dit força coses, ens proposem ara de fer-ne un resum.

En defecte de dades arqueològiques, la historiografia actual ha desenvolupat una proposta bàsica (i lògica, de fet) consistent en la instal·lació d'un lloc de culte cristià en l'indret del vell temple pagà, com acabem de comentar. Aquesta suposició, plausible des de la perspectiva actual, ha estat present des del principi en la història de la recerca sobre la seu, tot i que normalment barrejada amb altres presupòsits ben sovint aliens a la consideració de les dades històriques. A voltes, però, també es parlava d'arqueologia i d'arquitectura. Si els autors més antics preferien interpretar la transformació com a eufòrica conseqüència de la Pau de l'Església (a través del pseudocronícl de Liberat, Roig i Jalpí i d'altres proposaven amb precisió l'any 326)³¹⁸ o fins i tot, com Bassegoda, s'atreuen a imaginar la construcció d'una basilica inspirada sense complexos en els models constantinians,³¹⁹ avui més aviat es pensa en una simple adaptació de l'estructura cultural romana (fos quina fos la seva forma) que caldria situar en un context més tardà, a grans trets al segle cinquè.³²⁰ D'altra banda, una creença més o menys explícita, inclosa en diversos treballs ja del segle xx, dotava d'un biaix aquesta idea de la cristianització tot contemplant l'existència d'una catedral prerromànica, identificada amb el *templum vetustissimum* de què es planyia el bisbe Pere Roger en promoure la seva nova construcció.³²¹ Ben poc més es deia d'aquest edifici hipotètic: Palol, per exemple, deixava en el complet terreny de la hipòtesi l'existència d'un temple visigòtic,³²² mentre que Calzada afirmava

³¹⁸ Roig 1678, 180.

³¹⁹ Bassegoda 1889, 15-16. Recordem que Pla i Cargol li esmenà la plana tot imaginant una nova església més austera i per tant més "cristiana" (Pla 1940, 41).

³²⁰ Jaume Marqués (1963a, 7-8) ja ho havia proposat. La idea s'ha explicitat, en els contextos recents, a Freixas et al. 2000, 21-22, on s'invocava la utilització com a temple cristià -i catedral- del temple dòric de Siracusa; també Nolla 2003, 112-114. Abundants exemples -sobretot italians- de transformacions d'aquesta mena (San Gregorio a Ascoli Piceno, San Pietro a Alba Fucens, Sant'Ansano a Spoleto, Sant'Agapito a Palestrina, San Paolo Maggiore a Nàpols, San Lorenzo Vecchio a Pachino, temple de la Concòrdia a Agrigent, catedrals de Segni, Trieste, Sora, Isernia, Siracusa o Aphrodisias) són comentats a la síntesi de Vaes (1989, 303-307), on a més es descriuen diversos procediments d'adaptació arquitectònica segons l'estructura del temple i el seu estat de conservació, que solen incloure en molts casos la simple construcció d'un absis i l'adaptació dels murs, i a voltes, el respecte de l'orientació dels temples fins i tot quan no coincideix amb la preceptiva de les esglésies. Això per no comentar els nombrosíssims exemples d'esglésies no catedrals situades en l'estructura de temples romans que ens forneix, per exemple, la topografia cultural de Roma, amb exemples notabilíssims al *forum romanum*, com Santa Maria Nova o Sant Llorenç in *Miranda*, o al *forum olitorium*, com l'església de San Nicola in Carcere, que n'agrupa tres) (Crozzoli 1981).

³²¹ Puig/Falguera/Goday 1911, 96-97.

³²² Palol 1953, 12-22.

amb seguretat que la catedral va reconstruir-se en època del bisbe Teuter,³²³ segurament a partir d'una lectura excessiva de les notícies sobre la canònica que entroncava directament amb els antics debats sobre la catedralitat. Encara Gabriel Roura parlava d'un edifici prerromànic, tot assimilant-hi alguns dels carreus esculpits que aquí analitzem com a romànics.³²⁴ Jaume Marquès ja havia parlat de la probable cristianització del temple a tombants del segle v tot indicant alhora que no se sabia res de possibles modificacions d'època visigòtica.³²⁵ Certament, les dades són de fet tan escasses que, encara que hom pugui estar ben d'acord en aquesta transformació de funcions, no es pot dir gaire res a l'entorn d'una hipotètica transformació física de les estructures, fos aquesta contemporània a la instal·lació del nou culte, o bé fos posterior, en alguna de les circumstàncies adients (com, per exemple, l'entrada en l'òrbita franca a partir de 785, que comportà l'adopció de la litúrgia romana al llarg del segle posterior).

La consideració de l'antic temple com a església intramurs des d'una data prou alta, doncs, a més de ser la solució més plausible i gairebé per tots admesa, no és una novetat historiogràfica, sinó que simplement és avui sostinguda amb arguments encaixats en el panorama de la recerca actual. L'altre punt de l'antic debat sobre la història de la seu, però, no és tan fàcil de consensuar. Les últimes dècades han vist aparèixer les darreres opinions sobre el tema de la catedralitat, que tanta tinta féu vessar durant els segles moderns. Jaume Marquès, al final del seu periple, ja mirava de matisar i desactivar el debat tot qüestionant-se el propi concepte de catedral.³²⁶ Fou però Josep M. Marquès el primer qui, amb armes històriques del segle xx, defensà obertament que el primer conjunt episcopal gironí s'havia trobat a Sant Feliu, i que Santa Maria només havia esdevingut catedral a partir de les inicatives carolíngies.³²⁷ La postura de Marquès tenia una doble procedència. Per una banda, derivava de la lectura atenta de la primera documentació diocesana on figurava clarament el títol de Sant Feliu (aparegut en solitari el 817; primer esment doble de Santa Maria i Sant Feliu el 842, reiterat al llarg de tot el segle ix; primer esment en solitari de Santa Maria 891) o que atestava les primeres entronitzacions conegudes de bisbes a l'església suburbana (907); una documentació que tampoc no podia atestar, en cap font de l'Antiguitat Tardana, cap església gironina que no fos la de Sant Feliu.³²⁸ Per altra banda, es basava en la constatació que les opinions històricament manifestades al respecte havien estat tan afectades de parcialitat com mancades de base documental; en suma, que es tractava de reflexions ahistòriques en benefici d'objectius acientífics. És la mateixa impressió que n'hem tret nosaltres després de llegir-les i presentar-les prou exhaustivament al capítol I. Josep M. Marquès venia a manifestar obertament el que, segons ell mateix, un investigador de la talla de Dorca ja havia endevinat però que per diverses raons no s'havia atrevit a publicar.³²⁹ No pas desconeixadors d'aquestes opinions però avançant pel seu propi camí, els autors dels *Estudis d'Història Urbana* han formulat més recentment també la seva opinió, coincident amb la de J.M. Marquès. Els fonaments són els mateixos que invocà

³²³ Calzada 1979, 3-4.

³²⁴ Roura 1988, 64-65. Vegeu III.3.3.2.

³²⁵ Marquès 1963a, 7-8.

³²⁶ Marquès 1988, 46.

³²⁷ Clara/Marquès 1992, 9-11; Marquès 1996, 91; darrerament manifestat encara a Marquès Planagumà 2007, 24-25.

³²⁸ Vegeu-les compilades a Amich 2006.

³²⁹ La seva valoració historiogràfica a Marquès Planagumà 2007, 16-17; vegeu I.1.2.2.

aquest autor; puntualment es destaca la lectura del cronicó de Ripoll (s. XII) on s'admet sense problemes el canvi de seu.³³⁰ En tots dos casos, als arguments positius i -també molt importants-negatius se'ls afegix la malfiança envers una tesi oficial que, amb un patronatge tan insigne com el de Roig i Jalpí, defensava la catedralitat primigènia de Santa Maria i si de cas només permetia pensar en la dignitat catedralícia de Sant Feliu durant el breu parèntesi de l'ocupació musulmana. La lectura crítica i desinteressada dels documents fa que situar el primer conjunt episcopal a Sant Feliu resulti ser, als ulls de tots aquests autors, l'opció simplement més senzilla i més lògica.

No hi ha un acord total en aquest punt, perquè tal solució no és exempta de problemes. Encara prou recentment s'ha reiterat que l'església episcopal primigènia degué trobar-se intramurs³³¹ o que Sant Feliu només degué convertir-se en catedral durant els anys de l'ocupació sarraïna,³³² plantejaments que ja coneixia la historiografia sis-centista. Òbviament, les raons dels treballs citats són molt diferents de les que esgrimia Roig i Jalpí, i bàsicament consisteixen a considerar, com a norma general, que en el procés de cristianització dels nuclis antics les seus (o esglésies del culte comunitari ordinari) solien instal·lar-se a l'interior de les muralles urbanes, que els temples martirials romanien a l'exterior, com esqueia a la seva dimensió cementerial (impediment que no seria modificat en termes generals fins entrat el segle VI), i que en aquest context de diversificació de santuaris no resulta gens estrany un tal repartiment de funcions (catedral a dins i església martirial a fora). Si situar la catedral extramurs és estrany, més ho és encara situar-la en una església martirial, fet que impediria, en propietat i segons la disciplina antiga, el desenvolupament del culte comunitari ordinari, és a dir dominical. En molts indrets, certament, els prejudicis de la historiografia antiga havien maldat per assegurar que les seus es trobaven damunt els *martyria*, fet que en molts casos no era cert i que s'inscrivía també, en ocasions, en disputes d'època moderna relatives al prestigi o a la precedència dels diferents col·lectius del clergat local.³³³

Ja han estat publicats els matisos oportuns a aquesta objecció i per tant no ens hi estendrem, tot remetent a les obres dels autors citats.³³⁴ Diguem d'entrada que els plantejaments hagiopogràfics que acabem d'exposar han esdevingut norma en la historiografia actual i que per tant hom pot estar-hi ben d'acord en termes generals; tanmateix, les particularitats exposades per al cas gironí aconsellen pensar que potser no a tot arreu s'aplicaren amb total rigidesa. No hi ha cap llei que no pugui tenir la seva excepció: de fet, qui ha afirmat la situació habitual de les seus tardoantigues dins els recintes murats també ha reconegut una certa quota d'excepcions.³³⁵ Igualment s'ha destacat la petitesa de la ciutat i la condició quasi-urbana de

³³⁰ EHU 4 (2000), 40-44; EHU 5 (2003), 88, 99-103 i 183-186; EHU 6 (2004), 85-88; Nolla 2003, 113-114; Canal et al. 2004, 141-142. El text del cronicó de Ripoll: "Et propter hoc [Carlemany] mutavit sedem quae tunc erat in ecclesia Sancti Felicis in loco ubi nunc est" (citada a EHU 4, 44). Sobre el cronicó, Salrach 1995; per a la transmissió de la llegenda de la presa de Girona per Carlemany, vegeu Coulet 1907, Roura 1990, Clara 1994 i especialment (i més recentment) Burch et al. 2006, 134-141.

³³¹ Buenacasa/Sales 2001, 71/72; en canvi, Sales 1988, 82, reconeixia no tenir arguments per suposar-ho.

³³² Gallego 2007, 78-79, nota 314.

³³³ Barral 1982, 114-124; Testini/Cantino/Pani 1989, 10 i 29-30; Brogiolo/Gelichi 1998, 96-97 i 161-162; Esquieu 1998, 13-14.

³³⁴ Sobretot EHU 4, 40-44.

³³⁵ Una bona sèrie de contribucions al respecte foren publicades a les actes de l'XI *Congrès Internacional d'Archéologie Chrétienne* (EFR 1989). Per exemple, quant al panorama italià, del treball de Testini/Cantino/Pani

l'àrea on s'instal·là el temple de Sant Feliu.³³⁶ Però més que la situació extramurs, sembla que el que proporcionaria veritables problemes fins al segle vi fóra la presumpta condició martirial de l'edifici suburbà i la seva consegüent situació en una àrea de necròpolis. Amb tot, cal recordar com l'estudi específic del context hispà proporciona notícies d'un culte normalitzat en instal·lacions martirials i ja molt afiançat al tercer quart del segle vi, així com les referències al respecte enunciades per Agustí d'Hipona tot just a inicis del segle v, en sentit general però com a resposta o justificació de situacions concretes.³³⁷ D'altra banda, no sabent com podia configurar-se la instal·lació que pogués existir a l'àrea de Sant Feliu, desconeixem igualment quina solució concreta pogué donar-se a aquest extrem. Alhora, cal admetre que aquestes objeccions proporcionen problemes només fins al segle v, moment a partir del qual la consideració del temple martirial com a església episcopal no comportaria grans dificultats. Per tot plegat, no obstant, els defensors de la situació de la seu extramurs són prudents i han admès un marge de dubte.³³⁸ Sense poder-hi aportar per ara noves dades de pes ni pretendre, de cap manera, resoldre la qüestió en termes definitius, ens inclinem no obstant per la seva proposta, que a partir d'ara trobarem enunciada amb normalitat al llarg del treball. L'objectiu d'aquestes línies ha estat el de justificar-ho amb les salvetats adequades.

En qualsevol cas, aquesta postura explica eficientment el panorama que, de manera incontestable, apareix als tombants del segle ix, amb una preeminència indiscutible i única de Sant Feliu, sense haver de fer recurs a una tradició historiogràfica més que dubtosa sobre el desplaçament provisional de la seu durant el domini sarraí. És el moment de reconèixer que aquest tòpic sembla mancat de la versemblança suficient per justificar l'ús automàtic que en féu la historiografia tradicional i que a voltes se'n fa encara. Per començar, la idea s'expressà prou tard. Al revés d'altres aspectes de la llegenda de la presa de Girona –com el canvi de seu de Sant Feliu a Santa Maria, que ja s'esmenta en fonts del segle xii i clava les arrels un mínim de cent anys abans-, l'argument de la conversió de la catedral en mesquita tingué -que sapiguem- la seva primera manifestació en les lliçons de l'ofici de Sant Carlemany, redactades al segle xiv,³³⁹ i fou profusament emprat per Roig i Jalpí en un context molt propens, com podem imaginar, a destacar la perfídia dels musulmans davant dels pobres cristians oprimits, i sobretot a demostrar com sabem la preeminència històrica de Santa Maria. És també en aquesta època moderna i en aquest ambient d'historiografia provatòria que s'elaboraren els primers testimonis epigràfics d'aquest aspecte de la llegenda, no sempre coherents amb la seva formulació literària: si creiem la inscripció que en aquestes dates (s. xvii) s'esculpí al timpà de l'església romànica de Santa Eulàlia Sacosta i que sembla identificar-la com a únic lloc de culte obert durant l'ocupació

1989 destaquen els casos extramurs de Pisa (130-132), potser Piacenza (157-159) i sobretot Concordia (190-193, amb un context fins i tot cementerial que ha donat notables problemes d'interpretació). A França els casos són fins i tot més rars, però encara després de depurar les tradicions historiogràfiques abusives es considera la possibilitat en alguns casos com ara Béziers, Màcon, Bordeus o potser Dax i Sisteron (Chevalier 1997, 77-78).

³³⁶ EHU 5, 88.

³³⁷ El 572 el II Concili de Braga prohibia combregar damunt les tombes, indicant com a indrets propis per a fer-ho la *ecclesia aut basilicas ubi martyrum reliquiae sunt depositae*; Agustí, a *De ciuitate Dei* (8, 27), pregunta: "quis autem audiuit (...) sacerdotem ad altare, etiam super sanctum corpus martyris ad dei honorem cultumque constructum, dicere in precibus: offero tibi sacrificium Petre uel Paule uel Cypriane (...)?". Ambdós citats i argumentats a Godoy 1995, 51-53.

³³⁸ EHU 4, 44.

³³⁹ Burch et al. 2006, 134-141.

musulmana (*Hic est domus Dei et porta coeli, nec maurorum tempore clausa, omnis qui petit accipit*),³⁴⁰ què hem de pensar del funcionament de la seu pretesament provisional de Sant Feliu? Ben al contrari de tot això, els exemples coneguts de pactes de capitulació establerts entre les tropes musulmanes i els governants locals hispans dins el primer quart del segle VIII reflecteixen no pas el costum de confiscar els llocs de culte sinó, ans al contrari, la garantia de conservació no només de la vida, sinó també de la religió, dels objectes i els llocs de culte, de les propietats i fins i tot de l'estatus social i les formes d'organització política dels sotmesos, els quals es comprometien al pagament d'un tribut com a no musulmans. Tal mena de pactes s'exemplifiquen bé en l'anomenat "tractat de Teodomir" establert el 713 quan les tropes d'Abd al-'Azīz b. Mūsā arribaren a la regió compresa entre Alacant i Lorca, i se'n coneix l'existència a indrets com Lleida i Carcassona; versemblantment fou també aquest el cas de Girona.³⁴¹ A això cal sumar-hi el feble contingent poblacional musulmà que es desplaçà en termes absoluts cap a les regions del nord-est peninsular i també el relativament curt marge temporal del seu domini (715-785 aproximadament), i encara en els termes descrits, factors que a la zona gironina desaconsellen pensar en conversions massives i immediates.³⁴² Dit això, no és impossible -es pot concedir- que el lloc de culte de què es pogueren dotar els pocs musulmans instal·lats a *Gerunda* se situés al sector foral,³⁴³ però tampoc no és correlatiu ni obligatori que això significués la clausura del temple cristià allí emplaçat. Cal fer notar, en resum, l'escassíssima base d'aquesta suposició, fet que la fa, almenys, no pas millor que la seva contrària.

Derivat d'aquests raonaments apareix un altre dels punts que no tocarem en profunditat en relació a aquests segles intermedis, i és el de l'hagiotopografia gironina tardoantiga i dels primers segles altmedievals. Documentem a la ciutat l'existència de diferents temples, intramurs i extramurs, abans del segle XI (figura 34):³⁴⁴ com s'articulaven entre ells, tenint en compte que Girona és atestada com a seu episcopal des dels tombants de l'any 400? Cal plantejar-se l'existència d'un grup d'esglésies que funcionaren coordinadament, com a conjunt episcopal, tal com és habitual de trobar en l'hagiotopografia de la majoria de ciutats episcopals de l'Antiguitat Tardana? Fóra ben lògic. Tanmateix, el cas gironí és de nou particular en aquest sentit, i prou difícil perquè no pretenguem tampoc de resoldre'l aquí. Ens limitarem a resumir-ne les dades bàsiques.

Per començar, cal confessar de nou el nostre desconeixement de les instal·lacions episcopals gironines durant l'Antiguitat Tardana, més enllà de l'existència proposada d'un episcopi prop de la tomba del màrtir Feliu i de la cristianització del temple intramurs, a partir del segle V probablement, com venim de dir.³⁴⁵ En el context altmedieval, durant els segles anteriors al clar procés d'integració que conduiria a la consolidació intramurs de la seu romànica, la canònica i el palau episcopal a inicis del segle XI,³⁴⁶ la valoració d'un grup d'aquesta mena hauria de passar d'entrada per la consideració del conjunt que formen les esglésies urbana de Santa

³⁴⁰ Nolla/Sureda 2004, 497-499.

³⁴¹ Chalmeta 2003, 89-92.

³⁴² Amich/Nolla 1992, 78-83.

³⁴³ Nolla et al. 2008, 198.

³⁴⁴ Amich/Nolla 1992, 50-51; vegeu també una ressenya d'alguns dells a Sales 1998, 81-84.

³⁴⁵ Vegeu la referència a una *mansio Sancti Felicis* el 976 a IV.8.2.

³⁴⁶ Canal et al. 2004.

Maria i suburbana de Sant Feliu; deixant a banda la qüestió del culte ordinari i essent prou clara la dimensió martirial de la segona, queda per atribuir la funció baptismal, de la qual no en tenim dades, ni del fet que pogués assignar-se a un edifici independent. Pel que fa a la funció parroquial, que podria tenir-hi connexió, les notícies més antigues parlen d'una preeminència de Sant Feliu, de la qual se segregà la catedral de Santa Maria a partir de vers 1020;³⁴⁷ tot i això, en correspondència amb el procés històric descrit, les fases més antigues del cementiri de Santa Maria es poden situar a tombants del 800.³⁴⁸ Des d'un punt de vista litúrgic, només són atestades les connexions entre aquestes dues esglésies, i encara en virtut de fonts tardanes. És clar que elles dues constitueixen de manera indubtable el conjunt més antic, anterior a la inclusió de la ciutat dins el regne franc. Però hi ha altres indrets d'interès. L'església de Sant Martí Sacosta, que comencem a conèixer bé com a canònica només al tercer quart del segle XI, planteja també una possible existència en època tardoantiga (vers s. VII aparentment), testimoniada per troballes escultòriques i epigràfiques i per la presència d'una necròpolis, tot i que el primer esment documental és de 898; la situació d'aquesta església, no gaire lluny dels accessos a la ciutat per migdia, ha inspirat un paral·lelisme topogràfic amb l'església de Sant Feliu, prop de l'accés nord, configurant una mena de cintura simbòlica de la ciutat.³⁴⁹

Més enllà, en el paper de monestir suburbà, apareix el cenobi de Sant Pere de Galligants, amb un primer esment documental de 988 que per força indica una presència anterior, de poc o de molt; si la historiografia antiga plantejava un origen com a màxim carolingi, no ha faltat qui ha proposat la fundació en època del comte-bisbe Miró. El que sí que sembla constituir un lloc de culte més antic és l'establiment de Sant Nicolau, obra avui aparentment del segle XI en les seves parts més antigues; la seva planta central primigènia potser es correspon amb la perduració d'una capella funerària tardoantiga, a redòs de la qual funcionà un cementiri actiu durant els segles VI i VII, tot plegat damunt les restes d'una antiga vil·la suburbana.³⁵⁰ Més tard el temple actuaria com a esglesiola plebana del monestir. El culte de Sant Miquel, atestat per primer cop el 993 i tan habitual en conjunts episcopals antics, presenta no obstant a Girona molts problemes: no se li pot associar amb claredat una funció funerària (prou sovintejada en edificis d'aquest títol) i a més és altament possible que en aquest segle X ja consistís en un simple altar dins de l'edifici de Santa Maria i no pas en un temple físicament independent.³⁵¹ Caldria estudiar també la integració en aquest hipotètic grup de les esglésies urbanes de Santa Maria de les Puelles (esmentada per primer cop en el mateix document de 993) i de Sant Genís (primer esment 950), que segons les darreres propostes és possible que ocupessin espais de la plaça inferior del vell *forum* i que, a diferència de l'altar de l'arcàngel, consten en la documentació com a existents de manera estructuralment autònoma fins més enllà de la Baixa Edat Mitjana.³⁵² Si realment la seva instal·lació en estructures romanes adaptades és certa, sel's podria suposar un origen prou antic. Altres títols com el dels Sants Just i Pastor, un altar que apareix prop del

³⁴⁷ Vegeu Mallorquí 2004; també IV.9, on es comenta el que fa al cas en relació a les comunitats clericals que serviren una i altra església.

³⁴⁸ Nolla/Sureda 1999, 52-54.

³⁴⁹ Palol 1950, 2; Nolla/Sureda 1999, 43; EHU 5, 90. És un encerclament *-mutatis mutandis-* de cert aire milanès que pot trobar-se en l'hagiotopografia de diverses ciutats tardoantigues.

³⁵⁰ Nolla/Sureda 1999, 26-30; EHU 4, 26-30.

³⁵¹ Vegeu III.2.6.2.2 i IV.2.2.5.

³⁵² EHU 5, 167-168 i 174-175.

portal de Sobreportes o *iuxta ecclesia Sancti Felicis* tan tard com el 1064,³⁵³ no semblen tenir importància en aquests contextos més antics que hem glossat.

³⁵³ CDSG, docs 298 i 299.

III. LA CATEDRAL DEL SEGLE XI

L'altre gran conjunt arqueològic que detectem en el solar de la seu especialment gràcies a les excavacions de 1998-1999 és el d'un gran edifici de culte que cal situar en època romànica. Com veurem fou una obra complexa, però el seu disseny obeí a un plantejament inicial que situarem dins les primeres dècades del segle XI, raó del títol del present bloc.

III.1. CONSIDERACIONS DE CONTEXT

III.1.1. La catedral romànica en la historiografia

En realitat, com l'apartat primer ha pogut demostrar, fins fa uns anys no s'havia escrit gaire profundament sobre la catedral romànica de Girona, llevat d'alguna excepció notable, i encara la que ho era més romangué inèdita. Dels pocs fragments que majoritàriament se li dedicaren, podem dir que poques hipòtesis s'atrevien a descriure-la amb afany de precisió.³⁵⁴ Hom estava en general d'acord, com podrem apreciar tot seguit, que es tractava d'una construcció del segle XI, la promoció de la qual era deguda al bisbe Pere Roger.

Tot el que s'escrivia sobre aquest complexe catedralici es basava en una bona sèrie de documents, llegits i rellegits per la historiografia, en comptades ocasions tenint en consideració - no gaire sistemàtica- un reduït grup de paral·lels i, lateralment, en l'interès per un tema que des de finals del segle XIX gairebé va monopolitzar els estudis sobre la catedral: l'obra de la seu gòtica. Els estudiosos trobaven fascinant (com de fet també nosaltres) la idea d'una catedral que en substituïa una altra, que l'anava engolint, més encara quan aquest procés anava acompanyat d'una encesa polèmica entre bisbes, canonges i mestres d'obra sobre la conveniència de construir el nou edifici a una o a tres naus.

Els estudis sobre l'obra de la seu es desenvoluparen, per tant, des que Villanueva publicava la reunió d'arquitectes de 1416-17, passant per assenyalades contribucions com les del pare Fidel Fita, Joaquim Bassegoda, Elies Serra-Ràfols (qui publicà la reunió de 1368) o, molt assenyaladament, Mn. Jaume Marquès; l'obra publicada d'aquest darrer, rica i innovadora, abandonava però el caràcter monogràfic dels seus antecessors. Els resultats i conclusions d'aquesta recerca anaven essent incorporats, amb més o menys dificultats i *décalages*, a la ingent literatura divulgativa que sempre ha envoltat els monuments gironins en general i la seu en particular.

En comparació, doncs, la pobra construcció romànica, la *seu bizantina* que deia el pare Fita, era llegida o avaluada quasi del tot "en negatiu", gairebé (direm en termes arqueològics) com una unitat estratigràfica negativa, més eloqüent per l'espai que la seva desaparició va deixar lliure que no pas per la seva pròpia materialitat. Només Mn. Jaume Marquès s'atreví, i ja tardanament, a descriure-la com si fos un edifici existent i real tractés, només a la llum de les dades documentals que posseïa, amb un grau notabilíssim d'aproximació.

³⁵⁴ Vegeu l'apartat I.1. La major part de les consideracions es feien en relació a les notícies contingudes en la documentació escrita, i només Mn. Jaume Marquès dedicà una atenció detallada a les restes arquitectòniques per elles mateixes.

És ara i només ara que, gràcies a l'excavació arqueològica, les dades documentals troben per fi un interlocutor vàlid. I això val per a l'església (lloc fins ara menys conegut i més aclarit per les excavacions), però també per a les dependències del claustre. Aquestes, i els documents que hi feien referència, tenen avui noves claus de lectura que la nova imatge de l'església permet de desvetllar, com si es tractés de fitxes de dòmino. A més, convé no oblidar que l'extrem nord-occidental de l'àmbit catedralici ha estat també excavat fa molt poc (2001): aquesta excavació, útil en molts aspectes més enllà d'aquest treball, serveix en tot cas per acabar de lligar i completar la idea global que avui podem tenir sobre el complex catedralici del segle XI.

III.1.2. Els documents i la cronologia de la construcció

Els autors, doncs, estaven d'acord almenys en l'existència d'un edifici de nova planta construït dins del segle onzè. Aquesta certesa es basava en la lectura d'un número limitat de documents que ara ens proposem, novament, de llegir i de comentar, amb la intenció d'extreure'n les nostres pròpies conclusions i per tant de proposar una acotació cronològica per a l'edifici que d'ara en endavant estudiarem.

Considerem molt necessari de delimitar tant com es pugui la cronologia concreta d'aparició del nostre edifici, ja que això ajudarà a interpretar diversos dels seus aspectes i serà bàsic per a la seva contextualització. Les dades són conegudes i han estat publicades en molts indrets, per bé que no sempre amb una consideració aprofundida, que és el que ens proposem de fer aquí. Tot i els matisos que les dades arqueològiques puguin aportar, puntualment, a la forquilla cronològica que sortirà d'aquest capítol, atesa la manca de datacions arqueològiques fiables a través de l'estudi de materials (*infra*) considerem adient que siguin les dades textuais les que primer delimitin l'àmbit temporal de la construcció: partim de la creença que aquestes informacions seràn més útils a l'hora de crear un marc interpretatiu que no pas altres criteris com ara els relatius a la tècnica constructiva o als aspectes decoratius.

Situem aquí per començar una dada que no parla pròpiament de l'inici de la construcció romànica, ans de la possible presència d'un edifici anterior: la col·loquem ací per tal com és l'únic intent, que sapiguem, de situar de manera documentalment sòlida una catedral prerromànica. Fa no gaire Miquel dels Sants Gros, en la lectura del testament del bisbe Miró Bonfill, de 22 de febrer del 979, assenyalava la deïxa de l'alou de Falgons a la seu de Santa Maria de Girona i a l'església de Sant Feliu *sicut in ipsa scriptura dotalia resonat*,³⁵⁵ expressió que li fa pensar en una possible reedificació de l'església de Santa Maria, o de la de Sant Feliu, o de totes dues, sota el pontificat del comte-bisbe. Iniciatives semblants es dugueren a terme de fet en els temples monàstics de Cuixà (dedicat 974) i de Ripoll (dedicat 977), tots dos complementats o substituïts posteriorment pel bisbe-abat Oliba (1044 i 1032 respectivament): per què no a Girona?³⁵⁶ La possibilitat teòrica d'una reconstrucció en aquests termes, substituïda dins el segle XI per una altra església que és la que documentarem en aquest capítol, no és pas impossible, i encara menys en consideració als exemples citats; però cal recordar que no està avalada per cap

³⁵⁵ 979, 2, 22: Miró, comte i bisbe, fa testament; deïxa, entre d'altres, diversos alous a la seu de Santa Maria i a Sant Feliu de Girona, i al monestir de Sant Pere i Sant Prim de Besalú. CC 5, d. 453.

³⁵⁶ Gros Pujol 1999b, 269-270.

testimoni arqueològic. Tenint en compte la mateixa disposició del text, potser valdria la pena relacionar la dada més aviat amb l'església de Sant Feliu, possibilitat que de fet Gros ja accentua en proposar un lligam entre unes hipotètiques obres i la invenció de les relíquies de Feliu per part del mateix Miró Bonfill.³⁵⁷ No es pot pas negar que és una idea suggerent, i a més de ressos arqueològics. Però recordem que la proposta es basa en l'existència d'una carta de dotació, d'una dotàlia, que com el propi Gros destaca en el seu text és un acte de caire jurídic més que no pas litúrgic, més relacionat aquest darrer amb la carta de consagració, aquesta sí vinculada almenys a la situació física d'un altar. Se'ns acut doncs un altre paràmetre per interpretar la dada: atès que és precisament durant aquestes dates (976) que apareix la primera constància documental d'un abat de Sant Feliu de Girona, l'arxiprest Guadamir,³⁵⁸ aquesta dotàlia podria tenir a veure amb la creació, de fet la separació, dels dos col·legis canònics de Santa Maria i de Sant Feliu. És a dir, es tractaria de la dotació de la canònica suburbana. Com que el document en qüestió s'ha perdut, no podem reblar aquesta idea, però s'ha d'admetre que és una interpretació plausible que no tan sols evita la consideració d'un edifici que no ha deixat rastre sinó que lliga perfectament amb un punt clau de la història institucional del clergat gironí.

En totes les publicacions i treballs hom ha estat globalment d'acord a reconèixer dues fites majors en el procés de construcció de la catedral romànica de Girona: 1015 (quan el bisbe Pere vengué als comtes l'alou de Sant Daniel) i 1038 (celebèrrima data de dedicació del nou temple, fet que encara avui commemora l'Església de Girona cada 21 de setembre). Aquí també hi estarem d'acord en línies generals. Val la pena, però, constatar que els diversos estudis no llegeixen estrictament igual aquestes notícies i les interpreten de manera diferent, a vegades fins i tot contradictòria si es tracta de dues obres del mateix autor.

Quant a la data inicial, el document de 18 de juny de 1015 ha estat llegit bàsicament de dues maneres: com a moment en què s'inicià la construcció del temple o com a data abans de la qual, per força, la construcció ja havia estat iniciada.³⁵⁹ Quant a la data final, succeeix el mateix: alguns la donen com final definitiu, altres estimen que la consagració va fer-se sense que l'església s'hagués acabat del tot.³⁶⁰ La darrera proposta que s'ha publicat, a càrrec del grup d'Estudis d'Història Urbana, especula amb la possibilitat que les obres s'haguessin pogut iniciar o plantejar ja a les darreries del segle desè, en el pontificat per tant del bisbe Odó.³⁶¹ Anem a veure quins documents han estat usats per sostenir tots aquests parers i mirem de fer-ne la nostra pròpia lectura.

A banda de la proposta de Gros, ja comentada, els inicis de l'obra de la seu romànica abans del pontificat de Pere Roger s'han basat en dos documents.³⁶² El primer d'ells, de 959,

³⁵⁷ Gros Pujol 2004b, 270.

³⁵⁸ Qui signa com a tal en el seu testament (CC 5, doc. 387).

³⁵⁹ Son del primer parer, per exemple, Street, Schulcz, Bassegoda, Botet i Sisó, Montsalvatje, Oliver i Calzada; i del segon, els autors d'*España Sagrada*, el pare Villanueva, Santiago Sobrequés i Jaume Marquès. Palol entenia que la deixa de 1015 era *para reparar la cubierta destruida de la catedral* (Palol 1953, 22); mentre que Pla i Cargol pensava que l'obra l'havia iniciada el bisbe Odó (Pla 1944, 29). Junyent (1992, 230) parla d'un inici "entorn de l'any 1015".

³⁶⁰ Entre els primers, Blanch i els autors d'*España Sagrada*; entre els segons, Botet i Sisó, Calzada i Marquès.

³⁶¹ EHU 5, 186-187. Potser sense proposar-s'ho, els autors recullen la idea de Pla i Cargol.

³⁶² Ídem. En les línies immediates sovintegen les cites a aquesta publicació.

està relacionat amb el testament del clergue Adalbert, revoltat poc temps abans contra el comte Guifré de Besalú, i inclou dues deixes interessants:

(...) ad domum Sancte Marie sedis Gerundensis ecclesie (...) ad ipsos clericos de domum Sancte Marie donare fecisset .L., sicuti et feci, et donare fecisset ad prelibatam domum propter ipsam operam pessa .I. de argento (...) ³⁶³

Els membres de l'EHU destaquen, en la seva publicació citada, el fet que aquest document va ser impugnat pels comtes de Besalú i que per tant aquesta donació no va fer-se efectiva. Per tant, podem descartar aquesta notícia tan reculada i de fet problemàtica.

Quaranta anys després, però, hi ha una dada que podria ser força més ferma: el 996 el bisbe Odó, en consagrar el nou temple parroquial de la Vall del Bac, li imposava un cens anual amb els següents termes:

(...) Redditum uero Sancte Marie sedis Gerundensis ecclesie statuimus per singulos annos sinodum et crisma acceptionis et per unumquemque annum cera I ualente dinario I grosso ad opus Sancta Maria sedis Gerunda (...) ³⁶⁴

Això podia indicar que la construcció de la nova catedral podria haver estat empresa o, si més no, concebuda pel bisbe Odó en els darrers anys del segle x. Però aquesta dada planteja també almenys un problema de datacions. Els autors del cinquè volum d'Història Urbana de Girona, fiant-se de la Catalunya Romànica, daten el document segons el regnat d'Hug Capet en l'any 997; i, tenint en compte que el 7 de març de 996 el mateix bisbe, en la consagració de l'església de Coll Alier, no havia imposat aquesta servitud, ³⁶⁵ opinaven que pels volts de 997 el bisbe Ot podria haver pres la decisió d'iniciar les obres d'una nova església. Ramon Martí, però, en l'edició citada, prefereix la datació segons l'Encarnació, que li dóna la data de 996 (el 997 Hug Capet ja havia mort); si això és així, la consagració del Coll és posterior a la del Bac, i per tant ens costaria més entendre la imposició del cens com a indicatiu de la decisió episcopal. El problema, a grans trets, és el de les donacions *ad operam* que també plantejarà ambigüitats després de 1038.

Deu anys més tard, el 1007 o potser el 1009, el comte Ermengol d'Urgell inclouïa la següent donació en el seu testament:

(...) Et ad sancta Maria sedis Gerunda ad ipsa opera uncias .V. de auro et ad suos sacerdotes uncias .X. de auro, et ad suos sacerdotes uncias .X. de auro (...) ³⁶⁶

Després d'aquestes dades primerenques, arribem al document comunament considerat com a tret de sortida de l'edifici romànic: la venda de l'església de sant Daniel als comtes datada

³⁶³ 959, 9, 28: els marmessors d'Adalbert donen un alou a la seu de Girona, 50 sous als clergues de santa Maria de Girona i una «pessa» d'argent per a l'obra de l'església. CCBG doc. 51, 135-136.

³⁶⁴ 996, 1, 20: el bisbe Ot consagra l'església de sant Feliu de vila Bac, comtat de Besalú. Vallgornera 1974-1975, 439-444, esp. 443-444. També editat i traduït per Jordi Bolòs a *Catalunya Romànica IV. La Garrotxa*, 383.

³⁶⁵ 996, 3, 7: el bisbe Ot consagra l'església de Coll Alier, comtat de Besalú. CDSG doc. 145, 172.

³⁶⁶ 1007 (o 1009), 7, 28: testament del comte Ermengol d'Urgell. Baraut 1980, doc. 300, 131-132.

el 18 de juny de 1015. Segons expressió del text, els comtes ja havien avançat cent lliures d'or cuit per a la construcció de les parets i de la coberta del nou temple, però l'àrea del cor dels canonges encara no té una coberta adequada:

(...) nostre necessitate coacti causa edificacionis predictae ecclesie que satis cognitum cunctis est esse destructa, ut seruientes Deo in eodem domo pluuiuali tempore ibi nun possunt psallere nec in alio tempore ob ruinam tecti uetustissimi eiusdem domus prescripte ibi non possunt sacra misteria peragere, uindimus uobis ex facultatibus nostre matris ecclesie iamdicte ecclesiam unam in honore Christi et Sancti Danielis fundatam cum omnibus suis alodialibus (...) in propter precium uncias centum auri cocti, quas uos emptores in ipsa opera iamdicte matris ecclesie beate Marie sedis Gerunde dedistis atque misistis, uidelicet in ipsis parietibus faciendis et in ipsa cooperacione ecclesie iamdicte (...)³⁶⁷

Cal interpretar doncs que la construcció s'havia iniciat alguns anys abans, probablement vers 1010, data en què Pere de Carcassona pujà al solí episcopal;³⁶⁸ hauríem de dir força abans si volguéssim tenir en compte les donacions a l'obra de la seu que acabem d'esmentar, sobretot la de 1007.

Amb totes aquestes dades, quan hauríem de situar el moment en què s'inicià la construcció de l'església romànica? Vegem què en diuen els membres de l'equip d'Estudis d'Història Urbana de Girona, uns dels darrers autors que han publicat aquesta sèrie de documents:

Desconeixem quina obra s'estava fent en aquells moments [959], si el bisbe i els canonges ja tenien en el cap la construcció d'una nova basílica episcopal, o si aquesta es va començar a fer aleshores (...). Si contestem afirmativament, podríem dir que aquesta notícia seria l'indici més antic del trasllat del conjunt episcopal a l'interior de la ciutat, que seria seguit, al cap d'uns anys, amb l'inici de la construcció del nou *xenodoquium* (979), i del palau episcopal (després del 988) i la primera notícia sobre la canònica (1019) (...). No sabem si les obres intuïdes a les darreries del segle X van prendre volada. Gairebé cap dels testaments documentats entre finals del segle X i principis del segle XI va fer deixes per l'obra de la seu, la qual cosa és, fins a cert punt, sorprenent. Només disposem d'una altra referència, la del testament del comte Ermengol d'Urgell (...).³⁶⁹

Compartim absolutament la cronologia proposada per al trasllat definitiu del conjunt episcopal a l'interior de les muralles, malgrat que qüestions com la localització del clos canònic abans de 1019 restin encara per aclarir definitivament, com veurem. L'argument dels testaments no sembla que sigui gaire definitiu; de fet, entre 1015 i 1038, període en què segur que les obres

³⁶⁷ 1015, 6, 18: el bisbe Pere ven als comtes Ramon Borrell i Ermessenda la parròquia de Sant Daniel. CDSD, 61-62.

³⁶⁸ ES 43, 169; DHEC II, 284.

³⁶⁹ EHU 5, 186-187.

estigueren en curs, no coneixem tampoc cap testament o donació per a l'obra de la seu,³⁷⁰ encara que aquest fet pot tenir a veure amb la desaparició ocasional de documents. En tot cas, segons la nostra opinió, les donacions a l'obra anteriors al 1010 poden tenir a veure més amb l'embrió de la futura obra de la seu que no pas amb una nova construcció; edifici que, per què no, podia perfectament estar en la ment del bisbe Odó. A jutjar per la última i més ferma referència, datada al 1007 i com a màxim de tard el 1009, no podríem rebutjar la idea que Odó hagués iniciat la construcció d'un nou temple, que només el seu successor Pere Roger havia de continuar amb èxit, almenys suficientment per dur-ne a terme la dedicació; però, com veurem, el document de 1038 parla d'una construcció iniciada pel bisbe Pere *a fundamentis*. La notícia de 979 exposada per Gros, com hem dit, no implicava necessàriament una reconstrucció, sinó que segurament és indicativa d'altres realitats. Pel que fa a la dada de 996, que ja hem vist que comportava problemes, tendim més aviat a minimitzar la seva importància: pensar que les obres del nou temple van ser iniciades a l'entorn de 996 implicaria admetre que en vint anys, entre 996 i 1015, els treballs no haurien pogut abastar més que les parets i part de la coberta de l'església, sense haver construït, però, el tros de sostre que impedia al bisbe Pere i als seus clergues de celebrar els divins oficis. Per més precària que fos la construcció del bisbe Odó, Pere Roger segurament no hauria emprat l'expressió *tecti uetustissimi* per parlar de treballs vint anys anteriors a ell: no hi ha dubte que la coberta deficient és la de l'antic temple. No sembla que ha de ser precisament aquesta la primera part d'una església que cal reformar? De fet, les raons que despleguem en els capítols vinents ens duran a pensar que, encara que la necessitat de reconstruir la seu fos evident des d'anys enrera, resulta altament versemblant que el projecte es concebés sota el pontificat de Pere Roger i la directa influència de la comtessa Ermessenda, germana del bisbe.

Les obres continuaven sens dubte l'any 1031, quan el document en què s'amplia la dotació de la *domus canonica* s'expressa en els termes següents:

(...) de omnibus rebus mobilibus que ego Petrus episcopus acquisiturus sum vel accepturus de ipso episcopatu Sancte Marie dono atque concedo ipsam terciam partem ad predictam almam Mariam, in tale videlicet ratione ut de predicta tertia parte fiant ipse due partes fiant ad restaurationem predicte sancte ecclesie et alia tertia pars fiat de ipsa canonica (...)³⁷¹

En aquest context, cal entendre que la meitat (o potser dos terços, no es llegeix bé) dels drets episcopals donats pel bisbe Pere s'encaminen a finançar, o fins i tot a accelerar, les obres de construcció de la nova catedral iniciades una vintena d'anys abans, amb la qual cosa augmenta la versemblança d'una obra iniciada pel propi Pere Roger.

³⁷⁰ La única referència similar en aquest sentit és una donació *ad predictam domum sancte Marie i in sacte Marie iamdicte sedis*, datada el 1027, que sembla que més aviat hauríem de relacionar amb la mensa canonical (1027, 6, 10: els esposos Otger i Tresgòncia amb son fill Gausfred donen a santa Maria de Girona un hort del seu alou al Mercadal. CCBG doc. 83, 187-188).

³⁷¹ 1031, 9, 24: addició amb donacions del bisbe Pere i del cabiscol Ponç a l'acta de dotació de la canònica. CSDG, d. 203. També a CCBG, d. 85, i a ACG, LV, 104r-105v, que hem cotejat.

Anem a veure ara què sabem de l'altra fita històrica, el 21 de setembre de 1038, data de la dedicació de la nova església. L'acta ja citada s'expressa d'entrada en els termes següents, que han estat citats a bastament per la historiografia:

(...) Dignum siquidem erat ut post consumationem ecclesie quam ceperant a fundamentis decenter renovare eiusdem dedicationem accelerarent prius quam mors improvisa accideret (...) Nam et domos in quibus qui deo militare cuperent canonice viverent predicta domna Ermessindis venerabilis comitissa frater quoque eius antistes magnificus Domnus videlicet Petrus ea spe qua predictum est cum domno Raimundo comite ac marchione extruxerunt (...).³⁷²

El document pretén donar a entendre que en aquesta data l'edifici de l'església, que havia estat alçat *a fundamentis* pels germans promotors (fet que descartaria un inici anterior de les obres),³⁷³ ja estava acabat (*consumationem ecclesie*); igualment, es dedueix també que la major part dels edificis destinats a la vida comuna dels canonges el 1038 estaven ja construïts, almenys els imprescindibles per a iniciar aquesta vida comunitària (*extruxerunt*), conjunt que comentarem més endavant (IV). Però cal tractar les expressions de 1038 amb la màxima prudència, sabedors com som que les actes de consagració, com ha estat manifestat des de ja fa temps, no assenyalen obligatòriament la data de finalització del temple,³⁷⁴ i específicament en atenció a determinades particularitats del context gironí.

És indubtable, com ja destacà Junyent,³⁷⁵ que el text traspua una certa pressa, no només a través d'expressions explícites (*prius quam mors improvisa accideret*) sinó per la sumarietat amb què es descriuen els béns de la seu, que s'havien de confirmar amb la dedicació, o amb què es despatxen els termes de la diòcesi.³⁷⁶ Aquesta pressa aparent es deu, almenys parcialment, a una necessitat concreta com és la reivindicació de les possessions de la seu i de la canònica, amenaçades pel poder laic, que de fet ocupen la major extensió del document i són la causa de l'estructura del text, al nostre entendre més descompensada que no pas precipitada:

(...) Nam et domos in quibus qui deo militare cuperent canonice viverent predicta domna Ermessindis, venerabilis comitissa, frater quoque eius antistes magnificus, Domnus videlicet Petrus, ea spe qua predictum est cum domno Raymundo, comite ac marchione, struxerunt; quibus non solum de rebus ecclesiasticis, sed etiam de suis ad in commune vivendum ita sufficienter dederunt ut absque excusatione et in sanctis locis frequentiam

³⁷² 1038, 9, 21: acta de consagració de la seu romànica. ACG, perg. ss. IX-XII, doc. 45. Editat a Junyent 1992, Diplomatarium, doc. 134, i CDSG, d. 224.

³⁷³ Si l'expressió "*a fundamentis*" en l'acta de dedicació de Ripoll per Oliba el 1032 o la seva equivalent "*strenuiter a solo ceptam*" en la de Vic el 1038 serveixen per argumentar la seva independència respecte de les construccions anteriors (Castiñeiras 2006, 352; idem en premsa; Boto 2007b, 295; Junyent 1992, 226), no veiem per què no s'hauria de pensar el mateix en el cas de Girona. No és infreqüent, en el cas contrari, d'assenyalar la iniciativa dels il·lustres antecessors en obres que es duen a compleció (per exemple, la dotació de la canònica urgellesa el 1010: IV.9).

³⁷⁴ Hom recordarà els articles ja clàssics de Jacques Bousquet (1972, esp. 51 i 70-71) i de Mathias Delcor (1980, esp. 124-141 i 165).

³⁷⁵ Junyent 1992, 230-231 (comentari a l'acta de dedicació de la seu de Girona).

³⁷⁶ «Quibus vero terminibus summa contineatur huius episcopatus sat patet omnibus. Equidem his quatuor comitatibus, Gerundensi, Bisuldunensi, Empuritanensi, Petralatensi, cum eorum finibus propriisque terminibus».

habere et divinum officium possent peragere. Tali quippe facto imitati sunt Dominum qui populo Israeli promittens felicitatis gaudia terrena, priusquam ad haec pervenissent, pavit in itinere, ut maiora se postmodum accepturos certius sperarent praemia qui iam in eundo sufficienter vitae necessaria percipiebant. Sicsic praedicta comitissa Dei timorata, et antistes inclytus frater ipsius cum Raymundo, comite, clerum ecclesiae ipsius in praesenti vita rebus sustineant necessariis quasi in via, ut facilius ad promissa perveniant caelestia quae dudum per promissionis terram fuerant figurata. Ita enim ipsi quam et predicti pontifices universas praefate ecclesiae facultate et congregationis eiusdem canonicae, cum utrumque una sit ecclesia propter fidei unitatem, et alterum utriusque diversum videatur habere nomen, pro melius vivendi consuetudine sub benedictiones perpetuae praemio confirmavere; et nihilominus maledictionis vinculo innodaverunt aeternae ut quisquis aliquid praefatae ecclesiae vel canonicae tentaverit minuere ac praesumpserit vi retinere, primitus Dei omnipotentis iram percipiat, deinde ecclesiasticae sit societatis exclusus conventionem; quin etiam possessio ipsius, si quam videre habetur, cum ipso depereat, ita quod ad nihilum deveniat cum eis qui tali visi fuerint patrocinari, ut quandocumque infeliciter ipsius infelicem maligni spiritus ingredientem rapiant animam, et cum proditore Domini et eis qui dixerunt Domino Deo: Recede a nobis, scientiam viarum tuarum nolumus, perpetuis aestuandi averni ignibus concremandus et vermibus flammivomis depascendus, nisi priusquam defungatur respiscat, et haec quae tulit vel iniuste possedit canonica satisfactione aut pontificis praenominatae sedis vel cleri ipsius assensu vel auctoritate restituerit (...). His ergo expeditis, quicumque ad praedictarum rerum rapacitate, sicut praedictum est, manus continuerit, aut relaxaverit illicita possessione, vel etiam easdem res de suis bonis auxerint praesentis vitae longaeva cumulentur sanitate, et cum luce caruerint praesenti, ditentur felicitate caelesti. Inter haec vero religiosi pontifices (...) admonerunt sane ut quicumque cupit cum fidelibus caelestis vita hereditate perfrui, nihil de rebus ecclesiae quae regali seu apostolicali auctoritati sive per vota fidelium sedi iamdictae sunt collatae vel erunt scriptis aut collatione quacumque, furtim teneat ac vi qualibet minuat, seu, quod non optamus, sacrilego auso diripiat, et eos quos furtive seu dolose noverit tenere pontifici, aut clero huius istius sedis publicare non differat. Aloquin huius institutiones servatorem caelestis patriae optaverunt fieri sortitorem, e contra quippe rebellem in ignibus perpetuis stabilem (...); sic quidem ut si quis quicquam de praelibatis praesumpserit minuere aut minuendo surripere aut surripiendo retinere, Deum primitus flexis poplitibus lacrimabiliter exorantes ut Dei iram incurrat et Plutonis regna possideat, et a sacrosanctis matris ecclesiae liminibus sequestra sequestratus abscedat nullamque cum fidelibus portionem obtineat, qui matrem ecclesiam infestis nisibus opprimere captat (...).³⁷⁷

És en efecte inusualment ampli l'espai que es dedica a criticar, condemnar i excomunicar els qui perjudiquin les propietats de l'església o de la canònica, que és tot u. Igual que féu -més succintament- el bisbe Ermengol d'Urgell en instituir la seva canònica l'any 1010, el document condemna (i per tant identifica) les usurpacions, disminucions i retencions de béns que han perjudicat la seu i es pot dir que constitueix prova de dificultats en aquest sentit, vinculades sens dubte a la irrupció dels conflictes feudals. Resten pocs documents que puguin donar testimoni

³⁷⁷ 1038, 9, 21: acta de dedicació de la seu de Girona. Junyent 1992, Diplomatarium, doc. 134, 227-231.

explícit d'aquestes dificultats. Cal destacar l'evacuació per part de Gausbert i en favor de la canònica, l'any 1025, de drets que eren retinguts des de feia 15 anys *per negligencia preteritorum presulum*.³⁷⁸ Però sobretot cal recordar, ja més tard, el document de març de 1051 en què el bisbe Pere pacta amb el propi comte Ramon Berenguer I la protecció de la canònica i del patrimoni episcopal contra les malifetes que havien dut a terme, probablement, els propis homes del comte, un episodi cabdal en la lluita del magnat contra la seva àvia Ermessenda que manifesta molt bé l'aplicació desinhibida i violenta dels criteris feudals.³⁷⁹

Així doncs una de les motivacions principals de la dedicació fou la conveniència d'assegurar les possessions de la seu, un context similar al que havia generat la dedicació "política" de l'església de Sant Pere de Rodes el 1022.³⁸⁰ A Girona, com a Rodes, sabem que en la data de la dedicació l'església no devia ser completament acabada, fet normal en un projecte de tal abast i ambició. Amb seguretat només sabem que s'hi podia celebrar missa, i això deu significar que almenys l'absis major era cobert d'alguna manera; amb probabilitat, també, hom havia ja implantat la totalitat del temple, pujat parets i completat alguna coberta –com per exemple la d'aquest absis principal-, si recordem la *coopercione* que esmenta el document de 1015. També a partir d'aquesta data pogué acabar d'enderrocar-se el que quedés de l'antiga construcció. No sabem si la seu de Vic, amb unes cronologies inicials iguals o una mica posteriors a la de Girona i dedicada tres setmanes abans, però potser no tan afectada pels problemes polítics que afectaren Girona durant els anys 40 del segle xi especialment,³⁸¹ pogué arribar a la solemne cerimònia de consagració en un estat més acabat; és segur en tot cas que no estava del tot completada, ja que coneixem deixes de 1049 per a completar equipaments de la coberta com ara el cimbori i el cloquer.³⁸² Molt probablement la situació hi era semblant, per tal com fins al moment de la dedicació s'havia hagut de conservar alguna de les estructures anteriors per al culte catedralici, que només llavors podia ser definitivament despanzellada. Com veurem, les recerques sobre el cas gironí permeten pensar en una implantació i disseny inicial, a banda de la presència de treballs escultòrics importants vers les dècades centrals del segle xi, on pensem que cal situar un important impuls de les obres (III.3.1.2, III.3.3.2).

És en tot cas cert que l'església catedral de Girona tenia encara elements per enllestir en la data de la seva dedicació, i així ens ho manifesten alguns documents posteriors. Per exemple, és clar que restava per acabar el campanar de Carlemany. En el testament del cabiscol Joan, datat el 6 d'octubre de 1078, es deixava una quantitat per a cobrir el campanar nou de la seu gironina (*ad cooperiendum clocarium nouum*)³⁸³ el qual, com es veurà, ha de ser identificat amb

³⁷⁸ 1025, 1, 29: Gausbert evacua a favor de Santa Maria de Girona, del bisbe Pere i de la canongia de la seu la part que posseïa a l'església de Sant Sadurní d'Arenys d'Empordà, detentada injustament durant 15 anys per negligència episcopal. CDSG doc. 191, 207-208. Se'n fa ressò J.M. Marquès (2006, 492).

³⁷⁹ 1051, 3, 10: el bisbe Pere de Girona pacta amb el comte Ramon Berenguer la cessió temporal de part de la dominicatura de la Bisbal; a canvi el comte es compromet a fer justícia de les malifetes comeses pels seus homes en dita dominicatura, alhora que accepta la canongia i els clergues episcopals sota la seva protecció. CCBG doc. 109, 227-228. EHU 5, 70-73; EHU 6, 99-100. Per a la glossa d'aquestes qüestions en relació a l'èxit del projecte de vida comuna canonical, vegeu IV.9.4.2.

³⁸⁰ Per al cas paradigmàtic de la dedicació amb objectius polítics de sant Pere de Roda el 1022, vegeu les darreres opinions sobre la relació entre obra i cerimònia a Lorés 2002a, 42-43.

³⁸¹ EHU 5, 69-77.

³⁸² Pladevall 1986, 681-692. Per al document de 1049, Ordeig 2003, d. 1073, 386-387.

³⁸³ 1078, 10, 6: testament del cabiscol Joan. Rius 1928, 368.

la dita torre de Carlemany (*infra*, III.2.4.3.1), la qual precisament presenta dues clares fases constructives, separades, a mig tercer pis, per una estreta faixa de llambordins basàltics. Més endavant, el testament i corresponent adveració sacramental del sagristà Bernat Guillem (1081) conté donacions *ad operam sancte Marie, ad clocharium cooperire, ad portas cooperiendas* i també *ad cooperiendum capud sancte Marie*.³⁸⁴ Quant a les deixes per a, presumptament, cobrir la capçalera, entenem que admeten una lectura no estructural: a part de la presència en el document d'un element (uns cuirs) que poden ser entesos com a elements de cobertura física de l'altar, les deixes en numerari (trenta o cinquanta sous segons la versió) poden ser enteses en el sentit d'una reforma o reparació i no d'un acabament, ja que, amb l'altar per cobrir, el 1038 difícilment s'hagués pogut parlar de la *consumatio ecclesie*, encara que fos amb un sentit màximament hiperbòlic. De fet, el 1048 hi ha una important deixa *ad opera tabulae aureae* de la catedral³⁸⁵ en continuació de la que féu Ermessenda en signar l'acta de 1038, que no sembla gaire compatible (ni per raons pràctiques ni per destinació lògica de les donacions) amb un absis major per acabar de cobrir. Pel que fa a les dades relatives al cos occidental, ja veurem que es poden admetre intervencions tardanes (III.2.2.1.2, III.2.2.2.1) però que igualment es pot defensar la seva implantació en relació al projecte original, feta ja per tant, almenys, en la data de la dedicació.

Però si l'altar major amb tota probabilitat ja era cobert el 1081, ens podem plantejar si altres parts de l'església quedaven per cobrir o, potser més vernsemblantment, eren objecte d'obres de reforma en relació a la coberta. Sembla indicar-nos-ho una donació del sagristà major Pere Bernat de Salt, datada el 1118, associada també a altres obres d'interès:

(...) Et dimitto ad Ecclesiam cooperiendam 45 morabetinos quos Episcopus mihi debet in uno Cifo argenteo qui fuit Ademari Raymundi et medietatem totus vini de Guasconibus et meum asinum meliorem. Et dimitto ad Sacristianiam fatiendam in potestate Dei et Pontii Urgelli 20 Morabetinos et alteram medietatem de Vino de Guasconibus et meum asinum minorem ferrandum et totum Calc quod est in ecclesia, et ipsos denarios quod Guillermi Berengarii habet de jam dicto opere, et omnes lapides quos ad hoc opus abstrexi et illos qui sunt in ecclesia (...)³⁸⁶

Del document se'n desprèn clarament que el 1118 hi havia una part de l'església per cobrir. Per tal com per diverses raons pensem que el projecte inicial incloïa la coberta d'obra (III.3), no sabem si la dada es refereix a la compleció d'aquest projecte o bé a la refacció d'alguna part. En relació a la primera opció, no seria gens estrany que, malgrat la previsió inicial, una coberta d'obra general del temple no hagués pogut ser totalment instal·lada fins força dècades més tard; el dormitori del claustre, ho veurem, fou adaptat vers 1020, funcionava el 1046 i no fou cobert amb volta fins després de 1057 (IV.4.2), tot i que aquí es podria qüestionar la intenció inicial. Per tant, tot i defensar la previsió de la coberta d'obra en el projecte del bisbe Pere, es pot imaginar un temple que fins 1118 tingué la capçalera coberta amb voltes i part de la nau amb fusta, tot i

³⁸⁴ 1081, 9, 17: Bernat Guillem, sagristà de la seu, fa testament. CDSG, d. 377, 391.

³⁸⁵ 1048, 5, 3: sacramental del testament de Bernat Ermengol. Feliu et al. (eds) 1999, II, d. 344, 714-717.

³⁸⁶ 1118, 12, 6: testament de Pere Bernat de Salt, cabiscol i després sagristà de la seu, i prelat de Sant Martí Sacosta. Altés 1979-1980, 137-151.

que aquesta no és la única solució possible, ja ho hem dit.³⁸⁷ Altrament, l'interessant document també ens parla de la realització d'una *sacristania* que l'editor del text dubtava a interpretar com a sagristia de la seu o residència del sagristà, aquesta darrera documentada a la plaça dels Lledoners d'ençà de mitjan segle xi.³⁸⁸ Totes dues propostes són possibles, per bé que la segona sembla més versemblant. Observem que Pere Bernat de Salt al moment de testar disposa d'un conjunt important tant de materials de construcció (calç i pedres) com de diners destinats al *jam dicto opere*; hi ha materials que es troben dins l'església, però també altres que, gairebé per oposició, s'han extret "de l'obra" (*lapides quos ad hoc opus abstrexi et illos qui sunt in ecclesia*). Hi ha raons doncs per pensar que el *jam dictus opus* a què fa referència el sagristà no és la cobertura de l'església, sinó una obra prou diferenciada d'aquesta d'on ja s'havia extret alguns materials; per exemple, la nova residència. La construcció de la casa, en tot cas, hauria estat complementada amb materials dipositats dins el temple, dels quals el sagristà pel que sembla disposava amb absoluta llibertat.

A banda d'aquesta darrera dada, coneixem una sèrie de donacions a l'obra de la seu -ja entesa com a administració i no com a designació de treballs estrictes de construcció-,³⁸⁹ siguin destinades *operi sedis* sense més precisió o, per contra, a la reforma o eventual acabament de parts concretes i explicitades de la catedral. La primera de les que es refereixen, més o menys lacònicament, a l'obra de la seu en general és el trasllat del testament de Guillem de Palol de 10 d'abril de 1188, on es deixen *operi eiusdem sedis C solidos*.³⁹⁰ Més endavant, el 17 de juny de 1227, Ramon Bru deixava en testament a la seu *Operi eiusdem L solidos*.³⁹¹ El 3 de setembre de 1275 Maria Riquera de Vilobí feia també una deixa *operi sedis Gerunde*;³⁹² finalment, el 6 de maig de 1291, molt poc temps abans que Guillem Gausfred esmentés per primera vegada la intenció de fer una nova capçalera i engegués així la gran màquina de l'obra de la seu gòtica, el bisbe Bernat de Vilert feia també una deixa a l'obra de la seu: *Dimitto eidem Ecclesie pro mea sepultura quinquaginta solidos, pro missis emendis ibidem alios L^a, operi eiusdem alios L^a solidos*.³⁹³ Degueren haver-hi moltes més donacions a l'Obra que no han quedat enregistrades.

Quant a les ofrenes destinades a construir o millorar parts concretes de la seu, abans de 1300 detectem en la documentació reformes al cos occidental, a les portes, al paviment, a la capçalera i/o cor i a la coberta de la catedral romànica. Algunes d'aquestes referències les acabem d'esmentar. No tindrem aquí en compte els altars que s'hi fundaren, malgrat que ja veurem que poden tenir una repercussió física i arquitectònica (*infra*). També veurem en el seu moment que és possible pensar en obres de millora o fins i tot d'acabament definitiu a la capella del Sepulcre (*ad opera Sancti Sepulcri, ad operam Sancti Sepulcri Gerunde*) a les darreries del

³⁸⁷ Vergnolle 1994, 72.

³⁸⁸ Altés 1979-1980, 143-144; per a la localització de la sagristia major, IV.8.3.

³⁸⁹ Vegeu les reflexions de Branner 1976.

³⁹⁰ 1188, 4, 10: trasllat del testament de Guillem de Palol, precentor de la Seu. ACG, perg. ss. ix-xii, doc. 477.

³⁹¹ 1227, 6, 17: Testament de Ramon Bru, que escull per marmessors Bru de Mercadell germà seu i Arbert de Calonge sagristà segon. ACG, perg. s. xiii, sobre 1226-1227 (sense indexar).

³⁹² 1275, 9, 3: testament de Maria Riquera de Vilobí. ACG perg. s. xiii, sobre 1274-1275 (sense indexar).

³⁹³ 1291, 5, 6 (trasllat de 1321, 9, 23): testament del bisbe Bernat de Vilert. ACG, perg. s. xiii, sobre 1290-1291 (sense indexar); també ADG, D1, 61r-65r.

segle onzè (notícies de 1092, 1094 i 1099),³⁹⁴ això a part de les reformes estructurals que s'hi van fer per tal d'instal·lar-hi un nou campanar pels volts de 1380.³⁹⁵ Pel que fa a les obres en les portes, a més de recordar les deixes *ad portas cooperiendas* (amb un revestiment metàl·lic, per exemple) del testament de Bernat Guillem del 1081 (*supra*; III.2.2.1.2), també hem de tenir en compte el testament del bisbe Bernat Humbert datat l'any 1109: (...) *tertiam partem totius mei mobilis ad ipsum porticum Sanctae Mariae Sedis* (...).³⁹⁶ No podem oblidar tampoc el paviment de pedra que Berenguer d'Argelers féu col·locar a l'església i al capítol entre els segles XII i XIII.³⁹⁷ I, pel que fa al cor, a banda de les dades confuses del mateix testament de 1081 abans citat, hem de recordar també la notícia de la reconstrucció del cor o altar major de la seu que s'efectuà a partir de 1132, quan Berenguer Guillem deixà sis mancosos *ad corum faciendum sancte Marie*.³⁹⁸

En resum, pel que fa a l'església, proposem de pensar que es tracta d'un edifici iniciat pels volts de 1010 (com a màxim, però improbablement, el 1007) i ja definit en els seus caràcters fonamentals (com la planta i, per consegüent, els elements bàsics de l'alçat) el 1038. En aquesta darrera data, una porció de l'església suficient per poder-la qualificar de "consumada"³⁹⁹ havia estat ja construïda, molt probablement la capçalera; com a mínim, és segur que l'edifici havia estat completament implantat, i que per tant ja existia, potser no en tots els seus detalls, però segur que sí en totes les seves característiques essencials i definidores; es podria admetre l'absència de determinats elements, per exemple, de la decoració escultòrica, de determinats aspectes de la coberta (encara que creiem que el projecte de coberta d'obra degué ser original: vegeu III.3) o de tots els elements del cos occidental (obres a la capella del Sepulcre a finals del segle onzè; possible monumentalització d'una o més portes de la seu a partir d'aquest moment o de principis del segle següent). Un element que restava manifestament per acabar, com hem dit, era el campanar de Carlemany o cloquer nou, l'obra del qual no va ser represa fins la dècada de 1080, per bé que mantenint unitat d'estil respecte de les obres anteriors. Parts de la coberta es refeien o s'enllestien el 1118; també contemplem una refacció de paviment de l'església i del capítol i una refacció del cor o altar major duta a terme a partir de 1132. Paral·lelament, s'havien començat a fer donacions destinades, simplement, a l'obra de la seu. De tot això se'n dedueix, el 1038, la imatge d'un edifici segurament no del tot acabat però sí definit en les seves característiques fonamentals.

³⁹⁴ 1094, 12, 28: testament d'Adalbert Pere, clergue de Santa Maria (trasllat de 1335). ADG, Dotalles de la Seu 2, D3, 24v-25v. Español 1996, 74

³⁹⁵ ACG, Obra, 1380, 9, 8 (62v); 9, 15 (63r); 11, 10 (67v); 1381, 1, 12 (72r).

³⁹⁶ 1109, 8, 7: Bernat Humbert, bisbe de Girona, testa abans d'anar a Terra Santa. VL XIII, 269 (apèndix); Marquès 1988, apèndix documental XXXIII. Vegeu novament III.2.2.1.2.

³⁹⁷ VL XII, ap. XXVII (*Excerpta ex altero Martirologio Eccl. Gerundensis, adnotato in Codice Martirologii ms. saec. XII*), 288. Vegeu III.2.6.2.1 i IV.3.3.1.

³⁹⁸ 1132, 3, 10: testament de Berenguer Guillem. ACG, pergamins ss. IX-XII, doc. 216.

³⁹⁹ L'església de Santa Maria d'Arles del Tec fou dedicada el 1046 especificant que *manet adhuc imperfecta* a l'hora de la cerimònia (MH ap. CCXXXI, col. 1091). Certament que l'esment no és gaire habitual: es pot suposar que l'admissió representava un estat de les obres més endarrerit?

III.2. LES PARTS DE L'EDIFICI: DADES ARQUEOLÒGIQUES I TEXTUALS

Per l'abundància de dades, ens ha semblat més convenient de presentar les informacions tot descrivint primer les troballes arqueològiques, agrupades per àrees que poden ser interpretades de manera unitària gràcies a les referències textuals. Sens dubte, aquesta distribució de la informació parteix ja d'una presa de partit, d'una identificació prèvia de les estructures excavades amb les que apareixen en els documents; no obstant això, pensem que l'exposició de les dades en l'ordre descrit resultarà molt entenedora. En diversos punts, l'inexistència d'un o altre grup de dades ha variat l'estructura expositiva; en altres casos, s'han dedicat apartats específics a aspectes que hem cregut que mereixien una atenció especial. L'ordre de la descripció avança, per regla general, de ponent cap a llevant, seguint un ordre lògic que, en alguns aspectes, coincideix amb l'entitat decreixent de les nostres dades.

III.2.1. L'escala occidental

La inclusió breu de l'escala de la seu en el nostre treball, tot i que es projecti decididament cap al nivell inferior de la plaça, es deu a tres raons. La primera és que en certa manera forma part integrant de l'aspecte de la seu romànica, donant-li la mateixa posició escenogràfica que tenia el fòrum romà, per bé que amb l'addició de les cases que n'emascaraven l'aspecte a banda i banda. En relació amb això i en segon lloc, són diversos els documents que en parlar de la seu fan referència a l'escala i al replà contigu, documents que usem igualment per a l'estudi d'altres aspectes del nostre treball. Per últim, la zona de l'escala també fou sondejada en el marc del projecte *Progress* l'any 1999 i per tant disposem de dades físiques en aquest sentit.

III.2.1.1. Les estructures excavades

En la campanya de 1999 es van obrir dos sondeigs que van detectar restes de l'extrem superior de l'escala i d'un fragment central de la graonada. Van ser designats amb les lletres F (o 1.500) i G (o 1.600).

El Sondeig F es va obrir al replà superior de l'actual esglaonada, tot cercant el nivell exterior de l'església i el cap de l'escala (figura 35). Es preveia un desnivell, ja que en l'excavació de 1998, com veurem, s'havia constatat que el nivell de circulació de la Galilea romànica es trobava uns 1,5 m per sota de l'actual. La majoria del sondeig, però, era ocupada pels potentíssims fonaments de la façana actual (u.e. 1503), reasentats vers 1680,⁴⁰⁰ d'uns tres metres d'amplada, i només la porció occidental de la cala va permetre observar restes de l'escala. Aquesta havia estat parcialment destruïda en la refacció dels fonaments de la façana: només se'n detectaven les restes a uns 2 m de profunditat (u.e. 1509), espatllades per poder pujar còmodament els fonaments fins la cota desitjada pels constructors del segle XVII.

La història de la construcció d'aquests fonaments i de la destrucció de l'escala, tanmateix, és la que ens proporciona dades interessants sobre la configuració del sector. En la prossecució de l'excavació es va poder observar amb detall la cara occidental dels fonaments de la façana. El metre i mig superior d'aquesta subestructura tenia clarament un aspecte destinat a

⁴⁰⁰ Marquès 1955, 298.

ser colgat, construït amb l'ajut d'un encofrat sostingut per pals. Testimoni d'un d'aquests pals era el forat u.e. 1507, que s'enfonsava fins uns 3 m sota el nivell actual. És a dir, els pals per sostenir l'encofrat per a la construcció de la part superior de 1503 foren assentats en un nivell preexistent no gaire llunyà en profunditat, fet que indica que aquests fonaments no feien més que alçar una estructura igualment preexistent. En efecte, aproximadament al nivell on s'aturava el forat de pal modern, el parament dels fonaments 1503 mostrava un canvi evident: de no tenir forma passava a presentar un aspecte prou polit, amb blocs allargassats que formaven filades d'uns 20cm d'alçada cadascuna (figura 36). La qualitat d'aquesta part de la construcció denota probablement que en un moment anterior aquest mur anava vist; també denota que l'edificació dels fonaments moderns va representar el desmantellament de la part superior del mur antic a fi d'alçar-lo fins a la cota actual amb una nova estructura.

La detecció del fonament antic, o més aviat mur vist de contenció de la terrassa, era el que permetia també explicar la destrucció de l'escala. Quedava demostrat que aquesta no anava imbricada en tota la seva amplada al mur de la terrassa, car això hauria impedit l'observació del parament en tota l'amplada del sondeig. En efecte, si l'escala hagués estat massissa i adossada al mur de la terrassa, no hagués calgut rompre-la per construir un nou fonament. Aquesta constatació i l'exploració detallada de les seves restes duïen a la constatació que el final de la graonada corresponia en realitat a una volta que s'anava a recolzar contra la terrassa. Destruir-la en el seu darrer metre va ser necessari per a clavar els pals de sustentació de l'encofrat en el nivell immediatament inferior, abocat poc abans amb la delimitació del perímetre de l'escala i l'enderroc de les cases que hi havia, i poder així aixecar dos metres més els fonaments. Per sota l'escala i ran de la terrassa, doncs, discorria un carrer cobert mitjançant volta que segurament és el que apareix en un document de 1238, relacionat amb les cases del Sepulcre que es trobaven a l'extrem sud del replà superior (*infra*). Aquest replà superior es devia trobar al nivell on acabava l'escala, és a dir, entre 2 i 1,5 m per sota del nivell de circulació actual, corresponent amb poca diferència a la cota interior del pòrtic o Galilea.

El replà superior havia de ser com veurem prou ample, d'entre 3 i 4 m, situat entre la façana de la Galilea i el mur de contenció oest de la terrassa on avui s'assenta la seu. Tots dos límits corresponen probablement a subestructures d'època romana. Aquesta amplada tan considerable fou la triada pels constructors de la façana barroca per formar-ne els fonaments. La façana, com constatem avui, havia de pujar a una alçada considerable, i per això, amb tota probabilitat, es decidí d'assegurar-ne la subestructura d'aquesta manera. Hi ha més indicis d'aquesta voluntat d'assegurar el tret: com ja havia destacat Jaume Marquès i havien notat eficientment els arqueòlegs responsables d'aquest sondeig, la façana fou plantejada primer el 1606 (primera pedra) i replantejada i poderosament redefinida el 1680 (segona "primera" pedra), aquest cop de debò, ja que sis anys més tard ja estava enllestit el primer nivell del monumental mur de tanca.⁴⁰¹ L'escomesa frustrada de la primera fonamentació no va implicar la destrucció de l'antiga escala (només, probablement, la redacció d'un projecte el 1607), ja que consta que l'accés per ponent a la catedral va romandre inalterat fins que el 1680 la poderosa refonamentació degué implicar les destruccions comentades, assenyaladament la del cap de

⁴⁰¹ Marquès 1955, 295-299; Palahí 1999, 55-56. Donem la referència de l'acta capitular que acorda la primera d'aquestes obres en l'apartat de notícies textuais sobre la Galilea.

l'escala. La prova n'és que molt poc després, el 1690, s'iniciaren les obres de l'escalinata actual, sufragades pel bisbe Miquel Pontich; les queixes i incomoditats del prelat que el dugueren a tal acte d'evergetisme són prova inequívoca que la situació de l'entrada a la seu per ponent era manifestament insostenible.⁴⁰²

Però a més de servir per localitzar la volta de l'extrem oriental de l'escala, el sondeig havia servit per constatar que la graonada que funcionava abans de 1680 es trobava prou per sota de l'actual. Aquest fet es va voler verificar i calibrar mitjançant un darrer sondeig, designat amb la lletra G, en què s'intentà de cercar l'escala antiga a l'alçada del segon replà de l'escalinata actual. S'obrí doncs una cala que abarcava la totalitat dels 2m de fons del replà i que obtingué una forma gairebé quadrada (figures 35 i 36). Tanmateix, la gran profunditat a què es localitzaren les restes, ben bé 4,5 m per sota del nivell de circulació actual del replà, va obligar a donar als perfils de la cala una forma atalussada per raons de seguretat, de manera que les restes finalment observables, localitzades amb gran esforç, no s'estenien més enllà d'1,5 metres quadrats. Al capdavant d'aquest pou es localitzaren les restes de dos graons de l'antiga escala (uu.ee. 1611 i 1613), d'un mig metre de llargada per 25 cm d'alçada; l'amplada no va poder ser documentada per l'exigüitat del sondeig. Els graons estaven constituïts per un nucli intern de morter on encara es podien veure les improntes de les lloses que en configuraven la superfície i que foren extretes en desmantellar l'escala. S'hi identificaven petites refaccions d'última hora corresponents amb tota probabilitat als darrers moments de vida de l'escala abans de ser substituïda per l'estructura actual. A banda d'això, el terraplenament fins assolir la cota actual, a més d'estar constituït per estrats –alguns de notable potència- en clar pendent que davallaven en direcció oest i que feia evident el seu abocament, mostrava un fort component de morter i runa, sobretot de pedres en els nivells inferiors, que són testimoni de l'enderroc de les estructures que ocupaven també la zona de l'antiga escala per al reompliment de l'actual estructura.

En resum, les excavacions a la zona de l'escala permeten assegurar l'existència d'un replà superior a tocar de la porta de la seu romànica; una escala de pendent pronunciat que hi arribava, amb estructures associades que els documents ens detallaran; i una volta que passava per sota seu en sentit nord-sud en el seu extrem de llevant, a tocar del peu de la terrassa que delimitava el sector superior de l'antic fòrum romà.

III.2.1.2. Les dades textuais

Aquestes notícies fornides per les excavacions s'han de posar en relació amb les nombroses referències textuais que ens parlen de l'escala de ponent de la seu. Farem un resum de les més importants i significatives.

Els dos primers documents que parlen de l'escala de la seu són del mateix any, 1035. Serveixen alhora per documentar una escala que conduïa a l'església de Santa Maria i dues cases contigües que se situaven adossades a ella per la banda sud:

(...) vendo tibi casam meam quam ego habeo in Gerunda civitate ad ipsa scala sancte Marie. Affrontat ipsa casa de parte orientis in domo Bernardi levita, de meridie in ipsa

⁴⁰² Marquès 1955, 295 i 300.

carrera, de occiduo in alodio de Ysarno Çabater, de parte vero circii in ipsa scala de sancta Maria (...) ⁴⁰³

(...) quod habemus infra muros civitatis Gerunde. Est autem predicta domus vel solarium iuxta gradus quibus ascensus est ad portam ecclesie sancte Marie sedis prefate civitatis. Affrontat autem ab oriente in domo Guilelmi Bernardi de Cornellano, de meridie in calle quo pergitur de Mercatello in Gerundellam, de occiduo in domo Bonutii presbiteri, de aqilone affrontat ad supra nominatos gradus sancte Marie (...) ⁴⁰⁴

És clar que les dues cases tenen l'escala al nord i un carrer al sud. De fet, la presència de cases a ambdues bandes de l'escala de la seu ja ha estat demostrada en publicacions recents de l'equip d'estudis d'Història Urbana de Girona de manera suficient, i no cal que ens hi estenguem en aquest sentit més enllà d'aquests primers esments. Només caldria destacar que en algunes d'aquestes cases, com veurem en altres capítols, van començar a viure-hi des del propi segle XI clergues de la seu (com el sagristà Bonuç que hem vist en els documents precedents; la sagristia major tindria un paper important en aquest sector) i que més endavant diversos d'aquests immobles es documenten com a propietat dels beneficis que paulatinament es van fundant a l'església catedral. ⁴⁰⁵

Sí que ens interessa destacar altres documents que ens informen sobre altres aspectes d'aquesta escala. Per exemple, un document de 1238 ens parla d'una volta que pot correspondre a la que l'arqueologia documenta sota l'extrem oriental de l'escala, fet que ja ha estat destacat lateralment en les mateixes publicacions. Es tracta de la llicència que el bisbe i el Capítol concedeixen a un canonge i als habitants de les cases del Sant Sepulcre (situades a l'extrem oriental de la galta sud de l'escala) per tancar aquesta volta, on tenen lloc activitats més aviat sòrdides:

(...) Nouerint uniuersi quod nos Guilielmus, Dei gratia Gerundensis episcopus et uniuersum capitulum Gerundensis ecclesie, attendentes indecens et inhonestum esse iuxta locum sacrum sordes negligere, damus et concedimus tibi Ceruiano predicte ecclesie presbitero et canonico et tenentibus locum et domos altaris Sepulcri licentiam et potestatem claudendi locum illum qui uoltam uulgariter apellant et carrariam que ibi est, ubi diu fuit receptaculum sordidum, subtus scalam ecclesie Beate Marie iuxta domos altaris Sepulcri quas nunc tenes; tenearis ibi de licentia nostra facere ex unaquaque parte, uidelicet uersus orientem et uersus circium portalia et portas ut si forte necessitas immineret possit inde transitus haberi, que porte clause permaneant nisi clerici uel eorum nuncii inde transire uelint (...) ⁴⁰⁶

⁴⁰³ 1035, 6: Guadamir, prevere, ven a Bonuç, prevere, una casa a l'escala de santa Maria de Girona. CDSG, doc. 214.

⁴⁰⁴ 1035, 8, 29: els esposos Rodbau Gelabert i Ledgarda venen als esposos Ramon Oliba i Adelaida un seu alou franc d'una casa i solar vora l'escala de santa Maria. CDSG, doc. 216.

⁴⁰⁵ EHU 5, 164-166; 173-175.

⁴⁰⁶ 1238, 12, 15: el bisbe i el Capítol de la seu concedeixen a Cervià, canonge, i als tinents del lloc i cases de l'altar del Sant Sepulcre llicència per cloure un indret dit Volta, situat sota l'escala de la seu. CDSG, doc. 462, 642-643. Vegeu també II.3.

Altres documents ens permeten de saber que aquesta antiga escala tenia tres replans, com l'actual, distribuïts en el seu traçat de menor llargada i major pendent. La notícia prové d'un *Rituale* de la seu gironina conservat a la biblioteca de la Universitat de Barcelona datat al segle XIV.⁴⁰⁷ La descripció de l'ofici de difunts, que conté precioses referències topogràfiques a les rúbriques, anomena clarament tres replans de l'escala:

(...) Cum vero sacerdos fuerit cum defuncto ante primum planiol quod est in scala ecclesie vel ante rexias que sunt subtus palacium faciat ibi stationem et dicet ea que secuntur: «Kyrieleison» (...) Cum autem inceperit intrare sacerdos cum defuncto tercium planiol dicte scale (...) sacrista secundus vel alius pro eo indutus cum capa serica recipiat corpus defuncti in dicto tercio planiol vel ante Galileam (...) ⁴⁰⁸

Al recorregut processional que passava per l'escala es preveïen dues estacions: una al primer replà i una al tercer, quan el fèretre era rebut pels clergues de la catedral. Anomenar el primer i el tercer equival sens dubte a admetre l'existència d'un segon replà. Altres documents de menor importància recolzen aquesta deducció.

La dada ens serveix també per documentar aquesta propietat estacional i escenogràfica dels replans de l'escala. I no només això, sinó que en determinades ocasions l'indret esdevenia, directament, un formidable escenari de rebudes règies. És el cas de l'entrada de Joan II a Girona el 4 de desembre de 1471, un acte que atesa la guerra que assotava el Principat i el pas immediatament anterior de Girona per mans franceses va revestir una dimensió especial de cares a la ciutat i a tot el regne:

Et contrario ordine processimus: quia per medium scale descendit qui textum evangeliorum argenteum deferebat (...) usque ad ultimum gradum ante portas dominorum Johannis Fullani et Petri Serra. In quo replano erat parata cathedra episcopalis ferrea cum tapetis pulchrioribus (...) remanentibus octo precentoribus in secundo replano, sive in secunda statione graduum, et nobis tribus cum illo qui textum deferebat in ultimo retro cathedram (...) ⁴⁰⁹

El rei tenia un setial preparat al replà inferior, on féu el jurament dels privilegis de la ciutat, per entrar després a la seu a oir el *Te Deum*. De passada sabem qui eren els propietaris i/o els habitants de les dues cases que es trobaven als peus de l'escalinata en aquell any. Un desplegament idèntic a aquest acompanyà la visita de l'emperador Carles a Girona el 14 de febrer de 1538, amb paraments també al replà més baix i *Te Deum* subsegüent, per bé que el Cèsar hi jurà només els privilegis eclesiàstics, ja que els de la ciutat els havia jurat a la porta de l'Àngel.⁴¹⁰ L'escala era doncs el lloc de rebuda oficial i festiva dels monarques a la ciutat.

⁴⁰⁷ Des d'ara BU, REG. Les pàgines de l'ofici de difunts ofereixen, de manera insòlita, indicacions topogràfiques molt precises, que anirem usant al llarg de la descripció. Després de la descripció de Miquel i Rossell (1958-1969, I, 294-300) se n'han transcrit i comentat dos folis a ETG, làmina 145, I, 306. Les rúbriques de l'*officium defunctorum* han estat citades puntualment a Español 1996 i més tard transcrites i estudiades a Sureda 2001, 289-302.

⁴⁰⁸ BU, REG, 133r-133v.

⁴⁰⁹ Fita I, XXXIV, 3 (1471, 12, 4).

⁴¹⁰ Batlle 1949, 86 i 99.

Altres documents fan referència a un element del darrer replà, situat immediatament davant de l'accés a la seu romànica, i que també incorporava funcions cíviques: el Pedró. Aquest consistia, segons sembla, en una pedra que revestia una certa rellevància cívica, ja que era el lloc on juraven el càrrec els veguers reials de la ciutat. Del Pedró en tenim diverses referències, de les quals en donarem quatre, ordenades cronològicament (1227, 1239, 1360 i 1388), suficients per aclarir la seva situació i alhora les seves funcions bàsiques:

(...) omnes illas meas domos integras quas habeo in scala Sancte Marie sedis Gerunde juxta Petronem quas affrontant ab oriente in Petrone et in ecclesia Sancte Marie predicte, ab meridie in scala Sancte Marie predicte, ab occiduo in domibus Bruni de Mercatello, ab circio in carraria que transit inter nos domos et domos Arberti de Colonico sacriste secundi (...) ⁴¹¹

(...) pulsatis campanis, ut moris est, venisset ad petronum quod situm est in capite scale Ecclesie Gerundensis, pro iurando, ut est fieri consuetum (...) presentibus notario et testibus infrascriptis, ad requisitionis ipsum officialis, juxta ipsum petronum existentis (...) ⁴¹²

(...) Postea benedicantur rami (...) Cum apropinquaret cum ceteris et sic cantando illas antiphonas itur usque ad petronem sedis. Finita a prima autem azimorum ibidem omnibus clericis et populo in pace et silencio collocatis legatur evangelium (...) ⁴¹³

(...) Item que sia feta una casa contigua a la dita iglésia, ço és sobre alguna teulada de l'alberc qui és contiguu al pedró de la dita iglésia, en la qual casa estiguen e habiten aquells qui tocan les dites hores e hajan entrada en la dita casa per alguna obertura qui és en lo lloc apel·lat Galilea davant la porta de dita iglésia o per altra part coninent per entrar a la dita casa, de la qual casa tocan lo dit seny (...) ⁴¹⁴

El primer document que ens parla del Pedró, el 1227, deixa clar que es trobava al nord del replà superior, ja que una casa afrontava amb ell i amb la catedral a llevant i alhora amb l'escala al sud. El segon document, de 1320, és el primer jurament de veguer documentat, i a banda de reiterar la posició del pedró *in capite scale* il·lustra la seva rellevant funció cívica com a lloc de juraments públics i solemnes. El tercer fragment, extret de la consuetud de 1360 (una font que no deixarem en tot el treball) ens reitera la seva posició al capdamunt de l'escala, prop de la porta, i recalca les funcions de l'indrte com a espai congregatiu que d'aquí a no gaire glossarem. Per últim, la cita d'aquest document pel qual els guardes de la catedral tocaven les hores per a tota la ciutat ens fan veure que aquest Pedró tenia una casa contígua relacionada amb la Galilea en aquestes dades tardanes: es trobava el Pedró sota una mena de volta, que permetria la curiosa

⁴¹¹ 1227, 8, 3: Ramon Bru, fill de Bru Calvet, ven a Bernat de Fontroser unes cases a tocar del Pedró. ADG, Pergamins del Cabiscol de la Seu núm. 2.

⁴¹² 1320, 3, 21: Guillem de Laceraci, veguer reial, jura el seu càrrec al Pedró de la seu. ADG, Notularum 2, 59-60. Editat a Roura 1981, 371.

⁴¹³ ACG, CASG, 46r-46v (Diumenge de Rams, benedicció dels Rams).

⁴¹⁴ 1388 o 98, 6, 11: acord entre bisbe i Capítol, per una banda, i els jurats de la Ciutat per l'altra, sobre el toc de campanes. Citat a Marquès 1982, 165-166.

afrontació oriental de la casa de 1227 (amb el Pedró i la catedral alhora) i facilitaria el contacte directe amb la catedral que sembla indicar aquesta font? A banda de la concreció topogràfica d'aquest element, les seves funcions segons els documents localitzats s'adiuen perfectament amb les dels altres "pedrons" que documentem en nombroses esglésies medievals catalanes, on es concentren una sèrie anàloga de funcions cíviques i comunitàries, a vegades combinades amb funcions paralitúrgiques com ara els exorcismes de tempestes i benediccions de termes habitualment pròpies dels comunidors.⁴¹⁵

En tot cas, les dades disponibles dibuixen clarament una escala de tres trams, amb cases a banda i banda, una volta que passava per sota a l'extrem de llevant i, al capdamunt, un replà prou gran per on s'accedia al pòrtic de la seu i que contenia el Pedró, per la qual cosa aquest replà obtenia connotacions com a lloc de representació pública, com de fet la pròpia escala en ocasions destacades.

III.2.2. El massís occidental

Un dels trets que defineixen amb més força la seu romànica de Girona és la presència, al seu extrem occidental, d'un imponent dispositiu de planta i pis, flanquejat per dues construccions gairebé quadrades. La seva presència ja havia estat notada per la historiografia pràcticament des de les primeres recerques; sobretot la Galilea és un dels elements de l'antic edifici més repetits en les publicacions mercès al bon nombre de documents que hi fan referència. Les dades documentals, tanmateix, no manifestaven prou la unitat global de l'estructura, fet que conduïa a imprecisions i reduccions sobre la naturalesa i les funcions de l'indret. Per al pare Villanueva o per als autors de l'*España Sagrada*, doncs, la Galilea fou essencialment un cementiri:

Dos sepulcros hay insignes en esta iglesia, los cuales estaban antiguamente en su *galilea* ó cementerio á la parte exterior de la puerta principal, en tiempo en que la piedad de los fieles respetaba el sagrado del templo con una humildad que califica de soberbia la costumbre actual.⁴¹⁶

Según resulta de las memorias antiguas habia en esta iglesia tres sitios para enterrar ó tres cementerios. Uno llamado *Galilea* donde se enterraban los canónigos antes de edificarse los claustros; otro el *Carner del Marrech* delante de la puerta de los Apóstoles, y el tercero hácia el testero de la iglesia que llamaban el *Cementerio de los negros*.⁴¹⁷

Segles més tard, la ploma perspicaç de Jaume Marquès havia de caracteritzar molt millor l'estructura i posar-la també en un context més adient. La seva adequada visió de conjunt es manifesta al llarg de tota la seva producció escrita, lògicament amb un procés d'afinament que poden reflectir perfectament aquests dos textos, situats en cronologies extremes del seu periple científic:

⁴¹⁵ Marquès 2000, 22-23.

⁴¹⁶ VL XII, 177.

⁴¹⁷ ES XLV, 25.

La fachada estaba constituida por un pórtico llamado *La Galilea* que cobijaba importantes y suntuosos sepulcros, contenía las fuentes bautismales y otras dependencias para almacén de utensilios o accesorios tanto del culto como de la fábrica de la iglesia. La anchura total de la fachada no era muy inferior a la actual y el muro principal de la misma ocupaba aproximadamente la línea que va desde el altar de los santos Doctores a la capilla del bautisterio, quedando dichas capillas en el interior del templo románico.⁴¹⁸

Pel que fa al temps de l'acabament [de la seu romànica], coincident, com era normal, amb la fàbrica de la porta principal i de la façana, hom sap que tot això estava enllestit a l'any 1106. Constava d'un portal exterior; seguia un vestibul ample on hi eren sepultats en sengles sarcòfags els ossos dels personatges més eminents de l'època. A la banda esquerra, entrant, hi havia un compartiment on era administrat el baptisme en una pica molt gran, proveïda de dos compartiments, un per a adults i un més petit per a infants; a la banda dreta hi havia una sala on hom guardava les eines per a l'Obra de la Catedral. Damunt d'aquestes tres habitacions i tan llarga com totes tres, hi havia una sala que fou destinada al culte de la Creu de Nostre Senyor i tenia el nom d'«El Sepulcre». L'altar major de l'esmentada capella estava dedicat a la Creu; però amb el temps hom hi estabí també altars en honor de Sant Domènec, de Sant Jaume el Major i de Sant Llorenç. Per assegurar el culte a Santa Creu, a l'esmentat any 1106, Guillem de Vilafreser va fundar un benefici en aquell altar. Si a l'any susdit ja estava fet l'altar i establert el seu benefici, com que les obres d'aquell temps es feien amb gran lentitud, bé podem situar vers l'any 1100 la construcció de la façana i l'acabament virtual del temple romànic. En realitat, les obres a la Seu no s'acabaven mai i per això arribà a ser una dita popular per a indicar una cosa que durava massa, que semblava l'Obra de la Seu.

El conjunt de compartiments de la façana i sobretot el vestibul format per la porta principal, el cancell de l'església i les parets divisòries de les sales laterals, tenia el nom de «La Galilea».⁴¹⁹

Les conclusions a què havia arribat Marquès no poden més que ser precisades però en línies generals aprovades per les investigacions posteriors. Avui, situats en aquest camí i gràcies a la quantitat de dades materials i documentals disponibles, podem arribar a una comprensió prou exacta sobre la realitat material, funcional i simbòlica d'aquesta estructura que podem anomenar, amb tota propietat, massís occidental.⁴²⁰

El nucli d'aquest cos occidental està format pels seus dos elements centrals: el pòrtic o Galilea, les parts baixes del qual foren detectades en la campanya d'excavacions de 1998, i la capella que els documents ens fan conèixer al seu pis superior, dedicada a grans trets al

⁴¹⁸ Marquès 1955, 286-287. Observem que aquesta comprensió més complexa es fa encara a remolc del topònim de la Galilea.

⁴¹⁹ Marquès 1980, 218-219. Es diu Guillem de Vilafreser en comptes de Bernat de Vilafreser, essent aquest darrer el nom correcte que apareix en les fonts i ben consignat en altres articles de l'autor. Ja s'ha comentat el nostre desacord quant a les dimensions que es proposen per a la capella alta i a la proposta de datació. Vegeu també l'apartat dedicat al baptisteri, *infra*.

⁴²⁰ Ens adherim el terme amb què Francesca Español titulava un interessantíssim treball sobre la presència d'aquesta mena d'estructures en l'arquitectura romànica catalana, al qual farem recurs abundant (Español 1996).

Sepulcre de Crist. És cert que per a la definició estructural i volumètrica d'aquest massís occidental no es poden oblidar les dues construccions situades al nord i al sud, que hem identificat respectivament com el baptisteri i el cloquer vell de la seu (*infra*). Tanmateix, com veurem en els capítols corresponents, són àmbits de marcada autonomia funcional, sense negar les oportunes relacions entre uns i altres. Això, sumat a raons de conveniència expositiva, sobretot en el cas del campanar, aconsella tractar-los separatament en capítols propis. Malgrat això, interessa deixar clara des d'ara la seva relació amb el nucli central d'aquest cos occidental format per Galilea i capella del Sepulcre, una relació que s'haurà de reflectir en l'estudi global de la planta de l'edifici.

El tractament en un mateix capítol d'aquestes dues estructures també obeeix a una raó determinada per les fonts i, en darrera instància, per la història constructiva (més aviat potser destructiva) del nostre edifici: aquestes foren les darreres estructures de la seu romànica que van ser enderrocades. Cal tenir en compte que el cos occidental es mantingué dempeus fins el 1701, i que la tercera tramada de la gran nau no s'enllestí fins a 1580, i la quarta fins a 1604.⁴²¹ Aquesta perduració de les estructures en el temps facilita la seva presència en les fonts. Així, encara que les visites pastorals comencin a enregistrar-se en un moment en què l'obra gòtica ja ha estat iniciada fa temps (la primera és de 1369), fins a 1701 el que els bisbes visitaren a l'extrem oest de la catedral foren les estructures romàniques, molt malmeses i modificades però encara en ús. Sabem, per exemple, que entre 1379 i 1381 Pere Sacoma construí un nou campanar al mig de la Galilea, damunt del Sepulcre, ornat amb un àngel giratori de l'escultor Guillem Morell,⁴²² atès que el vell campanar havia estat enderrocat, parcialment o total, entre 1360 i aquestes dates a causa de l'inici de les obres de la galta de migdia de la nova nau gòtica (III.2.4.1.2). Igualment, les fonts baptismals es trobaven en altre emplaçament que l'actual, la capella dels sants Julià i Basilissa, abans de l'any 1707, data en què hi foren traslladades.⁴²³ Pel que fa a les fonts litúrgiques, és obvi que els canvis en les celebracions, relacionats amb el nou escenari amb què la catedral progressivament s'anava dotant, devien buidar el cos occidental de les funcions que tenia en un principi. Malgrat tot, la consuetud més antiga de la seu, datada el 1360, mostra encara un seguit de ritus que es duen a terme al cos occidental, que són testimoni del seu ús encara en aquesta època i probablement són també part essencial de les atribucions primigènies de l'estructura, com detallarem en el seu moment.

Sota l'epígraf que presideix aquest capítol, doncs, analitzarem i interpretarem les dades disponibles sobre la forma i funció de la Galilea i la capella del Sepulcre de la seu romànica de Girona, el nucli essencial del seu massís occidental.

III.2.2.1. La Galilea

III.2.2.1.1. Les estructures excavades

Les restes arqueològiques corresponents a la Galilea o pòrtic de ponent de la catedral romànica de Girona s'excavaren en 1998, a rel de la campanya d'excavacions endegada dins el

⁴²¹ Marquès 1955, 301 i 287.

⁴²² Freixas 1983, 21-22; Marquès 1962, 15.

⁴²³ ACG, RA II, 93r.

projecte europeu *Progress* de recerca arqueològica mitjançant prospecció geofísica. L'anomenada cala A, excavada a l'extrem occidental de la nau gòtica, va ser la de majors dimensions oberta durant aquesta campanya. De manera gairebé exclusiva va proporcionar estructures corresponents a l'accés principal de la catedral romànica, que com després veurem han de ser identificades amb la Galilea o porxo monumental i amb les dues estructures que la flanquejaven, un campanar al sud i el baptisteri al nord. Els constructors de la catedral romànica van resoldre el desnivell propi del terreny natural tot bastint la Galilea en una cota 1'5 metres inferior a la de dins de l'església. Diferentment, els responsables de l'obra gòtica van uniformitzar tot el paviment de la gran nau i perllongaren la cota superior cap a l'oest. Així, quan entre 1701 i 1707 es desmuntà el porxo monumental i s'aterrassà tot el sector de ponent, els murs de la Galilea van ser arrasats no més avall de la cota necessària per a obtenir el nivell de circulació general de la catedral, la qual cosa ha permès l'excel·lent conservació de les restes que comentem.

En aquesta cala A (figura 39a) es posà al descobert un gran àmbit rectangular encaixat als peus de la nau actual, amb una superfície d'uns 66 (6x11) metres quadrats, limitada pels murs uu.ee. 1022 (llevant), 1046 (nord), 1055 (ponent) i 1010 (sud). Els costats interiors llargs (les façanes de ponent del mur u.e. 1022 i de llevant del mur u.e. 1055) medien 11 metres (1022 mitjana, en total, prop dels 15 metres), i els curts (façanes nord del mur u.e. 1010 i sud del mur u.e. 1046), gairebé 6 metres. Se'n varen excavar el mur de llevant i els dos laterals, a tramuntana i migjorn, tot deixant inexplorada tota la part central. La paret de ponent (u.e. 1055) només va poder contemplar-se parcialment dins del perfil oest. El sector central, que no va ser explorat del tot, consistia en un farciment format per un potent nivell de pedres i morter provinent de l'enderroc de les parets de l'entorn (u.e. 1002).

Des del punt de vista de la tècnica constructiva (figures 40f-h), els murs perimetrals del pòrtic eren de gran amplada –la del mur u.e. 1046 es movia entre els 1'75 i 1'90 m– i presentaven diverses menes de paraments. Per començar, el basament de tota l'estructura, fins aproximadament una alçada d'un metre, estava constituït per carreus mitjans de pedra sorrenca, formant una mena de sòcol general.⁴²⁴ El mur de llevant, u.e. 1022, presentava tot el seu alçat conservat igualment construït amb aquest material, grans carreus de pedra sorrenca molt ben tallats i escairats; mentre que els murs laterals uu.ee. 1046 i 1010, després d'aquest sòcol, estaven construïts amb una altra mena de parament. Aquests murs de tramuntana i de migdia presentaven una estructura de doble parament amb reble intern de pedres irregulars i morter, especialment evident en el mur nord. El parament principal que es presentava a la vista era de macs de pedra calcària no gaire grans (filades d'uns 8-10 cm d'alçada), més acuradament disposats a les cares interiors, on presentaven les juntes perfilades amb morter i molt marcades en relleu, combinats al sòcol i als angles amb blocs més grans i més ben escairats de pedra sorrenca. El mur de ponent u.e. 1055 en la poca part que se'n va poder explorar (figura 40f) testimoniava el sòcol de sorrenca comú als altres murs i un parament interior de carreus de calcària i morter idèntic al de les façanes interiors dels murs de tramuntana i migdia.

⁴²⁴ Ja hem vist que els elements de sorrenca i assenyaladament l'emplaçament dels murs construïts amb aquest material han de ser posats en relació amb les preexistències d'època romana.

Totes aquestes restes, com s'ha dit, es conservaven en una alçada d'un metre i mig per sota del paviment actual (u.e. 1001) (figura 39b). En aquesta cota inferior es localitzà el nivell u.e.1019, que havia de correspondre al nivell de circulació del pòrtic monumental. Allà on es va poder excavar fins a aquesta profunditat, l'enllosat que probablement cobria aquest nivell havia desaparegut, segurament reaprofitat en la nova obra. El que sí que es va poder apreciar és que el sòl de la Galilea devia haver estat ocupat per enterraments, ja que els treballs d'excavació en varen posar al descobert dos, situats a tocar la façana occidental de la catedral romànica i el mur de migdia de la Galilea.

El mur de llevant (u.e. 1022), on s'obria la porta que comunicava la Galilea amb la nau de l'església, estava construït amb carreus de pedra sorrenca (figures 40a-c). La conservació extremadament discontinua de la seva cara de llevant dificulta poder saber la seva amplitud, però sectors puntuals on aquesta pot ser mesurada ens donen de manera gairebé unànime uns 1'30 m, arcosolis compresos. A banda i banda de la porta central hi havia dues semicolumnes adossades a la paret (uu.ee. 1026 al sud i 1040 al nord), de les quals se'n conservava el plint, la base i el primer tambor del fust, d'uns 45 cm de diàmetre. El podi i el basament de les columnes es troben inserits dins l'obra de la façana, mentre que els tambors dels fustos podrien haver estat exempts. Cal imaginar que en alçat aquestes semicolumnes dividien el mur en tres trams iguals, amb les implicacions corresponents quant a la coberta que mirarem d'esbossar en la proposta de restitució. En els dos terços laterals del mur, a nord i a sud, s'observaven unes repises o banquetes d'uns 40 cm de fondària, uns 70 cm per damunt del sòl de la Galilea (la u.e. 1019), és a dir, a nivell del sòcol de sorrenca observat en tots els murs de l'àmbit; aquestes banquetes, ja ho veurem, han estat interpretades com a arcosolis amb funció funerària i també es troben en els murs nord, sud i oest. En l'espai central s'hi obria, ja ho hem dit, una porta, d'uns 3'30m de llum, l'entrada principal a la catedral des de l'oest i des de les escales. Els brancals i el llindar de la porta estaven del tot expoliats, cosa que implica un cert error a l'hora de determinar l'amplada de l'obertura.

Una escala situada al centre de l'àmbit (u.e. 1024) (figura 40e) salvava el gairebé metre i mig de desnivell existent entre la cota de circulació de la Galilea (u.e. 1019) i el llindar d'aquesta porta: les lloses dels diversos graons havien estat extretes en el moment d'enderrocar l'edifici, segurament per ser reaprofitades en alguna altra banda, però es conservava l'esquelet interior de pedra i morter blanc. L'esglaonada es conservava en tota la part corresponent a l'amplada del mur de la façana, però havia estat completament destruïda a la part davantera, de tal manera que en restaven només les bases dels murets que la delimitaven per tramuntana i migdia (uu.ee. 1041 i 1025 respectivament). La desaparició d'aquesta part de l'esglaonada va permetre observar com per sota seu n'existia una d'anterior, de la qual es conservava solament el graó inferior (u.e. 1027). Aquesta escala més antiga era construïda amb lloses de pedra de Girona de dimensions petites, constituint uns graons força alts (uns 25 cm, mentre que l'escalinata superior tenia una alçada per graó d'uns 15 cm). Entre les lloses que la formaven hi havia un fragment d'inscripció en caràcters uncialsoides (figura 40d), segurament part d'un enterrament reaprofitat aquí. Les característiques d'aquesta peça i de la seva inscripció, que en correspondència amb

els exemples conservats en el corpus epigràfic de la seu caldria datar dins els segles XIII-XIV,⁴²⁵ fan evident que 1027 no va ser la primera escala d'accés al temple des de la Galilea, sinó que constitueix una refacció de l'accés original que com a màxim d'hora es pot datar al segle XIII, tot i que l'ús residual de la inscripció aconsella de pensar en cronologies més tardanes.

Aquestes almenys tres fases ens donen a entendre que l'escala d'accés a la nau de la catedral des de la Galilea va patir diverses reformes, readaptacions i reparacions ja des de no gaire més tard de la seva construcció. La pròpia situació dels murets uu.ee. 1041 i 1025 respecte dels podis de les columnes que emmarquen la porta ens fa palès que l'escala a què pertanyen no formava part del projecte inicial. Com ja veurem en el seu moment (*infra*), les cotes de circulació a l'interior del temple romànic se situen uns 70 cm al dessota del nivell actual i, per tant, vora de mig metre més baixes que el llindar de la porta de la Galilea configurada per la graonada més moderna, la u.e. 1024. Això inclina a pensar que la primera de les escales, segurament una d'anterior a la u.e. 1027, pujava només mig metre per assolir amb comoditat la cota de circulació de la nau romànica, mentre que les posteriors refaccions van implicar l'allargament de l'escalinata sense allargar gaire els graons. Consegüentment, les noves escales devien comportar l'elevació del llindar i, amb tota probabilitat, obligaren la presència d'uns altres graons que, davallant d'oest a est un cop traspassada la porta, permetessin recuperar la cota de la nau, mig metre més baixa.⁴²⁶ Aquesta substitució planteja una sèrie d'interrogants que ben aviat mirarem de resoldre.

Els murs laterals sud i nord de la Galilea (figures 40g i h) presentaven una estructura força similar: tenien una sola repisa o arcosoli desplaçada cap a l'angle amb el mur oest i a l'extrem est, a tocar de l'angle amb el mur de llevant, s'obrien sengles passadissos que donaven accés a les estructures que es trobaven respectivament a nord i a sud de la Galilea. El mur nord (u.e. 1046) presentava una mica més de 5'60 metres de llargada i uns 1'70 de profunditat, amb una alçada conservada de vora el metre i mig. Com hem dit, estava constituït per un sòcol de carreus de pedra sorrenca i una cara sud de blocs de calcària ben escairats i rejuntats amb morter. A l'extrem de llevant del mur, a uns 50 cm de l'angle amb la paret est, hi havia la porta que donava a la cambra identificada com el baptisteri (III.2.3), que patí diverses refaccions. Presentava dos brancals afegits (uu.ee. 1049 i 1051) que deixaven una obertura d'uns 80 cm d'amplada, l'accés a un passadís de vora 1'30 m d'ample. La resta del mur estava ocupada per una banquetta corresponent a un altre arcosoli, obrat damunt el sòcol de sorrenca i d'uns 40 cm de fondària. Aquest arcosoli tenia una amplada de gairebé 2 m i s'iniciava mig metre a l'est de l'angle amb la paret de ponent; un metre i mig més a l'est, doncs, hom es trobava amb la porta del baptisteri suara descrita. En algun moment, en la paret de fons d'aquest arcosoli s'hi obrí una finestra que mirava a nord, abotzinada, d'un metre d'amplada al sud i 1'20 m al nord. Aquesta obertura fou realitzada amb posterioritat a la construcció de l'àmbit, ja que la paret de blocs calcaris va ser clarament rebentada per obrir-hi la finestra. Més tard encara, l'obertura va ser paredada amb pedres i morter (u.e. 1057). El mur sud (u.e. 1010) presenta idèntica tècnica constructiva i té una estructura gairebé simètrica: al seu extrem est, la porta (com veurem, paredada) que comunica amb la zona del que identifiquem com el cloquer vell (III.2.4.1) té vora

⁴²⁵ Marquès Planagumà en premsa, *passim*; Sureda en premsa.

⁴²⁶ La hipòtesi dels graons que tornaven a baixar fins a l'interior de la nau ja va ser formulada a Palahí 1998a, 41.

1'30 m d'amplada (com el passadís del nord) i s'obre a uns 80 cm de l'angle amb la paret de llevant; passat un metre de paret plana, s'hi obre també una banqueteta/arcosoli d'uns 40 cm de fondària per uns 2 m d'amplada, i que finalitza a uns 60 cm de l'angle amb la paret de ponent. En aquest cas, la repisa presenta en la seva base, empotrades en el sòcol de sorrenca, dues petites mènsules que deuriem servir per ajudar a sustentar el sarcòfag que hi havia encaixat. Presentava una amplada d'uns 1'60 m, sense l'arcosoli doncs uns 1'20 m.

El mur de tanca per ponent de la Galilea (u.e. 1055) (figura 40f) no va poder ser excavat en la seva totalitat, però a jutjar per la part excavada semblava ser probablement un mur corregut, amb dos arcosolis laterals. Tot i que només va ser descobert parcialment i en el perfil mateix de l'excavació, el poc tram excavat va permetre apreciar que al seu extrem nord el parament de blocs de calcària girava cap a l'oest, a un mig metre de l'angle amb la paret nord, practicant-hi una obertura que corresponia a un altre arcosoli o banqueteta a nivell del sòcol de sorrenca. A la banda sud, també a un mig metre de l'angle amb la paret de migdia, s'observava un altre angle que girava cap a l'oest, sense que pogues ser identificada, en aquest cas, a causa de la migradesa de l'espai disponible, la repisa corresponent damunt el sòcol de sorrenca. Malgrat això, tot fa suposar que aquest mur oest quedava dividit en tres trams com el del seu davant: dos arcosolis (potser també finestres) al nord i al sud i la porta principal de la Galilea al centre, la que donava a les escales que pujaven des del Mercadell, corresponent a la porta central del mur u.e. 1022. No disposem de cap informació sobre el tram central d'aquest mur occidental: el suposem alineat amb els trams contigus, tot i que podria haver tingut altres disposicions (no gaire diferents), com per exemple estar una mica projectat cap a l'oest.

En resum, com precisarem en la proposta de restitució, es tractava amb tota probabilitat d'un àmbit rectangular dividit en tres tramades. Els costats llargs, per tant, estaven dividits en tres parts per dues semicolumnes: a la part del mig hi havia, segons el cas, la porta d'accés a la Galilea des de l'exterior (mur oest) o a l'església des de la Galilea (mur est), mentre que a cada banda hi havia un arcosoli. Els costats curts presentaven, a l'est, la porta per anar al cloquer (sud) o al baptisteri (nord), i a l'oest un altre arcosoli. Això ens dóna un total de sis arcosolis documentats. El del nord, durant un temps, va fer també de finestra: potser ho van ser també els altres, assenyaladament els de ponent, fet sobre el qual ens il·lustraran els documents. L'entitat de les estructures excavades va permetre, en la primera publicació dels resultats, oferir una imatge restituïda de l'interior del pòrtic que es manté en perfecta vigència (figura 41).

III.2.2.1.2. Dades textuais de caràcter general

La primera referència que tenim d'una porta de l'església romànica és de 1081 i ja ha aparegut lateralment en avançar la cronologia de l'edifici. En el seu testament de 17 de setembre, amb importants informacions que ja retrobarem, el sagristà Bernat Guillem fa la deixa següent: (...) *Ad portas cooperiendas uncias .V. auri infra ysparniensem aurum et nostrum optimum* (...).⁴²⁷ Podríem discutir si es tracta de l'entrada de ponent o de la de migdia, per exemple; però la cronologia més aviat tardana en relació al temple i l'ús del plural *portas* (ben

⁴²⁷ 1081, 9, 17: Bernat Guillem, sagristà de la seu, fa testament. CDSG, d. 377, 391. Aquest testament ens apareixerà de nou en parlar del cloquer i de la capçalera de la seu (III.2.4.2.2; III.2.6.2.1).

adequat a un accés més o menys monumentalitzat, o que inclogués doble porta, com la Galilea que coneixem) ens inclina més aviat a posar-la en relació amb la Galilea, fos quina fos la forma que tingués en aquell moment. Ja s'ha avançat fa unes pàgines que el significat de l'expressió admet interpretacions: cobrir les portes tant podria voler dir completar una obra inacabada a l'àrea de l'accés com, per exemple, recobrir-les amb alguna mena de revestiment artístic, encara que cal admetre que es tracta d'una deixa monetària de quantitat notable. Per això en alguna ocasió s'ha proposat que aquest revestiment no pogués tenir connotacions artístiques i evocar alguna mena de decoració historiada, com les que proliferaren en diversos portals d'esglésies de la mateixa centúria en metall (Sant Miquel de Hildesheim, Sant Pau Extramurs de Roma) o en fusta (Santa Maria im Kapitol de Colònia), malgrat que no hi hagi cap resta material ni documental que en pugui ser testimoni a Girona.⁴²⁸

Més definidament, entenem que una dada de principis del segle XII (7 d'agost de 1109) es refereix a la portalada de ponent o "pòrtic" més o menys monumentalitzat o en procés de monumentalització: el bisbe Bernat Humbert testa abans de pelegrinar a Terra Santa i fa una deixa de (...) *terciam partem totius mei mobilis ad ipsum porticum Sanctae Mariae Sedis* (...).⁴²⁹ Trobem doncs les obres d'un pòrtic que reforcen la interpretació estructural insinuada pel document de 1081; amb tot, una monumentalització amb escultura d'un espai existent no es pot descartar, ja que alguns fragments conservats al fons lapidari de la seu, dels quals hem de parlar, no en desdirien.

En qualsevol cas, el primer document localitzat que usa el terme "Galilea" en el context de la seu gironina és certament tardà. Es tracta del trasllat del testament del precentor Guillem de Palol, redactat el deu d'abril de 1188. En transcrivim la part més interessant:

(...) Inprimis dimitto corpus meum ad sepeliendum in cimiterio Sancte Virginis Marie Sedis Gerunde apud ipsum clocharium vetulum vel ipsam galileam et dimitto ipsi altari C solidos ad laminam argenteam faciendam ante pedem altaris et dimitto operi eiusdem sedis C solidos et canonice L solidos (...)⁴³⁰

En efecte, és el primer document que usa el mot de manera clara. No és la seva única virtut: fa esment també del cloquer vell tot situant-lo en relació amb la Galilea i a més ens aclareix un ús funerari de l'espai que més endavant ens encarregarem de concretar detalladament. Si volem filar prim, atès que es tracta d'un trasllat podríem mirar de fer recular una mica la seva datació; però altres dades de què disposem ens fan veure que no arribaríem gaire més lluny, en tot cas mai abans de 1165. Guillem de Palol fa esment en el seu testament d'unes cases que li cedí una tal Bruneta *bone memorie*:⁴³¹ doncs bé, aquesta Bruneta féu testament, amb l'esment a Guillem

⁴²⁸ Español 2005, 219. Notem tanmateix que un autor com Roig i Jalpí, que veié el pòrtic dempeus, no va fer-hi cap referència.

⁴²⁹ 1109, 8, 7: Bernat Humbert, bisbe de Girona, testa abans d'anar a Terra Santa. VL XIII, 269 (apèndix); Marquès 1988, apèndix documental XXXIII.

⁴³⁰ 1188, 4, 10: trasllat del testament de Guillem de Palol, precentor de la Seu. ACG, pergamins ss. IX-XII, d. 477.

⁴³¹ Ídem: «(...) illas vero domos quas habui ex donatione brunete bone memorie que sunt iuxta ipsa canonica in muro civitatis (...)». Parlarem d'aquest conjunt de documents amb més detall quan ens ocupem de la configuració de la canònica.

de Palol i a les cases, en 1165, moment en què, per força, el precentor era ben viu.⁴³² De totes maneres, les dades que hem aportat fins ara, ens sembla, són suficients per no prendre aquest 1188 com a data de construcció de la Galilea, sinó tan sols com a primer esment tardà i en tot cas àmpliament matisat. Més endavant haurem de reflexionar sobre la tria del topònim.

És clar que el mot designa l'entrada principal a la seu per ponent, encara que ben sovint les referències són escuetes i si poden parlar d'una petita part no ho fan del tot. És el cas de la primera visita pastoral a la seu, feta pel bisbe Jaume sa Tria en 1369, on s'anota que falta una làmpada al portal de ponent de l'església, que hem d'entendre que és la Galilea:

Item quandam aliam [làmpada] quam en Tortosa et en Proençal cives tenere debent ante portale ecclesie versus occidentem cessavit (...) ⁴³³

És la mateixa làmpada que un altre clergue consultat en la mateixa visita, una mica més precís, situa sense dubte:

(...) quadam lampas qua solebat ardere ante portale scale versus occidentem cessavit (...) ⁴³⁴

Gràcies a la mateixa visita podem saber que l'obertura que comunicava l'església i la Galilea es tancava el 1369 amb dos batents i tenia una portella:

(...) Dicitur a pluribus quod in matutinis tempore yemali esset bonum quod tenerentur porte maiores ecclesiae tenerentur [sic] clause et portellam apertam dum esset dies (...) ⁴³⁵

Però queda molt clara la denominació en els nombrosos passatges de la Consueta de 1360, que anirem citant contínuament, o també, per exemple, en els fragments dels llibres d'obra de 1480-1482 en què es parla d'obres al campanar del Sepulcre, les quals, sens dubte, afecten la seva base, denominada clarament la Galilea (III.2.2.2.1). De totes maneres, en aquest context tardà l'ús del mot, com veurem en el seu moment, ja és usat amb una gran llibertat. El *Rituale* ja citat ens dóna a entendre que el nom "Galilea", usat primerament per a designar l'accés oest, servia també per anomenar qualsevol porxo que emmarqués l'entrada al temple: dins de l'ofici de difunts, l'itinerari litúrgic que s'hi descriu preveu l'entrada a la catedral per l'escala (ponent) o bé per la *galilee porte meridiane*, el porxo de la porta de migdia.⁴³⁶

⁴³² 1165, 11, 20: Bruneta, muller de Pere Amelí, fa testament. ACG, pergamins ss. IX-XII, d. 343: « (...) Item dimitto canonicè Sancte Marie ipsas domos de muro in quibus habito quas compravi cum viro meo prenomato et ipse dimisit mihi in suo testamento sicut iam dedi ei per carta donationis ita ut habeat eas Guillemus capudscale (...)».

⁴³³ ADG, VP 143, 16r.

⁴³⁴ [dem, 17r.

⁴³⁵ [dem, 13r.

⁴³⁶ BU, REG, 133v (*galilee porte meridiane*) i 165r (*ad Galileam*, que com veurem més endavant cal entendre que es tracta de la de ponent). És citat també a Español 1996, 73. Per a la identificació d'aquesta Galilea de migdia, vegeu Sureda 2001, 289-302 i 299-300 respectivament. En resum, cal identificar la "Galilea" de migdia, en aquestes cronologies, amb un porxo més o menys provisional associat a l'obra del portal gòtic dels Apòstols. No coneixem

A mesura que avança el temps, de totes maneres, trobem que el mot s'usa amb més profusió per designar el pòrtic oest. Especialment interessants són dues visites pastorals d'inicis del segle XVI, que ens aclareixen tant l'ús del nom com algunes de les particularitats de l'estat de l'estructura en aquesta data tardana. Vegem primer la visita de les portes de la seu que fa el bisbe Berenguer de Pau en 1502:

Janue ecclesie. Item mandavit et ordinavit quod janua per quam exitur versus Galileam et est scitam coram capellam Dalmacii de Razeto archidiaconi esse in parte inferiori succurrendam foderandam et fortificandam per operam infra tres menses. Item mandavit mediam portam majoris janue qua est versus gradum de novo esse reficiendam per opera infra mensem.⁴³⁷

La capella a què es refereix el text és la dels sants Jordi i Dalmau, des del set-cents amb el retaule de sant Isidor, a l'extrem oest de la galta de migdia del temple. Per tant, aquesta porta que va de la Galilea a la capella de Dalmau de Raset és la que trobem obrada al mur u.e. 1010, la qual, com veurem, donava accés al cloquer vell abans que fos destruït pels volts de 1360. També, gràcies a aquesta notícia, sabem que la porta que donava a les escales tenia també dos batents (el 1502).

La següent visita pastoral efectuada a la seu, duta a terme pel bisbe Guillem Boil a cavall de 1511 i 1512, acaba de lligar les dades prèvies i n'aporta algunes de noves:

Janue dicte sedis. Postmodum vero die Lune xxvi aprilis dicti anni mdxii dictus dominus Episcopus continuando visitationem suam visitavit portas dicte ecclesie sedis. Et primo visitavit portas portalis meridiei vocati dels Apostols quas invenit bene. Item portas portalis occidentis vocati dela Galilea. Mandavit ipsas reparari in summitate et in aliis suis partibus necessariis. Item portas dicte Galilee videlicet sancti Pauli et sancti Georgii et illas invenit bene et decenter stantes.⁴³⁸

Igual que la porta de la paret sud de la Galilea, que duia a la capella de Raset o de sant Jordi, la porta del nord duia a la capella de sant Pau i abans, com suposem, al baptisteri de la seu romànica. Ja ens han aparegut documentades textualment, doncs, les quatre obertures que identificava l'Arqueologia.

Les darreres visites on trobem l'ús del terme Galilea referit al pòrtic de ponent són de mitjan del mateix segle (1557 i 1560 respectivament, bisbe Arias Gallego) i tenen igualment a veure amb la visita de les portes de la seu. En tots dos casos es repeteix l'expressió *coram portali Galilee*.⁴³⁹ Des del punt de vista topogràfic, almenys, la referència continuava essent vàlida el 1562:

cap notícia sobre una hipotètica segona Galilea a la porta sud del temple romànic, però en tot cas el *Rituale* gairebé segur que fa referència a una estructura posterior en el temps.

⁴³⁷ ACG, VP 148, 114v.

⁴³⁸ ACG, VP 31, 45r.

⁴³⁹ ACG, VP 53, 98r; vol. 54, 89r.

(...) Dominus Nogues Canonicus conquestus fuit de domino Leonardo Carles sedis beneficiato quod non vult evacuare domum canonicalem quam habitat sitam in porta Galilee, quam dominus Baudilius Balle Canonicus dominus dicte domus vendidit seu donavit dicto domino Nogues. Fuit commissum dominus Guinart (...) ⁴⁴⁰

Hauríem de situar més o menys en aquestes dates la pèrdua de la funció de porxo monumental de la Galilea. La darrera visita episcopal que l'esmenta és de 1560, i ja abans de 1586 (*antiquitus*) l'estructura ja servia, almenys en part, com a habitació dels mals endreços:

(...) Idem dictus Vicarius proposuit quod in capella sancti Benedicti existunt recondite les pales i axats per fer les fosses et quod esset bonum illas recondi mandare in aliquo loco. Et determinatur que recondantur per custodes ecclesiae in loco ubi reconduntur catalecta mortuorum videlicet extra portam galilee prout antiquitus fieri solebat (...) ⁴⁴¹

Com veurem més endavant, a la Galilea se li pareden les portes laterals que comunicaven amb les dependències del nord i del sud respectivament (*infra*); a més, una altra notícia de principis de la centúria següent constata la deixadesa amb què la Galilea era conservada. En acta de 20 de maig de 1604 el canonge Martí, ardiaca de Besalú, es queixava de l'estat lamentable en què es trobava el sepulcre del seu predecessor, Arnau de Soler, que es trobava a la porta de la Galilea. ⁴⁴² Dos anys més tard, quan s'asseguraven els fonaments de la nova façana, s'esmentava el portal de la Galilea com a element de referència, però també, veladament, com a estructura que havia de ser substituïda, ja que, com hem vist en el seu moment, immediatament al seu davant s'havien de fer els fonaments de la nova façana:

Fiant fundamenta coram portalis Galilee (...) fienda fundamenta anteriora ecclesie quia lapides extracti ex opere veteri jam erant preparati et in pede operis (...) tempore futuro quando capitulo voluerit condere et construere fundamenta non invenerit lapides (...) utilius vel dandus sit a preu fet et ques fassa a jornals (...) ⁴⁴³

La pèrdua de funció o de dignitat de la Galilea, entesa ja com una estructura destinada a ser enderrocada, segurament cal relacionar-la amb el trasllat dels cultes existents al Sepulcre, just damunt seu, escaigut entre 1576 i 1589. ⁴⁴⁴ L'estat residual de l'estructura (planta i pis, és a dir, en sentit general, el frontispici de l'antiga església) i la manca de manteniment consegüent devien afavorir la seva ruïna progressiva, que a finals del segle XVII havia desembocat en una situació insostenible: documentació capitular de 1680 i 1689 es fa ressò que en diverses ocasions el poble havia abandonat el temple a mig ofici, a corre-cuita, per por que l'antiga construcció no els caigués al damunt. ⁴⁴⁵ L'enderroc de la Galilea, juntament amb les estructures

⁴⁴⁰ 1562, 6, 12: el capítol nomena comissió en relació a una casa situada prop de la Galilea. ACG, AC 9, 357r.

⁴⁴¹ 1586, 1, 25: el capítol resol guardar unes eines fora la porta de la Galilea. ACG, AC 13, 199r.

⁴⁴² Marquès 1966, 26.

⁴⁴³ 1606, 7, 13: el capítol ordena fer els fonaments de la façana tot emprant les pedres de l'obra vella. ACG, AC 17, 77v.

⁴⁴⁴ Marquès 1955, 291.

⁴⁴⁵ Marquès 1955, 296.

relacionades amb ella encara dempeus, tingué lloc finalment entre 1701 i 1708; en la darrera data, la runa i pedres procedents del "frontispici vell" s'empraven per bastir les voltes de sota la capella dels Claustres.⁴⁴⁶

III.2.2.1.3. Funcions específiques de la Galilea

El pòrtic de qualsevol edifici és essencialment un lloc d'acolliment on hom es disposa a accedir a un àmbit principal, amb totes les connotacions simbòliques de què es pot dotar aquesta estructuració de l'accés. Certament, aquesta hauria de ser la funció principal de la Galilea de la seu gironina, i no hem deixat de trobar referències a aquesta mena d'usos. Tanmateix, començarem per tractar aquella funció que més testimonis ha deixat en el registre documental, la funerària, que no està per altra banda de cap manera deslligada d'aquesta caracterització liminar del pòrtic gironí.

III.2.2.1.3.a. Lloc d'enterrament i de litúrgia funerària

A tenor de les dades arqueològiques i textuais i de la manera com el temps les ha seleccionades, la primera funció que característicament s'atribueix a la Galilea de la seu romànica de Girona és sens dubte la funció funerària, refrendada d'altra banda per alguns dels actes litúrgics que s'hi duïen a terme. Ja s'ha vist que l'ús de la Galilea com a cementiri de prestigi havia estat ressenyat ja per molts i molts autors,⁴⁴⁷ per alguns dels quals fins i tot aquest era l'únic ús detectat. Ara, gràcies a les excavacions, tot aquest devessall de dades sobre els enterraments a la Galilea retroben el seu referent físic.

Testimonis eloqüents de l'ús funerari de l'estructura són sens dubte els arcosolis de les parets, integrats en l'estructura fins al punt que l'excavació els va poder reconèixer perfectament. A banda i banda de la porta oberta al centre del mur de llevant (u.e. 1022), en els altres dos terços del seu alçat, s'hi observava que més o menys a un metre per damunt del nivell de circulació u.e. 1019, a l'alçada de les bases de les semicolumnes, la part central dels murs s'enretirava uns 40 centímetres, tot formant una mena de banc que en alçat corresponia segurament a un arcosoli. Això mateix succeïa en el mur nord, u.e. 1046 (un sol arcosoli convertit en finestra i posteriorment paredat), en el sud, u.e. 1010 (un altre arcosoli central que, en poder ser excavat en més profunditat que el del mur nord, va deixar al descobert dues mènsules per sostenir el sepulcre que s'hi encabiria) i almenys en el terç nord del mur oest, u.e. 1055 (cal suposar que també en el terç sud, simètricament i alhora en correspondència amb els arcosolis del mur est u.e. 1022, que quedaria davant per davant). Totes aquestes fornícules tenien una llargada que oscil·lava, amb poquíssima variació, a l'entorn dels dos metres. Els dos nínxols o arcosolis del mur u.e. 1022 varen ser pintats en un moment indeterminat, posterior al de la construcció: en el del sud s'hi observen encara les restes de pintura blava sobreposades a una part de la columna corresponent que estava ja malmesa, potser a causa d'haver-hi encabint un

⁴⁴⁶ ACG, RA II, 286v. Es tracta probablement de l'extrem nord de l'espai que identifiquem com el celler; cal notar, igualment, que en aquells mateixos moments es construïen les noves sales capitulars, on encara avui es poden veure restes de carreus esculpits pertanyents sens dubte a l'antic pòrtic romànic.

⁴⁴⁷ Novament cal fer referència a Español 1996, 73.

dels sarcòfags que sabem que s'hi col·locaren. Però, a més, formant part del farciment de la Galilea es varen recuperar alguns fragments de pedra de Girona, que devien conformar les cornises i altres elements decoratius dels arcosolis, amb restes de pintura blava i vermella. La funció funerària de la Galilea, a més del que s'ha dit fins ara, queda recalçada arqueològicament per la troballa de la tomba u.e. 1020, obrada en la cota corresponent al nivell de circulació interna de la Galilea (u.e. 1019, que segurament caldria complementar amb un ellosat avui desaparegut i amb una llosa damunt d'aquest enterrament), a tocar de l'arcosoli del mur u.e. 1010 i orientada d'est a oest (figura 42).

L'escala d'accés a la nau, en les seves diverses refaccions (l'u.e. 1024 i els murets uu.ee. 1041 i 1025 que l'encaixaven a nord i sud, i al dessota la u.e. 1027) és un altre element recuperat en les excavacions que interpretem com a signe de l'ús funerari destacat de la Galilea (figura 41). Dèiem fa una estona (III.2.2.1.1) que l'escala original, d'acord amb les cotes de l'interior de l'església (III.2.5.1), devia pujar només mig metre; mentre que les escales posteriors, i assenyaladament la u.e. 1024, probablement obligaven qui entrava a pujar uns graons fins al marxapeu de la porta i a davallar-ne un parell més fins al paviment de la nau. Cal que ens preguntem ara la raó per la qual una escala més antiga, adaptada a aquestes cotes, fou substituïda per altres de més llargues que obligaven a pujar i baixar. Quant a la mancança de la part occidental de l'esglaonada més moderna (u.e. 1024), diverses dades ens permeten pensar que en aquest lloc l'escala podria haver format un replà on trobaríem una tomba. En primer lloc, el fet que no s'hi conservi l'esquelet de pedra i morter sembla indicar que quan l'escala funcionava en aquest indret ja s'hi trobava un espai buit. La llosa que l'hauria cobert pogué ésser enretirada en 1701, en el moment de la destrucció de la Galilea, deixant així el forat que va poder excavar-se. Haver d'encaixar un replà amb tomba en una nova escala és una raó ben plausible que justificaria les incomoditats, dimensions i puja-baixes de l'escala u.e. 1024, altrament difícils d'entendre. Per altra banda, aquesta possibilitat no desdiu gens d'algunes dades documentals com ara les que es refereixen a la tomba d'Arnau de Llers, mort el 1164, que comentarem una mica més avall.

Els dos arcosolis del mur de llevant, els dels altres murs i els altres enterraments localitzats al paviment i segurament a l'escala d'accés a la nau són els testimonis arqueològics d'una funció de la Galilea que ja coneixíem a bastament mercès a les dades textuais. La documentació conservada a la pròpia catedral i en d'altres llocs, en gran part publicada ja per diversos investigadors (més profusament que la referida a d'altres sectors de la seu romànica), ens parlava d'una Galilea destinada fonamentalment a hostatjar enterraments privilegiats, començant per les restes de Ramon Berenguer II i Ermessenda de Carcassona (figura 43).

Els sepulcres comtals són sense cap mena de dubte els més il·lustres i més ben coneguts dels que reposaren dins la Galilea; alhora, el seu estudi ens dona dades sobre altres personatges que s'hi enterraren i a més planteja una sèrie de problemes de gran utilitat a l'hora d'escatir la datació del monument. La notícia definitiva sobre l'emplaçament dels comtes a la Galilea procedeix d'unes disposicions reials de 1385: Pere III el Cerimoniós ordenava el trasllat de les restes comtals de la Galilea a l'interior del temple gòtic novament enllestit, atès que estava previst d'enderrocar el porxo (una previsió que no es va executar fins al s.xviii) o, si més no,

ateses les segurament brutes i polsoses obres que havien tingut lloc damunt mateix, al Sepulcre, entre 1379 i 1381:

(...) Sane cum proposuerimus translacionem facere de ossibus excellentissimi et virtuosissimi principis et domini Raymundi Berengarii vulgariter nuncupati Cap.de.stopa, antiquissimi comitis Barchinone, ex cuius stirpe nos per Dei gratiam sumus recto ordine descendentes, necnon et de ossibus nobilis domine Ermessendis, antique comitisse Gerunde, quorum corpora sepulta fuere in singulis tumbis ante portam ecclesie Beate Marie sedis Gerunde, quam translacionem fieri facimus intus ecclesie dicte sedis, videlicet ossa dicti comitis ad latus dextrum altaris maioris dicte ecclesie et ossa dicte comitisse ad latus sinistrum dicti altaris, cum tumbis, ymaginibus et celaturis honorificis ut nostre congruit regie dignitati (...)⁴⁴⁸

La distribució dels sepulcres a l'interior de la nau proposada pel rei Pere reproduïx segurament l'emplaçament dels sarcòfags dins la Galilea: el comte a la dreta i la comtessa a l'esquerra. Una notícia de finals del segle XIV o de principis del s. XV, procedent d'un antic obituari gironí conservat a la Universitat de Barcelona, ens explica qui va ocupar el lloc vacant de la dreta: Guillem Gironella, metge de la seu i del duc Joan, futur Joan I d'Aragó.

III Kal. Madii obiit (...) magister Guillemus Yrundella magister in artibus et medicina huius sedis phisicus atque Johannis illustrissimi primi ducis Gerundensis (...) et jacet immediate ante janua occidentis huius sedis a parte dextra.⁴⁴⁹

I una acta capitular citada per Jaume Marquès, de principis del segle XV, ens permet entendre que el mestre Gironella reposava en l'antic arcosoli del comte, perquè la comtessa estava enterrada a l'esquerra de l'entrada. És l'acta del 7 d'abril de 1412, segons la qual el capítol va cedir a

(...) Arnaldo de Roca, para construir su sepultura, un lugar junto a la puerta principal, hacia el muro de poniente, en cuyo lugar, según se dice, se hallaba anteriormente el sepulcro de la noble condesa de Gerona, el cual lugar se halla precisamente a la parte izquierda entrando a dicha Seo (...)⁴⁵⁰

Així doncs sabem que el comte Ramon Berenguer II reposava a la dreta i la comtessa Ermessenda, la seva besàvia, a l'esquerra, una distribució ben plausible. Ara que sabem la posició original dels sarcòfags a la Galilea, podem observar a més una nota curiosa: el canvi de la seva disposició per part del rei en Pere. En efecte, en la seva situació original la comtessa, protectora i promotora de la institució i de l'edifici que l'acollia (i a més la primera en morir), fou sebollida a l'arcosoli esquerre, és a dir al cantó de l'Evangeli; mentre que el seu besnét ocupà trenta anys més tard l'espai disponible al cantó de l'Espístola, tant per comoditat com perquè

⁴⁴⁸ Costa 1979-1980, 278-279 (ex ACA, Cancelleria, r. 988, 165r). El subratllat és nostre.

⁴⁴⁹ BU, MEG, 36v. És citat a Español 1996, 73, notes 140 i 141. Español confon però el metge amb el pacient. Algunes consideracions sobre les característiques i la procedència del manuscrit a Sureda 2001, 290.

⁴⁵⁰ Marquès 1965, 14.

probablement a ningú no se li hagués acudit, el 1082, desplaçar la comtessa del seu lloc d'honor. Per contra, del text reial de 1385 es desprèn ben clarament a quin dels seus ancestres tenia el rei més estima: a l'home, al comte en línia directa (*recto ordine*). En fer entrar les tombes a la catedral, doncs, Pere el Cerimoniós, tan atent a les qüestions representatives i protocolàries, degué tenir la impressió de normalitzar una situació irregular. Als ulls del rei, tot recuperava el seu ordre natural (per parafrasejar la seva pròpia expressió, *rectus ordo*): el comte (l'home) a la dreta, al nord, al cantó de l'Evangeli, i la comtessa (la dona) a l'esquerra, al sud, al cantó de l'Epístola.

Els enterraments comtals, encara que els textos que ens en parlen siguin baixmedievals, són de fet els més antics que trobem a la Galilea, i són un argument més, lateral si es vol, a l'hora de constatar que aquest cos occidental ja tenia definides les seves característiques bàsiques abans del tombant del s. XII: tenint en compte que Ermessenda morí el 1057 i Ramon Berenguer II el 1082, notem que els sarcòfags tenen exactament la mateixa mida, corresponent a la dels arcosolis de la Galilea. Tanmateix, l'estudi de l'estructura i de la tècnica constructiva de la Galilea (III.3) contribueixen a proposar la seva implantació i construcció en tot cas dins del segle XI, descartant una datació més tardana relacionada amb els documents que testimonien la institució de l'altar de la Santa Creu, abans de 1106.

També s'enterraren a la Galilea, però, altres individus prestigiosos de la catedral (no pas bisbes, que sapiguem, els quals gaudien d'una sepultura comuna pròpia: *infra*, IV.3), sobretot ardiaques, i algun altre personatge de memòria il·lustre, com Arnau de Roca o el mestre Guillem Gironella. El fragment d'un dels articles de Mn. Jaume Marquès que ja hem usat abans ens en cita uns quants:

En el pórtico de entrada se hallaban algunas sepulturas de personas notables y de bienhechores de la iglesia. Poseemos datos de la existencia de nueve sepulturas colocadas en aquel paraje: la del conde Ramón Berenguer II (...); la de Matilde de Apulia (...); la del arcediano de Besalú Arnaldo de Soler (...); la de Arnaldo de Llers, poderoso hacendado ampurdanés que fue admitido a la canónica poco antes de morir en calidad de canónigo y fue sepultado bajo el umbral en 1164; la de Ramón de Albuciano, arcediano de Besalú, fallecido en 1276, la cual después fue trasladada al claustro; la de Bernardo Des Güell, arcediano de la Selva, importante personaje eclesiástico del cual hay noticias hasta el año 1328; la de Gaufredo de Terrassia, arcediano del Ampurdán (+ después de 1261); y las de los presbíteros de Cabildo Poncio Alberto y Juan Aguiló fallecidos respectivamente en 1334 y después de 1486 (...).⁴⁵¹

D'entre aquests, destaquem-ne en primer lloc la sepultura d'Arnau de Llers, sebollit *en el umbral* el 1164. No fóra descabellat pensar que aquesta tomba fos la que va condicionar la construcció de les noves escales d'accés a la nau del temple des de la Galilea, amb un replà apte per a un enterrament individual. No podem assegurar, ara com ara, que la fossa de la u.e. 1024 fos exactament la tomba d'Arnau de Llers: per poder-ne tenir la certesa, caldria que

⁴⁵¹ Marquès 1965, 14. Observem que Mn. Marquès atribueix encara el sepulcre d'Ermessenda a Mahalta o Matilde d'Apúlia. Donarem aquesta qüestió per resolta tot fent referència a Roura 1985, 69-73.

poguéssim datar amb fiabilitat la construcció de les escales uu.ee. 1027 i 1024, cosa que malauradament ens és impossible. La presència d'una llosa amb caràcters uncialoides en la u.e. 1027 (figura 40d), la més antiga de les dues i datable a partir dels segles XIII o XIV, ens portaria a desestimar-ho. En tot cas, l'existència d'una tomba en aquest punt és la que millor ens permet explicar aquestes refaccions.

La instal·lació de la sepultura d'Arnau de Soler en un dels arcosolis també ens l'assegura, com degué assegurar-li-ho fa temps al Dr. Marquès, una notícia procedent dels reculls de Sulpici Pontich:

(...) Lo Martirologi porta al Erdiaca à 25 juliol [de 1326], ahont nota que fou traslladat de la Galilea al Claustro de mitg die, ab sepultura alta, y senyals com los dels pilars del Dozer de plata del Altar major, que ell feu (...) ⁴⁵²

És a dir, podem confirmar que la sepultura de pedra es trobava en efecte a la Galilea; i encara, gràcies a la consuetud antiga de la seu, podem saber que era situada probablement a l'arcosoli de migdia: *decima stacio fit in sepultura Arnaldi de Solerio archidiaconi bisuldunensis, que est in medio gradarii circa capellam sancti Georgii.*⁴⁵³ El sepulcre de l'ardiaca es troba avui a l'ala de migdia del claustre gironí, i les seves dimensions (197 cm de llargada per 40 cm de fondària) coincideixen amb les de l'arcosoli excavat que les degué acollir des de 1326 fins que fou traslladat on es ara (figura 44). Aquest trasllat tingué lloc el 1604: aquell any el canonge Martí, successor seu en l'ardiaconat,

(...) exposuit indecenter maxime existere ossa quondam Archidiaconi Soler insignis benefactoris huius ecclesie que olim condita existebant in sepultura lapidea (...) iuxta portam vulgo de la Galilea (...) ⁴⁵⁴

El capítol, com refereix Pontich, hi estigué d'acord i resolgué traslladar-la *in aliquo loco decenti donec fabrica fuerit perfecta,*⁴⁵⁵ lloc decent que resultà ser l'ala sud del claustre.

A més, a tots aquests individus cal afegir-hi el precentor Guillem de Palol, que en el ja esmentat document de 1188 escull sepultura *apud ipsum clocarium vetulum vel ipsam galileam.*⁴⁵⁶

Sabem doncs amb seguretat que a la Galilea s'hi enterraren els comtes Ramon Berenguer II i Ermessenda; sabem també qui van ser els primers substituïts dels emplaçaments comtals un cop els sarcòfags foren retirats cap a dins de la nau en 1385; i sabem encara que els altres quatre arcosolis i les eventuais sepultures a l'escala i al paviment van ser ocupades almenys per aquesta desena de personatges que hem esmentat de manera successiva.

Les dades litúrgiques lliguen perfectament amb aquesta condició de cementiri noble, però cementiri al capdavall. Com s'ha indicat amb anterioritat, el *Rituale* gironí conservat a la

⁴⁵² AGG, ESP, 365r.

⁴⁵³ ACG, CASG, 218r (processó del dia de difunts; fragment reescrit al segle XVI).

⁴⁵⁴ 1604, 5, 20: el capítol, a instàncies del canonge Martí, resol traslladar les restes d'Arnau de Soler. ACG, AC 16, 214r. Citat també a Marquès 1966, 26.

⁴⁵⁵ ACG, AC 16, 214r; Marquès 1966, 26.

⁴⁵⁶ ACG, pergamins ss. IX-XII, doc. núm. 477.

Biblioteca Univesitària de Barcelona permet constatar que el replà de davant la Galilea (o de la porta dels Apòstols, en el seu cas) era el lloc on el clergat catedralici –assenyaladament el sagristà segon- rebia el cos dels difunts que havien d'ésser sebollits en el cementiri de la seu:

Cum autem inceperit intrare sacerdos cum defuncto tercius planius dicte scale vel ex parte rexiarum propter pluviam apinquerit galilee porte meridiane, sacrista secundus vel alius pro eo indutus cum capa serica recipiat corpus defuncti in dicto tercio planius vel ante galileam, aliquo clerico eum comitante pro clavigero cum incensario. Et tunc cantor minor existens cum clericis aliis incipiat alta voce dicere responsorium “Subvenite sancti Dei” (...) Cum fuerit sacerdos iuxta introitum ecclesie illo qui portat crucem existente cum portantibus candelabris supra limen hostii ecclesie et dictus cantor incipiat responsorium “Ante quam nascerer” (...) In ingressu ecclesie incipiat dicere cantor responsorium “Absolve domine” (...) Et dicendo dictum responsorium ponatur corpus ante crucifixum vel in choro si est clericus vel honorabilis persona layca (...) ⁴⁵⁷

Lligada amb aquesta funció, i de gran importància, una darrera dada també relacionada amb la litúrgia processional refrenda les implicacions funeràries de l'indret i les associa, encara més, amb la memòria col·lectiva del clergat catedralici. L'absolució general de difunts que es duia a terme a la catedral de Girona, segons la versió del *Rituale* conservat a la UB, feia diverses *staciones* tot pregant pels difunts a través de les instal·lacions i dels cementiris de la catedral i, entre altres llocs, s'aturava en aquests dos:

Inde fit absolutio generalis (...) Ad galileam “Da nobis quesumus domine ut animas famulorum tuorum sacerdotum quas de huius seculi eduxisti laborioso certamine sanctorum tuorum ceteri tribuas esse consortes”. Pro comitissa “Quesumus domine pro tua pietate miserere anime famule tue et a contagiis mortalitatis exempta in eterne salvationis partem restituas” (...) ⁴⁵⁸

És a dir, prou significativament la processó feia una aturada *ad Galileam*, on deia una oració pels sacerdots difunts de la seu i una d'especial, que devia ser antiquíssima, *pro comitissa*, és a dir, per la comtessa Ermessenda, que com hem vist hi era enterrada i que havia estat la principal promotora arquitectònica i institucional de la seu. La Galilea esdevé el lloc on, almenys un cop l'any, el clergat de la Catedral prega pels seus difunts; però, notem-ho, d'una manera matisada. És a dir, no és el lloc de la totalitat de la commemoració, sinó una *stacio* de connotacions col·lectives en el context d'una processó en què, com veurem, es prega també per altres col·lectius i en què hom fa també altres *staciones* en altres cementiris: el claustre, el capítol, la tomba de Guillem de Montgrí, la Confraria, sota el Palau, el cementiri vell i la zona propera a la capella de sant Cristòfol. Val la pena recalcar-ho per raons que d'aquí a poc hem de desglossar.

⁴⁵⁷ BU, REC, 133v-135r.; Sureda 2001, 292.

⁴⁵⁸ BU, REC, 165r.; Sureda 2001, 293, 301. Malgrat aquesta interessant referència, val la pena notar que el text de la Consueta de 1360 no fa referència explícita a aquesta *stacio* en el relat de la processó de l'absolució general, on els sis primers responsoris sembla que es diuen *in confratria* (ACG, CASG, 100r); per contra, sí que hi ha un esment en parlar de la processó del 2 de novembre, rescrita al segle XVI, on la novena *stacio* es fa *infra Galileam*, i la desena com s'ha vist *in sepultura Arnaldi de Solerio*. Comptem doncs amb la única però ben versemblant notícia del *Rituale* conservat a Barcelona.

III.2.2.1.3.b. Lloc penitencial

Com a lloc liminar, el pòrtic és també l'indret on s'agrupen aquells que desitgen aproximar-se als misteris continguts a l'interior del lloc de culte però que per raons diverses no ho poden fer. Ho hem vist, en certa manera, en el cas dels difunts, que no estan autoritzats a enterrar-se a l'interior del temple, però ho veurem d'una manera molt més marcada en dues celebracions del curs de l'any litúrgic: la distribució de la cendra a l'inici de la Quaresma i la reconciliació penitencial del Dijous Sant.

Des de temps antics l'inici del temps quaresmal, el Dimecres abans del primer Diumenge de Quaresma, està marcat per la benedicció i imposició de la cendra, metàfora de la destrucció amb què els personatges de l'Antic i del Nou Testament significaven dol i amb què els cristians, en reconeixement de la vanitat de la vida humana, inicien el camí de la Quaresma, ple de penitències i de privacions, que el Concili Vaticà II va reenfocar amb el signe de la conversió.⁴⁵⁹ A la catedral de Girona el 1360 la litúrgia de la *feria quarta in cineris* determinava el repartiment de la cendra al cor per als clergues de la seu i, quant als fidels, enquadrava en la Galilea aquesta dramàtica acció. Imposada la cendra als clergues, s'iniciava una processó des del cor:

(...) processionaliter cum candelabris et subdiacono cum cruce precedentibus fit processio, qui subdiaconus etiam cum ceroferariis se ponet in janua inferiori versus occidentem qui ibi stant usquequo clerici et layci omnes cum mulieribus de cineribus receperint supradictis. Et interim incipientur antiphonae per dictum succentorem coram crucifero in quodam pulpito ligneo per custodem posito, et in officario cantetur antiphona "Inmutemur" cum ceteris sequentibus, et postea due antiphone processionales scilicet "Ecce" et "Christe pater misericordiarum" et responsoria "Tribularer" et "In ieiunio" et "Abscondite" et alia si necesse fuerit. Et datis cineribus clericis in portis chori et laycis et mulieribus in valvis maioris portalis ecclesie versus occidentem incipitur a dicto cantore offertorium ad missam ibidem, scilicet "Misereris domine" (...)⁴⁶⁰

És a dir, el lloc on els laics i les dones rebien la cendra era la Galilea, a diferència dels clergues, que l'havien rebuda al cor, tot entre l'ofici de Tèrcia i la missa del dia. En aquest cas la Galilea esdevé un autèntic lloc litúrgic on es disposa fins i tot un *pulpitum ligneum* per a l'ús dels cantors.

La connotació de la Galilea com a lloc de la penitència general que tots els cristians fan a l'inici de la Quaresma queda més refrendada, tanmateix, per una ocasió en què el pòrtic esdevé lloc de penitència específica, no només comunitària, sinó destinada als pecadors que públicament volien reconciliar-se amb l'Església abans de la participació en els misteris pasquals i que després d'entrar solemnement a l'església de mans del bisbe seran escoltats en confessió

⁴⁵⁹ Gn 3, 19; 18, 27. Jon 3, 6. Mc 1, 15.

⁴⁶⁰ ACG, CASG, 36v (imposició de la cendra el Dimecres de Cendra, després de Tèrcia). Text parcialment publicat a Español 1996, 75, on és confós amb la reconciliació dels penitents del Dijous Sant, que presentem a continuació. El desenvolupament de l'acte és semblant a MEV, UEUS (195-196) i LCEV (174-175), en aquest darrer cas especialment pel que fa al desplaçament fora de l'església per començar la processó d'introit.

auricular. Estem parlant de la recepció dels penitents del Dijous Sant, que és narrada amb luxe de detalls a la consuetada gironina en els termes següents:

Et finita nona si episcopus celebraverit fit ordo penitentium, ad quos recipiendos exeat dominus episcopus de circha cum duobus archidiaconis, unus cum vestimentis albis diaconi et alius indutus cum superpellicio tamen et stola, et Thesaurario cum cruce et Episcopus indutus alba stola capa et mitra, et claviger cum aqua benedicta et precedentibus duobus pueris cum candelabris et subdiacono cum cruce et clero, processionaliter vadat ad portas inferiores ecclesie et pueri cum candelabris et subdiaconus cum cruce stent in limine portarum occidentis versus circium juxta parietem. Episcopus vero cum archidiacono et diacono et thesaurario stent ex alia parte versus meridiem et legatur ibi lectio ad penitentes a diacono qui debet dicere evangelium in missa et fit ibi sermo et dant indulgencie. Et ordo penitentium fiat postea secundum quod in ordinario domini episcopi continetur, quod diaconus dicit «Flectamus genua» et archidiaconus respondet «Levate», et episcopus dicit «Venite, venite, venite filii» et chorus respondit «Audite me timorem» ter, et etcetera [sic]. Recedente vero domino episcopo a januis ecclesie, penitencialibus retro ipsum capitibus coopertis, flexis genibus, cum sequentibus veniat ad locum qui est subtus trunam meridiei ubi per canonicos comuniter cantatur «Alleluia», et episcopus stat juxta pilarium meridiei et dictis candelabris et cruce ubi sit tapetum paratum cum cathedra portatili pastoralis et pulvinaribus. Et finito ibidem oratione penitencialium stancium prostrati in terra et isto officio sic finito, facit confessionem suam .xii. presbiteris et clericis curatis, ut de commissis audiant penitentes et eis penitencias iniungant salutare, ne a scelero sine comunione discedant (...)⁴⁶¹

La cerimònia es desenvolupa segons "l'ordinari del senyor bisbe", és a dir, un llibre litúrgic que no és la consuetada, però tanmateix aquesta dona les indicacions topogràfiques oportunes, precioses per a nosaltres. En primer lloc, queda clar que l'acte té lloc a les portes dels peus de l'església, cap a l'escala, (*portarum occidentis, januis ecclesie*), i per tant amb versemblança a la Galilea: el cruciferari amb els dos acòlits s'espera prop del baptisteri, al nord, i el bisbe amb els seus ajudants a l'altra banda, al costat del cloquer vell, on després d'escoltar la lectura (llegida segurament des d'un *pulpito ligneo* com el que s'hi col·locava el Dimecres de Cendra), el bisbe invitava els penitents a entrar a l'església, amb el cap cobert i de genolls. Prostrats a terra, aquests esperaven que dotze clergues, prèviament confessats ells mateixos, els escoltessin en confessió auricular i els imposessin les penitències adients per tal de complir el precepte de la comunió pasqual sense incórrer en pecat mortal. Aquests darrers actes tenien lloc ja dins l'església, prop del cor, sota la pantalla que el devia tancar per ponent (on els canonges cantaven l'*Alleluia*; més endavant veurem que a l'altra banda d'aquest *jubé*, al nord, és on es cantava l'Evangeli) i prop d'un dels pilars que ornava la nau en el seu cantó sud (*infra*). Però la recepció dels penitents, allunyats de la cleda de l'Església pels seus pecats, no tenia lloc en altre indret que la Galilea. La dimensió penitencial de l'equipament, doncs, queda especialment palesa en aquestes dues cerimònies que es duïen a terme a la seu.

⁴⁶¹ ACG, CASG, 49r i v (Dijous Sant). Cap ús semblant no és documentat en la litúrgia del Dijous Sant tal com es descriu a les consuetes de la Seu d'Urgell o de Vic (MEV).

III.2.2.1.3.c. Lloc de pas: statio litúrgica i avantsala del Cel

Ja s'ha vist en glossar la litúrgia de difunts de la seu i també en repassar la seva funció penitencial: la Galilea se'ns configura essencialment com un lloc de pas. Aquesta propietat adquireix la seva màxima plenitud quan considerem que pràcticament tots els desplaçaments litúrgics de certa entitat a la seu, fora dels més reduïts i sovintejats com la processó claustral dels diumenges, passen per la Galilea o fins i tot s'hi aturen per a la realització d'actes litúrgics concrets.

Com a simple *statio*, són moltes les ocasions en què la consuetud de 1360 esmenta la nostra estructura. Normalment, l'endemà de festivitats assenyalades (del dia de Nadal, Pasqua i Pentecosta), el Divendres Sant i els dies dels sants Narcís i Feliu, els capitulars de Santa Maria anaven a visitar els seus homòlegs de Sant Feliu per resar Tèrcia i dir la missa solemnement a l'església suburbana.⁴⁶² També s'anava de la catedral a la col·legiata en altres processons de dimensions urbanes, com ara la lletania de tots els sants o la processó de Corpus. En aquestes efemèrides la processó passava pel pòrtic a l'anada i a la vinguda, i almenys en el primer cas el pas per la Galilea representava un punt d'inflexió en el decurs de la processó, per tal com això representava respectivament la sortida de l'església. Les indicacions per a la festa de Sant Feliu, a tall d'exemple, deixen clar quins són aquests peus per als cantors de les antífoes que acompanyaven la processó del dia:

Postea dicitur terciā in choro ante letrilium sine sollempnitate, deinde sequitur processio ad sanctum Felicem. Et cantor in capite scale incipiat responsorium «Gloriosus» (...) Finita missa exeat processio de ecclesia sancti Felicis et cum cantor viderit ecclesiam beate Marie incipiat responsorium «Sancta et immaculata» (...)⁴⁶³

Però, a més d'aquestes aturades ordinàries, ens interessa destacar-ne algunes que revesteixen un caràcter especial; no només *staciones* especialment solemnes amb oració, com la de l'absolució general dels difunts, sinó aturades que tenen un marcat caràcter congregacional i, fins i tot, pròpiament litúrgic, ja que connecten amb ritus introductoris especials de celebracions concretes. Es tracta de l'entrada amb ciris beneïts el dia de la Candelera (o Purificació de Maria, el 2 de febrer) i amb rams beneïts el Diumenge de Rams. Anem a transcriure els fragments corresponents al retorn a la seu en aquestes dues ocasions, que reproduïm enters pel seu interès.

Et cantor medius in capite gradarii incipit alta voce responsorium «Hodie Maria virgo» ac incedendo processionaliter et spaciose usque ad ecclesiam sancti Felicis dictum responsorium cum suo verso et gloria cantando, tociens quociens reiterandum fuerit, usquequo fuerit ante januam ecclesie sancti Felicis (...). Postea episcopus vel sacerdos

⁴⁶² Aquesta dimensió estacional de la litúrgia catedral gironina, manifestada en l'àmbit urbà i testimoni de l'estret lligam entre les esglésies i comunitats de santa Maria i de sant Feliu, ja havia estat estacat pels autors antics com per exemple, i sobretot, el pare Villanueva (VL XIV, 133).

⁴⁶³ ACG, CASG, 181v-182r (processó del dia de Sant Feliu).

qui missa in sede celebraturus, cum diachono indutus sacerdotalibus vestimentis et capis sericis, venit ad umbonem juxta altare et ibi benedicit lumen et cereos (...) Et postea, precedentibus candelabris cruce, cantor ibidem incipiat antiphonam «Ave gracia plena», et cantando cum clericis exeunt chorum et ecclesiam processionaliter, redeundo ad sedem, et prima antiphona finita incipitur alia inmediate. Et ipsis antiphonis finitis incipitur per eundem precentorem responsorium «Cum inducent puerum Ihesum» cum versis et gloria ipsum reiterando prout necesse fuerit usquequo crux cum candelabris fuerit in limine portalis maioris. Et eam portans, simul cum ceroferariis, facit ibi aliquam pausam ut clerici infra Galileam congregentur. Et cum ibi fuerint congregati clerici et finiverint dictum responsorium, precentor medius interim comitit duobus venerabilibus clericis de capitulo ad dicendum illam antiphonam «Ecce Maria» quam dicunt in medio spacio Galilee ante fores ecclesie. Et cum dixerint «Sallamus», dicentes chorus respondet ibidem «Benedictus qui venit ad templum suum Dominus». Et crux cum ceroferariis et processione intrant ecclesiam et chorum, precentore incipiendo in capite scale ante januas ecclesie officium alta voce «Suscepimus Deus» et tunc omnes intrant ecclesiam et chorum. Et cum finiverint dictum officium «Suscepimus Deus» cantando omnes, accenduntur omnes cerei rexiarum et fit classicum cimbalarum et squillarum (...)⁴⁶⁴

Ad terciam fit processio ad sanctum Felicem (...) Cum autem processio fuerit in choro sancti Felicis dicitur tertiam ibidem cum sollempnitate (...) Postea benedicantur rami (...) Quando vero processio inde recedit incipitur ibidem a precentoribus antiphona «Cum apropinquaret» cum ceteris et sic cantando illas antiphonas itur usque ad petronem sedis. Finita antiphona «Prima autem azimorum» ibidem omnibus clericis et populo in pace et silencio collocatis legatur evangelium «Cum apropinquaret», quod legitur ab illo qui consuevit dicere evangelium in missis matutinalibus in illa fenestra quod est versus circium, petita prius benedictione ab episcopo vel sacerdote. Lecto evangelio statim sequitur sermo. Post sermonem incipiunt cantores responsorium «Collegerunt» et sic cantando pervenitur ante fores ecclesie que debent claudi, cruce cum cereis extra ante fores ecclesie in limine remanente, et ibi dicitur versus «Unus autem» a duobus venerabilibus clericis ante lumen ipsius porte usque ad illud verbum «Expedit vobis». Et ibi incipiunt alii duo clerici qui totum versum explicant et reiterant prosa «Ne forte», et ita finitur responsorium. Finito vero responsorio, pueri incipiunt canere «Gloria laus» intus in ecclesia, januis clausis juxta fores, versi tamen pueri ad clerum, et finita «Gloria laus» per pueros reiteratur iterato per clerum, et postea iteratur etiam in fine duorum versuum sequencium. Et cum pueri fuerint in fine illius versus ibi «Adsumus ecce tibi», aperiantur janue et cantores incipiunt responsorium «Ingrediende domino» et sic intratur cantando usque ad chorum (...).⁴⁶⁵

Les dues referències revesteixen al nostre entendre un enorme interès. Queda clar que ciris i rams es beneeixen a Sant Feliu, en una clara afirmació de la dimensió estacional de la litúrgia gironina. Però pel que fa a la seu, les notícies resulten especialment aclaridores. La primera

⁴⁶⁴ ACG, CASG, 129v-131r (processó del dia de la Candelera).

⁴⁶⁵ ACG, CASG, 46r i v (processó del Diumenge de Rams). Recull l'esquema ordinari originat en la litúrgia de Jerusalem al segle IV i ja consolidat a Occident en època carolíngia, com testimonien els versos «Gloria laus» de Teodulf d'Orleans (Righetti 1955, 777-783).

serveix per il·lustrar la dimensió congregadora de la Galilea: claríssimament és el lloc on es reuneixen i reordenen els clergues per iniciar l'introït de la missa pròpiament dit, on precisament els cants tenen una dimensió antifonal molt remarcable. La segona referència, a més d'accentuar aquestes realitats, introdueix altres dimensions molt importants, ja que l'introït de la missa del Diumenge de Rams revesteix una solemnitat especial. Efectivament, la processó no continua fins entrar a l'església amb la simple mediació d'una pausa, sinó que aquí els moviments esdevenen més complexos tot resseguint la litúrgia del dia, no gaire diferent a la que vigeix encara avui. En arribar al capdamunt de l'escala (al Pedró) es llegeix l'evangeli de l'entrada de Crist a Jerusalem.⁴⁶⁶ La lectura es fa des de la finestra nord de la Galilea (la que ja vàiem en parlar del baptisteri, *supra*), que és el costat de l'Evangeli, on s'ha instal·lat un ambó. El sentit de la lectura s'explica a través d'una homilia, que prepara l'acte següent: la seva representació, segons la clara dimensió performativa que exhibeix la litúrgia en general i la del període de Setmana Santa en particular. Per a l'entrada solemne és necessari que les portes de l'església siguin closes. Cantors, des de dins i fora de l'església, mantenen un tens diàleg antifonal que, al cant de les paraules *adsumus ecce tibi* de l'himne *Gloria Laus*, culmina amb la teatral obertura de les portes de l'església i l'entrada de la processó, al so del responsori *Ingrediente Domino*. No hi ha dubte que la Galilea és un escenari especialment apropiat per al desenvolupament d'aquests actes per la seva condició de filtre a l'entrada de l'església, on immediatament es dirà la missa major del dia.

III.2.2.1.3.d. Lloc de rebuda dels catecúmens

La relació de la Galilea amb la litúrgia baptismal ja l'esbossem amb una certa claredat quan, en parlar del baptisteri, argumentem que des de la destrucció d'aquesta estructura (entre 1360 i 1460) fins al 1707 les fonts baptismals de la seu estaven instal·lades a l'àmbit septentrional del pòrtic (*infra*). Tanmateix, aquesta localització és accidental, per bé que es perllongués durant dos o tres-cents anys. Ens interessa ara destacar que, trobant-se les fonts prèviament a l'annexe nord del cos occidental, la Galilea era el lloc de trànsit necessari i obligatori per a l'accés des de l'exterior a la pica baptismal, i des d'aquesta a l'església. En resum, els catecúmens, com succeïa amb els penitents (quaresmals o del Dijous Sant), troben de nou en la Galilea un lloc d'acolliment, i com succeïa també amb els que integraven les diferents processons, igualment hi troben un lloc de congregació; per a tots ells, el pòrtic és igualment un lloc de pas, de trànsit. La referència de la consuetud de 1360, per bé que no sigui gaire explícita, conté el mínim imprescindible per assegurar la presència d'aquesta funció:

Et interim sacista secundus recipiat baptizandos et in foris ecclesie introducat. Et dominus episcopus dicendo letaniam cum diachono et thesaurario, precedentibus pueris cum candelabris et cereis extinctis et integris et subdiachono cum cruce, vadant ad fontes, et portet custos cereum paschalem ad fontes et claviger crisma et oleum. Et episcopus benedicat fontes et abtrahatur de aqua benedicta de qua ponatur in salpasseriis et detur gentibus. Et postea episcopus vel stator suos baptizet cereum et

⁴⁶⁶ Mt 21, 1 i ss: "Quan eren a prop de Jerusalem..."

postea ponat crisma in fontibus et postmodum baptizentur infantes siqui fuerint baptizandi per sacristam secundum. Et dum episcopus de fontibus recesserit et dictus sacrista secundus baptizat baptizandos, cantor maius stans in stallo cori incipiat alta vox responsorium «Cantemus domino» (...) ⁴⁶⁷

Ens apareix clar en aquesta descripció el desenvolupament de la litúrgia baptismal, on la dimensió del sagristà segon com a clergue amb la cura d'ànimes de les persones de la catedral i del claver com a responsable anàleg dels feligresos es fa ben clara. Precisament, al revés del que succeeix amb la penitència del Dijous Sant, és el primer d'ells i no el bisbe l'encarregat de rebre els catecúmens a les portes de l'església (*fores ecclesie*) i de fer-los entrar, suposem, a la Galilea i al baptisteri. La situació d'aquesta cambra en comunicació amb la Galilea no fa altra cosa que accentuar les característiques liminars de tots dos espais; les del baptisteri, inherents a la seva funció, i les de la Galilea, que mirem de discriminar en aquestes línies.

III.2.2.1.3.e. Usos no pròpiament litúrgics: el sínode diocesà

Un darrer ús que hem detectat d'aquesta rellevant estructura participa plenament del seu caràcter transicional: revesteix una dimensió de congregació, rebuda i acolliment anàloga en molts aspectes a les que hem definit fins ara, encara que no representi una acció pròpiament litúrgica. Ja es veu que la seva descripció en aquest apartat es deu a raons d'ordre pràctic; tant és així que fins a cert punt, ateses les característiques de la litúrgia medieval, determinats aspectes d'aquest ús és difícilment separable dels que comentàvem anteriorment.

La congregació del sínode diocesà a la seu de Girona era un acte no pròpiament litúrgic però gairebé, descrit com es troba amb detall en la consuetud de 1360. Es tracta d'una pràctica documentada per primer cop a la diòcesi a mitjan segle x i que a partir del propi segle xiv es celebrava tradicionalment el dimecres després del diumenge *in albis*.⁴⁶⁸ Sobretot l'endemà dijous els actes es desenvolupaven als peus de l'església i a la zona de la Galilea.

Feria quarta. (...) Et nota quod hac die in sede celebratur sancta sinodus (...) Feria quinta. (...) Et hac die dum dicitur missa ornatur illud spacium ante fores maiores ecclesie juxta fontes tapetis, kathedris et scabellis et cathedra episcopali portatili cum pannis sericis ut die proxima condecenter et faristollum fusteam juxta cori januam ad aquilone subtus trunam in quo finita missa legitur evangelium per archidiaconum vel canonicum cui comissum fuerit ad legendum per medium precentorem. Et hac etiam die dicitur missa et fit sermo per dominum Episcopum vel alium cui ipse comiserit loco sui. Et hac die dicitur missa de Sancto Spiritu. (...) Et finita missa et spoliato Episcopo diacono et subdiacono sacerdotalibus vestimentis dictus dominus Episcopus indutus superpellicio, amictu, stola, capa et mitra et thesaurarius cum superpellicio et baculo

⁴⁶⁷ ACG, CASG, 56v (Dissabte de Glòria). La processó a les fonts, segons la consuetud, també es feia tots els dies de l'octava de Pasqua, el dia de Pentecosta i el Dilluns de Pasqua Granada, tot seguint el costum romà (Righetti 1955, I, 840-844). També, el dissabte abans de la Pentecosta el baptisme s'administra en les mateixes condicions que el Dissabte de Glòria. El costum era idèntic a la catedral de Vic vers 1200, amb una processó a les fonts que passava per Santa Maria Rodona i acabava a la cripta de la seu (MEV, LCEV, 277 i 294-296); la processó també es documenta a Urgell mig segle abans (MEV, UEUS, 314).

⁴⁶⁸ DHEC III, 450-451 ("sinodals"); Marquès 2006, 511.

pastorali in manu simul cum omnibus prelati, capis sericis et suis baculis vel crocis, diachono qui debet dicere evangelium cum cereis accensis, ceroferarius ipsum cum textum et aliis ceroferariis coram domino Episcopo cum superpelliciis precedentibus, exiunt sacristiam et accedunt juxta principales januas inferiores ecclesie et se ibidem suo ordine collocantibus et omnibus ibidem collocatis dictus diachonus petens benedictionem ipsa habita redit ad faristollum ad dicendum evangelium subtus trunam alta voce scilicet «Vos estis lux mundi». Quo finito, diachonus cum dictis ceroferariis et cruce ad exuendum se revertitur ad thesaurariam et dominus Episcopus alta voce ut die precedenti incipit ymnus «Veni creator Spiritus» (...) et recepta benedictione a domino Episcopo fit sermo, et sermone inito leguntur constitutiones sinodales et ipsis perlectis audiuntur per Episcopum querimonie contra clericos si que fiant. Postea dominus Episcopus dicit eis ac etiam exortatur ut pure, nitide, in concordia et caritate vivant et deo humiliter deserviant et devote sic quod de populo eis comisso bonam in die iudicii possint deo reddere rationem, cum ipsi suis parochianis sint quasi signum positum ad saggitam, et circa divini officii celebrationem sint assidui et attentivi. Quibus pactis mandatur omnibus per precentorem medium alta voce. Et postea incipitur per ipsum cantorem cantando responsorium «Domine Deus» (...) Quibus habitis et dominus Episcopus exiit se in circa cum aliis prelati et de aliis clericis vadit quilibet domum suam. (...) ⁴⁶⁹

Aquest interessant fragment recorda molt, observem-ho, la disposició d'espais per al desenvolupament de la reconciliació penitencial del Dijous Sant. Tanmateix, precisament per això, presenta algun problema de cares a la identificació del lloc exacte de l'acció: la Galilea o els peus de l'església? Probablement tots dos llocs jugaven el seu paper. A l'inici de fragment, sembla no haver-hi dubte que els preparatius es fan en un *spacium ante fores maiores ecclesie juxta fontes*, referència que seria suficient per designar la Galilea; però la immediata referència a un faristol *juxta cori januam ad aquilone* sembla que ens duria dins l'església. La interacció entre aquests dos espais continua quan, arribat el bisbe i col·locats tots els clergues en un espai que, en principi inequívocament, és situat *juxta principales januas inferiores ecclesie*, el diaca proclama l'Evangeli de nou al *faristollum (...) subtus trunam*. Probablement els dos espais juguen el seu paper, com si s'ampliés a llevant la Galilea, possibilitat no descartable atès sobretot que aquesta efemèride devia poder congregar un número prou important de clergues.

Altres usos relacionats amb rebudes oficials de caràcter més civil només tenien lloc a la Galilea de manera esporàdica. En efecte, ja hem vist que el jurament dels veguers al Pedró es duia a terme al replà exterior i que la més solemne rebuda de sobirans tenia lloc de manera preferent a les escales de la seu, un marc escenogràfic sens dubte de gran potència. Documentem solament un cas en què això es dugué a terme dins el pòrtic, una ocasió més aviat sòrdida i puntual: en passar la ciutat a mans franceses el 1469 després d'un setge perllongat, el duc de Calàbria, primogènit i representant del "rei" d'Aragó Reiner d'Anjou, és rebut pels notables de la ciutat a la seu, més concretament *subtus Galileam propter pluviam*, i fou també allí on li

⁴⁶⁹ Ídem, 65r-67v (dimecres i dijous de la setmana *in albis*).

foren donades les claus de la ciutat.⁴⁷⁰ L'acte s'hagués dut a terme sens dubte a l'escala si hagués fet bon temps.

En resum, la Galilea ens apareix fonamentalment com un espai de rebuda i de transició, funció que pot derivar en matisos baptismals, processionals, penitencials o, especialment, funeraris: la mort no deixa de ser un trànsit, igualment, cap a la Jerusalem celestial i definitiva. Aquesta caracterització s'ha de posar en relació a alguns aspectes de gran interès quant a la capella alta del Sepulcre.

III.2.2.2. La capella del Sepulcre

Malgrat l'absència de dades físiques, hi ha un deversall important de dades textuais sobre la capella del Sepulcre que hem intentat de sistematitzar i posar en relació, també, amb allò que es coneix arqueològicament de la Galilea, amb la qual la capella en bona part devia compartir la configuració de la planta.

Estructuralment, s'ha escrit que aquesta capella hauria estat «damunt d'aquestes tres habitacions [el cloquer, la Galilea i el Baptisteri] i tan llarga com totes tres».⁴⁷¹ Diverses raons ens permeten de qüestionar-ho: en el seu moment veurem que per la banda sud la presència d'un campanar ens aconsella desestimar-ho i que per la banda nord, en canvi, tenim arguments per suposar -però no per assegurar- la inclusió de l'espai al nivell superior del baptisteri (*infra*). Com a mínim, en tot cas, el Sepulcre comptaria amb un mínim de 66 metres quadrats dividits en tres tramades, igual que la Galilea, un espai que sembla ben suficient per a hostatjar-hi el màxim de cinc altars que hi trobem documentats.

III.2.2.2.1. Les dades textuais. Els altars del Sepulcre

La notícia documental més antiga sobre el Sepulcre es remunta a 1057: és el lloc on, segons l'afirmació d'uns testimonis, el comte Ramon Berenguer I pactà un conveni amb la vescomtessa Ermessenda (... *Nos testes hoc plivi [vidimus] fieri in aecclesia Sancte Marie, ante altare Sancti Sepulcri...*).⁴⁷² Certament, al document es parla de l'altar i no de la capella en si. Amb propietat, podem dubtar de si aquest altar es troba ja dalt la Galilea en un primer moment. En tot cas un "altar del Sepulcre" es troba en aquest moment dins de la Seu romànica, o de la part que està en clar funcionament.

El 1092 Gausfred Bastons deixava una lliura de plata (...) *Sancte Marie Sedis Gerunde et Sancto Sepulcro* (...),⁴⁷³ la qual cosa indica que l'altar tenia un cert prestigi per raó del qual

⁴⁷⁰ Fita I, XVI (1469, 6, 1).

⁴⁷¹ Marquès 1980, 218.

⁴⁷² 1057, 9: sacramental del conveni entre els comtes Ramon Berenguer I i Ermessenda d'una banda, i Enees Miró, Amat Eldric i la vescomtessa Ermessenda de l'altra. Feliu et al. (eds) 1999, II, 926, d. 505.

⁴⁷³ 1092: testament de Gausfred Bastons. Español 1996, 74, nota 131. Citat de PASQUAL, J.: *Sacrae Cathaloniae Antiquitatis Monumenta*, Biblioteca de Catalunya ms. 729, vol VII, fol. 157.

rebia donacions particulars (tal com altres altars antics de la seu, com ara Sant Miquel).⁴⁷⁴ Tot seguit, però, aquestes donacions a l'altar del Sepulcre es compaginen amb referències a l'obra. La més coneguda és la de 1099, any en què el clergue Pere Blidguer fa una deixa testamentària (una quarta part dels béns mobles) (...) *ad operam sancti Sepulcri Gerunde* (...).⁴⁷⁵ Especialment interessants, i a més inèdites, són les següents remarques d'un document de 1094:

(...) primum dimitto domino Deo et Sancto Sepulcro quod altare situm est in Gerundensis sede totum illud alodium (...) et cum ipso clauso cum olivariis et casa et orto quod Petrus Suniarii clericus dedit Deo et prescripto sancto Sepulcro (...) et cum ipso alodio quod Arnallus Bernardi prescripto Sancto Sepulcro dimisit (...) et dimitto ad opera Sancti Sepulcri ss .iii. frumenti (...) et dimitto Martion et uxore sue Adalaidis omnes meas domos quas habeo [...] taliter ut operetur predictus Martinus in opere sancti Sepulcri duas libratas plate et faciant ex predictis domibus quodcumque voluerit (...)⁴⁷⁶

En el mateix document apareixen com a receptors de les donacions el propi altar i també l'"obra". Tot rau a saber si aquesta "obra del Sepulcre" es refereix a una administració de béns associada a les propietats de l'altar; és possible que es facin deixes a les dues coses, a la institució que rau a l'altar i a les obres que es poden estar fent en relació a ell en aquests moments. En aquest sentit es poden invocar les donacions *ad portas cooperiendas* de 1081 i les que el bisbe Bernat Humbert fa al pòrtic el 1109. En tot cas, aquesta obra queda prou circumscrita en el temps. Així, val la pena també notar que la donació de 1092 i les altres anteriors a 1094 (el clos amb oliveres, casa i hort de Pere Sunyer i l'alou d'Arnau Bernat) beneficien simplement el Sant Sepulcre, sense fer cap referència a obres, semblantment a l'esment pioner de 1057. Juntament amb les de sant Miquel i el "canonicat vell" d'Ermessenda, són les primeres donacions a altars concrets que rep la catedral, i com veurem connecten ja amb l'inici del fenomen de la fundació de beneficis.

En relació amb això, cal que esmentem una darrera dada que assenyala la construcció d'alguna cosa relacionada amb el Sant Sepulcre, sense que es pugui acotar en el temps de manera gaire precisa. És una anotació marginal al martirologi d'Adó, que ja va llegir a principis del segle XIX el pare Villanueva:

IVº Kal. Ianuarii. Eo die obiit (...) Raimundus Olive qui fecit (...) clericis edificare Sancti Sepulcri⁴⁷⁷

La nota, escueta i sense data com sol correspondre a les altres addicions del mateix obituari, ens escamoteja fins l'estructura sintàctica de l'oració; dóna la impressió que es construeix alguna

⁴⁷⁴ Cal tenir en compte una tendència clara, durant el segle XI, a canalitzar les donacions cap a la mensa canonical o els patrimonis privats dels clergues; també, la circumstància de final de segle per a les donacions al Sepulcre podria tenir a veure amb la primera croada, per bé que l'argument no seria vàlid encara per a les donacions de 1092 i 1094.

⁴⁷⁵ 1099, 9, 25: Pere Blidguer, sacerdot, fa testament. CDSG d. 478; CCBG d. 275. És citat a Español 1996, 74, nota 131. Publicació sacramental del mateix testament (1100, 5, 28): CCBG d. 183.

⁴⁷⁶ 1094, 12, 28: testament d'Adalbert Pere, clergue de santa Maria (trasllat de 1335). ADG, Dotalies de la Seu 2, D3, 24v-25v.

⁴⁷⁷ VL XII, ap. XXVII, 288-294.

cosa per als clergues (datiu) del Sant Sepulcre (genitiu), sense que sapiguem què (mobles litúrgics? Una casa?). En tot cas, Gabriel Roura, qui ha editat les anotacions al martirologi d'Adó, no hi va poder llegir més que

III kls. ianuarii. Eodem die obiit Raimundus Oliue... [clericus]⁴⁷⁸

Una exploració del còdex gironí del martirologi adonià ens permet de veure que aquesta nota va ser escrita mitjançant una tinta de color sèpia molt clara que actualment ha desaparegut en una proporció important, de tal manera que, en efecte, essent avui possible només la lectura publicada per Roura, sigui igualment plausible que Villanueva hi hagués llegit un text més llarg. Tinguem en compte, en tot cas, que el cos fonamental del martirologi fou redactat pel canonge Riquer entre 949 i 984, i que el volum es va usar fins a mitjan segle XIII;⁴⁷⁹ la nota, concretament, es troba escrita en una lletra plenament carolina, més rodona i gruixuda que la del text original, com a màxim datable al nostre entendre en el segle XII.

Després de 1094 i abans de finals del segle XV els documents coneguts i datables habitualment no esmenten l'altar del Sepulcre, sinó la capella del Sepulcre o simplement del "Sepulcre", dins el qual hi ha altres altars. El més rellevant d'entre ells és el de la Santa Creu, que funcionava ja com a màxim de tard el 1106, moment en què Bernat de Vilafreser hi fundà el primer benefici.⁴⁸⁰ Aquest és un altar que sempre més, inequívocament, trobarem associat a l'espai del Sepulcre, juntament amb els altres que amb el temps comparteixen la mateixa capella: sant Jaume, sant Llorenç i sant Domènec. És versemblant pensar que en origen hi havia un únic altar, anomenat "del Sepulcre", i que segurament en relació amb alguna reforma esdevinguda molt a finals del segle XI aquesta denominació passa a referir-se a una capella o àmbit en el qual se situen uns nous altars, potser de nova construcció. En qualsevol dels casos, l'altar central i primigeni del Sepulcre és sense cap mena de dubte el de la Santa Creu: en dates tardanes, a partir de 1483, trobarem que les dues denominacions, "Creu" i "Sepulcre", apareixen juntes per designar un sol altar (1483: *altare sancti Sepulcri sive sancte Crucis*; 1488: *altare Sepulcri sub invocatione sancte Crucis*; 1502: simplement *altare sancti Sepulcri*; 1511: *sancte Crucis seu Sepulcri in campanili*; 1520: *altare sancte Crucis sive Sepulcri in campanili*; etc),⁴⁸¹ cosa que segurament indica també una íntima relació d'origen. Més encara: de fet, el mot "Sepulcre" sembla designar, a més de l'altar, tot l'espai des del moment inicial, atès que aquest àmbit fou concebut en un moment previ a la proliferació d'altars a la seu (que s'observa a partir de les darreries del segle XII).⁴⁸² El Sepulcre, abans de ser un altar, és una cambra amb un altar. La prova és que en les ocasions en què el mot no designa l'altar no deixa, per contra, de designar la cambra.

L'altar del Sepulcre-Creu era en tot cas i sense cap mena de dubte el principal de l'estructura. N'és prova el gran número de relíquies que contenia. La llista que en posseïm és del 20 de febrer 1347, data en què foren reconegudes les relíquies tant de l'altar major com de l'altar

⁴⁷⁸ Roura 1995, 158.

⁴⁷⁹ Roura 1995, 158.

⁴⁸⁰ ACG, RA I, 136v; Marquès 1955, 290; idem 1960, s/p; idem 1980, 218.

⁴⁸¹ ADG, VP. 147, 190r; VP 148, 5v i 188v; VP 31, 39v; VP 149, 63v.

⁴⁸² Sureda 2004.

del Sepulcre, probablement en previsió del proper trasllat de l'altar major al nou presbiteri gòtic. Aquesta duplicitat és testimoni de la màxima importància de l'altar del Sepulcre, que s'equipara així a l'altar major. La caixa que les guardava contenia també una *cedula papírea* que donava la única i migrada informació sobre la procedència de les relíquies (eren donacions *religiosorum episcoporum nec non ceterorum deo militantium*) i passava tot seguit a llistar els tresors desats al recipient:

(...) de petra in qua invenit beatus Gabriel angelus virginem Mariam celitus salutatam, et de loco nativitatis Christi, nec non et eius prosepis, sive de loco ubi transfiguratus, et de ligno Crucis domini eiusdem portionis Crucis, et de pane eius cene, nec non et pars tunice et, quod humane mentis orridum et incredibile est cogitare, de capillis domini, nec non de pedra de qua ascendit in celum. Hic vero quodam reliquiarum habentur beate Marie eiusdem sue matris videlicet de capillis eius, et de tunica quam ipsam texuit, nec non et de eius camisia, sive de sepulcro eius, et de sancto Samuele et de sancto Zacharia, nec non de sancto Johanne bapista, ac de pilis barbe sancti Petri apostoli et Johannis evangeliste, ac de sancto Jacobo fratre domini, et de vestimento sancti Bartholomei apostoli, ac de corpore Marchi evangeliste, ex ossibus Pauli egregii doctoris, et de sancto Stephano sive de lapide unde lapidatus est, et de oculo sancti Laurencii, ac de sancto Alexandro, et de sancto Ambrosio, nec non de spongia qua Joseph et Nichodemus corporem domini de cruce depositi abstergerant, ac de sancto Velociano, et de sancto Symeone, et sanctis Innocentibus. Hic vero reliquie habentur in altare sancti Sepulcri et sancte Crucis (...)⁴⁸³

En la perspectiva dels dipòsits de relíquies medievals la combinació no podia ser més esplèndida, amb relíquies de Crist, de la Mare de Déu, de sant Joan Baptista i de sant Esteve, així com d'altres sants apòstols, evangelistes i profetes. És de notar la riquesa d'aquest conjunt, que recorda vivíssimament, amb notes gairebé idèntiques, la descripció que Hariulf feia de les relíquies contingudes a la *capsa maior* del cos occidental de l'abacial de Centula;⁴⁸⁴ en realitat, tot i que la documentem tardanament, la compilació gironina és ben semblant a les llistes de relíquies que contenien els altars de les grans esglésies catalanes del segle XI, com ara les de l'altar major de Cuixà (1043-1046), les del major (1032) i també de les altres meses de Ripoll (1066) o les més modestes de la seu de Vic (poc a. 1038);⁴⁸⁵ en virtut d'un tal aspecte, la

⁴⁸³ ADG, N-19, 36r (text intítulat *narrantur reliquia collocata in altari sanctae Crucis dictae sedis*, inici 35v).

⁴⁸⁴ Les relíquies de Crist a la *capsa* de Saint-Riquier eren les següents: "Reliquiae Domini Salvatoris. De ligno Domini. De veste ejus. De sandaliis ejus. De praesepe ejus. De spongia ejus. De Jordane ubi baptizatus est. De petra ubi sedit quando Vm hominum pavit. De pane illo unde distribuit discipulis. De templo Domini. De candela quae in nativitatis ejus accensa est. De monte Oliveti ubi oravit. De mensa ejus. De monte ubi transfiguratus est. De columna ubi flagellatus est. De ligaminibus unde ligatus est. De petra unde crucem ascendit. De clavis unde crucifixus est. De loco Calvarie. De buccella ubi fel et acetum mixtum fuit. De petra super quam sanguis de latere ejus stillavit. De sepulchro Domini. De lapide revoluta ab ostio monumenti. De reliquiis innocentum, qui pro eo passi sunt. De monte Horeb. De lignis trium tabernaculorum (...)" (del cronicó d'Hariulf, citat a Heitz 1963, 103). És interessant veure com el conjunt gironí incorpora la majoria i les més importants d'aquestes relíquies cristològiques, incloent algun afegit (com els cabells del Salvador) que resultava *incredibile et orridum* fins i tot per a la *humana mens* dels qui reconegueren les relíquies al segle XIV: podria indicar això, com hem proposat, que es tractés d'una compilació més antiga, situable al segle XI?

⁴⁸⁵ Junyent 1992: Textos literaris, doc. 28, esp. 372-378 (Cuixà); doc. 27, 362-369, i Notícies, doc. 15, 416-418 (Ripoll); Diplomatarium, doc. 132, 222 (Vic).

col·lecció gironina podria perfectament tenir un origen contemporani del d'aquestes darreres. En qualsevol cas no es pot dubtar de la preeminència de l'altar del Sepulcre dins la seu, una importància refrendada en els moments finals de l'emplaçament primigeni (1576) per la cura que posaren els capitulars a traslladar-lo a un nou indret tan honorable com la capella axial de la girola gòtica: encara llavors s'adduïa la reverència deguda a les *magne et precipue reliquie* que contenia l'altar.⁴⁸⁶

La presència d'altres altars a més del de la Santa Creu i la situació de la capella del Sepulcre damunt del porxo d'entrada o Galilea queden assegurades a través de l'estudi de les visites pastorals a la seu. No totes les visites, certament, ens aporten la mateixa informació: moltes només porten escuetes referències a l'advocació dels altars i a l'estat del seu utilatge particular, ja que el seu interès es centra en el funcionament dels beneficis. Per exemple, la primera visita pastoral a la seu que ens ha pervingut és l'efectuada pel bisbe Jaume sa Tria, el setembre de 1369,⁴⁸⁷ i esmenta poc més que les advocacions dels altars (Domènec, Llorenç, Jaume i la Santa Creu s'hi troben esmentats tanmateix de manera consecutiva). La segona, a càrrec del mateix bisbe, és de novembre de 1373,⁴⁸⁸ i ja parla dels quatre altars dins de l'àmbit arquitectònic unitari del Sepulcre:

Altaria sanctae Crucis, Dominici, Jacobi et Laurencii in sepulcro dicte ecclesie situata competenter ornata.⁴⁸⁹

La primera visita del cardenal Anglesola, de finals de 1386, ens aporta ja algunes dades interessantíssimes que ens permeten inferir els elements del cos occidental, sobretot si pensem que l'ordre de la visita sol correspondre a una contigüïtat física de les estructures esmentades:

(...) Item [el bisbe] invenit sacros fontes baptismales bene et munde sub clavibus custodita. Item supradictus Reverendus dominus Episcopus visitavit altaria qui sunt in sepulcro ipsius ecclesie. Et primo visitavit altare sanctae Crucis (...) Item visitavit altare sancti Laurencii in quo est unum missale proprium et alius missale quod est comune omnibus altaribus dicti sepulcri (...) Item visitavit altare sancti Jacobi (...) Item dictus dominus Episcopus visitavit altare sancti Dominici ejusdem sepulcri (...) Item dictus dominus Episcopus descendendo de sepulcro premissis visitavit altare omnium sanctorum (...)⁴⁹⁰

Primer les fonts, després el Sepulcre amb els seus altars i després, tot baixant, la capella de Tots Sants, en aquesta època la més a ponent de la galta nord de la nau gòtica. Aquesta seqüència en el text sembla correspondre doncs a la seqüència física de les estructures visitades, a l'extrem oest del temple, i a més assegura d'una vegada per totes que el Sepulcre es troba en un primer pis (altrament no s'hauria usat l'expressió *descendendo de sepulcro*; per

⁴⁸⁶ 1576, 12, 21: el Capítol resol traslladar l'altar de la Santa Creu *in campanili* a la capella de Sant Salvador. ACG, AC 12, 173v.

⁴⁸⁷ ADG, VP 143, 10r-26r.

⁴⁸⁸ ADG, VP 143, 104r-107r.

⁴⁸⁹ ADG, VP 143, 104r.

⁴⁹⁰ ADG, VP 145, 1r. quadern, 1v-2v. Aquest fragment fou citat per Mn. Jaume Marquès (1955, 286).

baixar a un soterrani s'hauria usat una altra preposició que regiria un altre cas, com per exemple *ad sepulcrum*). Això queda reblat encara per la visita del bisbe Dalmau de Mur, a principis de 1417, que després de reconèixer els *fontes lapideos*,

Deinde actum dicte visitationis continuando ut est moris ascendit sepulcrum ipsius ecclesie. Et primo in dicto sepulcro visitavit altare sancte Crucis in eodem sepulcro constructum (...) ⁴⁹¹

La seqüència es troba repetida en la visita pastoral de Julià de Tallada, delegat del cardenal Casanova, ja en 1433

Item visitavit fontes babtismales quos invenit [ratllat] bene male dispositos. Item visitavit altare sancte Crucis et invenit beneficiatos et rectorem absentes. Item visitavit altare sancti Jacobis et invenit beneficiatos absentes. Item visitavit altare sancti Laurentii (...) sancti Dominici (...) omnium sanctorum (...) ⁴⁹²

on de nou apareixen les fonts, darrera d'elles els quatre altars del Sepulcre i a continuació Tots Sants. I encara es repeteix en la visita de Bernat de Pau, de mitjan 1440, i en totes les altres visites consultades, fins que, en època moderna, només trobem referències a usos ordinaris i ja no culturals.

Les visites pastorals, igualment, ens permeten precisar amb considerable precisió en quin moment aquests altars foren establerts. Quant a l'altar principal, el de la Santa Creu, ja hem vist quina relació té amb l'antic altar del Sepulcre i que el trobem esmentat per primer cop en 1106. L'altar de sant Jaume data de 1214 o poc abans, moment en què el bisbe Arnau de Creixell (13 de maig) testa i institueix tres preveres:

(...) instituo ad honorem dei genitricis et gloriose virginis Marie et omnium sanctorum et altaris beati Jacobi quod de novo precipio hedificari in sepulcro sancte Marie ob remedium anime mee et parentum meorum et omnium fidelium defunctorum tres sacerdotes in ecclesia sancte Marie (...) ⁴⁹³

De l'altar de sant Llorenç en sabem que va ser fundat pel bisbe Guillem de Cabanelles, o millor, que en preveïé la fundació en el seu testament atorgat a 13 de novembre de 1245. ⁴⁹⁴ Finalment, l'altar de sant Domènec no podia pas haver-se erigit abans de la canonització del sant, en 1234; en tot cas, coneixem la data de fundació del primer benefici d'aquest altar per Guillem de Montgrí el 26 de febrer de 1279. ⁴⁹⁵ Com veurem en parlar del baptisteri (*infra*), és molt possible que

⁴⁹¹ ADG, VP 145, 3r. quadern, 1r. El subratllat és nostre. Val la pena notar com, en aquest cas, per indicar una direcció i no una procedència es fa servir el verb *ascendo* i efectivament, un acusatiu (*sepulcrum*), encara que s'hagi elidit la preposició.

⁴⁹² ADG, VP 19, 292v.

⁴⁹³ ADG, VP 145, 1r quadern, 62r. El testament del bisbe hi està traslladat.

⁴⁹⁴ ADG, VP 148, 10v; ACG, RA I, 138r.

⁴⁹⁵ ACG, RA I, 139v.

aquest darrer altar estigués situat en un espai més o menys independent dins del Sepulcre, pel que sembla en l'extrem nord del recinte i al seu mateix nivell.

Diversa documentació, finalment, ens dona també notícies sobre la forma, les vicissituds constructives i alguns dels continguts d'aquesta capella del Sepulcre a banda dels altars. La primera referència és de 1367, quan en els comptes de l'obra s'esmenta una despesa d'un total de quinze sous per a un *drap qui fou comprat a obs dela finestra del sepulcre* i tatxes per clavar-lo; més endavant, ens trobem amb un altre *drap qui fou comprat a obs de .i. finestra del sepulcre*.⁴⁹⁶ És obvi doncs que la capella del Sepulcre tenia més d'una finestra. La forma que mostraven les restes conservades i excavades del mur 1022, que configuraven una pantalla de pedra en la qual s'obria només una porta d'uns 3,30 m d'amplada, en combinació amb aquestes dades, inviten a pensar en un mur alçat fins al capdamunt de la volta, de manera que el Sepulcre s'obris a la nau per una obertura qualificable de finestra. És possible, doncs, que n'hi hagués almenys una mirant a l'interior i una a l'exterior, tot i que no es pot excloure una solució de tribuna més oberta. En tot cas, hi havia alguna mena de comunicació entre el Sepulcre i la nau de l'església, com es farà evident en el moment en què es comentin les molèsties que creava a l'església el fum del foc que els guardes encenien al Sepulcre (*infra*).

Sabem que entre 1379 i 1381 la zona del Sepulcre va ser sotmesa a diverses reformes relacionades amb la construcció d'un nou campanar damunt la dita capella.⁴⁹⁷ En efecte, en els llibres d'obra de l'època es registra una intensa activitat relacionada sobretot amb la realització del seny major, per tant lògicament també amb obres de reforç de la capella del Sepulcre, que havia de sostenir el nou campanar. Es tracta d'una (...) *obra per fer bestiment al sepulcra (...), obra del sepulcre la qual se fa per lo seny major (...)*.⁴⁹⁸ Aquesta obra consisteix a grans trets a refer (o reforçar) la volta: *Item pague an Vidal ferrer per clavadura quen avie presa a la obra a obs dels cindries dela volta del sepulcra (...); Item pague al dit Esteve per .v. pedres de la volta del sepulcra (...)*.⁴⁹⁹ Aquests esments del Sepulcre en relació al seny major les trobem encara en 1383, quan es parla encara del *bestiment del sepulcra* o del *pern de ferro (...)* en lo qual *bala langel (...)*,⁵⁰⁰ el penell obra de Guillem Morell que coronava aquest campanar;⁵⁰¹ la construcció, després d'aquestes modificacions, no oferia pel que sembla totes les garanties d'estabilitat, ja que calgué aquell mateix any fer uns pagaments *an Vidal ferrer de Gerona per bagues de ferra que feu per lligar les peres del sepulcra (...)*.⁵⁰² El Sepulcre de finals del segle XIV té doncs, probablement, una volta reforçada, o potser una de nova probablement de creueria, sense que això, aparentment, es manifesti en la planta a tenor de l'aspecte de les estructures excavades. Tant o més importants que aquestes devien ser les obres de reforç que es van dur a terme a l'estructura al segle següent, entre 1480 i 1482, i que devien afectar la base del campanar (és a dir, la Galilea) d'una manera que tanmateix desconeixem en els seus detalls: hom detecta despeses per apuntalar els arcs de la Galilea amb bigues de fusta i amb cindris de ferro, així com

⁴⁹⁶ ACG, LO I, 50r [1367, 8, 28]; 71r [1368, 3, 24].

⁴⁹⁷ Marquès 1962, 15; Calzada 1977; Marquès 1982; sobretot Freixas 1983, 21-22.

⁴⁹⁸ ACG, LO VIII, 62v [1380, 9, 8]; 63r [1380, 9, 15].

⁴⁹⁹ ACG, LO VIII, 67v [1380, 11, 10]; 72r [1381, 1, 12].

⁵⁰⁰ ACG, LO X, 54r [1383, 7, 4]; 56v [1383, 8, 8].

⁵⁰¹ Marquès 1962, 15; Freixas 1983, 21-22; Domenge 1997, 113-115 i 126-127, dins el context general de la presència d'aquest artífex a la seu.

⁵⁰² ACG, LO X, 57v [1383, 8, 22].

jornals per *paradar pedres en los dos peus del arc del campanar* (aquesta darrera dada potser relacionable amb les finestres a nord i sud del pòrtic, que en efecte es presentaven paredades).⁵⁰³ Aquest, en tot cas, era el preu que es pagava per edificar una torre damunt d'una estructura no pensada per a sostenir-la. Vers 1540 Pere Mates pintava, com a teló de fons d'una Pietat, l'aspecte d'aquest edifici vist des del sud, on es fa evident l'estat estructuralment complex de les restes de la capella romànica i del campanar gòtic que s'hi havia aixecat al damunt, coronat per l'àngel de Guillem Morell (figura 45).⁵⁰⁴

Quant a l'organització interior de l'espai i del mobiliari litúrgic disposem també de dades d'interès. La notícia més important en aquest sentit és la que ens revela la presència d'un cor propi de l'altar principal de la Santa Creu, com es dedueix d'un incís inclòs a la consuetat de 1360:

(...) Et primo dicatur in choro de sancta Cruce coram altari ipsius, id est ante letrillium
(...) in letrillio versus corum precentoris, tenendo faciem versus corum Episcopi et ad
idem altare (...)⁵⁰⁵

La referència, inclosa en la narració de les *commemorationes* estivals catedralícies que haurem de comentar més endavant en relació a la litúrgia pròpia del Sepulcre (*infra*), ens dóna a entendre que l'altar de la Santa Creu disposava d'un cor amb almenys dos rengles de setials (bisbe i precentor) situats un a cada banda de l'altar, amb el seu ambó o faristol per a lectures i cants; per tant un cor anàleg, encara que per força menor, al que es trobava a la nau de l'església i que és l'escenari principal dels actes de culte descrits a la Consuetat. Desconeixem com van afectar les obres de 1380 a la conservació d'aquest cor del primer pis del cos occidental.

Sabem també que, a part d'aquesta estructura probablement més fixa, els altars del Sepulcre comptaven amb un mínim d'utilatge litúrgic esmentat en les visites pastorals (per exemple, l'únic missal que hi havia el 1417 era propietat de l'altar de Sant Llorenç, el rector del qual tenia preferència a l'hora d'usar-lo).⁵⁰⁶ D'aquest utilatge ens interessa destacar-ne alguns elements que poden tenir una repercussió estructural tal i com apareixen en la visita del bisbe Dalmau de Mur, a principis de 1417:

(...) Item [el bisbe] invenit piscinam dicti altaris plenam aqua et quia aqua ipsius piscine non habet locum unde possit habere decursum et generat fetorem potissime tempore stivali voluit et ordinavit dictus dominus Episcopus quod dicta piscina totaliter tuellatur a loco in quo sita existit, cum in [aliis] altaribus sint alie piscine que promptum habent decursum et nulli generant fastidium, in quibus poterunt aquas ablutionis prohicere facilliter et in promptu. (...) Item visitavit altare sancti Jacobi in dicto sepulcro constructum
(...) Item voluit et ordinavit dictus dominus Episcopus quod quedam postis fustea coram

⁵⁰³ Victor 1998, 181-182.

⁵⁰⁴ Sobre l'estat de la seu entre 1513 i 1576, vegeu Freixas et al. 2007.

⁵⁰⁵ ACG, CASG, 87v (III diumenge després de Pentecosta).

⁵⁰⁶ ADG, VP 145, 1r quadern, 2v; 3r quadern, 1v.

dicto altari posita et in qua sedet quedam imago virginis Marie lapidea cum sit fragilis et minus firma aptetur et fortificetur cum imineat periculum si deficeret indiscrete.⁵⁰⁷

El que podem extreure d'aquesta visita és que cada altar disposava d'una pica d'ablucions (com és molt habitual arreu, i es troba per exemple en diverses capelles gòtiques de la pròpia seu) i que la de l'altar de la Santa Creu no drenava bé. Aquestes piques podien ser d'obra, en fornícules dins del mur, o bé en forma de pilar. La de la Santa Creu, almenys, sembla que fou de la darrera mena, perquè el bisbe ordenà que la treguessin del lloc on era. També sabem que davant l'altar de Sant Domènec hi havia una post o lleixa de fusta no gaire ferma i, damunt d'ella, una imatge de pedra de la Mare de Déu.

Els altars de la capella del Sepulcre foren traslladats a d'altres capelles de la nau gòtica; no pas essencialment de manera física (llevat de les relíquies) sinó que el que es traslladà foren els actes litúrgics que s'hi duïen a terme i, el més important, els beneficis que hi eren fundats. Convertits en institucions administradores de béns, els beneficis necessitaven un altar per existir i dur-hi a terme les activitats culturals que eren la seva raó de ser. El primer altar que va sortir del Sepulcre va ser el de Sant Domènec, el darrer que s'hi havia fundat: en la visita de 1440 el trobem encara dalt del Sepulcre,⁵⁰⁸ però en la de 1470 l'advocació ja no figura entre els altars de la capella occidental, sinó a l'extrem oest de la banda de l'Epístola, entre les capelles de Sant Iu i Sant Honorat i la de Sant Benet.⁵⁰⁹ Aquesta localització correspon a la petita capella que flanqueja per l'est la porta dels Apòstols. Com s'ha dit, el 24 de desembre de 1576 l'altar de la Santa Creu va ser traslladat, amb les seves precioses relíquies, a capella de sant Salvador, al fons del presbiteri gòtic, que a partir de la concessió del privilegi del papa Gregori XIII (1576) passà a anomenar-se "la Gregoriana"; els altres altars, Sant Jaume i Sant Llorenç, anaren a parar tots dos a la capella de Sant Tomàs i Sant Felip, el primer el 1581 i el segon entre 1585 i 1589.⁵¹⁰ A partir de llavors el Sepulcre no fou més que un espai buit sense gaire altra funcionalitat que fer de magatzem, habitació dels mals endreços i eventual lloc de pas per arribar a l'antic campanar del Sepulcre, convertit en comunidor mentre va existir encara.⁵¹¹ Aquesta havia de ser la magra funció del Sepulcre fins a l'enderroc del cos occidental a inicis del set-cents.

III.2.2.2.2. L'accés al Sepulcre

Per accedir a una capella alta com el Sepulcre, situada al damunt de la Galilea, són diverses les solucions que es podrien proposar. No seria estrany pensar, per exemple, que fins aproximadament 1360 (data proposada per a l'enderroc del cloquer vell, III.2.5.1) la comunicació entre els diversos pisos del cos occidental es fes a través de l'escala del mateix campanar, al qual s'accedia com veurem per una porta oberta al mur sud de l'interior de la Galilea. Però altres

⁵⁰⁷ ADG, VP 145, 3r quadern, 1v.

⁵⁰⁸ ADG, VP 146, 4v. La capella de més a ponent de la galta sud és encara la dels sants Iu i Honorat (8r). Vegeu també l'apartat destinat al baptisteri.

⁵⁰⁹ ADG, VP 147, 9v-11r.

⁵¹⁰ Marquès 1955, 291.

⁵¹¹ Marquès 1955, 296.

dades ens permeten proposar una altra solució, no gens estranya a l'arquitectura romànica del segle XI: una escala de cargol. Lamentablement, no n'hem trobat traces arqueològiques, sinó només referències documentals, i encara posteriors a la data esmentada de 1360; en propietat, doncs, ens podríem plantejar si aquesta escala de cargol és contemporània de les estructures de la Galilea o bé fou obrada a les darreries del s. XIV per substituir un accés que desaparegué amb el campanar vell. Vegem les dades, però, i després intentem proposar una solució.

Una primera dada procedeix dels comptes de l'obra de la seu de 1368, on es paga una quantitat a un operari per (...) *.i. pany e clau que feu a la porta pusdamont del sepulcre*.⁵¹² Què hi havia damunt del Sepulcre en 1368, si el nou campanar no va començar a obrar-se fins a 1379? Una proposta per a respondre aquest interrogant ens la dona el mateix compte de l'obra de 1381, on es fa un pagament als guardes (...) *per pujar al sepulcra e al reloge* (...).⁵¹³ Els mateixos guardes cobren poc més tard *per pujar al cloquer e al sepulcra, per pujar al sepulcra i al cloquer*.⁵¹⁴ Ara mateix no podem saber del cert si aquestes dades signifiquen que calia passar pel Sepulcre per anar a parar al cloquer o bé que les campanes es podien tocar des del Sepulcre. Fins i tot, amb referències tan lacòniques, podem pensar que per una banda es puja al Sepulcre i per una altra al cloquer (que podria ser el de Carlemany, encara amb campanes en 1367).⁵¹⁵ Les següents dades fan pensar tanmateix que ens hem d'inclinar per la primera possibilitat.

La primera visita pastoral, com recordarem, que dona dades topogràfiques precises sobre el recorregut relacionat amb les dependències del cos occidental és la que dugué a terme el cardenal Anglesola en 1386. La seqüència de visita va de les fonts al Sepulcre i d'allí a la capella de Tots Sants, a la qual es baixa (*descendendo*) des del Sepulcre. Cal però determinar per on és que es baixa.

Dades dels llibres de l'obra de la seu ens permeten constatar que aquest accés al Sepulcre es feia per mitjà d'una escala de cargol. Entre febrer i abril de 1390 es detecten despeses per a les portes del *caragol* del Sepulcre:

Item pague an Ponç Saurin panyaire que esta a l'escala de sent Marti per .i. forreyat e .i. pany e .i.^a. clau e clavals que feu en aquela porta que en Berenguer a feta al cap de l'escala del sepulcra per tal que nichilo noy entri per fer sutzura (...)

Item pague al dit Berenguer per .iii. posts sues de que feu les portes del caragol del sepulcra a raho de .iii. sous .iiii. diners per peça (...)⁵¹⁶

D'aquestes dades en deduïm sense dificultat que l'escala de cargol que hi havia al Sepulcre tenia almenys una porta al capdamunt (o al capdavall, depèn de com llegim "cap"), que es podia tancar amb clau per tal que ningú no embrutés el recinte. Ja hem vist (i veurem) que el tema de la brutícia del Sepulcre és en certa manera recurrent per exemple en les visites pastorals, i en

⁵¹² ACG, LO I, 70v [1368, 3, 18].

⁵¹³ ACG, LO VIII, 71v [1381, 1, 5].

⁵¹⁴ ACG, LO LX, 68r [1382, 11, 16]; LO X, 54v [1383, 7, 11].

⁵¹⁵ ACG, LO I, 50v [1367, 8, 28].

⁵¹⁶ ACG, LO, 1390, 2, 19 (70v); 4, 2 (74r).

aquesta ocasió es tracta de combatre-ho tot limitant els accessos. És, però, aquesta escala la mateixa que dóna accés a les campanes o al cloquer?

Les visites pastorals ens ajuden de nou a martisar la solució. En 1461, la visita frustrada duta a terme en nom del bisbe Jaume de Cardona pel seu vicari i abat de sant Feliu, Francesc Vilella, es troba amb un seguit de portes tancades, entre elles les de l'escala per on es puja al campanar i al lloc des d'on es toquen les campanes:

(...) Cum janua gradarii per quod ascenditur ad campanili et ad locum de quo dicta simbala maiora pulsari habent fuisset reperta clausa sub clave (...) ⁵¹⁷

Malgrat aquesta aparent unitat, en la visita pastoral de 1511 queda clar que per una escala s'accedia al Sepulcre i al lloc on residien els guardes i, des d'allí, a través d'una altra porta, al lloc des d'on es tocaven les campanes. De tal manera que sembla més versemblant creure que existien dues escales. En aquest cas, l'advertiment es produeix pel fet contrari a l'anterior, és a dir, perquè les portes no tenien clau:

(...) Item invenit portas gradarii per quod ascenditur ad sepulcrum et ubi morantur custodes dicte ecclesie sine clave. Mandat fieri clavem et ipsis custodibus tradi. Mandat ipsis custodibus sub pena xx solidorum pro quales viri qua [sic] contrafactum fecerint claudantur dictas portas cum clave quociens recedent ab eadem ecclesia et non fiet officium in eadem. Et idem fiat de portis portalis per quod ascenditur ad campanas a dicto loco ubi morantur dicti custodes (...). ⁵¹⁸

La visita de 1524 ens acaba d'assegurar que existeix una escala inferior i una altra de superior, per la qual en condicions normals es podiamphjar a tocar les campanes.

(...) Item quia pro reparacione simbalorum est magna inmundicia in gradario superiori per quod custodes non possunt vix ascendere ad campanas. Mandat ad expensas operis mundari omnia infra octo dies per operarium (...) ⁵¹⁹

Queda clar, resolent els dubtes anteriors, que és a través de dues escales de cargol que s'accedeix al Sepulcre i al campanar respectivament.

L'escala de cargol que donava accés al Sepulcre devia ser un accés transitat, ja que, essent la via ordinària d'arribar al pis superior de la Galilea, amb reconegudes funcions litúrgiques (*supra* i *infra*), hi passaven quotidianament els clergues que tenien encomanades aquestes activitats als diversos altars i, de tant en tant, els capitulars, el propi bisbe o el visitador delegat seu. Exemples del segle XI com ara Sant Vicenç de Cardona ens permeten pensar que aquest accés al Sepulcre amb escala de cargol fos original del mateix moment de la construcció de la Galilea. L'escala que puja a les campanes, però, fou segurament una construcció del darrer terç del segle XIV, com a mínim dels volts de 1368 com ens deia la primera notícia i com a màxim

⁵¹⁷ ADG, VP 146, tercer quadern, 3r.

⁵¹⁸ ADG, VP 31, 45r.

⁵¹⁹ ADG, VP 149, 84v.

dels entorns de 1380, quan hem vist que al Sepulcre hi tenen lloc diverses obres de condicionament lligades a la fabricació i col·locació d'un nou seny major. Aquestes obres deuriem reclamar una resituació del sistema d'accessos.

La localització concreta d'aquesta escala no és fàcil de determinar en planta: les excavacions arqueològiques no poden aportar, elles soles, dades concloents en aquest sentit. Les úniques portes que hem detectat a la Galilea són els dos portals laterals a nord i a sud (accessos antics al campanar i al baptisteri, *infra*); però el fet que més tard de 1589, any en què en què aquests portals varen paredar-se,⁵²⁰ encara trobem en ús l'escala de pujar al Sepulcre (les seves portes són objecte en 1588 i 1608 de senzilles operacions de manteniment)⁵²¹ ens aconsellen de desestimar aquesta possibilitat en benefici d'un accés independent. Per tant, caldria imaginar-se aquesta escala en una altra banda, potser als peus de l'església, a tocar de la porta que comunicaria amb la Galilea, qui sap si embeguda en el gruix dels murs de l'estructura occidental.

Un edifici relacionat també amb l'accés al Sepulcre és una casa on residien els guardes de la seu abans del segle XVI i que, segons tots els indicis, estava adossada a la Galilea i hi tenia comunicació. La casa dels guardes apareix profusament en els comptes de l'obra de març de 1368, moment en què es realitzen diverses obres tant a la *case dels gardes* com a la *cambre dels gardes*.⁵²² Però la notícia més significativa que en posseïm, també de finals del segle XIV (1388 o 98), ens vé com tantes coses de la mà de Mn. Jaume Marquès:

(...) Item que sia feta una casa contigua a la dita iglésia, ço és sobre alguna teulada de l'alberc qui és contiguu al pedró de la dita iglésia, en la qual casa estiguen e habiten aquells qui tocan les dites hores e hajan entrada en la dita casa per alguna obertura qui és en lo lloc apel·lat Galilea davant la porta de dita iglésia o per altra part coninent per entrar a la dita casa, de la qual casa tocan lo dit seny.

Item que sia fet e obrat un mall de ferro qui toc lo dit seny e les cordes amb què tocan lo dit seny sien vergues de ferro (...) ⁵²³

Tal com ja pensava Mn. Jaume, es tracta d'una casa contigua a la Galilea, de tal manera que s'hi pot accedir des d'ella o prop d'ella, i també, segurament, no gaire allunyada del campanar, per tal com s'ha d'idear un giny que permeti tocar les campanes des de la casa. Això obliga a plantejar la hipòtesi que l'accés al Sepulcre i al campanar, a partir d'un determinat moment, es fes (també) a través d'un edifici exterior accessible des de la Galilea i per tant adossat a la façana de ponent; tenint en compte que aquesta casa és també accessible des de la pròpia Galilea.

⁵²⁰ ACG, LO LXXXIV, 151v [1589, 2, 24]. Vegeu III.2.3 i III.2.4.1.

⁵²¹ ACG, LO LXXXIV, 154r [1588] (...): per quatre fransises per lo batiporta y per un pany ab dues claus y ab forrellat que tot costa tretze sous tot servex per lo torratxo de les ores (...); 338v [1608, 5, 19]: (...) tinch donat dos sous y dos a mestre Clara manya o sarraller que per absentia mia lo Illustre sr Canonge Jaume Pla li feu fer una clau per al pany de la porta de la torra pera exir ha beneyr lo temps (...). En la data més tardana el campanar del Sepulcre s'anomena *torra pera exir ha beneyr lo temps*, denominació que és sens dubte l'origen d'una antiga descoberta de Mn. Marquès: l'ús del campanar de Pere Sacoma, en les darreres dècades de la seva existència, com a comunidor (Marquès 1955, 296).

⁵²² ACG, LO I, 70r-v [1368, 3, 18].

⁵²³ 1388, 6, 11: acord entre bisbe i Capítol, per una banda, i els jurats de la Ciutat per l'altra, sobre el toc de campanes. ACG (Marquès 1982, 165-166).

La contigüitat amb el pedró ens obliga a situar aquesta casa a la galta de tramuntana de les escales.⁵²⁴ Vora d'un segle i mig abans, en 1227, sabem que existia una casa amb unes afrontacions que bé podrien ser les mateixes que el conveni de finals del segle XIV demana:

(...) omnes illas meas domos integras quas habeo in scala Sancte Marie sedis Gerunde juxta Petronem quas affrontant ab oriente in Petrone et in ecclesia Sancte Marie predicte, ab meridie in scala Sancte Marie predicte, ab occiduo in domibus Bruni de Mercatello, ab circio in carraria que transit inter nos domos et domos Arberti de Colonico sacriste secundi (...)⁵²⁵

La doble afrontació, al pedró i a l'església, ens portaria a pensar en un contacte mitjançant volta. Al nivell del replà superior de les escales, la volta cobriria el pedró, mentre que a nivell de primer pis la casa estaria en contacte amb el Sepulcre i per tant faria molt fàcil la comunicació que es requereix en el document de 1388 o 98.

Encara que en aquests darrers documents es parli clarament d'una casa adossada a la Galilea, altres notícies ja de finals del segle XV i d'entrat el segle XVI (les visites de Berenguer de Pau de 1492, i de Guillem Boil de 1527) ens diuen que els guardes usen amb profusió els espais del Sepulcre per a les activitats domèstiques, la qual cosa comporta importants problemes per al funcionament normal de la seu:

(...) Altare sancti Laurencii (...) Item invenit quod ratione ignis qui cotidie ibi sit tam pro vita custodisque quam eciam primis ad altarem deferendis cum ibi non sit aliqua ximenea fumus huiusce inde accedens et vadans valde dampnificat solemne edificium ipsius ecclesie ac mirifice operatum. Mandat inde dominus episcopus operario quod infra tres menses habeat facere coquinam seu ximeneam ad minus fumum ab ecclesia extraendo et extra ecclesiam expirantem (...)⁵²⁶

(...) Et quia dictus dominus Archiepiscopus reperit quod custodes et alii multi ascendentes in dictum campanile super prefata altaria ponunt capas et alia vestimenta sua, rotundunt hostias super ea manusque suas ad mapas eorundem tergunt, in maximum prejudicium et dedecus sacramenti Eucaristie, cum prefata altaria representant Corpus domini nostri Jesu Christi, precipit igitur reverendissimus in quod de cetero nullus ex predictis custodibus nec alie persone sub pena excomunionis audeant prefatas vestes super dicta altaria ponere nec manus ad mapas abstergere (...)⁵²⁷

Quan els guardes cuinen o fan foc, doncs, ho fan de manera molt precària (sense cuina ni tan sols una xemeneia), segurament dins mateix del Sepulcre o molt a prop, i lògicament sovint

⁵²⁴ Vegeu l'apartat dedicat a l'escala de la seu.

⁵²⁵ 1227: Ramon Bru fill de Bru Calvet ven a Bernat de Fontroser cases al costat del Pedró. ADG, pergamins del Cabiscol Major 29 (transcripció inèdita de Josep Canal).

⁵²⁶ ADG, VP 148, 82r.

⁵²⁷ ADG, VP 149, 109r.

(*ignis qui cotidie ibi sit*); com a conseqüència, la capella i l'església s'omplen de fum, cosa que deixa ben clar que hi havia una comunicació entre Sepulcre i església, potser en forma de finestra, com es documenta en altres llocs de la sèrie de l'obra. Més greu és encara que els guardes o altres persones que accedeixen al Sepulcre (de manera incontrolada, segurament, a causa de la manca de panys i claus adequats, com hem vist) deixin la roba damunt dels altars - que representen el Cos de Crist-, facin malbé les hòsties o s'eixuguin les mans amb draps destinats als usos litúrgics (*mapas*). Això ens demostra igualment que qui volia anar on residien els guardes passava de manera gairebé obligatòria pel recinte dels altars, damunt dels quals podia deixar la roba impunement.⁵²⁸

Segurament per respondre a aquests inconvenients, s'habilità per als guardes, a principis del segle XVI, una nova residència als claustres que contenia fins i tot més d'una cuina.⁵²⁹ Malgrat tot, els *custodes* continuen dormint directament al campanar i no en la nova casa, tal com es veu en les visites pastorals del bisbe Guillem Boïl de 1511 i 1532 respectivament:

(...) Item visitando eandem sedem intravit cameram custodum que sita est in claustris quam invenit satis decenter stantem siquidem per informationem invenit quod ibidem non dormiunt custodes ipsius ecclesie nec comedunt quia comedunt hodierno tempore in domo sacriste secundi et dormiunt in campanili ipsius ecclesie faciendo ibidem focium et larem multociens in detrimentum ipsius sedis quare mandat quod salte dormiant in dicta camera et igne non faciant alibi intus eandem ecclesiam preter in eandem cameram sub pena carcerum. De comestione nunc tolerat donec aliter provisus fuerit (...)⁵³⁰

(...) Camera custodum. Item visitavit cameram custodum que sita est in claustris quam invenit indigentem in aliquibus locis reparationem. Mandat reparari in locis necessariis in tres menses per operarium sub pena arbitraria. Invenit quod ibidem non dormiunt custodes ipsius ecclesie nec comedunt. Imo comedunt in domo sacriste secundi et dormiunt in campanili ipsius ecclesie (...)⁵³¹

En la primera d'aquestes dues visites (1511), a més, un paràgraf que ja hem comentat en relació a l'escala o escales del sector (*supra*) contribueix a aclarir una mica aquestes relacions topogràfiques: de l'església es va a l'escala que puja al Sepulcre i on viuen els guardes, i de l'habitacle, al lloc de les campanes. En 1511, doncs, detectem una relació molt estreta entre les escales de pujar al Sepulcre i al cloquer i el lloc on viuen els guardes, que sembla situar-se més aviat a dins del propi Sepulcre que no pas simplement comunicat amb ell. La casa de la façana, però, potser no havia encara desaparegut en 1562, any en què el capítol, com recordarem, encara pren resolucions sobre una casa canonical *sitam in porta Galilee*.⁵³²

⁵²⁸ Per a la possible ubicació d'aquest espai relacionat amb els guardes, vegeu l'apartat destinat al baptisteri, *infra*.

⁵²⁹ A la visita pastoral de 1502, a càrrec del bisbe Berenguer de Pau, es localitzen als claustres una *coquina custodum* i una *coquina inferior*. ADG, VP 148, 224r.

⁵³⁰ ADG, VP 31, 14r.

⁵³¹ ADG, VP 149, 198r.

⁵³² 1562, 6, 12: el capítol nomena comissió en relació a una casa situada prop de la Galilea. ACG, AC 9, 357r.

En tot cas, gràcies a aquest seguit de referències resulta prou evident l'existència d'una comunicació vehiculada en gran part per unes escales de cargol entre la casa dels guardes, el Sepulcre, l'Església i la Galilea, un fet que explicaria satisfactòriament que en fer foc en un d'aquests llocs tots els altres resultessin perjudicats.

III.2.2.2.3. Funcions específiques del Sepulcre

La capella del Sepulcre, situada en el pis superior a la Galilea com l'apartat corresponent ja s'ha encarregat de demostrar, és un dels equipaments litúrgics més singulars de la catedral i remet a una àmplia tipologia de capelles altes, en especial en relació a la seva posició en un cos occidental. Ara veurem quines eren les cerimònies pròpies que encara s'hi duïen a terme pels volts de 1360, les darreres correspondències funcionals d'aquesta singularitat morfològica.

Ja deixem dit des d'ara que no ens ocuparem en aquest apartat d'usos residuals en èpoques tardanes o excessivament esporàdics, que per altra banda ja han estat enunciats en altres indrets d'aquest treball: el Sepulcre com a lloc de reunió del capítol (1313) o, a partir de les darreries del segle XIV, com a lloc de residència més o menys habitual dels campaners i guardes.

III.2.2.2.3.a. Misses matutines significatives: cicle pasqual i diumenge Laetare

Ja ha quedat clar que la capella del Sepulcre era un espai ocupar per una sèrie d'altars que ja hem resseguit en el seu moment; per tant, una funció òbvia de l'indret és ser l'escenari de les misses que es deïen en aquests altars. Podríem dir que n'hi havia de dues menes: les que s'hi deïen a partir de les fundacions dels respectius beneficis, com a tasca pròpia dels clergues que els obtenien, i les misses matutines. Quant a les primeres, la proliferació d'altars i de beneficis al Sepulcre obeeix a les mateixes constants de multiplicació de menses que afecta la resta de l'església i, de fet, la resta dels espais religiosos de l'occident cristià, i doncs no n'és cap tret funcional específic. Per la seva banda, la missa matutina, que es deïa diàriament després de l'ofici de Laudes, també era present en la vida litúrgica de les catedrals, col·legiates i esglésies monàstiques, a vegades amb un altar propi i permanent. A Girona el 1360 aquesta missa es deïa habitualment en els altars de Sant Miquel, Santa Anastàsia, Sant Andreu, Sant Joan i Sant Benet de dilluns a divendres (en temps de Quaresma i després de Pentecosta, que avui diríem de durant l'any),⁵³³ però en les festes dels sants es desplaçava a l'altar corresponent. Així, es preveïen misses matutines a l'altar de la Santa Creu el dies de la Invenció (3 de maig) i de l'Exaltació (13 de setembre) de la Santa Creu, així com se'n preveïen als altars dels Sants Jaume, Domènec i Llorenç els dies 25 de juliol i 4 i 10 d'agost respectivament. Però de nou ens trobem aquí equiparats a la resta d'altars de la seu. En aquest sentit només hi podem afegir alguna missa matutina de sant sense altar propi a la catedral, com la del dia de Sant Cugat, que es deïa també a l'altar de Sant Jaume.⁵³⁴

⁵³³ ACG, CASG, 39r-39v (inici de la Quaresma), 81v-82r (indicacions per al temps posterior a la Pentecosta).

⁵³⁴ ACG, CASG, 177r (memòria de sant Cugat). Per a la celebració de la missa matutina a l'altar del sant respectiu, vegeu a partir de l'inici del santoral, f. 104r i ss.

El Sepulcre, però, també és el lloc on es diuen una sèrie de misses matutines de certa rellevància, que hi tenen el seu escenari propi. Un document de 1318, anterior per tant a la redacció de la consuetat, ens revela que s'hi deien ni més ni menys que les misses matutines del diumenge IV de Quaresma i sobretot del diumenge de Pasqua i del dia de l'Ascensió; a més, també s'hi deien les de tots els diumenges de la cinquantesima pasqual, que posteriorment foren substituïts pels divendres anteriors:

Hic de missis matutinalibus Sepulcri vel Sancte Crucis. Item est consuetum in ecclesia gerundensi quod in dominicis diebus scilicet Laetare Jherusalem et in die sancto Pasche et in omnibus diebus veneris a festo sancto Pasche usque ad diem veneris prima post octabas Penthecosten inclusive omnes misse matutinales dicuntur et solemniter celebrentur et debent etiam perpetuo in altare Sancte Crucis per sacristam secundum celebrari Laudibus expletis in duobus dominicis diebus supradictis et Prima finita in diebus veneris supradictis. Et hac ideo quod dicte matutinales misse in diebus Pasche dominicis post Pascha et die eciam Ascensionis in dicto altari solebant celebrari sed quod in sepulcro populus non recipiebatur nec poterat ibidem sermo audiri diebus dominicis fuerunt ad dies veneris transmutate per dominum Episcopum et venerabilem Capitulum Gerundense in publico et generali capitulo post Pascha ut moris est celebrato in ecclesia gerundensi videlicet die jovis post festum Pasche diu intitulata V kalendis madii anno domini M.CCC.XVIII.⁵³⁵

En aquest sentit cal entendre les especificacions de la consuetat a l'entorn de les misses matutines del divendres de la setmana III després de l'octava de Pasqua i del divendres després de Pentecosta, que s'han de celebrar al Sepulcre (*et missa matutinalis in sepulcro; missa matutinalis dicitur in sepulcro*).⁵³⁶ En el cas de la setmana tercera de Pasqua és de notar la presència reiterada de l'Apocalipsi en els textos de l'ofici, especialment en els responsoris;⁵³⁷ pel que fa al divendres després de Pentecosta cal llegir-la com a transposició de la de l'Ascensió que, a tenor del document de 1318, hi havia estat celebrada.

En qualsevol cas el document dibuixa un estat de coses anterior en què el Sepulcre té un innegable protagonisme en la litúrgia pasqual de la seu, amb les misses de Pasqua, de l'Ascensió i de tots els diumenges intermedis (després divendres), a més de la del diumenge *Laetare*, que ja veurem que revesteix un gran interès. Els canvis expressats en el document de 1318 fan que a la nostra impagable consuetat, uns 40 anys posterior, només es conservi notícia explícita de la celebració de dues d'aquestes misses, la de Pasqua i la del diumenge IV de Quaresma. Per sort, els ritus particulars que les envoltaven hi són descrits amb tot luxe de

⁵³⁵ ACG, ms. 10.c.2 (llibre d'estatuts), 64v; es tracta probablement d'un trasllat del segle xv. De totes maneres, al darrer terç del segle xv sembla que aquesta reforma no s'havia arribat a aplicar, ja que les misses matutines dels diumenges de Pasqua es continuaven dient al Sepulcre: "In dominica qua cantatur «Letare Iherusalem» et de Pasca usque post dominica Pentecoste et etiam in dominice Ascensionis cantatur missa matutinalis in altari sancti Sepulcri in diebus dominicis." ADG, VP 147, 164v (1478).

⁵³⁶ ACG, CASG, 70v (fèria sisena de la setmana III després de l'octava de Pasqua) i 80v (fèria sisena després de Pentecosta).

⁵³⁷ S'ha destacat aquesta càrrega simbòlica en relació a la data de la dedicació de la catedral de Santiago (11 d'abril de 1211), que va caure en dijous III de Pasqua (Castiñeiras 2000, 50).

detalls. Així, el desenvolupament de la missa matutina de Pasqua era objecte d'atencions molt especials:

(...) et incontinenti post «Benedicamus» cantores et officiores simul incipiant antiphonam processionalem «Christus resurgens», et omnis clerici processionaliter ascendunt ad Sepulcrum et reiteretur antiphona quociescumque necesse fuerit. Et cum ibi fuerint duo clerici dicant ibi versus «Dicant nunc», quo finito chorus respondet «Alleluia, alleluia». Postea dominus Episcopus dicat orationem dicendo «Dominus vobiscum», sequitur oratio «Omnipotens sempiternae Deus» et pueri «Benedicamus domino» cum duabus alleluia (...). Postea pulsantur campanelle Sepulcri et interim dominus Episcopus faciat confessionem cum sacrista secundo qui celebraturus est missam in altare sancte Crucis. Deinde sit ibi thesaurarius cum multitudine clericorum et scolarium, et incipiat officium misse. Et dominus Episcopus processionaliter sicut ascenderunt cum aliis qui sunt induti capis sericis non exuantur se capis quousque sint reversi ad chorum et Episcopus ad circum et finiatur missa in Sepulcro. Et post pater noster pulsantur cimbala ad primam (...)⁵³⁸

Ja es veu que la missa matutina del dia de Pasqua és especial. De fet, el mateix ofici de Laudes acaba al Sepulcre, amb l'oració que hi diu el bisbe, que hi ha pujat processionalment amb tots els clergues de la catedral, acòlits i cantors, revestits amb els millors ornaments. Després de la conclusió de l'ofici, el clergue amb cura d'ànimes del clergat de la seu, és a dir el sagristà segon, es confessa amb el bisbe i inicia la missa matutina a l'altar de la Santa Creu, avui especialment solemne, acompanyada per la *schola* catedralícia i multitud de clergues.⁵³⁹ Signe de la seva importància és també que els ornaments preciosos que duen els clergues no es poden llevar fins que no hagin tornat al cor, el bisbe a la sagristia i la missa del Sepulcre no s'hagi acabat; després, pot començar l'ofici de Prima. Veurem poc més endavant que el Sepulcre ja s'havia visitat al final de les Matines, per a la representació del drama sacre pasqual que mereix en el nostre treball un capítol a part. Tot plegat és per constatar el pes específic del Sepulcre en la litúrgia pasqual de la catedral, especialment en la primera part del dia, ja que la missa major, després de Tèrcia, tenia lloc com és lògic a l'altar major. Díficilment es pot imaginar una relació més clara de la nostra capella amb el sepulcre del Ressuscitat, encara que d'aquí a poc exposarem les nostres raons per creure que, en el mateix context d'aquesta celebració pasqual, es produïa una identificació encara més gràfica. En tot cas, hem vist que aquests fastos perllongaven els seus ecos durant tots els diumenges de la cinquantena pasqual, en què l'altar principal del Sepulcre substituïa l'altar major de la seu.

Fins i tot més esplèndida que la missa matutina de Pasqua era la que es celebrava al Sepulcre el diumenge quart de Quaresma. Des d'antic el diumenge *Laetare* té un to festiu relacionat amb la Jerusalem celestial, freqüentment anomenada als textos de la missa del dia com veurem; això es reflectia en la litúrgia estacional romana, que aquest dia parava a la basílica

⁵³⁸ ACG, CASG, 58v (Diumenge de Pasqua després de Laudes).

⁵³⁹ La Consueta, lògicament, no indica quins eren els textos per a aquesta missa matutina; podem imaginar que no serien gaire diferents dels que es recullen al sacramentari de Ripoll, escrit a mitjan segle XI, on entre les celebracions del dia de Pasqua s'anoten oracions col·lecta, secreta i postcomunió per a una *missa sancti sepulchri* (Olivar 1964, 102).

de la Santa Creu.⁵⁴⁰ Però a Girona podem qualificar d'excelsa la perspectiva d'aquesta celebració, sobretot tenint en compte el context processional i litúrgic que l'envoltava, que incloïa referències inequívokes no només a Jerusalem sinó directament a la Pasqua. El colossal Villanueva ja glossà la celebració i en transcriví els fragments més interessants; ara ens deturarem en la seva concreció espacial.⁵⁴¹ En aquest dia es feien tres processons per la catedral, la primera de les quals tenia el seu centre i objectiu al Sepulcre, on es deia la missa matutina. I no només això, sinó que la consuetudina es molestava a donar raó d'aquesta multiplicitat de recorreguts litúrgics. Vegem-ho en el text mateix:

(...) In laudibus (...). Post orationem de sancta Maria statim fit processio ad Sepulcrum, et cantor in medio chori incipit cum ferula in manu antiphona «Ecce mater nostra Jerusalem», cantando et reiterando quousque omnes processionaliter sint in Sepulcro ante altare Sepulcri, quod sit honorifice paratum pannis sericis, et incensantur ibidem per ebdomadarium. Et postea incipit «Dominus vobiscum», sequitur oratio «Omnipotens sempiterna Deus, edificator et custos Jerusalem». Post orationem sequitur «Dominus vobiscum», postea «Benedicamus domino» hic tamen. Et incontinenti idem sacerdos et Episcopus si presens fuerit faciat ibidem confessionem cum illo qui est ibi celebraturus missam, et facto classico squillarum Sepulcri incipitur ibi missa matutina «Letare» ut in maiori. Ad primam, antiphona «Cum sublevassem», et lecto capitulo et dicto benedicite a sacerdote sequitur secunda processio ad claustrum, et fit sine cruce et cereis. Et cantor medius cum ferula in manu stans in medio primi claustrum incipit alta voce «Alleluia, confitemini domino», et cantatur ab omnibus et reiteratur ab omnibus aliori modo quam primo. Et non fit aliqua stacio in claustrum sed inmediate incipit cantor antiphona «Christus resurgens» et dicitur versus «Dicant nunc» ante imaginem Crucifixi⁵⁴² (...) Ad tertiam (...) In processione que fit solito modo per claustrum (...) In introitu «Ecce mater nostra». Et quare fiant hec processiones his versibus continetur verbus:

«Hodie Sancta Jerusalem iam tot liberata
letatur gaudet exultat laude novata
sed quam vetera nova sunt monumenta beata
in gerundense processio sit triplicata.
Prima notat pulcrum domini canendo sepulcrum
res nova vox munda Aleluia secunda
tercia sollennis ut est jus mosque perhempnis».

Officium ad missam «Letare Jerusalem», etc. (...) ⁵⁴³

⁵⁴⁰ Righetti 1955, I, 764-765; al sacramentari de Ripoll que acabem d'esmentar ja hi figura l'epígraf *Dominica III ad Iherusalem*, amb les mateixes oracions que a la Missa tridentina (Olivar 1964, 79-80). Per als textos del propi de la Missa, es remeten a Is 66, 10-11 (introtit *Laetare Jerusalem*) o Sl 122 (gradual *Laetatus sum*, comunió *Jerusalem quae aedificatur ut civitas* i els versets de l'introtit).

⁵⁴¹ VL XII, 200-201.

⁵⁴² Aquesta darrera referència topogràfica fou alterada; és possible que l'antiga fes referència a la sala capitular, a jutjar per les restes dels mots primitius que subsisteixen sota els caràcters tardans.

⁵⁴³ ACG, CASG, 43r i v (diumenge IV de Quaresma). La disposició del text versificat és nostra. Part del text és publicat a Español 1996, 47, on és emprat per argumentar l'obertura de la capella vers la nau sense que en quedi clara la justificació.

No passa per alt l'interès extrem d'aquesta litúrgia del diumenge *Laetare*, que té l'aspecte de ser excepcional i pròpia dels usos gironins,⁵⁴⁴ tal com el propi redactor de la Consueta s'encarrega d'explicar. De les tres processons, la primera, que té lloc després de Laudes, «assenyala tot cantant el bell Sepulcre del Senyor»: és ben clar que, en efecte, identifica clarament la capella del Sepulcre amb la Jerusalem alliberada, tant amb l'ús de la designació directa (antífona *Ecce mater nostra Jerusalem*) com amb clares referències arquitectòniques i constructives (oració *Omnipotens sempiternus Deus, edificator et custos Jerusalem*). La segona, després de Prima, constitueix un avançament de la litúrgia de la Pasqua (la «cosa nova»), amb el seu ús de l'*Alleluia* i de textos pròpiament pasquals com l'antífona *Christus resurgens* i el vers *Dicant nunc*, cantats amb la «veu neta». La tercera, per últim, és l'habitual processó claustral dels diumenges («com és ús i costum»), que segueix l'ofici de Tèrcia i precedeix la missa major, iniciada amb el seu introit propi. Això, ni més ni menys, és el que diuen els tres darrers versos del poema col·locat al final de les indicacions per a la tercera processó en el text de la consuetat, una composició que podria semblar una prosa o seqüència però que no mostra la posició adequada en el text (és a dir, una prosa aniria abans de l'Evangeli de la missa del dia) i a més és citada explícitament com a justificació de la inusual pompa litúrgica del dia (*quare... his versibus continetur*). No menys particulars són els quatre versos inicials:

«Avui la Jerusalem Santa, tot just alliberada,
s'alegra, gaudeix i exulta amb lloança renovada.
Però com que els vells homenatges han esdevingut nous i sants,
a la [seu] gironina que la processó sigui triplicada.»

Ressona tres cops en aquest diumenge la joia de la Redempció cristiana en una triple dimensió: la històrica (la Resurrecció de Crist al Sepulcre de Jerusalem), la litúrgica (la celebració anual de la Pasqua) i l'escatològica (el Diumenge, dia en què Crist ha vençut la mort i que perpetua la Pasqua fins a la fi dels temps). Ens interessa però sobretot fer notar que en el context d'aquesta celebració triple, on es combinen obertament l'evocació de la Jerusalem celestial i l'anticipació de la Pasqua de Resurrecció (que és el que caracteritza la festa), la capella del Sepulcre assumeix clarament la tasca de representar la ciutat mística.

III.2.2.2.3.b. Altres usos puntuals sense missa

Els dos casos anteriors, de primera rellevància, mostren el Sepulcre com a terme d'una processó que culmina amb la missa matutina del dia. En altres ocasions el Sepulcre es relaciona amb el desenvolupament d'una processó sense que això signifiqui dir-hi la missa. És el cas de les *commemorations* que el clergat catedralici resava tot desplaçant-se per tots els altars de la seu, tots els diumenges entre el primer després de Corpus i el primer del mes de novembre, a les segones vespres:

⁵⁴⁴ En efecte, a la consuetat de Vic de vers 1200 només es documenta l'antífona *Ecce mater nostra* per a l'introit de la missa del dia, precedida per la processó dominical habitual (MEV, LCEV, 218); a la consuetat de La Seu d'Urgell, de mitjan segle XII, no hi ha cap referència semblant (MEV, UEUS, 235-238). En canvi, l'oració *Omnipotens sempiternus Deus, edificator et custos Israhelem*, precedida de textos com l'antífona *Cum appropinquaret dominus Iherosolimam*, és prevista a la consuetat vigatana per a l'entrada solemne del Diumenge de Rams (MEV, LCEV, 247 i 248). La referència simbòlica i constructiva a Jerusalem també hi és clara.

(...) Et primo dicatur in choro de sancta Cruce coram altari ipsius, id est ante letrilium, per antiphona que incipitur per precentorem minorem in cathedra «Super omnia ligna», versus «Per signum sancte Crucis», oratio «Deus qui unigeniti» quod dicitur per ebdomadarium stantem in letrilio versus coram precentoris tenendo faciem versus corum Episcopi; et ad idem altare antiphona «Consepulti» versus «In resurrectione» oratio «Deus qui mortem». Ad sanctum Jacobum antiphona «Hoc est preceptum meum», versus «Annunciaverunt opera», oratio «Esto domine», Ad sanctum Laurentium antiphona «Laurencius bonum», versus «Dispersit», oratio «Da nobis quesumus» (...). Postea fit processio ad altare omnium sanctorum (...)⁵⁴⁵

La processó i les oracions davant de cada altar no semblen gaire diferents de les que es realitzen en disposicions estacionals semblants, com ara les de les processons urbanes del Corpus o de les *litaniae minores* o *rogationes* que es feien el dilluns, dimarts i dimecres abans de l'Ascensió.⁵⁴⁶ A la *feria secunda in rogationibus*, per exemple, i malgrat les modificacions, es pot deduir que entre el circuit dels altars de la seu, que s'ha iniciat a l'altar major i ha continuat per la nau, es puja al Sepulcre i es diu una antífona i oració per cada altar de l'indret, abans de davallar i continuar el periple per tota la ciutat.⁵⁴⁷ Però les *commemorationes* gironines mostren una singularitat important, i és que l'acte comença dalt del Sepulcre, al cor específic de l'altar de la Santa Creu. A més, les antífones, versos i oracions han estat triats per correspondre a la duplictat de títols de l'espai: *Super omnia ligna*, *Per signum Sancte Crucis* i *Deus qui unigeniti* per a la Creu; *Consepulti*, *In resurrectione* i *Deus qui mortem* per al Sepulcre. Els textos no podrien ser més adequats a un i altre títol. Malgrat que les misses matutines de Pasqua i del diumenge *Laetare* són més explícites, no es pot negar que en aquestes *commemorationes* es fa prou evident el pes específic del Sepulcre com a pol litúrgic i la seva caracterització com a indret on es diuen les oracions pròpies del sepulcre i de la creu de Crist.

Ens resta comentar una dada potser menor però que cal no menystenir: la col·locació de ciris encesos a la capella en les dues grans festes del cicle litúrgic, Nadal i Pasqua. A banda dels 31 ciris que com veurem calia encendre-hi per les matines de Pasqua, també trobem indicacions similars a les primeres vespres de Nadal (*et per retrocustodem accenduntur Illor candele in Sepulcro*), les matines del mateix dia (*et ponuntur candele in rotulis cori et Sepulcr*), la missa del dia de Nadal i les primeres vespres de l'Epifania (en tots tres casos calia encendre ciris a santa Maria –és a dir, a l'altar major- i al Sepulcre).⁵⁴⁸ Observem que això succeeix en els dos grans moments de l'any litúrgic. I, així com per Pasqua (ja ho veurem) els ciris no son més que un complement d'una sèrie de complexes cerimònies, per Nadal aquesta il·luminació és la única cosa que es fa al Sepulcre. La lluminària de la capella occidental, doncs, equival en aquest cas a l'encesa de ciris a les reixes de l'altar major.

⁵⁴⁵ ACG, CASG, 87v (III diumenge després de Pentecosta). No documentem una processó semblant a les consuetes de Vic ni de La Seu d'Urgell.

⁵⁴⁶ Introduïdes pel bisbe Mamert de Viena del Delfinat al segle v, segons testimoni de Gregori de Tours, a partir d'experiències ja existents, i consolidades al segle viii (Righetti 1955, I, 850-853).

⁵⁴⁷ ACG, CASG, 72v (dilluns *in rogationibus*, de la setmana IV després de Pentecosta).

⁵⁴⁸ ACG, CASG, 22v (I Vespres de Nadal), 24r (Matines de Nadal), 26v (missa del dia de Nadal), 29v (I Vespres de l'Epifania).

III.2.2.3.c. Paralitúrgia pasqual al cos occidental

Ja hem vist que les fonts del segle XIV dibuixen un ús litúrgic extraordinari i probablement inveterat de la capella en relació a la Pasqua, a l'evocació de la Jerusalem celestial i als cultes a la Creu i del Sepulcre. A més, però, d'aquestes accions pròpiament litúrgiques, tenim notícies d'una acció paralitúrgica que, desenvolupada fonamentalment a l'església i al Sepulcre, versemblantment, i amb la probable implicació de la Galilea, és possible que hagués dotat el massís de ponent d'una rellevància pasqual més que notable encara al segle XIV. El fet més destacable d'aquesta acció és doncs que convertia el Sepulcre, en el marc d'una representació teatral, en l'autèntic sepulcre del Crist ressuscitat. Es tracta ni més ni menys que d'una escenificació que s'inscriu entre les més famoses i estudiades manifestacions del teatre medieval: els drames litúrgics del cicle pasqual.

Una sinopsi extremadament sintètica d'aquest tipus de drames sacres la facilitava Jaume Marquès al programa de Setmana Santa de l'any 1960:

A mediados del siglo X estaba en vigor en las principales iglesias del rito galo-romano una curiosa ceremonia de la Semana Santa, que consistía en trasladar procesionalmente un crucifijo a una especie de sepulcro, donde era envuelto en un lienzo como si fuera el cuerpo del Señor; se cerraba el sepulcro con llave y allí se guardaba desde el viernes santo por la noche hasta la madrugada de Pascua. En este día un sacerdote, antes de abrir las puertas de la iglesia para el acceso de los fieles, sacaba el crucifijo dejando allí el lienzo. Al llegar los fieles veían el sepulcro vacío y el lienzo dejado allí como testimonio de la Resurrección.⁵⁴⁹

Òbviament, no és una qüestió tan fàcil de resoldre. Les representacions sacres del cicle pasqual deriven, en darrera instància, de les antiquíssimes commemoracions del Divendres Sant. La litúrgia ampul·losa i participativa, segurament procedent del ritu gal·licà,⁵⁵⁰ que actualitzava la passió, mort i Resurrecció de Jesucrist i que a tombants dels segles VIII i IX fou incorporada a la síntesi romano-franca (és a dir, als inicis del ritu romà medieval) va anar derivant, en la centúria següent, en una sèrie de pràctiques més restringides, menys participatives i més teatrals o didàctiques (*depositio*, *elevatio Crucis* o *Hostiae*), reservades als clergues, que eren testimoni del procés d'especialització i d'allunyament del poble que experimentava la litúrgia.⁵⁵¹ Un dels punts clau en aquesta "teatralització" dels ritus pasquals és el trop *Quem queritis in Sepulchro*, que s'intercalava en l'introït de la missa del dia de Pasqua; un altre indret propici per a aquesta mena de pràctiques eren les Matines del mateix dia de Pasqua, durant les quals diversos textos d'antifones i responsoris feien al·lusió a la visita de les Maries al sepulcre de Crist (*visitatio Sepulchri*) recollida en els Evangelis.⁵⁵² El trop *Quem queritis* fou separat en algun moment de

⁵⁴⁹ Marquès 1960, s/p.

⁵⁵⁰ Flanigan 1996, 12; Anglès 1935, 269-270. Aquest darrer autor, tanmateix (269), proposà la hipòtesi que la litúrgia hispànica no hagués tingut també representacions pròpies d'aquesta mena, atès el seu caràcter dramàtic, sense aportar-ne cap indici.

⁵⁵¹ Heitz 1963, 182-183 i 245; Vauchez 1985, 29; Morris 2005, 112-115.

⁵⁵² Anglès 1935, 270. Els textos de l'Escriptura: Mt 28, Mc 16, Lc 24, Jn 20.

l'introït de la missa i col·locat al final de les Matines -abans del *Te Deum*-, tot adquirint una forma antifonal que donà lloc progressivament a la representació física de l'escena a càrrec de diversos personatges de la comunitat monàstica o canonical.⁵⁵³ La prosa o seqüència *Victimae paschali laudes* (conservada avui encara en la missa del dia de Pasqua), que inclou fragments assignables a les Maries en forma de preguntes i respostes i que fou composta probablement a mitjan segle XI, s'afegí amb força al desenvolupament d'aquests actes⁵⁵⁴ fins a culminar en les diferents versions del drama pasqual o pràctica representacional *De tribus Mariis* que han arribat fins a nosaltres. Hom està d'acord en què aquestes representacions es troben a l'origen del teatre medieval i són les precursoras del teatre modern.⁵⁵⁵

Els documents més antics que atesten l'aparició del trop daten del segle X (troper de Saint-Martial de Limoges, 923-934) però és possible que documentin una pràctica anterior, remuntable a la segona meitat del segle IX: per a alguns, ja hauria tingut lloc a Saint-Gall a tombants dels segles IX-X. En tot cas, un desplegament ja del tot performatiu del tropus, donant lloc a la representació que rebé el nom de *Visitatio Sepulchri*, el trobem a la *Regularis Concordia* d'Ethelwold de Winchester, escrita entre 965 i 975, que reflecteix els usos del monestir francès de Fleury-sur-Loire i en general de les comunitats vinculades al monestir de Gorze, prop de Metz, expandides per tota l'àrea de contacte francogermànica; i sembla que el drama floria a França, Anglaterra i Alemanya cap a l'any 1000, en contacte amb terres suïsses, italianes i catalanes.⁵⁵⁶ Dins d'una unitat temàtica general, la representació es desenvolupà òbviament en múltiples variants locals sempre respectuoses amb una sèrie de textos o peces litúrgiques bàsiques, però incloent-ne d'altres específicament escrites per a l'acció teatral i adaptant-se als usos litúrgics i topografia de cada indret. Per exemple, al monestir femení de la Santa Creu de Poitiers, una consuetud del segle XIII avui perduda indicava que la representació, d'extraordinària riquesa textual en aquest cas, es feia en acabar les Laudes.⁵⁵⁷

No hi ha dubte que aquest drama es celebrava també a la seu de Girona. D'entrada, nombrosos fragments coneguts de les resolucions del Capítol ens en donen notícia, com per exemple, les actes capitulars de 1539, que són una bona mostra de l'estat d'abarrocamment i de ludicitat a què havia arribat la representació tradicional del drama en època moderna: fins aquella data amenitzaven l'acte tabals, trompetes, l'aparició de "negres" o el llançament de matèries diverses, fins al punt que els canonges hagueren de posar-hi limitacions, com també van haver de fer amb la festa del Bisbetó.⁵⁵⁸ No només això, sinó que l'acta citada ens permet veure que en aquestes dates tardanes es feien altres representacions del cicle pasqual, de cronologia

⁵⁵³ Gros Pujol 1999a, 144-145.

⁵⁵⁴ Anglès 1935, 273.

⁵⁵⁵ Per exemple, Righetti 1955, I, 1008-1011; Massip 1984, 48; també les reflexions a l'entorn de la dimensió més litúrgica que no pas dramàtica (en un sentit actual), a Palazzo 2000b, 375. En aquest sentit, per al concepte de "pràctica representacional", preferit al de "drama sacre", vegeu Petersen 2003.

⁵⁵⁶ Anglès 1935, 270-271; Donovan 1958, 168; Heitz 1963, 184-185; Flanigan 1996, 12-13; Gros Pujol 1999a, 26 i 144-145; Bernadó 1999, 453; Palazzo 2000b, 375-376. Per al paper de Gorze en relació a la *Regularis Concordia*, vegeu Hiscock 2003, 12 i Sanderson 2003, 84. Per a la presència primerenca a Saint-Gall, P. Toschi, *Le origini del teatro italiano*, Torí 1976, 659; citat a Piva 2000, 291.

⁵⁵⁷ Flanigan 1996, 22-28; Gros Pujol 1999a, 146.

⁵⁵⁸ ES XLV, 23; VL XII, ap. XXXVII; Anglès 1935, 275. Òbviament, més enllà del cicle pasqual es duïen a terme altres representacions paralitúrgiques a la seu, com ara el Cant de la Sibila durant les matines del dia de Nadal (*tunc in letrillio dicatur iudicii signum per Sibillam*. ACG, CASG, 24r).

segurament avançada: la del Centurió, que es feia durant les Matines; la de Magdalena i Tomàs, abans, durant o després de Vespres; o una *corruptela piscandi* (probablement de la pesca miraculosa al llac de Tiberíades) que devia ser d'allò més divertida.⁵⁵⁹ No sabem on es duia a terme el desenvolupament escènic del drama en aquest segon quart del segle XVI; en tot cas, segons el text, almenys la compra dels ungüents s'escenificava a l'altar major:

(...) eant ad altare maius, ubi sit paratum cadafale cum multa luminaria, et ibi sint Apothecarius cum uxore et filiolo, necnon mercator cum uxore sua (...) et ibi fiat illa representatio petitionis unguenti ad ungendum sacratissimum Corpus Christi, ut moris est.⁵⁶⁰

Tanmateix, el manuscrit gironí amb precisions topològiques més important al respecte és la consuetud de 1360, que ens interessa molt ja que, com hem vist, en aquell moment diverses accions litúrgiques del cicle pasqual es duien a terme en el marc, mal fos parcial, de les estructures encara dempeus de l'antiga catedral romànica, que és l'objecte del nostre interès. I les accions dramàtiques no devien ser una excepció. Afortunadament el drama pasqual a Girona tal com apareix documentat en aquesta font ha estat estudiat des del punt de vista formal i textual,⁵⁶¹ però coneixedors com som ara de la configuració del cos occidental de la catedral romànica de Girona, estem en situació de proposar una seqüència espàcio-temporal que inclogui aquestes estructures.

A la catedral de Girona, segons la consuetud de 1360 la celebració de la Pasqua era complementada amb nombroses addicions que abarcaven gairebé totes les tipologies: textos pròpiament litúrgics, tropus, proses dramatitzades o sense dramatitzar, representacions teatrals. Abans de l'introït de la missa que seguia l'ofici de Tèrcia es cantava el tropus *Quem queritis*; durant les Vespres del dia de Pasqua es feia amb probabilitat una representació de la Magdalena al Sepulcre que consistia en la prosa *Surgit Christus cum tropheo* (culminada amb fragments del *Victimae*); durant la missa i les Vespres del dilluns de Pasqua s'escenificava la seqüència *Victimae paschali laudes* amb l'ajut d'un dels infants de cor que s'havia d'estar (...) *ante altare Sancte Marie induto dalmatica cum alifafa in capite, qui teneat aliquam capçam in manu in representatione resurrectionis Christi* (...); per tant, textos litúrgics o paralitúrgics amb una mínima dramatització, mostra que en aquests casos ja s'havia assumit la disposició escenogràfica plenament horitzontal que caracteritzaria el teatre religiós baixmedieval.⁵⁶² No podem oblidar tampoc la dimensió estacional de la litúrgia gironina, que estipulava la visita a la catedral dels canonges de Sant Feliu entre Tèrcia i la Missa major del dia, de manera que aquests arribaven a temps d'assistir al *Quem queritis*. Però el que més ens interessa, sense cap mena de dubte, és

⁵⁵⁹ Se'n fa un comentari a Donovan 1958, 103-104, però les referències (majoritàriament d'època moderna) són recollides exhaustivament i comentades a Marquès/Vila 2001, 261-280 (22 documents, 269-178). S'hi testimonien les distribucions espacials tardanes que descriurem tot seguit.

⁵⁶⁰ VL XII, ap. XXXVII.

⁵⁶¹ Donovan 1958, 98-110; Romaguera 1995.

⁵⁶² ACG, CASG, 60v. Transcrit a Donovan 1958, 109. La darrera dramatització és també citada a Anglès 1935, 274, per bé que les cites de la Consuetud no coincideixen. Per a l'espai escènic horitzontal dels contextos baixmedievals, Massip 1984-1985, 133-140. Per a la representació física del sepulcre dins esglésies romàniques, vegeu algunes dades incloses a III.2.2.3.3.

la representació del *De tribus Mariis* que es duia a terme al final de les matines de Pasqua, com era habitual també en altres indrets, i que incloïa la compra dels unguents i la dramatització de la seqüència de Pasqua *Victime paschali laudes*. Tenim arguments per pensar que el desenvolupament d'aquest drama conservava disposicions escenogràfiques més antigues. La consuetud de 1360 ens descriu la representació en aquests termes:

(...) Et ponuntur candelae in rotulis. Et etiam accenduntur per heredem d'en Banyoles .xxxi. cerei quilibet medii quartoni qui ponuntur in ferris sancti Sepulcri. Et comburuntur ibi dum durent. Et dicuntur antiphone, responsoria, lectiones et verbeta et gradualia et alleluia et omnia alia que dicuntur de duobus in duobus cum superpelliciis. Postea fiat representatio que fit in ecclesia de Tribus Mariis per novos de capitulo. Et cantores cum processione clericorum ordinent Tres Marias et Mercatorem sicut ordinatum est in troperio. Quibus omnibus finitis, cantores incipiant "Victime paschali laudes". Et ipsam cantando intrent chorum, et hic fit representatio per Marias ad sepulcrum, dicendo versus "sepulcrum", prima primum versum, secunda secundum, tertia "Surrexit", et angelus "Dic nobis Maria". Et postea totus chorus respondeat "Scimus Christum". Qua finita, dominus Episcopus vel sacerdos incipiat "Te Deum laudamus" (...) ⁵⁶³

En l'estat en què el presenta la Consuetud de 1360 el drama gironí mostra una forma evolucionada, on apareixen personatges addicionals com el mercader de perfums, i en tot cas l'ús de la seqüència *Victime* impedeix fer remuntar aquest estat més enllà de la segona meitat del segle XI.⁵⁶⁴ Però a banda de la seva anàlisi des de la història dels textos litúrgics, el fragment té una sèrie d'implicacions topogràfiques que per a nosaltres resultaran de gran importància a l'hora de veure si l'escenari d'aquests actes podia tenir alguna relació amb el cos occidental de l'església que estudiem. S'ha defensat que els cossos occidentals solien ser els llocs originàriament adequats per a aquesta mena de representacions,⁵⁶⁵ per raons que desgranarem més endavant. Tanmateix, serà útil primer de fer un repàs als estudis que s'han ocupat d'aquesta matèria a Girona per veure quin partit prengueren en relació a les propostes de localització del drama.

Cal començar per la monumental obra de R.B. Donovan, on dedicà un capítol a la ciutat de Girona que avui és extraordinàriament accessible al lector en llengua catalana.⁵⁶⁶ Donovan, en estudiar aquest text, entengué que a Girona, com en molts altres llocs, s'usava un sepulcre especialment construït per a la *Visitatio*; aparentment es troba al cor, que era el lloc habitual, però segons Donovan també podria ser que fos en un altre lloc. En tot cas, en aquest sepulcre també s'hi diu una missa. També li sembla evident que la part de la representació on les Maries compraven els unguents al venedor no tenia lloc al cor, sinó en un altre emplaçament des del

⁵⁶³ ACG, CASG, 58r-58v. Transcrita també a Donovan 1958 (1995), 204-205, i Romaguera 1995, 189-190.

⁵⁶⁴ La forma antifonal de la seqüència, on es repeteix tres cops el vers *Dic nobis Maria*, mostra una disposició idèntica a la que reflecteix la consuetud de Palma de Mallorca, també del segle XIV. És obvi que ens trobem davant una versió evolucionada que es prodigà en l'àmbit de la Corona d'Aragó. Anglès 1935, 273-274.

⁵⁶⁵ Heitz 1963, 200-205; Massip 1984, 50-51.

⁵⁶⁶ Donovan 1958. En efecte, fou traduït al volum XXXV dels Annals de l'Institut d'Estudis Gironins (1995).

qual s'iniciava la processó. És a dir, hi havia almenys dues "escenes" (designades amb el mot *representació*): una que tenia lloc fora del cor i una altra que sí que hi era representada.⁵⁶⁷

Una de les grans contribucions de Donovan és la troballa d'un document que afegeix dades topogràfiques al nostre discurs. Parem esment en el fet que l'ordre i característiques d'aquest ritual pasqual, com es diu en la consuetada, es consignaven en un troper (*sicut ordinatum est in troperio*) que no és present a la catedral. Donovan, en explorar el ms. 911 de la Biblioteca de Catalunya (*Troperium-Prosarium Gerundense saec. XV*) per tal de trobar el dit troper, localitzà encolat al foli 156v del dit manuscrit un petit fragment de foli procedent d'un altre document datable al segle XIII o XIV on hi ha part del text del mercader i de les Maries, acompanyat d'alguna rúbrica. Tot fa pensar que es tracta del troper a què es refereix la consuetada de 1360. Una cara mostra part del text de la compra dels perfums, mentre que a l'altra hi ha una sèrie d'indicacions que valdrà la pena transcriure:

<Alleluia, resurrexit> Dominus, leo fortis, Christus, filius <Dei>. Quo facto, dum mulieres descenderint de sepulcro, incipiant cantores prosam hanc, et dicatur a coro sicut consuetum est, usque ad illum versum, *Dic nobis Maria*. Victime paschali <laudes immol>ent Christiani. Agnus redemit oves, Christus in<nocens Patri reconciliavit peccatores>.⁵⁶⁸

Un fragment interessantíssim: malgrat la seva migradesa, els mots són suficients per a descriure en quines circumstàncies s'inicia el cant de la seqüència *Victime*. Donovan, però, s'atura després de transcriure aquest text i no li extreu les precioses referències topogràfiques que té per a nosaltres. Més endavant hi tornarem per donar les pròpies opinions.

Qui també va opinar sobre aquesta qüestió va ser Mn. Jaume Marquès, qui havia consultat l'obra de Donovan. Transcrivim la seva interpretació de les dades de la Consuetada:

Sabemos, en efecto, que la capilla se hallaba sobre la Galilea o vestíbulo de entrada a la Catedral, y que el coro estaba situado en la nave central junto a la Galilea, y que de las paredes de la Galilea colgaban la tribuna y los tubos del órgano principal. El acceso a la capilla del Sto. Sepulcro debía de verificarse por medio de una escalera que daba al coro. Así pues, la ceremonia se desarrollaba del modo siguiente: en primer lugar se encendían 31 cirios en los hierros, verjas o candelabros del santo Sepulcro, que debían arder hasta agotarse. Luego se cantaban las Maitines en dos coros como de costumbre. Al final se hacía en el centro de la iglesia la representación de las tres Marías con un mercader que les vendía los ungüentos. La encarnación de los personajes corría a

⁵⁶⁷ Donovan 1958, 99-101; nota 6.

⁵⁶⁸ Biblioteca de Catalunya, ms. 911 (*Troperium-prosarium gerundense*), foli afegit al 156v. Citat i transcrit a Donovan 1958, 101; reproduïm el fragment a la figura 46. Avui el fragment és perdut, però n'hem pogut cotejar i corroborar la transcripció gràcies a unes fotografies fetes en el seu dia per Miquel S. Gros, qui amablement ens ha permès de consultar-les. Notem de passada que el vers que canten les Maries abans de baixar (*Alleluia, surrexit Dominus*) és pràcticament idèntic a un dels versets del tropus/representació del drama tal com es llegeix al troper de Saint-Martial de Limoges (923-934), la *Regularis Concordia* (965-975) i a l'ordinari de la catedral de Soissons (1180-1190, BNP ms. Lat. 8898). Heitz 1963, 185; Flanigan 1996, 13 i 21. Donovan (1958, 101), per la seva banda, destaca la semblança del text del mercader amb el que ell mateix documentà a Ripoll, en realitat de Vic com veurem.

cargo de los tres canónigos más recientes. Luego la comitiva se trasladaba procesionalmente al Coro y allí presenciaban la escena de las Marías junto al sepulcro. Terminado el acto el obispo entonaba el Te Deum, con el cual terminaban las Maitines.⁵⁶⁹

Marquès sí que pren partit respecte dels espais concrets on es desenvolupava el drama: opina que la representació es feia al centre de l'església; al Sepulcre només s'hi encenen els 31 ciris, i tot el rès es duia a terme al cor. Marquès entén també que el cor es troba als peus de l'església, dins l'obra vella, a tocar de l'estructura de la Galilea.⁵⁷⁰ El més sorprenent de tot, però, és que Marquès es molesti a documentar i situar la capella del Sepulcre i després la negligeixi totalment en exposar el desenvolupament de l'acció litúrgica, llevat de l'encesa dels 31 ciris. Tot ens fa pensar que Marquès no creia que, en realitat, allí s'hi desenvolupés cap acció en diàleg amb el que pogués passar al cor i a l'església.

Força més endavant, Teresa Romaguera, en un estudi sobre els drames litúrgics del cicle de Pasqua a Girona, opina que l'escena del venedor es representava en un indret altre que el cor, on s'anava en processó: proposa la capella de sant Martí, on hi havia un "sepulcre" que més aviat té l'aire de reserva eucarística. Entén també que hi havia un sepulcre muntat al cor, on es fa la *representació*.⁵⁷¹ El *sepulchrum* entès com a sagrari i dipositat a la capella de sant Martí apareix en efecte en la narració que fa la consuetat tant dels ritus del Dijous Sant com del Divendres Sant;⁵⁷² però el de la *representació*, com veurem, admet altres lectures.

Francesca Español, en el seu estudi sobre els cossos occidentals de l'arquitectura romànica catalana, recull diversos usos del Sepulcre en determinades festes, així com la notícia que la missa s'hi deia o s'hi acabava de dir, però entén que a tenor del text la *representació* es feia ja al cor, com a signe de l'adaptació de la litúrgia a la forma que ja tenia la catedral el 1360.⁵⁷³

Intentem doncs ara, a la llum dels textos i de totes aquestes reflexions, proposar un desenvolupament de l'acció. En primer lloc, cal confessar que ens trobem davant no pas d'una font sinó de dues: la Consuetat de 1360 i el fragment de proser-troper gironí conservat dins el ms. 911 de la Biblioteca de Catalunya. Tots dos documents fan referència al mateix edifici? La consuetat, per força, ens parla de la catedral tal com es trobava el 1360; el troper, per contra, és datat lassament dels segles XIII-XIV, una forquilla cronològica que en el nostre cas pot implicar diferències essencials; en tot cas, és òbviament anterior a la consuetat, per tal com aquesta s'hi remet. És probable doncs, per això mateix, que la topografia no fos tan diferent, ja que el que diu el troper encara és bo el 1360.

⁵⁶⁹ Marquès 1960, s/p.

⁵⁷⁰ Per a la ubicació del cor de la catedral en època baixmedieval, vegeu III.2.5.2.

⁵⁷¹ Romaguera 1995, 189-190 i 197.

⁵⁷² ACG, CASG, 51r (reserva del Santíssim després de la missa de la Cena) i sobretot 54r (presantificats del Divendres Sant): «Et diachonus precedentibus pueris cum candelabris et pluribus aliis clericis accensis cum toto choro vadat ad sanctum Martinum et accipiat de sepulcro Corpus Christi cum calice et corporalibus quod in alia die deposuerat, et portet illud manibus elevatis».

⁵⁷³ Español 1996, 74 i 77, interpretant justament tot allò que té a veure amb el *sepulchrum* de la capella de Sant Martí que acabem d'esmentar. Per a la missa matutina del Diumenge de Pasqua, vegeu l'apartat anterior.

De la consuetat en deduïm els següents emplaçaments i moviments: el Sepulcre, on s'encenen els ciris; el cor, on es deuen resar les matines fins al *Te Deum*; l'església, on es fa la *representació*; un altre lloc, on van les Maries, el mercader, els cantors i alguns clergues en processó; el cor, on es retorna processionalment i on es fa també una *representació* a partir del vers *Dic nobis Maria* de la seqüència de Pasqua. L'únic dubte que ens porta aquesta successió d'esdeveniments i de llocs és el significat d'*ecclesia*; podem entendre que la representació té lloc, en efecte, al mig de la nau, o bé que el mot *ecclesia* és utilitzat en aquesta ocasió com a genèric, indicant que el drama té lloc dins l'espai sacre.

Amb l'ajut del fragment de troper, però, obtenim alguna altra rúbrica aclaridora. S'hi parla del Sepulcre, que és on les Maries entonen *Alleluia surrexit Dominus*, i després és diu *a choro*, que no sabem si vol dir "des del cor" o bé indica la forma de cantar, antifonalment. En tot cas, la seqüència espaciotemporal d'aquest breu fragment és la següent: les Maries entonen *Alleluia surrexit Dominus* i baixen del Sepulcre; els cantors inicien la seqüència i s'aturen abans d'arribar al vers *Dic nobis Maria*. En la seva part final, el troper encaixa molt bé amb la referència de la consuetat. Observem a més que s'especifica que les dones *descenderint de sepulcro*, una expressió que recorda moltíssim la referència topogràfica que llegiem en la visita pastoral del cardenal Anglesola (1386): *descendendo de sepulcro*.⁵⁷⁴ Sembla obvi que la capella del Sepulcre, damunt la Galilea, era el lloc on les Maries del drama anaven a cercar el cos de Crist per ungir-lo, després de la processó que prèviament havien ordenat els *cantores* amb el mercader i els clergues. La venda dels ungüents, l'ascens al sepulcre de Crist i la constatació de la seva buidor, amb tota probabilitat, són totes les coses (*quibus omnibus*) que calia fer i que descrivia el troper perdut.

Així doncs, podem atrevir-nos a dibuixar a grans trets el desenvolupament d'aquesta part final de les matines del dia de Pasqua a la seu de Girona el 1360, tot adonant-nos que s'hi fa un ús evident del cos occidental. Les matines s'han resat al cor com de costum, fins abans del *Te Deum*. En aquest moment, surt del cor una processó de clergues amb els cantors, que s'encarreguen de disposar adequadament els tres capitulars més joves⁵⁷⁵ que fan de tres Maries (que, qui ho sap, potser avançaven com si busquessin alguna cosa, com a la *Regularis Concordia*) i també l'escena del mercader. Amb tota probabilitat es dirigeixen cap al cos occidental; aquesta és la part perduda del troper, i per tant no en tenim dades fiables. L'escena del mercader, per exemple, es podia ben bé haver produït a la Galilea o bé prop de l'accés al Sepulcre, recordem que verificat a través d'una escala de cargol.⁵⁷⁶ Després d'aquesta escena, és segur que les Maries pujaven al Sepulcre i que allí hi tenia lloc, amb propietat, la *Visitatio*,

⁵⁷⁴ ADG, VP 145, 1r. quadern, 1v-2v.

⁵⁷⁵ Que eren els capitulars més recents (els *novos de capitulo*, i no pas *nonos*, com transcrivé erròniament Donovan 1958, 99, i ja corregí Romaguera 1995, 191), ho atesta un estatut capitular de vers 1350: «Quod quilibet de capitulo est astrictus semel facere tres Maries. Tenentur novissimi de capitulo in festo Pasce quilibet semel facere tres Marias, et non ultra». ACG, LC, 11r; citat i transcrit a Marquès/Vila 2001, 269, d. 1.

⁵⁷⁶ Per desgràcia no tenim més dades que ens permetin precisar la situació d'aquesta escena de la venda i, per tant, l'ús de la Galilea. Lorés (1986, 138) esmenta que en alguns casos s'atesta l'ús d'un altar lateral. Tanmateix, Heitz (1963, 206-209) estudià la implicació i l'ús de diversos porxos d'avantcossos romànics o Galilees (tal com apareixen a la documentació) en el desenvolupament del *Quem queritis*; i en termes generals se sol admetre que l'estructura és un lloc adequat per aquesta mena de representacions (Massip 1984, 50-52, amb matisos però tot situant un context general que s'adiu bé al nostre cas).

durant la qual Donovan estava segur que es representava el *Quem Queritis*.⁵⁷⁷ En acabat, les Maries proclamaven la Resurrecció (*Alleluia, surrexit Dominus*) i baixaven;⁵⁷⁸ els cantors entonaven la seqüència *Victime paschali laudes* i avançaven processionalment cap al cor, on havien de ser tots plegats en arribar al vers *Dic nobis Maria*. En aquest punt la seqüència o prosa adquiria una forma antifonal i, com en les mateixes dates a la seu de Mallorca, era executada alternativament pel clergat i per les tres Maries, tal com permet perfectament l'estructura dialogada de la peça: les Maries expliquen el que han vist quan eren dins el Sepulcre i a la mateixa pregunta (*Dic nobis Maria, quod vidisti in via*), cantada doncs tres cops pels cantors o potser per un solista (*angelus*, diu la consuetud), la primera Maria respon *Sepulcrum Christi viventis*, la segona *Angelicos testes* i la tercera *Surrexit Christus spes mea*; tothom respon *Scimus Christum surrexisse* continuant fins al final de la seqüència, i després continuen les matines amb el *Te Deum*. El desenvolupament d'aquesta celebració adquireix un sentit ple si, efectivament, les Maries poden respondre què han vist al Sepulcre perquè hi han pujat. En aquesta forma, la representació adquiriria a Girona l'autèntica forma d'una versió de la *Visitatio sepulchri* adaptada a la topografia local. Per últim, és de destacar el diàleg que s'estableix amb el cor de l'església (l'anunci de la Resurrecció des de dalt del Sepulcre) i per tant la bipolaritat que, de nou, aquesta representació determina entre altar major i capella del Sepulcre.

Amb les dades disponibles, estimem que aquesta és la proposta topogràfica més correcta per a interpretar el desenvolupament espaciotemporal del drama sacre *De tribus Mariis* a la seu de Girona al segle XIV; o fins i tot, si com suposa Español el 1360 ja tenia tot lloc al cor, aquest fóra el desenvolupament lògic de la representació abans d'adaptar-se a la nova topografia. Per a la correcta realització d'aquesta dramatització, doncs, part del clergat catedralici emprava, el 1360, la capella del Sepulcre i potser la Galilea.

Certament que documentem aquesta pràctica en cronologies tardanes, però la inclusió en un manuscrit tan tardà no obsta per a plantejar-se si la representació es duia a terme a Girona des de segles abans, fins i tot des del propi segle XI. Mirarem doncs de posar-la en el context del que sabem d'aquesta mena de representacions a la Catalunya altmedieval. Testimonis no en falten pas. El ms. 105 de l'Arxiu Capitular de Vic ens proveeix la primera constància documental de la pràctica a Catalunya tant del cant antifonal del tropus *Quem Queritis* (peça n. 5, primer quart del s. XII) com de les representacions en els seus diversos estats (peça n. 89, amb fragments situables en el segon i tercer estadi, datables vers 1160; i peça n. 88, els famosos *Verses pascales de III Maries*, ja del quart estadi, datats a la segona meitat del segle XII i caracteritzats entre d'altres per l'aparició de l'escena de la venda de perfums).⁵⁷⁹ A l'inici del

⁵⁷⁷ Donovan 1958, 205, nota 6.

⁵⁷⁸ Podem creure que l'audició dels cants entonats des de la capella del Sepulcre era possible des d'altres llocs de l'església (segur que des de la Galilea) per tal com el Sepulcre tenia molt probablement comunicació visual i/o auditiva amb la nau de l'església. Recordem els esments a almenys una obertura a la capella (*.i. finestra del sepulcre*: ACG, LO I, 71r [1368, 3, 24]), fet que no exclou la possibilitat d'una comunicació més àmplia. Per altra banda, pensar en una processó que s'espera a la Galilea i no en una comunitat reunida al cor, per força més lluny del Sepulcre, fa més versemblant encara la possibilitat d'audició i adequada resposta del vers.

⁵⁷⁹ Gros Pujol 1999a, 44 i ss, 145; per a l'edició, 161 i 216-218 resp; altres reflexions sobre la gènesi i l'evolució de la forma escènica a Castro 1989, 414-420. Cal destacar que tant Anglès (1935, 275) com Donovan (1958, 75, nota 4) semblaven proposar per a aquest manuscrit una procedència ripllesa, possibilitat ni contemplada a l'estudi de Gros, que assegura amb criteris codicològics i paleogràfics la procedència vigatana (Gros Pujol 1999a, 48); abans ja ho

segle XIII, a la seu vigatana ja s'havia arribat a un estadi important de desenvolupament, que incloïa la *representació de III Mariis* abans del Te Deum de Matines i també, enmig del cant de l'introït de la missa major, una extensa representació basada en el diàleg de parelles de clergues que representaven els àngels i les Maries, basada en els textos *Ora est psallite* i *Quem Queritis*, on l'altar major de la seu reproduïa el paper del Sepulcre.⁵⁸⁰ A la Seu d'Urgell vers 1150 ja es deien tant versos a Matines (*sequuntur postea versus «Adam novus» et «Mulieres»*) com el tropus *Quem queritis* en l'introït de la missa, tot i que no en tenim precisions.⁵⁸¹

La pràctica de tropus i prosas en general, però, és atestada a partir de les darreries del propi segle X -que els veié néixer en termes absoluts- i durant tot el segle XI als bisbats de la Catalunya Vella gràcies als esments documentals de llibres litúrgics, entre els quals antifoners i tropers/prosers.⁵⁸² Tot fa pensar que el costum s'hi introduí en el marc de mitjan segle X i en virtut de les intenses relacions amb l'àrea Llemosina, sobretot amb el monestir d'Orlhac en aquestes cronologies reculades i després amb Saint-Martial de Limoges a les darreries de segle i tombants de l'any 1000. De fet, ja tornant al camp de la representació pasqual, la presència gairebé simultània dels seus estadis primitius a la seu de Vic (troper 1: ACV ms. 105, peça n. 5, datada per Gros al primer quart del segle XII) i a l'abadia Llemosina o a la seva àrea circumdant (BNP lat. 1139, f. 53, datat 1096-1099) indueixen a pensar en la seva antiguitat i fins i tot en una certa comunitat d'usos.⁵⁸³ I fins i tot hi ha qui ha proposat no només una difusió primerenca, sinó un paper creatiu de l'àmbit català en el desenvolupament d'aquests textos i pràctiques representatives: per al propi Donovan (que pensava erròniament en Ripoll) i més recentment per a Eva Castro, els versos *Ubi est Christus* (ACV ms. 105, peça n. 5), testimonis del primer estadi de la representació, podrien haver estat originats a la pròpia seu vigatana a partir de fonts italianes, aquitanes i també locals. Castro, a més, datava a l'alça la composició d'aquest text (i la del manuscrit), a mitjan segle XI,⁵⁸⁴ època en què a Girona es construïa la seu i, com a mínim, es dissenyava el cos occidental.

Així, tals pràctiques podrien haver-se difós -o fins i tot enriquit- amb facilitat i ben d'hora dins un àmbit com la Catalunya Vella, adherit als usos de la litúrgia romano-franca des del segle IX i en contacte amb les àrees europees on el drama es desenvolupava plenament a tombants de l'any 1000, com Saint-Martial de Limoges i Fleury o els cercles de Gorze, entre altres a través dels monestirs de Ripoll i de Cuixà,⁵⁸⁵ i fins i tot a partir dels propis centres creatius, com podria

havia afirmat també amb contundència Eva Castro (1989, 400-401), qui no obstant proposava una datació anterior per al nucli més antic del manuscrit, fins de mitjan s. XI.

⁵⁸⁰ MEV, LCVE, 283 i 290.

⁵⁸¹ MEV, UEUS, 306-311.

⁵⁸² Anglès 1935, 123-126; Gros Pujol 1999a, 28-41; Bernadó 1999, 453. És de destacar en aquest sentit la nodrida biblioteca del monestir de Santa Maria de Ripoll, que segons l'inventari de 1047 comptava amb almenys dos prosers (Junyent 1992, Notícies, doc. 9, 399).

⁵⁸³ Anglès 1935, 242; Gros Pujol 1999a, 38-41; 145-147; 152-153.

⁵⁸⁴ Donovan 1958, 56, 74-77, 81-83 i 97; Castro 1989, 401, 409 i 413-414.

⁵⁸⁵ Les relacions dels monestirs catalans es poden avaluar sumàriament a través dels rotlles funeraris de l'abat Oliba (†1046) i del seu germà el comte Guifré de Cerdanya, monjo del Canigó (†1049), que circularen pels diversos centres religiosos que es volguessin unir al condol pel decés d'aquests personatges. El primer, que devia ser el més espectacular però del qual lamentablement només se'n conserva una còpia fragmentària, inclou a més de gairebé totes les abadies catalanes els centres de Saint-Andoche i la catedral d'Autun, Cluny, Charroux, Ligugé, la seu de Poitiers i Sant Víctor de Marsella. Del segon en canvi se'n té còpia completa, que descriu, a més novament dels centres catalans, un ampli períple que inclou molts més monestirs i seus catedrals europees (Tours, Fleury,

haver estat Vic. Donovan així ho creia: «*There is no reason, then, why the liturgical drama could not have begun in Catalonia at the same time that it did in France. Research has indeed shown that this medieval church drama was as popular and widespread in Catalonia as anywhere on the continent*»,⁵⁸⁶

No és gens inadequat d'inscriure Girona en aquest context, segons les dades disponibles relatives a l'execució dels trops i proses i, més tardanament i escassament, dels drames. Ja avacem, però, que les dades disponibles no són determinants en aquest sentit.

- La constància més antiga d'aquesta mena de pràctiques la representa la prosa *O beata et venerabilis* inclosa en un manuscrit miscel·lani procedent de la catedral de Girona i datable a mitjan segle x, conservat a la Biblioteca Universitària de Barcelona (ms. 602, 64v), on és l'únic exemple de text litúrgic dins d'un volum dedicat bàsicament als textos patristics. Cal posar aquest text en relació amb les celebracions pasquals; tot i això, no conté cap acotació específica vinculable a moviments escènics. Potser amb el següent manuscrit són els *duo proseria antiqua* que la visita pastoral de 1470 situa en un armariet del cor de la seu.⁵⁸⁷
- Un document de primer interès és el troper-proser de Girona conservat a París (BNP, Nouv. Acq. Lat. 495), que es data a finals del segle xi,⁵⁸⁸ El manuscrit, interessantíssim, està acompanyat de notació quadrada a la qual sovint s'ha afegit el tetragrama, i és escrit en lletra carolina de diverses mans; es divideix en tres parts, distingibles tant per l'escriptura com pel contingut. La primera, fragmentària (ff. 1-2v), inclou salms i himnes dels oficis del dia de Pasqua (almenys fragments de Tèrcia -himne *Rector potens*- i potser d'alguna altra hora menor; amb el verset característic *Haec dies*). La segona part (ff. 3r-49r), el troper pròpiament dit, conté trops per a l'ordinari de la missa (*Kyrie, Gloria* i *Sanctus*), amb indicació de les festivitats. La darrera part (ff. 49r-80v), corresponent al proser, conté proses per a diverses festivitats. Hi ha proses pròpies per a tots els dies de l'octava pasqual; el dimarts, la prosa *Nunc exultet omnis mundus*, que narra els fets de la Resurrecció a l'Ascensió, podria contenir indicis de diàleg per tal com alguns fragments situats en boca de l'àngel s'adrecen a les Maries (per exemple, el vers *Nolite expavescere vos, Ihesum quem queritis non est hic: surrexit ut ipse predixit*); també narra, en tercera persona, l'arribada dels deixebles al Sepulcre després de sentir el testimoni de les dones (figura 46).⁵⁸⁹ Tanmateix, cal indicar que

Orléans, París i Saint-Denis, fins a Lieja, Maastricht i Aquisgrà i, ja de tornada, Trèveris, Metz, Toul, Cluny, Lió, Lo Puèg, Aniana i sant Ponç de Tomeres entre d'altres) (Junyent 1992, Textos literaris doc. 24 -Oliba- i Notícies doc. 11 -Guifré-).

⁵⁸⁶ Donovan 1058, 26-29; Gros Pujol 1999a, 147. La datació dels exemples peninsulars més antics a la segona meitat del segle xi (Lorés 1986, 133) no impedeix de pensar en una introducció anterior a Catalunya, més propera a inicis de segle, ja que a la resta del territori peninsular el drama s'hi introduí juntament amb el ritu romà, com reconeix el propi Donovan; així a Compostel·la a partir de 1080 (Donovan 1958, 168-169).

⁵⁸⁷ Batlle 1979, 207.

⁵⁸⁸ Aquest manuscrit i també el que més avall comentarem (BC ms. 911) els hem pogut analitzar mercès a les fotografies cedides per Mn. Miquel dels S. Gros, a qui donem les gràcies.

⁵⁸⁹ Presentem el text de tota la prosa de la *feria III post Pascha*:

Nunc exultet omnis mundus quia hodie Christus triumphavit et vincit leo fortis de tribu Iuda radixque davit / Expoliavit furem et crudelem suos secum reduxit captivos / Collocans illos in eterna gloria / Predixerat ipse iam suis / quod die tertia resurgeret adimplevit sicut dixit Dominus / Ad monumentum custodia posita / terremotus factus est magnus / angelus ad lapidem accedens revoluitque et sedis super eum / Exterriti custodes pretimere mulieres angelus blande affatur loquens illis: / Nolite expavescere vos, Ihesum quem queritis non est hic, surrexit ut ipse predixit / et nunc euntes nunciantes dicite / ut properent in galileam / discipuli conspiciere eum sicut predictum iam ab eo est illis. / Ille

es tracta de proses per a la Missa del dia corresponent: en aquest sentit hem de tenir present que el volum no conté els trops del propi de cada celebració, entre els quals caldria cercar els trops de l'Introït del dia de Pasqua que ens interessarien més. Potser la primera part del manuscrit, molt mal conservada, era un troper del propi i contenia indicis d'aquesta mena; o bé més probablement, com proposa M. dels S. Gros, en aquesta època els trops del propi ja havien passat als llibres graduals, procés que és demostrat per exemples gironins més tardans com el gradual de Sant Feliu de Girona del segle xv.⁵⁹⁰ En tot cas, el manuscrit en el seu estat present tampoc no conté cap referència a una *representació*.

- Recentment també M. dels S. Gros ha publicat les restes d'un responsorial de la catedral de Girona conservat a l'ACA, datable al primer terç del segle xii i ja fora de servei el 1317, que conté els responsoris a les tres lliçons de les Matines de Pasqua; el tercer és perllongat per quatre verbetes o petites proses (peces 48-51) d'estructura antifonal, tres de les quals també es troben a l'antifoner de Sant Feliu, de la mateixa època.⁵⁹¹ Cal suposar que es tracta de les verbetes que la Consueta contempla abans de la *representació* (*Et dicuntur antiphona, responsoria, lectiones et verbeta et gradualis et alleluia et omnia alia que dicuntur*), que desconeixem si ja existia en forma independent en aquest moment. En tot cas, es documenta lateralment l'estructura descrita a la Consueta.
- La següent notícia ja és el fragment de troper dels segles xiii o xiv requerit per la consueta, conservat miraculosament al ms. 911 de la BC, editat per Donovan i comentat fa poc (figura 47). Les poques línies són suficients per identificar un drama ja desenvolupat, que inclou l'escena del mercader de perfums en una versió gairebé idèntica a la peça n. 88 del ms. 105 de Vic (el primer manuscrit occidental que conté aquesta escena), i per tant remuntable a la segona meitat o mitjan del segle xii;⁵⁹² els pocs versos no permeten observar alteracions significatives d'aquest estat més enllà d'una adaptació topogràfica als escenaris de la seu de Girona (*dum mulieres descenderint de sepulcro*), molt diferent de l'abarrocamment detectat el 1539, quan al mercader ja l'acompanyen una *uxor* i un *filliolus*.
- El mateix proser ms. 911 de la BC és datat al segle xv i també es divideix en diverses parts, amb una escriptura i notació en tot cas unitàries. La primera és una mena d'antifoner per a oficis i processons diverses (com per exemple la del diumenge de Rams, o les d'anar a les

regresse ad monumento precepta nunciant. / Ut mulieres iam dixerant ita invenerunt, illum sublatum esse extimaverunt / Quidam ex ipsis ad monumentum videre perperant / Audientes illi dubitaverunt non credentes verba vera esse que dicebantur / dolore nimio cordis estuantes / timentes ne visuri iam eum essent. / Post hec frequenter eis apparet / precepit ut euntes in mundum / predicent evangelium et baptizent / Et Dominus Ihesus postquam locutus est ascendit in celum / sedet in excelsis ad dexteram Patris / venturusque ut reddat unicuique secundum opera sua / Et nunc ergo pura mente obsecremus ut de celo respiciat nos / et ut memor nostri sit pro quibus fudit preciosum sanguinem suum / ne pereamus cum damnatis sed cum iustis pariter gratulemur iocundanter / hymnum novum ei cantantes in evum, exultantes per cuncta semper seculorum secula. Amen. (BNP, Nouv. Acq. Lat. 495, 76r-79r).

⁵⁹⁰ Gros Pujol 1993, 222; manuscrit que, per cert, no conté cap trop per a l'introït de la Missa de Pasqua.

⁵⁹¹ Gros Pujol 2004a, 343-363, esp. 351-352 i 360.

⁵⁹² Donovan 1958, 101. Compareu amb Gros Pujol 1999a, 207 (versos 8 i 9). L'escena del mercader, la primera constància de la qual en el citat manuscrit 105 ha portat a proposar-ne un origen català i fins i tot vigatà, tingué correspondències iconogràfiques i escultòriques d'ençà de la meitat del segle xii a Provença (portada de Saint-Gilles du Gard) i a les darreries de la centúria a Catalunya (capitells de Sant Cugat i del museu de Cluny a París), tot refermant doncs la cronologia de la seva aparició en el context del drama sacre. Lorés 1986, 130-135 (hipotètiques relacions amb el desenvolupament del drama per als exemples catalans, 136-138).

fonts baptismals tots els dies de l'octava pasqual, ff. 1r-17r); una segona part constitueix l'inici del troper, novament de l'ordinari (*Kyrie* i *Gloria*, 17r-36v); és seguida per un recull d'epístoles o lliçons per a festivitats diverses (ff. 37r-46r). Després apareix el proser pròpiament dit (ff. 46r-155r, iniciat amb la prosa per a la Missa del Gall i acabat amb la seqüència de difunts *Dies irae*). Finalment (ff. 155v-170v) continua el troper de l'ordinari (*Credo*, *Sanctus*, *Agnus Dei*), acabat amb unes antifones marianes. Òbviament ens interessa de veure el proser, que contempla diverses peces per a les festivitats de Pasqua. La prosa assenyalada en primer lloc per al *die sancto Pasche* és *Clara gaudia* (69r-70r), i la següent, sota la rúbrica *item alia prosa*, és ja la famosa *Surgit Christus* (70v-73r), amb estructura plenament dialogada que incorpora el desplegament de *Victime paschali* i per tant és identificable amb el text d'un drama (figura 48). És possible que aquest manuscrit suplís el proser del segle XIV, que probablement fou desmantellat en confegir el nou. En tot cas l'estructura de la peça és ideal per a les evolucions que proposa la consuetat de 1360, encara que no incorpori cap notícia topogràfica. Sembla evident, no obstant, que en aquesta època es duia a terme la representació com al segle anterior i es faria al següent. En la visita pastoral de 1512 s'anomena un *Proserium dominicale et sanctorale pulcrum* que podria assenyalar la presència d'aquest volum al cor, a l'armari de sota el faristol de cants.⁵⁹³

Lamentablement, doncs, el recurs als manuscrits gironins no ens permet atestar la representació abans del segle XIV, tot i que és en tot cas possible plantejar que una pràctica d'aquesta mena es fes a Girona des de ben antic, potser d'abans dels inicis del segle XII, a la llum de les pràctiques vigatanes que devien ser ben conegudes a Girona. Però cal repetir que les fonts de què disposem, en bona part per raó de les seves característiques (troperes de l'ordinari, proseres de la missa) no ens en parlen; no tenim constància d'hipotètics estadis menys desenvolupats del drama. Desconeixem doncs la història de la seva evolució a Girona i per tant de la seva interacció amb l'arquitectura, sobretot en el període clau que representa, tant per a la fesomia de la seu com per al desenvolupament del drama litúrgic, el pas del segle XI. Pel que fa als contactes amb l'àrea llemosina, a part del que pugui representar la influència de grans personalitats com Gerbert o Oliba, podem destacar en tot cas un fet puntual: la presència del bisbe Pere a la dedicació de la nova església abacial de Saint-Martial l'any 1028.⁵⁹⁴

Encara que no sigui verificable, una introducció del drama en aquest context coetani de la seu romànica no es pot descartar, i de fet s'adiria prou bé a les coordenades proposades per la historiografia. La litúrgia, en tot cas, mantingué el Sepulcre (que al segle XIV ja feia segles que havia estat construït) com a lloc adequat per a la pràctica de la *Visitatio* tal com la descriu la consuetat, i sobretot per la proclamació teatral i kerigmàtica de la Resurrecció. Si la representació, com és lícit de creure, es realitzava a Girona en cronologies precedents sota formes menys evolucionades i més properes al tropus (sense l'escena del mercader o sense el diàleg de la prosa *Victime*, per exemple), versemblantment devia emprar també el mateix escenari. L'ús del cos occidental encara al segle XIV invita en tot cas a pensar en una utilització tant o més assídua per a les mateixes finalitats en cronologies anteriors, quan el temple romànic no estava afectat encara per cap mena d'ombra de provisionalitat.

⁵⁹³ Batlle 1979, 219.

⁵⁹⁴ Gros Pujol 1999a, 39.

III.2.2.3. Conclusions: visió de conjunt i interpretació del massís occidental

III.2.2.3.1. Resum: personalitat litúrgica

Les abundants dades disponibles permeten conèixer el caràcter estructural del cos occidental gironí, sobre el qual haurem de tornar en analitzar la planta de l'edifici; però també defineixen suficientment el caràcter funcional del dispositiu. Per bé que els seus dos elements, la Galilea i el Sepulcre, tinguin des del punt de vista fàctic un comportament autònom (cert que, en les fonts, les indicacions per a una processó que passa per la Galilea no esmenten el Sepulcre, ni les d'una missa que es diu al Sepulcre la Galilea), el caràcter de què els esdeveniments i les funcions que s'hi duen a terme doten un i altre espai ens condueixen a una interpretació conjunta de tot el massís occidental.⁵⁹⁵ A Girona, el coneixement de l'estructura i les dades disponibles fan que en efecte els usos litúrgics esdevinguin determinants per a aquesta interpretació.

D'antuvi, cal admetre una limitació important en aquest sentit, però no pas insalvable, com comentàvem a la introducció. La caracterització que anem a iniciar és òbviament deutora de la informació que posseïm, i cal recordar que en molt gran mesura la font que ens la proporciona és un costumari del tercer quart del segle XIV. Segurament l'ús del cos occidental que reflecteix no és del tot igual al que fou contemporani del seu disseny: alguns elements potser s'hi van afegir en virtut de la difusió de noves pràctiques, d'altres per contra es degueren anar retallant per raons d'adaptació al nou edifici o simplement també per canvis en els usos litúrgics. Si suposem però que el cos occidental tenia una funcionalitat definida en el moment de la seva construcció i que al segle XIV començava a planar al seu damunt l'ombra de la provisionalitat, és aconsellable pensar que la tendència a sostreure-li funcions devia ser més poderosa que no pas la d'atorgar-n'hi de noves. El fenomen de l'adaptació és clar, en aquest sentit, en alguns casos relatius al cicle pasqual (per exemple, l'*adoratio* i la *depositio Crucis* del Divendres Sant, que el 1360 ja es duia a terme en un *sepulcrum* mòbil situat a la capella de Sant Martí de l'obra nova; o també les dramatitzacions senzilles del dilluns de Pasqua, que segons la consuetud ja se situen a l'altar major) i ens permet detectar cerimònies que versemblantment havien tingut lloc al cos occidental abans de 1360, per coherència amb les que encara hi romanien.⁵⁹⁶ A banda d'això, la

⁵⁹⁵ En realitat una distribució prou clara de funcions es dona igualment en gairebé tots els cossos occidentals de què hem tingut esment (excloent potser els exemples amb altars a la planta baixa), des dels més clàssics com el *Westwerk* de Centula (Heitz 1963, 77 i ss, 128 i ss), passant pels més propers a la nostra cronologia, com ara, pel que se'n sap, el de Cluny II i les seves esglésies relacionades (Krüger 2002a, 176 i ss) i fins als exemples més endinsats en el segle XII, com per exemple el de sant Ciríac de Gröningen (Marx 2002). La connexió entre planta i pis s'ha de cercar en una interpretació global de l'estructura que permeti integrar el sentit de les funcions atribuïdes a un i altre indret.

⁵⁹⁶ És indubtable que en aquest sentit un dels principals problemes de la nostra font és que ens pot escamotejar dades precioses, celebracions que ja no tenen lloc al cos occidental o que directament ja han caigut en desús, que mai no podrem conèixer si no és a través de troballes documentals excepcionals. Podria ser el cas, per exemple, de festes com les del cicle de Nadal (per al qual només disposem de la senzilla notícia de l'encesa de ciris a la capella del Sepulcre, que segurament devia ser emprada amb més profusió en cronologies més reculades) o d'altres, especialment les d'orientació cristològica. Per sort, disposem d'algunes altres dades escadusseres, com el document traslladat de 1318, testimoni que la missa matutina de l'Ascensió es celebrava al Sepulcre.

tendència conservadora de la litúrgia ens hauria de permetre resseguir la personalitat de la instal·lació a nivell ritual, encara que la font sigui tardana; en efecte, una identificació del cos occidental com a metàfora de la Jerusalem celestial és més fàcil d'entendre com a perduració d'antics usos litúrgics arrelats en la tradició altmedieval que no pas com a aportació o innovació dels segles XIII o XIV.⁵⁹⁷

Iniciarem la nostra caracterització per la planta baixa. La denominació del porxo inferior com a Galilea en la majoria de la literatura sobre la seu havia conduït, en els primers estudis de les restes arqueològiques, a cercar en el topònim les pautes per a la seva identificació.⁵⁹⁸ És sabut que el mot designa una tipologia de cossos occidentals relacionats amb l'església abacial de sant Pere de Cluny, que fou la primera a dotar-se d'un dispositiu anomenat d'aquesta manera. El *Liber Tramitis* anomena Galilea el cos occidental o pre-església que Odiló va fer afegir al temple a inicis del segle XI, a partir del qual es generà una tipologia relativament definida de cossos occidentals (Tournus, Romainmôtier, Payerne) que havien de compartir, en termes generals, aquesta denominació a partir dels segles XI i XII. Es tracta d'unes edificacions en forma d'autèntica pre-església amb porxo i capella alta que, a voltes, com a Tournus, era de tipus basilical i normalment comptava amb un absis oriental que sobresortia al mur oest de la nau del temple. Eren construccions de gran envergadura, que freqüentment assolien un terç de la llargada total del temple. La planta baixa solia tenir funcions funeràries i estacionals (*stacio*), mentre que segons les darreses interpretacions la capella estava caracteritzada per una funció litúrgica particular: era l'indret on es deien les misses de sufragi per als difunts inclosos a l'obituari de l'abadia. El tipus, doncs, es relacionaria amb l'auge de la litúrgia funerària característic de l'abaciat d'Odiló, que havia de contribuir poderosament a l'evolució de l'espiritualitat medieval.⁵⁹⁹

Els usos litúrgics que s'han enumerat en el cas de Girona, entre els quals no hi figura cap dedicació especial de la capella alta a la litúrgia funerària, i assenyaladament també les restes materials del pòrtic, ja deixen ben clar que no ens trobem davant d'una Galilea de tipus cluniacenc i que no cal entendre per tant l'ús del mot com una adhesió a les pràctiques de l'abadia borgonyona. En realitat, els investigadors coincideixen a afirmar que sobretot a partir del segle XII el terme s'aplica amb força imprecisió a gran varietat de sistemes d'accés.⁶⁰⁰ I recordem que a Girona el mot només apareix documentalment el 1188 per designar una estructura que, amb tota versemblança, feia més d'un segle que ja existia. Amb tot, si bé en l'accepció

⁵⁹⁷ Només voldríem recordar, en aquest punt, la interpretació dels usos litúrgics del dispositiu occidental de la col·legial d'Essen (segon quart del segle XI) que C. Heitz va poder articular a través de l'anàlisi, com en el nostre cas, d'un costumari del segle XIV. Això li va permetre documentar determinades cerimònies de llarga tradició que es relacionaven amb el caràcter fonamental de l'estructura. Heitz 1963, 55-59 i esp. 189-200. Encara que es pugui criticar la distància temporal, no es pot negar que l'ús de la font permetia comprendre l'arquitectura de manera eficient.

⁵⁹⁸ Freixas et al. 2000, 59.

⁵⁹⁹ Per a la definició de la Galilea a Cluny i la seva presència en altres esglésies de l'orde: Evans 1938, 77-80; Conant 1968a, 59-60; Heitz 1996, 206-209. Estat actual de la qüestió a Sapin 1990 (88-89, on queden clars els dubtes que planen sobre la Galilea de Cluny) i Sapin 2002, 404-413, on es recullen les referències toponòmiques. Un resum de l'espiritualitat cluniacenca vers l'any 1000 a Vauchez 1985, 38-39. Per a la caracterització litúrgica de la Galilea cluniacenca i la seva difusió, vegeu Krüger 2002a, 2002b i 2003 (val a dir que es tracta d'una orientació ja proposada a Senra 1997, 124-126).

⁶⁰⁰ Vegeu per exemple Bango 1992, 108; Senra 1997, 126, esp. nota 46; Sapin 2002, 404-405, o Krüger 2002b, 420. Per a l'aplicació a un simple pòrtic provisional, ja en cronologies baixmedievals, vegeu Sureda 2001, 299-300.

restringida que remet a les avantnaus de filiació cluniacenca el terme no és aplicable, és igualment cert que l'exegesi del mot, la raó per la qual la Galilea de Cluny II fou anomenada de tal manera, escau perfectament a la caracterització litúrgica i funcional del nostre pòrtic.

En aquest sentit, el mot designa en primer terme una regió de Palestina on passà part de la seva vida Jesús de Natzaret, nom d'un vilatge d'aquell territori. És l'indret on es retirà i predicà la conversió als pagans, on conegué i convertí els seus primers col·laboradors i també on, després de resuscitar, se'ls aparegué, com expressen clarament determinats fragments de l'Esriptura que sovint han estat transmesos al llenguatge litúrgic.⁶⁰¹ Una tradició exegètica, basada en la lectura que féu sant Agustí de la traducció jeronimiana de l'Esriptura, permetria establir una equivalència entre el topònim hebreu i l'expressió llatina *transmigratio peracta*, és a dir, el mot «Galilea» designaria en sentit simbòlic el lloc del trànsit, de la conversió dels pagans en creients, de pas de la vida terrenal a la vida eterna, que és com dir de la mort a la vida; en certa manera per tant, també, lloc de la Resurrecció. Aquesta lectura, desenvolupada especialment a l'escola d'Auxerre en època carolíngia (per exemple, al sermó pasqual d'Heirc d'Auxerre), hauria influït posteriorment en el pensament de l'abat Odiló, entre altres coses, versemblantment, per a la tria de la denominació per al nou cos occidental que ell feia construir.⁶⁰²

Les funcions bàsiques que hem identificat a la Galilea gironina escauen perfectament a aquesta caracterització com a lloc de trànsit físic i simbòlic alhora. El pòrtic de la seu gironina era l'espai de conversió del poble fidel el Dimecres de Cendra, dels penitents el Dijous Sant i dels catecúmens el Dissabte de Glòria (calia passar per la Galilea per arribar al baptisteri); també l'espai de trànsit de les processons de la litúrgia estacional gironina, assenyaladament les del dia de la Purificació i del Diumenge de Rams; i, en virtut d'una funció funerària prou destacada, era també l'indret on els clergues de la catedral rebien els fèretres o, sobretot, allí on les restes dels personatges il·lustres que hi eren enterrats esperaven el seu trànsit definitiu a la casa del Pare celestial. No cal dir que aquests trànsits són possibles mitjançant cerimònies vehiculades pels ministres de l'Església, que acullen els congregats per a una o altra finalitat;⁶⁰³ és a dir, s'hi fa evident la mediació que possibilita l'acompliment de la transició. De fet, aquesta mena de

⁶⁰¹ Les referències de l'Esriptura: Mt 4, 12-17 ("Galilea dels pagans"); 26, 32; 28, 7; Mc 1, 14-15; 16, 7; Ac 1, 11. L'antifona de l'introït de la solemnitat de l'Ascensió pren el text d'Ac 1, 11: *Viri Galilaei, quid admiramini aspicientes in caelum?* ("homes de Galilea, per què us esteu mirant al cel?"), fragment que també s'ha posat en relació, precisament, amb la iconografia ascensionista/apocalíptica habitual en la decoració dels portals romànics (Klein 1989 i especialment 1990, 169). Igualment la seqüència del Dimecres de Pasqua repeteix *surrexit Christus spes mea, praecedet suos in Galilaea* ("Crist, la meua esperança, ha resuscitat; va davant dels seus cap a Galilea"), evidentment a partir dels textos bíblics que acabem d'esmentar, d'inequívoca significació pasqual. Recordem que la missa matutina de la solemnitat de l'Ascensió també es celebrava al Sepulcre abans de 1318.

⁶⁰² Krüger 2002a, 179-181; eadem 2002b, 420-422; eadem 2003, 149-151. Les darreres investigacions arqueològiques a Saint-Germain d'Auxerre suggereixen que un primer tipus d'avantnau borgonyona amb tres naus i almenys tres tramades no s'hagués construït precisament a l'abadia al segle IX, amb la qual cosa la influència sobre Odiló podria no haver estat només a través dels textos: Sapin 2002, 413; planta, 401.

⁶⁰³ Són en efecte els clergues (sagristà segon, claver) o el propi bisbe els qui distribueixen la cendra, reben els catecúmens i els penitents (i els personatges il·lustres i els participants al sinode diocesà, en aquest cas sense una connotació litúrgica tan clara però amb una notòria dimensió de rebuda i de mediació); i també són els mateixos clergues els qui reben els fèretres i els qui, en darrera instància, acabaran donant llicència per instal·lar-hi els sarcòfags. En un sentit més general, sobre la imprescindible mediació del clergat en el marc de l'espiritualitat europea de l'Edat Mitjana vegeu Vauchez 1985, esp. 35-43.

funcions que representen un trànsit en sentit literal i figurat estan entre les que comunament s'han assenyalat per als accessos de tota mena en les esglésies medievals d'occident.⁶⁰⁴

La realitat concreta de la Galilea gironina demana tanmateix una sèrie de precisions. En primer lloc, sobre les funcions que no hi hem documentat. És de destacar a Girona l'absència de notícies explícites d'usos profans anàlegs als que es detecten en els pòrtics d'altres indrets (bàsicament xifrats en reunions comunitàries i esdeveniments lúdics). El que més s'hi assembla són les notícies relatives a la rebuda de personatges il·lustres o a la celebració del sínode diocesà (un ús antiquíssim que es remuntava pel cap baix a mitjan segle x, abans de la construcció de l'església romànica), però s'ha d'admetre que totes dues ocasions revesteixen un llenguatge paralitúrgic o directament litúrgic; la segona, assenyaladament, és consagrada a la consuetudina de la seu. Altres fets com l'apedregament del call des del campanar vell o la detonació d'armes de foc des del pòrtic (III.2.3.2, III.2.4.1.2) constitueixen accions esporàdiques i deslligades del caràcter del lloc; si de cas, l'esdeveniment dels trets disparats des de la Galilea serveix per acreditar clarament la independència d'aquest espai respecte de l'església als ulls dels clergues del segle xvii. La residència dels guardes i el seu pas freqüent pel Sepulcre només representen, ja en època tardana, la descurança del lloc per part dels habitants de la seu. El jurament del càrrec del nou veguer de la ciutat al Pedró, que tanmateix era ja fora de la Galilea, prop de la porta exterior (III.2.1.2), és l'única funció estable de caràcter cívic que documentem prop de l'estructura.

En canvi, val la pena destacar la importància de la funció funerària, certament amb connotacions liminars però -tant o més important- indubtablement revestida d'una densíssima significació social i fins i tot política per la relació que manté amb la memòria dels privilegiats. La detecció de tombes d'individus privilegiats en els accessos dels temples, en una clara dinàmica d'*humiliatio-exaltatio* derivada del compliment dels cànons del concili de Braga (561) sobre la prohibició d'enterrar dins les esglésies, és constant si no omnipresent, fins i tot si no va acompanyada d'un marcatge litúrgic en aquest sentit. La tendència es documenta a partir del món paleocristià i afecta tota l'arquitectura religiosa medieval; el pis baix dels cossos occidentals no n'és cap excepció.⁶⁰⁵ I més encara quan un dels personatges enterrats és, com en el cas de Girona, la principal promotora de la construcció i protectora de la institució.⁶⁰⁶ Fixem-nos també que els primers sarcòfags que contingué la Galilea (i, segons la nostra proposta de cronologia de la implantació del pòrtic, per als quals gairebé fou dissenyada) foren comtals, és a dir, dels

⁶⁰⁴ Per exemple, Bango 1975, la síntesi de Dierkens 2002 o Gittos 2003, esp. 100.

⁶⁰⁵ Ens conformarem amb tres exemples famosos: la sepultura de Pipí el Breu a l'avantnau de Saint-Denis, les d'Angilbert i de Nithard al pis baix del *Westwerk* de Centula (Heitz 1991b, 333) o la del comte Guillem de Vienne i de Màcon el 1223 a la galilea de Tournus (Henriet 1992, 123). Molt significativament, és aquesta la més rellevant de les poques funcions que pràcticament totes les intervencions recollides a Sapin ed. 2002 coincideixen a identificar, fins a poder dir que la dimensió funerària esdevé essencial en un cos occidental (Dierkens 2002, 499), encara que en realitat l'ús funeràri a la planta baixa de determinats massissos no pas poc importants (Corvey, Cluny II, Auxerre, Tournus) no ha pogut ser verificat per a les seves cronologies inicials (Sapin 2002, 413, nota 76). Per un estudi de conjunt en l'àmbit hispànic, Bango 1992, esp. 100-110. A Catalunya, Español (1996) ha posat de relleu aquesta funció a Girona i a Vic, i molt especialment a Barcelona, com comentarem (Español 1998, 115). Tampoc no es pot oblidar el cas de Ripoll (Rico 1976, 47-51). No documentar aquesta mena d'ús a Girona hagués estat, de fet, fins i tot estrany.

⁶⁰⁶ La sepultura d'Ermessenda no pot deixar d'evocar aquí la de l'emperadriu Teophanou (†991), muller d'Odó II, que fou enterrada al pis baix del cos occidental de Sant Pantaleó de Colònia, un monestir que l'emperadriu promogué i renovà (Mönig 2002, 43).

màxims senyors de l'espectre polític del lloc i de l'època. Durant almenys tres-cents anys (1082-1385), doncs, les sepultures d'Ermessenda i de Ramon Berenguer II gaudiren d'una clara posició preeminent en correspondència a la seva significació i dignitat; una posició que només deixarien per assolir-ne una d'equivalent (o, més ben dit, per obtenir nous llocs d'honor però invertits en detriment de la comtessa). Les circumstàncies que envolten l'estat original del pòrtic gairebé permetrien interpretar-lo com un panteó comtal, implantat a la mida de la comtessa i qui sap si del seu germà, al qual s'afegiria més tard el besnét i comte Ramon Berenguer II.⁶⁰⁷ No podem oblidar que durant la processó d'absolta general dels difunts es deia a la Galilea encara al segle XIV una oració per l'ànima de la comtessa; és evident doncs que, almenys, es tractava del panteó d'Ermessenda. Tal vocació de l'indret més tard hauria de ser desvirtuada per l'ús assidu (i segurament molt disputat) que en van fer les dignitats capitulars gironines, però qui sap si, ja molt entrat el segle XIV, la disposició reial de trasllat dels antics sepulcres i la tardana sepultura d'un metge i home de cort de Joan I podrien ser encara tènues ressons d'una preeminència comtal a l'hora d'emprar l'espai. A més, la presència de relíquies al Sepulcre dotava d'una especial densitat simbòlica la Galilea com a lloc d'enterrament: la seva funció com a cementiri de prestigi dels qui esperen la Resurrecció dialogava en realitat amb la *capsa* del Sepulcre, plena de relíquies dels qui ja són manifestament partícips de la Glòria eterna. Es comprèn que el millor lloc per situar el propi sepulcre fos, precisament, sota el Sepulcre.

La litúrgia, però, focalitza alguns dels trànsits -els més ritualitzats- que tenien lloc a la Galilea, dels quals dos ens faciliten claus hermenèutiques de gran interès. Les processons que hi fan *stacio* representen, d'antuvi, un trànsit des de l'exterior de l'església cap a l'interior, on immediatament tindrà lloc la sinaxi eucarística en lògica seqüència. Però les circumstàncies del pas pel pòrtic són especialment eloqüents quan ens revelen la dimensió simbòlica amb què doten els espais. Les processons de la Candelera, amb les candeles enceses, i del Diumenge de Rams, amb les palmes beneïdes, no només formen part dels ritus introductoris de les misses respectives, sinó que fan explícites les connotacions simbòliques de l'església i de l'Església, és a dir, de l'església-edifici com a metàfora de l'Església-comunitat dels cristians.⁶⁰⁸ En el cas de la Candelera, l'església esdevé el Temple de Jerusalem on s'entra per a la purificació de Maria i la presentació de Jesús, en compliment de l'antiga Llei (Lc 2, 22-38).⁶⁰⁹ En el Diumenge de Rams, l'església esdevé la ciutat mateixa de Jerusalem on Crist entra triomfalment (al so de l'antífona *Ingrediente domino*) disposat al seu sacrifici redemptor, que la missa commemora constantment. Tots dos indrets, tan habituals en el simbolisme de l'església medieval,⁶¹⁰ simbolitzen el lloc culte

⁶⁰⁷ Cal tenir present que la catedral de Barcelona (segons tots els indicis, també el seu pòrtic de ponent) fou també al segle XI un panteó comtal on hi havia enterrats dos magnats, que per cert havien estat sebollits en sarcòfags d'època romana reutilitzats. Contràriament a la tradició (pel que sembla originada no abans del cinc-cents), les restes encara avui conservades a Barcelona sembla que no es poden atribuir als comtes Ramon Berenguer I i Almodis, sinó al comte Ramon Borrell (†1017) i a la seva nora Sança de Castella (†1026-1027), precisament el marit i la nora d'Ermessenda de Carcassona, traslladats allí des del claustre quan s'enllestí la galilea barcelonina, on reposaren en, probablement, sarcòfags romans de marbre reaprofitats (Español 1996, 60-63; i sobretot Español 1998, 107-116).

⁶⁰⁸ Reveyron 2003, 169; logna-Prat 2006, 296-298.

⁶⁰⁹ Situant-nos en la suggerent lectura d'Onians (1988, 75-76 i 112-113) no podem deixar de recordar que l'entrada a l'església des de la Galilea estava emmarcada per dues semicolumnes adossades, com les que en la tradició exeegètica flanquejaven l'entrada del Temple (Iachim i Boaz).

⁶¹⁰ Vauchez 1985, 31; Gittos 2003, 100; en sentit general, veieu logna-Prat 2006, *passim*.

per antonomàsia, si es vol en dues dimensions complementàries i en certa manera oposades: el Temple de Salomó, que és el centre epònim i històric del culte veterotestamentari, complementa i s'oposa alhora a la Jerusalem escatològica, on no hi ha temple, sinó que Déu i l'Anyell mateixos ho són (Ap 21, 22). S'uneixen així en la Galilea dos atributs del temple i del culte cristians, l'herència dels pares i la penyora de vida eterna; el pòrtic esdevé lloc de trànsit cap al Sant dels Sants i la Ciutat Santa, cap al culte celestial, imatge del qual era la missa que se celebrava tot seguit a l'altar major.

Aquesta orientació pasqual i escatològica expressada en un dens simbolisme escau també a la interpretació de la capella del Sepulcre, potser d'una manera més vibrant i contemplativa, ja que com veurem la capella representava el terme definitiu del trànsit proposat a la Galilea. Val a dir que al Sepulcre només hi hem identificat funcions de tipus litúrgic i paralitúrgic, i no civil o polític, a banda d'alguns usos residuals desvinculats de tota connotació simbòlica (com els que en fan els guardes de la seu al segle XVI).⁶¹¹ El títol principal de l'espai (el Sepulcre) assenyalava ell mateix tant el cicle passió-mort-Resurrecció com l'evocació del Sepulcre de Crist, és a dir, de nou la ciutat de Jerusalem, que és on aquest sepulcre es trobava. En aquestes coordenades, la fundació dins la capella d'un altar dedicat a la Santa Creu (el 1106, poc després de la primera croada) no és gens casual i respon, precisament, a la mateixa orientació.⁶¹² Les relíquies contingudes en una capsula sota l'altar principal, només comparables a les que contenia l'altar major i integrades per un nombre considerable de relíquies del Crist i de la Mare de Déu (entre les quals no pot faltar un tros de *lignum Crucis*), destaquen la capella per damunt de totes les altres i la converteixen en un autèntic sepulcre de totes les santes despulles, tot i que per desgràcia desconeguem les circumstàncies precises de la seva arribada; a aquestes relíquies genèriques, segons reflexions prou convincents de Francesca Español, s'hi podria afegir la conservació dalt del Sepulcre de les relíquies de la Vera Creu i de la Santa Espina en

⁶¹¹ No hem detectat per al Sepulcre cap mena de traça que pugui orientar-ne una interpretació també com a tribuna principesca. Les connotacions àuliques de les tribunes o capelles altes, que tenen moltes dificultats a ser contrastades a excepció de casos evidents com el de la capella palatina d'Aquisgrà, apareixen a voltes en estudis sobre plataformes occidentals des d'època carolíngia fins als segles romànics normalment sense anar acompanyades de dades en el seu favor, fet que contrasta amb el freqüent silenci (o escrupolosa inhibició) sobre els possibles usos litúrgics de les mateixes estructures (Heitz 1963, 152-161 sobre les tesis de Fuchs i la seva lectura corregida en termes litúrgics; Senra 2002, 350 per al romànic del nord-oest peninsular; Gallier 1991b, 306-307, interpretació gairebé del tot centrada en la significació política; Dierkens 2002, 501, invocant exemples otonians).

⁶¹² Una dada curiosa situa també la creu en un lloc de preeminència en l'imaginari de la seu gironina. La llegenda de la presa de Girona per part de Carlemany atribueix a la intervenció de la Mare de Déu el miracle que alliberà la ciutat: «(...) die veneris hora completorii, celi facie clarescente, crucem magnam et rubeam lumine undique adornatam super mesquitam civitatis Gerunde, ubi nunc edificata est ecclesia Cathedralis, per quatuor horas cunctis videntibus permansisse, guttas etiam sanguinis cecidisse» (ACG, Breviari de Vidal de Blanes 1339, novena lliçó de matines de Sant Carlemany, 640v; editada per darrer cop a Clara 1994, 624-628, i reproduïda a Burch et al. 2006, 136). De resultes de la conquesta miraculosa, l'emperador alçà una nova catedral amb dos altars, un de dedicat a la Mare de Déu i l'altre a la Creu. És cert que la llegenda va adquirir la seva forma completa -tal com apareix al breviari citat- al segon quart del segle XIV, probablement de la mà del bisbe Arnau de Montrodon, un personatge apassionant de coneguda creativitat litúrgica; però es basava en tradicions locals i regionals que podrien remuntar al segle XII pel cap baix (Burch et al. 2006, 138-139). Certament que el relat pretenia justificar una topografia existent, però per això mateix pot ser ben il·lustratiu de la bipolaritat de la seu gironina. Igualment, tampoc no es pot oblidar que l'anomenat Tapis de la Creació, realitzat probablement en dates properes a la fundació de l'altar, dedicava una part prou important de la seva superfície al relat de la invenció de la Vera Creu; no obstant, tot i que ja s'hagi apuntat la possibilitat (Marqués 1980, 221; Palol 1986, 155-156; Baert 1999, 125; Arad 2004, 79-81; Morris 2005, 163; Batlle 1980, 215, només per a la part de la Invenció de la Creu), no estem convençuts que es pugui assegurar una situació del brodat dins la capella del Sepulcre en forma de retaule-baldaquí.

reliquiaris d'orfebreria (el primer atribuït a Pere Berneç) que la catedral encara avui conserva,⁶¹³ i que no farien més que incidir en la línia que marca el llistat de 1347. Com s'ha notat en el seu moment, tant l'acumulació de relíquies com les característiques del seu contingut sobretot cristològic i marià, no poden deixar de recordar-nos alguns casos famosos de dipòsits de relíquies en cossos occidentals, com ara el de la *capsa maior* de Centula, descrit ja per Hariulf al segle IX.

Però, al costat de tot això, són també els actes litúrgics i paralitúrgics que hem vist desenvolupar-se a la capella superior del Sepulcre els que confirmen aquesta direcció de l'anàlisi amb una força especial. S'ha de destacar el pes de les celebracions pasquals. La missa matutina (diumenge *Laetare*, diumenge de Pasqua, diumenges de la cinquantena pasqual, dia de l'Ascensió) i, molt especialment, la representació del *De tribus Mariis*, per a les quals es pot proposar una notable antiguitat, estableixen, cadascuna a la seva manera, una polaritat amb l'altar major i convertien més que mai en aquest dia la capella en una actualització gràfica (litúrgica i paralitúrgica respectivament) del Sepulcre de Crist. De la mateixa manera, la primera processó de les tres que tenien lloc el diumenge quart de Quaresma col·locava el Sepulcre en el lloc de la pròpia Jerusalem celestial (l'antífona per a l'ascens era *Ecce mater nostra Jerusalem* i l'oració invocava Déu com a *edificator et custos Jerusalem*, localitzada a Vic per al Diumenge de Rams amb petites variants). Immediatament hi tenia lloc la missa matutina, nova actualització del culte etern a la Ciutat mística. En sentit general, el Diumenge *Laetare* constitueix una suspensió festiva de les privacions quaresmals que anticipa la Pasqua futura, dels catecúmens que al cap de poc entraran a la Jerusalem que és l'Església. La joia per la redempció propera es manifesta en els textos litúrgics del dia⁶¹⁴ i, concretament pel que fa a la litúrgia gironina, amb costums excepcionals: després d'anar al Sepulcre i acabada la Prima, una segona processó discorria pel claustre tot manllevant antífones i versos de la festa de Pasqua i dotava el dia per tant d'un fort accent posat en l'anticipació de la Resurrecció, testimoni d'una personalitat litúrgica gironina molt remarcable. Cal no oblidar tampoc que la *statio* romana d'aquest diumenge era precisament a la Santa Creu, també anomenada Santa Jerusalem. És suggerent pensar que el cos occidental gironí podia esdevenir, en aquesta circumstància, una mena de síntesi topogràfica dels dos grans llocs del cristianisme, la ciutat de Jerusalem (amb el seu sepulcre occidentat) i la ciutat de Roma (amb la seva *Sancta Iherusalem* on se celebrava l'estació del dia). Que la litúrgia catalana d'inicis del segle XI estava perfectament al cas dels desplaçaments estacionals de l'Urbs queda fora de dubte si mirem l'atenció que dediquen a la *statio* corresponent els sacramentaris de Vic i de Ripoll.⁶¹⁵

En la línia d'aquesta lectura, podem intentar vincular al cos occidental alguns elements més de la catedral que hi trobarien un context adient, per bé que les relacions que establirem són molt difícils o impossibles de verificar. Primerament, una de les peces de pedra calcària conservades del fons lapidari de la catedral, la única que actualment està exposada al tresor

⁶¹³ Español 1996, 73-74, notes 144 i 145.

⁶¹⁴ Al·legoria d'Hagar i Sara a Ga 4, 22-31, que constitueix l'epístola de la missa del dia. El sentit d'alegria, de renovació i d'abundància dels dons de Déu (Is 66, 10-11) el rebla també des del Nou Testament l'Evangeli del dia, dedicat a la multiplicació dels pans i dels peixos (Jn 6, 1-15).

⁶¹⁵ Olivar, 1953 i 1964 (on recordem que per a aquest diumenge es recollia precisament la rúbrica *ad Iherusalem*). Per a la *statio* romana, Righetti 1955, I, 764-765.

capitular, mostra clarament una escena de l'Apocalipsi: la Prostituta de Babilònia damunt la Bèstia de set caps i deu banyes, que ofereix la copa de les abominacions als reis de la terra.⁶¹⁶ D'aquesta escena se n'ha destacat tradicionalment la seva semblança amb les il·lustracions del Beatus, la qual cosa li donaria un *terminus post quem* de 1078, data en què el cabíscol Joan deixà en testament el llibre a la seu. Donat que des d'aquest moment es detecten obres al cos occidental (i no oblidem el *porticus* del bisbe Bernat Humbert, en curs el 1110), podríem suposar que aquest fragment estigués inclòs en un conjunt escultòric de decoració de la Galilea?⁶¹⁷ Certament que no en tenim cap més traça (a banda del capitell amb palmetes, de tres cares, en pedra sorrenca, que correspondria a una de les semicolumnes -III.3.3.2.2.b- i algunes altres dades escultòriques de dubtosa atribució -III.3.3.3-), però cal admetre que la situació d'aquesta escena a la Galilea escauria perfectament al sentit escatològic de l'estructura, dotant-la d'un matís apocalíptic (lloc de la lluita del bé contra el mal) i situant-la dins dels patrons habituals dels programes iconogràfics que decoren els accessos i en general les àrees occidentals de les esglésies medievals.⁶¹⁸ També, en diverses publicacions, ha estat comentada la possibilitat que el brodat de la Creació hagués estat realitzat precisament per a la decoració del Sepulcre, atesa la presència als registres inferiors de la part conservada de la història de la invenció de la Vera Creu.⁶¹⁹ Igualment s'ha parlat de les relíquies cristològiques actualment en reliquiari del segle XIV (el *Lignum Crucis* i la Santa Espina: figures 49 i 50) que podrien tenir en la capella alta el seu dipòsit idoni, com ja ha proposat la historiografia, així com s'ha relacionat amb aquest accés principal (admetent una construcció dins del segle XII) amb la llinda d'inscripció versificada conservada al lapidari de la seu.⁶²⁰

Per últim, cal recordar que es conserva al Museu d'Art de Girona (Museu Arqueològic Provincial núms reg. 1.725-1.729) un calvari escultòric integrat pel Crist crucificat, els dos lladres, Sant Joan i la Mare de Déu, tradicionalment atribuït al mestre Bartomeu i procedent de la Catedral, datable a les darreries del segle XIII (figura 51).⁶²¹ Sabem que aquestes escultures es trobaven a la catedral, concretament damunt la llinda d'una porta que comunicava el carner dels Negres amb el claustre, i que els brètols l'apedregaven des de l'actual carrer Cartañá; en virtut d'aquesta situació precària, el Capítol accedí el 1867 a relagar les peces a la Comissió Provincial de Monuments per a la seva exposició.⁶²² Aquesta porta, per tant, s'havia de trobar al final del passadís que travessa la capella conventual d'oest a est, per tal com al segle XIX no es pot plantejar altra comunicació entre els dos espais. Ara bé, consta que aquesta comunicació fou

⁶¹⁶ Ap 17, 3-6.

⁶¹⁷ Camps 1988, 146-150; recollit a Barrachina 1998-1999, 12, nota 11. L'autor entén que podria formar part d'una porta-marc i fins i tot es podria trobar a la part inferior.

⁶¹⁸ La qüestió -de gran tradició historiogràfica- del disseny de programes decoratius escatològics per a les àrees occidentals i/o d'accés als temples en el món romànic, ja esbossada per exemple en l'estudi de Heitz (1963, 145), és objecte d'una magnífica síntesi a Klein 2002, que proposa en algunes ocasions matisos ascensionistes (vegeu també Klein 1989 i 1990).

⁶¹⁹ Marquès 1980; Baert 1999, 125; Morris 2005, 163.

⁶²⁰ L'atribució dels dos reliquiari i de la llinda és proposada a Español 1996, 73-76, Español 2005, 213 i Español/Yarza 2007, 93. Pel que fa a la llinda, tot i que el caràcter de la inscripció es correspon bé amb la caracterització litúrgica de l'espai (*Janua sum vite per me gaudendo venite / ad regnum celi nulli sum clausa fidelis*), vegeu algunes remarques a III.3.3.3.

⁶²¹ Freixas 1983, 102 i 130 (amb recull de la bibliografia anterior); les darreres contribucions han anat a càrrec de Barrachina (2004, 120 i 2007, 58). Es tractaria d'una de les obres de menys qualitat de l'autor.

⁶²² ACG, AC 93, 111r i 114r; transcrites a les fitxes corresponents del Md'A.

oberta el 1599,⁶²³ de manera que el conjunt escultòric degué tenir un altre emplaçament amb anterioritat. Podria aquest haver estat la capella del Sepulcre? Seria un lloc prou adient: es tracta d'un grup proper als davallaments de tradició romànica (d'acord amb els trets dominants en l'estil de les figures), més que no pas als Sants Enterraments que sovintegen a partir de mitjan segle XIV, menes de conjunts que sabem que puntualment pogueren tenir correspondència amb pràctiques litúrgiques⁶²⁴ (tot i que a la seu de Girona esperariem, més aviat, un Sepulcre). Tanmateix, segons Barrachina, la correcció de perspectiva de les figures indica en tot cas una posició elevada, no pas damunt d'un altar sinó més adient a un timpà,⁶²⁵ que hauria de ser, en tot cas, per a una porta de proporcions notables. Així doncs, no podem assegurar el lligam de la capella amb aquest conjunt escultòric (com també són hipòtesis les atribucions plantejades en el paràgraf precedent), però pensem que val la pena apuntar-la, en part també pel cert impacte que pel que sembla tingueren aquestes escultures a la Girona del moment: se'n feren còpies més senzilles, una de tres figures procedent de l'Hospital de Capellans de Girona (Museu Provincial de Girona núms reg. 1.734-1.736) i una altra més modesta en forma de capitell procedent de l'antic priorat del Sant Sepulcre de Peralada (Museu Castell de Peralada).⁶²⁶ No podem oblidar, tampoc, que un mig segle després es contractaria Aloi de Montbrai perquè realitzés a la veïna església de Sant Feliu un grup escultòric del Sant Enterrament, el més antic documentat a Catalunya i anterior als que es consideraven els més antics exemples francesos.⁶²⁷ Podria plantejar-se la vinculació d'aquest darrer conjunt a la litúrgia estacional que vers 1360 unia la catedral i la col·legiata el Divendres Sant,⁶²⁸ fet que també proveiria un context suggerent per al grup del Calvari suara comentat.

A banda d'aquestes hipòtesis, les dades sobre els usos que cos occidental gironí tenia encara al segle XIV, doncs, són suficients per poder interpretar el seu sentit simbòlic: lloc de la Resurrecció i ciutat santa de Jerusalem. Els dos espais que formaven el massís, cadascun amb els seus propis matisos funcionals, permetien articular una figura de l'Església rica i

⁶²³ ACG, RA I, 140v; Marquès 1953, 285. Vegeu l'apartat dedicat al dormitori del claustre.

⁶²⁴ Tant pel que fa als davallaments (Boto 2007c, 34-35, per al cas de San Justo de Segovia, amb una miatge articulada de Crist; Llopart 1978 per a Mallorca, encara que en cronologies avançades) com per als conjunts del Sant Sepulcre (a Tarragona el 1505: Bracons 1987, 100).

⁶²⁵ Barrachina 2007, 58.

⁶²⁶ Barrachina 2004, 120.

⁶²⁷ Freixas 1983, 115; Alcoy/Beseran 1990, 94-100. El grup es troba avui repartit entre l'església de sant Feliu (on per cert se'n trobaren nous fragments el 1994: Freixas 1994, 18-19) i el fons del Museu Arqueològic Provincial, al Museu d'Art (11 fragments, núms reg. 1.744-1.754). Aquests darrers fragments ingressaren al Museu igualment en virtut de la resolució capitular de 1867; ja dins el segle XX, Mn. Llambert Font comunicava al redactor de la fitxa del *Museo Arqueológico Provincial* que les peces «estaban en una capilla que existía por allí la actual sacristía». Lògicament es tracta d'una confusió amb la localització del Calvari (núms reg. 1.725-1.729), regalat en les mateixes circumstàncies. Anotem aquesta precisió perquè en algun moment s'ha proposat que part d'aquests fragments, atesa la seva procedència de la catedral, poguessin ser testimonis de l'existència d'un grup del Sant Enterrament de la seu, diferent del de Sant Feliu però de dates i estil semblants. Opinem que la solució més lògica és la de continuar pensant que les onze peces núms reg. 1.744-1.754 procedeixen de la destrucció del grup de la col·legiata, oi més quan el seu pas esporàdic pels claustres de la catedral no ha de significar per força una procedència original de la seu: per exemple, encara es conserven a la catedral cinc fragments d'un retaule de Sant Narcís i Santa Afra, del segle XVI, del qual existeixen dues taules més al Museu d'Art, on consten com a procedents de l'església de Sant Feliu (Sureda 2004d). A més, tenint en compte que el Divendres Sant els canonges de la seu visitaven l'església de Sant Feliu, era en aquesta darrera on l'escenari resultava prioritari. Tot i això, deixem als especialistes en escultura gòtica la darrera paraula sobre aquesta possibilitat, que encara no ha rebut solució definitiva.

⁶²⁸ Español 1996, 72.

compementària: la Galilea representava l'església terrenal, l'*ecclesia militans* (naixement per als catecúmens, redempció per als pecadors, penyora de vida eterna per als difunts, accés als sagrats misteris per a tots els fidels; en definitiva pas, conversió, transmigració) i el Sepulcre, l'església celestial o *ecclesia triumphans* (Resurrecció i lloc de la vida sobrenatural, representació del culte del Cel, visió estàtica de la Glòria eterna, terme definitiu del pelegrinatge terrenal). La dialèctica terrenal/celestial es manifesta també prou clarament en la dimensió funerària d'un i altre indret: els mortals enterrats a la Galilea s'emmirallen en Crist, la Mare de Déu i els sants simbòlicament sebollits al reliquiari del Sepulcre, tot i que això no minva en res les connotacions de manifestació del poder i de la memòria dels difunts que acumulava el pòrtic inferior. La dinàmica simbòlica del cos occidental no era pas autònoma de la resta de l'església, sinó que s'hi relacionava íntimament: la capella del Sepulcre, que simbolitzava l'objectiu del trànsit cap a la vida eterna, establia un diàleg i una equivalència amb l'altar major, representació màxima de la mateixa meta (*ecclesia triumphans*) que precisament proposava la Galilea en tant que accés a l'església. Aquesta bipolaritat, potser ja residual al segle XIV, es feia encara notòria en determinats moments de l'any litúrgic com el dia de Pasqua o el quart diumenge de Quaresma. Es pot plantejar la mesura en què aquesta caracterització funcional va tenir a veure amb la concreció arquitectònica del cos occidental, i mirarem de fer-ho ara.

III.2.2.3.2. Disseny estructural i litúrgic: paral·lels

Nombroses esglésies romàniques presenten dispositius particulars col·locats a l'extrem de ponent de la seva estructura. La historiografia identifica el tipus més conegut d'aquesta mena d'equipament en el *Westwerk* d'època carolíngia, d'on els plantejaments tradicionals feien derivar totes les tipologies de massissos occidentals romànics. El panorama actual de la recerca replanteja les relacions entre aquestes dues realitats en un esquema més ric i variat. Per altra banda, per a la correcta interpretació d'aquesta mena d'estructures és necessari combinar, si se'n té la possibilitat, les dades físiques i arquitectòniques amb les notícies sobre la funcionalitat de l'espai. Afortunadament a Girona, com s'ha vist en el seu moment, comptem amb un alt grau de coneixement tant de les unes com de les altres. Ens proposem ara d'interpretar-les i de contextualitzar-les.

El cos occidental de Girona, segons la lectura de la seva planta i les notícies sobre el seu alçat, presenta tres característiques principals: un esquema bàsic tripartit (que es repeteix en el seu espai central a nivell de coberta), una disposició transversal que l'apropa a l'aspecte d'un transepte occidental i una preocupació per un aspecte exterior tendent al que la historiografia ha anomenat façana harmònica⁶²⁹ (amb matisos: no només hi ha encara una clara estructura de façana separada de la nau, sinó que pel que sabem va realitzar-se una sola torre, la de migdia, malgrat que la façana presentés amb tota probabilitat un esquema clarament tripartit en virtut de la planta, si considerem el cos nord o del baptisteri) (III.2.3. i III.2.4) (figures 52b-c). Com detallarem més endavant (III.2.2.3.4), aquesta disposició troba paral·lels immediats, amb diferent grau de proximitat, en l'arquitectura catalana contemporània. Per la tripartició i la simetria, resulta

⁶²⁹ Erlande-Brandenburg 1989 (1993), 99-100; la denominació *two-tower façade* i propostes d'origens a l'article clàssic de Schaefer 1945.

d'antuvi ben semblant a la que presenta el sistema occidental de l'abadia olibana de Ripoll, almenys en planta; allí, el nàrtex o primer tram de la nau flanquejat per dues torres correspon òbviament a l'amplada del vaixell central de tal manera que, si s'eliminassin les naus laterals, la disposició del massís seria extremadament semblant a la de Girona (figures 53-55). A Cardona, malgrat la situació poc destacada de les torres, la transversalitat és també molt clara fins al punt que aquestes sobresurten, per bé que mínimament, de l'amplada de les tres naus de l'església (figura 56). Les dues *cloqueae* que flanquejaven l'accés al a catedral romànica de Vic, associades a més, com veurem, a una datació tardana, ja dins el segle XII, no permeten més comentari que la referència a una disposició harmònica en façana (figura 80b). Ja hem dit que més endavant haurem d'ampliar les precisions sobre aquest casos catalans.

Al nord de la Península Ibèrica mostra una disposició semblant, especialment, el cos occidental de San Pedro de Siresa, a la vall d'Hecho (Osca), una església d'una sola nau (uns 10 m d'amplada) amb transsepte (figura 57). La construcció compta amb un massís també tripartit de la mateixa amplada que el cos de l'església (la part central avançada), que adquireix exteriorment l'aspecte d'un transsepte occidental; només damunt el cos del sud es dreça avui una torre-campanar. L'espai central d'aquest bloc determina a la planta un accés allargat que sosté, al pis, una tribuna oberta a la nau mitjançant un gran arc. S'han invocat per a aquest cas notables influències carolíngies que com veurem són versemblants en aquest edifici, tant en relació a la seva fundació al segle IX com a la reconstrucció del segle XI avançat que comentem, que probablement actualitza la disposició dels edificis precedents; de fet, la part occidental del temple s'interpreta com la més antiga del conjunt. D'altra banda, la factura del temple no és aliena al món constructiu llongabard, tot i que més per l'organització interna de l'espai, la forma dels suports i les solucions tècniques que no pas pel repertori decoratiu.⁶³⁰ Pel que fa als usos litúrgics, val la pena esmentar que la troballa en un dels altars del temple de restes d'una imatge de talla del Crist pertanyent a un probable grup escultòric del Davallament, que a més incorporava un reconditori per a una relíquia del *Lignum Crucis*, permet pensar en usos del cos occidental vinculats als ritus pasquals.⁶³¹

Més enllà d'aquest paral·lel notable, cal esmentar tota una sèrie d'edificis que han estat posats en relació amb influències ultrapirinenques: les façanes harmòniques -o amb intenció harmònica- de san Zoilo de Carrión de los Condes (vers 1100, amb Galilea, possessió directa de Cluny), san Isidoro de Dueñas i Frómista (abans de 1118)⁶³² o els exemples més clarament relacionables amb contextos francesos o borgonyons de la catedral de Pamplona (vers 1127?) (figura 58) i, sobretot, de la catedral de Santiago, el cos occidental de la qual ha estat considerat el més bonic i complet bloc occidental de l'art romànic espanyol (figura 59).⁶³³ Les semblances en planta dels dos darrers exemples són notables; en el cas compostel·là és de notar també un sobreeiximent de les torres laterals respecte de l'amplada general del temple. La disposició del seu cos occidental, ordinàriament atribuïda a l'obra del maestro Mateo (1168-1211), podria

⁶³⁰ Durliat 1962, 66; Canellas-López/San Vicente 1971, 297-301; Heitz 1981, 119; Galtier 1991b, 304-305.

⁶³¹ Agraïm la comunicació personal de la Dra. Francesca Español (21/12/2007).

⁶³² L'aparició d'iniciatives més o menys inspirades en la façana harmònica en aquestes tres cases ha estat vinculada en virtut de més o menys tènues influències del món cluniacenc (Williams 1988, 95-97; sobretot Senra 1997, 137; idem 2002, 350; idem 2004, 270-274).

⁶³³ Senra 1997 i 2002 (347-349 per a Pamplona i Santiago); Galtier 1991b, 305.

remuntar-se fins al pontificat de Diego Gelmírez (1100-1140);⁶³⁴ sigui quina sigui la cronologia, s'han reconegut en el cos occidental compostel·là referents en l'arquitectura borgonyona (com per exemple Saint-Bénigne de Dijon, Paray-le-Monial o Saint-Lazare d'Autun) i, a nivell de caracterització litúrgica, s'ha proposat tant la funció de tipus pasqual (*adoratio, depositio, elevatio Crucis, visitatio Sepulchri*) com la significació simbòlica de la Jerusalem celestial, a banda de l'existència d'un altar principal dedicat a Sant Miquel.⁶³⁵

Totes aquestes construccions han estat relacionades amb influències provinents de l'altra banda dels Pirineus. Veritablement, més enllà de la Península es poden documentar diverses zones on un semblant esquema tripartit amb dos nivells, idea de transversalitat i elements de façana harmònica és prou habitual; a vegades també se'n coneixen alguns usos litúrgics, que enumerarem per ara sumàriament. Per començar, entre els exemples més famosos de cossos occidentals romànics de Normandia i de tot el panorama de l'Europa de l'època es situa el de l'abadia de Notre-Dame de Jumièges, bastit pel que sembla entre 1055 i 1067 (figura 60). Consta d'un cos de la mateixa amplada que la nau central, que sosté tribuna al pis i que queda encaixat entre dues poderoses torres en lleugera enretirada que corresponen a l'amplada de les col·laterals i vehiculen tant l'accés a les tribunes laterals com a la tribuna central, comunicada amb la nau originalment amb una solució més closa que l'actual. No es pot negar que recorda poderosament la disposició de Siresa, per exemple, al costat dels avançaments alsacians tot just comentats o, més encara, al pròpiament carolingi de Corvey. Quant a la seva funció, a banda dels nínxols als murs del pòrtic inferior, testimonis d'un possible ús funerari, fonts litúrgiques d'ençà del segle XIII permeten documentar la benedicció del foc nou al pòrtic i les cerimònies de la Passió i de la Creu (*adoratio, depositio, elevatio*) a la capella alta per part de l'abat, així com, allí mateix, un altar de Sant Miquel que era visitat en la festa de la dedicació de l'abadia. S'han destacat les evidents filiacions carolíngies i otonianes de l'estructura però també, segons l'estudi de Morganstern, la connexió amb la pròpia tradició normanda dels segles IX-X (Saint-Pierre de Jumièges, Rouen, Fécamp),⁶³⁶ direcció que reforça de nou la diversitat de plantejaments en el propi món carolingi. Més interessant és encara el cas de la col·legiata de Saint-Mexme de Chinon, a la Turena, amb un cos occidental que es podria datar a la meitat del segle XI i que s'adossava a l'església de tres naus construïda a la primera meitat de la centúria (figura 61). Presenta un esquema tripartit, centrat per un atri de la mateixa amplada que la nau central de l'església i cobert amb una volta de canó que presenta un arc toral central. A banda i banda, accessibles des del pòrtic mitjançant dues estretes portes, dos campanars quadrats amb poderosos contraforts sobresurten del cos de les naus només amb el gruix dels seus murs exteriors, en una disposició òbviament adaptada al cos preexistent però amb remarcable exactitud; l'accés al pis alt, obert a la nau mitjançant un gran arc de mig punt, es feia per escales de cargol dins el gruix de l'extrem occidental dels murs intermedis; els pisos alts de les torres, a nivell més baix que la tribuna central però accessibles des d'ella, presenten problemes d'interpretació. No hi ha fonts per conèixer els seus usos litúrgics, però s'ha destacat la seva

⁶³⁴ Watson 2000, esp. 511-512 i 516-517.

⁶³⁵ Castiñeiras 2000, 46-47 i 50-51. Mentre no s'acabava d'enllestir el cos occidental amb aquest altar principal dedicat a l'Arcàngel, sembla que es pogué habilitar un espai a la tribuna de la girola amb la mateixa dedicació per a l'acompliment de la litúrgia i paralitúrgia pasqual corresponent (Castiñeiras 2004, 36-37).

⁶³⁶ Morganstern 2002, 296-308.

originalitat tipològica en el context de la Turena, que l'aproxima a models normands com el citat de Jumièges o, més encara, permet fer referència a un context ampli (una *culture commune*) de dispositius d'aquesta mena fora de l'àrea pròpiament germànica.⁶³⁷ En altres indrets de França també s'ha destacat puntualment la presència de dispositius d'aquesta mena, com a la ciutat de Toulouse: allí, Quitterie Cazes ha detectat indicis que permeten comprendre la darrera tramada occidental del cos de les naus de l'església de Saint-Sernin com a pertanyent a un possible antic massís occidental tripartit i tendent a la disposició harmònica; més encara, l'estudi de les restes de l'antiga catedral romànica de la ciutat (dreçada a partir de finals del segle xi) inclouen un possible massís tripartit que sobrepassava l'amplada de les naus, tot adquirint un aspecte transversal (figura 62a i b).⁶³⁸

Per continuar amb una altra regió de l'actual França, ens podem fixar en dos edificis alsacians una mica posteriors en el temps, ja situats dins el mil cent, però de gran interès. A la col·legial de Lautenbach (mitjan s. xii) s'observa a la planta baixa un atri de tres naus i dues curtes tramades, cobert per tant amb sis voltes d'aresta sostingudes per dues columnes centrals; el cos és de la mateixa amplada que la nau central del temple, s'obre a l'exterior per una triple arcada i és flanquejat per dues torres quadrades. Al pis, la tribuna central, oberta a la nau per una galeria d'arquets, comunicava amb els dos campanars formant un sol espai transversal (figura 63). Hi ha poques notícies al respecte però és possible que la tribuna contingués un altar dedicat a Sant Miquel. L'abacial de Marmoutier (segona meitat del segle xii) presenta una estructura més complexa: un gran cos tripartit, d'amplada igual a la de tot el temple de tres naus, dotat de tribuna alta i cofat amb una poderosa torre central és precedit per un cos igualment ample però més curt, consistent en un atri tripartit d'una sola tramada, obert a l'exterior a la planta i en forma de tribuna closa al primer pis, unida al cos anteriorment descrit per una estreta porta oriental; aquest cos central és flanquejat per dues torrelles amb escala de cargol (figura 64). La unió dels dos dispositius dota el tot d'un definit aspecte de *triturris*. La construcció d'aquest cos occidental s'ha relacionat amb la concessió d'importants privilegis imperials (1163) i amb la presència d'importants relíquies de la Passió (potser dipositades a la petita tribuna occidental) i la constància de la celebració de l'*elevatio crucis* (a partir de 1142); però cal notar com una disposició semblant és la que probablement mostrava la catedral d'Estrasburg dins els primers anys del segle xi.⁶³⁹ És clar que les solucions locals alsacianes -de les quals en participa també Ottmarsheim, clara cita de la capella palatina aquisgranenca- es situen en la perduració de les tradicions otonianes i carolíngies.⁶⁴⁰ Es destaca en aquest cas una ferma voluntat d'obertura de l'atri central cap a l'exterior, però igualment la seva disposició clarament tripartida a nivell de plantejament i de coberta.

En un altre d'aquests contextos regionals, la Borgonya del segle xi, hi observem les estructures que ens criden més l'atenció. En efecte, a més dels cossos occidentals de filiació diguem-ne cluniacenca que ja han estat comentats, els investigadors han posat de manifest

⁶³⁷ Andrault-Schmitt/Lorans 2002, 251-259. Exemples d'aquesta *culture commune* s'identificarien en edificis com Tournus, Fleury, Évaux o Cardona; l'argument obeeix a destacar la raresa i la unicitat del tipus en l'occident francès. Vegeu també Hubert 1998, 31-33, per a la decoració de l'església.

⁶³⁸ Cazes 1994, 77-79 i 82-83; Cazes 2003.

⁶³⁹ Conant 1954 (2001), 135-136.

⁶⁴⁰ Braun/Fritsch/Guild 2002, 154-158; figs. 3 i 4.

l'existència d'una segona mena d'avantnau borgonyona que presenta clarament aquest esquema tripartit, transversal i amb concepte harmònic de façana (figura 65a-d). És el cas, sobretot, de Saint-Marcel-lès-Chalon i de la catedral de Saint-Vincent de Màcon, tots dos casos amb una avantnau transversal de la mateixa amplada que el temple. A Chalon un espai central rectangular disposat en sentit est-oest fa d'atri a la planta i de capella al pis, comunicada amb la nau (refeta en època gòtica) per una finestra geminada; a banda i banda, dos campanars de planta rectangular, disposada en aquest cas perpendicularment al cos central (en sentit nord-sud). Només se'n coneix la presència de relíquies i l'adscripció cluniacenca a les darreries del s. x, i es proposa per al cos occidental una datació d'aquest moment o d'inicis del segle següent, refrendada per la troballa d'un capitell de tipus otonià que també testimonia les filiacions de l'estructura. La disposició del cos occidental de la catedral de Màcon és molt semblant, només que les torres laterals són de planta quadrada (octogonal a partir del segon pis) i la del sud conté enterament una escala de cargol (figura 65f). No se sap com obria la capella cap a la nau ni les seves funcions, però es dona per al cos (de dimensions totals 4x16,5 m) una datació d'inicis del segle xi, recolzada per la tècnica constructiva i per la decoració de lesenes i arcs llombards a la base de les torres. Encara, a la mateixa regió, l'església de Saint-Vorles de Châtillon-sur-Seine mostra un cos occidental del primer quart del segle xi també amb motius llombards que, tot i presentar una sola torre central, ofereix un poderós aspecte de transsepte occidental (o de torre amb *augmenta* laterals) pel seu alçat, tot inclòs en una estructura de 3 per 12 m (nord-sud) (figura 65e); rastres semblants es detecten a la veïna església de Saint-Léger-Triey.⁶⁴¹ I, per últim, del conjunt de Galilees borgonyones derivades de Cluny no ens podem estar de cridar l'atenció sobre la de Paray-le-Monial, gairebé una mínima expressió si es considera com a avantnau cluniacenca (potser inacabada, segons les darreres suposicions) però de forta aparença transversal respecte a la nau del temple dels volts de l'any 1000, que malgrat la seva obertura a la planta baixa no deixa de mostrar una estructura clarament tripartida, una evident preocupació per la façana harmònica amb els seus dos campanars i una obertura de la capella superior a la nau mitjançant una finestra, en aquest cas de finals del segle xi (figura 66). Llevat d'aquest darrer cas, el referent renà i otonià és invocat per a aquesta "segona" mena de cossos occidentals borgonyons, tan homogènia cronològicament parlant.⁶⁴²

És sabut que s'ha proposat igualment una contextualització similar per a nombroses construccions italianes del segle xi. Els edificis bipolars de San Pietro al Monte di Civate, San Gavino di Porto Torres, San Giorgio di Valpolicella (amb referents prou directes a Sant Miquel de Hildesheim) són interpretats d'aquesta manera, o sobretot Sant'Antonino di Piacenza (figura 67), que compta amb un transsepte occidental i una planta similar a la dels Sants Apòstols de Colònia (en aquest cas amb torre central). En alguns d'ells es detecten interessants atribucions litúrgiques: a la col·legial de Valpolicella, per exemple, es destaca la presència de les fonts

⁶⁴¹ Sapin 2002, 408-413. Heitz (1993, 54 i 61) havia cridat igualment l'atenció sobre el cos occidental de Saint-Vorles de Châtillon-sur-Seine i la configuració bipolar que aquest proporcionava a l'edifici; Hubert (1998, 35-36) posa clarament l'església en relació, tècnicament, amb altres construccions on es detecta la mecànica llombarda, com Tournus, i la considera límit oriental de l'àrea de presència d'aquests procediments.

⁶⁴² Sapin 2000b i Rollier 2000. No es pot deixar de notar la semblança de la planta del primer tram de la Galilea de Paray (dos campanars quadrats que emmarquen un espai central longitudinal, sentit est-oest) amb els cossos occidentals sobretot de Chalon o Màcon.

baptismals o bé d'un altar de Sant Joan a ponent, fins i tot d'un hipòtetic *Sepulchrum*, que refermen els lligams amb el món otonià (Hildesheim) o fins i tot carolingi (Corvey) i es poden explicar per la presència continuada a la seu episcopal de Verona de bisbes germànics al llarg del segle XI.⁶⁴³ També val la pena destacar l'estructura occidental de l'abadia de San Salvatore al Monte Amiata (Toscana), que s'ha volgut interpretar com a reflex dels seus lligams directes amb l'Imperi manifestats a través dels privilegis concedits per Odó III i Conrad II (figura 68). Aquesta abadia imperial, dedicada el 1035, compta amb una façana flanquejada per dues torres, senzilles però decorades amb un fris d'arquets cecs a nivell del primer pis, de les quals només la nord s'arribà a desenvolupar en alçada.⁶⁴⁴ Encara, el complex oriental (l'església és occidentada) de l'abacial de Farfa, condicionat al segle XI (acabat vers 1060), mostra un cos rectangular que sobresurt enmig de dues torres que ha estat obertament qualificat de *westwerk* (figura 69); avui es qüestiona la seva funció d'accés, per tal com és l'actualització d'un antic absis oriental, però no pas els seus referents nòrdics i la seva possible vinculació als usos litúrgics derivats del món cluniacenc i testimoniats pel famós costumari de l'abadia.⁶⁴⁵ També s'ha proposat la interpretació en aquest sentit de l'estructura occidental de San Giacomo de Como (figura 70).⁶⁴⁶ Com aquests, altres exemples norditalians del moment incorporen també la voluntat de reflectir disposicions harmòniques de transsepte o de façana, com haurem de comentar en relació als campanars; podem assenyalar aquí el complex occidental de la catedral d'Ivrea (contraabsis amb cripta flanquejat per dues torres), que ha estat també posat en relació amb el món de l'arquitectura otoniana.⁶⁴⁷

Encara a l'altra banda de l'Adriàtic també hi arribà, puntualment, aquesta mena de disposició; hom ha interpretat com a *westwerke* dispositius croates datats al segle IX i hi ha atribuït funcions litúrgiques i representatives corresponents (Sant Salvador a les fonts del Cetina), però també a les darreries del segle següent (a. 976) s'ha identificat a l'església de Sant Esteve d'Otok a Solin un cos occidental transversal, format per un vestíbul central flanquejat per dues torres i que precedeix un porxo voltat; s'hi documenten funcions funeràries (panteó reial) i, amb menys seguretat, litúrgiques de rellevància (figura 71a i b).⁶⁴⁸ També disposicions harmòniques de façana, per bé que molt mal conegudes i sense referències litúrgiques clares, han estat interpretades en alguns grans edificis hongaresos (catedrals de Veszprém i Pécs, priorat de Székesfehérvár) i en els seus estats dels segles XI i XII tot invocant un context semblant al nostre, el d'un tipus de cos occidental en forma de massís transversal i amb dues torres, arrelat en experiències otonianes (figura 72a-c).⁶⁴⁹

⁶⁴³ Segagni Malacart 1997, 143-144; Piva 2000, 141-155, per a Valpolicella 146-151. San Carpofo di Como (155), edifici d'una sola nau de proporcions més modestes que la resta, mostra una disposició semblant a la de Sant'Antonino di Piacenza, amb un molt matisat i modificat transsepte occidental.

⁶⁴⁴ MC Clendon 1987, 83-85; idem 2003, 223.

⁶⁴⁵ Prandi 1976, 360; McClendon 1987, 34-48, 83-86, 100-103; Gilkes/Mitchell 1995, 345 i 351.

⁶⁴⁶ Lomartire 2002, 355-356, fig. 7.

⁶⁴⁷ Segagni Malacart 1997, 141-142; és evident la semblança amb el contraabsis amb cripta de Hildesheim, per exemple, però també el de la disposició de les torres en relació a Cuixà. Per aquest darrer aspecte, vegeu III.2.4.3.2.

⁶⁴⁸ Jurković 1997, 26-31. Tant l'existència del tipus arquitectònic al segle IX com les seves perduracions en l'arquitectura croata del segle XI s'hi interpreten des d'un punt de vista molt marcadament polític, com a trasllat dels programes arquitectònic-litúrgics de propaganda imperial per a l'exaltació dels monarques i nobles locals; tot i que sovint sense un suport explícit de les fonts (34-37).

⁶⁴⁹ Szakács 1997, 153-160.

I és clar que invocar per a Borgonya, per a les regions italianes o per a altres zones el referent otonià deu significar que en cada lloc es llegiren i interpretaren les característiques fonamentals d'alguns dels monuments d'aquesta família o, millor, que es participà *lato sensu* d'un mateix context creatiu sorgit d'experiències anteriors i de pràctiques litúrgiques probablement semblants. En realitat els propis exemples otònians, tots de tombants de l'any 1000 o del primer terç del segle XI, no formen un conjunt del tot homogeni; però sí que s'hi poden detectar poderoses constants que defineixen els grans trets d'aquesta perspectiva enunciada. L'esquema tripartit hi és sovint ben clar (com al cos occidental de Sant Pantaleó de Colònia, acabat vers 1002 -figura 73-, o al sector occidental del *Westbau* de Werden, així com a Essen o a Nivelles, a Espira o a Estrasburg) però amb diferències: en uns casos ha desaparegut la separació de pisos i es nota un avançament de la part central més que notable, així com per contra la separació visible (en planta i en disseny de l'espai interior) dels *augmenta* laterals (Sant Miquel de Hildesheim, amb altars dedicats als arcàngels a les tribunes dels dos transseptes; o Sant Pantaleó de Colònia, on es contenien els altars de Sant Martí i de Sant Joan Baptista a baix, el darrer amb les fonts, i probablement els de dos Arcàngels al pis superior);⁶⁵⁰ en altres, l'aspecte de façana continua essent de torre central o de *triturris* (Essen); o encara en d'altres la disposició de porxo tripartit respon a dissenys més complexos que incorporen tipus semblants als més complets (Werden), contraabsis occidentals (Sainte-Gertrude de Nivelles, Sant Maximí de Trèveris, també Sant Miquel de Hildesheim) o altres variants de gran riquesa i complexitat (citaríem de nou Essen, pensant sobretot en l'atri -figura 74). La vocació de transversalitat és malgrat tot ben clara en la majoria d'aquests casos, tant a nivell de planta com d'alçat i fins i tot, en alguns casos, de volum interior: a Colònia mateix, els exemples de Sant Pantaleó i sobretot Sant Cunibert, els Sants Apòstols o Sant Andreu compten amb autèntics i poderosos transseptes occidentals (figura 75), per no parlar novament dels transseptes de Sant Miquel de Hildesheim. Altres edificis, sobretot els que rebutgen el contraabsis, mostren semblances més definitives amb els exemples borgonyons comentats o amb la restitució que proposem en el nostre cas, com el cos occidental de la catedral de Hildesheim (figura 76) o el de la catedral d'Espira (on es mantenen els nivells), o bé encara més, incloent el concepte harmònic de façana, els dispositius que presentaven la catedral romànica d'Estrasburg, l'abacial de Limbourg-sur-la-Hardt (que, per cert, mostra decoració mural de tipus llobard) (figura 77a i b) o la prioral suïssa de St. Leodegar de Schönenwerd, encara dempeus (2/4 s. XI), amb transsepte occidental damunt del qual hom restitueix dues torres i capella alta (figura 78).⁶⁵¹

En conjunt, en molts d'aquests interessants exemples comentats, de Ripoll a Colònia passant per Siresa, Alsàcia i Borgonya, i fins i tot per Itàlia o més enllà, es pot destacar un fet: existeix un esquema tripartit que reserva, al centre, un espai de planta i pis que sol correspondre a l'amplada de la nau central. Potser no és del tot una coincidència que bona part d'aquestes regions on hem localitzat dispositius d'inspiració semblant entrin dins de l'àrea que Puig i Cadafalch caracteritzà, avui pensem que abusivament, com el món del "primer romànic". Això a

⁶⁵⁰ Lheure 2007, 33; Kosch 2005, 88-90.

⁶⁵¹ Conant 1954, 139-145; Caillet 2001, 150-154; Lobbedey 2002a, *passim*; Knapp 2006, 232-258; Lheure 2007, 39-40; sobre Schönenwerd, G. LÖRTSCHER, *Die romanische Stiftskirche von Schönenwerd*, Basilea 1952, i *Stiftskirche Schönenwerd*, Berna 1988, *non vidi*; citat a Szakács 1997, 158.

part, com apuntàvem en comentar el cas de Ripoll, sembla que el cos oest gironí no fa més que mostrar un tret habitual en la disposició d'aquests blocs occidentals de voluntat transversal localitzables una mica arreu, només que a Girona la tria d'un temple de nau única accentua enormement aquesta impressió en planta. En tot cas, una ullada a aquests exemples d'arreu de l'Europa occidental i fins i tot de més enllà (*si licet parva componere magnis*, manllevem al Piva) permet proposar la participació del cas gironí en aquesta «cultura comuna», en mots d'Andraut-Schmitt i Lorans, definida per la represa de temes arquitectònics d'arrel carolíngia fora de l'àrea pròpiament germànica, amb el matís gens menyspreable de modernitat (o "romanicitat") que mostra la seva orientació cap a la façana harmònica. I a Girona com en altres indrets, això va de bracet amb una caracterització litúrgica de ressons no menys tradicionals.

III.2.2.3.3. Forma i funció

Perquè hem dit que una interpretació d'aquesta mena d'estructures agraeix enormement coneixement de la seva funcionalitat i encara, específicament si és possible, de la seva definició litúrgica. I vèiem en el capítol corresponent que el cos occidental gironí es caracteritzava per una marcada vocació pasqual, sobretot de la capella alta (títol de la Creu i del Sepulcre, missa matutina de Pasqua, escenari del drama pasqual), que no exclouïa pas la identificació amb la Jerusalem celestial, sobretot el Diumenge de Rams i encara més assenyaladament el diumenge IV de Quaresma.

La ciutat de Jerusalem, el Sepulcre i la idea de la Pasqua eterna informen en diversos aspectes l'esperit de l'església medieval -escenari de la litúrgia, que és la pregustació de la Glòria celestial-, és a dir, la seva dimensió simbòlica i per això també tot sovint la seva matèria;⁶⁵² això sí, de maneres molt diverses. La referència a la topografia jerosolimitana, en algunes ocasions l'evocació del Temple de Salomó però gairebé sempre l'emmirallament en la rotonda de l'Anàstasi, no és poc freqüent en l'art medieval occidental. En el món hispà les catedrals rebien sovint l'apel·latiu de *Sancta Iherusalem*;⁶⁵³ i en els ambients carolíngi i romànic aquesta voluntat d'evocació es podia traduir en la reproducció material dels monuments jerosolimitans segons determinats criteris, que implicaven una transposició del que s'entenia com els seus caràcters essencials. Això podia conduir a solucions variades: disposicions iconogràfiques (columnes, criptes), disseny de determinat mobiliari litúrgic (el sepulcre de la catedral d'Aquilea o de l'abadia de Fruttuaria, l'altar-reliquiari de Saint-Lazaire d'Autun),⁶⁵⁴ la construcció d'edificis específics, normalment de planta circular, en complexos templaris de major o menor complexitat, sobretot a Itàlia (Santo Stefano a Bologna - de semblança més que notable

⁶⁵² Palazzo 2000a, 148-149; Angheben 2003, 21-32 (atenció a les referències en aquest sentit a el ritual de dedicació d'esglésies del pontifical romanogermànic, p. 24-25, nota 15); una visió general de les atribucions simbòliques donades al temple cristià, des de les primeres ècfrasis i catequesis mistagògiques dels pares de l'Església fins a les complexes lectures simbòlico-místiques dels primers escolàstics, a logna-Prat 2006, *passim*. Per al Sepulcre específicament, Cardini 2000, 281-296 i Morris 2005, *passim* (amb abundant bibliografia), entre d'altres. L'oposició entre la ciutat celestial i la terrenal, identificada al seu torn amb Babilònia la pecadora, és un altre *topos* que s'identifica clarament, per exemple, en la famosa parella de capitells del claustre de Moissac (Klein 2004b, 114-115).

⁶⁵³ Gros Pujol 1992, 80; Gros Pujol 2004b, 272.

⁶⁵⁴ Heitz 1981, 117, fig. 20; Reveyron 2003, 172-173.

amb el conjunt jerosolimità després de la reforma del segle XI-, San Lorenzo presso Sant'Andrea a Mantova, rotonda de Vigolo Marchese a Piacenza, etcètera), on s'ha detectat la dedicació i fins i tot atribucions litúrgiques clares; o també, i en sentit general, l'adopció de decidides disposicions arquitectòniques que anaven des de l'occidentació, passant per l'adopció d'una planta circular, octogonal o simplement centralitzada, fins a l'ús de les referències explícitament metro Lògiques contingudes a la descripció de la ciutat apocalíptica.⁶⁵⁵ Però podem estimar que aquesta identificació era, de fet, omnipresent, si calia de maneres molt més senzilles, ja que la simple -i obligatòria- deposició de relíquies al reconditori o *sepulchrum* (atenció al mot) de l'altar, que anava acompanyada d'una cerimònia plena de ressos del sacerdoti veterotestamentari, implicava per sí sola aquesta imatge. En mots de Miquel dels S. Gros en relació als termes en què s'expressen les cartes de consagració medievals catalanes, «així l'altar, sense deixar de significar el sepulcre de Jesucrist, esdevenia alhora l'Arca de l'Aliança del Nou Testament i l'església que el contenia, el Temple de Jerusalem definitiu».⁶⁵⁶

El món carolingi, de nou, fou particularment afecte a aquesta identificació. La pròpia síntesi litúrgica que havia de generar el ritu romà medieval incorporava referències essencials i inequívokes als llocs i les pràctiques de Jerusalem, que en part derivaven d'un coneixement topogràfic detallat.⁶⁵⁷ La traducció d'aquest interès en termes arquitectònics es fa palesa en la lectura d'edificis ben coneguts com la capella palatina d'Aquisgrà o l'oratori de Germigny-des-Prés. Però més enllà de la simbologia reconeguda en edificis complets, els estudis de Carol Heitz -paradigmàtics quant a la interacció de litúrgia i arquitectura- plantejaren amb profunditat aquesta interpretació precisament per als massissos occidentals d'època carolíngia o *Westwerke*. A través d'exemples com Centula/Saint Riquier (on les excavacions de finals del segle passat han confirmat la disposició arquitectònica tradicionalment exposada)⁶⁵⁸ o Corvey es demostrava com el cos occidental carolingi esdevenia reproducció simbòlica del Sepulcre, de l'Anàstasi, de la Jerusalem celestial a nivell alhora constructiu (edifici turriforme de planta central, situat a ponent de l'església, amb dos o més nivells, en correspondència volumètrica amb el cor oriental) i litúrgic (presència d'almenys un altar a la capella alta, normalment dedicat directament al Crist-Salvador, a un culte cristològic o menys correntment al sant principal, amb relíquies,

⁶⁵⁵ Ap 21, 9-21. La bibliografia al respecte és ingent; en seleccionem Krautheimer 1942, esp. 1-20; Heitz 1991a, 1992 o 1996; Cardini 2000, 281-296, o Morris 2005, 115-127 i 153-165. Per a una bona situació dels casos italians esmentats, Piva 1999, 183-200. Les referències al temple de Salomó en edificis carolingis (Onians 1988, 76) són un testimoni de l'espiritualitat veterotestamentària del moment (Vauchez 1985, 14-17). Tampoc podem oblidar en aquest sentit la presència a l'Escriptura de descripcions detallades del (nou) temple de Jerusalem (Ez 40-48). La defensa de la voluntat i la capacitat de l'arquitectura per reflectir aquestes realitats trascendents és un argument recurrent al llarg de tota la història de l'arquitectura cristiana per tal de redimir el rebuig que alguns sectors extremadament espirituals atribuïen, també recurrentment, a tota construcció material al llarg de la història de l'Església medieval (Onians 1988, 112-116; logna-Prat 2006, *passim*, esp. 35-37 i 58-52 per als primers temps). Per a les implicacions en el disseny de temples lligades a la concepció simbòlica dels espais de culte, vegeu l'apartat dedicat a metrologia i modulació (sobretot III.3.1.2.5).

⁶⁵⁶ Gros Pujol 2004b, 272.

⁶⁵⁷ Quant a l'ús en la litúrgia carolíngia i postcarolíngia d'aquestes referències, la referència bàsica continua essent al nostre entendre Heitz 1963, *passim*, esp. 91-113 i 143 i ss pel cas de Centula; el tema és tractat també, amb més o menys extensió, en la pràctica totalitat de les contribucions del mateix autor que contemplem a la bibliografia. Quant al coneixement topogràfic, es cita sovint el plànol dibuixat a l'illa d'Iona segons el relat de l'abat Arculf al darrer quart del segle VII, però tants d'altres textos i il·lustracions hi fan reiterada referència: Heitz 1963, 113-121, esp. 113 i ss; Morris 2005, 102-111, esp. 107 i ss.

⁶⁵⁸ Bernard 2002, 91-107.

escenari de les celebracions bàsicament pasquals, en diàleg amb l'altar oriental i amb una dimensió igualment transicional per al pòrtic de la planta baixa, amb voluntat, a voltes molt clara, d'evocar la Jerusalem terrenal i alhora celestial).⁶⁵⁹ En els darrers temps s'ha avançat en una comprensió menys uniforme del panorama dels cossos occidentals d'època carolíngia, tot destacant la possible existència de models altres que Centula o Corvey, matisant en sentit general l'originalitat d'aquest tipus d'estructures en relació a precedents de l'arquitectura paleocristiana⁶⁶⁰ i, encara, admetent la insuficiència de la funcionalitat litúrgica per explicar, tota sola, la forma que prengueren les estructures occidentals.⁶⁶¹

Pel que fa al món romànic, en correspondència amb aquest panorama, avui existeix aparentment l'acord que no és possible articular una interpretació unívoca d'aquest sector dels temples. La varietat en les solucions arquitectòniques caracteritza els extrems occidentals (i/o els espais d'accés) de les esglésies en els segles xi i xii, fet que es pot correspondre amb una varietat de funcions (quan es poden conèixer) i de tradicions (quan es poden identificar).⁶⁶² Contràriament doncs al que havia proposat Heitz (en relació, cal admetre-ho, a un reduït número d'exemples de la zona central de l'antic Imperi carolíngi), l'avantnau romànica no pot ser uniformement entesa com una reducció, regressió o simplificació del "tipus clàssic" carolíngi definit per ell mateix, la pròpia vigència del qual com a model és qüestionada. La difuminació d'aquest model ha dut també, en diversos casos, a plantejar la impossibilitat d'establir relacions satisfactòries i, menys encara, fixes entre arquitectura i ús, també (sobretot) a nivell litúrgic.⁶⁶³

⁶⁵⁹ Heitz 1963, 73 i ss (a més de les referències per a Centula indicades a la nota anterior), la qual caldria afegir multitud d'altres títols del mateix autor. L'evocació de la Jerusalem terrenal -a través de la imitació de la topografia occidentalitzada del Sant Sepulcre- però sobretot de la celestial és un atribut de l'Església/església en termes generals, tal com testimonien determinats textos del ritual de dedicació (ex. els extrems d'Ap 21; Logna-Prat 2006, 265-283, 549-563), en ocasions reflectits epigràficament als propis temples (Favreau 1995, I, 378-384; el cas de San Miguel de Neila a Carrero/Fernández 2005). És de recordar, en aquest sentit, la placa que decora la façana del cos occidental de Corvey, del propi segle IX, que recull un d'aquests textos: *civitatem istam tu circumda Domine et angeli tui custodiant muros eius*, derivada d'una de les antifones de l'ofici de dedicació (Favreau 1995, I, 381) (figura 77). Més properament podem recordar els textos (antifones i oracions) pronunciades al cos occidental de Girona el diumenge *Laetare* (III.2.2.3.a) o altres peces contemplades al ritual de dedicació del pontifical de Vic (segon quart del segle XII; Gros Pujol 2004c, esp. peces 359 i 362, corresponents a la unció interior dels murs), que segueix l'esquema general de l'*ordo* catalano-narbonès (Gros Pujol 1966, 321-401).

⁶⁶⁰ Lobbedey 2002a, 71-72; eadem, 2002b, 83-96, que identifica almenys dos possibles models diferents al de Centula procedents de l'àmbit franc occidental, a més d'una possible construcció similar a la galilea borgonyona en les fases carolíngies de la catedral de Paderborn (2002a, 72 i 74, fig. 10), i reivindica l'ús del terme *Westbau* per a les realitats altres que les relacionades amb el model de Corvey o les experiències otonianes directament relacionades (Werden, Minden, Gernrode, Paderborn, Freckenhorst, Neuenheerse i poques més: Lobbedey 2002b, 94-95). Aquesta diversificació ha arribat a permetre de plantejar si Centula i Corvey no haurien estat més excepcions que no pas normes: Dierkens 2002, 502. Per últim, J.P. Caillet (2002, 71-82; 2005, 67-79) dibuixa un estat de la qüestió actualitzat en què mostra com s'han posat en qüestió totes les teories d'interpretació dels cossos occidentals carolíngis enunciatades al llarg del segle XX. Un panorama anterior, depenent en gran mesura encara de les contribucions de Heitz, a De Blaaw 1991, 20-22.

⁶⁶¹ Dierkens 2002, 501; Caillet 2005, 38, 72 (on es qüestiona la identificació Centula-Sant Sepulcre en els termes immediats de Heitz) i 74-78.

⁶⁶² Una ullada a les actes del congrés sobre avantnaus i espais d'accés entre els segles IV-XII (Sapin ed. 2002) és suficient per fer ben evident aquesta imatge de diversitat, que deriva en bona part, val a dir-ho, de l'estudi creixent dels casos francesos, però que es fa bona també per a la Península Ibèrica, Itàlia, Anglaterra i en bona part també a l'àmbit germànic i dels Països Baixos.

⁶⁶³ Saverio Lomartire (2002, 369) ho manifestava clarament en relació als casos norditalians: «les exigences, litúrgiques o no, liées à l'utilisation de ces avant-corps, ne semblent jamais avoir déterminé, sinon dans les grandes lignes, leur type structurel ou leurs aspects formels». Cal no oblidar que l'afirmació procedeix de l'anàlisi d'una bona sèrie de casos que transmeten, aparentment, aquesta impressió, tot i que a tenor del treball es pot

Tot i la necessitat justificada de contestar el model derivat d'un *Westwerk* unívoc, i admesa una raonable quota d'independència per a l'arquitectura, potser es corre el perill que aquests matisos puguin ofegar dins una boira imprecisa qualsevol intent d'establir un lligam entre forma i funció i acabin per instal·lar-se en la renúncia o, pitjor, construir una mena d'història autònoma de les formes arquitectòniques. Una altra cosa és que les explicacions resultin més o menys difícils d'escatir en cada cas, per exemple per la disponibilitat o no de dades, sobretot de caràcter litúrgic. Però convindrem que entre pensar que unes determinades accions litúrgiques constitueixen la única raó d'ésser d'un edifici -i que això ha de generar tipus arquitectònics definits i universals- i sostenir que litúrgia i arquitectura segueixen camins enterament diferents, cal assumir un terme mig que reconegui en l'exercici de la litúrgia almenys un dels objectius principals de la construcció de l'edifici de culte cristià, o com a mínim una de les seves causes funcionals primordials, i que per tant contempli ben naturalment la necessitat d'un diàleg juntament amb altres factors com les tradicions arquitectòniques o els condicionaments particulars dels comitents. Els espais, doncs, anteriors o posteriors a una determinada pràctica, havien de ser com a mínim adequats per al seu desenvolupament, si no havien estat específicament dissenyats per a ella; certament que podien ser reinterpretats, com demostren els usos tardans -i diguem-ne "denigrats"- dels espais gironins, i cert també que diversos usos podien conviure en la mateixa estructura. Però no es pot perdre de vista que litúrgia i arquitectura, realitats que semblen prou distintes en els nostres temps aficionats a fragmentar disciplines, formaven part a l'edat mitjana del conjunt de l'acció de les comunitats religioses (catedralícies, monàstiques, parroquials) i per tant és difícil que mantinguessin relacions del tot arbitràries.⁶⁶⁴

Cal doncs, un cop abandonada una perspectiva potser excessivament lineal, no renunciar a la recerca de constants en aquesta relació entre forma i funció, amb els matisos que calgui. De fet, veiem que no s'ha deixat de destacar el lligam, en ocasions prou directe, de determinats grups diguem-ne regionals de cossos occidentals romànics amb el que es reconeix com una herència carolíngia, sigui per raons litúrgiques, sigui per similituds o filiacions en determinades concepcions arquitectòniques, sigui per les dues coses. Per exemple, això és ben evident quant als exemples de l'arquitectura otoniana, que des d'antic la historiografia reconeix com a deutores d'una poderosa herència del món carolingi. Heitz definí el seu "tipus post-carolingi" a partir del grup ja comentat de cossos occidentals otonians de l'àrea renana (entre ells les col·legials d'Essen i Werden o sant Pantaleó de Colònia); i en efecte investigacions més recents, elaborades des d'una perspectiva més diversificada que admet la presència d'altres models, n'han caracteritzat encara alguns (sobretot Werden), a grans trets, com a simplificacions

pensar que per desgràcia no es disposa de suficients dades per a una interpretació litúrgica o simbòlica satisfactòria. Molt sovint, deuen haver estat limitacions d'aquesta mena les que indueixen a pensar en aquesta desvinculació gairebé radical. Una tal renúncia és exposada sintèticament per Alain Dierkens (2002, 503 i notes 116-118), o també per Helen Gittos (2003, 91-92) específicament quant al context altmedieval britànic.

⁶⁶⁴ De Blaaw 1991, 1-3; Petersen 2003, 109. Recordem en aquest punt uns mots de Carol Heitz que deuen ser encara vàlids: «la pierre n'était, à cet stage de l'architecture européenne, que l'enveloppe d'une pensée» (Heitz 1963, 70). Estem, per tant, totalment d'acord amb les reflexions desplegades en aquest sentit a Boto 2007c, 12-14.

de tipus més rics com el de Corvey.⁶⁶⁵ D'altra banda, són ben conegudes i comunament admeses les implicacions simbòliques de l'església de Sant Miquel de Hildesheim, amb els seus títols principals de Miquel, Maria i el Salvador i les tribunes per als ordes angèlics, on s'acumulen referències iconogràfiques o temàtiques tant a Jerusalem (disposició turriforme, gran absis occidental amb cripta i girola, relíquies de la Creu i sepultura de Bernward) com a Roma (occidentació, portes i columna de bronze).⁶⁶⁶ Un altre grup que ha estat objecte d'estudi intens és el de les Galilees de filiació cluniacenca ja esmentades (Cluny II, Tournus, Romainmôtier, Payerne, Paray-le-Monial), encara que el coneixement menys precís sigui precisament el de l'avantnau de l'abadia epònima.⁶⁶⁷ En aquest cas s'han destacat les diferències evidents amb el suposat "tipus" carolingi (concepció direccional i no centrada del cos occidental, esdevingut autèntica avantnau; tancament i funcionament autònom de la capella alta, sovint amb absis que sobresurt del mur est i visible des de la nau; caràcter litúrgic versemblantment relacionat amb els sufragis pels monjos i benefactors difunts), però no s'han deixat de notar tampoc una sèrie de trets essencials que permeten posar les Galilees en certa relació amb temes, solucions o caracteritzacions pròpies del món carolingi: la dimensió litúrgico-estacional (i pasqual) del pis baix, el manteniment del doble nivell i, a través de les misses de difunts, una relació amb la Resurrecció o (més arriscadament) una certa identificació, de nou, amb la Jerusalem celestial.⁶⁶⁸

El reconeixement de filiacions no s'atura en aquests dos grups famosos, i ja hem vist en part que a nivell estructural diverses continuïtats han estat destacades per a cossos occidentals de Lorena, Alsàcia, el Llemosí, Normandia, el Poitou, Borgonya o l'Ardèche (Cruas),⁶⁶⁹ així com al nord d'Itàlia o fins i tot en indrets més allunyats (Croàcia, Hongria); en ocasions, malauradament, sense haver pogut contrastar-ne adequadament la funcionalitat litúrgica. Per altra banda, en consonància amb això, la detecció de celebracions pasquals destacades i assenyaladament de pràctiques representacionals derivades del *Quem queritis* -a voltes ja materialitzades en una *Visitatio Sepulchri*- en tantes esglésies romàniques, per bé que s'hagi relacionat simplement amb la pràctica del ritu romà (i per tant, aparentment, la seva presència no hagi de sorprendre ningú), no podem deixar de llegir-la com una perduració d'aquells antics usos litúrgics, encara que la relació amb l'arquitectura es modifiqui. En tot cas calien per a les representacions escenaris -llegiu espais arquitectònics- adequats, certament que no per força associats a un cos occidental, però a vegades encara ben distints en altres indrets de l'església, com demostra una ben coneguda tipologia de capelles altes i tribunes al braç nord dels

⁶⁶⁵ Heitz 1963, 42, 61-72 o 244, on els cossos occidentals otònians adapten la "forma clàssica" a una litúrgia «née dans la tourmente sombre du premier moyen âge: celle de l'Apocalypse». Pondereu amb Lobbedey 2002a, 69-74, on per desgràcia no es fa (o no es pot fer) un ús aclaridor de les informacions litúrgiques.

⁶⁶⁶ Muratova 2002, 91.

⁶⁶⁷ Per una revisió de les propostes elaborades per Conant al respecte, quant a tota l'església de Cluny II, i en especial quant a la galilea i la seva longitud, vegeu Sapin 1990, esp. 88-89.

⁶⁶⁸ Sapin (2002, 413), tot rebutjant una simple continuïtat del "tipus" carolingi en la Galilea borgonyona com la que es proposava a Heitz 1995, apunta tanmateix aquesta possibilitat havent estudiat el cas d'Auxerre i relacionant-lo amb les connexions intel·lectuals entre Heiric d'Auxerre i els abats Mayeul i Odiló de Cluny, on no manquen les referències a Jerusalem. Per contra, Dierkens (2002, 501) nega la representació de la Ciutat Celestial per part de les Galilees borgonyones, que estima reservada al simbolisme del cor i de l'altar (cf. Angheben 2003, 21 i ss), tot i que hi reconeix les implicacions pasquals, per bé amb forts tints funeraris i apocalíptics.

⁶⁶⁹ Heber-Suffrin 2002, 167 (Lorena); Braun/Fritz/Guild 2002, 158 (Alsàcia); Andraut-Schmitt 2002, 247-249 (Llemosí); Le Maho 2002 (Normandia); Camus 2002, 280 (Poitou); Sapin 2002, 413 (Borgonya, casos aliens al tipus cluniacenc); Tardieu 2002, 231-232 (Cruas).

transseptes (de la catedral del Puy-en-Velay en forma oberta, passant per Sant Pere de Rodes fins a Sant Pere de Galligants en forma tancada, aquesta darrera incorporant la forma octogonal i amb previsió de transmissió del so a la nau central).⁶⁷⁰ Així doncs, encara que una rígida (i ràpida i senzilla) comprensió del cos occidental romànic com a simplificació del "tipus canònic" de *Westwerk* carolingi no sigui adequada, no és per contra inadequat -ni tampoc sorprenent, de fet- documentar eventuais continuïtats pel que fa a aspectes de la concepció arquitectònica i dels usos litúrgics dels segles IX i X; i és que, evidentment, el món romànic -com els altres contextos històrics- no es pot plantejar únicament en termes de ruptura i de novetat.⁶⁷¹

En aquest sentit, tan matisadament com es vulgui, podem reconèixer trets que permeten relacionar el massís occidental de Girona amb l'antiga tradició dels *Westwerke*. No només el doble nivell, la vehiculació de l'accés principal, l'occidentalitat i la bipolaritat (característiques compartides amb moltes altres menes de massissos occidentals), sinó també i especialment la seva personalitat litúrgica: hem pogut documentar l'ús ritual i paralitúrgic lligat especialment al cicle pasqual, la identificació amb la Jerusalem celestial (no exempta de ressos veterotestamentaris) i la dedicació principal de caràcter cristològic (el Sepulcre o la Creu; en tot cas no és el títol de Sant Miquel que sembla caracteritzar la capella alta del "tipus atrofiat", l'altar funerari de les Galilees cluniacenes o tantes altres capelles altes d'època romànica).⁶⁷² En el cas excepcionalment ric i detallat del diumenge *Laetare*, és molt interessant veure com la identificació amb la Jerusalem celestial es veu reflectida en la reproducció dels usos estacionals romans orquestrada en un marc arquitectònic de notori ressò carolingi, fet que demostra la complexitat i la riquesa del disseny del temple i dels seus usos, i que accentua un ambient romano-franc ja prou evident.

Són necessàries potser algunes remarques. Per bé que el caràcter apocalíptic no pugui ser atestat a la Galilea, és cert que els títols de la capella superior participen d'una espiritualitat més focalitzada en la Passió, diríem que més "romànica". Per altra banda, la relació de la capella alta amb la nau del temple és difícil d'avaluar: sabem que hi havia una comunicació, però aquesta podia ser una finestra (de les que ens indiquen els documents) o bé articular-se d'una altra manera més oberta, que fóra més convenient sens dubte al desenvolupament teatral però que no podem tampoc atestar amb seguretat.⁶⁷³

⁶⁷⁰ Calzada 1983, 242-255; Barral 2000a, 190-193; Morris 2005, 157-165; Boto 2007c, *passim*, esp. 26-27 i 33-37. En efecte, hom havia reconegut certes preferències regionals a l'hora d'assignar un espai concret a la representació física del Sepulcre per a les accions paralitúrgiques. Ja hem parlat d'un tipus de construccions exemptes i fins i tot de templets interiors especialment localitzats a Itàlia; Brooks, citat per Piva (1999, 183), assenyalava ja fa molt temps que a Anglaterra es preferia el nord del cor, a França el cor mateix o l'altar major, a Germània l'altar de la Santa Creu o els cossos occidentals - rarament el cor-, entre altres opcions variades (cripta, reraltar, contraabsis, sagristia, capella annexa, etc).

⁶⁷¹ Caillet 2000; citat per Dierkens 2002, 304, precisament en sentit contrari.

⁶⁷² Contràriament al que es proposava a Freixas/Nolla 2004, 32-34. Per a la definició d'aquest tipus "atrofiat" (més exactament, els tipus postcarolingis), Heitz 1963, 232; Henriot 1992, 122. La situació de capelles de Sant Miquel en alt té una difusió inabastable; vegeu un recull de casos hispànics i d'arreu a Castiñeiras 2003, 29, nota 10.

⁶⁷³ Cabrero-Ravel 2002, 179. Recordem que en el cas de la Galilea borgonyona el tancament (i per tant la independència) de la capella alta respecte a la nau ha estat posat de manifest en contraposició a un tipus carolingi o postcarolingi de relació amb la nau, decididament oberta; no manquen però els exemples romànics amb obertura notable o fins i tot total (Cardona, per exemple). En aquest sentit ens podríem preguntar si cal interpretar les galeries obertes amb "niu d'oreneta" derivades de la capella de Sant Miquel a Cluny III, com Saint-Hilaire de Semur-en-Brionnais, en virtut d'alguna pràctica litúrgica específica més enllà del que sembla ser la perduració esllanguida dels usos cluniacencs (Krüger 2002b, 422-423).

En resum, la consideració de paral·lels arquitectònics i la definició del caràcter litúrgic del nostre cos occidental assenyalen doncs en la mateixa direcció: la represa i relectura d'una tradició més antiga que, en darrera instància, es pot relacionar amb les creacions carolíngies, sense oblidar un referent clàssic en determinats aspectes. L'ús litúrgic apunta prou assenyaladament als seus referents simbòlics; la configuració arquitectònica mostra més afinitats amb altres contextos no tan antics però on també s'interpreta l'herència imperial, notablement el borgonyó i l'otonià (o, també, en alguns aspectes, el norditalià), tot plegat situable dins del segle XI si no en la seva primera meitat; i tot i que potser (i atenent al nostre nivell de coneixements) no troba un paral·lel exacte en tots els detalls, sí que acumula trets que el fan participar plenament en aquesta tradició entesa en sentit ampli. De fet, potser els casos que més se li assemblen es troben en construccions prou properes que tot seguit anem a comentar.

III.2.2.3.4. Girona i els cossos occidentals en l'arquitectura romànica catalana

Com a tipologia arquitectònica, el cos occidental no és estrany a l'arquitectura romànica a Catalunya. La historiografia ja havia identificat puntualment, sobretot a nivell arquitectònic, la precocitat de la zona catalana a l'hora de desenvolupar massissos occidentals en edificis dels dos primers terços del segle XI, a diferència del panorama del nord i nord-oest hispànics.⁶⁷⁴ De fet, sense entrar en els complexos debats sobre les perduracions carolíngies que han esdevingut freqüents en els darrers temps, els autors que han fet referència al massís occidental de la col·legiata castral de Cardona -potser el més famós dels que ofereixen restes arquitectòniques en bon estat-, bo i desconeixent en molts casos la seva caracterització litúrgica, identificaven clarament el seu fort regust carolingi fins al punt, en algun cas, d'anomenar-lo directament *Westwerk*.⁶⁷⁵ No ho sabríem expressar millor que Francesca Español: «*Si nous avions analysé cette solution architectonique dans un contexte autre que le péninsulaire, l'interprétation de ce corps occidental [Cardona] en tant qu'atrophie du Westwerk carolingien serait hors de doute*».⁶⁷⁶ El cos occidental romànic català, doncs, se situaria en una posició de clara referència a les pràctiques i característiques derivades del món carolingi.

Així doncs, un grup de massissos occidentals romànics catalans definits per una sèrie de trets conservadors a jutjar per les dades disponibles poden ser posats en relació amb el cas gironí. Malauradament, com hem deixat entreveure abans, no sabem tant com voldríem d'aquestes estructures occidentals de la Catalunya Vella, i en alguns casos la semblança només pot ser establerta a nivell estructural. El cos occidental de Cardona, per exemple, que ha estat llargament estudiat des del punt de vista arquitectònic, no ha estat mai objecte d'una interpretació funcional més enllà de simples al·lusions a la possibilitat que actués com a tribuna vescomtal. Per sort, tres massissos occidentals catalans, els de les catedrals de Barcelona, Vic i Girona, foren estudiats per Francesca Español a partir de les úniques dades disponibles en el

⁶⁷⁴ Senra 1997, 125 i 2002, 336 per als primers massissos occidentals peninsulars, a la Catalunya d'inicis del segle XI (s'esmenten Cardona, Rodes, Ripoll i la catedral de Barcelona). Bango 1992, 109-110 (s'esmenten Cardona, «*clara transposició del modelo carolingio*», i el cas emmascarat de Ripoll). Galtier (1991, 299) relaciona l'arribada del cos occidental amb la dels mestres llobards.

⁶⁷⁵ Galtier 2004, 100;

⁶⁷⁶ Español 1996, 57.

moment, que eren bàsicament les textuais.⁶⁷⁷ Deixant de banda el cas de Girona, per a Barcelona i Vic una acurada anàlisi dels documents permetia proposar l'existència sengles estructures de planta i pis, amb funció funerària i baptismal per a la planta baixa (Barcelona; figura 80a) i denominació com a Sepulcre de la capella alta (amb altar principal de la Trinitat a Barcelona i del Salvador a Vic). En el cas de la ciutat comtal, com en el de Girona (avui sabem que erròniament, a causa de la consideració de les reformes gòtiques), es definia el massís com una torre-porxo; en canvi, les dades per a Vic (figura 80b) dibuixen un cos central, suposem que de la mateixa amplada que la nau única, flanquejat per dues *cloqueae* i amb un portal intern ornamentat mitjançant un conjunt escultòric d'inequívoc sabor apocalíptic. No cal dir que a Vic el pes d'aquest conjunt occidental, aparentment senzill, quedava remarcat per un dispositiu excepcional com el de l'església de la Rodona, sobre la qual haurem de tornar.⁶⁷⁸ Pel que fa a l'abadia de Ripoll, la consideració d'un massís occidental que avui ofereix a la vista una estructura de façana harmònica (figura 53) passa per la lectura, per força penosa, d'una planta i sobretot d'un alçat alterat no sabem en quina mesura; tot i això, pel que fa a la planta la disposició és clarament tripartita amb torres als cossos laterals (figura 54). A més, l'existència de dos arcs en el parament intern de les dues torres i d'una faixa de diverses filades de llambordins evidentment modificada al nivell d'un sòl intermedi, associat tot plegat als indicis sobre la possible distribució de la decoració pictòrica de l'església i algunes dades de caràcter litúrgic, permeten pensar en una tribuna àmpliament oberta a la nau (figura 55).⁶⁷⁹ Pel que fa a l'estructura s'hi podria afegir el massís occidental -molt modificat i mal conegut però amb poderós aspecte de façana harmònica- que presenta la catedral de Santa Eulàlia i Santa Júlia d'Elna, o bé, ja dins la centúria següent, el dispositiu d'aspecte massís i inacabat de Santa Maria de Vilabertran, que a semblança remota d'alguns epígons de les capelles altes a les galilees cluniacenes,⁶⁸⁰ presenta a l'interior l'aspecte d'una estreta tribuna-passadís que connecta dues portes a nivell del pis dels cossos laterals.

Es pot dir que la definició del cos occidental gironí que ara estem en condicions de fer augmenta el nostre coneixement del panorama dels cossos occidentals catalans i refrenda, amb els matisos que calgui, les orientacions ja esbossades per Francesca Español en el treball citat: *«tout cela relie nettement les antéglises catalanes aux prototypes carolingiens et plutôt aux formules atrophiées du Westwerk d'époque romane»*.⁶⁸¹ Continuant la seva reflexió, es podria apuntar la definició d'una variant de massís occidental pròpiament regional, caracteritzada per una sèrie de tendències comunes que en el nostre cas podem confirmar: la dedicació a un culte relacionat amb el Salvador per a les capelles altes sota una denominació genèrica de «Sepulcre», la importància de la funció funerària i del desenvolupament de la litúrgia pasqual -i

⁶⁷⁷ Español 1996, 58-72.

⁶⁷⁸ Subiranas 2004.

⁶⁷⁹ Per a les pintures d'una presumpta tribuna occidental, vegeu Castiñeiras 2006, 348 i idem en premsa. Recents lectures efectuades per Francesca Español permeten relacionar-hi també un altar del Salvador (Español/Yarza 2007, 91.93). Vegeu igualment els apartats destinats a interpretació de la planta i a metrologia i modulació (III.3.1.3.3).

⁶⁸⁰ Com en el cas de la parroquial de Saint-Hilaire de Seumur-en-Brionnais: Krüger 2002, 423. Si es disposés de fonts litúrgiques l'estudi del cas de Vilabertran ens sembla que podria ser especialment aclaridor de la vigència i perduració d'aquesta mena de costums.

⁶⁸¹ Español 1996, 88.

de la identificació amb la Jerusalem celestial-, la presència de relíquies importants, una disposició arquitectònica semblant a grans trets (Girona, Vic, Cardona, potser Ripoll, potser Barcelona). Amb aquestes dades l'autora avançava no sense raó el lligam més que possible del cos occidental català amb el món carolingi i sobretot postcarolingi. Les nostres deduccions fan bona aquesta orientació i permeten aprofundir-hi tot presentant unes filiacions creiem que de gran entitat per al cas gironí.

Si ens volem fixar en les pràctiques litúrgiques radicades als dispositius catalans comentats, veurem que les notícies publicades són més aviat migrades. L'estudi citat d'Espanol sobre els cossos occidentals a l'arquitectura romànica catalana no podia exposar gaire dades al respecte, a banda de la fundació en ells de determinats altars (la Creu a Girona, el Salvador a Vic, la Trinitat a Barcelona) i les dinàmiques ordinàries que aquests comporten (també a la Galilea, és a dir al pis baix, en el cas barceloní –figura 80a), i una mica més en relació al drama sacre pasqual. La seva representació a Barcelona és atestada almenys des del segle xv, acompanyada d'un grup escultòric del Sant Enterrament del s. xvi; a Vic es compta en aquest sentit amb les insubstituïbles referències del troper-proser ms. 105, del segle xii, amb els testimonis més antics de la pràctica del tropus i del drama a Catalunya;⁶⁸² ni en un cas ni en l'altre, però, es poden relacionar directament accions i estructures, tot i que la possibilitat d'ús dels equipaments occidentals és ben versemblant. Un repàs del citat estudi a la llum de la nova lectura del cos occidental gironí permet doncs identificar a les tres catedrals catalanes clares pervivències dels usos litúrgics derivats del món carolingi (a grans trets, l'orientació pasqual) complementades amb la funció funerària a la planta baixa, usos que s'associen a estructures semblants en allò essencial: cossos de dos nivells afegits a la façana de ponent, eventualment flanquejats per estructures turriformes. No cal dir que Cardona també s'adiu perfectament a la definició de l'estructura.

En aquest aspecte és de notar el cas de Ripoll, un indret monàstic de primera importància en el context que treballem. Més enllà de la simple consideració de l'arquitectura, de la qual ja hem destacat les semblances amb el nostre cas, és la lectura atenta de diverses dades textuais que ha permès en els darrers temps la caracterització d'un espai occidental amb personalitat litúrgica. Posant en comú i rellegint diverses dades (sobretot els inventaris del monestir de 1047 i 1066), Francesca Espanol ha proposat, en un treball recent, que la tribuna de Ripoll es va enllestir cap a mitjan segle xi i que contenia un altar dedicat al Sant Sepulcre amb un conjunt de relíquies més que notable, a més d'ornaments rellevants com ara diverses creus i un frontal d'argent; també fóra normal, argumenta la mateixa autora, que la funció funerària atestada a l'exterior de la magnífica portalada ja al segle xii traduís un ús d'aquesta mena més antic i radicat a la zona central del cos occidental, a l'atri entre les dues torres.⁶⁸³ A aquesta caracterització interessantíssima hi afegiríem la presència d'una *missa sancti sepulchri* al sacramentari de Ripoll (mitjan s. xi), anotada després de la missa major de Pasqua i abans de la de l'endemà dilluns,⁶⁸⁴ que atestaria el paper dels altars ripollesos en general i el del Sepulcre en

⁶⁸² Gros Pujol 1999a, 142 i 145.

⁶⁸³ Espanol/Yarza 2007, 91-93. Per als documents ripollesos, vegeu Junyent 1992, Diplomatar, doc. 104 (dedicació de 1032); Textos i notícies, doc. 8 (inventari de 1047) i doc. 15 (llista de relíquies, 1066).

⁶⁸⁴ Olivar 1964, 102.

concret com a lloc per a la celebració d'una pràctica situable en un context semblant al de la missa matutina gironina. Tot plegat apunta a una similitud destacable amb els costums litúrgics i topogràfics de la nostra seu. És possible que les notícies esmentades representin un ús inveterat d'aquest altar occidental ripollès, atès que el títol (per bé que sense atestar-ne la localització) ja s'esmenta en un document de 924: hom pot plantejar-se si, com s'ha dit en relació a altres parts del temple, la construcció olibana actualitzava dispositius arquitectònics ja presents en l'església dedicada el 977⁶⁸⁵ o fins i tot en la de 888. En tot cas, l'atribució del ms. 105 de l'ABEV a Vic i no a Ripoll impedeix relacionar-hi directament la celebració del drama pasqual.⁶⁸⁶

L'articulació simbòlica del massís occidental que detectem a Girona té connexions, més matisades si es vol però igualment destacables i il·luminadores, amb un altre dispositiu occidental de gran envergadura en l'arquitectura del primer romànic català, que brilla amb llum pròpia per la complexitat del seu disseny tant estructural com, especialment i en correspondència, simbòlic i teològic: el de l'abadia de Sant Miquel de Cuixà, afegit al conjunt monàstic per l'abat i bisbe Oliba vers 1035, en tot cas abans de 1040 (figura 81). Fa ja vint-i-cinc anys que es va destacar específicament la densitat simbòlica del conjunt format per la capella del Pessebre, la superior de la Trinitat i les estructures adjacents.⁶⁸⁷ I encara que la manca de costumaris impedeix de conèixer el seu ús litúrgic més enllà de suposar les circulacions que són físicament possibles en virtut de la distribució dels accessos,⁶⁸⁸ tenim la sort de disposar d'una font excepcional, la descripció simbòlica de l'estructura contemporània a la seva construcció: el sermó del monjo Garsies, que ha permès dur a terme estudis detallats mitjançant la combinació amb altres menes de fonts també gràfiques.⁶⁸⁹ Les darreres lectures dels santuaris occidentals de Cuixà deixen entreveure una sèrie de semblances notables amb el cas gironí, en un sentit general. El bloc del Pessebre-Trinitat també mostra un doble nivell, que és interpretat com l'Església terrenal al pis de baix (misteri de l'Encarnació, dedicació a la Mare de Déu) i l'Església celestial al pis superior (misteri de la Trinitat, les tres Persones en una sola composició arquitectònic-teològica, el Tron de la Gràcia, representada en la pròpia arquitectura que és descrita *ad instar regalis throni*, complementada amb relíquies dels sants). És igualment de notar com la descripció simbòlica del monjo Garsies fa esment explícit del Sant dels Sants i de la *dilecta Deo civitas*, és a dir de Jerusalem.⁶⁹⁰ Certament que la dimensió funerària és gairebé

⁶⁸⁵ En l'acta de dedicació es compten els títols del Salvador i de la Santa Creu entre els altars secundaris, per bé que semblen trobar-se a la capçalera (MH ap. CXXIII; Junyent 1933, 214-215; Boto 2007b, 294-295).

⁶⁸⁶ Ripoll precisament havia estat considerat per la historiografia com el lloc on primer aparegueren a Catalunya el tropus i el drama litúrgics pasquals, en suposar que en procedia el ms. 105 de l'ABEV (Anglès 1935, 275 i ss; Donovan 1058, 26-29; recollit per exemple a Lorés 1986, 134-135). Ja s'ha vist com Gros atribueix el manuscrit a l'escriptori catedralici vigatà (Gros Pujol 1999, 48) alhora que explica l'absència de pràctiques teatrals a Ripoll per una orientació eminentment monàstica -i per tant presumptament poc afecta a les dramatitzacions- dels seus usos litúrgics (ídem, 143-144), tot i que altres autors, en sentit contrari, interpreten el naixement de les dramatitzacions litúrgiques com a fenomen pròpiament monàstic (vegeu per exemple Palazzo 2000b, 375-376). En tot cas, de Ripoll sí que documentem i conservem tropus i proses aïllades al segle XI, però no semblen poder ser directament relacionades amb la Pasqua (Gros Pujol 1999, 28, nota 12), a banda d'aquests altres usos citats. A Cardona manquen completament referències d'aquesta mena.

⁶⁸⁷ Ponsich 1981. Darrerament, lectures iconogràfiques de l'edifici o de les seves parts (se n'apuntava l'oportunitat a Moralejo 2004, 27-28), han estat apuntades per D. Codina (2005) o G. Boto (2007, [16-17]).

⁶⁸⁸ Sapin 2003, 59-60, fig. 9.

⁶⁸⁹ Codina 2005; el sermó a Junyent 1992, Textos literaris, doc. 28, 369-386.

⁶⁹⁰ Codina 2005, 81-82 (nota 5) i 87 (nota 40); Palazzo 2000a, 148-149.

absent al pis baix, que no és un pòrtic sinó una capella, en aquest sentit només s'hi poden detectar, a tot estirar, cossos de màrtirs en disposició més o menys consuetudinària (al reconditori de l'altar o bé en altres localitzacions del propi recinte).⁶⁹¹ Les connotacions transicionals, que tampoc no hi són tan evidents, es traslladen en bona part als corredors laterals del dispositiu superior, però no s'han de menystenir les dues portes de la capella, les escales de cargol de l'extrem occidental ni els corredors-substructures adjacents, possiblement dotats d'altars dedicats als arcàngels Gabriel i Rafael,⁶⁹² que si no donaven accés pròpiament dit al santuari principal sí que devien ser recorreguts per les pràctiques processionals pròpies del cenobi.

Tot i que sens dubte és una llàstima desconèixer els usos litúrgics d'aquest interessantíssim conjunt, l'anàlisi de la interpretació teològica de Garsies ens proveeix dades inubstituïbles sobre els referents culturals i litúrgics i la intenció de qui promogué l'estructura; la construcció, a més de poder ser l'escenari de determinats rituals, era evidentment el fruit d'un pensament teològic complex que de ben segur afectava també les pràctiques litúrgiques de l'abadia i que, en darrera instància, demostra la voluntat d'actualitzar disposicions litúrgico-topogràfiques del món carolingi. I és que, a banda de les similituds que ja s'han pogut observar fins ara en termes generals, no només la representació gràfica del Tron de la Gràcia associat al misteri de l'Encarnació que s'associa a la planta de la capella de la Trinitat apareix en formulacions de l'àrea otoniana en les mateixes dates (com en els evangeliaris de Bernward de Hildesheim, datables vers 1015), sinó que la pròpia disposició arquitectònica de què Oliba dotà el dispositiu ha estat posada en relació amb l'arquitectura carolingia i més concretament otoniana. Trets com la disposició idealment simètrica dels altars dedicats als tres arcàngels, relacionada a més amb l'atri d'accés a la basílica principal; la forta axialitat de tot el conjunt, marcada a més aquí pel desenvolupament de la zona oriental; el propi atri situat entre el massís i l'església, que recorda la disposició tant de la pròpia basílica de l'Anàstasi com la de la col·legial d'Essen (figura 74); i especialment la planta central i més concretament circular de les capelles sobreposades del massís han fet evocar també per a Cuixà la referència de l'Anàstasi jerosolimitana segons la

⁶⁹¹ Codina (2005, 83) ha proposat que es tractaria dels cossos dels màrtirs Valentí, Flaminia i Nazari, situats en sarcòfags de pedra, seguint altres autors com Durliat (1973, 47). Tanmateix altres investigadors, el darrer dels quals G. Boto (2007, [14], qui facilita un estat de la qüestió i resum historiogràfic) han opinat que aquests cossos sants corresponen als altars i per tant als títols de les tres capelles habilitades per Oliba al nou deambulatori oriental de l'església de Sant Miquel, tot considerant incongruent l'opció contrària. El text de Garsies és ambigu ja que primer parla dels màrtirs aparentment en relació a l'ampliació oriental ("Ipse quoque iam pridem spatium quod fuerat post altare venerandi Michaelis argumento et munificentia singulari amplexus est, et disposite in sanctum Domini opus a foris super reverenda martyrum Valentini, Flamidiani atque confessoris Nazarii corpora ad locum [ubi] nunc condigne venerantur"), però poc després descriu la rotonda del pessebre indicant que l'altar es troba damunt (els) màrtirs allí sebollits ("Ad pedes etiam seu in sinu matris causa famulatus circumsepsit, et hinc inde martyres sepelivit") (Junyent 1992, Textos literaris, doc. 28, 379). És difícil determinar, amb el sol text, si el segon esment fa referència també als màrtirs primerament anomenats; és possible, tanmateix, entendre que els segons *martyres* es refereixen a les relíquies normalment sebollides en el reconditori dels altars preceptius, i per tant en aquest cas el dit soterrament simbòlic no tindria cap connotació pròpiament funerària. Pel que fa a la llista de relíquies de Cuixà, descrita al mateix sermó i amb una important presència d'elements cristològics que la fan semblant a les llistes documentades a Girona, tot sembla indicar que es tracta de la *capsa* de l'altar major, ja que res no autoritza a dipositar-les al cos occidental (l'altar del Pessebre per exemple, com hem vist, comptava amb les pròpies relíquies). La situació del reliquiari principal a l'altar major ha estat posada en relació amb una litúrgia processional estretament vinculada al desenvolupament del deambulatori olibà (Boto 2007b, 290).

⁶⁹² Hipòtesi darrerament reestudiada a Codina, en premsa.

lectura carolíngia.⁶⁹³ Reconèixer això, però, no vol pas dir oblidar la complexitat d'aquest monument, per al qual cal posar de relleu també -i especialment pel que fa a la planta baixa- les connexions amb les rotondes d'orientació marial de l'època (assenyaladament la de Saint-Benigne de Dijon, amb destacada relació entre els santuaris de Santa Maria i Sant Miquel) (figura 82), il·lustradores d'una volguda relació amb l'Antiguitat a través del Panteó romà.⁶⁹⁴ Un tret que com es veurà en el seu moment no desdiu gens de l'obra arquitectònica d'Oliba, sinó que contribueix a caracteritzar-la; i precisament, en uns termes encara més propers a aquesta identificació, intervé en el disseny del seu altre gran dispositiu occidental i de vocació axial, el de l'església marial de la Rodona, que ell féu bastir a ponent de la seu de Sant Pere de Vic ja amb una planta circular (figura 83).⁶⁹⁵ Tot plegat fa del cos occidental de Cuixà un monument d'enorme interès, testimoni d'una voluntat de síntesi arquitectònica i simbòlico-teològica més que remarcable.

Segurament per aquesta complexitat simbòlica del cos occidental de l'abadia del Conflent, entre altres raons, les similituds generals d'orientació simbòlica que podem identificar entre els cossos occidentals de Cuixà i de Ripoll i Girona es materialitzaren en solucions arquitectòniques molt diferents. Però com acabem de veure hi ha dades suficients per identificar amb fermesa, a Cuixà i a altres indrets, caracteritzacions litúrgiques semblants a la de Girona, i per tant un esperit comú que informa els cossos occidentals catalans de l'època d'innegable regust carolíngi.

Malgrat això, aquesta identificació d'un cert tipus comú no està exempta de problemes de caire cronològic, pel que fa a la datació de la construcció d'aquestes estructures, sobretot en els casos catedralicis catalans que comentàvem a l'inici d'aquest apartat. Mentre que a Cuixà, Ripoll i Cardona és clara una construcció dins el segle XI, Español proposava per als cossos occidentals de les tres catedrals que estudià una datació vers el segle XII: a Barcelona obres a la Galilea el 1173, a Vic construcció a la segona meitat de la centúria (atestada, segons sembla,

⁶⁹³ Hubert 1962b, 163-170; Heitz 1981, 114-115, 119, on es refuta Hubert 1962b; Bango 1988, 52.

⁶⁹⁴ Heitz 1981, 121; Dalmases/José 1986, 1986, 93; sobretot Sapin 1996, 269, on es fa notar el lligam amb Itàlia però alhora la voluntat d'incorporar referències cristològiques, interessant signe de l'ambivalència (i per tant riquesa) simbòlica del dispositiu de Cuixà. Un bon resseguiment d'aquesta tendència en l'arquitectura del segle XI en aquest mateix article i també a Schlinck 1996; per a les seves arrels en el món de l'Antiguitat Tardana, Cantino-Wataghin 1996. Recentment, G. Boto (2007, 292-293, figs 14 i 15) ha desestimat altres referents marians pròpiament romans, com l'*oratorium praeseptii* de Santa Maria la Major, de configuració diferent per bé que també relacionada amb l'arquitectura de les rotondes marianes i amb referents igualment palestins com la basílica de la Nativitat a Betlem (com havia destacat Heitz 1995, 70-72), en benefici de disposicions vinculades a l'herència carolíngia. Com ja s'ha vist, coincidim a considerar una panòpia de referents en què la presència germànica pugui matisar un romanisme present però de cap manera exclusiu, i potser ni tan sols predominant. Tot i això, val a dir que l'axialitat del conjunt de Cuixà (com també succeeix assenyadament a Vic) pot també ser posada en relació amb altres exemples italians, com ara la disposició de l'antiga catedral de Santa Reparada de Florència en correlació amb el baptisteri de Sant Joan (remuntable fins a l'Antiguitat Tardana: Verdon 2002, 19-21), que fa bona aquesta proposta de substrat comú.

⁶⁹⁵ Subiranas 2004, 15-19, on s'atesta la forma de l'església al segle XI i es proposa la referència al panteó i a l'arquitectura antiga. L'argument es reprèn a Barral 2006, esp. 70-72. En el cas de Vic, doncs, la referència a l'Anàstasi es difumina (potser només representada tènueament per la posició occidental), però això no vol dir que la referència al Sant Sepulcre fos inexistente al conjunt vigatà: recordem la presència d'un altar del Sepulcre a la catedral del segle XI, potser al pis del campanar o en un altre indret diferent de l'extrem oest si és que, en efecte, el cos occidental fou afegit al segle XII (Barral 1979, 116, on només es destaca que es tracta d'un cos d'edifici adossat a la façana del s. XI); s'assegura tanmateix la datació tardana a Español 1996, 71). D'aquí a poc hem de reflexionar sobre aquesta datació tardana en relació amb el cas gironí.

per les observacions arqueològiques de la campanya de 1941-1942); a Girona, com s'ha dit, notícies de tombants del 1100. Val la pena notar però que, tal com ella mateixa admetia, el títol del Sepulcre es pot documentar en totes tres catedrals en dates anteriors: 1104 a Vic,⁶⁹⁶ dins el segle XI a Barcelona, 1057 a Girona; notem de passada que el 1045 també es documenta un altar del Sepulcre a Santa Maria de La Seu d'Urgell, encara que, igual que en els casos darrers, no es documentin deixes per a la construcció d'una galilea fins 1083.⁶⁹⁷ A Barcelona i a Vic es suposa per a l'altar respectiu un emplaçament anterior (església exempta a ponent i capella del pis del campanar romànic respectivament) fins a la construcció d'una capella damunt la Galilea ja dins o fins i tot a la segona meitat del segle XII. L'acceptació d'una articulació arquitectònica tardana d'aquests cossos obligaria a preguntar-se quins eren els espais que es consideraven adequats per al desenvolupament de determinades pràctiques litúrgiques que podríem considerar prou antigues (fins i tot, com s'ha dit, remuntables a la introducció del ritu romà, o als inicis del segle XI pel que fa al drama pasqual), si és que les grans catedrals catalanes del segle XI les van acollir i no van preveure la construcció d'un cos occidental.⁶⁹⁸ No és desassenyat pensar que aquestes construccions de tombants del 1100 poguessin actualitzar dispositius dels temples anteriors.

Però és que almenys a Girona, com a Ripoll, es pot argumentar la solució d'aquest problema a favor d'una cronologia relativament primerenca i en tot cas a la meitat del segle XI. En el nostre cas, a banda de l'esment documental i de la possible antiguitat dels usos litúrgics, veurem que consideracions de metrologia i sobretot de tècnica constructiva permeten defensar la implantació de la Galilea almenys dins la primera meitat del segle XI (III.3.1.2.3.b i III.3.2.2.2);

⁶⁹⁶ Tot i que Gudíol suposava que aquest altar potser era tan antic com la pròpia catedral del bisbe Oliba: Gudíol 1897 (1981), 22.

⁶⁹⁷ Adell/Baraut/Riu 1992, 314; Barral 1994, 125. No coneixem, en efecte, com era la seu de Santa Maria promoguda per sant Ermengol, dedicada el 1040 i substituïda per sant Ot a tombants del segle XII pel que seria l'edifici actual; sabem però que s'hi documenten cinc altars a banda del major (sants Ermengol, Just, Jaume, Esteve i el Sepulcre), i el més antic d'entre ells (documentat el 1045) és precisament el del sant Sepulcre. Mathias Delcor (Delcor 1980, 149; Delcor 1991, 169) col·locava quatre d'aquests cinc altars en absidioles i el cinquè, el del Sepulcre, *à l'une des extrémités du transept ou même (...) adossé à l'extrémité occidentale de la cathédrale comme dans certaines églises germaniques ou dans l'abbatiale d'Arles en Vallespir*, aparentment sense cap fonament estructural. Què significa, en relació a això, la documentació de les obres per a una galilea el 1083 i 1119, que semblen reproduir l'esquema dels altres casos (Barcelona, Vic)?

⁶⁹⁸ Heitz, tot interpretant la tradició arquitectònica d'arrel carolíngia, situava en aquests dispositius occidentals l'indret adequat per a aquesta mena de representacions, assenyaladament pel que fa al cicle de la *Depositio/Elevatio/Visitatio* (vegeu per exemple el cas citat d'Essen a Heitz 1963, 55-59, 189-200), tot i que bona part de les respostes al model consisteixen a evidenciar que els drames pasquals en aquests indrets només s'atesten en documentació com a mínim cent anys posterior a les construccions (Petersen 2003, 109). No obstant, tard o aviat, en molts casos era allí on es duïen a terme. Atenció a les notícies sobre Compostel·la: Castiñeiras recull el desenvolupament normal del drama a la capella de Sant Miquel del cos occidental a les darreries del segle XII (Castiñeiras 2000, 46-47), alhora que proposa un desenvolupament provisional de la litúrgia pasqual a la capçalera de la catedral de Santiago, en una capella de Sant Miquel transitòria, mentre no fos enllestit el cos occidental del maestro Mateo (1168-1211) (Castiñeiras 2004, 36-37); cal recordar que s'ha argumentat la presència d'un massís occidental de la mateixa època de Diego Gelmírez amb una disposició semblant (Watson 2000). Es reconeix en tot cas la preeminència d'aquesta localització de la litúrgia pasqual en condicions ordinàries. La cronologia en tot cas tardana i la invocada relació amb la reforma gregoriana del cas de Santiago no ens han de fer oblidar que, en aquest indret, la dita reforma tenia a veure amb la introducció del ritu romà, que a Catalunya ja es practicava des de feia uns tres segles. Però es pot plantejar igualment que en determinats indrets i casos l'ús del cos occidental no representés una necessitat urgent, fet que explicaria algunes dilacions notables en l'acabament de construccions d'aquesta mena (Lomartire 2002, 369) o fins i tot, amb el pas del temps, que determinats massissos fossin acabats en temps en què les pràctiques havien perdut tota vigència (Cazes 2003, 68-69).

encara, doncs, que la capella alta fos finalment enllestida o seriosament modificada a tombants del 1100, com es podria desprendre de les notícies textuais, a mitjan segle XI es pot pensar tant en l'existència de l'altar (i, per tant, d'alguna mena d'escenari d'aquests usos rituals, sobretot dels més antics) com en la materialització, amb tota probabilitat, de les característiques essencials de l'avantcos gironí, com a mínim en planta, i almenys amb un ús funerari gairebé immediat. Seria un cas semblant, per exemple, al que la mateixa autora identifica per a l'abacial de Ripoll i el seu dispositiu occidental. Això situaria el planejament del nostre avantcos dins d'un context de pràctiques litúrgiques segurament ja arrelades des d'antic a la regió, o a escenificacions que es podrien haver introduït en contextos poc llunyans de la construcció de l'edifici, i alhora, en termes arquitectònics, en consonància amb relectures de les velles tipologies de massissos carolingis que tenien lloc més o menys contemporàniament en altres indrets d'Europa. Aquesta interpretació podria oferir patrons de lectura -on sigui possible- per als altres cossos occidentals catalans datats fins ara al mil cent. No es pot negar que una tal mirada a l'Imperi, manifestada en l'adequació de pràctica litúrgica i forma arquitectònica, s'explica a la primera meitat del segle XI català tan bé com a la meitat del segle següent, i més en els termes en què ens apareix a Girona:⁶⁹⁹ no oblidem, com s'ha dit, que la presència d'elements otonians és un dels trets reconeguts de l'acció artística i intel·lectual senyera del bisbe-abat Oliba.⁷⁰⁰ El reconeixement d'un referent imperial litúrgic i arquitectònic en el cos occidental de la seu gironina del segle XI contribueix doncs a donar una imatge rica de la seu que promogueren Pere Roger i Ermessenda, al costat d'altres factors que els capítols vinents s'encarregaran de desplegar.

III.2.3. El baptisteri

III.2.3.1. Les estructures excavades

Tal com ha passat amb el cloquer vell, en parlar de la Galilea ja hem descrit part del límit sud del baptisteri; en aquest cas, però, la descripció de les restes de l'àmbit detectades arqueològicament requerirà combinar les dades de l'excavació de 1998 amb les de 1999, campanya en la qual es va excavar la resta d'espais d'aquest sector, a més de les que aparegueren el 2004 i contribuïren a refrendar les suposicions anteriors.

⁶⁹⁹ L'emmirallament en els Sants Llocs arrenca en els primeríssims temps del Cristianisme i s'arrela amb les accions d'Elena i de Constantí (Cardini 2000, 281-283). El renaixement carolingi fou un dels moments destacats d'aquesta represa (Heitz 1963), i ja hem vist que la seva influència perdurà, amb les relectures oportunes, fins als tombants de l'any 1000; tant és així, que ni caldria recordar la destrucció del Sant Sepulcre per part del califa Al-Hakam d'El Caire l'any 1009 ni la posterior reconstrucció, a partir de 1031, a càrrec de l'emperador bizantí Romà III (Cardini 2000, 287-288), fets que tanmateix causaren sens dubte impacte arreu de la Cristiandat. També és cert que al segle XII es documenta igualment un interès renovat per l'evocació del Sant Sepulcre, a remolc de les experiències derivades de les Croades, dels pelegrinatges a Terra Santa i sobretot de la pròpia reconstrucció de la basílica jerosolimitana (1140-1149), que ha estat invocat com a context per a nombroses iniciatives arquitectòniques (com ara la reconstrucció de la Rodona de Vic en aquest segle: Subiranas 2004, 24-25). Però entenem que la caracterització tant litúrgica com arquitectònica del cos occidental gironí aconsella una contextualització cronològica vinculada a l'herència imperial, de cronologia més reculada i relacionada amb els rics usos litúrgics documentats a Catalunya d'inicis del segle XI. Vegeu, en termes generals, Morris 2005, 115-165.

⁷⁰⁰ Per exemple, Heitz 1981, 115-121 o sobretot Bango 1982, 517-518; Bango 1988, 52.

Ja hem parlat una mica del límit de migdia del baptisteri (figura 42). Es tracta del mur u.e. 1046, que contenia la porta d'accés a aquesta dependència. Aquest mur tenia unes característiques molt similars a les del que es situava davant seu (u.e. 1010): uns 5'60 metres de llargada i 1'70 de fons per un metre i mig d'alçada; a la cara sud, un sòcol de carreus de pedra sorrenca sobre el qual s'alça un parament de blocs de calcària ben escairats i rejuntats amb morter; a la cara nord, a diferència del mur u.e. 1010, es podia observar un parament de petits carreus o macs de calcària sense que el morter hi fos tan evident i alguna filada de blocs de pedra sorrenca. Entre els dos paraments, un farcit de pedruscall i morter. A la meitat oest de la cara sud, mig metre a l'est de l'angle amb la paret de ponent, hi trobem un arcosoli sobre el sòcol de sorrenca d'uns 2m d'amplada per 40 cm de fons i a una alçada de mig metre. En algun moment, en la paret de fons de l'arcosoli s'hi obrà una finestra d'esqueixada que mirava a nord, d'un metre d'amplada al sud i 1'20 m al nord.; això es va fer després a la construcció de l'àmbit, ja que la paret de blocs calcaris va ser clarament rebentada per obrir-hi la finestra, però més tard fou paredada amb pedres i morter (u.e. 1057). A continuació, hom es trobava amb una porta que conduïa al nord, situada a uns 50 cm de l'angle amb la paret est. Aquesta porta havia estat reformada amb l'afegit de dos brancals (uu.ee. 1049 i 1051) a banda i banda d'una obertura d'uns 80 cm d'amplada, que donava a un passadís de vora 1'50 m d'ample (figura 84c).

Just a l'altra banda de l'arcosoli es va excavar un espai rectangular, delimitat pel límit de la cala a nord i a oest, pel mur u.e. 1046 al sud i pel mur u.e. 1033 a llevant (figura 84a). L'angle que formaven aquests dos murs mostrava dos paraments molt semblants i imbricats. L'espai estava colgat fins a uns 2 metres i escaig de profunditat per nivells amb abundant material ceràmic datable a la segona meitat del segle XVI (u.e. 1048). A partir d'aquesta cota, coincidint amb la desaparició de les restes d'arrebossat detectades a la cara nord del mur u.e. 1046 (sòl de paleta?), s'excavà un nivell gairebé del tot estèril, la u.e. 1052, que no va poder ser investigat amb més profunditat per raons de seguretat.

La comprensió (i, en conseqüència, la descripció) de les restes associades al passadís i a les dependències annexes cap al nord-est té una considerable dificultat que mirarem d'exposar sintèticament. Per ponent, la paret original del passadís hauria estat l'extrem est del mur u.e. 1046, que gira cap al nord tot esdevenint el mur u.e. 1033. Aquest darrer mur sembla correspondre a una reforma posterior, ja que el parament és prou diferent del que presenta la u.e. 1046 i a més conté rajol entre les filades (que són més aviat irregulars). Per llevant, es tractaria del mur o bloc u.e. 1030, aparentment relacionat amb l'extrem nord-oest del mur u.e. 1022 i perllongat cap a tramuntana per una massa de morter no registrada. El passadís s'acaba amb el mur u.e. 1036, una obra molt tardana relacionada amb la sustentació de les tombes dels segles XVIII i XIX, i en aquest primer moment estaria pavimentat per la u.e. 1043 (1029), un enllosat perdut cap al nord, sota del qual es localitzava el mur u.e. 1039/1044, fet amb blocs de sorrenca i fonament corregut tant del mur u.e. 1046 com de tota la façana nord de l'església. Entre aquest mur de fonament i l'extrem nord del passadís el buit s'havia reomplert amb la morterada u.e. 1045, que segurament havia estat recoberta per l'enllosat u.e. 1043.

En un segon moment, el passadís s'estreny mitjançant l'addició dels murets uu.ee. 1032 a ponent i 1031 (que contenia rajol) a llevant, i els brancals uu.ee. 1049 i 1051 que ja coneixem. Això cal relacionar-ho segurament amb la deposició dels nivells uu.ee. 1038 i 1037, restes d'un

paviment segurament de calç només conservat al nord però que tallava la u.e. 1029. La darrera fase del passadís consistiria en el paredament de la porta que donava a la Galilea mitjançant el muret u.e. 1034 i, més tard, l'obliteració total amb els nivells uu.ee. 1028 i 1002.

El coneixement de les altres estructures relacionades amb les construccions al nord de la Galilea es deu a la segona campanya d'excavacions promoguda pel projecte Progress, executada entre principis de febrer i principis de març de 1999. Es va excavar just al nord-est de les estructures descrites: l'extrem oest de la nova cala (denominada sondeig E o 1400) (figura 85) corresponia aproximadament i per molt poc a la perllongació de la paret est del passadís i a l'àmbit on aquest conduïa. El muret u.e. 1433 podia ser interpretat com la perllongació cap al nord del muret u.e. 1031 o a l'est del mur u.e. 1036. Immediatament a l'est, ocupant tota l'amplada de la cala i aproximadament un metre per sota del nivell de circulació actual, es trobava el gran mur u.e. 1410, parcialment arrasat i molt malmès per obres posteriors i enterraments moderns. Malgrat tot, es podia apreciar que es tractava d'un mur d'1'80 m d'ample, bastit amb un doble parament de carreus escairats farcit de pedruscall i morter, que es fonamentava (almenys en part) en el mur u.e. 1439. Aquest darrer, tot i que explorat precàriament, sobresortia en planta uns 55 cm cap a l'est respecte del mur u.e. 1410 i mostrava uns carreus considerablement grans; per tant, podia ser considerat part d'una obra anterior. La gran amplada de la u.e. 1410 no semblava explicar-se pel fet que la roca del subsòl es trobés a molta profunditat i calgués fonamentar a fons, ja que, primer, això només hauria afectat el podi o banquetta de fonamentació un.e. 1439 i no pas el mur en alçat i, segon, perquè el mur de tramuntana de l'església u.e. 1046, que en aquest extrem occidental ha d'anar fonamentat a una profunditat similar, presenta una amplada de menys de la meitat del mur que ens ocupa. Això, sumat a la diferent cota de conservació de part de la superfície d'aquest mur, havia fet plantejar la possibilitat que tot el sector occidental de la u.e. 1410 hagués estat originalment rebaixat a una cota de vora 1/1'10 m de profunditat i hagués funcionat com una mena de plataforma. A més, el seu arrasament no permet descartar que, en algun moment, l'accés a l'àmbit que li quedava a ponent es fes a través d'una porta que mirés a l'est.

A ponent d'aquest mur u.e. 1410 la cala s'obria només 1'10 m cap a l'oest aproximadament. En aquest espai va detectar-se, adossada al mur u.e. 1410 per ponent, la petita estructura u.e. 1427, bàsicament consistent en un muret en diagonal (SO-NE) (figura 84b). La cota a què aquesta estructura es va recuperar, uns 1'28 m sota el nivell de circulació, semblava correspondre al seu nivell de funcionament original, i potser tenia a veure amb la hipòtesi exposada de plataformització de part de la u.e. 1410. A llevant d'aquest gran mur, per contra, es localitzaven ja una sèrie d'estructures que, segons pensem, no tenen directament a veure amb el que pròpiament era el baptisteri. Per començar, fent angle amb el mur u.e. 1410 i solidari amb ell es trobava un altre mur, orientat d'est a oest (u.e. 1411), sens dubte corresponent a la façana nord de l'església romànica, en simetria amb el mur u.e. 1009 (*supra*) que partia de les estructures del cloquer vell. Les estructures localitzades en l'angle d'aquests dos murs eren d'una gran complexitat. Corresponen segurament a una cambra o estança adossada a aquest angle format pel baptisteri i la nau de l'església que era accessible a través del pas cap al claustre i que comentarem més tard (*infra*). Ara per ara val la pena destacar la presència, en aquesta estança, del desguàs u.e. 1428, que altera les estructures fins ara descrites

(assenyaladament, travessa el gruix del mur u.e. 1410) i, molt important, desguassa cap a ponent, cosa que indica que va ser construït quan l'espai del baptisteri ja no tenia cap utilitat, però mentre l'espai de l'est encara funcionava (el desguàs està cobert amb un enllosat, u.e. 1422). Aquesta canal va ser obliterateda per la u.e. 1429, que va datar-se a finals del segle XVI o principis del XVII.

Per últim, en el control arqueològic de l'obertura de les rases perimetrals per a l'enllumenat de la catedral, obrades el desembre de 2004, es detectà un fragment de mur que amb tota versemblança constituïa la continuació cap al nord del mur 1410. Es tractava d'un fragment de mur de 192 cm d'amplada, conservat només en 32 de llargada sota el graó de la capella dels Doctors: la seva continuació al sud havia estat destruïda quan s'obriren les tombes de canonges adjacents (figura 86). Malgrat tot, es podien apreciar molt clarament les seves dues cares externes, que recobrien un interior de pedra i morter sense forma: de 3 a 4 filades de macs de pedra calcària, d'uns 10 cm d'alçada cadascuna. Fins i tot, a la seva cara est, apareixia sota el perfil un retranqueig fet, segons semblava, dels propis macs de calcària que sobresortia uns 16 cm, possiblement corresponent a la lesena central de la torre, tal com succeïa també a l'estructura simètrica de l'altra banda de la nau (*infra*). Aquesta troballa feia incontestable la presència d'una estructura similar en planta a la torre de Carlemany situada al nord de la Galilea romànica; la lesena, igualment, invitava a pensar que l'espai situat a l'est de l'estança era exterior, i rarament podria ser una hipotètica nau lateral, atesa la presència de motius decoratius característicament exteriors. S'anava perfilant el temple d'una sola nau.

Per tant, i recapitulant el devesall de dades comentades fins ara, el grup de restes arqueològiques que caldria tenir en compte de cares a buscar un espai per al possible baptisteri, no gaires, són les següents: el mur u.e. 1046 (límit sud de l'edifici septentrional de la façana romànica), on s'obre la porta delimitada més tardanament pels brancals uu.ee. 1049 i 1051, i l'arcosoli-finestra paredada per la u.e. 1057; el mur u.e. 1410, límit est de l'estança, perllongat pel mur detectat al seguiment de desembre de 2004; i el muret esbiaixat u.e. 1427 adossat a 1410. El nivell de circulació de l'etapa primigènia ens el podria donar el farciment estèril localitzat immediatament al nord de la u.e. 1046 i la cota de la morterada que s'hi va localitzar enganxada, situada entre 1'96 i 2'30 m de profunditat (diem, a l'engròs, 2 m, globalment corresponents al nivell de circulació de la Galilea i al de la porta nord). Per la seva banda, la u.e. 1427 es conservava, en un nivell pel que sembla original, a uns 1'27 m de profunditat, i la presumpta plataforma de la part occidental del mur u.e. 1410, entre 1'14 i 1'16 m. Per contra, la u.e. 1430, que fou considerada el basament del muret u.e. 1433 i que és posterior a la u.e. 1427, es conserva a una profunditat d'1 m, igual que la part oriental del mur u.e. 1410. Tot sembla indicar que els brancals i les parets del passadís, així com les estructures que estratigràficament s'hi recolzen (incloses potser les uu.ee. 1430 i 1433), tenen a veure amb reformes d'època moderna.

Un dels elements controvertits de l'excavació fou la interpretació del muret u.e. 1427 (figura 84b) com les restes del mur perimetral d'una piscina baptismal de forma vagament octogonal. Estimem que amb les dades actuals, no podem avalar aquesta interpretació atesa

l'exigüitat de les restes recuperades; també altres arguments vinculats a les dades textuais ens inclinen a desestimar aquesta possibilitat.⁷⁰¹

III.2.3.2. Les dades textuais

Un cop realitzades les excavacions suara comentades, tot semblava indicar que al costat de tramuntana de la Galilea hi havia hagut una estructura simètrica al campanar, almenys en planta. Aquest element, en principi, no podia ser un segon campanar a la façana, ja que, com hem vist, no n'hi ha cap referència, i en tot cas ja es tractaria d'un improbable tercer cloquer. Calia doncs observar si l'estructura funcionava com un element simètric al campanar de migdia i, si era possible, determinar la funcionalitat d'aquest espai. La hipòtesi de treball que va sonar més en aquell moment es referia a la possible presència d'un baptisteri,⁷⁰² en part tenint en compte la presència d'estructures relacionades amb l'aigua (que, a l'hora de la veritat, no aconsegueixen proporcionar cap dada crucial) i també el mur esbiaixat u.e. 1427.

Les dades aportades pel seguiment de 2004 contribuïen a verificar aquesta possibilitat, però de moment el millor camí per a aquesta verificació, és a dir, l'extensió de les excavacions, resta inviable, tant per la manca de circumstàncies favorables com pel mal estat en què, a causa de les construccions ulteriors, deuen trobar-se les restes del dispositiu. Només queda el camí de considerar les referències textuais al baptisteri de la seu gironina. Aquestes darreres, que tot seguit ens han d'ocupar, encara que no siguin gaire abundants, són tanmateix prou significatives per aventurar la identificació de l'espai detectat en les excavacions com a tal baptisteri. No es pot tampoc oblidar, encara que sigui amb la màxima prudència, que aquesta localització de les fonts baptismals, en un extrem dels peus del temple (lògicament, ben a prop de l'accés) i preferentment al nord, sovinteja en la disposició topogràfica de nombrosos temples, alguns de l'època i de la regió, com Sant Miquel de Fluvià o la catedral d'Elna (figura 87b).

En primer lloc, cal esmentar l'insubstituïble document de maig de 1053 en què es recull el pacte entre els dos sagristans de la seu, Bonfill i Bonuç. El text ens permet extreure moltíssima informació sobre les feines que es duïen a terme a l'església i sobre algunes de les seves dependències, per bé que no dóna precisions topogràfiques, com hem vist en parlar dels campanars. Així, una de les feines que s'encomanen al sagristà segon és la de portar aigua al baptisteri (*et afferat aquam ad altaria lavanda et ad baptisterium*).⁷⁰³ Queda clara doncs d'entrada la primera certesa: la catedral dedicada el 1038 posseïa un baptisteri que funcionava amb normalitat escassament quinze anys més tard. Ara només ens cal veure com podem fixar en l'espai aquesta dependència.

La no menys insubstituïble consuetud de 1360 conté esments d'interès decisiu per a la identificació i localització de les fonts baptismals en l'indret indicat. El dispositiu apareix esmentat

⁷⁰¹ "De tota manera l'existència del mur diagonal ens fa pensar que aquest espai podria estar ocupat originàriament per un baptisteri del qual aquest mur en seria part del perímetre. La forma de la piscina tendria a ser en aquest cas romboïdal, mes allargassada que ampla." Palahí 1999, 52-53. Entre altres coses, pensem que la projecció del muret u.e. 1427 cap al sud va a parar directament sota la porta d'accés a l'estança. A més, caldrà veure la conveniència de cercar una estructura de baptisme per immersió dins d'un edifici dissenyat i construït al segle XI. De seguida, a més, veurem que la seu romànica tenia una pica baptismal doble per a la qual, presumiblement, no calia piscina.

⁷⁰² Palahí 1999, 51.

⁷⁰³ 1053, 5, 11: conveni signat entre els sagristans Bonfill i Bonuç de la seu de Girona. CDSG d. 269, 277.

amb plenitud, com és lògic, en el decurs de les celebracions de la Pasqua: s'hi fa la benedicció de l'aigua, avui integrada en la celebració de la Vetlla Pasqual, però fins a mitjan segle xx (i per tant el 1360) destinada al migdia del Dissabte Sant. També s'hi torna a anomenar el Dissabte abans de la Pentecosta, quan el baptisme d'administra en les mateixes circumstàncies.

Et interim sacista secundus recipiat baptizandos et in foris ecclesie introducat. Et dominus episcopus (...) vadant ad fontes (...) Et episcopus benedicat fontes (...) Et dum episcopus de fontibus recesserit et (...) cantor maius stans in stallo cori incipiat alta vox responsorium «Cantemus domino» (...) ⁷⁰⁴

(...) et dominus Episcopus sive sacerdos qui missa celebrabit cum diachono et thesaurario et aliis clericis descendant ad fontes dicendo letaniam et benedicat [sic] et baptizent sicut in sabbato sancto. Quo facto cantor maior residens in stallo incipiat «Cantemus domino» et pulsatis campanis officiores dicant versus iste «Deus meus» ad letrilium cum «Gloria Patri» postea «Kirieleison» et unus officiator dat «Gloria in excelsis Deo» domino episcopo vel sacerdote Sequitur «Dominus vobiscum» et collecta (...) ⁷⁰⁵

D'aquestes referències, que més endavant hem de tornar a comentar, se'n deriven les següents conseqüències topològiques. Tant el bisbe com els batejands han d'anar a les fonts; els primers ni arriben des de les *fores ecclesiae* i el segon, vingui d'on vingui, ha de davallar a les fonts i posteriorment retornar al cor i a l'altar, per tal com la missa continua amb normalitat (sobretot el Dissabte de Pentecosta, on no hi ha més rituals excepcionals). La indicació *descendant ad fontes* recorda molt, de nou, la davallada del Sepulcre del cardenal Anglesola, només que en aquest cas és exactament al revés, indicant clarament una posició topogràfica inferior: el verb *descendo* i la preposició *ad* regint acusatiu, per tant amb clar significat direccional. És un primer argument de certa consideració per entendre que probablement les fonts es troben en un indret al qual s'accedeix des de fora i des de dins de l'església, a un nivell més baix que aquesta: escauria perfectament a una cambra annexa a la Galilea, intermèdia entre l'interior i l'exterior del temple i accessible des d'aquest mitjançant uns graons descendents.

En l'apartat dedicat a la capella del Sepulcre ja es fa esment de la seqüència topogràfica de les visites pastorals, que solen parlar de les fonts, dels altars i seguidament de les capelles de la nau; aquí ens pot ajudar a situar, en efecte, el baptisteri de la catedral en l'àrea que les fonts litúrgiques ens permeten d'insinuar. La primera visita que parla de les fonts és la que va fer el cardenal Anglesola el 1386, on s'anota:

Item [el bisbe] invenit sacros fontes baptismales bene et munde sub clavibus custodita. ⁷⁰⁶

⁷⁰⁴ ACG, CASG, 56v (Dissabte de Glòria, benedicció de l'aigua).

⁷⁰⁵ ACG, CASG, 78r (Dissabte abans de Pentecosta, missa del dia).

⁷⁰⁶ ADG, VP 145, 1r. quadern, 1v.

tot reproduint l'ordre habitual, que continua amb la visita dels altars del Sepulcre i de la capella de Tots Sants. El simple esment dels *fontes lapideos*, també abans d'ascendir al Sepulcre, torna a aparèixer a la visita de Dalmau de Mur, de 1417⁷⁰⁷; en la del cardenal Casanova, de 1433, són les *fontes bapismales* les que apareixen succintament en el mateix ordre.⁷⁰⁸ La primera visita de Bernat de Pau, en 1440, té idèntica estructura. Amb tot, és cert que les fonts baptismals, essent un dels elements que el bisbe quasi sempre visita primer (junt amb l'altar major, el sagrari i els olis), no forçosament haurien de tocar de l'accés al Sepulcre: en aquesta darrera visita, per exemple, el bisbe visita solemnement l'altar, el sagrari i les fonts (... *qui sunt sub clave sufficienter clause...*) el primer dia de l'acte, i a partir de l'endemà el seu delegat continua la visita tot començant pels altars del Sepulcre.⁷⁰⁹

Malgrat això, el dubte que pogués haver-hi sobre aquest punt queda del tot aclarit a la visita del bisbe Joan de Margarit, efectuada el juny de 1470, quan Margarit no ha esdevingut encara cardenal de l'església romana. En efecte, en la primera sessió solemne el bisbe visita l'altar major, el retaule i el frontal, la custòdia o sagrari i les crismeres, però després les fonts hi són esmentades d'una manera inequívoca:

Et inde procedens accessit ad sacros fontes bapismales qui sunt in introitu principali ipsius ecclesie quos invenit cohopertos cum suo cohopertorio fusteo quod sub clave clausum invenit. Reperitque etiam intercisos in diversis locis circa ut dirutur terremotus et mandavit eos recognosci si possunt bene reparari (...) Item visitavit alios fontes parvulos quos reperit clausos sub duabus clavibus in cohopertorio fusteo in quibus fontibus evacuantur aque bapismales fontum majorum tempore benedictionis cereis paschalis et aliis tertis temporis dedicatis (...) Et habita relatione a magistro operis quod dicti fontes non possint perfecte reparari ideo ordinavit alios fontes de novo fabricari a festo sanctorum Petri et Felicis (...) ⁷¹⁰

És a dir: les fonts es troben en l'entrada principal de l'església i consten de dues piques, una de gran i una de petita, totes dues cobertes amb una tapa de fusta que es tanca amb clau (són les tapes, per tant, allò a què es refereixen els visitadors quan diuen *sub clavibus custodita*). La descripció és clarament la que usà Mn. Marquès per imaginar-se les fonts en un dels seus articles.⁷¹¹ A causa dels terratrèmols del primer terç del segle les fonts baptismals apareixen trencades i malmeses de manera que cal fer-les noves, cosa que el bisbe ordena. L'ordre es repeteix en la seva segona visita, de 1483, aquest cop amb amenaça d'excomunió per a l'encarregat de l'obra de la seu.⁷¹² La mateixa ordre es troba en la visita següent, de Berenguer de Pau, el 1488,⁷¹³ i en la propera, del mateix bisbe, de 1492;⁷¹⁴ i així successivament fins a la visita de 1557 (bisbe Arias Gallego) on per fi trobem esmentades les noves fonts:

⁷⁰⁷ ADG, VP 145, 3r quadern, 1r.

⁷⁰⁸ ADG, VP 19, 292v.

⁷⁰⁹ ADG, VP 146, 2r i ss.

⁷¹⁰ ADG, VP 147, 2r i 2v.

⁷¹¹ Marquès 1980, 218. La forma que sembla evocar aquesta descripció podria ser molt similar a la de la magnífica pica baptismal doble avui conservada a Santa Maria de Castelló d'Empúries (figura 87a), que hom data dins del segle XI (Badia 2007).

⁷¹² ADG, VP 147, 175v.

⁷¹³ ADG, VP 148, 1v.

Insuper accedit ad fontes baptismales dictam suam visitationem continuando et invenit dictos fontes novos seu noviter perfectos cum decenter cohopertorio ex fusteo et alio de coreo bene decenter et honorifice perfectos et ornatos prout fuerat mandatum in primis visitis quos etiam invenit cum aqua nitida bene et decenter.⁷¹⁵

La pica actual, obrada per Joan Roig i Guiu Belljoch o Bell-lloc entre 1535 i 1550,⁷¹⁶ fou la que finalment substituï les fonts malmeses, i amb tota seguretat fou igualment emplaçada a l'entrada de l'església. Les noves fonts no foren traslladades al seu emplaçament actual, la capella dels Sants Julià i Basilissa (el terra de la qual està clarament adaptat per a aquest trasllat, originalment no previst), fins el 1707, quan la Galilea fou finalment enderrocada; això demostra que les fonts es trobaven tan a prop d'aquesta estructura (sigui a dins o bé immediatament a tocar d'ella, dins l'església) que calia evitar els desperfectes que sens dubte havia de causar la seva demolició:

Se tractá de trauer las Fons Baptismals del Pla de la Iglesia á la Capella de St Julià, y Sta Basiliza á 20 maig 1607 (...) En efecte foren mudadas á dita capella de St Juliá, y Sta Basiliza, haventse de dirruhir la paret Vella del Frontispici de la Iglesia á 21 Juny 1707 (...) ⁷¹⁷

Aquest darrer dubte (si les fonts es troben a dins de la Galilea o *introitu principale* o bé a dins de l'església o *Pla de la Iglesia*) queda del tot resolt mercès a una dada, força pintoresca, datada el 1671. En aquell any el bisbe i el capítol discuteixen si l'església ha quedat pol·luta (contaminada, profanada) o no, pel fet d'haver-se disparat uns trets mortals des de la Galilea:

(...) an ecclesia hec sit polluta ratione homicidii perpetrati in personas Petri Torrent, et T. Aulet Sabaterii Sti Martini Veteris, quos occiderent cum jactu unius scopete, a fonte aquae benedictae quae est juxta portam sedis vocatam dela Galilea, dum dicti occissi essent positi in quadam fenestra domus abbatie Sancti Felicis, in fenestra scilicet magis proximiore Collegio de Sobreportas vel non.⁷¹⁸

És evident que el tret va haver de disparar-se des d'un lloc on es pogués veure bé la finestra de la casa de l'abadia de Sant Feliu (actual residència del Cor de Maria) on es trobaven les víctimes. Si des de la pica d'aigua beneïta es veia bé aquest immoble, és que havia d'estar dins la Galilea, i mai per mai dins de l'església, on les estructures haurien impedit aquesta visió. És possible, com veurem, que el tret fos disparat des de la finestra nord de la Galilea més que no

⁷¹⁴ ADG, VP 148, 80r.

⁷¹⁵ ADG, VP 53, 2v.

⁷¹⁶ El 1535 es contracta Guiu Bell-lloc per fer la pica baptismal (ACG, AC 7 [1535, 2, 17]); el juny del mateix any, rebudes dues pagues, aquest fuig (1535, 6, 26) i és substituït per Joan Roig (1538, 11, 20), a qui s'urgeix el final de l'obra vuit anys més tard (ACG, AC 9 [1546, 3, 27]). El darrer preu fet, segurament per fer la tapadora, el signa el fuster Rafel Coll (1550, 5, 24) (dades facilitades per Pere Freixas).

⁷¹⁷ ACG, RA II, 93r.

⁷¹⁸ 1671, 6, 2: capítol i bisbe tracten sobre si la església és pol·luta per raó d'uns homicidis comesos des de la Galilea. ACG, AC 31, 233r. El subratllat és nostre.

pas des de la porta. Queda clar doncs que entre 1470 i 1707 la pica baptismal (en les seves diverses formes) es trobava entrant a la Galilea, probablement a mà esquerra, prop de la porta que abans de 1360 proveïa accés a l'antic baptisteri romànic.

Malgrat les suposicions del Dr. Jaume Marquès i a la llum de les dades tan arqueològiques com documentals, podem pensar doncs que en un moment indeterminat entre 1360 i 1470 el baptisteri fou retallat o seriosament modificat, tot perdent la seva configuració original de la qual ens parla l'Arqueologia i obligant probablement al trasllat de les fonts dins de la mateixa Galilea (*in introitu principale ipsius ecclesie*, com s'escriu en la visita de 1470).

És també del que ens diuen aquestes dades textuais (o més ben dit, del que no ens diuen) que podem proposar hipòtesis sobre el seu alçat. Així com en el cas del campanar de migdia, com veurem tot seguit, podem suposar que es desenvolupà un alçat semblant al de la Torre de Carlemany, res no ens autoritza a pensar en una altra estructura turriforme semblant per a la part superior del baptisteri, la qual cosa dibuixa un massís occidental (com s'ha dit, III.2.2.3.2) amb dos cossos laterals semblants en planta però desiguals en alçat (figura 103). Només els textos, alhora que permeten situar la destrucció dels cossos laterals, proporcionen informacions potser també per a aquesta possible planta superior del baptisteri.

En efecte, si els dos cossos que flanquejaven la Galilea van ser destruïts cap a 1360, això planteja una sèrie de qüestions sobre l'ús que es podia haver donat a l'espai que es devia trobar al primer pis damunt el presumpte baptisteri. Marquès havia pensat que la capella superior del Sepulcre abastava la superfície de tot el cos occidental.⁷¹⁹ No sabem si això succeïa a migdia, a la zona del cloquer vell, però és molt possible que sí que ho fes al primer pis del bloc nord, si entenem que les obres de reforma al Sepulcre de finals del segle XIV poden implicar una reducció d'espai. El cloquer de migdia, ja ho hem vist, és substituït per un de nou pels volts de 1380. En canvi, a la zona nord no queda clar què hi passa. Però podem recordar que entre 1368 i 1390 aproximadament detectem les obres de construcció d'una casa dels guardes des d'on es toquen les campanes, presumiblement adossada a la Galilea per la paret de ponent i al nord de la porta principal.⁷²⁰ La casa comunicava prou còmodament amb el Sepulcre fins al punt que el foc que s'hi feia causava problemes dins l'església, la qual cosa obligà a fer una residència nova al claustre, malgrat que els guardes, durant bona part de segle XVI, preferien encara dormir a l'antic cos occidental.⁷²¹ Una hipòtesi, per tant, ens duria a pensar que aquesta casa, construïda tant poc després de l'hipotètic moment de destrucció del baptisteri, substituïria una antiga residència dels guardes que s'hauria trobat damunt de l'edifici baptismal.

Més aviat ens inclinem a pensar, però, que el recinte del baptisteri i l'espai situat damunt d'ell van enderrocar-se prop de cent anys més tard. El primer altar que trobem traslladat des del Sepulcre a una altra capella és el de Sant Domènec (trasllat que es degué produir entre 1440 i 1470), mentre que els altres només són canviats de lloc a finals del segle següent. Això segurament tingué com a motiu principal la destrucció imminent de l'espai on l'altar es trobava fins llavors (només aquest altar, ja que els altres, aparentment, no cal traslladar-los fins un segle

⁷¹⁹ Marquès 1980, 218-219.

⁷²⁰ ACG, LO I, 70r-v [1368, 3, 18]; 1388, 6, 11: acord entre bisbe i Capítol, per una banda, i els jurats de la Ciutat per l'altra, sobre el toc de campanes (Marquès 1982, 165-166).

⁷²¹ ADG, VP 148, 82r.; VP 149, 198r.

més tard). Fixem-nos, en efecte, que el nou altar de Sant Domènec apareix ja en la visita pastoral de 1470; i també que el primer benefici de la capella de Sant Pau, la més occidental de la galta nord de la seu, data de 1456.⁷²² Aquest benefici degué fundar-se quan la capella estava o en mínimes condicions o molt poc abans que pogués ser utilitzada; i això no podia ser mentre l'edifici del nord del cos occidental romangués encara dempeus. Arribem doncs a la conclusió que sobre el sostre del baptisteri hi havia la part del Sepulcre destinada a l'altar de Sant Domènec, d'una forma considerablement individualitzada: així sembla indicar-ho una reunió de capítol que, l'any 1313, es convoca davant l'altar de Sant Domènec de la seu, la qual cosa implica que aquest altar s'havia de trobar per força en una sala suficientment gran diferent del Sepulcre:

(...) generale Pasche capitulum de antiqua et longeva approbataque consuetudine ac usu in ecclesia Gerundensi predicta annuatim celebratur pro communibus capituli et ecclesie negociis pertractandis insimul intus dictam ecclesiam ante altare beati Dominici more solito congregati (...) ⁷²³

En aquesta data l'altar de Sant Domènec s'havia de trobar forçosament a nivell del Sepulcre, però pel que veiem no exactament dins d'ell. La destrucció d'aquest espai, doncs, pels volts de 1460 hauria implicat, també per força, el trasllat de l'altar a una altra banda sense perjudici dels altres. L'única qüestió que aquesta hipòtesi deixa per aclarir és l'ús d'aquesta hipotètica part més o menys individualitzada del Sepulcre des que fou construït (a grans trets, segle xi) fins a la fundació de l'altar de Sant Domènec (primer benefici en 1279), una funcionalitat de la qual no en tindriem cap mena d'indici.

A partir del moment (probablement c. 1460) en què les estructures del nord del cos occidental van quedar inutilitzades, com simètricament hi havien quedat a llevant, els usos del sector van quedar limitats a activitats molt residuals.⁷²⁴ A grans trets haurem de tornar a esmentar l'ús de la porta oberta al mur u.e. 1046 per accedir a la capella de Sant Pau (primer benefici 1456, primera visita 1470). Amb aquest ús caldria relacionar-hi, en aquest cas, les adaptacions de la porta i passadís datables en època moderna: uu.ee. 1033, 1031 i segurament 1433. També en relació a l'obliteració de la majoria de l'estança caldria relacionar la construcció del desguàs u.e. 1428, que vessava a ponent. Aquesta funció de comunicació va mantenir-se fins que la porta que donava a la Galilea, com ja sabem, va ser paredada en 1589, data que, per altra banda, coincideix amb les datacions proporcionades pels conjunts ceràmics corresponents a l'obliteració de l'àmbit al nord de la Galilea (u.e. 1048, segona meitat del segle xvi) i, menys exactament, de la canal (u.e. 1429). Les altres estructures situades immediatament a llevant, com veurem en el seu moment, van tenir una vida segurament més llarga.

⁷²² ADG, VP 147, 71v; ACG, RA II, 159v.

⁷²³ 1313, 5, 1: el bisbe Guillem de Vilamarí i el capítol de la Seu estableixen ordenacions sobre el ferial de la mateixa seu de Girona. ADG, RC, doc. 84.

⁷²⁴ Vegeu l'apartat dedicat al cloquer vell.

III.2.4. Els campanars

La catedral romànica de Girona posseïa dues torres-campanar: una, que ha detectat l'Arqueologia i han explicat els textos a l'angle sud-oest de la construcció; una altra, que encara avui podem admirar. Com que per moltes raons podem suposar que els dos campanars van ser plantejats dins el mateix projecte i que devien tenir un aspecte molt semblant, els descriurem dins del mateix capítol. Primer ens ocuparem del cloquer anomenat "vell", el que hem conegut més recentment i el que ens ha permès desfer un important embolic a l'entorn de la documentació que feia referència als campanars de l'antiga seu.

III.2.4.1. El "cloquer vell"

En efecte, molts estudiosos, entre ells el propi Mn. Marquès, s'havien trobat amb un bon problema a l'hora de cercar on era aquest cloquer vell que a vegades apareixia en els documents. Hom havia cregut que es tractava de la Torre de Carlemany, igual que s'havia pensat també que el campanar central del Sepulcre era una obra romànica. En aquest cas, també, la conjunció de les dades físiques i textuals ens porten a afirmar, gairebé sense marge de dubte, que el denominat "cloquer vell" era el campanar que flanquejava la Galilea i la capella del Sepulcre pel sud, i que alhora devia fer les funcions de caixa d'escalas. Després veurem a què ens porta la consideració de l'adjectiu "vell" que se li aplica.

III.2.4.1.1. Les estructures excavades

En la descripció de les estructures excavades l'any 1998 corresponents a la Galilea ja hem descrit el mur u.e. 1010, encara que hem prestat una especial atenció a la seva façana nord, la que donava a l'interior de la Galilea. En realitat, la cara sud d'aquest mateix mur constitueix el límit nord de l'interior d'una estructura que s'endevina de forma quadrangular, però que es troba malmesa pels fossats de les tombes modernes obrades en el paviment dels peus de la nau i, sobretot, per l'obra de les capelles de Sant Julià i Santa Basilissa (actual Baptisteri) i de Sant Jordi i Sant Dalmau especialment a partir del segle xv. El que en coneixem millor, per tant, és l'angle nord-est.

Començant per l'extrem de llevant, el que trobem és el seu límit nord, és a dir la cara sud del mur u.e. 1010 (orientat d'est a oest). Aquesta cara interna va poder ser explorada de manera molt escassa per les condicions de la cala, ja que tot just es van poder veure uns 40 cm del seu extrem est (allí on feia cantonada amb el mur u.e. 1004). Aquest petit fragment explorat no va permetre de veure si la cara sud estava estucada o no; no obstant això, aquest límit és suficient per establir l'amplada total del mur en 1'60 m (1'30 si descomptem els fons de l'arcòsoli de la banda nord). Com ja hem dit, aquest mur tal com es veia des de la Galilea presentava un gran sòcol construït amb carreus de pedra sorrenca d'aproximadament un metre d'alçada, per damunt del qual s'alçava un doble parament reblert amb pedruscall més petit i morter. Aquest parament exterior era construït amb blocs petits de pedra de Girona escairats, formant un tipus de parament que devia donar-li un aspecte molt semblant al de la torre de Carlemany.

Adossat a l'extrem est d'aquest mur u.e.1010 i formant amb ell un angle que gira cap al sud s'hi troba un altre mur, el u.e. 1004, orientat per tant de nord a sud. Se li pot atribuir una amplada d'uns 1'10 m, encara que l'angle sudoest que forma amb l'u.e. 1010, com ja hem dit, és molt difícil d'explorar (de fet, el mur 1004 només es conserva en una llargada de 2 m, amb l'extrem de migdia ocultat i malmès per les tombes modernes). No presenta la mateixa tècnica que el mur u.e. 1010, sinó que està fet simplement amb blocs calcaris de mida mitjana lligats amb morter. La seva cara oriental presentava un ferm estucat amb guix de color blanquinós.

El mur u.e. 1004 constitueix, de fet, el límit de ponent d'un passadís, encaixat a llevant pel mur u.e. 1006 (paral·lel a 1004, que tot seguit descriurem), d'entre 1'30 i 1'20 m d'amplada. Aquesta oscil·lació es deu al fet que el passadís és més estret al sud, on queda obliterat per la filera de tombes d'època moderna, i més ample al nord, per on faria l'accés a l'interior de la Galilea. Aquest accés, però, va ser paredat: efectivament, encara en el moment de l'excavació l'obertura estava obstruïda per un mur, la u.e. 1005, fet a base de pedres irregulars o reaprofitades lligades amb un morter d'escassa qualitat. Aquest paredat u.e. 1005 tenia escassament 30 cm d'amplada i presentava una cara molt irregular per la seva banda sud, si bé la cara nord apareixia prou regular i enguixada. Sembla obvi, per tant, que la porta es va pederar des de la Galilea. Per altra banda, abans de ser obliterat per la paret de tanca descrita, en la seva darrera etapa de vida, aquest passadís comptava amb un paviment (u.e. 1007) fet de lloses irregulars de mida mitjana, tant de calcària com de sorrenca, segurament reaprofitades en una reforma tardana, tot plegat a una cota molt poc diferent de la de la Galilea (figura 88). Finalment, a l'extrem de migdia del passadís, ja sota les estructures superiors de les tombes d'època moderna, s'hi trobava un muret esbiaixat (direcció NO-SE), la u.e. 1011, del qual només es va poder explorar la cara nord. S'adossava a la u.e. 1004 i estava fet de pedres irregulars lligades amb morter blanc de gra gruixut.

El límit de llevant d'aquest passadís, com ja hem dit, el constituïa la cara oest del mur u.e. 1006. Aquest era un mur orientat de nord a sud, de característiques idèntiques a la u.e. 1004 (carreu petit i morter, estucat interior), si bé la seva amplada era només d'1 m aproximadament. La llargada conservada arribava als 2 m, també malmesa a migdia per les tombes modernes. L'extrem nord de la seva cara est estava imbricat amb un mur d'1'40 m d'ample en direcció nord-sud, que va ser provisionalment registrat com a u.e. 1008 però que després va ser identificat com l'extrem sud del mur u.e. 1022, la façana interna de l'església que mirava a la Galilea. El límit de llevant del cloquer, però, era probablement el mur u.e. 1013, immediatament a l'est del mur descrit i també orientat de nord a sud, provisionalment interpretat com una pilastra adossada però que segurament corresponia al revestiment exterior del mur del cloquer. Aquest mur, per la seva cara est, presentava quatre filades de macs petits de pedra de Girona escairats, característics de l'aspecte dels paraments vistos del temple romànic. Malgrat la seva migrada amplada (escassament mig metre), dos indicis ens permeten interpretar-lo com la cara exterior del cloquer: la seva poderosa banqueteta (u.e. 1015) que sobresortia cap a l'est més de 30 cm, feta igualment amb petits carreus de calcària però imbricada, per mitjà d'un carreu de sorrenca, en la banqueteta del mur sud de l'església (u.e. 1014); i la seva amplada, si hi afegim la zona malmesa per les tombes situada a l'oest (on es localitzà la u.e. 1017), que arribaria prop dels 1'70 m. Aquestes dimensions i la presència de la banqueteta resulten idèntiques a les del seu mur

simètric al nord, límit est del baptisteri (u.e. 1410, banqueta u.e. 1439), que comentarem en el seu moment (*infra*).

A l'extrem nord del mur u.e. 1013 hi havia imbricat el mur u.e. 1009, en sentit est-oest, que, com veurem en referir-nos a la nau del temple romànic, constituïa la façana sud de l'església. És interessant remarcar que aquest mur tenia una banqueta (u.e. 1014) idèntica a la de la u.e. 1013 (u.e. 1015), amb la qual, a més, estava imbricada.

A les dades de l'excavació de 1998 cal afegir-hi les que aparegueren durant les obres d'instal·lació del nou enllumenat el desembre de 2004, que significaren l'enretirament de les lloses de tot el perímetre de la nau de la catedral entre les tombes d'època moderna i la solera de les capelles. Davant de la capella baptismal (dels Sants Julià i Basilissa), així com havia succeït a l'altra banda, davant la capella dels Sants Doctors (*supra*) aparegué, alineat amb el mur 1013 i la banqueta 1015, un fragment de mur observable en l'estret espai entre la tomba i la solera de la capella, que malgrat tot mostrava un màxim de 2'05 m de gruix. La tècnica constructiva consistia probablement en un nucli intern de pedres i morter sense forma: la cara externa de ponent s'havia perdut, però la de llevant, amb macs escairats formant filades, estava molt ben conservada. En aquesta interessantíssima façana est es podien observar ben clarament un mínim de 3 filades de macs de pedra calcària d'uns 9 cm d'alçada cadascuna; importantíssima fou també la constatació que, ben bé sota el perfil de la rasa, es trobava una lesena decorativa que sobresortia 16 cm del pla del mur i que en aquest cas estava constituïda per un únic bloc de pedra sorrenca (figura 89a i b). Aquesta dada de gran valor, com la seva homòloga de la capella dels Sants Doctors, ens permet assegurar la presència del cloquer, restituir-ne una planta idèntica a la de la torre de Carlemany i, a més, atesa la cara vista cap a l'est, progressar en la certesa que la seu romànica de Girona era un edifici d'una sola nau.

En resum, es pot dir que l'estructura excavada correspon, en la seva major part, a l'àrea on la Galilea s'unia amb un edifici situat immediatament a migdia d'ella, incloent la porta per on els dos àmbits es comunicaven. A més, hi podem afegir la troballa d'un fragment del mur de llevant de l'estructura, amb una lesena que ens indica la meitat de la seva dimensió N-S. Les dades textuais ens fan deduir que aquesta estructura fou, en alçat, una torre-campanar.

III.2.4.1.2. Les dades textuais

El primer document que ens parla d'un cloquer o campanar associat al temple romànic es remunta a mitjan segle onzè. L'onze de maig de 1053 Bonfill i Bonuç, dos sagristans de la catedral,⁷²⁵ acorden un conveni pel qual el segon es fa responsable del manteniment de l'edifici a canvi d'unes rendes. Entre moltes altres coses, Bonuç es compromet a tenir cura del campanar i de les campanes: (...) *et restituat instrumenta clocarii vel signorum prout necesse fuerit* (...).⁷²⁶ Notem que el terme usat és singular (no pas *clocariorum*).

⁷²⁵ Probablement es tracta del naixement del càrrec del sagristà segon, qui des de llavors s'hauria d'encarregar de tot el funcionament material i de la cura d'ànimes de la catedral. Segurament es tractava d'un dels càrrecs més laboriosos i ingrats de la història de la seu. El sagristà primer esdevenia així una de les principals dignitats, i encomanava la feina a un segon; fins i tot en èpoques més avançades el primer era sempre canonge, mentre que el segon era prevere de capítol (equiparat a canonge d'ençà de 1520) (Sureda 2007b, 61).

⁷²⁶ 1053, 5, 11: conveni signat entre els sagristans Bonfill i Bonuç de la seu de Girona. CDSG d. 269, 277.

El testament del cabiscol Joan, datat el 6 d'octubre de 1078, és el següent document que ens parla d'un campanar de la seu. És un campanar, però, que encara cal cobrir:

(...) Et ad iam dictam sanctam Mariam dimitto turibulum argenteum et calicem optimum et chapam paliostinum optimum et bibliothecam I et charulos III et passionarios II et librum expositionis apocalipsin. Ad cooperiendum clocarium nouum dimitto uanicularias II optimos et cesten I et uncias X auri quo debet mihi Dalmacius Raimundi. (...) ⁷²⁷

Més tard veurem si pot tractar-se del mateix campanar que es comprometia a mantenir Bonuç vint-i-cinc anys abans o bé si estem parlant d'un altre; el mot "*nouum*" sembla indicar això darrer.

Un altre document que fa referència a l'estructura que ens ocupa data de 1081 i ja l'hem anomenat en fer algunes reflexions sobre les portes de la seu. Es tracta del testament del sagristà Bernat Guillem. En ell es fan una sèrie de deixes a l'obra de santa Maria, desglossades de la següent manera:

(...) In primis ad opera sancte Marie, ad clocarium cooperire, solidos .C. denariorum monete noue et mancosos .C. auro optimo et solidos .XXX. denariorum optimos infra bisullunensi monete et nostre. Ad portas cooperiendas uncias .V. auri infra yspaniensem aurum et nostrum optimum (...) ⁷²⁸

És a dir, que en 1081, a més de cobrir les (o unes) portes, calia encara cobrir el (o un) cloquer; probablement el mateix que tres anys abans encara s'havia de cobrir. Observem de nou, però, que el mot s'usa en singular.

Una altra referència va situant el cloquer vell a una zona prop de la qual hi ha cases. En 1128, Gausfred Aldeguer permuta amb Ramon Arbert, canonge de la seu, una casa de Girona prop del cloquer vell per unes altres també a Girona:

(...) commutationem illarum domorum quas habeo et teneo iuxta clocarium uetulum per Gaucefredum, Bisullunensem archidiaconum, pro quibusdam aliis tui proprii alodii que sunt in Gerunda ciuitate, secus domos que fuerunt Petri Sendredi clerici (...) ⁷²⁹

En 1128, presumiblement, tot l'espai proper a la torre dita de Carlemany ja no pot contenir cases, per tal com és l'espai destinat a articular les dependències canònics on a finals de segle es bastirà el claustre (*infra*). Hem de cercar doncs el cloquer vell en un altre lloc.

Per a la localització definitiva del cloquer prop de la Galilea, però, cal recórrer a un document de ja entrat el segle XII, que ja hem comentat en parlar d'aquest pòrtic. És el trasllat del testament del precentor Guillem de Palol, redactat el deu d'abril de 1188. En transcrivim la part més interessant:

⁷²⁷ 1078, 10, 6: testament del cabiscol Joan. Rius 1928, 368.

⁷²⁸ 1081, 9, 17: Bernat Guillem, sagristà de la seu, fa testament. CDSG, d. 377, 391.

⁷²⁹ 1128, 9, 9: Gausfred Aldeguer i Ramon Arbert es permuten unes cases. CCBG d. 239, 384.

(...) Inprimis dimitto corpus meum ad sepeliendum in cimiterio Sancte Virginis Marie Sedis Gerunde apud ipsum cloquarium vetulum vel ipsam galileam et dimitto ipsi altari C solidos ad laminam argenteam faciendam ante pedem altaris et dimitto operi eiusdem sedis C solidos et canonice L solidos (...) ⁷³⁰

Aquí no admet dubte el fet que el cloquer vell es troba prop o al costat de la Galilea. Cal suposar que l'expressió "cloquer vell" es refereix a la mateixa estructura en els dos documents, separats només per seixanta anys, una estructura que es troba doncs adossada a la Galilea de ponent.

Un altre document, relativament curiós, ens fa evident que el campanar a què ens referim estava en una situació des de la qual es dominava el call jueu. El 1278, el rei Pere II ordenava al bisbe que evités els danys que des del campanar de la seu s'inflingien a les cases dels jueus gironins:

(...) Intelleximus quod nuper per clericos sedis Gerunde et eorum familia fuit expugnata et illipidata judaria nostra Gerunde. Ita quod publice de cloquerio dicte sedis et domibus clericorum prohibebantur lapides in dicta judaria et eciam non contenti hiis talaverunt ortus et vineas eorum et sepulturas eorum destruxerunt (...) ⁷³¹

L'angle sud-oest de la terrassa on s'assentava el temple romànic és, encara avui, un lloc de domini privilegiat sobre la zona de l'antic call, i més encara el campanar, tant el d'avui com el que llavors hi havia. És igualment cert que tals llançaments mai no haurien pogut efectuar-se des de la Torre de Carlemany, per sobre de tot l'edifici catedralici.

En el Llibre Gran de la sagristia major de la seu hi ha registrada una sentència episcopal sobre els deures del sagristà segon, pronunciada el 4 d'abril de 1282 en els següents termes:

(...) ordinamus et perpetuo declaramus de consilio predictorum quod sacrista secundus qui per tempore fuerit semper teneatur reficere omnia signa et squillas que sunt vel deinceps fuerint in cloquario et in Ecclesia propriis sumptibus (...) Dicimus etiam quod Bernardus de Villafredario nunc sacrista secundus teneatur refficere illud signum et illam squillam quod et quam nunc rupta sunt in cloquario ecclesie supradicte (...) ⁷³²

Una resolució capitular de 1312 relativa a la necessitat de cobrir el campanar de plom usa encara el mot en singular i sense cap altra precisió: (...) *quod cloquerium cohoperiatur de plumbo* (...). ⁷³³

Esmentarem també la descripció de la litúrgia del diumenge de Rams que es troba a la consuetud de 1360 conservada a la catedral de Girona. Aquest fragment ens parla de nou d'un campanar que s'havia de trobar en la situació descrita:

⁷³⁰ 1188, 4, 10: trasllat del testament de Guillem de Palol, precentor de la Seu. ACG, pergamins ss. IX-XII, d. 477.

⁷³¹ 1278, 4, 3 (trasllat sense data): Pere, rei d'Aragó, mana al bisbe Pere que es faci justícia contra els clergues que malmeten o perjudiquen les cases i propietats dels jueus a la ciutat de Girona. ACG, perg. s. XIII, sobre 1278-1279 (sense indexar).

⁷³² 1282, 4, 4: el bisbe Bernat de Vilert regula les obligacions del sagristà segon. ACG, LGSM, 104 r i v.

⁷³³ 1312, 3, 28: celebració dels capítols pasquals. ADG, LNC 1, 43v.

(...) Cum cantor erit juxta turrim novam sive de Supraportam et videbit ecclesiam sive cloquerium Sancte Marie incipiat antiphonam "Cristus resurgens" (...) ⁷³⁴

La referència que s'assenyala al cantor per iniciar l'antifona corresponent, en aquest cas en la processó del Dilluns de Pasqua, és idèntica a la que apareix en moltes altres festes de la Catedral, sempre que el Capítol retorna processionalment a la seu després d'haver visitat el seu homòleg de la col·legiata suburbana. Des del portal de Sobreportes la primera torre campanar que es devia poder veure devia ser la de l'angle sud-oest i no pas la de Carlemany. Aquesta dada es referirà al cloquer vell sempre i quan en el moment de redacció de la consuetat encara no hagués estat destruït; en tot cas, sabem que el campanar gòtic de damunt de la capella del Sepulcre fou construït només entre 1379 i 1381 (III.2.2.2.1). Algun campanar, presumiblement, devia veure's en el seu lloc el 1360. A més, ja hem esmentat altres dades del segle XIV (1367 i 1368) en què es llegeix que els guardes de la seu puguen sovint al cloquer i al Sepulcre, notícies que cal relacionar amb aquests darrers moments de vida del cloquer vell o primers del campanar gòtic (III.2.2.2.2). Cal afegir, en tot cas, que la fundació del primer benefici de la capella dels sants Julià i Basilissa el 1368, en la localització d'aquest antic campanar, podria indicar un moment cronològic proper a la destrucció de l'estructura. ⁷³⁵

Finalment, ja dins el segle XVI, notícies escasses ens parlen de les darreres restes d'aquest cloquer vell de la Galilea que encara subsistien. Es tracta concretament de la porta que comunicava amb la Galilea, la que en les excavacions trobàvem oberta al mur u.e. 1010. L'accés, com el seu simètric del nord (III.2.3.2), servia a principis del cinc-cents per accedir a les capelles més occidentals de la nova fàbrica gòtica: *janua per quam exitur versus galileam et est scitam coram capellam Dalmacii de Razeto archidiaconi* (1502), ⁷³⁶ *portas dicte Galilee videlicet sancti Pauli et sancti Georgii* (1512). ⁷³⁷ Aquestes dues portes, com ja s'ha avançat, foren finalment paredades en 1589 ⁷³⁸ i la Galilea destinada a usos subalterns.

III.2.4.1.3. Altres possibles usos de l'espai

El cloquer de la Galilea va tenir, al llarg de la seva història, almenys dues funcions més que no eren les de torre campanar que tingué en algun moment. Hi ha raons per pensar que, mentre estava sencer, aquest campanar s'aprofitava com a caixa d'escapes per on es tenia accés als diferents nivells i estances del cos occidental. Quan el cloquer vell desaparegué, però, la porta que donava a la Galilea i els espais residuals (bàsicament corresponents a les estructures excavades, *supra*) van servir com a comunicació entre l'obra nova i la vella i com a cambra dels mals endreços respectivament.

L'ús del campanar com a caixa d'escapes abans de 1367/68, moment en què potser ja ha estat enderrocat, no el podem documentar amb dades gaire fermes. Mn. Marquès havia proposat

⁷³⁴ ACG, CASG, 61r (processó a sant Feliu del Dilluns de Pasqua).

⁷³⁵ ACG, RA I, 168r.

⁷³⁶ ADG, VP 148, 114v.

⁷³⁷ ADG, VP 31, 45r.

⁷³⁸ ACG, LO LXXXIV, 151r [1589, 2, 24]: (...) paguí a mestre Anthonio Grimalt 2ll 5s per per set jornals i mitg te fets a la caseta de la obra y per tapar los dos portals de la Galilea (...)

en algun article una comunicació entre església i Sepulcre vehiculada per una escala exterior que els unís directament, comunicada amb el cor de la nau.⁷³⁹ Les dades textuais ens fan evident que almenys en aquests moments tardans del segle XIV existia una escala de cargol que permetia fer aquesta comunicació, documentada per primer cop el 1390, però que podria haver estat anterior.⁷⁴⁰ La capella del Sepulcre no pot ser doncs considerada una evidència del fet que el campanar contingués una escala; malgrat tot, l'accés als pisos del campanar devia consistir en alguna mena d'estructura d'escales, com també es pot deduir dels rebaixos progressius en els pisos de la torre de Carlemany; no es pot tampoc descartar, per altra banda, que des del Sepulcre hi hagués alguna mena d'accés a la caixa del campanar.⁷⁴¹

L'ús que es donava a l'accés sud de la Galilea després que el campanar fos enderrocat ens l'il·lustraven (*supra*) dues referències de 1502 i 1512 respectivament, i consistia a comunicar la Galilea amb la capella de Dalmau de Raset o de sant Jordi.⁷⁴² En aquest sentit, i atesa la diferència de nivell de prop de 2 metres entre la cota de circulació de la Galilea i la de la capella de sant Jordi (avui sant Isidor), resulta molt adequat interpretar el muret u.e. 1011 (NO-SE) com el primer graó d'una escala que permetria salvar aquest desnivell i, efectivament, permetre el trànsit d'un espai a l'altre. La dita capella, juntament amb la contigua dels sants Julià i Basilissa (actual baptisteri) apareix per primer cop en una visita patoral l'any 1470,⁷⁴³ i sabem que els primers beneficis s'hi fundaren en 1442 i 1368 respectivament.⁷⁴⁴ Potser per abans de 1442 hom podria pensar encara en una estructura més complexa en el lloc de la capella, però tot plegat no hauria pogut durar gaire més de vuitanta anys (1360-1440 aproximadament); i en tot cas el benefici de sant Julià de 1368 implicaria igualment la destrucció de part del campanar.

Aquesta funció, però, també tenia data de caducitat. La porta deixà de comunicar amb la capella l'any 1589, moment en què en els llibres d'obra hi trobem una despesa *per tapar los dos portals de la galilea*.⁷⁴⁵ Difícilment es tractarà dels dos accessos principals a l'est i a l'oest, sinó que més aviat seran les dues portelles que abans esmentàvem. En realitat, la porta del cloquer va aparèixer en les excavacions ben paredada pel muret u.e. 1005. El fet de paredar les portes en aquest any, el mateix en què es traslladen a altres capelles de l'obra gòtica els darrers cultes radicats al Sepulcre,⁷⁴⁶ sembla que marca la pèrdua d'interès per la Galilea com a estructura amb valor simbòlic per a la catedral. També és, en efecte, a partir d'aquest any que sabem que les restes del pòrtic són emprades com a vulgar racó dels mals endreços.⁷⁴⁷

⁷³⁹ Marquès 1960, s/p.

⁷⁴⁰ ACG, LO XVI, 70v [1390, 2, 19] i 74r [1390, 4, 2].

⁷⁴¹ Una relació d'aquesta mena es planteja en el cas de la col·legial de Saint-Mexme de Chinon (Andrault-Schmitt/Lorans 2002, 257).

⁷⁴² ACG, VP 148, 114v; vol. 31, 45r.

⁷⁴³ ADG, VP 147, 5r i 9r.

⁷⁴⁴ ACG, RA I, 151v i 158r.

⁷⁴⁵ ACG, LO LXXXIV, 151v [1589, 2, 24].

⁷⁴⁶ Marquès 1955, 291.

⁷⁴⁷ 1586, 1, 25: el capítol resol guardar unes eines fora la porta de la Galilea. ACG, AC 13, 199r.

III.2.4.2. El “cloquer nou”: la torre de Carlemany

És l'única estructura de la catedral romànica que ha estat sempre a la vista. En comentar el cloquer de la Galilea hem espigolat diverses dades que hi feien referència, així com ho farem també en parlar de l'alçada del transsepte. La seva descripció detallada és necessària, en aquest punt, per ajudar-nos a aclarir, a la inversa, la forma del cloquer de ponent, que segurament li era molt i molt semblant. Això tindrà, com hem de veure en el seu moment, importantíssimes conseqüències de cares a la possibilitat de restituir la planta de la catedral romànica amb un mínim marge d'error.

III.2.4.2.1. L'estructura conservada

L'anomenada “torre de Carlemany” és una magnífica torre-campanar romànica que trobem avui adossada a la paret de tramuntana de la fàbrica gòtica, directament sobre l'ala de migdia del claustre (figura 91). La seva base és un rectangle una mica difícil d'apreciar, a causa del fet que només el seu mur nord presenta tota la façana visible: aquest mur nord mesura 9'20 m de llargada, mentre que la llargada de les façanes est i oest es pot estimar en poc més de 8 m (figura 90b i c). D'aquesta base, com hem dit, se'n pot apreciar perfectament a primera vista la cara septentrional des de l'interior de la galeria sud del claustre, en tot l'alçat d'almenys el primer nivell. Consta d'un sòcol emmascarat pel banc interior de la galeria, que és compartit amb l'estructura contigua de la sala capitular. Tot i que es tracta de construccions independents, aquest nivell de terra permet apreciar les seves similituds fins al punt de poder pensar en una mateixa campanya constructiva: assenyaladament, el bloc de sorrenca que configura l'extrem sud-oest del sòcol és compartit amb el nivell inferior de la sala capitular (*supra*). Per la banda est de la torre, ja dins de la capella de Sant Rafael, podem apreciar una part, la més septentrional, d'aquesta base, que igual que la que acabem de descriure, presenta el carreuat característic de l'obra del segle onzè, per bé que molt alterat cap al sud. A l'angle nord-est de la torre es pot intuir prou bé part de la lesena corresponent, mentre que cap al sud, on el parament presenta -això sí- més alteracions, es pot observar una discontinuïtat al mur d'aspecte rectangular, situada a uns 130 cm sobre el nivell del sòl actual i a uns 40 cm al nord de l'angle interior sud-oest de la capella, amb uns 90 cm d'amplada màxima i una alçada actual fins a l'arrencament de la volta baixmedieval (figura 93). Aquesta discontinuïtat és la única traça conservada, per bé que hipotètica, d'un accés a l'interior de la torre, assolible avui només a partir del segon nivell.⁷⁴⁸

Per l'exterior la torre es presenta en tota la seva magnitud en les seves cares nord i est: té actualment una alçada de 36'5 m (34'5 m fins a la darrera filada de macs de pedra volcànica, per sota de la baraneta remuntada en la restauració dels anys 60) (figura 90a). Com ja es veia en l'observació dels nivells inferiors, l'aparell bàsic amb què fou construïda és l'habitual en el que s'ha anomenat “primer romànic”: petits carreus de pedra calcària local tot just desbastats, rectangulars però de llargades diverses. Aquest carreuat es combina, en les lesenes i en els reforços cantoners de la part inferior, amb grans blocs de gresa de Domeny, i en els límits dels pisos i en algunes arcuacions llombardes, amb llambordins de pedra volcànica negra;

⁷⁴⁸ Per a les relacions entre el campanar i l'església, vegeu III.2.6.2.2 i III.2.6.3.

puntualment, però d'una manera desordenada, apareixen fragments de rajol (probablement *tegula* reaprofitada) omplint petits forats del parament a l'alçada del coronament del segon pis (figures 91 i 94a i b). En la cara nord, que ha estat conservada pràcticament en la seva totalitat, podem observar-hi avui set pisos dividits tots ells en dos carrers per una lesena central. Els pisos estan decorats cadascun amb un fris d'arcs llombards a la part superior i separats els uns dels altres per estretes faixes de dents de llop fetes amb pedra basàltica. Els dos cossos inferiors són cecs, il·luminats a penes per sengles espitlleres tardanes obrades sobre mateix de la lesena central; el tercer pis compta amb dues grans finestres amb arc de mig punt, actualment cegades; els quatre pisos restants, finalment, ostenten cadascun dues obertures bífors cobertes amb arc de mig punt i sustentades per un pilaret. En la cara de llevant, parcialment conservada, hi veiem només un carrer que manté aquesta estructura, mentre que la cara de ponent està gairebé del tot recoberta pel parament del contrafort gòtic.

La conservació dels murs de la torre en aquest estat que hem descrit ha permès fer valuoses constatacions quant a la forma i l'estructura del campanar. Al nivell superior a la petita capelleta encabida a l'alçada dels antics segon i tercer pis permet contemplar, com hem dit, restes del mur sud de l'estructura sota el carreuat gòtic, i per tant avaluar l'amplada interior de l'espai del cloquer a nivell del quart pis (figura 102). Aquesta amplada nord-sud es xifra en 5'30 m de mitjana, mentre que en sentit est-oest, més dubtosa pel revestiment de carreus gòtics del mur de ponent però restituïble gràcies a les restes conservades del de llevant, arriba al uns 6'40 m. També són perfectament observables per l'interior els forats de bastida corresponents a la construcció de l'estructura, així com les repises que antigament permetien la instal·lació de pisos de fusta que separessin els diversos nivells. Allí on es veu millor és a la façana interior dels murs nord i est a l'alçada del quart pis: la repisa que el separava del cinquè té l'alçada d'una filada de macs de calcària, i sobresurt uns 4-5 cm del mur inferior per enfonsar-se tot seguit uns 22-24 cm i anar a trobar la cara del mur superior. Això significa, per tant, que com és habitual l'amplada dels murs de la torre disminueix a mesura que s'alça la construcció, i que aquesta reducció s'opera per l'interior: a l'exterior l'aparença és de murs ben aplomats i cap dels elements decoratius no ressalta reducció de volum; si hi ha un lleuger atalussament, només una anàlisi de gran precisió permetria detectar-lo. Els gruixos dels murs dels pisos que s'han pogut mesurar corroboren aquesta deducció. Si al quart nivell que acabem de descriure l'amplada oscil·la al voltant dels 112-115 cm i al cinquè sembla que s'arriba només a uns 98 cm, dins la capella inferior corresponent al segon nivell es pot inferir, gràcies a la desaparició de part del parament gòtic interior del mur nord de la torre, la situació i el gruix del mur del cloquer en aquest nivell, que pot xifrar-se en uns 160 cm. Molt a grans trets doncs, aquest rebaix sembla correspondre a una mica més de 20 cm, potser amb una reducció gradual a mesura que es puja; per tant l'amplada del mur al tercer nivell fóra d'uns 135-140 cm, i potser a la base d'uns 180-200 cm, cosa que es correspon perfectament amb les dades obtingudes en relació a la base cloquer vell (III.2.4.1.1) o del baptisteri (III.2.3.1) en les exploracions arqueològiques (1998, 1999 i 2004) (figura 101). Aquesta reducció interior del gruix dels murs constitueix el mecanisme habitual en diversos campanars turriformes contemporanis catalans que s'han pogut estudiar amb precisió, com els de Sant Pere de Vic, Sant Pere de Torelló, Sant Genís de Taradell o Sant Salvador de

Breda;⁷⁴⁹ no així, per exemple, a Sant Miquel de Cuixà, on els interiors són ben aplomats i sense ressals, substituïts per forats destinats a la sustentació dels pisos.

El campanar no es va construir d'una sola embranzida, sinó com a mínim en dues campanyes constructives. Una faixa de dents de llop cap a la meitat del tercer cos ens indica probablement l'alçada assolida en una primera fase, en la qual es va emprar la combinació abans esmentada de pedra calcària, sorrenca i basàltica. Malgrat que en la fase posterior (que la documentació situa a partir dels entorns de 1080, *infra*) manca la inclusió de blocs de gresa, podem veure en la totalitat de la construcció un gust per la mescla de colors: gris o rosat de la calcària local en els grans panys de paret, daurat dels blocs de sorrenca en l'emmarcament vertical, negre del basalt en les separacions horitzontals (figura 91). En el primer moment, doncs, detectem la voluntat de crear un efecte estètic determinat a través del recurs a les qualitats cromàtiques dels propis materials constructius, que podria ben bé pertànyer a un projecte de decoració de tot el temple romànic. El fet és documentat en altres exemples de construccions, com és el cas de les famoses decoracions del campanar de l'abadia italiana de Santa Maria de Pomposa, i més concretament de campanars de cronologia semblant i dins de l'àrea gironina-empordanesa-rossellonesa, posseïdora de tradicions pròpies en convivència amb el món llombard; per exemple, el campanar de la catedral de Santa Eulàlia i Santa Júlia d'Elna (figura 100a-b).⁷⁵⁰

La Torre de Carlemany participa dels primers exemples de difusió de la torre-campanar en el món romànic. El conjunt de les obertures manté un ritme que associa el nostre campanar al tipus que s'ha definit com de "panells diàfans" i, concretament, a un grup prou primerenc i nodrit que conserva la divisió longitudinal en dos carrers: a Itàlia, a inicis del segle XI, San Benigno de Fruttuaria, la catedral d'Aosta, Santo Stefano d'Ivrea o San Michele de Pavia o, ja a finals de segle, Santo Stefano de Biella, aquest assenyaladament amb una alçada semblant dels primers nivells i una distribució també molt apropada dels pisos superiors, per bé que compta amb dos nivells més (figures 98a-e); a Catalunya hi podríem afegir els campanars conservats (o restaurats) de Santa Maria de Ripoll (figura 53) i de Sant Miquel de Cuixà, així com el coronament del de Sant Martí del Canigó; en una cronologia un xic posterior segueixen el mateix tipus els campanars de Sant Miquel de Fluvià i de Sant Salvador de Breda (aquest darrer sense lesena central). Altres exemples prou abundants, com el campanar de Sant Pere de Vic (i darrera seu llocs menors com Taradell) (figura 99a-f) o, més lluny, el de San Giusto de Susa (figura 98e) mostren dos carrers als primer pisos i només un a partir de la presència de les obertures geminades. El desdoblament longitudinal i l'augment progressiu del número d'obertures en alçada (no respectat en tots els casos) han estat estimats com a transposicions arquitectòniques i estètiques de mecanismes retòrics cars al món medieval (*varietas, amplificatio*).⁷⁵¹

⁷⁴⁹ Puig/Falguera/Goday 1911, 377-386, amb seccions il·lustratives; per al cas de Vic, Barral 1979, 219-237, amb noves planimetries a càrrec de J.A. Adell que confirmen plenament aquesta mecànica. Altres plantes i seccions dels campanars esmentats han estat publicats als volums corresponents de la col·lecció Catalunya Romànica, amb idèntica constatació.

⁷⁵⁰ Mallet 1995.

⁷⁵¹ Puig/Falguera/Goday 1911, 376-392; Lomartire 1997, 250-255. La difusió del tipus de Vic en altres esglésies de la diòcesi, especialment de la pròpia Plana de Vic, ha estat estudiada a Matas/Piquer 1990, esp. 105-124.

Per la seva fermesa estructural i potser també per la seva qualitat estètica, la torre no fou completament destruïda quan l'obra gòtica arribà al seu nivell, sinó que es seccionà verticalment. D'aquesta manera, la part superior de la seva façana sud (almenys des de l'alçada del tercer pis, probablement) va aprofitar-se per a bastir el mur nord del tram corresponent de la nau; una exploració de l'interior del campanar permet veure que per aquesta banda sud, sota el carreuat gòtic, es manté en un estat variable de conservació el mur romànic, que fins i tot mostra clarament restes de les obertures corresponents al quart pis. La major part de la façana oest fou convenientment condicionada com a contrafort, tot reproduint en el revestiment el perfil del contrafort del tram següent per ponent amb la voluntat de preservar una coherència formal. Les cares de llevant i de tramuntana no s'alteraren més que per adaptar-les al volum de la gran nau i per paredar-ne les finestres; se'n revestí la cara interior fins una mica més amunt del tercer pis, per tal d'habilitar la capella de Sant Esteve i la petita capelleta superior que identifiquem amb la de Sant Benet (III.2.4.2.2.). L'alçada total del campanar sí que fou modificada gairebé en un pis, rebaixant-la a l'alçada de la paret gòtica: del setè pis només en varen quedar els primers pams (figura 92). La restauració de 1961, a càrrec de la *Dirección General de Bellas Artes* i sota la direcció de l'arquitecte Alejandro Ferrant, completà el setè pis, molt deteriorat, a imatge del sisè, tot optant per restituir l'alçada i la fondària originals de la torre. Així, s'afegí la segona finestra bífora del darrer cos per la cara de ponent i es coronà la torre amb una terrassa que recuperava les dimensions de la planta, per bé que molt probablement no pas el sistema de coberta original, que degué ser amb teulada a quatre aigües.

III.2.4.2.2. Les dades textuais

Totes les dades que feien referència a un campanar de la catedral romànica han estat ja desglossades en parlar del cloquer Vell, el campanar adossat al sud de la Galilea de ponent. Seguint el discurs que allí proposem, el primer document que fa referència a la torre campanar del nord és el testament del cabiscol Joan, datat el 6 d'octubre de 1078. Allí se l'anomena *clocarium nouum* i la deïxa es fa per acabar-lo de cobrir,⁷⁵² obra que encara s'havia de completar tres anys més tard, com es dedueix del testament del sagristà Bernat Guillem:

(...) ad clocarium cooperire, solidos .C. denariorum monete noue et mancosos .C. auro optimo et solidos .XXX. denariorum optimos infra bisullunensi monete et nostre.⁷⁵³

Aquest campanar només passarà a anomenar-se "vell" quan el seu homòleg de ponent sigui destruït, pensem que vora 1360. En 1362 s'estan duent a terme les obres de la capella de sant Esteve sota del campanar vell (actual capella de la Puríssima), inequívocament, per tant, el de Carlemany:

(...) ut in illa capella que non diu est, fuit operari incepta et continuatur operari subtus campanile vetus ecclesie Gerundensis possit construhere et erigere seu construhi et

⁷⁵² 1078, 10, 6: testament del cabiscol Joan. Rius 1928, 368.

⁷⁵³ 1081, 9, 17: Bernat Guillem, sagristà de la seu, fa testament. CDSG, d. 377, 391.

erigi facere altare sub invocatione beati Stephani prothomarthiris sub hac conditione quod idem venerabilis Raymundus Alberti teneatur solvere ad opus operis ipsius capelle faciende Centum libras barchinone de terno et facere in ipsa capella rexias ferreas de suo proprio tales vel meliores quales sunt in aliis capellis jam factis in ipsa ecclesia (...)⁷⁵⁴

Cinc anys després, en 1367, ens consta que l'estructura funcionava encara com a campanar, ja que hi havia campanes:

(...) Item pague an Pere Sayol reregarde per nom seu e den Jacme Oler garde de la seu de aaquels .lxxv. sous quels deu dar la obre tots anys per lo trebay dels senys quels es crescut per la capela de sent Asteve e devien lus esser pagats a sent Johan de Juny (...)⁷⁵⁵

Del text se'n desprenen unes certes dificultats que fan incrementar el sou dels empleats de la catedral. En tot cas, catorze anys més tard, en 1381 s'havia edificat el nou campanar del Sepulcre i per tant probablement la torre de Carlemany, ja modificada, havia perdut la funció de cloquer. En aquest moment o poc més tard, potser en una data propera a la segona consulta d'arquitectes de 1416-17 i la continuació definitiva de la fàbrica d'una sola nau, aquesta pèrdua de funció es manifestava rotundament amb l'eliminació de gairebé tot el darrer pis de la torre i el paredament de les seves obertures. La torre es mantingué en aquest estat fins que es dugueren a terme les ja esmentades obres de restauració el 1961 (*supra*, III.2.4.2.1).

Altres dades textuais ens duen al convenciment que la torre de Carlemany era, d'una o altra manera, el lloc on radicava un dels altars de la seu, el dedicat a Sant Benet, que documentem per primera vegada els anys setanta del segle XII, com veurem en el seu moment (III.2.7.4). Actualment aquestes dues estructures no tenen cap mena de relació: la capella que avui ostenta aquest títol, ornada a més des de mitjan segle XX amb l'altar i la imatge de Santa Cecília, es troba a la galta oest de la porta dels Apòstols. En realitat, però, aquest culte només es troba en l'actual capella des d'una data posterior a 1440 i anterior a 1470;⁷⁵⁶ la seqüència de les visites pastorals anteriors (1369-1440)⁷⁵⁷ ens indica que es trobava fins llavors entre les capelles de Sant Esteve i de Sant Andreu, en un moment en què ja s'havia enllestit la capçalera nova i s'investien les primeres tramades de la nau gòtica. En aquesta localització només hi ha l'escala d'accés a la torre de Carlemany: segons la disposició actual, doncs, l'únic emplaçament possible per a la capella de Sant Benet entre 1369 i el moment del trasllat, a les dècades centrals del segle XV, és l'estança coberta amb volta que es troba en el primer pis de la dita torre i que segurament tingué, primigèniament, un altre aspecte.

⁷⁵⁴ 1362, 7, 31: Ramon Albert obté llicència per a construir l'altar de sant Esteve. ADG, N G-44, 37r i v. El document fou consultat per l'imprescindible pare Villanueva i a partir d'aquí citat per gairebé tots els estudiosos: «Queda todavía hoy una parte de él en la torre que el vulgo llama de Carlo Magno, y está al lado del norte; obra conocidamente del siglo XI, y que sirvió entonces de torre de campanas, como entre otras cosas consta de la escritura de erección del altar de San Estevan, hecha en 1362 *in capella subtus campanile vetus* (arch. Episcopal, not. 43, fol. 37), y hasta hoy permanece bajo de dicha torre». VL XII, 170.

⁷⁵⁵ ACG, LO I, 50r (1367, 8, 28).

⁷⁵⁶ ADG, VP 147, 9v.

⁷⁵⁷ Vegeu, per exemple, la immediatament anterior en què apareix (1440): ADG, VP 146, 5r.

A més d'aquestes precioses dades procedents de les visites pastorals, altres notícies lligades precisament a les circumstàncies de transformació del campanar que suara esmentàvem contribueixen a enfortir la nostra suposició. El trasllat de l'altar, que documentem com hem vist a mitjan quatre-cents, va donar compliment a una sèrie de previsions que comencem a documentar als anys 60 del segle XIV, en correspondència amb les obres a la torre de Carlemany i el condicionament de la capella de Sant Esteve. Així, veiem com el 1367 es prometé al beneficiat Francesc de Cella que se li donaria, quan fos feta, la tercera capella del nord a comptar des de la de sota el campanar;⁷⁵⁸ però segurament això no s'acomplí, ja que avui aquesta capella du el títol de Tots Sants. L'any següent el beneficiat hagué de conformar-se amb una instal·lació més senzilla:

(...) et ipsi domini Episcopus et Capitulum dederunt et concesserunt licentiam Francisco de Sella rectori beneficii altaris sancti Benedicti in dicta sede ut cum de presente non habeat capellam quod possit facere fieri unam versus circum ante capellam que est subtus campanile et quod pro ipso altari construendo possit recipere unum magnum lapidem qui planum qui est in claustrum (...)⁷⁵⁹

Sembla evident que el benefici de Francesc de Cella radicava en un lloc modificat per les obres al campanar dels anys 1360s, que podria ben bé correspondre al pis del campanar; la primera documentació del títol pels volts de 1170, com hem dit, no desdii pas d'aquesta possibilitat.

Una altra cosa és saber quina relació mantenien originalment altar i campanar. La presència d'altars o de capelles en les torres-campanar és un fenomen ben conegut, però les modalitats d'integració de les dues realitats admeten un important grau de variació: plantes obertes a l'estructura de l'església o tancades, presència o no de capelles als pisos, amb o sense comunicació, etcètera; sense oblidar la variable que representa la posició del campanar respecte del cos de l'església i les comunicacions entre un i altra.⁷⁶⁰ Per al darrer terç del segle XIV, la solució sembla clara: l'altar es trobava dins la torre, en la cambra coberta amb volta de creueria que subsisteix encara dins la caixa del campanar romànic, aproximadament a nivell del seu segon pis. Però i l'emplaçament original? En parlarem tot seguit, però avancem-ho: si la porta

⁷⁵⁸ ADG, LNC 2, 47r.

⁷⁵⁹ 1368, 4, 13: el bisbe i el Capítol concedeixen llicència a Francesc de Sella, rector de l'altar de sant Benet, a traslladar l'altar atès que ha perdut el que tenia. ADG, LNC 2, 52r.

⁷⁶⁰ Sense necessitat de tornar a evocar les capelles altes relacionades amb dispositius occidentals, podríem recordar el cas ja tardà de sant Pere de Galligants, amb una capella de doble absis disposada al primer pis del campanar octogonal, damunt el braç nord del transsepte, i comunicada amb la nau només a través d'una finestra no gaire gran oberta a la volta de la nau principal del temple (Calzada 1983, 242-255; Boto 2007c). La posició és semblant a la de la capella de Sant Miquel situada sobre el braç també septentrional del transsepte de l'abacial de Sant Pere de Rodes. Per evocar casos més ajustats al nostre context cronològic i artístic, es podria evocar el dispositiu de la catedral d'Aosta, on les torres, als extrems del transsepte, són completament obertes a l'església a la planta i hostatgen cadascuna una absidiola de les quatre que té el temple, una disposició que es repeteix al pis superior i que recorda models otònians de sobreposició d'altars al transsepte (com ara sant Miquel de Hildesheim) (Bonnerly 1996, 41-42). El campanar de San Benigno de Fruttuaria o la Torre Civica de Pavia tenien, simplement, capelles a la planta baixa (Lomartire 1997, 256-257). A Cuixà, els campanars construïts per Oliba mantenien el volum interior del transsepte i donaven pas a les absidioles corresponents, pertanyents a l'edifici anterior, però pel que sembla no incloïen dispositius litúrgics propis. També es poden evocar, com veurem de seguida, els exemples de capelles situades simplement al pis alt, damunt d'una base massissa o desconnectada de l'espai interior de l'església: els campanars de sant Martí del Canigó o sant Pere de Vic.

documentable a la façana est de la torre de Carlemany fou veritablement l'accés als pisos de l'estructura, caldria més aviat descartar una estructura integrada a l'espai interior del temple, la qual cosa afavoriria un emplaçament de l'altar en un pis alçat del campanar, com en els exemples de sant Martí del Canigó (amb un altar dedicat a sant Miquel dins del campanar) i de sant Pere de Vic (amb una absidiola al primer pis del cloquer per a la qual s'ha proposat el títol del sant Sepulcre).⁷⁶¹ Seria útil en aquest sentit saber si l'interior de les parets est, sud o oest de l'antic campanar en aquest nivell tenien alguna obertura o (preferentment a orient) alguna estructura absidada, però això és avui impossible de verificar a Girona.

Així, en resum, els textos contribueixen a caracteritzar la torre-campanar que encara avui podem veure, amb una funció original mantinguda fins tard, i amb la possibilitat d'incloure una capella alçada a nivell del primer pis, en el nostre cas dedicada a sant Benet.

III.2.4.3. Els campanars de la seu romànica: denominació i distribució

Tots aquests documents, en concomitància amb les dades físiques, aconseguen demostrar de manera raonable que existia un campanar a l'angle sud-oest del temple romànic, adossat o a tocar de la Galilea. Però també cal tenir en compte, és evident, un altre campanar de la mateixa església, assenyaladament pel fet que encara avui es conserva, designat tradicionalment com la torre de Carlemany. L'un sabem que existí gràcies a l'Arqueologia i la documentació escrita; l'altre existeix encara. La constatació ens du a fer-nos dues preguntes: la primera, sobre la dificultat a l'hora de saber exactament a quin campanar es refereix la documentació; la segona, sobre la disposició d'aquestes dues torres en relació a l'església.

III.2.4.3.1. Cloquer vell, cloquer nou

Abans de la detecció arqueològica fefaent del campanar sudoccidental, molts estudiosos atribuïen sense dubtar tota referència a campanars que no fossin el del Sepulcre o l'actual -i sobretot tota referència a un "cloquer vell"- a la torre de Carlemany. Però per diverses raons ja hem vist que alguns d'aquests textos no s'hi poden pas referir. La confusió és accentuada pel fet que cap dels documents que parlen del campanar, que sapiguem, no usa mai el plural: tots diuen "*clocarium*" i cap d'ells no diu "*clocaria*". Així les coses, sense l'ajut de l'Arqueologia era molt lògic pensar que en cada ocasió un campanar (el "nou") n'havia substituït un altre (el "vell") i no pas que dos campanars havien conviscut en l'edifici romànic; deduir-ho resultava més difícil encara quan tots dos campanars, com sabem a la llum de les dades actuals, van ser anomenats "vell" en algun moment de la seva història.⁷⁶²

Una proposta per explicar la seqüència de campanars en ús que hauria donat lloc a la denominació "vell" (en contraposició potser al campanar "nou" del testament de 1078) va ser exposada per Mn. Jaume Marquès en un dels seus articles de la manera següent: el primer

⁷⁶¹ Barral 1979, 219 i 236-237; Español 1996, 71.

⁷⁶² Així, ben comprensiblement, Dalmasas i José (Dalmasas/José 1986, 117) no sapigueren ben bé com interpretar els documents de 1078 i 1081 sobre el *clocarium novum*.

campanar, en ús mentre la catedral de Pere Roger encara no era consagrada, devia ser una espadanya descoberta l'any 1962 en el parament de la capella dels Claustres; feta i dedicada la catedral, el va substituir la torre de Carlemany, esmentada en 1053 i en documents posteriors; finalment, en 1362 aquesta torre ja era anomenada "*campanile vetus*".⁷⁶³

La seqüència és a grans trets vàlida, però passa per alt l'existència de dos campanars romànics (i no un de sol). Partint del que deia Mn. Marquès, repassem de nou les dades documentals. El document de 1053 parla dels *instrumenta clocarii*, "del campanar" en singular i sense més detall. El de 1078 diu, en canvi, *ad cooperiendum clocarium novum*; podem deduir que, en aquest moment, el campanar a què feien referència els dos sagristans en 1053 esdevé el "vell" en contraposició a un de nou que s'està cobrint, i que segurament està encara per acabar tres anys després (1081). Seguint amb el repàs, heus aquí que en 1128 i sobretot en 1180 trobem el *clocarium vetulum* associat inequívocament al cos occidental i a la Galilea. L'única distorsió a aquest esquema consisteix a constatar que en 1362 és la torre de Carlemany la que s'anomena "campanar vell", també sense cap mena de dubte, per tal com s'esmenta que la capella de sant Esteve es troba *subtus campanile vetus*, igual que avui dia (III.2.4.2).

Aquesta referència, tan precisa en la localització de l'estructura, podria fer pensar que el cloquer vell era el de Carlemany i no el de la Galilea. Ja hem vist però que altres documents, avui legibles de manera igualment precisa, ens permeten dir el contrari.

Opinem que en un primer moment es va construir el campanar de la Galilea, que hauria estat el primer en ser usat com a cloquer. Això no obsta perquè en 1038 i en 1052, per exemple, s'hagués ja construït part del campanar del nord-est; de fet, ja Mn. Marquès observava, com podem fer-ho també avui dia, un canvi de paraments a mig tercer pis de la dita torre, nivell marcat per una estreta filada de llambordins volcànics on desapareixen els carreus de sorrenca de les lesenes angulars i central de la cara nord del cloquer.⁷⁶⁴ Com es veurà en el seu moment (*infra*, III.3.2.), la combinació de paraments de macs de calcària amb reforços cantoners de grans blocs pedra sorrenca sembla ser un tret característic del plantejament inicial de la catedral, concebut i executat en gran mesura entre 1010-1038, i segurament no tant de les reformes posteriors. Aquest fenomen pot ajudar-nos a pensar que, efectivament, el de Carlemany devia ser el "nou" cloquer que s'ajudava a cobrir amb les deixes testamentàries de 1078 i 1081. En tot cas, ja hem dit que a partir de les dades de 1128 i 1180 és evident que el campanar "vell" és el de la Galilea.

La única raó per la qual l'adjectiu pot passar a qualificar la torre de Carlemany el 1362 és que hi hagi un altre campanar nou i/o que hagi desaparegut el vell. Aquest és un punt relativament difícil de fer lligar. És cert que a finals del segle XIV es construïa un nou campanar al centre de la capella del Sepulcre, per substituir l'antic cloquer de la Galilea, el qual, presumiblement, havia estat destruït o malmès per raó de l'avenç de la fàbrica gòtica i en conseqüència no podia servir més. Les dades que tenim sobre la construcció d'aquest nou

⁷⁶³ Marquès 1962, 15-16. Al nostre entendre, especialment per l'aspecte del seu parament, l'espadanya paredada que es comenta es podria datar pels volts de 1532, moment en què l'antic refetor esdevé capella nova de Nostra Senyora dels Claustres; tanmateix, cal prestar atenció a la presència de la *squilla refectorii* esmentada a la consuetud de 1360 (IV.2.2.1.2.b).

⁷⁶⁴ Marquès 1962, 15. Observem que, en pensar que la torre de Carlemany era el campanar referit pels dos sagristans en 1053, Marquès creia que en aquest límit provisional s'havien instal·lat les campanes.

campanar, ja ho hem vist (*supra*), oscil·len entre els anys 1379 i 1381. Era en relació a aquestes obres que Elies Serra i Ràfols ja estava convençut que almenys des de 1383 la torre de Carlemany ja anava essent anomenada "cloquer vey".⁷⁶⁵

Ara bé, estava ja enderrocat el cloquer de la Galilea en 1362, data en què el de Carlemany ja és anomenat "vell"? I és això possible si tenim en compte que pels volts de 1360, data de redacció de la Consueta antiga, qui entrava pel portal de Sobreportes veia encara el *clocarium Sancte Marie*?

Això només podria explicar-se en el supòsit que el campanar de la Galilea hagués estat enderrocat en un moment indeterminat situable entre la redacció de l'ofici de Rams de la Consueta (c. 1360) i el 1362. La destrucció, almenys parcial, sembla evident a partir de 1368, data en què trobem fundat el primer benefici a l'altar dels sants Julià i Basilissa.⁷⁶⁶ aquesta capella és la de l'actual baptisteri i el seu espai ocupa plenament una bona part de la projecció en planta del cloquer vell a partir de les restes excavades (figura 55). Si, com sembla, va ser així, hi hauria hagut un *impasse* d'aproximadament vint anys sense campanar al cos de ponent (c.1362-c.1382), durant el qual l'únic campanar de la seu hauria estat el de Carlemany. Per desgràcia, la manca de dades (assenyaladament de llibres d'obra abans de 1367) per aquests anys concrets impedeix de confirmar definitivament aquesta hipòtesi, per altra banda ben plausible en l'estat actual dels nostres coneixements.

La sèrie de documents analitzats, mostrant aquesta fluctuació en l'ús dels adjectius, ens obliga a plantejar-nos si els dos cloquers van arribar mai a funcionar alhora. Sembla evident que tots dos van tenir campanes en algun moment de la seva història: el de la Galilea almenys des de 1053 (any del conveni entre sagristans) i el de Carlemany des dels voltants de 1367, com es pot deduir dels llibres d'obra (*infra*). Totes dues estructures són anomenades "*cloquarium*" o "*campanile*", però sempre en singular, i mai no apareixen juntes en cap document. I potser és també significatiu el fet que en el segon document en què s'esmenten obligacions de la sagristia segona en general (1282) es parla simplement del *cloquario*, quan és pràcticament segur que en aquest any, a diferència de 1053, les dues torres estaven ja dempeus. Novament no podem saber amb seguretat la resposta a aquest interrogant. L'ús reiterat del singular sembla indicar que en tot moment només va funcionar un campanar, fos l'un o l'altre (potser el vell fins poc després de 1081 i a partir de llavors el de Carlemany), i potser mai tots dos alhora; o oferiria cap problema, en tot cas, pensar en una de les dues estructures com a simple torre. La necessitat de construir el campanar del Sepulcre entre 1379 i 1381 significa, en tot cas, que a partir d'aquell moment cap dels dos antics campanars ja no podia ser usat.

III.2.4.3.2. La distribució de les torres-campanar

Testimoniada la localització dels dos campanars i la raó del canvi de noms, resta fer un esment de la seva situació respecte de la planta de l'església, que serà completat en els capítols vinents. Algunes opinions ja van manifestar la seva estranyesa quan les conclusions preliminars

⁷⁶⁵ Serra 1947, 195.

⁷⁶⁶ ACG, RA I, 151v.

de les excavacions foren exposades, i posteriorment en altres ocasions més recents.⁷⁶⁷ Però els fets són tossuts: el campanar dit de Carlemany existeix encara, i el de la Galilea és atestat per la documentació textual i arqueològica. Un al sud del cos occidental i un altre al braç nord del transsepte, doncs. Cap dada, ni textual ni arqueològica, ens autoritza a pensar en harmònics i estèticament convenients campanars situats respectivament al nord del cos occidental (per bé que existís un disseny en planta) o bé al braç sud del transsepte; en un o altre cas disposaríem de traces com a mínim textuals. El disseny de l'església era doncs així d'original (figura 103).

En realitat, cap dels dos campanars presenta per separat problemes d'interpretació insuperables. El cloquer de Carlemany és tractat amb normalitat per la historiografia, que n'indica l'adscripció al grup de campanars turriformes del primer romànic, primers exemples de la difusió del tipus arreu de la geografia del romànic, i l'ha descrit mantes vegades com a única resta de la seu de Pere Roger.⁷⁶⁸ La normalitat de la seva classificació s'escau també amb la normalitat relativa de la seva situació, vinculada a la banda nord de l'edifici, al que hauria de ser el braç nord d'un transsepte.⁷⁶⁹ Aquesta mena de disposició s'observa sovint en casos del nostre mateix context cronològic, per bé que amb petites variants. A banda d'un model exempt i desconnectat, relativament tradicional en contextos italians, un bon nombre d'edificis juxtaposen el campanar al mur nord de l'església, preferentment a l'àrea del transsepte si n'hi ha (Sant Pere de Vic, Sant Martí del Canigó; més tard, Sant Miquel de Fluvià i Sant Salvador de Breda; a finals de segle, la catedral de Mòdena) (figura 104); la comunicació entre església i campanar sol fer-se bé a través d'una porta directa, bé a través d'un pas alçat en forma de pont, més o menys integrat, que manté una certa independència entre els dos elements. Altres fórmules de juxtaposició col·loquen el campanar dins l'angle format pel braç del transsepte i el cos de les naus, com a Sant Martí Sescorts o a la darrera proposta per a la catedral de Barcelona (figura 108), tot i que sovint disposicions d'aquesta mena poden obeir a diferències cronològiques.⁷⁷⁰ Davant d'aquestes situacions no integradores o juxtaposades es dreça també un nodrit i estudiat grup de torres integrades al transsepte o a la capçalera, molt sovint en parelles de disposició simètrica, que potser a partir de casos vinculats essencialment a caixes d'escala per a comunicacions (com Sant Miquel de Hildesheim, Sant Maximí de Trèveris o Sant Benigne de Dijon)⁷⁷¹ caracteritzen un bon nombre d'esglésies de certa envergadura, en bona part vinculades a la primera arquitectura romànica. Són, assenyaladament, al nord d'Itàlia, els casos de les catedrals d'Aosta i d'Ivrea, l'abadia de San Columbà de Bobbio (inícis del segle xi), l'església de Sant'Abbondio de Como (finals del segle xi) o probablement també l'abadia de Farfa (figura 105),⁷⁷² acompanyats de casos llenguadocians com Sainte-Marie de Quarante, Saint-Pierre de Caunes-Minervois, Saint-Pons de Thomières o la catedral de Magalona (figura 106). A Catalunya, coetàniament als més

⁷⁶⁷ El tema fou objecte d'un curt debat durant la segona jornada del simposi "Els *comacini* i l'arquitectura romànica a Catalunya", celebrat entre Girona i Barcelona el novembre de 2005.

⁷⁶⁸ Per citar algunes de les contribucions més assenyalades, Puig/Falguera/Goday 1911, 376; Junyent 1975, 200; Adell 1991c, 114.

⁷⁶⁹ Per a la definició d'aquesta integració, vegeu III.2.6.3.

⁷⁷⁰ Vergés/Vinyoles 1985, 101; la proposta més recent, a Beltrán de Heredia/Lorés 2005, 109-110; Puig/Falguera/Goday 1911, 253.

⁷⁷¹ Lyman 1980, 285; Vergnolle 1994, 71-72.

⁷⁷² Héliot 1965, 186-198; Lomartire 1997, 256-258; Segagni Malacart 1997, 142, fig. 3; Gilkes/Mitchell 1995, 348-352.

antics exemples italians citats -i amb una íntima relació estructural i compositiva amb ells- és de destacar el conjunt de Sant Miquel de Cuixà, del qual avui conservem un dels dos antics campanars (figura 107c i d), al costat de les més modestes torres igualment damunt els braços del transsepte de Sant Pere de Rodes (la del nord encara mantinguda i amb capella alta). Més tardanament però amb una disposició interessantíssima, voldríem citar el monestir gironí de Sant Pere de Galligants, amb un campanar octogonal disposat sobre el braç nord del transsepte, gairebé imperceptible en planta, i amb una capella en alçat que recorda la disposició de la de Sant Miquel a Sant Pere de Rodes i que estava dotada d'unes interessants atribucions litúrgiques vinculades a la celebració pasqual.⁷⁷³ Hi ha altres reflexes clars d'aquesta disposició simètrica de torres de transsepte a Catalunya com les de Santa Maria d'Arles del Tec, de Sant Pere d'Àger o de Santa Maria de la Seu d'Urgell (figura 107a i b), en el cas de la qual s'han invocat repetidament els paral·lels italians,⁷⁷⁴ i que prefereixen la no integració volumètrica del pis baix a l'interior de l'espai del temple, tot i que als pisos baixos dels campanars de la Seu s'hi instal·laren capelles que, aparentment, convertien en set els cinc altars de la capçalera urgellesa.⁷⁷⁵ En aquests darrers casos, independentment del grau d'integració de planta i torres en la volumetria interior, són indubtables tant la unitat del projecte com la voluntat de simetria.

Tanmateix, en el nostre cas la dificultat principal rau en la relació del campanar de Carlemany amb el sector corresponent del temple gironí. Per al cas de Vic, adossat clarament al braç nord del transsepte i tradicionalment entès en termes d'independència física entre església i campanar, avui es pot pensar en una connexió directa, a través d'un pont o d'alguna altra mena de comunicació alçada entre les dues estructures,⁷⁷⁶ que escau de fet perfectament a l'ús litúrgic atestat al primer pis de la torre. A Girona, la base del campanar fou integrada clarament a l'obra gòtica a partir de les dècades centrals del segle XIV; quant a la disposició original, les exploracions de 2004 ens impedeixen avui de ser tan optimistes com vam ser en els anys immediatament posteriors a les excavacions (III.2.6.1.1). Repetim que no disposem de dades per argumentar cap mena de simetria a la zona del transsepte; tot i que el cos de les capelles episcopals mostri sens dubte un interessant desenvolupament en alçat, això sembla correspondre a modificacions obrades a partir del segle XII.⁷⁷⁷

Quant al campanar de la Galilea, la situació és semblant. Del seu aspecte físic només en sabem el que ens diuen les excavacions i sondejos exposats, que ens permeten atribuir-li característiques de disseny, estructura i decoració anàlogues a les del cloquer del transsepte; i la situació és si es vol encara més normal, al cantó de la porta, contribuint a un disseny de cos occidental i de façana on es manifesta una clara tendència a la disposició harmònica,

⁷⁷³ Calzada 1983, 242-255; Boto 2007c, esp. 26-33.

⁷⁷⁴ Héliot 1965, 186-198; Bonnery 1996, 33-45; Adell 1982b. La fórmula faria fortuna i es traslladaria a multitud d'exemples de la geografia eclesiàstica europea, de manera que el principi s'incorporaria a edificis com Sant Martí de Tours, Sant Pere de Cluny (III), les catedrals de Le Mans o d'Angoulême, o molts d'altres; també s'ha relacionat, a la llarga, amb la difusió en les grans catedrals (de França, però també d'Alemanya, Anglaterra o Bèlgica) de la façana harmònica en la terminació dels braços del transsepte, com en el cas de la catedral de Tournai: Héliot 1965, 178-163 i 57-83; per a Angoulême, Lheure 2007, 78-79.

⁷⁷⁵ Ho destaca Boto 2007b, 296.

⁷⁷⁶ Lomartire 1997, 256; Adell/Pujades 1996, 143.

⁷⁷⁷ Marquès/Marquès 1960, 272-274, on es fa referència a una torre de defensa que avui ja no es considera plausible.

interpretada sovint com a innovació, precisament, de l'arquitectura romànica.⁷⁷⁸ No cal que ens hi estenguem gaire més, per tal com la qüestió ja ha estat plantejada en relació a la disposició del cos occidental (III.2.2.3). Si de cas, valdrà la pena destacar alguns casos vinculats a l'arquitectura del primer romànic italià, com la torre nord -o dels canonges- de Sant Ambrós de Milà, o la façana de San Salvatore al Monte Amiata (figura 68), en què les torres apareixen en estats diferents, sigui per diferències cronològiques de planejament (Milà) o bé per simple no acabament (Amiata);⁷⁷⁹ a banda de recordar exemples catalans com l'abacial de Santa Maria de Ripoll (del qual ja s'han destacat les possibles implicacions litúrgiques), la catedral de Santa Eulàlia i Santa Júlia d'Elna o, més tard, l'abacial de Santa Maria de Vilabertran, de massís aspecte inacabat. Qui sap si a Girona, a banda de consideracions funcionals, s'hauria d'interpretar aquesta diferència en relació a problemes per fonamentar, de manera segura, una torre de dimensions considerables al nord de la galilea, en una zona de fort desnivell; tot i que aquesta hipotètica dificultat, si existí, va poder ser salvada al segle xv pels constructors de l'edifici gòtic, no menys necessitat de fonamentació ferma.

La convivència de les dues concepcions (torre de transsepte i façana harmònica) no és tampoc excepcional: s'ha invocat en edificis com Saint-Pons de Thomières (figura 106b) o Arles del Tec i, en certa manera, s'ha interpretat que era la solució buscada a Cuixà per Oliba a través de les seves reformes, que incloïen tant els dos campanars com la disposició d'una nova i simètrica façana al cos de ponent. De fet, més enllà de les atribucions pràctiques d'un campanar, la presència de torres d'aquestes característiques ha estat estimada com un més dels elements que configuraven la imatge -en aquest cas exterior- de l'església com a ciutat emmurallada i visió, en darrera instància, de la Jerusalem celestial.⁷⁸⁰ Tot i el seu aspecte "incomplet" en relació amb aquests presumptes tipus harmònics, les torres de la catedral romànica de Girona es podrien inscriure en un context semblant; des del punt de vista del disseny, es podria interpretar que l'edifici participava de la tradició del campanar únic associat al nord de l'església i alhora del disseny més "modern" d'una façana de pretensions simètriques.

III.2.5. La nau de l'església

Enllestit el cos occidental i tot avançant cap a llevant, passarem ara a aplegar les notícies de què disposem sobre la nau de la seu romànica de Girona i les hipòtesis a què la lectura en comú d'aquestes dades pot donar lloc. Ja d'entrada el nom de l'apartat és una presa de posició: és un temple d'una nau, i no de tres. La hipòtesi de les tres naus havia estat proposada per diversos autors: es dedueix del discurs de Mariano Oliver i és explícita en alguns dels articles de Mn. Jaume Marquès,⁷⁸¹ així com en la seva monografia, amb planta hipotètica i tot. Aquesta atribució procedia segurament de l'anàlisi més o menys crític dels temples romànics en què hom cercava una imatge del desaparegut de Girona, com per exemple Cardona o

⁷⁷⁸ Schaefer 1945; Conant 1954 (2001), 158 per a Cluny; Erlande-Brandenburg 1989 (1993), 99-100; Senra 1997, 122-132 per als primers exemples a Castella; Adell 1986, 45, per algunes observacions quant al cas català.

⁷⁷⁹ Lomartire 1997, 251; McClendon 2003, 225.

⁷⁸⁰ Bonnery 1996, 38-39; Lyman 1980, 286-287.

⁷⁸¹ Freixas et al. 2000, 57; Oliver 1973, 15; Marquès 1966-67, 381; idem 1980, 218.

Ripoll,⁷⁸² a falta de dades arqueològiques. Hom devia considerar-ho una solució més adient a un temple catedral. És una suposició evocadora però que, com veurem tot seguit, no té en compte (perquè no podia) l'Arqueologia, i per tant es fonamenta en una lectura errònia o forçada de les dades textuais. Aquestes darreres, unides des de 1998 a la primera, proporcionen quant a la única nau romànica una sèrie de dades de conseqüències trascendentals per a la consideració d'una única nau.

III.2.5.1. Les estructures excavades

Tant en el gran sondeig de 1998 (sondeig A) com en tres dels duts a terme en 1999 (sondeigs E, D i B) van recuperar-se murs que han estat interpretats com a parts o trams de les façanes oest, nord i sud de la nau de l'església romànica. La cala D, igualment, va permetre d'esbrinar-ne el nivell de circulació original.

Per començar, en el sondeig que en 1998 posà al descobert la Galilea del temple es localitzà, en conseqüència, la part inferior del mur que tancava la nau per l'oest, on s'obria la porta que comunicava amb l'interior de la Galilea (figura 39). Aquest mur, que com ja hem descrit rebé el número d'u.e. 1022, es conservava molt millor per la cara de ponent, a la Galilea, que per la de llevant, mirant a l'església, per raó de les diferents cotes de circulació, molt més baixa la del pòrtic. La part interior de l'església en aquest sector no va ser excavada per diverses raons, la principal de les quals era que va aparèixer farcida per un conglomerat de morter de tal duresa que feia necessària la utilització d'eines mecàniques per a desmuntar-lo. De tota manera es varen poder apreciar alguns detalls: la façana u.e. 1022 presentava una amplada de gairebé un metre (1'30 m si hi afegim el sòcol) i l'interior conservava encara l'enguixat de la paret.

Molt important també fou la localització del mur u.e. 1009 en l'angle sud-est d'aquest sondeig, davant l'actual capella baptismal (figura 109). Estava conservat de manera molt precària: no gaire més d'un metre i mig de llargada, amplada de vora els 1'15 m (1'35 amb banqueta), alçada limitada a tres filades escasses. Era un fragment de mur orientat d'est a oest que pel seu extrem de ponent s'adossava a les uu.ee. 1008/1022 i 1013 i, per tant, al punt on s'unien les parets est de la Galilea i del cloquer vell. Pel que sembla, les uu.ee. 1013 (el límit est del cloquer) i 1009 (el nostre mur) apareixien inbricades, cosa observable en l'angle que formaven vist des del sud-est. Per la seva cara exterior, aquest mur presentava un parament amb només tres (o quatre) filades conservades: les dues inferiors eren força irregulars, però en general es tractava de carreus petits o mitjans, tant de sorrenca com de calcària, i més o menys ben escairats. La seva relativa irregularitat ens faria dubtar de si aquesta part del mur anava vista; però, malgrat això, ens inclinem a pensar que sí, atès que el mur u.e. 1013, ja comentat, que se li adossa per l'extrem oest girant cap al sud, té un alçat vist que correspon a aquesta cota. Per la seva cara nord, la que donava a l'interior de l'església, es conservaven restes d'arrebossat i enguixat. La banqueta on se sustentava la u.e. 1009 s'anomenà u.e. 1014; sensiblement més ampla (sobresortia uns 30 cm cap al sud), estava feta amb carreus de

⁷⁸² Bassegoda 1889, 20, tot i que ell mateix assenyala que a Girona es tractaria d'un temple més modest que a Ripoll. La idea també es recull, per bé que lateralment, a Calzada 1979, 12; i no la menysprea tampoc Palol 1955, 10, recollint la proposta de Bassegoda.

sorrenca, i a l'extrem oest girava cap al sud, on es convertia en la banqueta u.e. 1015 que sustentava el mur u.e. 1013, límit est del cloquer vell (*supra*). Els arqueòlegs que recuperaren aquestes estructures van pensar que aquestes dues banquetes havien anat originalment vistes per la seva part exterior, tot formant una mena de banc corregut per tot el sòcol de l'església.⁷⁸³ Per contra, a la banda nord d'aquest mur només es localitzà un massís de morter de calç i pedres molt i molt compactat (u.e. 1018), com el que hi havia a tocar de la u.e. 1022, en el qual s'intuïa l'angle interior (sud-oest) de la nau romànica (format pels murs uu.ee. 1009 i 1022), encara que en el moment de l'excavació aquest farcit no va ser interpretat com a resta del primitiu nivell de circulació sinó com a una elevació del nivell de cares a col·locar l'enllosat de la nau gòtica.⁷⁸⁴

Davant per davant del mur que acabem de comentar, a l'altra banda de la gran nau gòtica, s'obrí en la campanya de 1999 el sondeig E (o 1400), que ja ha estat comentat en molts aspectes en parlar de l'estructura que atribuïm al baptisteri (figura 85). En el conjunt d'estructures recuperades es trobava també el mur u.e. 1411, un gran mur orientat d'est a oest que es detectà en part de la seva cara nord gairebé en el propi perfil de la cala, ja que el límit sud d'aquest sondeig, esbiaixat en direcció nord-est, ocultava longitudinalment més de la meitat de la seva superfície. Es tractava, en tot cas, d'una gran estructura solidària amb el mur u.e. 1410, que, com recordarem, estava orientat de nord a sud, tenia una amplada d'uns 1'80 m i constituïa el límit de llevant de l'espai del baptisteri. Tots dos, doncs, units en l'angle on es trobaven, devien formar part d'una mateixa estructura inicial tal com, simètricament a l'altra banda, feien els murs uu.ee. 1009 i 1013/1022. A diferència de la u.e. 1410, però, en aquest mur u.e. 1411 es podia veure, almenys en un parell de filades, el seu aspecte exterior, constituït per blocs allargassats i ben escairats de mida mitjana, per tant en la línia dels paraments que fins ara hem descrit. També val la pena recordar com el mur u.e. 1410 estava recolzat en una important banqueta de carreus de sorrenca, la u.e. 1439, que no podia ser seguida sota de la u.e. 1411 amb una seguretat equivalent (figura 113); el nostre mur, però, segurament es recolzava també en una banqueta similar que, en tot cas, podria perfectament correspondre a la projecció cap a l'est del mur de sorrenca localitzat en els nivells inferiors de la porta nord de la Galilea (u.e. 1039, *supra*). Per tant, caldria veure en aquest mur u.e. 1411 part de la façana nord de l'església, partint del punt on s'unia amb la façana est del baptisteri (u.e. 1410), una estructura per tant anàloga o simètrica al ja descrit conjunt de les uu.ee. 1009, 1013 i 1022 amb les respectives banquetes.

El sondeig D o 1300 es va obrir, en el mateix any, davant per davant de la porta de sant Miquel, alineat però amb la cala que acabem de descriure. En ell van detectar-se restes de l'anterior porta que es situava en aquesta part del temple, que donava al claustre i a les dependències capitulars tal com ara ho fa, uns metres més cap al nord, la porta gòtica. Les troballes (figura 110) es poden resumir succintament: un mur d'uns 45 cm d'ample (u.e. 1304) (figura 111b) que travessava el sondeig d'oest a est, en la cara sud del qual es recolzava una graonada de quatre graons (u.e. 1310) (figura 111a), limitada a est i oest per dos murets coincidents amb els límits de la cala (uu.ee. 1307 i 1319). Aquestes estructures constituïen amb tota seguretat una reforma de l'anterior accés, ja que es trobaven construïdes damunt d'un

⁷⁸³ Palahí 1998a, 16.

⁷⁸⁴ Palahí 1998a, 17.

paviment del qual es va localitzar la preparació de morter (u.e. 1308/1309), la qual apareixia tant al nord del mur com al sud i al dessota de la graonada. Per sota del paviment, però, i sostenint les altres estructures, es localitzà un altre mur orientat d'est a oest, la u.e. 1314 (figura 111b), fet de pedres lligades amb morter i que segurament baixava fons a trobar la roca del subsòl (es va excavar la seva banda nord fins a una profunditat superior al metre i mig sense arribar als seus nivells inferiors). No sabem ben bé quina era la tècnica constructiva ni la composició d'aquest mur. Les estructures superiors, l'escala i el muret, sumaven una amplada de 2'10 m; però estant per damunt del paviment u.e. 1308 aquesta mesura pot no tenir res a veure amb l'amplada del mur inferior. Podem suposar que tindria unes dimensions semblants a les de les estructures anteriorment esmentades uu.ee. 1411 i 1039 o 1009 i 1014 (d'aquestes darreres sabem almenys l'amplada del mur superior, de prop d'un metre, encara que desconeixem l'amplada de la banquetta). Els propis excavadors arribaren a la conclusió, molt plausible, que al nord d'aquesta escala es trobava una zona de nivell en algun moment sobreelevat, limitat a l'oest pel mur u.e. 1306 i al nord segurament per un altre mur no localitzat, amb el qual tindrien relació aquestes reformes; això seria especialment notori pel fet que la cara nord del mur u.e. 1304 no estava preparada per anar vista. Més encara, es considerà que aquesta escala feia evident que el temple romànic només tenia una nau, ja que aquesta escala, en cas contrari, implicaria una diferència de nivell entre la nau central i la lateral nord molt difícil d'explicar.⁷⁸⁵

Encara una altra cala d'aquesta mateixa campanya va proporcionar dades inequívokes sobre el mur nord de la nau de la catedral romànica. El sondeig B o 1100 va obrir-se també a la galta nord de la nau gòtica, davant de la capella de Santa Maria Magdalena, en la zona propera al transsepte de l'església romànica que més endavant descriurem. En ell (figura 12) es va localitzar el mur u.e. 1106, un mur que travessa el sondeig d'oest a est, fet de blocs de pedra allargassats lligats amb morter blanquinós. Aquest mur tenia una amplada d'uns 1'30 m (sumant-hi la u.e. 1107, que pel que sembla va ser primer identificada com una morterada però que posteriorment fou reconeguda com a cara interior del propi mur u.e. 1106), i s'assentava parcialment damunt un gran mur, u.e. 1114, que sobresortia 1'60 m cap al nord, però que no apareixia al sud. Aquest mur estava fet de pedres lligades amb morter groguenc, en filades no gaire regulars però més o menys escairades cap a l'exterior; a un metre i escaig de profunditat encara no s'havia detectat la seva fonamentació. Pel cantó de migdia, doncs, part del mur u.e. 1106/1107 quedava penjant, malauradament sense que sapiguem el gruix total de la u.e. 1114 i per tant quant espai penjava la u.e. 1106/1107 fora de l'estructura on es recolzava pel nord. Aquesta manca de coincidència entre les dues estructures feia evident que el mur inferior tenia a veure amb un edifici preexistent a l'església romànica (II; III.3.2.1) (figura 112). En qualsevol cas, el mur u.e. 1106/1107 presentava per la seva cara sud una base molt rústega, corresponent segurament al nivell de circulació malmès, i per damunt dues filades amb blocs allargassats de calcària. L'aprimament del seu gruix presentava dos retalls ben regulars i esquadrats, el primer segurament relacionat amb la desaparició del seu revestiment extern i el segon més difícil d'explicar. Aquest darrer reduïa el gruix del mur fins als poc més de 50 cm que presentava, tota sola, la u.e. 1106; la cara sud d'aquesta darrera deixava veure un parament de pedres irregulars gairebé abocades sense cap cura, i per tant possiblement es tractava de l'interior del mur

⁷⁸⁵ Palahí 1999, 50.

precàriament condicionat en el moment del retall. La cara nord d'aquesta estructura es veia molt malament: sembla que presentava alguna mena d'enguixat o d'estucat, i que se li adossava un enllosat (u.e. 1108), per damunt de la subestructura u.e. 1114. En aquesta banda nord i formant angle amb ell se li adossava el mur quasi perpendicular u.e. 1109, lleugerament esbiaixat cap al nord-est, que ja comentarem més endavant; i més cap a l'est, aproximadament després d'uns 3'5 m de llargada visible, el mur u.e. 1106/1107 desapareixia per sota del perfil de la cala. El gruix d'aquest mur apareix, com hem vist, molt afectat per les reformes posteriors, amb retalls, enllosats i subestructures que desfiguren les seves característiques. Amb tot, i fixant-nos en les característiques dels altres murs comentats fins ara, podríem pensar que el seu gruix en realitat era d'aproximadament 1 m, prenent els gruixos de les uu.ee. 1106 i la majoria de 1107, i deixant la franja més meridional de 1107, que destaca clarament en planta i que correspon a les dues filades inferiors, com una mena de banqueta que sobresortiria uns 25 cm de manera anàloga a les altres banquetes que hem vist. La corresponent banqueta per la banda nord no hauria estat localitzada a causa de l'enllosat que s'adossa al mur per aquesta banda (u.e. 1108) i segurament també pel fet que, essent-hi present la gran subestructura u.e. 1114, no és necessària cap estructura addicional de sustentació.

Un altre dels objectius de la realització del sondeig A el 1998 era localitzar el nivell de circulació original de l'església romànica almenys a l'extrem oest, un cop traspassada la porta de comunicació amb la Galilea. Això, malauradament, no va ser possible: directament per sota de l'enllosat actual, a escassament 20 cm del nivell de circulació i 45 cm més avall de la cota 0 comuna a tots els sondeigs, aparegué una gran morterada (1018) de calç i pedres, probablement abocada per sustentar el nou paviment a principis del segle XVIII (una possible proximitat del sòl antic hauria aconsellat aquesta solució). En canvi l'any següent, en el sondeig D, sí que va localitzar-se un nivell de circulació fiable de l'interior de l'església romànica. Es tractava de la preparació de morter u.e. 1309, 1 metre per sota del nivell de circulació actual i 1'12 m per sota de la cota 0, on encara hi havia les impromptes de les lloses que constituïen la veritable superfície d'ús i que segurament van ser expoliades en el moment d'amortitzar tota l'estructura (figura 110). Comptant l'alçada d'aquestes lloses (de 20 a 30 cm), podem pensar que aquest nivell quedava a uns 70/80 cm per sota de la cota de circulació actual. Això representa un desnivell d'aproximadament mig metre, o un xic més, entre el llindar de la porta oest i el paviment de l'església, com a màxim uns vuit metres més cap a l'est, cosa que ja havia fet plantejar als arqueòlegs i investigadors responsables la possibilitat que immediatament després de l'accés oest hi hagués una petita graonada que baixés fins al nivell de la nau.⁷⁸⁶ És molt versemblant pensar que aquest desnivell tingués el seu origen en la refacció de l'escala que comunicava la Galilea amb la nau en un moment que desconeixem, hipotèticament situable al segle XII: en efecte, l'escala 1024 en cobria una de més antiga i de pendent menys pronunciat, la 1027, que segurament s'adiria més amb el nivell de circulació de l'església representat per la 1308 (III.2.2.1.1).

Cal no oblidar els dos fragments de mur ja comentats que foren localitzats en el decurs del seguiment de les obres d'obertura de la rasa perimetral d'enllumenat, el desembre de 2004 (figures 86 i 89). Els dos murs, apareguts al peu de les capelles baptismal i dels Doctors a uns

⁷⁸⁶ Palahí 1998a, 41; el parer del director fou recollit a Freixas et al. 2000, 74.

4'5 m de l'angle d'arrencada de la nau romànica cap al sud i al nord respectivament, tenien una amplada de vora 2 m cadascun i havien conservat prou bé de 3 a 4 filades de les seves cares de llevant. Tots dos murs presentaven un ressalt de 16 cm sota el perfil, en el cas del mur sud fet d'un sol bloc de pedra sorrenca, que cal interpretar com una lesena o reforç decoratiu vertical, anàleg als de la torre de Carlemany, situats al centre de les seves façanes. Essent aquesta mena de lèxic decoratiu essencialment destinat als exteriors, cal creure que a llevant de les dues estructures, com ja s'ha apuntat, hi havia espais exteriors i no pas una nau lateral del temple romànic; res no priva, tanmateix, que aquest espai fos cobert i emprat en una època posterior, com semblaven demostrar les troballes de la cala E situades a llevant del mur 1410 (figura 85).

En resum, les excavacions de 1998/1999 permeteren detectar la paret de ponent de la nau del temple (u.e. 1022), l'arrencament oest de la façana sud (u.e. 1009) i tres trams del traçat de la façana nord (uu.ee. 1411, 1304 i 1106/1107) en diferent estat de conservació. A més, els treballs d'aquestes campanyes, així com el seguiment de les obres dutes a terme el desembre de 2004, van permetre constatar que es tractava d'un temple d'una sola nau; i a més en tres dels cinc murs (uu.ee. 1009, 1304 i 1106/1107) apareixien banquetes de fonamentació o estructures de fonamentació de considerable entitat, que almenys en el cas de la u.e. 1106/1107 (i segurament també en el de la u.e. 1304) podien atribuir-se inequívocament a estructures preexistents. Per últim, l'excavació del sondeig D i la localització del nivell 1309 han permès de situar la cota de circulació de l'església romànica en aquella situació uns 70/80 cm per sota del nivell de pas actual.

III.2.5.2. Les dades textuais: la nau romànica i el cor de la seu gòtica

Les referències al temple romànic en la documentació medieval i moderna no són gaire abundants ni gaire explícites, i per això hom pensava sense cap problema en un edifici de tres naus. A banda d'una migrada referència a les *parietibus* en el document de venda de sant Daniel de l'any 1015, hem d'esperar força per a trobar documents que ens parlin de com era la nau romànica.

La primera descripció indirecta que coneixem de les característiques de la nau del temple romànic ens la dona un document de 1347 relacionat amb la finalització de les obres de la capçalera gòtica. En un famós estatut de 1313 bisbe i capítol havien decidit de renovar l'altar major perquè era petit i insuficient.⁷⁸⁷ Aquesta queixa es repeteix en altres documents que comentarem en parlar del presbiteri de la seu romànica; però el 9 d'abril de 1347 un nou acord, en què es reiteren les donacions per a acabar l'obra del cap, es queixa igualment de la insuficiència de la resta de l'edifici romànic:

(...) attendentes et considerantes quod opus capitis novi ipsius ecclesie gerundensis est in parte consumatum et non in toto perfectum et quod remanet corpus vetus ipsius ecclesie non conforme ymo omnino dissimile operi capitis supradicti cum sit strittioris forme et minoris quam sit opus novum predictum et quod magnus dedecum essenti

⁷⁸⁷ 1313, 9, 24: el bisbe i el capítol concedeixen a l'obra del cap de la seu els rèdits dels beneficis vacants durant cinc anys. Dorca 1807, apèndix VIII, 331-334.

ecclesie predicte et servitoribus suis ac toti Civitati et Diocesi gerundensi si opus predictum sic remaneret imperfectum maxime quia per Dei gratiam populus dicte Civitatis excrevit in tantum quod in eadem ecclesia non potest in sollempnibus festis recipi prout decet (...) ⁷⁸⁸

El "cos vell" que encara resta de la vella catedral és doncs més petit i més estret que l'obra nova; i el poble fidel de Girona ha crescut tant que ja no hi pot ser acollit. Certament que enlloc no es parla de la volta, però l'estretor descrita escau a les restes arqueològiques comentades en l'apartat anterior; el terme *corpus* aplicat a les estructures d'una església designa ordinàriament, a més, la seva nau o la seva part principal.⁷⁸⁹ L'estretor invocada no escauria tant a un temple de tres naus d'amplada igual a la de la nau gòtica, en els termes que el proposava Marquès en el seu croquis (figura 1). A més de ser la més antiga descripció del temple romànic que hem localitzat, segurament aquest és també el primer document on el Capítol expressa la seva intenció, potser ja començada a materialitzar, de no aturar-se en la reforma del presbiteri sinó d'investir la construcció d'un nou temple sencer, tant per raons de capacitat física com per les tant o més importants raons de prestigi i de decòrum de la catedral, dels seus clergues, de la ciutat i de la diòcesi.

Encara un altre document, la inestimable consuetud de 1360, ens proveeix dues dades de dubtosa interpretació: una sobre l'aspecte interior d'aquesta nau i una altra sobre la localització del cor medieval de la catedral, problema no resolt en la historiografia de la catedral gironina. Es dedueixen totes dues de la lectura d'un fragment del ritu de reconciliació de penitents del Dijous Sant, que hem comentat ja en parlar de la Galilea:

Recedente vero domino Episcopo a januis ecclesie, penitentialibus retro ipsum capitibus coopertis, flexis genibus, cum sequentibus veniat ad locum qui est subtus trunam meridiei ubi per canonicos comuniter cantatur alleluia et episcopus stat juxta pilarium meridiei (...) ⁷⁹⁰

Pilarium meridiei: el pilar de migdia, o del sud. A quin pilar feia referència la consuetud? El 1360 ja s'han iniciat les obres de la gran nau gòtica i s'han fundat una colla de beneficis, però no coneixem amb precisió fins on s'havien tirat fonaments de les capelles laterals. És segur que la Galilea i el Sepulcre (no així el cloquer vell i potser el baptisteri) romanien gairebé intactes. Es tracta d'un dels pilars que es construïen novament o bé d'un pilar que ornamentés l'interior de la nau romànica, que sabem que era única i que es mantenia mentre l'estructura gòtica no era completada? Aquesta darrera suposició s'adiu amb les hipòtesis de configuració del temple

⁷⁸⁸ 1347, 4, 9: el bisbe Arnau de Montrodon i el capítol concedeixen a l'obra del cap de la seu els rèdits dels beneficis vacants per un cert temps. ADG, N G-19, 66r-v. És sorprenent veure com Joaquim Pla i Cargol s'acostà prou a les raons que apareixen en aquest document, aparentment sense haver-lo mai vist: «El no paralizarse entonces las obras de la Catedral parece ha de interpretarse como que, inaugurada la parte nueva o ábside, no debía encajar muy bien su estilo con el románico de la antigua Catedral que debía aparecer más baja y oscura; o que fuera tal la magnificencia de la nueva obra, que el resto quedase pobre y desvaído. De todo ello debió resultar la decisión de continuar construyendo el resto de la Catedral en el nuevo estilo, y ello explica que las obras no se paralizaran.» Pla 1946, 143

⁷⁸⁹ *CORPUS ECCLESIAE: pro navi Ecclesiae seu pro priori ejus parte* (Du Cange).

⁷⁹⁰ ACG, CASG, 49v (reconciliació dels penitents del Dijous Sant).

romànic que procedeixen tant de l'arqueologia (com hem vist) com de l'anàlisi de determinades restes escultòriques (com veurem); a més, cal recordar que els dos primers trams de la nau es cobriren només dins les primeres dècades del segle xv. Però també queda clar que tota l'acció es realitza darrera el cor: un cor que caldria saber on es situava a mitjan segle xiv.

Quins foren els emplaçaments del cor de la catedral abans que aquest arribés a la posició que tenia el 1974, abans de desaparèixer, no és una pregunta fàcil de respondre amb exactitud. La primera època, corresponent al funcionament de la seu romànica, és la més nebulosa, per bé que diverses dades que ja desplegarem en el seu moment ens inclinen a situar-lo dins l'absis major (III.2.7.2). Tanmateix, pel que fa a la segona meitat del segle xiv, força opinions publicades coincidiren a entendre que es trobava contigu a l'altar major; Mn. Marquès, en canvi, el situava a tocar de l'antiga Galilea.⁷⁹¹ Sembla assenyat pensar que la primera opció és la més encertada. Cal tenir en compte que les poques notícies sobre la construcció d'un nou cor i de la cadira episcopal ens donen una data entre 1348 i 1384,⁷⁹² i cal no oblidar que en aquest context diverses notícies, des de la declaració capitular de 1347 fins a l'ordre reial de 1385, ens donen a entendre que es percebia com a cosa relativament immediata i programada la continuació de tota l'obra gòtica fins a la façana de ponent. És lícit suposar que no s'hauria encarregat tot un cor nou per a una estructura tan òbviament destinada a la desaparició; ni per col·locar-lo en l'àmbit dels dos primers trams de la gran nau, encara per cobrir i en procés d'obres, amb les estructures més o menys enderrocades de la nau romànica pel mig. Més aviat, les primeres notícies citades, gairebé coetànies de la translació de l'ara romànica al nou presbiteri (1347) i per tant de l'inici del seu ús normalitzat en el nou emplaçament, inviten a pensar en la construcció immediata de mobiliari adient a la nova capçalera. A banda dels ritmes obligats pel desenvolupament de la construcció, i que al nostre entendre resulten predominants per a l'explicació de l'emplaçament, també cal tenir en compte que aquesta seqüència altar-cor-fidels és la que caracteritza la disposició litúrgica dels grans presbiteris gòtics francesos, que es tradueix en comptats exemples hispans com els de les catedrals de Burgos o León, però que també (al contrari del que s'ha dit) deu tenir a veure en aquest cas amb les similituds de disseny de les capçaleres gòtiques de Girona i de Narbona, mediatitzades per la presència del Mestre Enric i de Jaume de Faveran.⁷⁹³ Més endavant, en tot cas no abans de la meitat del segle xv, vistos els ralentiments i llesta la meitat oriental de la gran nau, es devia optar per traslladar el cor a un nou emplaçament segons la tradició que s'havia consolidat en la majoria de seus hispanes, disposició que a Girona ja atestem dins el segle xvi (*infra*) i que perdurà fins el 1974.

En aquest sentit, no podem arribar a discriminar si el pilar del nostre document és un dels encara existents a la capçalera de la nova fàbrica gòtica o un dels que podia haver tingut l'antic edifici romànic. El que sí que en deduem inequívocament és que el cor de la seu, a mitjan segle xiv, tenia una pantalla o mur de tanca (el que el món francòfon anomena *jube*) amb una

⁷⁹¹ Bassegoda 1889, 52; Batlle 1979, 158; Marquès 1960, s/p. Vegeu l'apartat destinat al drama litúrgic pasqual a Girona.

⁷⁹² Sabem que el 1348 s'havien fet despeses per a la construcció del nou cor i el 1352 es contractava l'obra del cor del cabiscot (és a dir, la meitat nord); el 1351 es contractava la compleció d'una cadira episcopal amb Aloi de Montbrai, però és possible que ell no l'arribés a tallar i que el monument que avui conservem fos realitzat durant el pontificat de Bertran de Mont-rodon (1374-1384) (Batlle 1979, 156; Español 1997a, 273-275; Fonoyet 1999, 16 i 24-25).

⁷⁹³ Navascués 1998, 52-55; Freixas 1983, 16. A Barcelona, en efecte, la cripta ho feia difícil, però no a Girona.

trona per al cant de l'*Alleluia* al cantó sud. L'afegit de dues notícies puntuals més, ja comentades, contribueixen a identificar-hi una trona septentrional per a la proclamació de l'Evangeli del final de la missa i una porta amb un crucifix,⁷⁹⁴ amb la qual cosa el cor gòtic de Girona assoleix l'aspecte característic dels tancaments corals de la majoria de catedrals i grans esglésies europees de l'època. Cap dada, però, no ens parla d'altar dels fidels ni d'altar coral per a misses capitulars; els altars de la seu romànica, o de les misses matutines, feien aquesta funció en 1360 i abans (III.2.6.3.3).

III.2.5.3. La volta de la nau: dades textuais

Diverses raons ens impulsen a creure que la seu romànica de Girona va tenir coberta d'obra des del primer moment, o almenys aquesta en devia ésser la previsió. No és ara el moment de defensar-ho, sinó de presentar les dades, en aquest cas exclusivament textuais, de què disposem.

La primera notícia que hem de citar es podria dir que és fundacional. Es troba en l'instrument de la venda de l'església de sant Daniel que en 1015 fa el bisbe Pere als comtes Ramon i Ermessenda. En ell s'hi esmenten els diners que els magnats ja han gastat en les parets i coberta de l'obra:

(...) in propter precium uncias centum auri cocti, quas uso emptores in ipsa opera iamdicte matris aecclesie beate Marie sedis Gerunde dedistis atque misistis, uidelicet in ipsis parietibus faciendis et in ipsa cooperacione aecclesie iamdicte, et nihil de ipso precio apud uos emptores non remansit (...)⁷⁹⁵

La *cooperacio*, certament, és simplement una coberta, sense més especificacions, associada en aquest cas a unes *parietes* necessàries en qualsevol dels casos. La volta de pedra, però, sembla una excel·lent i definitiva solució per a evitar els inconvenients de l'església anterior, el sostre vetustíssim de la qual deixava passar la pluja (...*in eodem domo pluuiali tempore ibi nun possunt psallere nec in alio tempore ob ruinam tecti uetustissimi eiusdem domus...*) perquè segurament consistia en una coberta de fusta malmesa. Més endavant haurem d'argumentar aquesta presa de partit, però no podem ara deixar de recordar que la pròpia Ermessenda promogué la coberta del dormitori canonical amb volta d'obra (*a uulsura*) en el seu testament de 1057 (*infra*).

⁷⁹⁴ (...) juxta cori januam ad aquilone, subtus trunam in quo finita missa legitur euangelium per archidiaconum (...). ACG, CASG, 66v (sínodo diocesà, dijous de la setmana *in albis*); (...) Et dicendo dictum responsorium ponatur corpus ante crucifixum vel in choro si est clericus vel honorabilis persona layca (...). BU, REG, 135r. La presència d'una porta al centre també és refrendada per l'interessantíssima visita pastoral de 1368, així com la d'un faristol (Item Cathedra Xlla post dictam precentoris que existit immediate prima post introitum medium ipsius chori majoris et adlatus litrillis chori; ADG, VP 145, 14v); d'altra banda, la posició actual de les trones (l'original és del segle xvii) podria ser una perduració d'aquesta antiga pantalla coral amb dispositius per a la lectura i la predicació, que per la seva situació ideal no hauria necessitat ser modificada amb el trasllat del cor al centre de la nau en cronologies posteriors sinó simplement actualitzada amb noves trones.

⁷⁹⁵ 1015, 6, 18: el bisbe Pere Roger ven als comtes Ramon i Ermessenda l'església de Sant Daniel per 100 unces d'or, tantes com els comtes han despès en la construcció dels murs i de la coberta de Santa Maria de Girona. CCBG, d. 3, 61-62.

En el seu moment s'ha esmentat també el testament de Pere Bernat de Salt, del 6 de desembre de 1118, on es fa una deixa de 45 morabatins *ad Ecclesiam cooperiendam*.⁷⁹⁶ Una coberta de l'església en aquesta època tardana pot significar tant una refacció com una compleció tardana de la coberta amb volta. Com que existeixen notícies que permeten proposar obres a la capella del Sepulcre a tombants del 1100 i als portals de la Galilea el 1109 (III.2.2.1, III.2.2.1.2), podria ser que aquests treballs haguessin afectat els sectors contigus de la nau si volem argumentar en favor de la primera proposta. Tanmateix, com s'ha dit (III.1.2), no és inversemblant pensar que la coberta amb volta completa d'un edifici ambiciós i prestigiós com la seu romànica de Girona hagués trigat algunes dècades a completar-se, fins i tot si, com creiem, el projecte original contemplava aquesta solució.

Més enllà d'aquesta primera notícia, cal admetre que no és fins al segle XVI que comencem a trobar esments freqüents a la volta de l'església (en singular), tant pel que fa a l'obra nova (gòtica) com pel que fa a la vella, que és la que ens interessa. Per començar, un seguit de dades interessantíssimes provenen d'un procés sobre l'obra de la seu corresponent a l'any 1513.⁷⁹⁷ Les declaracions que s'hi inclouen descriuen l'estat de la catedral en aquell moment de manera que s'hi fan evidents els problemes, estructurals i estètics, que comportava la unió de les fàbriques gòtica i romànica:

(...) la sglesia de la seu de Gerona sta comensada de una obra nova e molt bella la qual comensa en lo cap de la sglesia e se exten fins a mige sglesia poch mes o mancho, e pren tot lo cor de la dita sglesia. E axi es ver. Item pose que lo restant de la dita sglesia, lo qual se esten fins a la porta principal de dita sglesia e fins a la scala, la qual es fora la dita sglesia, es una obre molt antiga feta ab uns archs e molt pus baxa que la obra nova, de manera que per cloure la disparitat qui ere en la altitut de la una obra a laltre, han hagut de fer una paret sobre la obre vella qui monte fins a la obra nova es clou ab aquella, la qual paret te mes de vuit canes de alt e es quasi en lo mig de la sglesia. E axi es ver (...) Item pose que la obra nova es mes ampla que la obra vella e la dita obre vella sta closa dins la dita obre nova. E axi es ver (...)⁷⁹⁸

D'aquest text magnífic en podem extreure bàsicament dues dades de gran importància. La primera, i potser més important, fa referència a l'alçada de la nau, ja que se'ns indica una diferència mesurada entre la volta gòtica i la romànica. Per començar, i per obvi que sembli, a l'hora d'especular sobre l'alçada cal identificar el nivell des d'on començar a comptar, és a dir, la cota del sòl de l'església romànica. Gràcies a l'excavació de la cala D, prop de la porta de Sant Miquel, hem establert el nivell de circulació general de la nau de l'església, almenys en la seva part oest, en uns 70/80 cm per sota de la cota actual (*supra*). Per esbrinar l'alçada només cal parar atenció a aquest esment de l'informe de 1513:

⁷⁹⁶ 1118, 12, 6: testament de Pere Bernat de Salt, cabiscol i després sagristà de la seu, i prelat de sant Martí Sacosta. Altés 1979-1980, 137-151. Vegeu III.1.2.

⁷⁹⁷ Per a l'estudi d'aquest document en relació a l'estat de l'obra de la catedral al segle XVI, vegeu Freixas et al. 2007.

⁷⁹⁸ ACG, LO LIII *ter, s/f* [1513, 6, 10].

(...) han hagut de fer una paret sobre la obre vella qui monte fins a la obra nova es clou ab aquella, la qual paret te mes de vuit canes de alt e es quasi en lo mig de la sglesia. E axi es ver (...) ⁷⁹⁹

Més de vuit canes: aquesta era la diferència d'alçada entre l'arc que avui separa la segona tramada gòtica de la tercera i l'extrem superior de la nau de l'església romànica. La "cana" de Girona d'època moderna era una mesura de longitud equivalent a 6 peus d'uns 26 cm o a vuit pams de 19'5 cm. Una cana, per tant, mesurava 1'56 metres, i en conseqüència vuit canes equivalen a uns 12'5 metres.⁸⁰⁰ Respecte l'alçada de la nau gòtica a l'arc del segon tram (33'90 m), aquestes dimensions situen la nau romànica en una alçada inferior a 21'40 metres per damunt del sòl actual; podem considerar també un límit inferior de 19'84 m, atès que llavors el document podria haver parlat de 9 canes, tot i que l'expressió del document introdueix un factor d'imprecisió que permetria anar més avall. La cota del nivell de circulació abans esmentada situaria el punt més alt de la nau romànica en, com a màxim, 22'20 metres sobre el sòl de l'antiga església, i per la banda inferior, vora els 20 m (figura 114). En parlar de les propostes d'estructura metrològica i de l'estàtica de l'edifici (III.3.1.2.5, III.3.2.3) reprendrem aquestes dades. Basti ara considerar que la proporció entre una llum de 11'50 m i una alçada de vora 20 m es pot expressar com $1:\sqrt{3}$, relació que es troba en la traça d'alçats d'arcs en edificis de l'època com ara Sant Vicenç de Cardona.

La segona dada que ens forneix l'informe de 1513 consisteix a constatar que la nau romànica cabia dins de la gòtica. Això concorda perfectament amb les dades arqueològiques que comentàvem, i a més, amb els moments en què les estructures de nord i sud de la Galilea, al cos occidental, varen perdre les seves funcions. En efecte, en 1513 l'obra gòtica només havia arribat a cobrir les dues primeres tramades (això és, fins a les capelles "de santa Marta i sant Bernat, al nord, i dels sants lu i Honorat, al sud, ambdues incloses), i fins a 1577 no van iniciar-se les obres per cobrir el tercer tram de la nau gòtica.⁸⁰¹ Per tant, calia una paret per tancar el forat entre les dues obres al final de la segona tramada gòtica, que esdevingué durant algunes dècades una efímera façana gòtica per a la catedral de Girona.⁸⁰² La majoria de les capelles de ponent, però, ja havien aparegut en la documentació en moments anteriors (sant Domènec, 1470, *supra*; sant Benet, 1433;⁸⁰³ sants Julià i Basilissa, 1368-1470, *supra*; sants Jordi i Dalmau, 1442; sant Pau o del bisbe, 1456;⁸⁰⁴ santa Elisabet, 1491.⁸⁰⁵ La capella dels Doctors és la única que passa més enllà de 1513: el conveni per a construir-la es signa en 1521).⁸⁰⁶ Així s'entén que el document pogués dir que l'obra vella estava closa dins la nova, tot provocant un efecte estètic que els canonges valoraven molt negativament:

⁷⁹⁹ ACG, LO LIII *ter*, s/f [1513, 6, 10]. El subratllat és nostre.

⁸⁰⁰ Romero 1945, 25.

⁸⁰¹ Marquès 1955, 288.

⁸⁰² Freixas et al. 2007.

⁸⁰³ ADG, VP 19, 293r (visita de 1433, la primera en què aquesta capella apareix en el seu emplaçament actual).

⁸⁰⁴ ACG, RA I, 158r i 159v respectivament.

⁸⁰⁵ 1491, 11, 16: testament de Joan Geronès, canonge i precentor major. ACG, LV, 305 i ss.

⁸⁰⁶ ACG, Obra, 1521, 2, 14 (67v).

(...) Item posa que stant la dita sglesia ab tanta desproporcio e defformitat es la mes dolenta sglesia cathedral que sia en tot lo principat de Cathalunya. E axi es ver. (...) ⁸⁰⁷

Iniciada en el darrer quart del segle l'obra de la tercera clau de volta, aquesta implicà l'enderrocament de la dita estructura. Això ho refereix Sulpici Pontich:

A 16 7bre 1575 fol 103 la volta amenaçá ruhina, y las parets de la volta major á 14 Juliol 1576 fol 146 ret; se hagué de dirruhir la mitat de la paret á 16 de dits fol 147, y perçó se desmantelá lo chor á 18; y á 23 de dits fol 148 ret se feu comissió per captar beneplacit Apostolich per gastar de altres administracions. ⁸⁰⁸

Anem a veure quina era la terminologia emprada en els documents originals. El 1576 el Capítol decidia desmuntar la paret de tanca de l'obra vella en els següents termes:

Dicto die ante crucifixum referunt dicti Bret Nogues et Vilar ac Navet quod recognosci fecerunt pericula volte maioris et parietis desuper eam existentis per magistros Lorens et aliorum et dicunt in dicta pariete periculum imminere maximum ac in dicta volta et quod oportet diruere medietatem dicte parietis. Et ita votis emissibus fuit comisso eisdem dominis comissariis quod fieri faciant quod necessarium sit ad dicta pericula evitanda. (...) ⁸⁰⁹

Calia enderrocar part de la paret que cloïa l'obra nova sobre la vella. I el 1579, es resolgué igualment de canviar el lloc de celebració dels oficis per causa de la pols, amb els següents arguments:

(...) determinatur ob magnam pulverem ex dirutione volte maioris provenientem quod in omnibus diebus feriatis et pro festis celebretur totum officium in hac claustru beate Marie capella, in diebus vero dominicis et festis colendis purgato bene choro celebretur post primam ut solitum est in choro et missa in altari maiori. Determinatur insuper quod omnes misse private celebrentur et celebrare possint in capella passionis et in capella sancti Raphaelis et in capella beate Marie in angulo claustru. ⁸¹⁰

Observem que en tots dos casos s'usa el terme "volta major" (*volte maioris* en genitiu), que Pontich recull potser sense saber a quina part de l'edifici antic es refereixen exactament els documents. No podem dubtar, a hores d'ara, que la "volta major" és la volta romànica, per tal com, en primer lloc, és la que es destrueix (*ex dirutione volte maioris*); i, en segon lloc, és la que

⁸⁰⁷ ACG, Obra, 1513, 6, 10 (s/f). L'aspecte de la catedral en aquest moment, amb la nau gòtica engolint la romànica com testimonia el paisatge del retaule de la Pietat de Pere Mates, ha estat estudiat i recreat en diversos treballs, com per exemple (sense voler ser exhaustius) Serra 1947, 185-204 o encara ben recentment Freixas et al. 2007, 123-132. Amb tot, la valoració estètica negativa dels canonges de 1513 no era compartida per tothom: el 1548, el bisbe Joan de Margarit II descrivia l'església dient que era *miro ex lapide modo erecta* (ADG, VP 151, 149r).

⁸⁰⁸ ACG, RA II, 281v.

⁸⁰⁹ 1576, 7, 16: es resol desmantellar el cor per perill de ruïna. ACG, AC 12, 147r.

⁸¹⁰ 1579, 12, 12: el capítol resol canviar el lloc de celebració dels oficis per raó de l'obra de la volta gòtica. ACG, AC 12, 331v.

té al damunt (no al dessota) la paret de tanca: *han hagut de fer una paret sobre la obre vella qui monte fins a la obra nova; volte maioris et parietis desuper eam existentis*. Segurament Pontich confongué aquesta paret de tanca amb les *parets de la volta major*.

Es podria entendre que el terme “volta major” implica la presència d’una o de més voltes “menors”. Així va llegir-ho Mn. Jaume Marquès a mitjan dels anys seixanta, fent suposicions sobre el significat del terme, el possible aspecte de la catedral romànica i els problemes estructurals que representava la paret de tanca:

(...) Esas inspecciones [de 1576] dieron por resultado observar que la pared construida sobre la bóveda mayor de la estructura románica para cerrar la abertura entre la bóveda nueva y la antigua, al cargar con su peso sobre la bóveda, la habría hundido o deformado y amenazaba ruina. El dictamen emitido por los técnicos fue que era preciso derribar aquella pared por lo menos en su mitad. Creemos interpretar bien los hechos sugiriendo que la estructura románica tenía tres naves y la que amenazaba ruina era la bóveda de la nave principal, que tendría aproximadamente la mitad de la anchura total de las tres bóvedas. El Cabildo resolvió entonces proseguir la construcción de la bóveda grande [gòtica], en vez de reparar las viejas estructuras (...).⁸¹¹

El fet, però, és que enlloc no trobem notícies de l’enderroc de cap de les hipotètiques “voltes menors”; si haguessin existit, a més, haurien hagut de tirar-se a terra gairebé obligatòriament a l’hora de plantejar les capelles perimetrals, com succeí amb els cossos que flanquejaven la Galilea (III.2.3, III.2.4.1), fet que hauria sens dubte implicat problemes d’estabilitat d’un hipotètic vaixell central. De fet, cal no entendre “volta” com a sinònim de la nau d’una església, sinó com a qualsevol espai amb coberta de pedra articulada per arcs o derivats, és a dir, qualsevol espai cobert amb volta. Amb aquesta accepció trobem als documents la volta del Sepulcre, les voltes de les capelles, la volta de sant Joan, etc. És segurament en relació a aquests altres espais del complex romànic que hem comentat o que ja anirem desgranant que la nau única del temple del segle XI fou anomenada “volta major”. Aquesta lectura, a més, resulta evident en relació a les dades arqueològiques que acabem de comentar, les quals constaten definitivament la presència d’una única nau (III.2.5.1). En l’indret corresponent haurem d’analitzar els problemes tècnics que ens posa aquesta sèrie de constatacions.

III.2.5.4. Girona i la nau única en el romànic català

La presència d’una nau única en el disseny de l’església catedral gironina del segle XI és sens dubte un dels trets que caracteritza amb més força aquest edifici, i també representa una de les seves originalitats principals, sobretot pel fet que, com vèiem en el seu moment, la historiografia havia coincidit a pensar en un temple de tres naus. Tanmateix, com també hem exposat, les dades arqueològiques (escales de l’accés nord, façanes orientals del cloquer vell i del baptisteri, fragments dels murs nord i sud) permeten proposar un temple de nau única amb la màxima versemblança. Per altra banda, no hi ha dubte sobre la data d’implantació inicial

⁸¹¹ Marquès 1966-1967, 381.

d'aquesta característica tan profundament definitòria de l'edifici: ha de correspondre als moments inicials del seu disseny. No oblidem que el document de 1015 ja parla dels objectius de la donació comtal: *in ipsis parietibus faciendis et in ipsa cooperacione ecclesie*. Això no vol dir, però, que aquesta originalitat constitueixi un cas aïllat, al contrari. Resseguir el panorama del primer romànic a Catalunya ens servirà per constatar l'abundància dels temples d'una nau, tot i que d'antuvi aquesta realitat pugui no aparèixer immediatament per una sèrie de raons a considerar en primer terme.

III.2.5.4.1. La nau única en la historiografia del primer romànic a Catalunya

L'arquitectura romànica catalana, beneficiada al llarg del temps -i en alguns aspectes encara avui- per una consideració privilegiada en virtut d'un significat particular en el panorama de la construcció nacional,⁸¹² ha estat objecte d'estudis de gran prestigi i ressò en el context europeu, entre els quals cal destacar especialment les aportacions de Puig i Cadafalch. Tanmateix, allò mateix que facilità aquest esplet li imposà també unes certes limitacions, per exemple la necessitat de definir un tipus propi nacional a través d'enfocaments classificatoris, gairebé taxonòmics, de tall si es vol científista. I, als efectes que ens interessa, aquest tipus estava encarnat, a grans trets, en temples de nau central amb col·laterals, al marge de la nau única, que gairebé desapareixia en certa manera en l'anàlisi d'aquestes classificacions exhaustives que pretenien dotar el mètode de científicitat.

Ho podem constatar amb facilitat. En el volum segon de *l'Arquitectura Romànica a Catalunya*, l'arquitecte i els seus col·legues contempen, en efecte, una categoria de classificació anomenada "esglésies d'una sola nau" que és majoritàriament integrada per petites esglésies de parròquies rurals. En aquest sentit la nau única denota simplicitat de disseny i de realització, un fet que cal relacionar amb la migradesa de recursos i de dimensions dels nuclis rurals on es troben. I, és cert, admetem-ho des d'ara, en medis modestos és normal i lògic que hagués estat aquesta opció la preferida o, fins i tot, la necessàriament determinada. Tot i això, altres capítols de la mateixa obra, en certa manera paradoxalment, glossen una bona sèrie d'esglésies d'una sola nau incloses en la classificació sota altres epígrafs: totes les «esglésies de plan en forma de creu llatina sense cimbori» (que són la seu de Vic, Santa Maria de Serrateix, Sant Pere d'Urgell, Santa Maria de Barberà, Santa Eulàlia de Riuprimer i Sant Martí Sescorts); les de «plan de creu llatina triabsidals amb cimbori» (que són Santa Maria de Terrassa, Sant Pere d'Escales, Sant Ponç de Corbera, Sant Jaume de Frontanyà, Sant Tomàs de Riudeperes, Santa Cecília de Voltregà i Santa Eugènia de Berga), per no parlar de les de planta de creu grega; i entre les de «santuari format de tres absis en creu» hi ha també Santa Maria de Cervelló i Sant Pere de Ponts (figura 115).⁸¹³ Són, llevat de les darreres, esglésies que magnifiquen la seva capçalera amb un transsepte, de fet. I no tots ells són petits temples parroquials en medis rurals d'escassos recursos, sinó que alguns són edificis de no pas poca importància en la definició del primer art romànic a Catalunya, preuats per diverses de les seves característiques. Però no per tenir nau

⁸¹² Resulta particularment il·lustratiu en aquest sentit el dossier publicat a l'Avenç núm. 276 (gener 2003), intitulat "L'estil nacional: romànic o gòtic", amb articles d'Eduard Riu, Ramon Grau o Imma Lorés, entre d'altres.

⁸¹³ Puig/Falguera/Goday 1911, 629-630.

única: aquest factor no és tingut en compte si no és per, puntualment, assenyalar que es tracta de la reducció del tipus basilical. La lògica estranyesa que provoca en Puig i els seus col·laboradors la catedral de Vic, després d'un discurs sobre com els grans edificis es manifesten, simplificats i reduïts, en els medis rurals i modestos, du els autors a presentar la seu osonenca com una excepció que gairebé, com se sol dir, confirma la regla:

No sempre es aqueix plan [creu llatina sense cimbori] com una reducció de la basilica; devegades per circumstàncies especials s'hi basteixen en tal disposició grans y monumentals esglésies, aixís la catedral de Sant Pere a Vich, obra del abat Oliva, adornada ab cinc absis; aixís la del monastir de Serrateix, l'església de la fi del segle XI, que sembla obeia al cap d'anys a les paraules de son fundador Oliba Cabreta, dient al monastir novament fundat que «faci la major església de tot el Bergadà»⁸¹⁴

L'excepció i la imitació-reducció expliquen doncs suficientment l'abundància del tipus, sense necessitat d'aprofundir en les «circumstàncies especials»; i en tot cas altres consideracions atreuen més poderosament l'atenció de Puig i dels seus col·laboradors. Efectivament, la part sintètica del seu estudi s'escriu com si només existissin a Catalunya esglésies amb planta basilical i naus col·laterals.⁸¹⁵ Semblantment succeeix a la síntesi de Puig *Le premier art roman* (1928). Només a la seva *Geografia* (1930) l'arquitecte i polític hi dedica un esment més extens, tot plegat per relacionar de nou la nau única amb els petits temples parroquials i esmerçant els esforços més destacats del capítol a fer remuntar els seus orígens fins a l'arquitectura mesopotàmica.⁸¹⁶ La tria de la planta de nau única sembla un fet poc interessant i lligat més aviat a servituds econòmiques, en tot cas fora del nucli de constants que permet definir l'arquitectura del primer romànic en general i del tipus català en concret.

El canonge vigatà Eduard Junyent és probablement qui dedicà més esforços a aquesta qüestió de manera explícita, per bé que en realitat contribuí a consolidar el mateix argument. Honest amb les pròpies observacions, a la seva *Catalogne Romane* reconegué una presència reiterada d'esglésies d'una sola nau amb transsepte i tres absis, enteses com a fruit d'un procés de simplificació; en alguns casos s'admet que els edificis resultants no estaven del tot exempts de monumentalitat, a partir d'exemples del vescomtat d'Osona.⁸¹⁷ En un intent d'explicació gairebé sense paral·lel, Junyent arribà a proposar, per bé que sense fornir-ne gaires explicacions, que el tipus de nau única pogués haver esdevingut més o menys característic o predilecte de les canòniques agustinianes.⁸¹⁸ De fet, aquestes reflexions esparses apareixen unitàriament articulades i ampliades en un dels seus articles, intítulat significativament «El tipus romànic d'esglésies d'una nau amb transepte», on d'altra banda és aquest darrer dispositiu transversal el que rep l'atenció més destacada. Val la pena citar-ne un paràgraf que ens sembla especialment significatiu:

⁸¹⁴ Puig/Falguera/Goday 1911, 241.

⁸¹⁵ Puig/Falguera/Goday 1911, 503 i ss.

⁸¹⁶ Puig 1930, 385 i ss.

⁸¹⁷ Junyent 1960, 23-24 i 27; ídem 1975, 16-17 (versió en català).

⁸¹⁸ Junyent 1975, 161. La idea també és expressada molt succintament per Durliat (1962, 9), qui sembla fer-se ressò de les tesis proposades pel propi Junyent.

Com a intensitat, [les esglésies d'una nau amb transsepte] es produïren en l'àrea on gairebé el romànic abandonà la basílica, segurament per raons econòmiques que permeteren solucionar les esglésies amb una funcionalitat més estricta [sic], segons la capacitat que podia ésser satisfeta pel domini creixent en l'aplicació de la volta. Com a selecció, es manifestaren en els ambients comunitaris de monestirs i canòniques agustinianes en les quals prevalgué el transsepte fins quan edificaren una basílica.⁸¹⁹

Junyent manté l'argument funcional i econòmic però hi afegeix altres consideracions d'interès que cal notar, com ara la relació amb la coberta d'obra. A més, amplia l'argument de l'adopció de la nau única amb transsepte per part de les canòniques agustinianes a partir de les darreries del segle XI, en relació a «les exigències que comporta el moviment d'una comunitat en la residència coral entorn de l'altar»; l'argument litúrgic no s'atura aquí, ja que la tipologia, genèricament, s'interpreta també en termes d'adaptació a una «litúrgia oberta» (fent potser referència implícita a l'anterior litúrgia hispànica i als seus habituals cancells o façanes-pantalla, ritu que en tot cas devia haver desaparegut de la Catalunya Vella a partir del segle novè). Finalment, pel que fa a l'opció, s'admet la tria lliure d'Oliba per a la seva catedral i es suposa una aplicació sistemàtica d'aquesta mena de planta en la renovació d'esglésies «des dels anys de repoblació». Les precisions, però, mantenen en tot cas la nau única en relació de subordinació al tipus basilical, reduïda a una simplificació d'aquest darrer.

A part de la contribució de Junyent la matèria ha estat en ben poques ocasions abordada de nou, de manera que cal filar prim per trobar alguna consideració significativa. Encara que I. Bango hagi assenyalat interessants indicis per a una filiació carolíngia d'aquesta mena de plantes,⁸²⁰ que haurem de tenir en compte, cal admetre que majoritàriament l'explicació funcional d'aquesta disposició, quan se'n dona, repeteix els vells motius de la simplicitat i l'economia. W.M. Whitehill, en la seva obra ja clàssica que segueix amb poca diferència la classificació estructural proposada per Puig, identificava l'abundància d'aquesta tipologia i avançava una senzilla explicació orientada a destacar la utilitat i l'estalvi d'adossar una nau simple a una capçalera més desenvolupada; així s'aconseguiria adoptar les noves propostes per a l'extrem oriental dels temples sense necessitat de construir complexes i costoses plantes basilicals.⁸²¹ Potser aquesta raó simplement esbossada, entesa com una causa evident i de sentit comú fins al punt que no cal explicitar-la, es troba al darrere d'aquesta manca d'atenció al fenomen de la nau única i a la seva prou notòria abundància. Síntesis més recents han reconegut l'existència del tipus de nau única (amb transepte i tres absis) donant-li lloc en classificacions tipològiques, qualificat d'«efectista pel seu resultat i economia de mitjans», tot fent-se ressò de l'argument econòmic d'una manera més matisada i, val a dir-ho, tot deixant tanmateix palesa l'abundància d'esglésies d'una nau, per bé que sense proposar-ne explicacions aprofundides.⁸²² I encara prou recentment, treballs que semblen mostrar interès per aquest tipus de planta continuen sense anar més enllà de deixar latent i implícit, de nou, l'argument de l'estalvi econòmic i de la pobresa

⁸¹⁹ Junyent 1963, 338.

⁸²⁰ Bango 1988, 64; vegeu també III.2.6.3.2.

⁸²¹ Whitehill 1973 [1941], 46; citat a Barral 1979, 52, qui es veié gairebé obligat a reflexionar-hi en editar i ampliar les investigacions de Junyent sobre la seu romànica de Vic.

⁸²² Adell 1998a, 74.

de mitjans. És comprensible, tenint en compte que estudien de manera exclusiva -i amb finalitats per altra banda d'interès- petites esglésies rurals, parroquials o sufragànies, amb termes no superiors als sis quilòmetres quadrats.⁸²³

No abunden, en sentit general, els esforços interpretatius més enllà d'aquests arguments. En les dues darreres dècades només més enllà de l'àmbit català, a Ligúria, i de manera notable per la coincidència amb els plantejaments de Junyent, hom ha identificat en certs temples d'a partir de 1100 aquesta tria de disseny assenyalant que es tracta de priorats de dimensions moderades vinculats a comunitats vallombrosanes i en algun cas a canòniques regulars. L'opció planimètrica s'ha volgut explicar també des d'un punt de vista simbòlic força elaborat: es tractaria d'una evocació de la vida apostòlica per la seva remota semblança amb els *apostoleia* de l'arquitectura antiga, com els de Constantinoble o Milà, una identificació formulada primerament potser a la Toscana, on nasqueren els vallombrosans i hi empraren repetidament aquest tipus de planta. La tria de la planta també ha estat relacionada amb possibles influències nòrdiques i, alhora, amb una hipotètica transmissió a través dels mestres llombards.⁸²⁴ A Catalunya, però, la proposta de vincular canonges regulars i nau única amb transsepte que Junyent havia formulat de manera tímida no ha estat gaire secundada per la historiografia, que ha tendit més aviat a negar la regularitat planimètrica en l'arquitectura de les canòniques tant aquisgraneses com agustinianes.⁸²⁵

Així doncs no es pot pas dir que no hagin existit intents d'explicar la presència d'aquest tipus de planta amb raons més o menys fonamentades, però en tot cas amb una severa circumscripció local (Catalunya i Ligúria, potser també Toscana), temporal (a partir de, com a màxim, les darreries del segle xi) i institucional (vallombrosans i canonges regulars), fet que no permet aplicar tals claus hermenèutiques a edificis que surtin d'aquest estret marge, que a més no és directament correlatiu amb una opció d'estalvi econòmic. Perquè continua essent cert que a casa nostra el tipus de planta de nau única, amb o sense transsepte triabsidat, ha estat implícitament envoltat de connotacions de modèstia i recursos pobres de manera tàcita i recurrent. Segons aquest raonament, a una comunitat prou rica o a un promotor suficientment notable els hauria de correspondre, gairebé obligatòriament, un temple de planta basilical.

I per contra, al nostre entendre els arguments esgrimits tradicionalment per explicar la nau única a Catalunya (sobretot en els dos primers terços del segle xi) estan lluny de poder ser considerats obvis, almenys en tots els casos; al contrari, presenten notables dificultats. D'entrada la invocació soterrada que féu Junyent de determinades necessitats litúrgiques, que podria semblar *a priori* una pista prou interessant, és desmentida per les circumstàncies històriques que veieren aparèixer l'esplet d'esglésies de nau única que comentem, per tal com ni a les dècades finals del segle desè ni durant la primera meitat del segle onzè s'interpreta que s'operessin a Catalunya canvis litúrgics susceptibles de fer variar de manera substancial el disseny i la

⁸²³ Cabestany 2006.

⁸²⁴ Es tracta d'una desena esglésies, entre les quals San Bartolomeo del Fossato, San Nicolo di Capodimonte, San Salvatore in Sarzano o Santa Maria della Vezzulla. Dufour 1994, 62-66 (esp. 65 pel que fa a la connotació simbòlica); eadem 2004, 199-205 (esp. 205 pels lligams amb Toscana i Provença, potser a través dels constructors llombards). En un sentit general, la presència de referents nòrdics no desdiuma del disseny del nostre transsepte, com argumentem a III.2.6.3.2.

⁸²⁵ Adell 2000, 15 i 19; Riu 2000, 112.

composició orgànica dels temples.⁸²⁶ Nogensmenys -i especialment, ens sembla- és necessari descartar l'argument principal d'aquest raonament: l'opció de l'economia. Un pretès estalvi de recursos, adient per a les petites parròquies de la muntanya, no escau gaire a esglésies d'una sola nau de notable vocació monumental com ara les esmentades de Terrassa, Ponts, Corbera, Santa Eugènia de Berga, Serrateix o Sant Pere d'Urgell, per citar només les més conegudes. Però és que, a més, dues catedrals de l'època adoptaren la planta de nau única: les seus de Vic i de Girona. Dos edificis de gran rellevància -ho testimonia el fet que fossin reconstruïts precisament en aquestes cronologies-, implantats amb les seves naus úniques, podem gairebé assegurar-ho, dins el primer terç si no el primer quart del segle, i dotats, pel que en sabem, d'alguns trets que ens permeten de relacionar-los amb l'arquitectura anomenada llombarda. Dues esglésies capdavanteres promogudes per personatges sense constreyniments econòmics, en definitiva, que mereixeran un comentari més detallat.

Girona i Vic encapçalen doncs un nodrit grup d'esglésies mitjanes dels dos primers terços del segle xi, algunes d'elles paradigmàtiques de l'estil, concebudes en contextos no exactament equiparables als dels petits temples parroquials amb què tradicionalment s'ha exemplificat l'ús de les plantes d'una sola nau. Cada cop sembla més difícil sostenir que aquesta tendència derivà només d'una opció per l'economia i no reconèixer que va tractar-se d'una tria de disseny prou significativa i deliberada. Sobretot pel que fa a les dues catedrals, sembla impossible que la seva implantació, promoguda per personatges de primer ordre en el panorama cultural i polític de Catalunya i fins i tot d'Europa s'hagués de veure restringida per consideracions econòmiques. Al contrari, es tractava d'una opció conscient amb significat. Aquesta tria havia de tenir un llarg ressò en l'arquitectura de la regió durant els segles següents i, fins i tot, és possible que constitueixi una manifestació -o fins i tot una perduració- de determinades preferències arquitectòniques també de caràcter regional.

III.2.5.4.2. La nau única i l'arquitectura meridional

La presència abundant de temples de nau única no és tanmateix exclusiva de la Catalunya del segle onzè, sinó que ha estat identificada com a preferència regional en altres indrets, com sobretot el migdia francès i concretament l'àrea del Llenguadoc.⁸²⁷ D'aquesta regió en volem destacar en el nostre cas tres característiques que avalen la seva consideració dins un context comú. Primerament, és veritat que els precedents de l'antiguitat no eren tant diferents de

⁸²⁶ Mundó 1971, 42; Gros Pujol 1999b, 197-200; Boto 2006, 153, qui els cita tots dos. Alain Erlande-Brandenburg (1999, 151-154), que ha escrit sobre l'"església gregoriana", admet al capdavant que en la generació d'aquest hipotètic tipus als segles x i xii hi pogueren intervenir factors de tipus polític (atracció dels fidels) o simbòlic (elevació dels altars, cancells) però no pas pròpiament litúrgic. S'ha estimat que sí, en canvi, quant als programes decoratius, com per exemple la pintura, en els contextos de reforma romana i especialment en àmbits canònics (Puigarnau 2002); però això no degué afectar de manera determinant la morfogènesi dels temples sinó combinar-s'hi de harmònicament, per tal com l'eix de tot disseny templari, estructural i decoratiu, devia continuar essent la celebració de la litúrgia al seu interior.

⁸²⁷ Ben recentment, M. Lheure (2007, 57) ha definit les regions meridionals franceses com a «*adeptes traditionnels de la nef unique. C'est pourquoi non seulement les églises paroissiales mais également les cathédrales sont érigées selon ce plan compact et sobre mais entièrement vouûtés*». Especificament per al Llenguadoc, majoritàriament del segle xii i en relació amb les tries de l'arquitectura gòtica meridional, vegeu Paul 1974 i 1988, contribucions a les quals farem referència sovintejada en aquest apartat.

part i d'altra dels Pirineus i que part dels seus territoris havien integrat una mateixa unitat política durant un període del domini visigot. En segon lloc, cal recordar que les diòcesis catalanes es mantingueren al segle XI sota l'autoritat del metropolità narbonès. I, per últim i especialment, no es pot oblidar que, a partir del segle XIII, el Principat veié alçar-se esglésies que s'inscriuen, juntament amb les del Llenguadoc del mateix període, en el grup de l'arquitectura gòtica meridional. Cal admetre tanmateix que és sobretot en cronologies posteriors a la que ens fa de context, és a dir sobretot a partir del segle XII, que aquest tipus de la nau única ha estat més plenament reconegut i estudiat, fins al punt que ha estat i és invocat com una de les característiques pròpies d'aquesta arquitectura gòtica meridional. L'argument *a posteriori*, doncs, contribueix potser més que cap altre a pensar en la preferència per la nau única com una opció compositiva d'arrelament autòcton. Cal ara mirar de resseguir el seu origen.

A la tria de la nau única lligada a connotacions de monumentalitat se li ha cercat l'inici en l'arquitectura romana i de l'antiguitat tardana. Tot i que Paul citava la basílica de Martres-Tolosane, del s. IV, amb una amplada ja de 9 metres,⁸²⁸ convé no oblidar un monument de primera magnitud en aquest sentit, com és la gran *basilica thermarum* dels banys romans d'El Banys d'Arles, una gran construcció de rajol i morter de vora 15 m d'amplada, coberta amb una gegantina volta de canó il·luminada per finestres, amb els murs animats per absidiols poc profunds de conques decorades per petxines d'estuc. La gran cambra, datable dins el segle II dC, en té al costat una altra de més petita que conserva parcialment una coberta original de voltes d'aresta en rajol (figura 116). Cal ponderar l'impacte d'aquestes construccions imponents i monumentals en els desenvolupaments que veurem tot seguit de l'arquitectura de la zona. Per contra, al sud dels Pirineus no són gaire abundants els exemples de monuments antics o d'esglésies tardoantigues de nau única, i encara es tracta d'edificis de monumentalitat moderada: tot just l'aula funerària de Sant Cugat del Vallès, datable no abans de mitjan s. V, amb els seus prop de 4 m d'amplada (conservada, notem-ho de passada, fins al segle XI),⁸²⁹ la tercera fase constructiva del conjunt de Santa Maria de Terrassa, de mal situar cronològicament,⁸³⁰ o l'església de Santa Maria de Martorell, potser d'una sola nau de prop de 8 m d'amplada,⁸³¹ semblen constituir els únics i migrats exemples d'aquest tipus. Certament que els edificis més notables de l'època mostren plantes basilicals,⁸³² però també cal tenir en compte la quantitat de monuments d'aquestes cronologies que deuen haver desaparegut i de la planta dels quals no en podem tenir cap notícia.

Els exemples es fan més abundants en arribar als segles carolingis, en què diversos casos permeten veure com aquest concepte de monumentalitat lligat als espais únics, normalment coberts amb encavallada de fusta, es formulà amb un èmfasi especial. Entre ells, enllà dels Pirineus caldria destacar l'antiga església de Saint-Trophime d'Arles (s. IX) o la nau de Saint-Martin de Moissac (s. X, 7'80 m). I també cal comptar un edifici singular, malauradament poc conegut: l'església catedral de Narbona en el seu estat del segle X. Les escasses notícies sobre el temple narbonès en l'època que ens ocupa ens parlen d'un edifici reconstruït a inicis del

⁸²⁸ Paul 1974, 28-29.

⁸²⁹ Riu 1999, 184.

⁸³⁰ Moro 1999, 184

⁸³¹ Navarro/Mauri/Farreny 1999, 187.

⁸³² Palol 1999.

segle XII i remuntable a les darreries del segle IX (890), amb una única nau (*unicam navem habens*), cobert amb encavallada i amb una amplada propera als 12 m, és a dir, unes 6 canes narboneses del s. XIV (1'967 m), en tot cas mai més de 20 metres.⁸³³ També cal destacar que amb tota probabilitat disposava d'un transsepte els braços del qual sobresortien uns 4 metres enfora dels murs de la nau, i que a l'angle format per la capçalera i el braç sud del transsepte s'hi trobava el campanar, que avui encara resta dempeus.⁸³⁴ En aquest cas de la capital de l'antiga *Narbonensis* es podria sense dificultat pensar en la proximitat d'exemples d'antics espais voltats d'època romana, com ara les pròpies termes d'Els Banys d'Arles o el nimfeu de Diana a Nîmes, essent aquesta darrera una relació que la historiografia destaca també i sobretot per al grup d'esglésies provençals d'indubtable referent clàssic que cal datar a partir de tombants del segle XII i més enllà. Certament el coneixement d'aquest edifici narbonès és prou precari, però tanmateix pensem que val la pena tenir-lo en compte per tal com la catedral carolíngia dels Sants Just i Pastor de Narbona fou, en qualitat d'església episcopal de la ciutat, la seu metropolitana amb jurisdicció sobre Vic i Girona fins a la plena restitució de l'arxidiòcesi tarragonina (la butlla és de 1091, però la restauració no es féu efectiva fins 1154); un edifici que, segons tots els indicis, abans de la reforma del segle XII ja comptava amb un sol espai i que degué ésser també un ferm testimoni d'aquesta preferència.

A Catalunya podem enumerar algunes dades d'interès per aquest període. S'ha d'admetre que majoritàriament les poques esglésies conservades del període (i això vol dir del segle X) solen ser d'una sola nau i de petites dimensions,⁸³⁵ tot i que podem detectar-ne algunes que, dins de la modèstia, mostren dimensions una mica més agosarades i sovint el desenvolupament d'un transsepte baix, testimoni d'un avenç cap a una certa monumentalitat. En serien exemples Sant Vicenç d'Obiols (4 m), la fase corresponent de Santa Magdalena d'Empúries (6,2 m), Santa Maria del Marquet o de Matadars (gairebé 4 m, tot i que segons tots els indicis la nau és posterior), Sant Miquel d'Olèrdola (6 m, amb sistema de suports interns per a la volta afegida al s. XI i en aquest cas sense transsepte).⁸³⁶ També es podria considerar la possibilitat que la primera església del monestir de Sant Benet de Bages, consagrada el 972, pogués tenir com la seva successora una planta de nau única que donés a un transsepte on s'obriren tres absis.⁸³⁷ Caldria afegir a aquest panorama dos magnífics exemples d'esglésies ja força desenvolupades amb una sola nau, la implantació de les quals cal datar ja en aquesta segona meitat del segle desè i situar en contextos aliens al món llombard: Sant Genís de Fontanes (vers 981, uns 7,5 m) i Sant Andreu de Sureda (abans de 981, 8,7 m, amb addició del sistema de suports dins el segle XI) (figura 117; figura 164).⁸³⁸ El tipus començava, des del Rosselló, a donar senyals de vigor a través de dos edificis que segons tots els indicis estigueren primerament coberts amb encavallada de fusta i només més tard amb volta (el propi segle onzè

⁸³³ Sigal 1921, 122 i 112; Paul 1988, 105.

⁸³⁴ Sigal 1921, 116-117; proposta de restitució elemental de la planta a Esquieu 1994, 320.

⁸³⁵ Palol/Lorés 1999, 411-412.

⁸³⁶ Barral 1981, 167-286.

⁸³⁷ Boto 2006, 183.

⁸³⁸ Barral 1981, 192-195; Ponsich 1993b, 371-374; Badia 1993, 343-349; darreres contribucions a Boto 2006, 181-182.

en el cas de Sureda) i que mostren, en realitat, un disseny en planta molt i molt semblant al de les esglésies catalanes de nau única del segle XI.

Arribem als tombants de l'any 1000. En parlar de l'enfocament historiogràfic s'ha citat ja una bona colla de casos. Més enllà, no falten esglésies comparables, algunes de més grans dimensions. A l'Aragó, per destacar-ne només un cas, podem pensar en l'església de Sant Pere de Siresa (vall d'Hecho, Osca), amb una nau única coberta amb volta d'obra de vora 10 m d'amplada que caldria datar en un segle XI avançat i que compta amb un sistema d'articulació dels murs de la nau de gran interès (figura 57).⁸³⁹ Assenyaladament pode trobar un bon grup d'esglésies llenguadocianes que presenten aquesta preferència pels espais únics, molt sovint - però no per força sempre- coberts amb encavallada (Sant Joan el Vell de Perpinyà, Saint-Plancard, la reconstrucció de Martres-Tolosane, l'antiga catedral de Lavour, Saint-Pierre des Cuisines a Tolosa del Llenguadoc, el projecte inacabat de Caunes-Minervois, Larreule o Tasque, ja a Gascunya), un tret que, segons Paul, dialoga no sense dificultats amb les noves tècniques constructives llombardes,⁸⁴⁰ però que en tot cas no desapareix sinó que en realitat pren un nou impuls. És precisament en aquest context, com dèiem, que cal situar l'esplet d'esglésies catalanes del primer romànic amb nau única i, especialment, les dues grans catedrals de Vic i de Girona, que podem dir que consoliden la monumentalitat del tipus.

El cas de Vic es coneix amb força detall des dels anys 40 del segle XX (figura 118). Ja l'obra monumental dirigida per Puig i Cadafalch identificava la catedral romànica com un temple d'una sola nau amb transsepte i una capçalera formada per l'absis major i dues absidioles a cada braç; la planta restituïda per l'equip de Puig comptava amb el recolzament, pel que fa a la nau almenys, de dues plantes setcentistes localitzades per Mn. Gudiol.⁸⁴¹ Aquestes darreres, que Puig negligí per a la restitució de la capçalera, coincideixen molt exactament amb la darrera planta de Vic localitzada, datada igualment a les darreries del s. XVIII i que dibuixa igualment una sola nau i un gran absis central però amb un transsepte sense absidioles, animat només per capelles de planta rectangular embegudes en el gruix del mur,⁸⁴² extrem que les darreres investigacions arqueològiques van poder atribuir al disseny original.⁸⁴³ La presència de la nau única a Vic, que és el punt que aquí més ens interessa, està refrendada sense dubtes gràcies a les excavacions dirigides els anys 1941 i 1942 per Junyent, qui detectà amb el màxim detall els seus murs perimetrals animats per pilars. Es tractava d'una nau única de gairebé 12 m de llum complementada amb suports interiors, pel que sembla constituïts per pilars de secció rectangular adossats al mur. No podem oblidar que precisament la seu de Vic era la catedral que el bisbe-abat Oliba es féu construir per a ell mateix com a obra vinculada a la dignitat episcopal que assolí a partir de 1017, una de les tres construccions més destacades de la seva vida i, de totes tres, probablement la que pogué plantejar-se amb menors condicionaments previs.⁸⁴⁴ I Oliba,

⁸³⁹ Canellas-López/San Vicente 1971, 259-301.

⁸⁴⁰ Paul 1974, 32. Més endavant, dins el capítol dedicat a la tècnica constructiva, veurem les implicacions d'aquesta presència del tipus en relació a aquesta nova manera de construir i també en relació a la coberta amb volta de pedra i morter.

⁸⁴¹ Puig/Falguera/Goday 1911, 240-245;

⁸⁴² Adan/Soler 1996, 21-24.

⁸⁴³ Adell/Pujades 1996; Adell 1998b. Vegeu III.2.6.3.

⁸⁴⁴ A Ripoll hi hagué una església precedent que segurament Oliba enderrocà completament, de manera que no sabem si el precedent afectà gaire o gens el nou projecte, que tanmateix continua sent objecte de controvèrsia

entre altres característiques, va fer-se la catedral amb una sola nau. Aquest edifici s'ha reconegut que va influir en una sèrie d'esglésies de la rodalia que adoptaren el mateix tipus que la seva església catedral; en el context gironí, els casos de Sant Daniel o encara més clarament de Sant Gregori, que havia estat església d'una sola nau fins a la baixa edat mitjana i que fou dedicada el mateix 1038,⁸⁴⁵ proporcionarien indicis per a suposar una influència immediata semblant, per bé que aparentment més matisada en la seva extensió.

El segle xi, doncs, és el del triomf de la nau única, en el qual aquesta s'aplica per primer cop a edificis de grans dimensions. Ara podem parlar ja de la difusió del fenomen i de la seva consolidació, que havia de tenir notables conseqüències en l'arquitectura dels segles posteriors. En efecte, com ha destacat la historiografia, al segle xii al Llenguadoc mateix i a les àrees limítrofes es construeixen bon nombre de temples amb una sola nau, de dimensions notables i indistintament amb les dues solucions de coberta: la volta de canó (catedrals d'Agde i de Magalona, església abacial de Saint-Pons de Tomières, Saint-Hilaire d'Aude) i l'embigat de fusta a dos vessants (Saint-Pierre des Cuisines i l'abacial de Caunes-Minervois) (figura 106). Més enllà, a la Provença, no es pot oblidar l'abundància d'esglésies d'aquesta cronologia que adopten la nau única, precisament del grup en què es recupera esplèndidament el lèxic decoratiu de l'antiguitat clàssica: és el cas de les catedrals de Saint-Paul-Trois-Châteaux, Avinyó, Cavaillon o Orange. Per reforçar la importància de la nau única al Llenguadoc s'han remarcat també les notables amplades d'alguns temples romànics, com ara Magalona (9'75 m), Layrac (11'50 m) Narbona (12 m), Agde (12'60 m), Béziers (13'88 m) o Saint-Pons de Thomières (14'17 m). I a Catalunya no falten tampoc exemples d'aquesta mena, tot i que de dimensions una mica menors: Sant Benet de Bages (7'50 m), Serrabona (5'50 m), Sant Joan de les Abadesses (4'50 m), Santa Maria de l'Estany (6 m), Sant Pere de Camprodon (8'20 m), Santa Cecília de Molló (9'50 m) Sant Pere i Santa Maria de Terrassa (de finals i inicis de segle, 7'70 i 6'50 m respectivament), entre d'altres. La nau única es manifestà doncs amb força en el mil cent, i encara ho havia de fer més en els segles posteriors: la preferència per l'espai únic d'una certa lleugeresa havia de privilegiar sistemes estructurals que permetessin distribuir millor les càrregues i aprimar els murs. Ja veurem més endavant que sistemes de distribució de les tensions de l'edifici poden ser rastrejats, creiem, fins al segle xi, i que en tot cas el segle xii representa un moment d'exploració en aquest sentit; la direcció, al capdavant, és la que havia de dur al desenvolupament dels trets definitoris de l'arquitectura gòtica meridional.⁸⁴⁶

El disseny de la catedral romànica de Girona amb una sola nau no és doncs una originalitat incomparable, ni molt menys un tret marginal o una excepció en l'arquitectura de l'època. En primer lloc, comparteix les característiques que defineixen un edifici coetani i íntimament relacionat, la catedral de Sant Pere de Vic. Contràriament al que s'ha afirmat,⁸⁴⁷ no sembla que es pugui dir amb total seguretat que aquesta característica entronqui amb una tradició precedent, remuntable a l'antiguitat tardana; almenys no a Catalunya, on si exclouem la

(vegeu Boto 2006, 175-177; idem, en premsa). En el cas de Cuixà cal admetre que el projecte del prelat estigué sotmès a poderoses preexistències que, tanmateix, no li impediren de realitzar unes obres extraordinàries i originals.

⁸⁴⁵ Calzada 1986, 135-158; Adell 1991e, 190-191. Vegeu també III.2.6.3.

⁸⁴⁶ Vegeu aquestes consideracions desenvolupades en relació a l'origen de l'arquitectura gòtica meridional a Freixas/Sureda en premsa.

⁸⁴⁷ Paul 1974, 28-29.

basilica thermanum d'Arles del Tec manquen aparentment els suficients exemples de naus úniques antigues que mostrin marcada vocació monumental per poder-ho defensar, tot i que la possibilitat és sens dubte suggerent. El que sí que creiem que es pot sostenir sense dubtes és l'adopció de la nau única monumental en els contextos immediatament anteriors a l'any 1000 i en edificis pertanyents, aquests sí, a corrents constructius locals que la historiografia havia interpretat com a prellombards i, més recentment, com a simultanis i en convivència amb el món llonguard, arrelats a les tradicions carolíngies i testimonis per tant d'un panorama arquitectònic diversificat i ric a la Catalunya del moment.⁸⁴⁸ La cronologia en què el tipus de nau única amb transsepte es referma en aquest àmbit pot ser significativa en aquest sentit si entenem que recull, més que no pas el que puguin ser els magres testimonis d'un hipotètic costum local, el ressò d'una arquitectura carolíngia que ha experimentat llargament amb aquest tipus de plantes, que en aquests moments està essent revisada a l'àmbit otònida i que haurà de constituir una font d'inspiració per a algunes iniciatives destacades de l'arquitectura del primer romànic.⁸⁴⁹ Aquesta idea ens permetria d'entendre millor el fet que aquest disseny s'incorporés al planejament no només d'un seguit d'esglésies mitjanes, sinó d'almenys dos grans temples capdavanters que comptaven a més amb una llum considerable, propera als dotze metres, i versemblantment amb la previsió inicial de coberta amb volta de canó i els mecanismes estructurals que això pogué implicar, com veurem més endavant (III.3.2.3). L'adopció de la nau única per a la seu romànica de Girona és una més de les tries que singularitzen el nostre edifici, una tria aparentment arrelada en una tradició prestigiosa -no forçosament local- però alhora sens dubte amb unes solucions tècniques prou innovatives, que situen el nostre edifici en un punt clau pel que fa al desenvolupament d'una tradició que havia de tenir notables conseqüències en l'arquitectura meridional.

A la presència de la nau única i la seva relació amb el transsepte hi farem més referències ara mateix, en parlar de l'aspecte essencial del nostre temple que ens queda per glossar: la zona de la capçalera.

III.2.6. La capçalera

El lloc on resideix l'altar és el centre indiscutible de la topografia litúrgica de qualsevol temple ahir i avui, i el seu coneixement i estudi és fonamental per a la correcta definició d'una església. Potser és aquesta, doncs, la mancança més gran en el nostre coneixement de la seu romànica de Girona; tanmateix, alguna solució existí, ja que no hi ha església sense altar fixe des d'una època molt primerenca de l'arquitectura cristiana. Malauradament, com es veurà, les exploracions arqueològiques han produït pocs resultats clars en aquesta àrea, sigui per la poca extensió dels sondeigs o per la migradesa de les restes; per això no generen una solució amb la relativa facilitat amb què semblen fer-ho els altres sectors de l'església comentats fins ara. Encara, doncs, que nombroses dades textuais ens ajudin a comprendre bé alguns aspectes

⁸⁴⁸ És el context que Badia (1977-I, 35 i ss) anomenà «romànic I» en una perspectiva de successió temporal i que més tard s'ha definit en el sentit que indicàvem, per exemple, a Adell 1998a, 71-72 i 78-79, o Lorés 2002, 74-77.

⁸⁴⁹ Heitz 1980, *passim*; Caillet 2005, 60-67; per a la influència en l'arquitectura catalana del primer romànic, Heitz 1981; Bango 1982, 518; Bango 1988, 52 i 64.

d'aquesta àrea del temple, i que la consideració de les estructures actuals pugui també guiar part de les nostres disquisicions, el capítol ens durà a plantejar una solució que obligatòriament restarà, més que en cap altra ocasió fins al moment, dins el terreny de la hipòtesi.

Encara en possessió de menys dades, la historiografia havia format la seva opinió al respecte. La majoria de contribucions es limitaven a reproduir una impressió pejorativa del presbiteri romànic derivada de la documentació de 1312 i 1313, interessada evidentment a destacar la seva substitució per la nova capçalera gòtica. Pocs havien mostrat un interès especial per la configuració de la capçalera romànica: el més destacat, de nou, Mn. Jaume Marquès. El canonge arxiver, en un text ja conegut, alhora que afirmava que la catedral romànica tenia tres naus, considerava evident que comptava amb un creuer, absis central i dues absidioles laterals.⁸⁵⁰ També, en un text anterior, s'intentava acotar la situació física d'aquests elements:

En longitud la catedral románica llegaba hasta un par de metros más allá de la reja del presbiterio actual. [nota:] Puesto que la cabecera nueva acordada en 29 de abril de 1312 debía constar de nueve capillas y había de unirse al cuerpo de la iglesia románica, es obvio que ésta había de llegar hasta el lugar indicado.⁸⁵¹

Aquest va ser el punt de partida per a les exploracions interessades en l'absis en concret i en la catedral romànica en general. Les prospeccions de 1996, 1998 i 1999, com veurem immediatament, van generar una proposta plausible⁸⁵² però que avui cal revisar de manera important.

III.2.6.1. Les dades físiques

III.2.6.1.1. Les estructures de l'àrea del transsepte

Quant a aquesta part de l'església, les dades procedents de les excavacions arqueològiques quedaven contingudes en dues de les cales que s'obriren en la campanya de 1999: la B i la C.

La cala B ja ha estat comentada i resumida (*supra*); en tot cas, caldrà destacar-ne el mur 1109, de vora 110 cm d'amplada, que formava angle lleugerament obtús amb la façana nord del temple romànic (1106/1107) i es dirigia, en sentit nord, cap a la base de la torre de Carlemany (figures 12 i 112). Aquest mur tenia una porta oberta uns dos metres més cap al nord de l'angle amb la paret de l'església, a través de la qual es comunicaven dos àmbits enllosats amb els paviments 1105 a l'est i 1108 a l'oest. El mur 1109, doncs, versemblantment obria o ampliava l'espai de l'església cap al nord: a llevant d'ell hi ha un àmbit pavimentat amb l'enllosat 1105, que s'interpreta com el sòl del braç nord del transsepte; a ponent del mateix mur hi ha una altra estança enllosada que, com veurem, ha de correspondre a l'àrea propera al capítol de la seu (IV.3), que comunicava amb l'església a través de la porta que va excavar-se. Els arqueòlegs

⁸⁵⁰ Marquès 1980, 219. Per a l'argumentació concreta de Marquès i la seva adequació avui, III.2.6.2.2.

⁸⁵¹ Marquès 1955, 287.

⁸⁵² Freixas et al. 2000, fig. 50.

especularen amb la idea que el paviment del braç nord fos fruit d'una refacció, per la seva cota i per la seva similitud amb el paviment actual.⁸⁵³

La cala C, uns metres més cap a l'est, va proporcionar altres dades addicionals sobre les estructures que ocupaven aquest sector (figures 14 i 15). La seva obertura obeïa a un doble propòsit: localitzar les restes d'un pilar que es contractà amb Guillem Morell després de la consulta de 1386 per continuar l'obra de tres naus⁸⁵⁴ i millorar el coneixement de les estructures del transepte romànic. El primer objectiu no va ser assolit, i el segon a mitges. En qualsevol dels casos cal destacar la migradesa de les restes des del punt de vista estructural. Van excavar-se dues restes de murs de no gaire més d'un metre de llargada cadascun (dimensions condicionades per les característiques de la cala), que formaven angle: un orientat de nord a sud (1205) i un altre d'est a oest (1206). Aquest darrer, d'uns 80 cm d'amplada i força ben alineat amb la resta de vestigis del mur nord de la nau, probablement es recolzava damunt d'una subestructura amb la mateixa orientació (1208) que caldria identificar amb la que ja es localitzava, en idèntica posició, en els sondeigs B, D i E (*supra*); el muret 1205, d'un mig metre d'amplada, es bastia damunt una prima però sòlida pavimentació d'*opus signinum* (1203) amb la seva corresponent preparació de morter i pedretes (*supra*). Els arqueòlegs es plantejaren la possibilitat, no gens inversemblant, que a ambdues estructures els manqués el revestiment exterior de carreus o blocs més regulars, i que per tant la part excavada pogués correspondre només al nucli intern de morter i blocs irregulars.⁸⁵⁵ Malgrat que es tracti de fragments petits, convé almenys destacar-ne dos fets: que es trobaven tots dos dins d'un hipotètic espai del braç nord del transepte, el mur 1206 com si limités físicament amb l'àrea d'un possible creuer; i que per les seves característiques constructives, dimensions i fonamentació (sobretot en el cas de 1205) no podien correspondre a estructures de gran envergadura o que haguessin de sostenir grans càrregues. A tot això cal sumar-hi que la roca natural del subsòl, en un estat disgregat, aflorava als límits orientals de la cala.

A aquestes dades, que ja en el seu moment plantejaren una poc aclarida fragmentació interna del transepte proposat a rel de les excavacions,⁸⁵⁶ s'hi afegí el 2004 un altre element que demanava la modificació de la proposta de l'any 2000. En la rasa perimetral oberta per a la instal·lació de conduccions elèctriques es detectaren quatre elements, un dels quals, designat amb el número 4, s'allargava des d'aproximadament la meitat de la capella de Sant Esteve fins a l'inici de la capella de Sant Andreu; en total, gairebé 10 m d'amplada, de localització molt imprecisa en els seus extrems atesa la migradesa del sondeig (figura 119). A l'extrem de ponent apareixien tres blocs disposats en filera aproximadament a la meitat de l'espai, que semblaven delimitar una mena de queixal aturat una mica més enllà per un bloc de forma quadrada. Un retranqueig molt més clar, indubtablement, es trobava aproximadament a mig camí de l'estructura, prop de la porta d'accés a l'escala que mena a la torre de Carlemany: aquest queixal, d'1m d'amplada per uns 40 cm de fondària, deixava clar que es tractava d'una estructura construïda, ja que gràcies al seu zigzag quedaven a la vista fins a 4 filades de macs de calcària

⁸⁵³ Palahí 1999, 46.

⁸⁵⁴ Domenge 1997, 116-118.

⁸⁵⁵ Palahí 1999, 48.

⁸⁵⁶ Freixas et al. 2000, 115-118.

d'uns 12-15 cm d'alçada cadascuna. Com hem dit, el límit de llevant de l'estructura es presentava de manera molt imprecisa, sense que les dimensions del sondeig permetessin detectar cap mena de gir ni finalització acabada. L'estructura havia de tenir com a mínim els 70 cm d'amplada determinats per la rasa, tenint en compte que molt probablement el seu límit pel sud fou alterat en època moderna per l'excavació de la filera de tombes que ressegueixen el paviment de l'església.

En qualsevol dels casos, la troballa del paviment en el sector immediatament al sud de la torre de Carlemany permet extreure una sèrie d'inferències sobre l'alçada de l'edifici, com s'ha fet en relació a la nau de l'església (III.2.5.3) però aquest cop sense aportacions de les dades textuals. La cota de circulació de l'enllosat situat a llevant del mur 1109 es trobava a uns escassos 30 cm per sota del nivell de l'enllosat actual. Recordarem que des de l'interior de la torre de Carlemany, a l'alçada del quart pis, és visible la part superior d'una obertura que correspon a les finestres geminades d'aquell nivell de la torre-campanar (III.2.4.2.1). Lògicament aquesta obertura es troba avui paredada però en el seu moment havia d'estar oberta, fet que permet proposar que qualsevol estructura adjacent pel sud no superaria en alçada l'ampit d'aquesta obertura. Trobant-se l'ampit de les finestres del quart pis de la torre a 17,50 m per damunt de la cota de circulació interna actual de la catedral, cal concloure que la màxima amplada exterior d'una estructura situada en aquest indret, per exemple el braç d'un possible transsepte, no podia superar els 17,80 m per damunt de la cota interna de la catedral romànica, fet que situa la màxima alçada d'aquesta possible estructura entre 2 i 3 m més avall de l'alçada estimada per a la nau (III.2.5.3).

En resum, les dades arqueològiques sobre aquesta zona es redueixen a la banda nord de l'edifici, on es detecten una sèrie de murs que marquen aparentment dos límits clars: pel sud, la subestructura alineada amb el mur nord de la nau, i pel nord, la zona immediata als graons de les capelles, per tant contigua a la torre de Carlemany pel seu límit sud. Per llevant no s'han detectat traces de cap resta; per ponent, en canvi, el mur 1109 és un ferm candidat a constituir una façana de tancament. Resta per interpretar satisfactòriament la presència dels murs de la sala C, tanmateix de molt poca entitat i potser atribuïbles a una darrera fase de vida de l'antiga estructura, coetània de la seva substitució per la construcció gòtica.

III.2.6.1.2. Observacions al sòcol de l'altar major

El 1997, quan es va enretirar del seu emplaçament l'ara romànica de la seu, es va desmuntar i desar també el sòcol damunt del qual reposava aquesta i també el baldaquí d'argent. Aquesta circumstància fou l'ocasió d'explorar la lipsanoteca de l'altar major de la seu, així com també el subsòl d'aquest sòcol, on s'identificaren les úniques restes físiques que podrien tenir relació amb l'antic presbiteri romànic.

L'exploració va deixar al descobert un subsòl majoritàriament format per un conglomerat de pedres lligades amb morter, i tot feia suposar que el nivell de la roca natural no podia trobar-se gaire lluny (possibilitat que l'excavació de la rasa perimetral de 2004 va recolzar, en identificar la roca natural en tot el seu recorregut per la girola). Malgrat això, en el quadrant sud-oest del sòcol rectangular un seguit de blocs trencaven aquesta homogeneïtat. Quatre d'ells es trobaven

disposats de manera planera al sector més avançat; un, fins i tot, mostrava en una de les seves cares laterals decoració esculpida i policromada de motius arquitectònics clàssics, i fou interpretat com un dels vestigis de construccions més antigues en el sector (II).⁸⁵⁷ Immediatament a l'est d'aquest petit conjunt de carreus disposats de manera aparentment anàrquica hi havia una altra filera de blocs que dibuixaven vagament un segment d'arc corrent en sentit sud-oest nord-est (figura 120).

Les restes foren recollides en el seu moment i, després de les exploracions arqueològiques dels anys 1998 i 1999 fou interpretada com un testimoni de l'absis major de la seu romànica.⁸⁵⁸ Val la pena notar que l'aspecte de les estructures no permet en cap cas pensar en un mur en alçat; si veritablement l'orientació de les peces és significativa del traçat d'un mur, cal entendre que es tracta de les restes d'una fonamentació o bé del vestigi d'un reble intern al qual manquen els revestiments exteriors. Aquesta possibilitat aniria lligada, de manera no gens inversemblant, a la consideració d'una cota molt elevada per a l'antic presbiteri romànic, fet que com veurem tot seguit les dades documentals poden avalar. Però és igualment cert que tots els blocs observats podrien haver estat dipositats en aquest indret en el moment de realització del presbiteri gòtic (1347), i per tant podrien respondre a l'aprofitament de blocs de la pròpia seu romànica desmantellada en aquell moment. Igualment, en aquest cas ens interessaria comptar amb la presència d'aquests blocs que procedirien de la zona de la mateixa capçalera romànica.

Sigui com sigui, la possibilitat que ens trobem davant d'un vestigi del traçat de l'antic mur de tanca de l'absis major romànic no pot descartar-se, sobretot atenent a la posició de les restes; de fet, aquesta posició coincideix amb la que havia avançat la historiografia, especialment Jaume Marquès.⁸⁵⁹ Per tot això, sense poder aprofundir més en aquestes suposicions, continuem proposant que els blocs comentats constitueixen versemblantment un indicatiu del límit est del nostre edifici i, més precisament, del límit oriental de l'absis major, a manca d'altres dades més concloents.

III.2.6.1.3. Notes sobre el mobiliari litúrgic de l'altar major

Si les restes físiques corresponents a l'estructura de la capçalera de la seu gironina són escasses i fugisseres i els documents esmenten mobles d'una manera a vegades imprecisa, per contra conservem les peces més importants del que fou el mobiliari litúrgic de la seu de Pere Roger. Sens dubte que l'estudi dels dispositius litúrgics és important per entendre el funcionament d'un edifici sacre, oi més quan, molt possiblement, els objectes més significatius d'aquest conjunt -l'ara d'altar i la seu episcopal- foren produïts expressament per a l'edifici acabat de construir que presidiren, i per tant s'integraven en un ambiciós projecte global, que incloïa altres obres d'art integrades en el que es pot entendre com el tresor de la seu romànica.⁸⁶⁰

⁸⁵⁷ DD.AA. 1997.

⁸⁵⁸ Freixas et al. 2000, 102, fig. 58.

⁸⁵⁹ Marquès 1955, 287.

⁸⁶⁰ Per una interessant valoració del tresor i del mobiliari litúrgic de la catedral en temps de Pere Roger, vegeu Molina 2005 i Español 2005, 213-221. Hom dedicà unes pàgines a la cadira i a l'ara a Freixas et al. 2000, 46-50, amb consciència de la seva importància dins l'edifici romànic que les recents excavacions permetien de descriure amb més precisió que mai abans, tot i que l'objectiu de la monografia era la posta a l'abast dels resultats de les

Les veus autoritzades citades que s'han encarregat de fer ben palès aquest evident postulat ja han estudiat amb la profunditat deguda el mobiliari de la seu romànica, tot donant un panorama del presbiteri major de la seu a través de l'associació de totes les dades materials que configuraven el seu escenari litúrgic: l'ara, amb el seu frontal i recobriments laterals, tots ells desapareguts el 1809; la cadira dita de Carlemany, amb els seus relleus vegetals i figurats; la imatge de la Mare de Déu amb el Nen recoberta d'argent, i les tapes d'evangelari de fusta (els "juratoris"), amb tota versemblança abans daurades i corresponents per estil i dimensions al manuscrit contemporani servat a l'arxiu capitular (ACG, ms. 2); també cal afegir-hi, ja a les darreries de la cronologia d'aquest presbiteri romànic, el baldaquí i el retaule, aquest darrer en una primera fase que probablement només incloïa un registre horitzontal, atribuït a un mestre Bartomeu diferent de l'escultor de finals del segle anterior; i encara altres objectes com ara vasos sagrats, reliquiariis (com probablement el que esdevingué la sumptuosa arqueta d'Hişam II) o altres elements mobles que apareixen als antics inventaris. Tot plegat dibuixa un presbiteri no gaire gran i bigarrat d'objectes preciosos. No ens hi allargarem, per tant; a més, cadascuna d'aquestes peces ha estat objecte d'estudis nombrosos al llarg del temps, que han generat una nodrida bibliografia majoritàriament recollida en els treballs citats.⁸⁶¹ Sí que, per contra, d'aquestes contribucions en destacarem allò que ens pot ajudar a completar una visió de la topografia d'aquest presbiteri i d'algunes de les seves filiacions; per fer-ho, haurem de fer incursions puntuals en la documentació escrita, que es desplega més detalladament en el capítol següent.

Ens interessa d'entrada destacar la posició dels dos mobles majors d'aquest presbiteri, l'ara i la càtedra, situats aparentment segons la disposició habitual en les esglésies romanes: altar avançat dins del presbiteri, càtedra adossada per la part posterior al mur de llevant. Les característiques de l'escultura de l'ara, així com especialment les de la càtedra (la part posterior de la qual fou reesculpida a mitjan segle XIV, fet que amb probabilitat indica l'absència de relleus amb anterioritat a aquest moment i per tant avala la hipòtesi d'una adherència al mur) es corresponen amb aquesta disposició.⁸⁶² Això ha dut a contextualitzar l'escenari cultual romànic en el marc més ampli de l'arquitectura cristiana tardoantiga i altmedieval i a comparar-la amb disposicions d'aquesta mena com les que es veuen, entre d'altres, a la basílica romana de sant Climent (estat del segle XII) o les que evoquen les plaques d'ivori del sacramental del bisbe

campanyes arqueològiques i no l'estudi de la litúrgia a la seu. Un estudi específic de la topografia litúrgica del conjunt d'esglésies romàniques de Colònia, amb especial atenció a la disposició del mobiliari litúrgic, a Kosch 2005.

⁸⁶¹ Molina 2005, Español 2005; un recull també a Sánchez 1991, 115-118. Cadascuna de les peces ha produït la seva particular genealogia bibliogràfica, a destacar potser especialment la que s'ha ocupat de l'ara en tant que membre del grup d'altars amb decoració lobulada (una vintena: Tolosa, Quarante, Rodez, Arles, Elna, Sureda, Sauvian, la Seu d'Urgell; fins Cluny) que constitueix una producció típica dels tallers marbristes narbonesos dels segles X-XII (Durliat 1966). La bibliografia sobre l'altar i la seva decoració s'ha ocupat de totes les deixes per millorar el seu equipament, com les de Berenguer Guillem el 1132 (que com veurem contemplaven tant la decoració de l'altar com les reformes del cor) o les de Guillem de Terrades ja el tercer quart del segle XII, per a la construcció dels plafons laterals (Marquès 1959, 219). Destacariem la important donació testamentària de Pere Bernat de Salt, el 1118, qui a més de deixar per a l'altar utilitatge i llibres d'interès (*unum Calicem, duas Ampullas argenti, unam Almalafam optimam, duos suscinos; unum Canonem et unum Pastoraletm et expositionem Canticorum et 33 quaterniones scriptos de moralibus; tres plumachs de pali meliores in quibus sedeant Praesbiteri et Diaconi Canentes Missas; unum urceolum de latone*) també deixà *tabulae ejusdem Altaris duos annulos aureos qui ibi mitantur* (Altés 1979-1980, 147). Més endavant reprendrem alguna consideració sobre aquests mobles.

⁸⁶² Marquès 1961, 44; Freixas et al. 2000, 46-50; Molina 2005, 161; Español 2005, 215-216.

Drogon de Metz (s. IX), a banda d'altres exemples peninsulars i catalans, com el que es coneix de la disposició del presbiteri de l'antiga seu de Vic, tan relacionada amb la gironina. Fins i tot, al costat d'això, s'ha entès que la càtedra, en tal posició, devia estat envoltada d'un banc de pedra corregut a tall de *synthronon*,⁸⁶³ ja veurem que, en tot cas, la documentació disponible només ens permet parlar d'un cor o dispositiu específicament destinat -en principi- als clergues oficials i assistents i probablement configurat per una sèrie de seients (*sedilia chori*, 1053).⁸⁶⁴

En aquest sentit, hi ha un altre element no tan conegut ni estudiat com aquests darrers, principalment perquè no té tanta consistència física. Malgrat tot, gràcies a la documentació que exposarem, tenim constància escrita de la seva existència en la catedral romànica gironina. Es tracta del cancell que tancava l'altar major. Dels significats que pot tenir el mot (*cancellos*, 1313) sembla que li escau més el de tanca de fusta, metall o pedra que clou el lloc d'un altar o un presbiteri;⁸⁶⁵ això s'adiu amb una descripció de 1313 d'un element que, en l'insuficient presbiteri romànic de Girona, impedia la visió dels fidels i dins del qual es barrejaven indecorosament clergues, homes laics i dones vergonyantment assegudes.⁸⁶⁶ Hom podria admetre sense gaire dificultat que la catedral romànica havia tingut un cancell que cloïa l'espai destinat als clergues, és a dir, el cor. Tota una altra cosa, molt més difícil, és saber quina forma hauria tingut aquesta paret de tanca.

Gràcies a la troballa d'uns fragments de pedra amb decoració, algú va plantejar-se ara fa uns quaranta anys aquesta mateixa pregunta. No podia tractar-se de ningú més que de Mn. Jaume Marquès i Casanovas, qui publicà una sèrie de reflexions que ara mirarem de resumir.⁸⁶⁷

El 1961, a causa de les obres de restauració de la torre de Carlemany i de finalització de la façana barroca, s'aprofità per a refer el sistema de teulades de la seu. Això va implicar l'exploració de part del reble dels carcanyols de la gran volta gòtica, on aparegueren una important sèrie de peces de pedra calcària nummulítica (una desena) amb decoració escultòrica inscrivible en el món romànic. El llavors canonge arxiver es decidí a estudiar-les preliminarment i publicar-les a la *Revista de Gerona*, amb la col·laboració de Mn. Benjamí Bonet per a les fotografies i de Mn. Genís Baltrons per als dibuixos. La publicació de Mn. Marquès no especifica en quin sector de la volta aparegueren, la qual cosa seria de gran interès per a veure de quina part de l'edifici romànic podrien procedir (les dues primeres tramades, de la capçalera; les dues darreres, de la resta de l'església, inclosa la Galilea). Per exemple, s'atribueix ràpidament un fris

⁸⁶³ Español 2005, 217 i 216, qui invoca com a exemple la disposició del presbiteri romànic de Sant Climent de Roma.

⁸⁶⁴ En aquest sentit cal tenir en compte que tant en el món catedralici com monàstic l'accés a la dignitat de canonge o la professió monàstica impliquen la possessió d'un seient al cor, pràctica que afavoreix la consideració d'una sèrie d'estalles més o menys individualitzades.

⁸⁶⁵ *CANCELLI ALTARIS: quibus altaris septum vel locus munitur (...) Quodvis septum etiam ex lapidibus (...)*. A aquesta definició del *Glossarium* de Du Cange s'hi corresponen moltes altres de les definicions d'autors antics i medievals recollides sota la mateixa entrada, com ara *Fenestra reticulata, ad palatii, et parvum foramen parieti: interstitium inter propugnacula: dicitur etiam paries, qui claudit chorum* (Auctor Mamotrecti ad 4. Reg. cap. 1), que ens evoca una paret de tanca del cor amb petits forats o traseries.

⁸⁶⁶ 1313, 9, 24: el bisbe i el capítol concedeixen a l'obra del cap de la seu els rèdits dels beneficis vacants durant cinc anys: (...) sed laicos inter cancellos cum clericis, ac mulieres infra Sancta Sanctorum stare indecenter et sedere oportebat (...) Corpus videlicet Jesu Christi (...) in maiori eiusdem ecclesie altari manibus elevabatur libere cernere non poterant nec videre (...). Dorca 1807, apèndix VIII, 331-334. Vegeu III.2.6.2.1.

⁸⁶⁷ Marquès 1961, 39-44.

decorat a la Galilea, cosa que es podria ajudar a confirmar només de saber en quina tramada havia aparegut el fragment concret.

Una sèrie de fragments decorats respectivament amb ocells a voltes agafats per humans (R-71) (figura 121), amb un individu barbat (R-27 i potser R-26) i amb un animal probablement bòvid (R-28, R-29 i R-30) (figura 122), tots aquests elements dins d'entrellaços vegetals estilitzats, foren atribuïdes a un cancell de l'antic presbiteri romànic. Els fragments que contenien ocells, units per fractures coincidents i restituint els buits, formaven un rectangle de 109 x 67 cm, amb un gruix d'uns 17 cm trepanat per diversos forats, que fou emprat entre 1975 i 1995 com a ambó de la capella conventual de la seu (figura 121); la similitud estilística de les peces amb un home i amb un bòvid van fer pensar a Mn. Jaume Marquès en dos panells d'iguals dimensions, que podrien haver estat completats amb un quart panell, del tot desaparegut, hipotèticament ornat amb lleons. Amb això obtindríem quatre plafons decorats amb els símbols dels quatre evangelistes, el *tetramorfos* habitualíssim en les decoracions dels altars, sobretot en la pintura mural romànica. Llegim la hipòtesi de restitució en les seves pròpies paraules:

Suponiendo que las cuatro piezas tenían las mismas medidas, tendríamos para el altar mayor de la Seo románica una cancela o baranda de 110 cm de altura, distribuida en dos bloques a cada lado del paso central, de unos 135 cm de ancho. Suponiendo que el paso central o vía sacra tuviera unos dos metros de anchura, tenemos unos cinco metros escasos de luz en el arco triunfal, lo cual supone un presbiterio muy pequeño para nuestra antigua iglesia románica. Teniendo en cuenta la altura de la pieza de dimensiones completas, deducimos que desde el centro de la nave apenas podía verse el despliegue de las augustas ceremonias junto al altar.

Ello es precisamente lo que ocurría en la Seo de Gerona. Sabemos, en efecto, que la construcción de la cabecera ojival que hoy admiramos, tan amplia y elevada en el sector del presbiterio, se hizo precisamente para facilitar al pueblo cristiano la visibilidad de las ceremonias, sin necesidad de introducirse en el lugar reservado a los clérigos officiantes.⁸⁶⁸

Seguidament, Marquès cita l'esment del cancell i del *Sancta Sanctorum* en el document de 1313 que ja hem comentat; i després compara i identifica la decoració d'aquest fragments amb la de la cadira de Carlemany, per tot seguit evocar l'aspecte que hauria tingut aquest presbiteri tan remenut. Ell mateix confiava que el futur aportaria noves dades sobre la qüestió:

Acaso otro día nuevos hallazgos arqueológicos y documentales permitan completar y precisar, confirmar o revisar las conclusiones que en este trabajo, acaso con demasiado optimismo, formulamos.⁸⁶⁹

En efecte, fruit de les recerques posteriors a l'obra de Marquès, les suposicions actuals sobre el presbiteri romànic no desmenteixen sinó que més aviat avalen, sempre amb les prevencions oportunes, la hipòtesi del canonge arxiver i cronista oficial de la ciutat. Efectivament, la forma de

⁸⁶⁸ Marquès 1961, 43-44.

⁸⁶⁹ Marquès 1961, 44.

les peces localitzades i assenyaladament els diversos orificis que s'observen en el plafó de les aus podrien respondre perfectament a la disposició dels murs d'un cancell. Tot i amb això, caldrà fer alguns matisos.

Per començar, cal notar que s'ha precisat la datació del conjunt; com ha indicat Jordi Camps, la seva factura, assenyaladament el motiu d'entrellaços a partir de cintes triples, que trobem en altres frisos del fons lapidari i també del claustre de la seu, així com a Sant Pere de Galligants, parlen d'un model iconogràfic i estilístic procedent dels primers tallers tolosans que situaria el treball de les peces dins un context poc anterior al 1150.⁸⁷⁰ Veurem d'aquí a poc que disposem d'una deixa testamentària de 1132 *ad corum faciendum*, fet que s'adiu perfectament amb aquesta possibilitat, per tal com la refacció del cor bé podia incloure l'elaboració d'un cancell.⁸⁷¹

Segonament, llegint més d'aprop la hipòtesi de Marquès i a l'ensem mirant-nos amb més cura els plafons que ell analitzà, podem veure que el plafó de les aus, el més complet, té un clar final a baix i a la dreta i un final prou plausible cap a la part superior, mentre que a l'esquerra podria continuar perfectament. És a dir, les dimensions que proposà Jaume Marquès es podrien eixamplar per cobrir la boca d'un presbiteri probablement prou ample, potser a la vora dels 11 m si tenim en compte l'amplada de la nau. En aquest sentit podem evocar una peça conservada al Museu d'Art de Girona (MD núm. inv. 1.857, 67'5 x 56 x 19 cm) i procedent del sector de la catedral: un plafó també en pedra calcària format per entrellaços de cinta triple i trepanat per obertures emmarcades per flors badades de vuit pètals (figura 123a), tot plegat extraordinàriament semblant als exemples del fons lapidari catedralici abans comentats des d'un punt de vista formal, tècnic i estilístic, i d'altra banda idèntic a un altre fragment procedent de les excavacions de la catedral de Vic i actualment exposat al MEV (figura 123b).⁸⁷² Així doncs, encara que s'hagi proposat tradicionalment per a aquesta darrera peça una datació del segle x, en virtut de criteris que desconeixem,⁸⁷³ pensem que cal relacionar-la sense dubtes amb els altres fragments i per tant, probablement, amb aquesta tanca del presbiteri gironí, que així adquireix una forma més complexa i variada que la que havia proposat Jaume Marquès, amb més elements que inviten a ser prudents amb la lectura iconogràfica avançada pel canonge.⁸⁷⁴

En qualsevol cas, que el presbiteri de la seu es dotés d'un luxós cancell al segle xii contribueix a definir millor la imatge d'aquest absis major que ha estat tractat en la seva disposició litúrgica i riquesa material pels estudis abans citats. És de notar el fet que precisament del tresor del segle xi se n'hagi destacat la tendència a adoptar decoracions de tipus vegetal (ara, cadira, tapes d'evangeliari) relacionables amb una represa de motius clàssics que tindria a

⁸⁷⁰ Camps 1991, 118. Es relaciona el tipus de treball d'aquestes peces, concretament, amb l'herència de tallers com el de Bernat Gilduí de Tolosa. Vegeu també III.3.3.3. Els motius d'entrellaços, tanmateix, tenen una llarguíssima tradició en l'art occidental; es pot destacar per exemple la seva profusió en el mobiliari litúrgic d'època carolíngia, amb exemples compositivament tant propers al nostre com el que trobem en un dels plafons de l'abadia de Sant Columbà de Bobbio, datat al segle ix (Destefanis 2003, 408, fig. 7).

⁸⁷¹ Vegeu III.2.6.2. 1132, 3, 10: testament de Berenguer Guillem. ACG, pergamins ss. ix-xii, doc. 216. Recordem, igualment, la darrera definició citada de *cancellum* d'entre les ofertes per Du Cange: *dicitur etiam paries, qui claudit chorum*.

⁸⁷² Barral 1979, 137-141, peça 17; Vigué 1986, 713-714.

⁸⁷³ Camps/Lorés/Mancho 1999, 418; DD.AA. 2003, 162.

⁸⁷⁴ De fet, si un *tetramorfos* no resulta gens estrany en un presbiteri, si que ho és la multiplicació gairebé decorativista de les seves quatre figures, que és el que proposava Marquès.

més lligams amb les tendències artístiques italianes però també del nord d'Europa, concretament del món otònida (frontal, potser portes: III.2.2.1.2), i en darrera instància amb els ressons de la *renouatio* carolíngia.⁸⁷⁵ Resulta especialment evocador el cas del frontal d'altar: només en conservem descripcions incloses en visites pastorals tardanes (assenyaladament la de 1511) o d'autors moderns (Roig i Jalpí, Villanueva, Schulcz), però suficients per fer-se a la idea d'un aspecte que es podria relacionar molt estretament amb creacions estrictament otonianes com ara el frontal d'Aquisgrà, datat vers 1020.⁸⁷⁶ A banda del fet que aquests referents germànics dins del segle XI s'adiguin perfectament amb les arrels morfològiques i litúrgiques d'altres realitats de l'edifici romànic, assenyadament pel que fa al cos occidental (III.2.2.3), ens convé destacar que la decoració fitomòrfica, per bé que en un context estilístic diferent i ja passat per les experiències tolosanes, semblaria trobar un ressò en la construcció d'aquest cancell completament dominat per les flors esbatanades i els entrelaços circulars de cinta triple.

III.2.6.2. Les dades textuais

La gasiveria dels documents escrits en relació a la capçalera de la seu romànica, especialment quant a la seva estructura, és comparable a la de les dades físiques conegudes. La majoria de textos d'interès tenen a veure amb l'altar major i el cor, per tant amb el recinte del que degué ser l'absis major. Cap dada no ens parla específicament de l'àrea del transsepte, que per altra banda era difícilment conceptualitzable en l'època com per poder-la individualitzar i anomenar. Per contra s'ha pogut recollir una bona i valuosa sèrie de dades sobre els antics altars de la seu romànica

III.2.6.2.1. L'absis major i el cor de la seu romànica

No és gaire gran la quantitat de documents que ens parlen del presbiteri de la catedral romànica; de fet, no ens podem beneficiar, com en el cas de la nau i de la Galilea, dels documents d'època moderna, ja que la capçalera desaparegué abans de 1347. En tot cas, ens hem de fiar de les notícies sobre el cor o espai reservat als clergues, el qual podem demostrar que es trobava dins del presbiteri.

Si obviem el document de dedicació de l'església romànica de 21 de setembre de 1038, que per força fa referència a l'altar, hem de cercar el primer esment de la capçalera romànica poc més tard, en l'any 1054. Una interessant donació, la que fa el clergue Guitard per tal de ser admès a la Canònica, es fa efectiva en aquest lloc:

(...) et hoc fuit factum ante altare predictae sancte Marie, in coro uidelicet eiusdem (...) ⁸⁷⁷

⁸⁷⁵ Molina 2005, 151-153; Casartelli 1976, 103-113.

⁸⁷⁶ Una reconstrucció hipotètica del frontal a partir de les notícies antigues fou presentada per Jaume Marquès (1959), amb un dibuix restituti de Genís Baltrons; la filiació otoniana ha estat proposada a Molina 2005, 153 i la comparació amb Aquisgrà a Español 2005, 219.

⁸⁷⁷ 1054, 5, 31: el clergue Guitard dona a la canongia de la Seu tot l'alou que posseeix a la diòcesi i la casa que té a Girona sota la torre vescomtal. A canvi s'accepta el seu ingrés a la canongia amb consentiment d'Ermessenda. CCBG 114, 233.

La importància del document no rau pas en l'esment de l'altar, doncs, sinó en la constatació que el cor de l'església romànica es trobava al seu voltant, és a dir, amb molta probabilitat al llarg de les parets perimetrals del profund absis, tal i com ens ajudarà a aclarir la documentació del segle XIV.

La segona ocasió en què es parla del "cap" o altar major de la catedral procedeix d'un document fantàstic per la informació que aporta i que ja ha estat citat: el conveni entre els dos sagristans, Bonfill i Bonuç, datat l'any 1053. En ell, entre moltes altres coses, una de les obligacions del nou sagristà segon és la de mantenir o reparar els setials del cor (*restituat sedilia chori*).⁸⁷⁸ Pel que hem vist i veurem, cal entendre que aquest cor és el que es trobava a l'absis major, i veiem ara que està integrat per una sèrie de setials (*sedilia*) que podrien individualitzar l'espai destinat a cada clergue (III.2.6.1.3).

La tercera referència, encara dins el segle onzè, es troba en el ja conegut testament del sagristà Bernat Guillem, redactat el 17 de setembre i publicat el 2 d'octubre de 1081. El sagristà va fer una sèrie de deixes per a reformes puntuals de l'església, entre les quals una relacionada potser amb l'altar major. És una notícia, però, que no podem llegir del tot bé, ja que, com ja ha fet palès Ramon Martí, el testament i el codicil no coincideixen:

(...) In primis ad opera sancte Marie, ad clocarium cooperire, solidos .c. denariorum monete noue et mancosos .c. auro optimo et solidos .xxx. denariorum optimos infra bisullunensi monete et nostre. Ad portas cooperiendas uncias .v. auri infra yspaniensem aurum et nostrum optimum. Et quatuor corios ad cooperiendum capud sancte Marie et copam meam quam Berengarium Amati habet in pignus propter funes et .i. solidos de denariis monete noue. (...) ⁸⁷⁹

(...) Primum dimisit ad opera sancte Marie, ad clocarium cooperire, solidos .c. denariorum monete noue ad canonicam sancte Marie et mancosos auri optimi .c. et .iiii. corios. Ad cooperiendum capud sancte Marie copam suam quam Berengarius Amati habebat in pignore et solidos .xxx. infra bisullunensi monete et nostre optimos (...) ⁸⁸⁰

Segons el testament, sembla que el que ha de cobrir el cap de Santa Maria són els quatre cuirs, una copa i cinquanta sous, mentre que en l'adveració posterior els cuirs no hi tenen res a veure, sinó que el que s'hi destina és la copa i trenta sous. No queda clar per a què han de servir aquests quatre *corios* o cuirs; acompanyats de la copa, no podem descartar que es tractés de deixes per a complementar l'utilatge de l'altar,⁸⁸¹ en el qual cas podríem entendre que el mot *capud* es refereix a l'altar; potser també, però, eren deixes destinades a sufragar la reparació d'algun defecte de l'edifici mitjançant la venda dels objectes. En el mateix sentit cal interpretar la deixa addicional de cinquanta (o trenta) sous.

⁸⁷⁸ 1053, 5, 11: conveni signat entre els sagristans Bonfill i Bonuç de la seu de Girona. CDSG d. 269, 277.

⁸⁷⁹ 1081, 9, 17: Bernat Guillem, sagristà de la seu, fa testament. CDSG 377, 391-392.

⁸⁸⁰ 1081, 10, 2: condicions sacramentals del testament de Bernat Guillem. CDGS 379, 396.

⁸⁸¹ És molt habitual, tot i que documentem el seu ús un xic més tard, de trobar elements de cuir precisament com a cobertors dels altars (sovint anomenats *cohopertorios de corio* o *corii*). Per exemple, en la visita pastoral de 1369: (...) Altare quatuor evangelistarum indiget rexiis ferreis et retrotabulo et cohopertorio cori super altari ponendum et caxia in qua reservetur vestimentum et calixe (...). Altare sancti Thome indiget cohopertorio corii novo cum illud quod nunc est sit [sic] vetustatum et consumptum (...). ADG, VP 143, 13r i v.

Aquesta és una de les notícies que han induït a creure que el 1038 la catedral no era del tot acabada. Encara que es cert que el document de la dedicació s'expressa molt probablement en termes hiperbòlics (*post consumationem ecclesie*) i que en efecte parts del sector occidental i del campanar de Carlemany restessin per enllestir, com és d'altra banda habitual en obres costoses i ambicioses com la que estudiem, es fa difícil pensar que precisament l'absis major no estigués en condicions encara el 1081. També el document de 1053 acabat de citar sembla que implica un perfecte funcionament de l'església. Més que completar físicament l'absis, sembla que hauríem de llegir en aquestes deixes una donació d'utilitatge litúrgic, a tot estirar una reforma o, més aviat, una reparació, en comptes d'una gran renovació o l'acabament d'una estructura que, en realitat, devia funcionar bé encara no trenta anys abans. Recordem que en el pacte de 1053 el sagristà segon es comprometia a revisar anualment i reparar les cobertes de l'església.

Un document del segle XII ens parla d'elements que, no essent exactament l'absis major, de totes maneres hi havien d'estar relacionats: el frontal (que la historiografia ja ha estudiat, III.2.6.2.2) i sobretot el cor. És el testament de Berenguer Guillem, prevere, redactat el 1132 i traslladat de nou el 1170:

(...) Et dimitto ad tabulam altaris Sancte Marie iamdicte .xii. i. i. mancosos almodienses
(...) dimitto .vi. ad corum faciendum Sancte Marie (...) ⁸⁸²

Pel que fa al frontal, com s'ha comentat, ens trobem amb tota probabilitat davant del document que acredita la promoció d'alguna de les taules, laterals o posterior, que complementaven l'ornament del famós frontal d'or, encara que normalment s'argumenta, seguint Roig i Jalpí o Villanueva, que aquestes taules eren de cronologia força méa avançada.⁸⁸³ Pel que fa al cor pròpiament dit, podem interpretar aquesta dada com l'indici d'una refacció, potser una restauració dels setials de què parlaven els sagristans; però també potser, com hem de veure d'aquí a poc, en relació a una estructura de tanca o cancell, hipòtesi que avalen les peces que hem comentat anteriorment (III.2.6.1.3). En tot cas, els seients del cor del segle XII devien funcionar poc diferentment de com ho feien en la centúria anterior, ja que el conveni entre els dos sagristans Guillem i Pere d'Estèrria, situable pels volts de 1170 i ja citat, s'expressa en exactament els mateixos termes que el document de 1053: *et reficiam sedilia chori*.⁸⁸⁴

Les notícies més famoses ja tenen a veure amb les darreres dècades de vida del presbiteri romànic. Cal començar pel primer document que revela la intenció d'ampliar-lo o de substituir-lo: el testament del tresorer Guillem Gausfred, datat el 12 d'agost de 1292. En aquest document, el tresorer destina una donació de deu mil sous al cap de la seu o al baldaquí d'argent que cal fer per a l'altar major, a criteri del bisbe i capítol:

⁸⁸² 1132, 3, 10: testament de Berenguer Guillem. ACG, pergamins ss. IX-XII, doc. 216.

⁸⁸³ Marquès 1959; Molina 2005, 151-152; Español 2005, 218-220; sense que això obsti per pensar en remodelacions posteriors del conjunt.

⁸⁸⁴ 1166-1180: Conveniència entre Guillem, sagristà major de la Seu, i Pere d'Estèrria, sagristà 2n i prevere de capítol. ACG, LGSM 5v.

(...) dimitto eiam ad capud predicte ecclesie vel ad cimborium argenteum faciendum desuper altare beate Marie ad recognitionem domini episcopi et capituli (...) illa decem milia solidorum barchinonensium, que ad illud dare promiseram jam est diu (...) ⁸⁸⁵

Després de diverses vicissituds que implicaren l'ús de part d'aquesta rellevant suma en altres necessitats de la catedral,⁸⁸⁶ vint anys després del decés del testador el Capítol i el bisbe decidien finalment d'envestir l'obra del presbiteri; igualment, cap a 1325 s'enllestí el baldaquí que havia estat projectat. Aquesta decisió crucial en la història de la seu va quedar reflectida en dos documents, dels quals en conservem diferents versions. El primer va ser el de 1312, en el qual, escuetament, el Capítol, vacant la seu, decideix començar les obres d'un presbiteri que es descriu molt succintament:

In nomine sancte et individue Trinitatis ac virginis gloriosissime Marie anno Domini millesimo trigentesimo duodecimo tertio kalendis maii Capitulum Gerundensis in Cerca nova ecclesie Gerundensis more solito congregatum statuit voluit et ordinavit quod caput ipsius ecclesie de novo construeretur et edificaretur et circum circa ipsum capud .ix. capelle fierent et in dormitorio veteri fierit sacristia (...) Et in continenti recipiant duodecim milia solidorum que per Guillemus Gaufredi thesaurarius ipsius ecclesie condan fuerunt pro dicto opere faciendo et etiam reciperent ex tunc continue quidquid ex largitione fidelium vel alia ipsi operi confertetur et expensas que pro opere supradicto fierent ministrarent et de receptis et expensis pro dicto opere rationes facerent et capitulo seu deputatis (...) ⁸⁸⁷

L'any següent, el nou bisbe Guillem de Vilamarí auxilià els capitulars a enllestir l'obra ja començada tot dotant l'obra amb quantiosos rèdits. El document on això es manifesta es prodiga força més en les queixes contra el vell presbiteri:

Quoniam ecclesia beate Marie Virginis gloriose Sedis Gerundensis propter sui capituli parvitatem, quod quidem erat modicum et depressum, populum ad eam venientem pro audiendo Divina Officia diebus festivis et potissime solemnibus recipere non valebat, sed laicos inter cancellos cum clericis, ac mulieres infra Sancta Sanctorum stare indecenter et sedere oportebat contra maiorum precepta et canonica instituta, quinimo convenientes ibidem cibum illum vite mirificum, Corpus videlicet Jesu Christi, cum a sacerdote sub panis et vini speciebus, populo ostendendum in maiori eiusdem ecclesie altari manibus elevabatur libere cernere non poterant nec videre; idcirco prelati, canonici, Presbyteri et Clerici de capitulo ecclesie Gerundensis predictae unanimiter attendentes atque videntes incommoda et alia quamplurima similia et maiora ex parvitate et depressione eiusdem ecclesie capituli provenire; volentes dare locum sufficientem et idoneum convenientibus, ac Divinum Officium adire volentibus in eadem,

⁸⁸⁵ 1292, 8, 12: testament de Guillem Gausfred. VL XII, 184.

⁸⁸⁶ Citem per exemple un document de 1297, 1, 21: Dalmau de Totzó, cabiscol, Huguet de Cruilles canonge i Guillem de Santromà clergue de capítol, firmen debitori a Berenguer de Palau, sagristà de la seu, i altres de 2.500 sous, part de la suma que Guillem Gausfred, tresorer de la seu destinà *operi capituli sedis*, i que els ha estat prestada. ADG, N G-1, 49r.

⁸⁸⁷ 1312, 4, 29: estatut per a la fàbrica d'una nova capçalera a la catedral de Girona. ACG, LV, 119r; també ADG, LNC I, 50r.

ad honorem Dei Patris, et Filii, et Spiritus Sancti, Beateque Marie matris Christi Virginis singularis, necnon et totius Curie Celestis, ac specialiter Sanctorum in eadem degentium, et in quorum honorem sunt in eadem altaria consecrata, ipsa Sede Vacante, constituerunt, et etiam ordinarunt magnificare et ampliare caput ecclesie ante dicte. Et cum ipsius ecclesie fabrice et operis redditus et collecte sint modici et exiles, nec ex ipsis tale et tantum opus quale in ea ceptum est posset perfici vel finiri, nos Guillemus Dei Gratia dicte Gerundensis ecclesie Episcopus, ac universum eiusdem capitulum, more solito congregatum, caritatis zelo suffulti, considerantes necessitatem operis supradicti, illudque perfici cupientes, ac vicinarum nobis ecclesiarum, et aliarum quamplurimum provincie Tarraconensis exemplo edocti, constituimus et ordinamus quod fabrica et opus Capituli supradicti ab hac hora in antea usque ad quinque annos proxime et continue numerandos habeat et percipiat omnes fructus et redditus primi anni omnium Beneficiorum vacantium infra predictos quinque annos in Civitate et Diocese gerundensi (...)⁸⁸⁸

Probablement aquesta ampliació del document, en què apareixen les dones que es barregen indecentment amb homes i clergues *inter cancellos*, és el reflex d'una monició que féu a la seu gironina el metropolità de Tarragona en aquells mateixos anys, l'arquebisbe Guillem de Rocabertí (1309-1315), qui poc abans degué visitar la seu i en tot cas deixà uns *mandata* de la seva visita, en forma d'ordinacions, que incloïen el següent punt:

Sane reputantes sicut est inhonestum quod mulieres sint vel stent stent infra rexias, seu cancellos, dum in majori altari missarum sollempnia celebrantur, hoc de cetero fieri prohibemus.⁸⁸⁹

La fórmula de 1313 es repeteix gairebé paraula per paraula en un document de 28 de juny de 1345, quan ja sota el bàcul d'Arnau de Montrodon es renova la mesura per idèntics motius tot indicant que l'obra ja havia estat començada:

(...) attendentes qualiter ipsa Gerundensis ecclesia preteritis temporibus ad ordinacionem Gerundensis Episcopi et ejusdem capituli, propter sui capituli parvitatem, quod tantum depressum erat quod populum ad eam venientem pro audiendo divina officia diebus festivis et potissime sollempnibus recipere non valebat, incepta fuerit operari, ymmo laycos inter cancellos cum clericis et mulieres infra sancta sanctorum stare indecenter et sedere oportebat et oportet contra majorum precepta et canonica instituta (...)⁸⁹⁰

⁸⁸⁸ 1313, 9, 24: el bisbe Guillem de Vilamari i el capítol concedeixen a l'obra del cap de la seu els rèdits dels beneficis vacants durant cinc anys. Dorca 1807, apèndix VIII, 331-334.

⁸⁸⁹ VL XIII, ap. LIX, 339. Vegeu també Español 2005, 213, nota 14. És molt probable que aquesta visita, en què el metropolità ordena i mana i en què el bisbe ordinari ni hi és esmentat, tingués lloc durant l'interval de seu vacant de 1312.

⁸⁹⁰ 1345, 6, 28: el bisbe Arnau de Montrodon i el capítol concedeixen a l'obra del cap de la seu els rèdits dels beneficis vacants per un cert temps. ADG, Notularum G-18, 37r-38v. Citat a Fita II, CXX, 17 (105-106).

La traslació de l'altar al nou presbiteri es verifica el 12 de març de 1347 amb una simple cerimònia presidida, això sí, pel metropolità de Tarragona. Del text en podriem deduir que l'antic emplaçament de l'altar en aquesta data encara existia, si és que realment la peça es va extreure del lloc on antigament es trobava:

(...) Reverendissimus in Christo pater et dominus pater Sancius divina providencia sancte Terrachonensis ecclesie Archiepiscopus altare majus beatissime virginis Marie cathedralis Gerundensis ecclesie a loco antiquo ipsius ecclesie in quo constructum erat in capite novo operis ejusdem ut decuit translatum (...) ⁸⁹¹

Finalment, el 9 d'abril del mateix any, quan és segur que aquest presbiteri romànic ja no existia, el bisbe i els capitulars renoven la donació per tal d'enllestir definitivament l'obra, i amb una expressió ja esmentada (III.2.5.2) es lamenten no tan sols de la forma del vell cap sinó de la deformitat del cos de l'església, que roman encara:

(...) Attendentes etiam quod preteritis temporibus dominus episcopus et dictum venerabile capitulum considerantes parvitatem et depressionem veteris capitis ecclesie antedictae et volentes quod dictum caput amplificaretur ac vicinarum eidem ecclesie Gerundensi et aliarum quamplurimum provincie Terrachonensis exemplum edocti provide statuerunt et ordinaverunt quod fabrica et opus capitis supradicti usque ad certum tempus haberet et reciperet omnes fructus et redditus primi anni omnium beneficiorum vacantium in civitate et diocesi Gerundense (...) ⁸⁹²

Sense cap mena de dubte, la descripció més rica és la que, sota diverses però semblants versions, trobem en aquests moments tardans. En ella se'ns mostra un presbiteri romànic que és petit (*capitis parvitatem*), mediocre (*modicum*) i baix (*depressum*), amb un cancell (*inter cancellos*) que impedia la visió del sacerdot alçant l'Hòstia, la qual cosa implica que els fidels, per veure-ho, s'han de barrejar indecentment, dones incloses, amb el clergat, contra els costums dels pares i els preceptes canònics. Per altra banda, el fet que dins d'aquests cancells s'hi trobin els clergues (*cum clericis*) i que la presència dels laics hi sigui considerada irregular confirma que, efectivament, el cor de la catedral romànica es trobava dins del recinte de l'altar major, tal i com ens feien pensar els documents d'ençà de 1054, i que només havia de ser traslladat a la nova construcció a partir de mitjan segle XIV, amb un nou cadirat de fusta (III.2.5.2). La *depressio* del presbiteri, a jutjar per les restes explorades, cal entendre que tenia a veure la poca alçada de l'absis major, i no pas a una cota de circulació significativament inferior a l'actual, ja que aquesta, al contrari, era amb tota probabilitat tant o més alta.

Cal que copsem, malgrat tot, el biaix particular d'aquesta crítica, que en alguns punts deu ser exagerada malgrat que el presbiteri fos efectivament petit; no oblidem que calia justificar la seva destrucció immediata o recent. En efecte, més enllà d'aquest darrer document, amb el

⁸⁹¹ 1347, 3, 12: trasllat de l'altar major de la seu al nou presbiteri. ACG, pergamins s. XIV, carpeta 1347 (sense indexar). També ADG, N G-19, 50r, citat a Fita II, CXX, 18 (106).

⁸⁹² 1347, 4, 9: el bisbe Arnau de Montrodon i el capítol concedeixen a l'obra del cap de la seu els rèdits dels beneficis vacants per un cert temps. ADG, N G-19, 66r-v.

presbiteri antic ja derruït i el nou encara no acabat de fer, ja no trobarem mai més cap referència escrita sobre la capçalera romànica. També, sens dubte, cal considerar que el número de persones que havia d'estar dins dels cancells no augmentava només per la presència dels laics: a mitjan segle XIV el clergat catedralici ja havia assolit una xifra considerable d'integrants, amb no menys de vint-i-quatre canonges, dotze preveres de capítol i un número creixent de beneficiats, aquests darrers precisament representant una de les raons principals, més o menys inconcessada, de la necessitat de substituir l'antic edifici romànic.

Per últim, col·loquem aquí una dada genèrica sobre l'església que, encara que no tingui a veure específicament amb l'absis major, amb probabilitat és l'única que pot ser relacionada amb els sectors adjacents a la capçalera tenint en compte els resultats de les excavacions. Recordarem que a banda i banda del mur 1109 es detectà un paviment de lloses de pedra. Doncs bé, la única dada que podria ser associada a aquesta realitat procedeix d'una anotació al martirologi ms. 11 de la seu i es refereix a una refacció dels paviments de l'església i del capítol:

(...) III Kal. Octobris Obiit Berengarius de Argelariis huius Sedis presbiter qui Capituli et Ecclesie pavementum lapideo tabulatu persolvit (...) ⁸⁹³

Aquest martirologi s'elaborà a partir de la segona meitat del segle XIII tot copiant el d'Usuard i probablement substituï el d'Adó en l'ofici coral de la catedral (ms. 3), ⁸⁹⁴ això sí, sense que sapiguem com devia ser la convivència amb el martirologi gironí de les mateixes dates avui conservat a Barcelona (BU, ms. 594). La història d'aquesta anotació marginal, però, és d'allò més curiosa: un examen al martirologi d'on procedeix ens ha permès de constatar que aquesta nota havia existit (hi ha l'espai), però ara ja no existeix. L'espai que ocupava apareix més prim, com raspat; i en els marges superiors d'aquesta depressió hi podem veure alguns traços que ens permeten d'intuir l'existència d'una inscripció en caràcters gòtics minúsculs, sense que en puguem llegir res. Desconeixem cap raó per la qual algú, entre 1809 (any de la lectura de Villanueva) i l'actualitat hagués volgut esborrar la memòria del pobre Berenguer d'Argelers d'un obituari ja obsolet; també podria ser (coincidència nefasta) que la mala qualitat d'aquella part concreta del pergamí hagués determinat la desaparició de la tinta que hi havia al damunt (les altres notes del foli estan intactes). En tot cas, aparentment el personatge és absent de la documentació capitular ordinària ⁸⁹⁵ i per tant ens costa d'identificar-lo amb certesa, i amb ell la cronologia del tal paviment.

Notem, en qualsevol dels casos, que s'hi esmenta tant l'església com el capítol, espais que poden ser identificats a grans trets a banda i banda del mur 1109 (IV.3) i que comptaven

⁸⁹³ VL XII, 288 (ap. XXVII: *Excerpta ex altero Martirologio Eccl. Gerundensis, adnotato in Codice Martirologii ms. saec. XIV*).

⁸⁹⁴ Roura 1995, 158. Villanueva datava el manuscrit dins el segle XIV.

⁸⁹⁵ No apareix a la sèrie de prebendats de Pontich, on per contra hi figura un Ramon d'Argelers, prevere i paborde, documentat el 1159 (ACG, ESP, 138r); podem suposar un error de transcripció de Villanueva (B per R)? Tant Berenguer com Ramon, en tot cas, són completament absents de la primera documentació deliberativa capitular, iniciada el 1292 (ADG, LNC 1) i per tant com a màxim es podria proposar un context anterior, una idea que escauria a la cronologia de Ramon. De fet, encara que tenint en compte la cronologia del manuscrit l'anotació no pot ser gaire anterior als tombants del 1300 o darreres dècades del dos-cents, és possible que es tracti d'una memòria anterior a l'elaboració de l'obituari.

cadascun amb un enllosat de característiques similars. Els excavadors proposaven que l'enllosat de l'església (o del transsepte) s'hauria dut a terme com a mesura provisional, a partir de 1312, quan les dues fàbriques van conviure i calia per tant adaptar i connectar diversos nivells de circulació. A la llum d'aquesta dada tendim a pensar que el paviment de lloses de pedra, si és el que pagà Berenguer d'Argelers, no devia ser una cosa provisional, ja que cobria del tot l'església i el capítol; una acció evergètica de tal mena difícilment es du a terme si es preveu a curt o a mig termini de substituir l'església o, entrat el segle XIV, destruir la sala capitular. Tot aconsella de situar aquesta donació almenys dins el segle XIII com a màxim de tard.

III.2.6.2.2. Constància d'altres altars i capelles dins la seu romànica

Com hem dit, les fonts són gasives en relació a la capçalera de la seu. Per contra, un bon nombre de dades textuais atesta la presència d'altars particulars diferents del major en la catedral romànica de Girona.⁸⁹⁶ Desplegar aquí aquestes informacions respon a la suposició, com veurem fonamentada, que almenys alguns d'aquests altars es trobaven dins d'estructures vinculades a la capçalera del temple.

Molts autors havien assenyalat aquesta multiplicitat, fos pel coneixement directe de les dades o per l'aplicació d'un "sentit comú" arquitectònic. Amb tota senzillesa ho expressava Mn. Josep Calzada en afirmar que

(...) Se conserva aún en nuestra Catedral la magnífica ara o *mensa* del altar mayor de la Catedral románica de Pere Roger, o sea, la que debía estar situada en el ábside central, ya que podemos suponer que esta Catedral tenía más de un ábside. (...) ⁸⁹⁷

Però fou de nou Mn. Jaume Marquès qui arribà a l'exposició més detallada d'aquesta qüestió, com de tantes altres. Al llarg de la seva vida i de les seves investigacions, Mn. Jaume s'adonà que, especialment al segle XIII, apareixien molts altars en la documentació que només podien trobar-se dins de la catedral romànica. Alguns d'ells, com els del Sepulcre, els va poder situar còmodament gràcies a la identificació de la singular estructura de poent, però d'altres costaven més de localitzar, o era més difícil de proposar-los una ubicació. Aquests problemes, Marquès els enfrontà en una fase tardana, els anys 1987 i 1988, en la seva sèrie d'informes periodístics al Diari de Girona; en ells, tot analitzant i estudiant les capelles una per una, Mn. Jaume havia arribat a conclusions com la següent:

Com que abans d'ésser derruït el presbiteri romànic l'any 1346, ja existia un altar dedicat a santa Magdalena, segons document de 1278, podem concloure que en la seu

⁸⁹⁶ No fa gaire (Español 2005, 214, notes 18 i 19) hom insistia de nou en aquesta realitat, que de fet -com veurem immediatament- ja havia anat essent destacada per la historiografia local d'ençà de les darreries dels 70. No és cert, doncs, que no s'hi hagués prestat atenció: de fet, l'aportació més completa als antics altars de la seu romànica, que sapiguem, es publicà un any abans de la dita apreciació (Sureda 2004b).

⁸⁹⁷ Calzada 1979, 19.

romànica hi havia tres naus i tres àbsides amb sengles altars dedicats a la verge Maria, a sant Benet i a santa Magdalena.⁸⁹⁸

Article rera article, però, Marquès anava caient en lleus contradiccions que ell mateix devia detectar. Per exemple, com veurem (i com ell també veié), l'altar de Santa Anastàsia es documenta molt abans que el de Santa Magdalena: no seria més propi, doncs, situar aquell i no aquest en una de les dues absidioles que presentaria una hipotètica església de tres naus, quan, més encara, l'altar de la santa penitent havia estat fundat en un àmbit específic diferent de la capçalera?

Caldrà doncs que identifiquem els altars presents a la catedral des de les èpoques més remotes, valent-nos, quan no disposem de la notícia exacta de la construcció de l'altar o capella, almenys de la data de fundació del primer benefici, tot i que es tracta de dos tipus de dades amb una relació no per força immediata. Això ens permetrà en tot cas de proposar-ne una interessant lectura històrica.

Si obviam l'altar principal de Santa Maria (l'existència primigènica del qual, encara que no es documenti estrictament, cal inferir per raons òbvies), l'altar més antic documentat a la seu de Girona és el de Sant Miquel, esmentat en el testament del comte Borrell, del 24 de setembre de 993:

(...) Et ad domum sancte Marie sedis Gerunde remaneat de ipsos alods de Lodone vel decimas vel primicias ipsa medietate, et alia medietas cum decimas et primicias remaneat ad sancti Felicis Corpus Sancti. (...) Et ad sancto Michahel qui est infra domum sancte Marie sedis Gerunde remaneat ipse alods de illas Guardias, in ea videlicet racione ut semper iam eum teneat unus ex clericis sancte Marie qui cotidie eum decantet propter remedium anime mee (...)⁸⁹⁹

La identificació d'aquest altar i de la seva situació presenta una sèrie de dificultats particulars que puntualment s'han reflectit en la historiografia. Per a la seva localització originària en relació amb aquest primer esment, l'única proposta feta fins avui⁹⁰⁰ intentava defensar una situació exterior a la catedral, a l'angle nord-oest del claustre i en posició semisoterrània; la cambra serà més endavant objecte del nostre estudi (IV.2.2.5). És, però, una hipòtesi molt problemàtica, atesos els termes en què s'expressa el document de 993. Fixem-nos en primer lloc que la referència és simplement a *Sanctus Michael*, i la única *domus* esmentada és la de Santa Maria. La instal·lació miqueliana es troba, a més, *infra domum sancte Marie sedis Gerunde*: la preposició inclou habitualment el sentit de "dins" al costat del possible matis de "sota", el qual més aviat se sol expressar amb la preposició *subtus*.⁹⁰¹ Però encara més decisiu és, al nostre entendre, el caràcter de la deixa testamentària que rep aquest -suposem- altar de Sant Miquel: no és una donació específica, que creï un patrimoni propi, sinó que que podria ser interpretada com una

⁸⁹⁸ Marquès DG, 1/3/1987. Recordem que Marquès ja defensava un temple a tres naus l'any 1980, sense donar-ne més raó: Marquès 1980, 218.

⁸⁹⁹ 993, 9, 24: testament de Borrell II de Barcelona-Urgell. Baraut 1980, 63, doc. 232. Fou editat per primer cop a MH, col. 945-947.

⁹⁰⁰ Garcia *et al.* 2002, 290-292.

⁹⁰¹ Vegeu les reflexions desplegades al respecte a I.1.4.2 i un recent anàlisi de l'ús de la preposició, sempre amb el significat "dins", a Gallego 2007, 53-67 i taula 1 (327-336).

mena de "protobenefici",⁹⁰² de tal manera que un clergue de Santa Maria rebrà els fruits de l'alou de les Guàrdies a canvi de resar diàriament sufragis pel comte difunt en l'indret dedicat a l'arcàngel psicopomp. Sant Miquel, doncs, no té clergat o comunitat pròpia, com sí que en devia tenir ja Sant Feliu. La constatació, a més, que es tracta d'una instal·lació estretament vinculada a -fins a l'interior de, podem pensar- la *domus* de Santa Maria sembla que fa difícil, també en aquest període inicial, proposar una dislocació espacial de l'altar de l'arxipel·lícola, per bé que la manera com figura en el testament comtal tingui uns ressons inequívocament funeraris que tenen correspondència amb nombrosos casos d'esglésies miquelianes d'estructura independent documentats a Catalunya i arreu per les mateixes dates (Vic, Barcelona, Urgell o Terrassa, entre d'altres).⁹⁰³

Però no pensem que sigui aquest el camí, sinó que altres dades parlen en favor de situar l'altar dins de la seu ja anterior a la romànica. Un document de 996 il·lustra explícitament que dins d'aquest antic edifici hi havia més d'un altar: (...) *luminaria ante altare beate genitricis Dei Marie sedis Gerunda vel ante altaria que in ipsius domo sunt* (...).⁹⁰⁴ Cal suposar que aquests altars es traslladaren a la seu que es construí a partir de 1010. El document, malauradament, no ens en descriu els títols, però donades totes aquestes informacions és plausible proposar que l'altar de Sant Miquel era un d'ells i que, correlativament, també obtingué un lloc propi dins l'edifici romànic.

Els següents altars que documentem a la seu gironina, ja dins el segle XI, són els de Sant Joan (1018), Santa Anastàsia (1045) i el Sepulcre (1057). Aquest darrer no ens ofereix cap dificultat de situació, ja que coneixem la seva presència en una estructura independent a occident del temple al la qual va donar nom, almenys des de mitjan segle probablement.⁹⁰⁵ Els de Sant Joan i Santa Anastàsia els hem de situar inequívocament dins de l'església, que almenys en el segon cas és ja sens dubte la romànica:

(...) iuramus nos testes per Deum factorem omnium rerum, et per altare sacratum Sancti Iohannis apostoli quod fundatum est in ecclesia beatae Mariae virginis quae Sedes Gerundae est (...).⁹⁰⁶

(...) Quapropter nos testes iam dicti verum dantes testimonium iuramus in primis per trinum et unum Dominum et super altare sancte Anastasie, cuius domus sita est intus in sede sanctae Mariae, super quod altare has condiciones iurantes tangimus (...).⁹⁰⁷

⁹⁰² Amb probabilitat la donació comtal, que seguia la vella tradició del *beneficium* vinculat a una funció concreta, s'agregà a la mensa canonical instituída el 1019. Per això estímem que el primer benefici de l'altar de sant Miquel es fundà el 1137, com veurem d'aquí a poc, tot respectant de passada la nomenclatura fixada per l'administració catedralícia.

⁹⁰³ Barral 1979, 28; Gros Pujol 1992, 81; Español 1997b, 180-1184; Gros Pujol 2005, 96-97. Vegeu IV.2.2.5.

⁹⁰⁴ 996, 7, 31: els almoiners del difunt ardiaca Llobató donen a la seu l'alou de Tortellà que pertanyia al finat, amb càrrec a Freder, Guifré i Goltred de proveir d'oli els altars de la seu. Editat a CC5, doc. 579, 503.

⁹⁰⁵ 1057, 9?: sacramental del conveni entre els comtes Ramon Berenguer I i Ermessenda d'una banda, i Enees Miró, Amat Eldric i la vescomtessa Ermessenda de l'altra. Feliu et al. (eds.) 1999, 926, doc. 505. Vegeu III.2.2.2.1.

⁹⁰⁶ 1018, 8, 26: Judici en el plet entre Ermessenda, comtessa de Barcelona, i Hug, comte d'Empúries, per la vila d'Ullastret. ACG, LV, 56r-58v. Editat a Junyent 1992, Diplomatarium, doc. 56, 79-84 i a CCBG, 176-178, d. 78.

⁹⁰⁷ 1045, 7, 31: testament del clergue Adebrand. ACG, pergamins ss. IX-XII, doc. 49.

Són doncs dos altars de "primera generació", podem dir, gràcies a la seva documentació primerenca, que pràcticament demostra la seva presència física en el moment de la consagració del temple (1038). Es tracta d'altars no pas poc importants, ja que s'hi realitzen juraments; el de Sant Joan no perdurarà tant en aquest sentit (el que hem transcrit és l'únic esment que en tenim) com el de Santa Anastàsia, que com mostra abundant documentació serà en endavant el lloc tradicional dins la seu per a la realització de les adreccions sacramentals o testificacions legalment vàlides.

Només un altre altar ens és esmentat d'aquesta manera més o menys indirecta, en aquest cas ja dins el segle XII: es tracta de l'altar de Sant Benet. En una data compresa entre 1171 i 1177,⁹⁰⁸ els dos sagristans de la seu, Guillem (el major) i Pere d'Estèrria (el menor) pactaren una conveniència gairebé calcada a la que havien convingut, més d'un segle abans, els seus predecessors Bonfill i Bonuç, amb la sola addició d'una sèrie de noves obligacions com ara la següent:

(...) Per cetera faciam .i. lampadam ardere ante altare sancti Benedicti per noctem (...) ⁹⁰⁹

Precisament el 1177 obtenim una notícia que ens parla de l'existència d'un altre antic altar de la seu: el de Sant Andreu, on el mateix sagristà major Guillem de Terrades que suara vèiem aparèixer establí un clergue:

(...) Dimitto meam decimam de Garrigans et .ccc. morabatinos altari beati Andree quod situm est in ecclesia Gerundensi ut ubi constituatur sacerdos (...) ⁹¹⁰

Aquesta acció de Guillem de Terrades ens serveix per introduir una important sèrie de dades íntimament relacionades amb la identificació física dels altars que cal situar dins la seu: les fundacions de beneficis. Des del segle XII i especialment al llarg del segle XIII començà a proliferar aquesta institució, consistent en l'assignació d'unes determinades rendes a la sustentació material d'un clergue (el beneficiat, primitivament anomenat *stabilitus*) a canvi que aquest que duqués a terme una sèrie d'activitats cultuals en un altar concret. La fundació de beneficis va ser una de les formes de pietat personal més en ús entre les famílies poderoses del moment, i molt sovint es manifestava en les disposicions testamentàries tant de laics com de

⁹⁰⁸ Un dels actors d'aquest pacte, Pere d'Estèrria, apareix a la documentació catedralícia amb aquestes fites: «Petrus de Estèrria Sacrista segon any 1166 era en lo acte de la Canonja plech 5 num 6. Feu testament any 1180. Se diu en lo proces antich de preveres de capítol fol... Lo Martirologi antich lo porta à 21 Abril». ACG, ESP, 228r. Mentre que l'altre actor, el sagristà Guillem de Terrades, es localitza per primer cop el 1171 (1171, 6, 7: Guillem de Monells, bisbe i com a paborde de Desembre, dona a Guillem, sagristà de la Seu, dues cases que habiten dos canonges. ACG, pergamins ss. IX-XII, doc. 372), tot substituint el sagristà Pere Borrell, que apareix per darrer cop el 1170, i testa el 1177 (*infra*, fundació del "canonicat vell" de sant Andreu). Suposant que el succeís en el càrrec un altre Guillem, això només afegiria tres anys al marge, fins 1180, data de la mort de Pere d'Estèrria.

⁹⁰⁹ 1171-1177: Conveniència entre Guillem, sagristà major de la Seu, i Pere d'Estèrria, sagristà segon i prevere de capítol. ACG, LGSM, 5v. Marquès, que havia llegit aquest document, el datava erròniament a 1052 (Marquès DG, 1/3/1987). El primer benefici en aquest altar s'havia de fundar l'any 1227: (...) unum instituo sacerdotem in Gerundense ecclesia qui [...] aliter teneatur in altari sancti Benedicti quod est situm in eadem ecclesia (...). 1227, 1, 16: Berenguer de Cortada canonge institueix un sacerdot en l'altar de sant Benet de la seu de Girona. ACG, perg. s. XIII, sobre 1226-1227 (sense indexar).

⁹¹⁰ 1177, 2, 6: testament de Guillem [de Terrades], sagristà de la seu de Girona. ADG, RC, doc. 51 (transcripció de J.M. Marquès). Altres notícies sobre la prebenda i el fundador: ACG, RA I, 136r; ACG, ESP, 380r; Marquès DG, 7/20/1987.

clergues; cal no oblidar que l'establiment d'un beneficiat també constituïa una manera eficient d'invertir en la sustentació material de membres de la família destinats a l'estament eclesiàstic. Aquest procés es va accentuar molt i molt a partir del segle XIII, a remolc de la conjuntura econòmica favorable i en correspondència amb el ritme de l'obra de la seu, ja que almenys en els primers temps era necessària l'existència física d'un altar més o menys particularitzat, fins que més endavant s'acostumà a fundar diversos beneficis en un mateix altar preexistent. Així, davant de l'únic benefici documentat en el segle XI i dels tres atestats per al segle XII, ens trobem amb 21 beneficis fundats en el segle XIII, 61 en el XIV, 26 en el XV i 17 en el XVI.⁹¹¹ Amb les salvetats que ja anirem il·lustrant, doncs, podem dir que detectar un benefici i una advocació equival a detectar un altar.

La primera fundació similar a un benefici que tingué lloc a la catedral fou duta a terme per la pròpia comtessa Ermessenda, que instituï, precisament en l'altar de santa Anastàsia, un benefici que s'anomenà "canonicat vell".⁹¹² Ja hem vist també que existia en l'altar de sant Andreu un altre benefici de característiques similars, també anomenat "canonicat vell". El text de la fundació ens parla del funcionament de la peculiar institució en aquest període primitiu, similar a la de la deïxa testamentària del comte Borrell:

(...) Dimitto meam decimam de Garrigans et .ccc. morabatinos altari beati Andree quod situm est in ecclesia Gerundensi ut ubi constituatur sacerdos bone vite et moribus ter in ebdomada missas celebraturus pro redemptione anime mee et parentum meorum et omnium fidelium defunctorum, et hoc tali modo ut si canonica Gerundensis voluerit ei dare victum unius canonici in perpetuum, predictam decimam cum .ccc. morabatinis habeat iamdicta canonica. Quod si canonica Gerundensis noluerit ei dare victum unius canonici, mando Gaufrido de Midiniano et ceteris manumissoribus meis ut emant honorem ex .ccc. morabatinis et constituent ibi sacerdotem cum consensu capituli, et uno mortuo Gerundense capitulum alium ibi instituat qui nec sit de canonicis nec de numero canonicorum, sed specialiter appellentur sacerdos Guillelmi, Gerundensis ecclesie sacriste (...)⁹¹³

Observem les particularitats de la fundació: Terrades deixa una quantitat per tal d'establir un clergue, de tal manera que si la corporació capitular li vol donar categoria de canonge rep automàticament les deixes per tal que passin a formar part de la *mensa* comuna; si no, es regula un mecanisme semblant al d'un benefici en què el capítol obtindria el dret de presentació. Sembla que l'opció escollida pels canonges degué ser la primera, en perfecta correspondència amb el procediment expressat en el testament comtal de 993 i probablement amb el que devia estipular la comtessa en la seva fundació suara esmentada. El fet que el primer benefici

⁹¹¹ Jiménez 1999, 104 i ss. Afegim el "canonicat vell" de Sant Andreu dins el segle XII.

⁹¹² ACG, RA I, 136r. Jaume Marquès va voler precisar la data de fundació: «Poc després que el bisbe Pere Rotger hagué consagrat l'església romànica de Girona l'any 1038, ja la comtessa Ermessenda dedicà un altar a dita santa i hi establí un benefici per celebrar-hi funcions. Degué ser entre el 1040 i el 1050; no abans perquè l'església encara no estava dedicada; no després perquè el 1051 morí el bisbe Pere, germà de la comtessa, i és de creure que la fundació es féu d'acord amb ell». Marquès DG, 19/7/1987.

⁹¹³ 1177, 2, 6: testament de Guillem [de Terrades], sagristà de la seu de Girona. ADG, RC, doc. 51 (transcripció de J.M. Marquès). Altres notícies sobre la prebenda i el fundador: ACG, RA I, 136r; ACG, ESP, 380r; Marquès DG, 7/20/1987.

“ordinari” d’aquesta capella consti com a fundat l’any 1227⁹¹⁴ deu ser un testimoni d’aquesta opció per l’engruiximent de la mensa comuna. Quant a aquestes prebendes primitives, val la pena esmentar que Pontich, en la seva sèrie de prebendats, anomena un tercer “canonicat vell”, presumptament fundat per un tal Guillem de Vilanova;⁹¹⁵ ni el fundador ni la fundació, però, apareixen a altra documentació de la catedral, que hàgim sabut veure.

Dins del mateix segle XII trobem la fundació de la rectoria o primer benefici de l’altar de la Santa Creu al Sepulcre per Bernat de Vilafreser el 1106.⁹¹⁶ La següent notícia de fundació de beneficis també ateny un dels vells altars suara esmentats: el de Sant Miquel. El primer benefici o rectoria d’aquest altar, si obviem el testament comtal de 993, va ser fundat per Pere Amelí i la seva esposa Bruneta en una data per força anterior a 1137, any en què Pere Amelí va testar.⁹¹⁷ No es tracta, en aquests casos i que sapiguem, de prebendes anàlogues als “canonicats vells”, i per tant inauguren la sèrie dels beneficis o establiment pròpiament dits. Ja a inicis del segle XIII, el 1208, trobem la fundació del primer benefici en un altre altar que ja coneixíem: el de Sant Joan.⁹¹⁸

Observem que aquestes fundacions tenen lloc en altars que ja existien; la presència física de l’altar és per força prèvia a la fundació del benefici, un fet només qüestionable en el cas de l’altar de la Santa Creu, però en el benentès que aquest nou títol té a veure amb una reforma de l’antic altar del Sant Sepulcre (III.2.2.2.1). Però a partir d’ara, els beneficis que documentarem seran alhora la primera notícia sobre l’existència de l’altar respectiu, fet que constitueix un *terminus ante quem* per a la seva erecció. Tanmateix, el fet que els altars que ara visitarem no es documentin amb anterioritat, tal com succeeix amb els esmentats fins ara, inclina a aproximar la data de fundació del benefici i la de construcció de la mensa.

En efecte, ja llargament passat el límit del 1200, i excepció feta dels altars del Sepulcre que ja coneixem (Sant Jaume 1214, Sant Llorenç 1245 i Sant Domènec 1279: III.2.2.2.1), tenim notícia de l’altar de Santa Caterina, on s’estableix un clergue el 1228.⁹¹⁹ Un mig segle més tard apareixen els beneficis (i per tant els altars) de Santa Úrsula i les Onze Mil Verges (1276), de Sant Vicenç (1276) i de Santa Magdalena, al capítol (1278).⁹²⁰ Aquest darrer sabem que es va construir de manera immediatament anterior o simultània a la institució dels beneficis que hi havien de radicar, tal com ordenava el testament del bisbe Pere de Castellnou:

(...) Unum altare construat et fiat in capitulo Sedis Gerunde in honore et nomine beate Marie Macdalene et instituimus ibidem duos sacerdotes qui intersint diuinis officiis diurnis pariter et nocturnis per oris per nos oblitis emendandis et celebrent missas (...) ⁹²¹

⁹¹⁴ 1227, 6, 17: Testament de Ramon Bru. ACG, perg. s. XIII, sobre 1226-1227 (sense indexar): (...) unum presbiterum in perpetuum in ecclesia sancte Marie sedis Gerunde et celebret semper in altare sancti Andree ter scilicet in ebdomada (...)

⁹¹⁵ ACG, RA I, 136r.

⁹¹⁶ ACG, RA I, 136r; III.2.2.2.1.

⁹¹⁷ ACG, RA I, 136r; 1137, 11, 12: sacramental del testament de Pere Amelí, ACG, pergamins ss. IX-XII, doc. 231.

⁹¹⁸ ACG, RA I, 137r.

⁹¹⁹ ACG, RA I, 137v.

⁹²⁰ ACG, RA I, 139r.

⁹²¹ 1278, 12, 18: testament del bisbe Pere de Castellnou. ACG, perg. s. XIII, sobre 1278-1279 (sense indexar). Ja veurem més endavant com hem de llegir la referència topològica que s’hi fa.

Esgotat el segle XIII, ens queden encara alguns anys de peripècia. Recordem que les obres de construcció de la nova capçalera no començaren fins l'any 1312,⁹²² i per tant, fins aquesta data, no podem pensar en cap altre edifici que no sigui el romànic; i encara, per algunes capelles de la nau, podríem allargar-nos fins a una data posterior a 1347, encara que en aquest darrer període detectem un important moviment dels cultes a les capelles que com veurem ens dificulta molt la feina. Ens aturarem, doncs, a l'any 1312: suficient per detectar l'aparició de dues noves advocacions que, encara que radiquessin a la seu romànica, cal admetre que tenien ja una forta consciència de provisionalitat i es fundaren amb la vista posada en nous altars. La primera és la de Tots Sants: Guillem de Queixans hi funda un benefici el 1301, i s'especifica que *Feu lo Beneficiat la Servitut en lo altar de la Santa Creu fins que fou fet lo de Tots Sans*, que no es disposà en l'emplaçament actual fins uns seixanta anys més tard, tot i que la capella pròpiament dita data del darrer quart del segle XV.⁹²³ I la segona és la de Santa Marta, amb dos beneficis fundats pel bisbe Bernat de Vilamarí el 1310, dos anys abans de la famosa resolució capitular.⁹²⁴ En aquest darrer cas, però, podríem pensar que el culte d'aquesta santa va ocupar una de les capelles de la girola fins que, en data més tardana, un altre sant n'ocupà el lloc i ella hagué de traslladar-se a la nau. És un exemple de com pot complicar-se aquest esquema en arribar a la meitat del segle XIV,⁹²⁵ problemàtica que, per altra banda, s'allunya ja massa dels nostres interessos.

Acontentem-nos, doncs, amb les no pas migrades dades que hem recollit fins ara: totes elles testimonien de manera inequívoca la presència d'una sèrie d'altars dins de la catedral romànica o en les seves dependències. Intentem sistematitzar aquesta informació en un senzill quadre:

Període	Altars o beneficis (data de fundació o primera referència)	Localització
Segle IX	Santa Maria (842, advocació titular)	Altar major
Segle X	1. Sant Miquel (993)	1. Església (?)
Segle XI	1. Sant Joan (1018) 2. Santa Anastàsia (1045) 3. Sant Sepulcre (1057)	1. Església 2. Església 3. Cos occidental
Segle XII	1. Santa Creu (1106, = Sant Sepulcre) 2. Sant Andreu (1177, canonicat vell) 3. Sant Benet (1171-1177)	1. Cos occidental 2. Església 3. Campanar (III.2.4.2.2)

⁹²² Freixas 1983, 16; el primer estatut que en parla és efectivament de 1312, 4, 29: ACG, LV, 119r.

⁹²³ ACG, RA I, 140v; Marquès DG, 18/12/1987; Victor 1998, 183.

⁹²⁴ ACG, RA I, 141r.

⁹²⁵ Jaume Marquès ja s'havia estranyat davant d'aquest fet: «És impossible que aquestes dades es refereixin a la capella actual, puix que l'obra gòtica no fou començada fins l'any 1312; l'arquitecte Faveran va ser contractat l'any 1321 per dirigir l'obra de les nou capelles de l'absis i el presbiteri, que fou acabada l'any 1347 amb tres naus, després de la qual començà l'estructura d'una sola nau amb les capelles laterals més altes que les primeres. Per explicar tot això, només trobo la solució d'admetre que en el temple romànic ja hi havia una capella dedicada a santa Marta construïda per Pere de Rocabertí i dotada per Bernat de Vilamarí, a la qual després de 1377 degueren traslladar-se els sepulcres col·locats aleshores en la primitiva capella de santa Marta. Com hem vist anteriorment, no és l'únic cas de capelles existents en el temple romànic que després van tenir un lloc eminent en la seu gòtica». Marquès DG, 25/11/1987.

Segle XIII	<ol style="list-style-type: none"> 1. Sant Jaume (1214) 2. Santa Caterina (1228) 3. Sant Llorenç (1245) 4. Santa Úrsula i les onze mil verges (1276) 5. Sant Vicenç (1276) 6. Santa Magdalena (1278) 7. Sant Domènec (1279) 	<ol style="list-style-type: none"> 1. Cos occidental 2. Església 3. Cos occidental 4. Església 5. Església 6. Capítol 7. Cos occidental
1301-1312	<ol style="list-style-type: none"> 1. Tots Sants (1301) 2. Santa Marta (1310) 	<ol style="list-style-type: none"> 1. Cos occidental (provisional) 2. Església

En aquest esquema, el camp "localització" l'hem omplert gairebé per eliminació, descartant els altars que segur que no es trobaven a l'església. Ara bé, un altre problema és mirar de determinar quina situació concreta tenien aquests altars dins d'una estructura que no podem conèixer en els seus mínims detalls. En general i per desgràcia, els documents on podem veure més clarament la situació dels altars de la seu, lligada normalment a una seqüència espacial, són les visites pastorals, que no es remunten més enllà de 1369, i que per tant ens parlen d'un edifici gòtic amb la capçalera ja enllestida.

Per tant, cap font no ens pot descriure directament la situació d'aquests altars ni en conseqüència la disposició de la capçalera romànica. Però sí que una sèrie de dades laterals ens permeten d'articular una hipòtesi versemblant. En el nostre auxili podem invocar una dada preciosa procedent de la ja tantes vegades citada consuetudina de 1360 i refrendada en una visita pastoral de 1478; la litúrgia, que és conservadora en termes generals, ens ajuda a identificar els que deuen ser els altars més antics de la seu. Recordem que a la catedral es deien diàriament dues misses (a part, òbviament, de les que tenien encomanades particularment els beneficiats): la matutina, després de Laudes, i la major, després de Tèrcia. Aquesta darrera es deia sempre a l'altar major, sota l'advocació de santa Maria, el títol principal del temple. Quant a la missa matutina, els costums de la catedral de Girona al segle XIV determinaven que s'havia de dir en un altar diferent cada dia de la setmana, llevat de quan es commemorava un sant amb altar dedicat o en circumstàncies especials. Els altars on es deia la missa matutina eren els següents:

(...) Et nota que feria IIa dicitur missa matutinalis in altari sancti Michaelis, feria IIIa in altari sancte Anastasie, feria IIIIa in altari sancti Andree, feria Va in altari sancti Johannis, feria VIa in altari sancti Benedicti, sabbato in altari sancte Marie (...) ⁹²⁶

(...) In festis evangelistarum cantatur missa matutinalis in altari sancti Johannis. In festis virginum cantatur in altari sancte Anastasie. Per totum adventum in altari sancte Marie. In Quadragesima, feria II in altari sancti Michaelis. Feria III in altari sancte Anastasie. Feria IIII in altari sancte Andree. Feria V in altari sancti Johannis. Feria VI in altari sancti Benedicti. Sabbato in altari sancte Marie nisi festum novem lectionum quod hec tollat supervenerit (...) ⁹²⁷

⁹²⁶ ACG, CASG, 39r-39v (diumenge I de Quaresma).

⁹²⁷ ACG, CASG, 243v (normes sobre misses matutines).

In quibus altaribus misse matutinales debeant celebrari. In festis evangelistarum cantatur missa matutinalis in altari sancti Johannis. In festis virginum cantatur in altari sancte Anastasie. Per totum adventum in altare sancte Marie. In quadragesima: primo feria II in altari sancti Michaelis. Item feria III in altari sancte Anastasie. Item feria IIII in altari sancti Andree. Item feria V in altari sancti Joannis. Item feria VI in altari sancti Benedicti. Item sabbato in altare sancte Marie. In dominica qua cantatur «Letare Iherusalem» et de Pasca usque post dominica Pentecoste et etiam in dominice Ascensionis cantatur missa matutinalis in altari sancti Sepulcri in diebus dominicis.⁹²⁸

Queda clar per la reiteració que els altars principals de la seu eren aquests set: el major (on es diuen les misses matutines del dissabte i del diumenge), els dels Sants Miquel, Anastàsia, Andreu, Joan i Benet, i finalment el del Sepulcre, on la missa matutina tenia un pes especial durant la cinquantesima pasqual especialment abans de 1318 (III.2.2.2.3.a). Fixem-nos que es tracta precisament dels set primers altars documentats a la seu, i ens sembla que no es tracta de cap casualitat. No coneixem l'antiguitat d'aquesta pràctica de la missa matinal a la seu gironina, però cal imaginar-ne un origen anterior a 1312, quan les estructures romàniques estaven en plena vigència, i per tant el seu esment en combinació amb la seva antiguitat pot tenir connotacions topogràfiques. L'altar major tenia sens dubte un espai propi, el de l'absis central, i el del Sepulcre com sabem també; però i els altres? Fins ara només hem pogut constatar que es trobaven dins l'església romànica, i la seva antiguitat ens permet suposar, com a màxim, que se situaven en estructures més fixes que no pas les que degueren acollir els altars fundats a partir de la segona meitat del segle XIII. Però amb això no n'hi ha prou per a suposar l'articulació de la capçalera romànica.

És el moment de considerar la distribució de títols a la girola gòtica per avançar en aquest sentit. Si, com sembla, l'obra de la capçalera iniciada el 1312 tenia com a propòsit original millorar els absis de la seu (... *quod caput ipsius ecclesie de novo construeretur et edificaretur...*)⁹²⁹ i no pas començar l'obra de tot un temple nou, com després efectivament va succeir, podem pensar que els primers altars que es traslladaren a la nova girola foren els que quedaven directament afectats per l'ampliació, els que es trobaven en la part romànica destruïda, i no pas els que podien trobar-se en altres parts de la seu -al capítol, al Sepulcre o potser en altres llocs de la nau- que en principi (o a curt termini) no havien de patir cap alteració. Més encara, a banda de ser normal que es preveïés de traslladar al nou edifici els altars amb beneficis fundats, garantir que es traslladessin immediatament a la nova estructura els altars privilegiats per la celebració de la missa matutina, essencials per al funcionament de la vida litúrgica de la seu, degué ser una necessitat de primer ordre. Per tant, en el cas dels altars esmentats segurament es tractà de passar d'una capçalera a l'altra. I, en efecte, tres dels nostres cinc altars radiquen encara clarament a la zona de la girola. La localització, en la posterior fàbrica gòtica, de la capella de santa Maria Magdalena en el lloc que ocupava l'antiga estructura romànica del capítol (IV.3), tal com havia manat el bisbe Pere de Castellnou, ens fa pensar que la distribució dels cultes en les capelles gòtiques no es va fer a l'atzar, sinó que pot guardar correspondència amb la situació dels antics altars romànics.

⁹²⁸ ADG, VP 147, 164v (1478).

⁹²⁹ ADG, LNC 1, 50r; ACG, LV, 119r.

Diversos dels títols documentats abans de 1312 se situen a les capelles de la nova capçalera: Sant Joan, Santa Caterina, Santa Anastàsia, Santa Úrsula, Sant Vicenç i Sant Andreu (figura 124). D'entre aquests, els tres que consten com a escenaris de les misses matutines mostren una situació al nostre entendre prou significativa. Tinguem en compte que l'obra nova del cap de l'església plantejada el 1312 i no enllestida fins després de 1347 arribava justament fins a les capelles gòtiques de Sant Andreu, pel nord, i dels Sants Martí i Francesc, pel sud. Entre molts altres arguments, ens ho assegura el document que, l'any 1331, atorga permís a Elionor de Cabrera per construir la capella de Sant Rafael en l'angle sud-est del claustre *post ultimam capellam operis novi ipsius ecclesie juxta campanile ejusdem*.⁹³⁰ Fixem-nos, doncs, que els altars de sant Joan, pel sud, i el de sant Andreu, pel nord, es troben en la zona on, entre 1312 i 1347, l'obra nova i la vella estaven en contacte. El de Santa Anastàsia no es troba en una posició tan clara però igualment es troba a la girola. Dos altars encara plantegen interrogants: el de Sant Benet i el de Sant Miquel. Però tenim arguments per proposar-los localitzacions concordants amb aquesta hipòtesi.

Pel que fa al lloc de l'altar de Sant Benet (que aparentment no es correspon gens amb la topografia que proposem, ja que la capella que avui du aquest títol es troba a la galta oest del portal dels Apòstols), ja sabem que versemblantment el seu emplaçament original estava vinculat a la torre de Carlemany i que això no va variar fins les dècades centrals del segle xv (III.2.4.2.2); això, per tant, obeeix perfectament a la distribució dels altars on es deia la missa matutina documentada a la consuetud. Pel que fa a l'altar de Sant Miquel, un cop deixada de banda la problemàtica de l'esment prerromànic, els usos litúrgics conservats al segle xiv, que reflecteixen amb tota versemblança una topografia posterior, aconsellen igualment de pensar que la capella de l'arcàngel es trobava dins la catedral -i en una posició relativament destacada- mentre el temple romànic funcionava; amb més raó si, com proposàvem, ja el 993 l'altar es trobava dins l'edifici catedralici, fos com fos; la fundació d'un segon benefici en aquest altar l'any 1278 també contribueix a apuntar en aquesta direcció. És cert tanmateix que la situació actual de la capella gòtica de Sant Miquel, verificada per les visites pastorals almenys a partir de 1373, no lliga gens amb la posició dels altres altars antics a la zona de la girola; de fet, actualment l'altar de Sant Miquel no es troba en cap posició especialment assenyalada de la nau gòtica, quan hem vist que sí que en devia tenir una de litúrgicament destacada en època romànica. Però, tal com succeeix amb l'altar de Sant Benet, ens podríem plantejar si en un determinat moment l'altar de Sant Miquel, segurament a la capçalera romànica, fou traslladat també d'entrada a una capella de la capçalera gòtica. En aquest sentit, tenim una dada per especular-hi: la fundació del tercer i quart beneficis de Sant Miquel, fundats tots dos el 12 de setembre de 1334, que podria tenir a veure amb l'enllestiment d'alguna de les capelles de la girola. Qui sap si algun culte fundat amb posterioritat a aquesta data i abans de 1373, en el context de l'evergetisme concurrent que imbueix els primers decennis de funcionament de la fàbrica gòtica, pogué desplaçar-lo d'una situació inicial a la girola. Per exemple, es podria pensar en la fundació del primer i segon beneficis de Sant Martí i Sant Francesc, el 1341 i 1344; el primer fou instituit pel canonge Guillem de Cornellà, i el segon per un personatge de la rellevància i influència de Vidal de

⁹³⁰ 1331, 7, 18: El Capítol concedeix llicència a Elionor de Cabrera per construir la capella de sant Rafael. ADG, N G-6, 123v. Citat a Fita II, CXX, 16 (105).

Blanes, canonge i després abat de sant Feliu.⁹³¹ Diversos indicis apunten, més o menys imprecisament, a la possibilitat que determinats altars de la seu gòtica variessin en algun moment de localització a partir d'una disposició inicial dins la girola, i el de Sant Miquel podria haver estat un d'ells. Però ara mateix aquesta idea no pot passar de suposició.

Una petita digressió a l'entorn d'aquestes noves capelles del presbiteri gòtic ens permet posar de relleu un fet que ens apareix com a evident però que potser no ha estat prou valorat fins ara per la historiografia: els beneficis foren la veritable esca que impulsà la construcció del nou temple gòtic. En efecte, pensem que la fundació de noves prebendes va ser sens dubte un dels principals fenòmens -si no el més important- que, a més de l'augment de població que tradicionalment s'argumenta (multiplicada per 10 en 300 anys, d'uns 1.000 habitants l'any 1000 a uns 10.000 a principis del segle XIV),⁹³² van esperonar la construcció d'una nova capçalera i després d'una nova catedral. Ja veurem que en els documents relatius a la renovació de la capçalera (*infra*) s'especifica que l'obra es du a terme

(...) ad honorem Dei Patris, et Filii, et Spiritus Sancti, Beateque Marie matris Christi Virginis singularis, necnon et totius Curie Celestis, ac specialiter Sanctorum in eadem degentium, et in quorum honorem sunt in eadem altaria consecrata, ipsa Sede Vacante, constituerunt, et etiam ordinarunt magnificare et ampliare caput ecclesie ante dicte (...)⁹³³

és a dir, a honor, a més de Déu, de la Mare de Déu i de la Cúria Celestial, i en especial dels sants que hi tenen altar dedicat; si bé és una dedicació un pèl ritual, certament, com a mínim ratifica la presència d'altres altars i no deixa de tenir en compte la millora que la nova capçalera representarà per al culte d'aquests sants, alguns dels quals potser no fa gaires anys que hi són presents, i molts dels quals són venerats en estructures que deuen ser força precàries. No hi ha dubte que el creixement del número de beneficis i, en conseqüència, de clergues beneficiats va ser una de les raons principals per les quals la catedral de 1038 resultava ser insuficient el 1312. L'edifici, incapaç de rebre el gran número de nous altars i nous beneficis que la pietat de l'època demanava i la puixança econòmica del moment permetia, va patir la substitució d'una capçalera de com a màxim vuit altars per una altra de deu (o fins a quinze, amb la zona del "creuer"). Més tard, una nau romànica que amb prou feines devia poder admetre altars addicionals va començar a ser també substituïda per una nova fàbrica que, en projecte, tenia lloc fins per a setze capelles més. El paper de la fundació de beneficis en aquest procés ens sembla que és crucial: un creixement de prebendes a remolc de la conjuntura econòmica favorable, però que necessita noves estructures. És una raó molt poderosa que cal sumar a les ja expressades d'incapacitat física per a rebre el poble i de preocupació pel prestigi catedralici.

Tornant a la situació dels altars en la seu romànica, resumint podem dir que les informacions desgranades fins ara ens autoritzen a suposar una articulació constituïda per un absis major central, un altar a la zona del Sepulcre (aviat multiplicat), un altre altar situat al pis

⁹³¹ ACG, RA I, 146v.

⁹³² Freixas et al. 2000, 19; Guilleré 1994, II, 99.

⁹³³ 1313, 9, 24: el bisbe Guillem de Vilamarí i el capítol concedeixen a l'obra del cap de la seu els rèdits dels beneficis vacants durant cinc anys. Dorca 1807, apèndix VIII, 331-334. El subratllat és nostre.

del campanar i quatre altars més (els dels Sants Andreu, Anastàsia Joan i Miquel), aquests darrers a localitzar a la zona d'una hipotètica capçalera. És la solució més adient si es vol pensar en la seva pertinença a un projecte global coherent reflectit en els usos litúrgics, encara que aquests es documentin tardanament. El cas de Santa Maria de La Seu d'Urgell es troba en la mateixa situació: no sabem com era la catedral que promogué el bisbe Sant Ermengol i que es dedicà el 1040, però sabem que contenia cinc altars a banda del major, documentats prou reculadament (Sant Ermengol 1092, Sant Esteve 1104, Sant Sepulcre 1045, Sant Just 1045, Sant Jaume 1106). Això féu pensar als investigadors en una capçalera d'altar major i quatre absidioles, amb un altar per col·locar, o bé solucions més complexes, de tipus triconc.⁹³⁴ Nosaltres no hi podem afegir res, a banda de reiterar l'atenció sobre la documentació primerenca a la seu d'Urgell d'un altar del Sepulcre, que qui sap si pot parlar-nos d'estructures específiques (III.2.2.3.4). A Vic la consuetud de 1200 no recull usos semblants als de Girona en aquest sentit, però recordem que l'arqueologia ha atestat la pertinença al disseny original romànic almenys dels dos absidiols rectangulars a cada braç del transsepte que dibuixaven els plànols d'època moderna, si no dels altres embeguts als ulls dels altres murs del transsepte; la mateixa documentació moderna situa en aquests quatre altars del mur de llevant títols d'aspecte prou antic, com (de nord a sud) Sant Joan Baptista i Evangelista, Sant Pau, Sant Miquel i la Santíssima Trinitat.⁹³⁵ I, encara, recordem que un altre altar, el del Sepulcre, documentat el 1104 però potser anterior, ha estat situat al pis de la torre-campanar, o qui sap si en una altra estructura (III.2.2.3.4); i que encara un altre, el de Sant Pere *in confessione* es trobava a la cripta.

III.2.6.3. Nova proposta d'articulació i interpretació de la capçalera gironina

És ara el moment de posar en comú les dades que hem desplegat fins ara per elaborar una proposta de capçalera adient. Ja s'ha indicat que aquest no serà el primer cop que això s'intenta. Un primer precursor en la restitució gràfica, de manera molt senzilla, fou Mn. Jaume Marquès. Assenyaladament, però, convé ara destacar el nostre precedent immediat, que és la restitució de la capçalera publicada a partir dels resultats de les excavacions de 1998 i 1999 (figura 125).⁹³⁶ Hom presentava un absis major situat a partir de les troballes del sòcol de l'altar i una proposta de transsepte relativament àmplia, amb el límit oriental a l'inici de la girola gòtica i

⁹³⁴ Junyent 1976, 74; Delcor 1980, 149-150; Delcor 1991, 169. La solució triconca, evocant la de Sant Serní de Tavèrnoles en relació a determinades restes arqueològiques, ha estat evocada per J.A. Adell (Adell/Baraut/Riu 1992, 314). Per a Santa Maria de la Seu, si bé sembla assenyalat dubtar que el títol de Sant Ermengol estigués previst en l'edifici dissenyat en vida per la mateixa persona que posteriorment seria canonitzada, sí que és possible que a un altar previst per ell se'l dotés d'aquest títol més tard, òbviament *post mortem* del bisbe sant, quan l'obra estigués més avançada. Boto, però, argumenta que les torres del Salvador i de Sant Just contenien els seus altars (Boto 2007b, 297), amb un total, doncs, de set absidioles: ens falten doncs un o dos títols?

⁹³⁵ Gros Pujol 1989, fig. 1. En la mateixa estructura del transsepte, les altres absidioles rectangulars recullen altars també significatius com els de Sant Andreu, Sant Narcís, Sant Just, Santa Anna o els sants patrons Llucià i Marcià, sense que puguem excloure, com a Girona, fenòmens de moviments o trasllats. El culte de Sant Narcís se sap que fou introduït al palau episcopal vigatà pel propi Oliba, autor del sermó de la festa del sant a Girona. En tot cas, a la capçalera és de notar la reiteració de cultes com els dels Sants Joan o Miquel (i Andreu una mica més enllà), que també hem proposat de localitzar a la capçalera gironina, acompanyats d'un Pau gairebé obligat en una catedral dedicada a l'altre Príncep dels Apòstols i d'una Trinitat que sabem que era objecte de la devoció d'Oliba, assenyaladament pel testimoni de l'arquitectura de Cuixà (III.2.2.3.4).

⁹³⁶ Freixas et al. 2000, fig. 50; reproduïda, entre d'altres indrets, a Sagrera/Sureda 2003, 124.

el límit occidental traçat a partir del mur 1109. Es prescindia dels murs 1205 i 1206, en tot cas argumentats com a prova d'una fragmentació interior del braç nord del transsepte que hom no aconseguia explicar satisfactòriament. La proposta permetia també anar a cercar el límit nord de la capella dels Quatre Evangelistes, al sud, però llavors, si es volia mantenir una simetria, integrava el campanar de Carlemany d'una manera difícil, que tanmateix era justificada en relació a la modulació. El transsepte era coronat per quatre absidioles en bateria, dues a cada braç, que no es pot negar que constituïen una opció gairebé natural a l'hora de reconstruir una hipotètica capçalera amb aquestes dades; tant és així que la restitució es féu sense haver realitzat el seguiment detallat de la història dels antics altars de la seu que hem elaborat en el capítol precedent, i per tant desconeixent la importància dels quatre altars matutins sense localització individualitzada. La planta resultant mostrava una capçalera de forta semblança amb la de la catedral de sant Pere de Vic proposada per Puig i Cadafalch i per Junyent, on també per cert destacaven quatre absidioles en bateria.

III.2.6.3.1. El transsepte i els seus braços

Avui, però, la consideració de les troballes arqueològiques de 2004 i la revisió de les de 1999 obliga a matisar aquesta proposta tan suggerent. Per començar, cal admetre que no disposem de cap informació sobre els possibles límits de migdia d'una capçalera: totes les dades es concentren a la banda nord, amb algunes de notable interès per l'oest i altres de més mal interpretar per llevant. Especialment les troballes de 2004 determinen un fet: el transsepte difícilment passava més enllà del límit sud de la torre de Carlemany, si hem de fer cas a les restes de murs designades com a element 4 en aquell seguiment. Quant a les altres restes, aparentment podem continuar considerant les dades per al límit est de l'absis major, emprant la feblesa dels únics indicis disponibles amb totes les salvetats que calgui. El límit occidental també podria encara ser situat en relació al mur 1109, que mostra una posició i una amplada adients (si més no corresponents a les característiques dels altres murs identificats com a part de les façanes nord i sud de la nau) i a més separa dos enllosats a cotes diferents que poden tenir significació des del punt de vista textual. Pel que fa als murs de la cala C (1205 i 1206) la seva poca entitat permetria interpretar-los com a estructures tardanes vinculades a les obres de desmantellament de la seu romànica; difícilment la simple filada de blocs 1206 podria correspondre a una façana de la nau perllongada fins a aquest punt. La gran estructura 1208 que es troba al dessota de 1206 ha de ser intepretada com a part de la subestructura antiga pel fet que es trobava sota el paviment 1203, la qual cosa determinava sense lloc a dubtes una construcció en època romana; això fa innecessària la seva projecció en alçat pel que fa a l'edifici romànic (figura 126).

A partir de tot això, doncs, almenys dos límits clars acoten l'espai que podria estar reservat al transsepte romànic, el de ponent i el de tramuntana. El límit oest, marcat pel mur 1109, coincideix prou exactament amb el límit també occidental de la torre de Carlemany); el límit nord havia de trobar-se alineat amb l'element 4 de les prospeccions de 2004. Els altres límits apareixen de manera més fugissera. Aparentment el de llevant havia d'ultrapassar la torre de Carlemany atès el traçat d'aquest element 4; sembla adequat fer-lo coincidir amb la línia

marcada pel pilar nord-occidental de la zona de l'actual altar i el brancal oest de la capella de Sant Andreu. És al sud on sens dubte hi ha més problemes de projecció, com ja succeïa en la planta anteriorment proposada. El transsepte que es dibuixava l'any 2000 tenia la virtut, ja ho hem dit, de coincidir amb la banda nord de la capella dels Quatre Evangelistes; la nostra hipòtesi, que trasllada simètricament al sud el braç ja dibuixat al nord amb més seguretats, coincideix aproximadament amb la filera de les capelles meridionals de la nau, alhora que respecta el paviment d'*opus signinum* identificat com a element 2 en els sondeigs de 2004 (així s'explicaria la seva conservació) i passa per damunt dels fragments de roca detectats a l'extrem est del sondeig. Una tal situació del braç sud podria tenir a veure, igualment, amb l'obertura en aquest precís indret de les capelles dels Sants Martí i Francesc i dels Sants Joan Baptista i Joan Evangelista vers 1330, en la continuació de les obres del presbiteri, i es relacionaria clarament amb les dimensions de la nau única gòtica, que versemblantment començava a ser dissenyada per aquestes dates.

Així, es configura un transsepte amb una amplada total de 22 m; cada braç amb una amplada molt moderada, d'entre 5 i 6 m, i una llargada de com a màxim 12'5 m (figura 127). Pel que fa a l'alçat, recordarem que les dades obtingudes al mur intern de la torre de Carlemany implicarien un braç nord amb una alçada exterior màxima de 17,80 m. Si considerem que per a la nau de l'església les dades documentals i físiques proposen una alçada situada a l'entorn dels 20 m (III.2.5.3), això ens obliga a decantar-nos per imaginar un transsepte baix -o fals transsepte- i no pas continu, com ja havia aparegut en alguna projecció de la planta anterior,⁹³⁷ tot inscrivint-se de passada en un corrent ben definit de l'arquitectura de la zona a les darreries del segle desè.⁹³⁸ No es podria restituir de cap manera un transsepte elevat ni un creuer a nivell amb la nau, fet que concorda amb l'absència de dades sobre una torre de creuer o cúpula com, al contrari, succeeix en el cas de la seu de Vic.⁹³⁹ Per contra, la llargada dels braços del transsepte (fins a 12,5 m) podria implicar problemes a nivell de coberta si es pensa en voltes de canó perpendiculars a la nau, d'una amplada notable, fins i tot major que la de la nau central. Potser caldria pensar en sistemes alternatius, relacionats amb arcades que seguissin el ritme de la nau⁹⁴⁰ o bé fins i tot en voltes paral·leles per a la coberta d'aquests espais hipotètics, sense que puguem obtenir certes. Reprendrem aquestes dades en proposar sistemes d'entendre la coberta de tot el temple (III.3.2.3).

Una tal projecció s'adiu també, potser fins i tot millor que la precedent, a les dades derivades de l'observació de l'estructura gòtica avui existent. L'estatut de 1312 deixa clar que el que cal edificar és un nou tester -*quod caput ipsius ecclesie de novo construeretur et edificaretur et circum circa ipsum capud .ix. capelle fierent*⁹⁴¹ i no pas una nova església. Podem deduir per tant que inicialment aquesta nova obra s'havia d'incorporar al temple romànic amb un encaix

⁹³⁷ EHU 5, 192-193; Sagrera/Sureda 2003, 119. Per la denominació, vegeu per exemple Adell 1982a, Bango 1988 o sobre tot Lheure 2007, esp. 64-68.

⁹³⁸ Barral 1981, 88-89; Bango 1988, 56.

⁹³⁹ Adell 1982a, 405-423; 1049, 8, 27: Guifré, levita i canonge de Sant Pere de Vic, fa testament: «(...) et illas duas uncias quas iamdictus Adalbertus, archidiaconus, debet mihi pro mulo quem dedi pro eo ad Bermundum Bernardi relinquo ad operam Sancti Petri inter clocharium et cimborium (...)». Ordeig 2003, doc. 1073, 386-387.

⁹⁴⁰ Vegeu III.3.2.3. És una solució que ja havia estat proposada per a la seu de Vic (Puig/Falguera/Goday 1911, 243) i que encara queda per resoldre en les darreres propostes.

⁹⁴¹ ACG, LV, 119r.

perfecte, tot respectant les seves dimensions. L'amplada de la nau romànica, molt menor que la de l'absis gòtic, no permetia aquesta solució, llevat que el contacte no es fes a través d'un transsepte a les dimensions del qual la nova capçada s'hagués d'ajustar. D'això se'n deriven dues dades importantíssimes: que l'amplada del transsepte coincidia amb la de l'absis gòtic, i que aquest començava en el punt on acabava el transsepte romànic (figures 126 i 127). Aquest va haver de ser el punt de contacte inicial, encara que unes dècades després s'optés per la continuació de l'obra gòtica. A més, cal tenir en compte que la instal·lació litúrgica antiga havia de poder funcionar amb la màxima normalitat possible fins a la data del trasllat, fet que permetrien les dades exposades.⁹⁴²

No podem amagar que aquesta solució presenta una sèrie de problemes. En efecte, el transsepte que queda dibuixat és més estret i aparentment menys proporcionat respecte de la planta general del que ho era el proposat el 2000; en aquest sentit, però, estimem que ens trobem limitats per l'element 4, que en perllongar-se cap a l'est més enllà del límit oriental del campanar de Carlemany impedeix pensar en un cos més ampli. Com que el plantejament original d'una estructura d'aquesta mena demana considerar una disposició simètrica, el segon problema consisteix a escurçar la profunditat del braç sud del transsepte, en tot cas completament hipotètic. Desconnectar, com proposem, aquest braç sud de la capella del palau episcopal, documentada a partir del segle XII i potser amb restes d'estructures anteriors, obliga a deixar un espai entre braç sud i capella en la nostra projecció. Algunes consideracions sobre la capella han insinuat la possibilitat que pogués formar part de l'extrem sud d'un braç del transsepte allargat. És una idea certament suggerent: el límit oest de la capella es troba alineat amb el límit est de la torre de Carlemany, fet que permetria dibuixar un transsepte de braços curts però amples, tot ell desplaçat més cap a llevant. És una solució semblant a la que s'ha adoptat en la darrera proposta de restitució de la planta de la catedral de Barcelona (dedicada el 1058), també aparentment amb un sol campanar aquest cop a l'aixella de migdia (figura 108).⁹⁴³ Però a Girona l'element 4, allargat més a l'est que la torre, de nou impedeix aquesta projecció, així com també obliga a deixar un certament incòmode buit al sud, entre el braç del transsepte i la capella del palau. Un darrer problema de la nostra projecció pot ser la profunditat exagerada del presbiteri i l'absis major un cop disminuït l'espai del transsepte. Recordem que l'absis major és projectat prenent com a referència les estructures localitzades el 1996, que tanmateix assenyalen en la direcció d'una proposta com la que mantenim; a més, el dibuix escauria a un presbiteri considerat profund, per això mateix molt apte a l'hora d'hostatjar el cor del clergat catedralici, com repetidament mostren els documents comentats (III.2.6.2). Tot i això, no es pot descartar del tot la possibilitat d'un absis més curt i reulat cap a ponent.

Però si la projecció que presentem planteja alguns problemes, és cert que també en resol d'altres que l'anterior planta del transsepte deixava sense resposta. En primer lloc queda resolta la difícil integració de la torre de Carlemany en la planta produïda per les excavacions, que potser n'era el punt més feble. En parlar dels campanars (III.2.4.3.2) s'ha fet referència a les variades possibilitats que ens mostra l'arquitectura romànica a l'hora de situar els cloquers en

⁹⁴² Arguments de la mateixa mena han conduït a configurar l'espai del transsepte en la darrera proposta de planta de la catedral romànica de Barcelona (Beltrán de Heredia/Lorés 2005, 109).

⁹⁴³ Beltrán de Heredia/Lorés 2005, 108-110.

relació amb les plantes dels edificis. Pel que fa a la zona dels transseptes, les solucions es poden resumir en dues grans famílies: independència/juxtaposició i integració.⁹⁴⁴ La diferència bàsica entre una i altra es defineix en termes de volums interiors: en el primer cas, el pis baix de la torre no forma part del volum del braç del transsepte corresponent; en el segon sí, encara que sigui en forma d'espai més o menys individualitzat o amb tribuna en un primer pis. És la diferència, per exemple, entre les torres de Santa Maria de La Seu d'Urgell, integrades però opaques al transsepte, i les afegides damunt els braços del transsepte de Cuixà, que originalment no interrompien el volum interior dels braços respectius. A Girona l'encaix proposat en la planta de l'any 2000 (figura 125) resultava altament problemàtic en aquest sentit: a banda del desconeixement de com es resolia el pis baix de la torre, de si tenia obertures al braç del transsepte adjacent o no, la integració es feia difícil pel fet de deixar un queixal a llevant que, des de l'interior del braç nord del transsepte, hauria provocat un aspecte d'estructura invasora d'aquest volum intern, independentment de si la solució podia ser opaca o diàfana. És a dir, en un o altre cas s'hauria vist a l'interior del transsepte l'angle sud-est de la torre, de presència obligatòria en atenció a l'estàtica del campanar: un angle prominent davant dues hipotètiques absidioles a llevant, la més septentrional de les quals quedaria gairebé amagada en un racó fosc; i encara tot això sense pensar en els problemes de coberta. Una tal disposició resulta inversemblant si pensem en una projecció original de tot l'edifici, que segons les dades al nostre abast degué incloure la planta tant de la capçalera (probablement el primer element a ser dissenyat) com del campanar, les primeres fases del qual són situables dins la primera meitat del segle XI. Fóra un marge massa estret per pensar en replantejaments del disseny global sense tenir-ne altre indici que una projecció molesta.

De fet no hem sabut trobar cap exemple semblant de convivència entre campanars i braços de transsepte en l'arquitectura romànica que responguessin a un plantejament original. Casos com les torres de transsepte de Sant Martí de Tours o, especialment per la seva semblança, la torre nord de Sant Hilari de Poitiers són atribuïbles a una diferència cronològica entre la construcció dels dos termes de la relació: a Tours les vicissituds provocades per l'incendi de 1096 obligaren al replantejament del transsepte i la capçalera, del qual participaren les dues torres, i a Poitiers la torre, associable a l'edifici dedicat el 1049 i amb una posició prou semblant a la que s'havia defensat per a la torre de Carlemany a Girona, resulta ser clarament anterior al replantejament de la capçalera dins el segle XII (figura 128).⁹⁴⁵ A Girona no hauria estat per a nosaltres cap problema entendre que l'encaix problemàtic derivés d'una diferència d'etapes de construcció, tan habitual en la història molt sovint complicada dels grans edificis religiosos medievals; si no fos que, com s'ha comentat en el seu moment, la torre de Carlemany és segons tots els indicis pertanyent a la implantació original de la catedral dedicada el 1038. La seva segona etapa de construcció, prou ben identificada a partir del coronament del tercer pis, afecta l'alçat i no la planta, la qual, com recordarem, mostra un sòcol amb un bloc de sorrenca imbricat en la construcció del mur de la sala capitular contigua, en funcionament el 1058 (IV.3.3). Imaginar una reforma del transsepte en una segona fase constructiva més avançada en el temps fóra, al nostre entendre, massa imaginar amb massa poques dades, i a més no serviria per

⁹⁴⁴ Héliot 1965, *passim*.

⁹⁴⁵ Héliot 1965, 66; Durliat 1982, 450-451.

resoldre la disposició original de la capçalera de 1038, que d'alguna manera es devia relacionar amb la base de la torre.

La nostra proposta permet doncs entendre la relació entre transsepte nord i torre campanar en termes semblants als que mantenien aquestes dues realitats a la seu de sant Pere de Vic, on igualment el campanar té contacte amb la meitat oest del límit nord del transsepte (figura 118). La situació del mur detectat a l'element 4 i la projecció del mur sud de la torre de Carlemany aconsellen pensar a més que es tracta d'estructures coincidents, si no són la mateixa, i per tant en un contacte físic directe que permetria una comunicació molt adient, a banda del que puguin significar les traces d'una possible obertura a la capella de Sant Rafael. De fet, la fórmula de Vic, assumit el fet que no planteja problemes d'integració entre torre i braç del transsepte comparables als que presentava la planta de Girona de l'any 2000, constitueix una solució de juxtaposició relativament original, fet que proveiria un argument més a favor d'una semblança dels dos edificis que es manifesta també a través d'altres realitats. I potser en relació amb això mateix podem trobar una possible raó per a la configuració modesta del transsepte gironí: si la torre havia de fonamentar-se en subestructures romanes que cloïen la plaça foral pel nord, bàsicament a partir del traçat de la pròpia muralla, i els murs de la nau de la seu havien també d'aprofitar les construccions de la gran estructura de la plaça religiosa del *forum* (figura 18), quedava només per al transsepte l'espai que aquests mateixos precedents romans poguessin deixar lliure entre ells. Un condicionament que no hauria tingut la seu de Vic, on s'hauria pogut plantejar una solució anàloga de manera més lliure i més harmònica.

També cal notar que la modificació del braç nord del transsepte deixa un espai a l'angle nord-est que permet una projecció més adequada del dormitori canonical, el qual d'altra manera envaïa l'espai de les absidioles, com veurem (IV.4.1). La presència d'aquest espai deixa la porta oberta a solucions de diversa mena per estudiar una eventual comunicació entre dormitori i església.

Pel que fa a la presència d'altars, no ens aventurarem a proposar cap estructura específica. El bell plantejament d'absidioles desplegat a la planta de l'any 2000 no sembla immediatament transferible a la nostra planta especialment per l'estretor dels braços del transsepte proposat; a més, cal recordar per davant de tot que no tenim cap indicatiu per a suposar la forma de tals estructures. La projecció de l'any 2000 devia molt, novament, a l'aspecte de la planta de la seu de Vic publicada per Junyent; però en realitat aquesta, com retrataven les plantes d'època moderna i com ha conclòs la recerca actual, comptava en el projecte original amb una capçalera llisa, amb els altars embeguts en el gruix del mur delevant mitjançant fornícules de planta rectangular, que s'havien entès com a fruit de reformes d'època baixmedieval però que s'han pogut verificar com a pertanyents al projecte original (figura 118).⁹⁴⁶ Tot i que el queixal inclòs a l'element 4 presenti una forma d'aquesta mena, pensem que la seva orientació al nord i la seva exigüitat no permeten assegurar-li una funció anàloga, per bé que tampoc descartar-la del tot. És per això que proposem una solució plana, tot pensant que l'aprofitament del gruix del mur, sense saber-ne els detalls, podria ser una solució ben plausible

⁹⁴⁶ Barral 1979, 44-45; tal disposició apareixia a les plantes i dibuixos d'època moderna (Adan/Soler 1996; una perspectiva interior amb situació dels altars a Gros Pujol 1989, fig. 1) i va poder ser atribuïda al projecte original gràcies a un sondeig arqueològic precisament a la zona del transsepte nord (Adell/Pujades 1996).

tant pel paral·lel vigatà com per l'adequació a les dimensions resultants de la proposta. En tot cas, el que creiem que les fonts documentals i especialment litúrgiques assenyalen amb gran força i versemblança és que cal imaginar una capçalera que ha estat dissenyada per hostatjar quatre altars a més del major, probablement doncs dos a cada banda (figura 127).

III.2.6.3.2. Paral·lels i contextualització

Així doncs, el model de capçalera que proposem a Girona, tot i haver estat modificat, no desdiu del tot del context en virtut del qual havia estat interpretada la projecció anterior. Amb tot, si bé la comparació amb la capçalera vigatana pot quedar reforçada en atenció especialment a la relació de transsepte i campanar, la reducció de l'amplada ens invita a revisar la posició que Girona adquireix en el context general dels transseptes catalans de les darreries del segle x i inicis de l'xi. En un article ja clàssic, Isidro G. Bango interpretava que la novetat essencial en l'arquitectura de les capçaleres de tombants de l'any 1000 no era pas la multiplicació d'altars, que ja s'havia experimentat en època carolíngia, sinó precisament l'amplada donada als transseptes en relació al cos de les naus de cada temple, fet que permetia el desenvolupament d'estructures per a aquests altars. El procés hauria estat inaugurat a Cluny II (7 altars), on el transsepte ja es destacava fortament de l'amplada del cos de les naus, i a casa nostra hauria estat interpretat al Cuixà de l'abat Garí (7 altars) i immediatament després per Oliba en les seves creacions: Ripoll (7 altars) i Vic (5 altars), sense oblidar les obres de reforma al monestir del Conflent, que permetien afegir almenys un altar axial en una complexa estructura propera al deambulatori.⁹⁴⁷ L'amplada proporcional dels creuers de Ripoll i de Cuixà és inqüestionable (figura 129). El cas de Vic és també notable, malgrat que hi predomina l'aspecte quadrat més que el rectangular transversal: els braços del transsepte tenen una amplada semblant a la de la nau (III.3.1.3.1), tot i que aquesta, en ser única, fa que aquells transmetin una remarcable sensació d'amplitud (figura 118). En el cas de la nostra proposta per a Girona aquesta idea de l'amplitud del transsepte queda fortament reduïda: les dades disponibles ens dibuixen uns braços que només es destaquen en la meitat de l'amplada de la nau central (figura 127). Hom diria, doncs, que al projecte gironí no s'incorporaren determinades novetats de l'arquitectura del moment com l'amplada del transsepte.

Per començar amb la glossa dels contextos més immediats, l'absència d'aquest transsepte ample podria semblar relativament desconcertant en la regió més immediata, car en algunes contribucions l'estructura ha estat assenyalada precisament com un tret definidor de les particularitats arquitectòniques del primer romànic a la zona de l'Empordà-Rosselló i fins i tot de Girona, considerant exemples com Sant Genís de Fontanes, Sant Andreu de Sureda (figura 117), Sant Miquel de Cruïlles, Sant Daniel i Sant Gregori de Girona (als quals hi podríem afegir Sant Quirze de Colera).⁹⁴⁸ Però cal revisar aquesta atribució almenys en un cas de gran interès i

⁹⁴⁷ Bango 1988, 58-64; Vergnolle 1994, 53-54. L'amplada del transsepte de Cuixà és encara destacada a Boto, en premsa, com a referent de l'obra ripollesa, en detriment d'una filiació vaticana que no per tradicional resulta ser prou ben fonamentada.

⁹⁴⁸ Adell 1996, 31. Tot i amb això, l'amplada en aquests casos no per força ha d'estar lligada a la multiplicació d'altars. Observem per exemple que Cruïlles, malgrat la llargada dels braços del transsepte, només compta amb dues absidioles.

ensem que també de gran significació: el de l'església parroquial de Sant Gregori (figura 130). Amb l'objectiu, probablement, de cercar la màxima coherència en aquest esquema explicatiu, les darreres síntesis sobre la dita parroquial presentaven els cossos quadrats situats als extrems del trastepte com pertanyents a l'obra original,⁹⁴⁹ fet que aproximava enormement l'aspecte de la planta de Sant Gregori a la de l'abacial de Sant Miquel de Cruilles o a d'altres del grup esmentat. Però una observació detallada tant de la planta com de l'estructura actual, combinada amb l'atenció a les fonts escrites, ja publicades des de feia força temps i amb pulcritud per Josep Calzada,⁹⁵⁰ ens fan adonar que amb tota probabilitat els dos espais quadrats són ni més ni menys que capelles fondes afegides durant el segle XVIII, la del costat de l'Evangeli dedicada a Sant Sebastià i enllestida vers 1727, i la del costat de l'Epístola dedicada a Sant Antoni i acabada pels volts de 1730. L'església primitiva, que a més tenia una sola nau (les laterals foren afegides probablement durant la baixa edat mitjana), comptava per tant amb un transsepte estret capçat per dues petites absidioles, una a cada braç, a banda i banda de l'altar major, de les quals només en resta avui la del costat de l'Epístola. La planta de la parroquial de Sant Gregori, doncs, queda configurada de manera molt semblant a la que proposem per a la seu; pel que fa al transsepte que ens ocupa, l'amplada de cadascun dels braços responia exactament a la meitat de l'amplada de la nau. Independentment, doncs, del que podria ser una tendència regional de transseptes amples i que en tot cas caldria revisar, l'església de Sant Gregori, dedicada el 1038 com la de la seu, devia reproduir a escala reduïda la configuració de la capçalera d'aquest darrer edifici, amb un transsepte molt poc ample. Recordem que ha estat proposada una relació semblant entre la seu de Vic dedicada per Oliba també el 1038 i un nombre d'esglésies mitjanes i petites de la seva rodalia; Sant Gregori, amb la seva nau única i el seu transsepte, seria el testimoni d'un fenomen semblant en el cas gironí, així com Sant Daniel també ho seria sobretot en termes de decoració escultòrica (III.3.3.2.2.c).

Més enllà d'aquest paral·lel immediat, gairebé en diríem derivat, l'amplada reduïda del transsepte pot ser detectada en altres disposicions en planta de la regió, per bé que no amb la mateixa exactitud. La proporció, per exemple, és semblant a la que observem a l'església de Sant Pere de Rodes, on els braços simples del transsepte tenen també l'amplada aproximada d'una meitat de cos de les naus (a grans trets 25 m contra 13 m), per bé que allí el fet de tractar-se d'una església de tres naus dota el conjunt de major amplitud (figura 131a); probablement els condicionaments topogràfics no hi són pas aliens. Encara ben recentment l'església de Santa Maria de Castelló d'Empúries, un temple també de tres naus, ha estat objecte de recerques arqueològiques, de les quals en resulta una restitució que dibuixa un transsepte estret i baix de volumetria exterior semblant al que proposem per a la seu de Girona (figura 131c).⁹⁵¹ Però més enllà hi ha altres exemples a considerar que fan que aquesta presència de transseptes no gaire amples no constitueixi un *únicum* gironí. Sense voler ser exhaustius, cal que observem com un edifici tradicionalment tan important per a la definició de l'arquitectura del temps i del país com

⁹⁴⁹ Adell 1991e, 190-191.

⁹⁵⁰ Calzada 1986, 135-158.

⁹⁵¹ Les recerques, a càrrec de la Dra. Anna M. Puig Griessenberger i plasmades en restitucions arquitectòniques de Francesc Riart, van ser divulgades en una conferència a Castelló d'Empúries el setembre de 2007 i donades a conèixer per la premsa (Diari de Girona, 20/09/2007). En el moment de redactar aquest capítol restem a l'espera de la publicació definitiva dels resultats.

Sant Vicenç de Cardona també presenta un transsepte força estret, poc destacat de les naus laterals, amb braços amples de vers la meitat de la nau central (els diàmetres de l'absis i de les absidioles es relacionen exactament 1:2) i de volumetria exterior encara més limitada per la presència de les naus laterals, sense les quals la proporció seria molt i molt semblant (figura 131b). En el cas de Cardona, és clar que cal tenir en compte els importants condicionaments topogràfics que afavoriren aquesta disposició. A Girona les subestructures també obligaven i pogueren, doncs, produir un resultat semblant als ara exposats.

Aquesta mena de transsepte estret amb presbiteri major profund, en termes generals, podria ser interpretat com una adherència a pràctiques arrelades al món carolingi, relacionades amb transseptes baixos poc o no gaire destacats del cos de l'església (plànol de Saint-Gall, Steinbach, catedral de Colònia, assenyaladament Grandlieu o Saint-Denis),⁹⁵² i que per a Bango formarien part del conjunt de fonts generadores del tipus d'església d'una sola nau amb transsepte i tres absis tan abundant en l'arquitectura del primer romànic, que alguns autors anomenen "de tipus benedictí simplificat".⁹⁵³ Recordarem, en aquest sentit, la planta que es proposa per a la catedral carolíngia de Narbona, amb uns braços de transsepte igualment molt poc sobresortints: només uns 4 m davant dels aproximadament 12 m d'amplada que devia tenir la nau central (figura 132a).⁹⁵⁴ Molt assenyalat -i més ben documentat- és l'exemple de l'abacial de Santa Maria de Farfa a Itàlia, una església d'una sola nau d'uns 8 m de llum interior que l'abat Sighard dotà, vers 830, d'un transsepte continu molt poc ample (de nou cada braç de la meitat de l'amplada de la nau aproximadament), aparentment sense absidioles, el qual proveïa accés, això sí, a una cripta anular molt elaborada (figura 133a); la dedicació allí d'un altar del Salvador pren un sentit dens si considerem l'occidentació de l'església, alhora que l'adopció de transsepte continu i cripta ha estat llegida com a la reactualització de disposicions paleocristianes com la del Vaticà.⁹⁵⁵ Aquí destaquem, no obstant, la poca amplitud del transsepte. La proporció en què les absidioles laterals corresponen a la meitat de l'absis central ha estat identificada també en el diversos exemples del tipus que hom anomenà esglésies de sala única triabsidada (*dreiapsiden Saalkirche*), en cronologies carolíngies i posteriors, exercint influència en l'arquitectura de l'àrea llombarda,⁹⁵⁶ i de fet no és una proporció gens estranya de trobar.

Aquest tipus de capçalera no havia pas de desaparèixer sinó que, com assenyalava Bango, tindria una perduració en l'arquitectura monumental del segle xi. És present de manera assenyalada el món otònida i regions circumdants, com demostren exemples com ara, entre d'altres, Memleben, Gernrode, la catedral de Metz, Sant Miquel de Hildesheim, ja una mica més tard la catedral d'Espira; sobretot, però, ens convé destacar alguns famosos exemples otònians que associen aquest tipus al transsepte baix i a la nau única, com Sant Patrocle de Soest (figura 132b), Sant Pantaleó de Colònia (figura 132c) o la desapareguda del Sant Salvador d'Aquisgrà; les dues primeres, en els seus estats del segle xi, amb una sola nau i amb proporcions majoritàriament quadrades que evidencien sovint un clar plantejament modular; Soest, a més, no

⁹⁵² Heitz 1980, 22-23, 90, 161-165; Lheure 2007, 29-32.

⁹⁵³ Bango 1998, 58 i 64; Freixas/Sureda en premsa; Lheure 2007, 57 i 64; vegeu III.2.5.4.

⁹⁵⁴ Sigal 1921, 116-117; Esquieu 1994, 320.

⁹⁵⁵ Prandi 1976, 359-360; més detalladament, McClendon 1987, 25-34 i 57-75; reprès i en part verificat a Gilkes/Mitchell 1995.

⁹⁵⁶ Peroni 1976, 90 i 99; Lomartire 2003, 417-432.

tenia absidioles. En el plantejament clàssic de Godecki, tals transseptes baixos otonians del Mosa i del Rin passarien, per Alsàcia i Lorena, a l'arquitectura del primer romànic borgonyó, i de fet havien de tenir força èxit en l'arquitectura romànica meridional.⁹⁵⁷ A Itàlia, casos com San Pietro in Ferentillo (figura 133b) o San Salvatore al Monte Amiata (figura 133c) (tots dos de la primera meitat del segle xi) evocuen disposicions semblants de capçalera, a més de recordar també la disposició general de la planta, amb única nau i, en el segon cas, amb un cos occidental prou interessant.⁹⁵⁸ És una mena d'influència que ja es destacava precisament en relació a la difusió del tipus d'església d'una sola nau i transsepte i que hem fet notar en el seu moment (III.2.5.4) i que concorda amb diversos trets del nostre edifici que fan pensar en una clara mirada al nord d'Europa (III.2.2.3), tot i que en el nostre cas la proporció seria encara menor.

Podem citar altres casos esparsos. Un exemple d'aquesta menor relació en l'amplada del transsepte, tardà (primera meitat del segle xii) però molt significatiu per les seves característiques, el pot representar la prioral de Layrac (Lot-et-Garonne), un temple d'una única nau d'11'5 m d'amplada amb dos braços de transsepte que no s'allarguen més de la meitat de l'amplada de la nau (figura 134a),⁹⁵⁹ la qual cosa sembla evocar un context occità no pas allunyat d'algunes característiques del disseny del nostre temple (III.2.5.4.2). En un context similar però una mica més lluny, la catedral de Saint-Pierre d'Angoulême inclou un tipus de transsepte baix i no gaire destacat, als extrems del qual s'adossen sengles torres obertes a l'església;⁹⁶⁰ a banda d'aquesta darrera característica, la disposició del transsepte resulta prou semblant (figura 134b). També, segons el que s'evocava en parlar de la nau única, en darrera instància i reprenent una orientació historiogràfica molt comuna, s'ha vinculat aquesta mena de solucions en sentit general amb les plantes en "tau" o bé com ja s'ha dit de "capçalera benedictina simplificada" habituals en els segles xi i xii, algunes de les quals ja hem comentat, a les quals es podrien afegir l'abacial de Saint-Guilhem-le-Désert, la catedral de Magalona (figura 106) o Notre-Dame d'Aubune,⁹⁶¹ amb transseptes d'amplada moderada. Més a prop encara de les postres cronologies, l'abadia de Fruttuaria (en la fase iniciada el 1003), dotada a més d'un campanar semblant al conservat a Girona (III.2.4.2.1), presenta una capçalera que -no resulta gens estrany per la vinculació a Guillaume de Volpiano- mostra similituds amb el disseny cluniacenc; no obstant, ens podem fixar que els braços del transsepte resulten estrets, equivalents a l'amplada de les naus laterals (i per tant a mitja nau central) i només donen cabuda a una absidiola cadascun (figura 133c),⁹⁶² disposició que recorda igualment la de les capelles als extrems del transsepte de la llunyana però relacionada abacial de Tournus. Encara a Itàlia, els exemples ligurs d'a partir dels tombants del segle xii que, amb aquest disseny, s'han vinculat a preferències arquitectòniques de les comunitats vallombrosanes i també d'algunes canòniques regulars, i que per tant, a més

⁹⁵⁷ Godecki 1958, 47-62; Heitz 1980, 20; Plant 2003, 33-39; Lheure 2007, 34-37. Per a Colònia, també i darrerament Kosch 2005, 87-96, esp. 88. Vegeu també III.3.1.4.

⁹⁵⁸ McClendon 1987, 83-85.

⁹⁵⁹ Vergnolle 1994, 314-315, fig. 425.

⁹⁶⁰ Lheure 2007, 78-79.

⁹⁶¹ Lheure 2007, 61-65. La relació, per exemple, ja exposada com s'ha dit a Bango 1998, 58 i 64.

⁹⁶² Piva 1999, 184, fig. 1.

d'entroncar amb els temples vigatans estudiats per Junyent, han donat peu a reflexions semblants a les seves.⁹⁶³

Així doncs, tot i els punts per aclarir de la nostra proposta, els límits inexcusables que imposen alguns dels elements delimitadors no són obstacle per situar una construcció d'aquesta mena en un context definit, relacionable especialment amb solucions otonianes gairebé contemporànies, per bé que deslligat de les experiències coetànies més ben conegudes del país immediat.

III.2.6.3.3. Reflexions a l'entorn de la topografia litúrgica de la seu romànica

Si, aparentment, la "novetat" dels transseptes profunds no era incorporada en el nostre projecte, per altra banda els indicis disponibles demanen de deslligar aquest fet de tota implicació en termes de canvi litúrgic, com ja s'ha comentat. En la seva síntesi recent sobre els transseptes, en parlar dels edificis carolingis i romànics de disseny a grans trets anterior a la reforma romana, Lheure carrega el pes del caràcter dels transseptes sobretot en els de la zona occidental, especialment en l'àrea otoniana i de l'occident francès, tot vinculant-los a perduracions imperials d'una topografia bipolar (III.2.2.3), de manera que per als casos orientals que cita, independentment de les concrecions arquitectòniques, valen les consideracions generals quant a la funció del dispositiu: aïllament o marcatge de l'àrea de l'altar major, fragmentació de l'espai interior del temple, eventuais facilitats de circulació, connexió amb dependències adjacents, instal·lació d'altars secundaris.⁹⁶⁴ Pel que fa als llocs específics destinats als clergues, no en tenim notícies clares. És possible que el presbiteri de l'absis major fos profund, i que fos el lloc adequat per situar-hi el cor dels clergues de què ens parla la documentació del segle XII, tancat rera uns cancells; les dades tardanes, ja d'inicis del segle XIV, sobre la presència inadequada de laics al presbiteri i dins dels cancells atesta la vulneració reiterada de les antigues normatives. Igualment, la constància a la seu de Vic d'un altar de Santa Maria *in choro* fundat el 1205, darrera el major de Sant Pere, atesta la situació del cor canonical vigatà al presbiteri de l'absis major.⁹⁶⁵ D'altra banda, la configuració del dormitori i de la sala capitular amb els seus àmbits adjacents -menys coneguda en els seus detalls però atestada per les pràctiques litúrgiques (vegeu IV.3.3.2.2)- permeten valorar els avantatges de comunicació entre dependències claustrals i església que comportava l'estructura. Sobretot, però, el transsepte gironí sembla caracteritzat com és lògic per la presència d'alguns dels altars secundaris que són essencials per a la vida litúrgica de la catedral.

Com hem vist, el temple romànic incorporava probablement a la capçalera un dispositiu de quatre altars (cinc si comptem el del campanar) a més del major, fet que configurava una topografia sacra coneguda, molt semblant a la de la seu de Vic pel que fa a la distribució dels

⁹⁶³ Dufour 1994, 62-66; eadem 2004, 199-205. Vegeu també III.2.5.4.

⁹⁶⁴ Lheure 2007, 27-49; vegeu-hi també un pràctic resum d'hàbits litúrgics (53-56) tot i que caldrien alguns matisos en relació, per exemple, a les misses matutinals i altres costums comunitaris més enllà de les hores canòniques i la missa major, en tot cas certament subjectes, almenys en part, a la variabilitat de cada ús local. Igualment, tot i el títol de la part corresponent del llibre (*Le monde roman et la réforme grégorienne*), els usos descrits no són pas essencialment diferents dels que s'observen en els dos segles immediatament anteriors al 1100.

⁹⁶⁵ Gros Pujol 1996, 178.

altars a la capçalera i campanar. Això deu determinar una orientació comuna de l'ús cultual, que Boto ha considerat, encertadament, menys adaptat a les circulacions que el que podia tenir lloc a Cuixà, amb el deambulatori quadrat desenvolupat per Oliba; per tant, el disseny tindria també un terme comparatiu en la disposició dels set altars de la capçalera ripollesa, que per a aquest autor resulta un projecte *desconcertantemente nítido y escueto* en comparació al de Cuixà.⁹⁶⁶ En efecte, atesa l'absència de cripta o de relíquies especials susceptibles d'atreure pelegrins a Girona (cap document no ens en parla), les necessitats de circulació a l'entorn del santuari no semblaven prioritàries. No gaire diferents del de Girona eren els conjunts de relíquies sebollits als altars majors de Vic i de Ripoll, que per tant tampoc no havien de generar deambulacions, com demostren les plantes dels monuments, i s'hi podria afegir el cas de la Seu; a Cuixà, on les relíquies de l'altar major eren abundants però tampoc excepcionals, Boto interpreta els cossos dels màrtirs Nazari, Valentí i Flamidià com a possible causa de la construcció de la girola.⁹⁶⁷ A Vic la cripta podria haver funcionat com a lloc de circulació adequat sense destorbar els oficis de l'altar major, però en comptes d'usos d'aquesta mena la consuetud de vers 1200 documenta al seu altar el final de certes processons comunitàries, que prèviament han visitat la Rodona o els altres altars de la seu.⁹⁶⁸ Hom es pregunta doncs pel sentit d'aquest tipus de disseny vinculat a la presència d'aquests altars laterals; en alguns casos s'ha apuntat, per exemple, a una funcionalitat litúrgica no gaire desenvolupada que facilitaria l'ús de les absidioles, per exemple, com a sagristies de l'altar major.⁹⁶⁹

El coneixement que tenim del cas de Girona pot ajudar a aclarir, al nostre entendre, un aspecte important de l'ús d'aquesta mena de dispositius, encara que atestat en dates tardanes i no exclouent d'altres utilitzacions, sempre abans de la generalització del fenomen beneficiat i consegüentment de les misses privades institucionalitzades. Si, en efecte, el trànsit processional és moderat en aquestes ares (en el dia de la festa del sant corresponent o en les *rogationes* generals, semblantment a Vic: III.2.2.2.1 o III.2.2.2.3.b), per contra, la funció més important de què gaudeixen és la d'hostatjar les misses matutines de la litúrgia quotidiana de la seu. La missa matutinal gironina, que es deia després de Laudes, sembla una celebració de notable importància en la vida litúrgica de la seu. Aparentment la seva celebració s'encomanava al clergue setmaner, llevat de la missa matutinal de Pasqua i les de la cinquantena pasqual, que

⁹⁶⁶ Boto 2007b, 301.

⁹⁶⁷ Boto 2007b, 290-291.

⁹⁶⁸ Són les processons de després de les segones Vespres de Nadal (MEV, LCVE, 79), de després de les segones Vespres de Pasqua (295) i la de les Lletanies d'abans de la solemnitat de l'Ascensió, que visitava tots els altars de la seu i acabava amb una missa a l'altar de la confessió (346). És un ús similar al que tenia, a la mateixa seu i ja l'any 1038, l'altar Sant Andreu, on acabava la processó que durant l'octava pasqual passava pel baptisteri, segons el sacramentari de Vic (Olivar 1953, peces 36, 45, 53, 61 i 69). És possible que l'altar de Sant Pere *in confessione* tingués funcions que després passarien a l'altar de la Mare de Déu del Cor, situat sobre la cripta, darrera del major (amb aspecte d'altar matutí), fundat vers 1205 pel canonge Andreu Salmúnia, precisament l'autor de la consuetud: una d'aquestes funcions de l'altar de Santa Maria era, per exemple, la benedicció d'espelmes per la Candelera (MEV, LCVE, 478-484).

⁹⁶⁹ Carrero 2005, 28: «(...) los demás altares de la cabecera catedralicia quedaban exentos de un uso litúrgico determinado, pudiendo emplearse como sacristías, más cercanas al altar mayor donde se oficiaba, y por lo tanto, más prácticas a las necesidades del oficiante, hecho que explica la existencia de vanos a ambos lados del ábside mayor que ponen en comunicación los distintos ámbitos de la cabecera». Per a aquest autor, la presència menys freqüent de ministres ordenats en els capítols catedralicis que en els monestirs justificaria aquesta infrautilització. A aquest plantejament, com veurem, s'hi poden afegir matisos quant a la litúrgia comunitària i, sobretot, quant a la presència de col·lectius específicament destinats al sosteniment del culte.

havien de ser dites pel sagristà segon, el clergue de la seu amb cura d'ànimes interna (III.2.2.2.3.a). En virtut d'aquesta sinaxi matinal, el culte catedralici s'anava desplaçant al llarg de la setmana pel perímetre del temple, tot resseguint-ne la capçalera i, en la cinquantesena pasqual i alguna altra ocasió esporàdica, acudint al cos occidental; el moviment es va anar complementant encara, amb el pas del temps, amb la visita als altres altars que s'anaren fundant dins la seu, en la memòria del sant titular corresponent.

Malauradament, com ja s'ha dit abans, no podem atestar amb precisió l'antiguitat de la pràctica d'aquesta primera missa a Girona. Tot i que no és infreqüent en diversos indrets la denominació de l'"altar matutí", que sol ser una ara freqüentment situada al fons del presbiteri o en posicions alçades i/o axials, o més tardanament la dels altars de cor, amb anàlogues funcions, la "missa matutina" com a tal no és gaire present en els manuals i col·leccions d'història de la litúrgia que hem consultat. Tanmateix, es tracta aparentment d'un costum antic, vinculable segurament a les pràctiques monàstiques desenvolupades a partir del segle X i al fenomen de la multiplicació d'altars i de monjos que accedien al presbiterat. A l'abadia de Cluny, indret paradigmàtic en aquest sentit, la pràctica de la missa matinal, amb un monjo setmaner específicament destinat a la seva celebració, ja és present amb tota normalitat vers 1080 segons les fonts litúrgiques conservades.⁹⁷⁰

En el cas concret gironí, com hem observat, la notícia més antiga d'aquesta celebració data només de 1318, quan ja es parlava d'inveterat costum, fet que invita a pensar en un origen prou reulat. Per desgràcia la documentació vigatana o ripollesa que hem consultat encara resulta més gasiva que la gironina en relació a la missa matutinal, ja que aquesta ni hi és esmentada de manera directa; tanmateix, creiem que hi ha indicis raonables per suposar la seva vigència. A Vic la consuetudina de 1200 esmenta reiteradament la *missa maior*,⁹⁷¹ cosa que -entre altres indicis, i si prenem com a exemple les redaccions dels costums cluniacencs- bé pot implicar que se'n deien de *minores*, entre les quals la matinal; a Ripoll l'únic indicatiu interessant és la ja citada *missa sancti sepulchri* que el sacramentari de l'abadia preveu per al dia de Pasqua. Una notícia de gran interès, per bé que no gaire més antiga, ens arriba de Sant Joan de les Abadesses. Fa poc que M.S. Gros ha publicat el Llibre de la Pabordia Major d'aquesta canònica ripollesa, un manuscrit començat a redactar al segon quart del segle XIV que es conserva a l'ABEV i on es transcriviren i anotaren totes aquelles normes, prescripcions i accions jurídiques vinculants per al correcte funcionament administratiu de la comunitat canònica. Entre elles figura un document de 1298 pel qual l'abat Guillem de Sant Joan de Pladecorts instituïa la missa de l'alba, dotada a partir de les rendes de l'ofici de l'hostaleria, que havia esdevingut inútil. Aquesta

⁹⁷⁰ L'esmenten, per exemple, les *Consuetudines* cluniacenses redactades per Ulrich de Zell vers 1080 i en tot cas dins de l'abaci d'Hugues de Seumur (1049-1109) (Magnani 2005, 16).

⁹⁷¹ MEV, LCEV, 13, 38 o 195, per exemple. La peça 38 incorpora un matís molt interessant, que transcriurem: «Si autem venerit festo sancti Nicholai in hac dominica [segona d'Advent] est de consuetudine nostre ecclesie ut illud in hac dominica honorifice et solempne celebremus multis de causis. Primo quia gemma et honor est sacerdotum. Secundo quod altare in eius honore est situm in ecclesia nostra et est parrochiale, et maior missa dicatur semper de Adventu». Sant Nicolau tenia un altar dedicat a la seu de Vic i era costum celebrar-hi solemnement la seva festa; però quan aquesta queia en diumenge d'Advent, privilegiat segons la precedència litúrgica elemental, la missa major a l'altar principal de Sant Pere havia de ser *de Adventu*. La solució més plausible a aquesta disjuntiva és entendre que es deia la missa del sant del dia en una altra circumstància per força diferent de la missa major, probablement doncs una missa matutina, i sens dubte a l'altar del sant. Aquest indicatiu podria delatar una dinàmica tàcita idèntica a la que documentem explícitament a Girona.

missa l'havia de dir cada dia a l'altar de Santa Maria el prevere instituit en virtut d'aquesta fundació, que restava obligat a dir missa de la Mare de Déu els dimarts, dijous i dissabtes, i de l'Esperit Sant o de la festa que fos adient els altres dies, sempre a trenc d'alba, acabades o no les matines corals. La notícia no passaria de descriure la institució d'un benefici amb aquesta obligació particular si no fos que en el mateix text s'especifica que el prevere establert s'haurà d'alternar en aquest altar, per celebrar la missa prescrita una de cada dues setmanes, amb l'*uxolarius* del monestir, personatge que des de feia temps ja tenia l'obligació de dir-hi una missa (*cum iam sit obligatus celebrare in dicto altare Beate Marie*); si l'*uxolarius* s'havia d'alternar amb el nou establert, cal suposar que fins llavors deia la seva missa al mateix altar i a la mateixa hora.⁹⁷² A Sant Joan de les Abadesses, doncs, abans de la institució d'aquesta missa de l'alba de 1298, probablement hom ja hi deia una missa matutinal, encomanada a un dels oficials o dignataris de la canònica.

Aquest esment tan interessant de Sant Joan de les Abadesses ens assenyala una vegada més les característiques dels ordinaris i consuetes, textos on sovint no s'especificava allò que es donava per sabut; així se'ns poden escapar avui algunes realitats que, paradoxalment, de tan quotidianes com eren no van deixar cap testimoni. Recordem que, en realitat, a la consuetada de Girona l'esment de les misses matutines no es troba desplegat sistemàticament en cadascuna de les solemnitats, festes, domíniques o fèries, sinó que apareix gairebé de passada en les prescripcions generals que es formulen un sol cop o màxim dos al llarg del manuscrit (per exemple, a l'inici de l'any litúrgic o de la quaresma). És evident que es tracta d'un costum que no es descriu per obvi. És probable doncs que la missa matutina se celebrés en molts altres indrets -si no és que se celebrava arreu-, i que sigui sovint absent de la documentació, doncs, per aquesta mena de raons.

Tot i que no es pugui atestar amb precisió, doncs, l'antiguitat d'aquest costum a Girona, tenint en compte que la litúrgia tendeix a ser conservadora i que a Cluny el costum ja era estable al segle xi pensem que la consideració d'una pràctica com la missa matutina ens situa sobre la bona pista a l'hora de contemplar el disseny de la capçalera romànica gironina. En qualsevol cas, no es pot negar que això constitueix una bona clau hermenèutica per a la interpretació de la funcionalitat d'aquestes capçaleres catedralícies amb els altars en bateria, en connexió amb les pràctiques que en el mateix context cronològic s'han anat desenvolupant a les esglésies monàstiques: es tractaria d'un disseny amb transcendència no només en l'espai, sinó també en el temps, més concretament en el cicle setmanal. Amb sis ares, el dispositiu gironí podia desplegar brillantment el ritme litúrgic hebdomadari per tota la capçalera, tenint en compte que l'altar de Santa Maria repetia ús dissabte i diumenge; Vic, amb una estructura similar, podria haver estat dissenyat per a un ús semblant. Els set altars de Ripoll i de Cuixà demostrarien una adaptació encara més esplèndida a aquesta necessitat, a banda de cobrir la demanda d'altars per a les misses privades dels monjos preveres.

És clar que la disposició topolítúrgica de la capçalera s'ha de posar en relació amb la de tot el temple. Cal llavors que ajustem el recompte: són set altars a Girona, set també a Vic (si es compta la Rodona, o bé si el del Sepulcre era situat diferentment), potser vuit a Ripoll (si

⁹⁷² Gros Pujol 2006b, doc. 14, esp. peça 156, 80-81; idem 2007a, 39-40. Segons aquest autor, l'*uxolarius* podia ser un canonge encarregat de la celebració dels matrimonis.

comptem el del Sepulcre) i un mínim de deu a Cuixà (set d'originals, un més a la capçalera olibana i almenys dos més al cos occidental, la Trinitat i el Pesebre, si negligim els dels arcàngels Gabriel i Rafael que s'han proposat).⁹⁷³ A Urgell serien també set o bé vuit (depenent de la consideració del cos occidental i del còmput del pis baix de les torres del transsepte). La dimensió processional més desplegada, sense necessitat de girola, la podien proveir aquests altres altars de les seus gironina i vigatana, el Sepulcre a Girona (sobretot el diumenge *Laetare* i durant el cicle pasqual) i la Rodona a Vic; així, en termes temporals, el cicle setmanal que podia reflectir la capçalera es converteix en un cicle anual que abastava tot el temple. Fins i tot a Ripoll és possible pensar en un cos occidental on, potser, es deia una *missa sancti sepulchri* el dia de Pasqua i que per tant podria representar un segon pol litúrgic també en termes processionals, i encara tenint en compte l'existència de la veïna església de Sant Pere, que perfectament podria constituir una altra *statio*. En tot cas, l'església major del monestir de Cuixà hauria estat en efecte, i de llarg, el dispositiu més ric en el condicionament dels dos extrems, oriental i occidental, preveient dos circuits transcendents (a la girola de llevant i al cos de ponent) que, podent-se combinar en un de sol, també podrien tenir una vinculació més destacada les dues grans menes d'usuaris del conjunt (monjos i pelegrins).⁹⁷⁴

* * *

Així doncs, tot i ser la part més mal coneguda de l'edifici, el que podem saber de la capçalera de la seu romànica de Girona apunta a un trassepte poc ample i una mica llarg, de resolució oriental imprecisa en els seus detalls formals, i amb un absis major profund i proveït d'un llarg presbiteri amb funcions de cor. El disseny d'aquesta capçalera es podria relacionar amb determinats trets relativament arcaics d'herència carolíngia, perspectiva que també afecta altres parts de l'edifici com potser la nau única o més clarament la constitució del cos occidental, encara que la migradesa de dades impedeix d'avançar més per aquest camí. Amb tota probabilitat aquesta capçalera incloïa quatre dels altars amb els títols més antics documentats a la seu (Andreu, Miquel, Anastàsia i Joan), que juntament amb els de Sant Benet al campanar, del Sepulcre al cos occidental i de Santa Maria a l'absis major participaven de la topografia litúrgica bàsica de la seu tot repartint-se les misses matutines del cicle litúrgic setmanal i anual com a funció més assenyalada, dada que pot contribuir a la comprensió d'aquesta mena de dispositius de capçalera i de la disposició topolitúrgica general d'alguns grans temples contemporanis.

⁹⁷³ Codina 2007.

⁹⁷⁴ Sapin 1996, 61-62, fig. 9; Boto 2007b, 290 i 294.

III.3. CARACTERÍSTIQUES GLOBALS: *DISPOSITIO*, *CONSTRUCTIO*, *VENUSTAS*

Un cop resseguides les dades físiques disponibles i posades en relació amb les dades documentals que poden ajudar a identificar-les, és el moment d'exposar una altra sèrie de dades i propostes que afecten la globalitat de l'edifici que estudiem. Aquesta exposició es desplega des de tres perspectives en virtut del tipus d'informacions recollides: el disseny i la concepció de l'espai, la tècnica constructiva i la decoració. Per encapçalar cadascun d'aquests apartats ens ha semblat que eren especialment il·lustratius els termes isidorians que defineixen un edifici: *dispositio*, *constructio*, *venustas*⁹⁷⁵ i que, demostrant l'encert del savi sevillà, poden constituir una bona triple perspectiva per a l'estudi integral d'un edifici.

Pel que fa a la *dispositio*, és cert que la configuració en planta i -quan podem- en alçat dels sectors particulars de l'església (cos occidental, nau, campanars, transsepte, capçalera) ja ha estat proposada en els apartats corresponents, tot destacant-ne la singularitat quan ha estat adient. Tanmateix, cal dur a terme una reflexió sobre el procés d'implantació de l'església, ja que com veurem les dades que podem recollir de cadascun d'aquests elements es relacionen en un tot que considerem orgànicament disposat. El protagonisme de la planta, en ocasions gairebé exclusiu, no obeeix a altra raó que a les característiques de les dades disponibles; encara que som ben conscients que l'estudi del disseny d'un edifici no s'atura pas en la consideració de la planta sinó que ha d'incloure també l'estudi de l'alçat i de la distribució general d'espais i de volums, hom entendreà que les restes de què disposem ofereixen més certeses en relació a la planta, que és la dimensió que podem estudiar més intensivament, bo i sense renunciar, quan es pot, a inferir característiques d'alçat i de volumetria, com hem fet en els capítols anteriors. L'estudi d'aquesta *dispositio* centrada en la planta ens durà a fer una sèrie de reflexions tant sobre la metrologia de l'època com especialment, amb l'ajut d'alguns exemples, sobre la mecànica d'implantació d'esglésies a la Catalunya de la primera meitat del segle XI.

En segon lloc, a partir del conjunt de dades físiques estudiades podem extreure una sèrie de conclusions sobre la *constructio*, la tècnica constructiva de la seu romànica de Girona. Les consideracions en aquest sentit revesteixen també una innegable importància, per tal com l'arquitectura del primer romànic ha estat definida fonamentalment en termes d'adhesió a determinades mecàniques edificies prou ben conegudes. Ja veurem que el cas de Girona permet articular en aquest sentit un diàleg de rics matisos.

Per últim, una bona sèrie de fragments conservats, juntament amb les reflexions sobre la tècnica constructiva immediatament precedents, permeten formular interessants hipòtesis sobre la *venustas* de la seu romànica de Girona en termes de decoració escultòrica i arquitectònica. No només a nivell de decoració aplicada o de millores puntuals al llarg de la seva vida útil, sinó assenyaladament en relació a determinats trets que poden ser considerats part d'un projecte original.

De l'estudi dels tres apartats n'obtenim dades que ens permeten proposar, amb força versemblança, una definició del context i del significat del nostre edifici.

⁹⁷⁵ «Aedificiorum partes sunt tres: dispositio, constructio, venustas. Dispositio est areae vel solii et fundamentorum descriptio. Constructio est laterum et altitudinis edificatio (...). Venustas est quidquid illud ornamentum et decoris causa edificii additur». Isidor de Sevilla, *Etymologiae*, XIX, 9.

III.3.1. Dispositiu. Implantació, modulació i metrologia

III.3.1.1. Recapitulació: la planta i el disseny general de l'edifici

Les excavacions de 1998 i 1999, sumades a les dades procedents del seguiment de les darreries de 2004, permeten dibuixar amb un notable grau d'exactitud la planta de la seu romànica de Girona. Aquesta ja fou publicada poc després de les primeres campanyes d'excavació, i en base a ella han estat proposades diverses restitucions volumètriques que aconseguen donar una idea prou exacta de l'aspecte general de l'edifici.⁹⁷⁶ Malgrat tot, determinats condicionants d'aquestes iniciatives, relacionats amb necessitats de difusió i de llegibilitat, van fer que s'obviessin determinats problemes o que s'optés per solucions sumàries en ares d'una restitució el més exacta possible però alhora fàcilment comprensible. En el nostre cas, no trobant-nos sotmesos a aquestes obligacions, presentem les realitats tal com les determinen les restes i els documents, amb tota la seva problemàtica, i fins i tot amb extrems que no poden ser resolts; per tant, les propostes de comprensió dels espais constitueixen hipòtesis de consistència diferent, amb graus de força canviants, que en cada cas les dades s'encarreguen de posar en evidència.

A partir de les reflexions suara desplegadas la seu romànica de Girona se'ns planteja com un edifici de vastes proporcions (uns 60 m de llargada), fortament caracteritzat per una sola nau de vora 12 m d'amplada i un cos occidental tripartit, format per una estança central d'igual amplada que la nau, un pòrtic amb capella alta, flanquejada per dos àmbits gairebé quadrats, identificats gràcies als documents com una torre-campanar al sud i un espai que contenia les fonts baptismals, al nord. De la capçalera ens en manquen moltes dades. Coneixem el possible extrem de llevant de l'absis major i podem projectar la forma bàsica del transsepte, però ens manquen dades precises per conèixer la seva articulació (figures 135 i 136). Quant a l'alçat, disposem també de molt poques dades. La notícia documental de 1513 ens permet saber l'alçada de la nau, d'uns 20 m, força alta per tant, i l'obertura paredada al quart pis de la torre de Carlemany ens permetria pensar en un transsepte baix, no superior als 17'5 m d'alçada. Tot sembla indicar que hi havia coberta d'obra des dels inicis de la construcció, en tot cas vinculada al projecte original. Per al cos occidental, la constància de la capella alta i la versemblant possibilitat que l'espai destinat a baptisteri tingués un pis amb un ús anàleg a aquesta i connectat amb ella aconsellen de suposar-li una alçada no gaire diferent de la de la nau (figura 137). No hi ha cap constància de cimbori o equipament situat al capdamunt del creuer, ni cap dada sobre la coberta de la capçalera, a banda d'algunes reformes esdacusseres a partir de les darreries del segle XI molt imprecises.

En els capítols que segueixen es matisaran o complementaran algunes d'aquestes característiques essencials a través dels estudis concrets corresponents i de propostes específiques.

⁹⁷⁶ Freixas et al. 2000, 115-118, figs. 50, 60 i 62. A partir d'aquesta publicació de les excavacions, noteu les restitucions incloses a EHU 5, 187-191, figs. 58 i 59, i especialment, a partir d'elles, la maqueta realitzada per a l'exposició «La Catedral de Girona. L'Obra de la Seu», que tingué lloc el 2003 a la seu de la Fundació La Caixa a Girona (fotografia al catàleg, DD.AA. 2003, 193; les imatges anteriors, emprades per a il·lustrar-hi l'article de Sagrera/Sureda 2003, 119 i 124).

III.3.1.2. Estudi metrollògic i compositiu de la planta

III.3.1.2.1. Introducció: la implantació de les esglésies medievals

Tots els edificis es plantegen abans de construir-los; és a dir, se'n concep o dibuixa una planta i aquesta és *implantada* sobre el terreny on s'ha d'alçar la construcció en les seves dimensions originals. Sembla evident que és més fàcil construir qualsevol cosa, gran o petita, havent-ne mesurat prèviament les dimensions, ja que un error de plantejament pot tenir conseqüències desastroses en alçat. Això és i ha estat així avui i en els temps passats, i el procés es du a terme de manera tant més acurada com més important, rellevant o gran és l'edifici que cal construir, tant per les raons tècniques i estàtiques que apuntàvem com per altres de més complexes i d'ordre simbòlic sobretot en el món medieval.

Això succeeix especialment en els edificis simbòlics per excel·lència de l'edat mitjana: les esglésies. Les esglésies grans, sens dubte, del bracet amb els altres grans edificis que són l'objecte habitual de l'història de l'art i de l'arquitectura medievals i que constitueixen el que sovint hom ha anomenat l'arquitectura "cultura" del moment,⁹⁷⁷ però també les esglésies més petites. Diversos investigadors d'ençà de mitjan segle xx han enfocat aquesta matèria des d'un punt de vista sòlidament científic i, tot i que no sempre es parteix de les mateixes premisses ni s'arriba a les mateixes conclusions, es pot dir que s'ha pogut emetre un bon nombre d'opinions significatives i consolidar aquesta via d'estudi com a rellevant des del punt de vista científic i històric.⁹⁷⁸

III.3.1.2.1.a. Principis generals adoptats

La comprensió d'aquests mecanismes d'implantació amb connotacions d'ordre simbòlic i repercussions d'ordre tècnic ha estat estudiada des de diversos punts de vista, normalment amb una presència abundant de material gràfic. Tanmateix, les diverses iniciatives i estudis han rebut crítiques des del punt de vista metodològic, ben sovint centrades en les representacions gràfiques.⁹⁷⁹ No pretenem aquí, ni molt menys, resoldre d'una vegada per totes un problema de llarga tradició i de notable complexitat; de fet, ja han estat proposats marcs teòrics i pràctics de notable solidesa per a entendre un bon número d'exemples de l'arquitectura medieval europea.⁹⁸⁰ Advertim que enfoquem aquest tema a tall d'aproximació, tanmateix reveladora, que voldria un aprofundiment detallat dels casos que citarem. A més, cal adaptar els nostres procediments als edificis que considerarem, els quals manifesten d'antuvi una estructura aparentment senzilla o massa mal coneguda perquè puguem suposar-hi mecanismes de gran complexitat basats en el no-res. Per això, inspirats en iniciatives sòlides d'anàlisi metrollògica prou adients al context cronològic i arquitectònic, ens guiarem per uns principis generals molt

⁹⁷⁷ Adell 1986, 40.

⁹⁷⁸ Entre ells les contribucions de Sunderland o Sanabria, o sobretot, de Fernie, Hiscock, Guerreau, Zenner o Addiss, que citem en les pàgines següents. Guerreau per exemple aconsegueix oferir conclusions reveladores sobre diversos edificis medievals del centre-est de França, des de la catedral gòtica de Beauvais fins a Saint-Philibert de Tournus o Saint-Bénigne de Dijon, sense oblidar les esglésies de dimensions més modestes, amb un pes important doncs de l'interès pels edificis dels segles xi-xii que els fa molt atractius per al nostre estudi (Guerreau 1992; idem 1995; idem 1998).

⁹⁷⁹ Hiscock 2000, 3-22, esp. 16.

⁹⁸⁰ Hiscock 2000; Wu (ed) 2002.

bàsics, d'ordre més aritmètic que geomètric, en els quals coincideixen a grans trets autors com Fernie o Guerreau⁹⁸¹ i que com veurem poden donar resultats significatius:

- 1) ordinàriament les mesures significatives són les que s'obtenen a partir de la cara interna dels murs, és a dir, el que interessa plantejar és l'espai interior, que és el contingut i per tant representa la dimensió més important de l'edifici com a estructura. Tot i això, per explicar determinats límits exteriors les mateixes composicions emprades poden ser significatives de manera secundària. El que sembla menys rellevant és considerar un límit determinat a la meitat d'una filera de suports.
- 2) cal poder identificar relacions aritmètiques simples entre les dimensions dels grans segments de la construcció. Això hauria de permetre l'aïllament d'un segment bàsic, més gran o més petit segons la grandària de la construcció estudiada i que, agrupat gairebé sempre en nombres enters, hauria de poder expressar tota dimensió rellevant de l'edifici. Aquestes agrupacions de segments poden manifestar connotacions de caràcter simbòlic.
- 3) aïllat el segment bàsic, es pot mirar de cercar la seva correspondència amb les unitats metrològiques conegudes pel lloc i el període. Aquesta relació pot ser evident, més o menys oculta o simplement inexistent, sense que en alguns casos es pugui discriminar una cosa de l'altra; però molts exemples fan pensar que per plantejar un edifici es prenen unitats de mesura corrents o basades en les corrents. En tot cas, mai per mai no s'ha de començar un estudi mirant d'identificar en un edifici una determinada unitat de mesura coneguda *a priori*.⁹⁸²

Cal entendre que les mesures que s'analitzen tenen sempre un marge d'error, variable segons els casos. L'existència d'aquest marge d'error no implica negligència en les medicions sinó que deriva, gairebé obligatòriament, de les etapes en el procés d'implantació dels edificis. Amb tota probabilitat, la primera implantació deixava com a marca piquetes o estaques clavades sobre el terreny que indiquessin el traçat dels murs o els límits de l'espai interior modulats; les piquetes, lògicament, desapareixien en el moment d'excavar les rases de fonamentació de l'edifici, amb la qual cosa desapareixia tota referència de les mesures inicials. Això pot comportar sense sorpresa un cert marge de desviació dels murs construïts respecte dels límits que se'ls havia fixat inicialment. Evidentment, aquesta imprecisió té moltes possibilitats d'augmentar a mesura que l'obra s'alça, per la qual cosa les modulacions arran de terra o en planta sempre són més exactes que les estudiades en alçat o més amunt de la cota inicial dels murs.⁹⁸³

⁹⁸¹ Fernie 1995, 369 (1990) i 393 (1991); Guerreau 1995, 205; idem 1995, 151; idem 1998, 191. Ens apartem, per tant, de projeccions més complexes, sostingudes amb gran versemblança per a edificis principals de l'art romànic europeu (Hiscock 2002, 207-252), que com veurem ens sembla que no són necessàries en el nostre cas. La proposta de Zenner (2002, 25-55) serà comentada al resum (III.3.1.3.9). Els plantejaments geomètrics més complexos són habituals en la comprensió de les plantes d'edificis gòtics. D'aquest darrer camp, en l'àmbit català se'n pot obtenir una visió molt completa amb la consulta del dossier "La quadratura del gòtic. Catedrals catalanes", aparegut al núm. 289 de la revista *L'Avenç* (2004).

⁹⁸² A Guerreau 2000, 327-335 hom hi pot trobar una consideració molt completa sobre l'aplicació concreta d'aquest mètode, derivada de les darreres experiències de l'investigador i exposada en caràcter general, a la qual farem referència puntualment.

⁹⁸³ Guerreau 1998, 159, nota 38.

III.3.1.2.1.b. Les limitacions del cas gironí

Com veurem, l'aplicació d'aquests principis generals adaptats al nostre edifici i a alguns altres exemples donarà alguns resultats prou convincents, per bé que no amb l'exactitud ni amb al certesa que serien desitjables. Això obeeix a una sèrie de limitacions evidents del nostre objecte d'estudi, derivades totes elles del fet que el nostre edifici simplement no existeix, en el sentit que avui no és observable ni tangible.

- 1) Els indrets mesurats. Només vam poder mesurar sobre el terreny les restes excavades, llevat del cas excepcional del cloquer que es manté dempeus. Com que només disposem d'aquestes restes fragmentàries, ens cal a vegades adaptar-nos-hi i, en comptes de mesurar només les dimensions interiors de l'edifici, sovint ens toca de mesurar dades en principi irrelevantes com ara l'amplada dels murs o l'amplada, exterior obligatòriament, d'una estructura com la torre de Carlemany, i encara en només una de les seves cares, ja que les altres, com es veurà, les projectem amb més o menys marge d'error. Segons les premisses bàsiques que esposàvem no sembla que es tracti d'una dimensió rellevant, però ja veurem que no deixa de tenir una utilitat sorprenent.
- 2) El número de medicions. La precarietat de les restes (sempre en comparació a un edifici sencer) fa que el número de medicions obtingudes sigui molt limitat, fins i tot comptades aquelles medicions que en condicions normals no caldria enregistrar. Recordem que no és només que l'edifici no sigui visible, sinó que de fet els diversos fragments de l'església estudiada no han estat ni tan sols un moment tots alhora descoberts, i que aquestes mateixes restes havien estat destruïdes i malmenades. Tenim, com dèiem, medicions fiables de fragments concrets, però no pas un *corpus* de mesures de cada part de l'edifici. A més, per raó del colgament de les estructures, moltes de les mesures són preses sempre sobre plantes, això és, a vegades sobre *collages* (a rigorosa escala però fets *a posteriori*) de plantes parcials o bé fins i tot sobre projeccions en els casos menys assegurats. No tenim altre remei. Més delicat serà encara l'anàlisi d'altres edificis com ara Sant Pere de Vic, les plantes modernes del qual són altament inexactes, tenint en compte que les antigues són com a màxim del segle XVII i per tant és gairebé segur que presenten alteracions de l'estat original, cosa que indueix inevitablement a errors.
- 3) Una verificació impossible. Per si fos poc, es tracta majoritàriament d'observacions no repetibles (almenys no de manera fàcil i immediata), mediatitzades sempre, com dèiem, per unes plantes correctes però en les quals un error mínim podria tenir greus conseqüències en el marc d'un estudi metrològic que volgués ser absolutament precís.
- 4) El marge d'error. De resultes de factors com tots aquests, quedem condemnats a un marge d'error important. Per pal·liar les desviacions i errors en esglésies senceres, hom proposa fer diverses medicions en el mateix edifici i establir un acurat sistema de forquilles entre mesures màximes i mínimes per tal de minimitzar el marge d'error.⁹⁸⁴ En les condicions expressades, aquest afany de precisió seria absurd perquè estaria mancat de tota base material. Per tant, malgrat que les medicions concretes puguin ser ben fiables, les grans xifres seran sempre matisables. Malgrat tot, observarem que en la

⁹⁸⁴ Guerreau 2000, 329-331.

nostra projecció no hi ha decalatges significativament superiors a 20 cm, un marge d'error si es vol important en xifres absolutes, però que creiem que és acceptable tenint en compte les dimensions de l'edifici i la precarietat de les dades, factors que haurien pogut portar a desgavells veritablement irresolubles i inexplicables i que sembla que no ho han fet.

- 5) Consideració essencial de plantes. És clar que les restes gironines proporcionen un coneixement de la disposició en planta de l'edifici, mentre que de l'alçat només en disposem d'algunes notícies documentals poc precises que tot just permeten proposar unes dades molt generals. Sense voler reduir l'anàlisi arquitectònica a l'estudi de les plantes, el treball que farem es basarà en l'estudi de les implantacions, tant del cas gironí com dels altres edificis que hi seran comparats amb posterioritat, alguns dels quals es conserven dempeus avui.

Ens veiem, doncs, limitats a estudiar l'estructura metro Lògica de fragments de la planta d'un edifici units per la projecció del que podria haver estat el seu traçat general, amb diferències de seguretat que deriven de la quantitat de dades conservades en cada indret. Malgrat això, no hauríem dedicat temps i esforços a elaborar aquest capítol si, ultra les dificultats i imprecisions, no haguéssim observat fets remarcables i reveladors al respecte. Intentarem demostrar la validesa d'aquesta proposta en un context més ampli tot investint, després de tractar amb profunditat el cas gironí, l'estudi metro Lògic d'alguns exemples d'arquitectura religiosa de la primera meitat del segle XI a Catalunya, on les limitacions esmentades no són tan severes, per bé que es tracta d'estudis sobre planta amb un valor genèric il·lustratiu. Per simplificar-ho, ens centrem en l'estudi de les plantes (i, com s'ha dit, força menys en el dels alçats), tot esperant poder desenvolupar estudis detallats en el futur.

III.3.1.2.2. Mesures obtingudes i proporcions generals

Presentem ara un llistat de les mesures de l'edifici disponibles. Procedeixen indistintament de l'estudi de la planta i de les restes arqueològiques, i en cada cas precisem el suport físic de cadascuna d'elles o bé el grau de projecció que impliquen. Una sola mesura -relativa a l'alçat- procedeix de dades documentals. La planta sobre la qual es realitzen les grans mesures i projeccions és a escala 1:200, i per tant implica sempre un grau notable d'aproximació que fa absurda una precisió superior als 10 cm. On la resta conservada ho permet, presentem dues mesures (màxima, mínima).

Llargada total de l'edifici (de la cara interior del mur 1055 a la cara interior de les restes de l'absis)	60'70 m <i>circa</i>
Llargada sense Galilea (de la cara interior del mur 1022 a la cara interior de les restes de l'absis)	53'30 m <i>circa</i>
Llargada de la nau (de la cara interior del mur 1022 al límit E del mur 1106)	27'40, 27'80 m
Amplada exterior de la nau (de la cara exterior del mur 1411 a la cara exterior del mur 1009)	14'00 m
Amplada de la Galilea (amb arcosolis)	11'80 m

Amplada de la Galilea (sense arcosolis)	10'90 (O), 11 m (E)
Amplada de la Galilea (amb el gruix dels murs)	14'30 m
Intercolumni de la Galilea (cares interiors de les semicolumnes)	4'60 m
Fons de la Galilea (amb arcosolis)	6'50 m
Fons de la Galilea (sense arcosolis)	5'80 (S), 5'70 m (N)
Amplada o gruix del mur de la nau (murs 1009, 1106)	1'15, 1'14 m
Amplada o gruix dels murs de la Galilea amb arcosolis (murs 1046, 1010, 1022)	1'75, 1'60, 1'30 m
Amplada o gruix dels murs de la Galilea sense arcosolis (murs 1046, 1010, 1022)	1'35, 1'25, 0'90 m
Amplada de la torre de Carlemany E-O (cara N)	9'20 m
Amplada de la torre de Carlemany N-S (de la cara N a la projecció de la cara interna del mur N de la nau gòtica)	8'10 m
Amplada interior de la torre de Carlemany (sentit N-S, calculada al quart pis)	5'37, 5'47 m
Gruix del mur de la torre de Carlemany (al 2n / 4t pisos)	>1'60 m /1'06, 1'16 m
Alçada de la torre de Carlemany (des del sòl del claustre fins al final del darrer pis, sense barana afegida 1962)	34'50 m
Distància de l'angle nau-braç N del transsepte al mur S de la torre de Carlemany / al mur N de la torre de Carlemany	5'80 / 13'80 m
Amplada aroximada i hipotètica del transsepte (eix de simetria al centre de la nau, projecció de la distància de l'eix al mur S de la torre de Carlemany)	22 m <i>circa</i>
Fondària de l'absis (de l'inici del presbiteri gòtic a la cara interna de les restes de l'absis)	13'80 m <i>circa</i>
Alçada interna dels braços del transsepte (límit marcat pel quart pis de la torre de Carlemany respecte el sòl antic de l'església)	18'40 m
Alçada interna de la nau (la nau gòtica menys un màxim de 9 canes i un mínim de 8 canes de Girona del segle XVI respecte el sòl antic de l'església) (<i>supra</i> , III.2.6.2)	20'64, 22'20 m

Aquestes són les mesures que poden ser obtingudes sobre una planta mitjançant medicions directes o bé projeccions molt simples, expressables en una sola línia. Veiem que hi falten mesures molt importants, com ara la de la llum interior de la nau. És cert que posseïm l'amplada interior de la Galilea, però el mur 1009 ens fa veure que l'alineació de les cares interiors és un xic diferent: els murs de la Galilea són més gruixuts. Aquesta dimensió "de primera necessitat" l'hem d'obtenir mitjançant una sèrie de projeccions que valdrà la pena explicar a part.

Només posseïm dos murs de la nau coneguts en les seves cares interior i exterior: 1009, a l'extrem oest, i 1106, a l'extrem est. Tots dos tenen un gruix de vers 115 cm, aproximadament la mateixa que els murs de la torre de Carlemany a l'alçada del quart pis. A l'extrem oest de la

nau, 1009 té davant per davant el mur 1411, límit de l'amplada de la nau pel nord, però només en coneixem la cara externa. Si li donéssim la mateixa amplada d'115 m, la llum interior de la nau es podria calcular força aproximadament: $14'00 - 2'30 = 11'7$ metres aproximadament. Cal tenir en compte que, pel que sembla, en relació a un eix traçat des del centre de l'absis al centre de la Galilea, la nau s'estrenyia una mica en direcció a llevant (posició del mur 1106), de manera que aquesta mesura pot ser un xic inferior. Observem que correspon, amb poca diferència, a l'amplada de la Galilea amb arcosolis (11'80 m), mentre que sense arcosolis ens n'anem a una mica menys (10'90 m).

El primer que ens cal notar, un cop aplegat el corpus de mesures, és la relació que s'estableix entre les grans xifres de l'edifici. No apareixen gaire aclaridores a causa de la feblesa en la proposta del transsepte: llargada total / amplada estimada del transsepte = $60'70/22 \text{ m} \cong 2'75$, molt inexactament s'acosta a $1/3$. Amb la projecció de l'any 2000, que ara no podem sostenir, s'arribava a una relació gairebé exacta d' $1/2$: $60'70/32 = 1'91$, que seria de considerar si volguéssim tenir en compte el volum del campanar a l'hora d'integrar la totalitat de la planta en un mateix esquema. Anem a prendre algunes mesures una mica més fiables per avaluar la relació entre la llargada total de l'església i el fons del presbiteri major que proposem: llargada de l'església (fins cara O mur 1022) / fons estimat de l'absis = $(53'30+1'30)/13'80 \text{ m} \cong 4$ (3'96). És a dir, molt a grans trets, la mida màxima del transsepte cap més de dos cops i mig, gairebé tres, en la llargada total de l'edifici, mentre que el fons de l'absis cap quatre cops en la llargada total de l'església. No són conclusions gaire reveladores. La gran imprecisió que, per les raons expressades, afecta aquestes mesures no ens permet de progressar en aquest sentit, ja que l'obtenció de mínims comuns denominadors proporciona massa diferències.

Esgotat aquest camí, l'experimentació amb diverses possibilitats ens proporciona el que creiem que és un bon desllorigador del nostre problema i la clau per entendre l'estructura metro Lògica de l'edifici. I és que una mesura aparentment secundària, la llargada de la cara nord de la torre de Carlemany (9'20 m), es reflecteix en múltiples o fraccions força simples en la majoria de dimensions reals de l'edifici:

Llargada total: $(60'70+115 \text{ m, mida de mur estàndard}) / 9'20 \text{ m} = 6'72$ (6 vegades i $\frac{3}{4}$)
 Llargada de l'església: $54'60 \text{ m} / 9'20 \text{ m} = 5'93$ (unes 6 vegades)
 Alçada estimada de la torre de Carlemany: $34'50 \text{ m} / 9'20 \text{ m} = 3'75$ (3 vegades i $\frac{3}{4}$)
 Amplada estimada del transsepte: $22 \text{ m} / 9'20 \text{ m} = 2'40$ (unes 2'5 vegades, molt aproximat)
 Llargada de la nau: $27'60 \text{ m} / 9'20 \text{ m} = 3$ vegades exactes
 Alçades possibles de la nau: $20'70 \text{ m}$ (2 vegades i $\frac{1}{4}$), $21'85 \text{ m}$ (2 vegades i $\frac{3}{8}$)
 Alçada del quart pis de la torre (i dels braços del transsepte): $18'40 \text{ m} / 9'20 \text{ m} = 2$ vegades exactes
 Fons proposat de l'absis (o llum exterior de la nau): $13'80 \text{ m} / 9'20 \text{ m} = 1'5$ vegades exactes
 Llum interior de la nau /Galilea (molt aproximat): $9'20 \text{ m} \times 1'25$ (1 vegada i $\frac{1}{4}$) = $11'50 \text{ m}$
 Fons de la Galilea amb el gruix dels murs: $1'30 + 5'75 + 1'75 \text{ m}$ (projecció del gruix de 1010) = mínim de $8'80 \text{ m}$ (gairebé una vegada) (comptant que no sabem el gruix real de la façana de ponent)

La presència de fraccions en aquestes proporcions obliga a buscar un patró de mesura més petit contingut en la mesura del costat de la torre per tal de comprendre-les millor. Per al càlcul de les

dimensions basades en fraccions de 9'20, ens serà molt útil identificar que l'amplada estàndard del mur, 1'15 m, és justament 1/8 part de la llargada del costat de la torre ($9'20 / 8 = 1'15$). Aquest ha estat un pas importantíssim per a la recerca del segment bàsic. Múltiples d'1'15 equivalen doncs a fraccions de 9'20. Així,

Amplada de la torre de Carlemany (N-S): 8 m *circa*; $1'15 \text{ m} \times 7 = 8'05$ (7/8 de la torre)

Diferència entre les amplades interiors E-O i N-S de la torre a l'alçada del quart pis: ca 6'40 – ca 5'30 = ca 1'10 m (el gruix dels murs es redueix però la proporció continua).

Fons de la Galilea sense arcosolis: $5'75 \text{ m} = 1'15 \text{ m} \times 5$ (5/8 de la torre)

Intercolumni central de la Galilea: $4'60 \text{ m} = 1'15 \text{ m} \times 4$ (1/2 de la torre)

Trams laterals de la Galilea (amb semicolumnes): $3'20 \text{ m} = 1'15 \text{ m} \times 2$ (1/4 de la torre)

L'ús reiterat d'aquest seguit de llargades relacionades amb l'amplada de la torre ens permetria d'entendre la major part de dimensions de l'edifici, no sempre al mil·límetre, però amb una bona sèrie de coincidències sorprenents.

III.3.1.2.3. Criteris addicionals per a la proposta de planta

Igualment, la detecció d'aquest joc de mesures ens pot servir per mirar de comprendre millor, encara que sigui a tall d'hipòtesi, les dimensions del transsepte, les del cos occidental i la possible subdivisió en tramades de la nau. Atès el seu caràcter hipotètic, ens estímem més presentar aquestes suposicions separatament i només com a arguments laterals en favor de la proposta de planta que presentem; tanmateix, els inclourem en la proposta d'estructura metrològica de la planta (figura 138).

III.3.1.2.3.a. El transsepte

Com hem aventurat abans, les projeccions publicades fins avui pensen en un transsepte regular, és a dir, amb uns braços que s'allarguen a sud i a nord respectivament en iguals dimensions respecte d'un eix central. Contràriament al que s'havia suposat fins al moment, les troballes de 2004 forcen a situar el límit nord del transsepte alineat amb el mur S de la torre de Carlemany. Les mesures que podem obtenir, així i tot, semblen reveladores. Des de la façana nord de la torre de Carlemany al presumpte angle NO del transsepte, format pels murs 1106 i 1109, la distància és novament de 13'80 m, mesura igual a l'amplada exterior de la nau i 1 vegada i mitja l'amplada de la torre. Restada l'amplada del cloquer, el tram que queda mesura 5'75 m (5/8 torre), que correspondria a l'amplada del braç del transsepte i a la meitat de l'amplada de la nau. Per contra, si volem projectar l'angle NO del creuer de manera simètrica per obtenir el seu corresponent al SO, veurem que l'hipotètic angle quedaria situat a uns 9'20 metres de la paret nord de la capella dels Quatre Evangelistes (actual dipòsit de la sagristia i antiga volta de Sant Joan, *supra*), un cop més, l'amplada de la nostra torre, que hauria intervingut en la implantació del conjunt. Per altra banda, aquesta projecció explicaria una petita desviació dels murs de la nau, que com hem dit s'estrenyia un xic en direcció al transsepte. Podem pensar doncs que el transsepte de la seu romànica, a grans trets, estava format per dos braços que es projectaven uns 5'80 m cap a l'exterior (o 4,60 m sense comptar el gruix dels murs). La projecció

transversal del nostre edifici a l'alçada del transsepte, potser l'extrem més hipotètic de la nostra proposta, admet amb tot una lectura metrològica coherent que indica, amb tota probabilitat, una estreta dependència de les subestructures a la qual s'hagué d'adaptar el planejament del nou edifici.

III.3.1.2.3.b. El cos occidental

Quant a la forma del cos occidental, almenys en planta, també pot ser proposada mitjançant una hipòtesi lligada a aquestes dimensions que comentem. Com ja s'ha exposat en l'apartat corresponent (III.2.4), tenim constància que al sud de l'estructura hi havia un campanar que els documents s'avenen a designar amb l'adjectiu "vell", ja que devia ser enllestit abans que el seu homòleg que avui anomenem de Carlemany. Les consideracions metrològiques que acabem de desplegar contribueixen a constatar que aquest darrer pertany al plantejament original de l'església, especialment per les mesures que presenta. Igualment ho havia de ser, en conseqüència, un campanar que les fonts ens identifiquen com a anterior dins el mateix projecte constructiu. A més, la única cara completament coneguda del cloquer vell és la que s'adossa a la Galilea pel S, així com la única coneguda del tot del baptisteri (III.2.3), que és la que toca a la Galilea pel N; totes dues, doncs, tenen una longitud anàloga a la de la fondària total d'aquest pòrtic, una mica més si tenim en compte que, especialment a la trobada dels murs 1009 i 1013, veiem clarament que el mur E del cloquer vell se situa una mica més a llevant que la cara E de 1022 (o mur de separació entre la Galilea i l'església). Això ens serveix també per veure que, tal com s'ha dit, els dos cossos laterals de la Galilea, cloquer vell i baptisteri, devien ser iguals en planta, per bé que segurament no en alçat. Si el fons de la Galilea amb el gruix dels murs ens donava un mínim de 8'80 m, i encara a falta de conèixer amb precisió el gruix del mur occidental de tot el conjunt, és gairebé segur que el costat N del cloquer vell (i segurament també el S del baptisteri) mesurava prop dels 9'20 m. D'altra banda, el seguiment de 2004 va permetre localitzar les lesenes que, amb tota probabilitat, decoraven el centre de la cara oest de cadascun d'aquests dos cossos laterals, fet que permet situar l'amplada de les estructures en un marge semblant a la llargada, o també a l'amplada de la mateixa Torre de Carlemany, lleugerament rectangular, que és el que hem proposat. Malauradament, no podem conèixer els límits extrems a N i a S respectivament d'aquestes dues construccions, que es troben sota les capelles gòtiques i probablement molt malmenades.

III.3.1.2.3.c. Els trams de la nau

És lògic pensar que que la nau única de la seu romànica de Girona podia presentar una subdivisió en tramades, materialitzades en arcs torals i suports corresponents als murs. D'aquests suports laterals ens donarem raó quan parlem de la decoració del temple (III.3.2.2), ara n'hi ha prou amb avançar que determinats elements del fons lapidari en constitueixen un testimoni. Cal tenir en compte també l'existència de la porta de Sant Miquel al mur nord de l'església (i també l'antecessora de la porta dels Apòstols, al mur sud i davant seu, de la qual no en tenim cap dada): si l'església estava dividida en trams, aquestes dues portes en el projecte original preferentment s'haurien situat dins d'alguna d'aquestes tramades. Com haurien d'haver estat aquests trams? Usant, d'entre les mesures conegudes, la dada més adequada al cas,

podríem considerar que el que més es podria assemblar a un d'aquests trams és la pròpia Galilea. Observem que el fons de la Galilea amb arcosolis que hem mesurat cap aproximadament unes quatre vegades dins la llargada de la nau ($6'50 \text{ m} \times 4 = 26 \text{ m}$); la presència de quatre trams és, a més, l'única solució que permetria deixar la porta de Sant Miquel centrada dins d'un d'ells, si volem que siguin regularment distribuïts. Fem-ho, doncs, al revés: dividim la nau en quatre segments iguals i observarem que la mesura obtinguda és equivalent a les tres quartes parts de la torre de Carlemany ($27'60 \text{ m} / 4 = 6'90 \text{ m}$; $9'20 / 4 = 2'30 \times 3 = 6'90$). Cal descomptar de l'amplada de cadascun d'aquests trams la que correspon als elements divisoris: sembla plausible suposar-los una amplada semblant a la dels murs de la nau, és a dir 115 cm .⁹⁸⁵ De manera que la nau es repartiria en quatre trams de $5'75 \text{ m}$ separats per suports d' $1'15 \text{ m}$; en els murs laterals del segon tram començant per ponent, hi trobaríem, centrades, la porta de Sant Miquel i la dels Apòstols. A l'inici de la nau, als seus angles SO i NO, les excavacions no van permetre documentar-hi cap estructura assimilable als suports, tot i que l'arrasament de l'interior de la seu en aquell sector feia fins i tot difícil la detecció de la cara est del mur 1022, que separava la Galilea de l'església, i per tant podrien haver desaparegut els vestigis corresponents. La llargada dels trams un cop restat el suport és potser l'argument que dona la màxima validesa a aquesta proposta: heus aquí que $5'75 \text{ m}$ és una mesura ja coneguda, els $5/8$ del costat de la torre i, més important encara, el fons interior de la Galilea. Remarquem que aquesta partició l'hem obtinguda de la divisió de la llargada de la nau (que coneixem gràcies a la posició dels murs u.e. 1022 i 1109) i no pas d'una imposició forçada de les mesures de la Galilea; a més, s'hi fa bona la indicació inicial de tenir en compte, exclusivament, mesures interiors.

III.3.1.2.4. Notes per a la identificació del segment bàsic

Arribats a aquest punt, sembla que estem autoritzats a entendre que el "regle" usat pels constructors de la seu romànica de Girona tenia les següents divisions:

- 1'15 m (1/8 torre) (amplada dels murs)
- 2'30 m (1/4 torre)
- 3'45 m (3/8 torre) (subdivisió plausible; en tot cas, alçada de la torre / 10)
- 4'60 m (1/2 torre) (amplada del braç N del transsepte)
- 5'75 m (5/8 torre, fons de la Galilea)
- 6'90 m (3/4 torre)
- 8'05 m (7/8 torre) (amplada N-S de la torre)
- 9'20 m (1 torre)
- 11'50 m (1 ¼ torre) (llum interior de la nau)
- 13'80 m (1 ½ torre) (amplada de la nau amb murs)

⁹⁸⁵ Veurem que aquesta proposta no és incompatible amb les dades fornides pel fons lapidari, més aviat s'hi adiu perfectament. *Intra*, III.3.3.2. Notem que la manera correcta de mesurar els trams és, normalment, incloure en cadascun d'ells un dels separadors o modulants dels separadors individualment, i rarament o mai fent passar la divisòria pel mig d'aquests elements de separació (Guerreau 2000, 328-329).

Conegut no pas al mínim detall però sí amb prou exactitud el sistema de proporcions emprat, caldria cercar en relació a les seves particions el segment bàsic utilitzat en la implantació de l'església.

Com ha de ser un segment bàsic, per tal que el puguem identificar entre totes aquestes mesures? Novament segons les experiències de Guerreau, per anar bé el mòdul hauria de tenir una longitud adaptada a la grandària de l'edifici (en una església petita, un mòdul menor que en una catedral, per bé que puguin ser múltiples d'una mateixa unitat de referència), totes les dimensions del qual haurien de poder ser mesurades en un número raonable de múltiples enters del segment.⁹⁸⁶ Remarquem també que en l'estudi detallat de Saint-Philibert de Tournus, l'amplada de la nau es podia mesurar a través d'un número parell de segments (número igual a banda i banda d'un eix central), un fet lògic i convenient tenint en compte que l'eix longitudinal és una de les dues línies mestres veritablement rellevants d'una església (i de la concepció de la superfície i de l'espai medieval) que es traçava en els primeríssims moments de l'implantació.⁹⁸⁷ Cal veure ara quina de les mesures que presentem s'adiu millor amb aquesta sèrie de premisses lògiques.

9'20 m, per començar, és certament la mesura que ens ha permès detectar tot aquest sistema de proporcions i la unitat de referència del nostre "regle", però és una dimensió massa gran per a un segment bàsic: és evident que mesures prou grans com ara la llum interior de la nau, la fondària de la Galilea, de l'absis o del transepte, no són múltiples enters d'aquesta dimensió. 6'90 m, les tres quartes parts de la torre, permetrien modular de manera eficient la Galilea (1 mòdul de fondària per 2 d'amplada, la nau (2 mòduls d'amplada per 4 de llargada) i la capçalera en llargada (2 mòduls del creuer i 2 de l'absis), però fallen quant a l'amplada del transepte i del cos occidental; i sobretot, succeeix que ens obliguen a entendre la nau i les altres estructures amb les seves mesures exteriors (6'90 x 2 = 13'80 m), cosa que en principi caldria evitar. I, a més, impedeix de mesurar en segments enters la pròpia torre de Carlemany. Aquesta consideració de les mesures interiors, a més de fer-nos descartar 6'90 com a patró, aconsella també bandejar la meitat de la torre (4'60 m), que obliga igualment a tenir en compte mesures exteriors i a sobre dona per a la nau una amplada imparell (3 segments, i encara en mesura exterior). 2'30 m, la quarta part de la torre, sembla ja una dimensió prou plausible: permet modular satisfactòriament la majoria de les dimensions de l'edifici amb, com a màxim, el mig segment d'error, que seria l'amplada tipus del mur, i que constitueix un límit no ideal però acceptable. En tot cas, torna a donar problemes puntuals en relació a les dimensions interiors: l'amplada de la nau s'hauria de llegir com cinc mòduls interiors (número imparell, en tot cas 2'5 mòduls per banda, no sembla gaire bona solució) o sis d'exteriors (tres per banda, però comptant els murs).

Potser és una mesura un xic petita, però tot fa pensar que 1'15 m és la única dimensió que permet mesurar la pràctica totalitat dels elements de l'edifici en múltiples enters. Notem, de fet, que no hi ha elements rellevants des del punt de vista arquitectònic o estructural que mesurin menys d'un vuitè de la torre. Amb aquest segment, a més, la llum interior de la nau seria ara de 5 mòduls per banda, i fins i tot l'amplada del tram central de la Galilea (4'60 m, l'amplada més

⁹⁸⁶ Guerreau 2000, 328.

⁹⁸⁷ Guerreau 1995, 207; 1998, 191-192 i 197.

petita a mesurar a partir de l'eix longitudinal) estaria formada per quatre segments com a mesura interior, és a dir, deixant fora les semicolumnes (mesura interior).⁹⁸⁸ Sembla per tant, dins la precarietat en què estem obligats a moure'ns, que aquesta dimensió és la que té més possibilitats de ser considerada el mòdul bàsic de l'església.

III.3.1.2.4.a. Un patró menor per als detalls?

Molt breument presentem ara una altra sèrie de mesures d'elements de la catedral romànica que, al nostre parer, no tenen una repercussió directa en l'estructura numèrica de l'edifici i que per tant no afecten el que se n'ha dit fins ara ni el que se'n dirà d'ara endavant. Es tracta de les mesures de determinats detalls menors relatius a aspectes majorment decoratius o que poden ser considerats secundaris. Entre ells hi hem posat també algunes mesures que no procedeixen pròpiament de l'edifici catedral, sinó de les dependències canòniques annexes, que en propietat són estudiades en capítol a part (*infra*, IV) però que pensem que poden contenir dades útils en aquest sentit. Oferim novament les mesures en un quadre que en facilitarà la síntesi i que serà molt més breu que el precedent:

Fondària dels arcosolis de la Galilea	40 cm
Amplada màxima dels fustos de semicolumna adossada de la Galilea (1026 i 1040)	45 cm
Amplada màxima del capitell de la Galilea (R-69)	60 cm
Amplada màxima dels fustos exempts associats a la peça anterior (R-67 i R-68)	43 cm
Amplada d'una finestra de la torre de Carlemany (al 4t pis)	80/85 cm
Amplada d'una finestra geminada de la torre (al 4t pis)	80+22+80 cm aprox
Amplada de la lesena central de la torre	uns 45 cm
Amplada de les lesenes laterals	uns 85 cm
Amplada d'una arcuació llombarda de la torre (al capdamunt del 2n pis)	uns 80 cm
Amplada de les finestres geminades del capítol	112/115 cm (40+30+40 cm)
Amplada de les obertures del dormitori mirant al claustre	uns 76 cm

Totes aquestes mesures presenten una gran diversitat i, potser llevat de l'amplada de les finestres geminades del capítol o de la de les semicolumnes de la Galilea (43'125 cm equival a 1'5 peus de 28'75, *infra*), s'allunyen del patró que hem proposat ara mateix, ja que sembla excessiu cercar fraccions del peu més enllà del mig peu, que ja sembla difícilment defensable. Val a dir que en mesures tan petites és fàcil que observem una gran diversitat, fruit de l'erosió de les estructures, de la deficiència en la presa de les mesures o d'altres factors difícils de ponderar. Diverses mesures sembla que s'aproximen als múltiples de 20: 40, 60, 80 cm, potser de base propera a un pam dels volts de 20 cm, o bé simplement a un pam diguem-ne "natural", el de la pròpia ma del paleta. No ens hi farem forts, però simplement deixarem apuntada aquí la suposició que pogués existir un segon ordre de mesures destinat als detalls decoratius sense

⁹⁸⁸ Guerreau 2000, 328-329. És la dimensió emprada el 1513 per designar l'alçada de la nau

importància estructural, un fenomen que ha estat suposat en esglésies del període tant a Catalunya com fora d'ella, tot i que seria igualment possible que alguns aquests elements (sobretot els més singulars) no haguessin estat mesurats, o bé que ho fossin *ad hoc* i de manera rudimentària.⁹⁸⁹

III.3.1.2.5. Proposta d'estructura metro Lògica

Una de les conclusions dels estudis sobre metrologia de les esglésies medievals és la de poder destacar que els edificis inscrits en l'"arquitectura culta" es planificaven tenint en compte que estaven destinats a ser contenidors d'un espai sagrat, que tenia una gran importància simbòlica ja que representava el cos de Crist, el cos del Sant titular, la pròpia Església, la Jerusalem celestial o el cel; en tot cas, el lloc on s'acomplia la Litúrgia, veritable imatge del Cel a la terra i representació misteriosa de les realitats sobrenaturals.⁹⁹⁰ Aquest simbolisme de l'espai podia manifestar-se en la seva composició metro Lògica, és a dir, en el fet que els mòduls s'agrupessin en quantitats significatives des del punt de vista numèric, de manera que l'església tingués una estructura harmònica tant des del punt de vista físic com, sobretot, simbòlic.⁹⁹¹ L'ús de la simbologia numèrica en la planificació d'edificis, però també en la de poemes, composicions musicals o en l'organització de processons litúrgiques, és un fenomen que podem considerar habitual en les produccions d'alta cultura de l'anomenat renaixement carolingi i que queda reflectit en textos dels pensadors de l'època com ara Alcuí de York, Angilbert de Centula, Raban Maur, Hincmar de Reims o, ja més tard, l'abat Odó de Cluny; sense oblidar la descripció plena de símbols numèrics que, de mans del monjo del segle onzè Raül Glaber, ens ha arribat de la rotonda de Saint-Bénigne de Dijon; o, també, la del cos occidental de Cuixà que ens deixà el monjo Garsies. Notòriament, tinguem en compte que el perímetre interior de la capella palatina d'Aquisgrà, dissenyada per l'arquitecte Eudes de Metz entre 790 i 805, mesura exactament 144 peus carolingis de 33'3 cm, la superfície apocalíptica de la Jerusalem celestial, xifrada pel text joànic en dotze mil per dotze mil estadis (Ap 21, 15-17) i que és la imatge perfecta de l'ideal de l'Església a l'edat mitjana;⁹⁹² la resta de les mesures de l'edifici, tant en planta com en alçat, també corresponen a agrupacions de 7 i 12 d'aquests peus, i sembla que de fet tot el palau aquisgranenc de Carlemany estigué plantejat segons proporcions similars. Cal parar esment al fet que consideracions semblants a l'entorn dels nombres es feren a Aquisgrà encara en època de Frederic Barbarroja, a la segona meitat del segle XII, i que dues de les esglésies borgonyones estudiades per Guerreau, del segle XI, presenten també un perímetre de 144 mòduls o peus, en clara al·lusió a l'urbs celestial, imatge de la qual esdevenien, en la seva petitesa, sempre que en el seu interior s'acomplien els divins misteris.⁹⁹³

⁹⁸⁹ Adell 1987, 40; Guerreau 2000, 330.

⁹⁹⁰ Vegeu al respecte les conclusions de l'apartat dedicat al cos occidental. Per a una història de l'església medieval com a edifici segons les seves concepcions simbòliques, vegeu Iogna-Prat 2006.

⁹⁹¹ Sunderland 1959, amb interessants reflexions sobre el simbolisme dels números en l'Escriptura i els Pares de l'Església (Apocalipsi, Ireneu de Lió, Agustí d'Hipona); Guerreau 1998, 196-197. Per al simbolisme numèric, vegeu Meyer 1975.

⁹⁹² Vauchez 1985, 31. Per a la identificació de l'església o de parts d'ella amb la Jerusalem Celestial, vegeu l'apartat dedicat al cos occidental.

⁹⁹³ Heitz 1975, 742-745; idem 1992, 89-96; Guerreau 1998, 197.

La identificació i l'estudi de l'ús simbòlic d'aquestes xifres en la composició dels edificis, resultant en construccions de disseny més o menys ric o complexe, permet establir una diferència entre els creadors o dissenyadors de l'estructura metro Lògica d'una església i les persones encarregades de l'execució material dels edificis, ja que en determinats casos una estructura metro Lògica aconseguida és objecte d'una realització material mediocre, o a l'inrevés.⁹⁹⁴ Aquesta darrera consideració ens porta a distingir entre el comitent o responsable del disseny simbòlic de l'obra, per un cantó, i el responsable de la seva execució material, per l'altre; el primer encarregat de "pensar" els edificis a nivell segurament simbòlic i espacial (racional, és a dir teològic en el fons) més que no pas estàtic o tectònic (material i constructiu).⁹⁹⁵ Caldrà veure doncs si l'estructura metro Lògica que proposarem per a la catedral de Girona del segle XI i que compararem amb altres reflexions semblants pot ser llegida des d'aquesta perspectiva i ens pot donar pautes de cares a identificar el cercle intel·lectual on fou concebuda.

Malauradament, com s'ha dit, no coneixem exactament les dimensions de l'absis, malgrat que en poguem fer una projecció versemblant. Això és una mancança important de cares a l'estudi de les proporcions de l'església ja que, com s'ha fet palès en altres treballs,⁹⁹⁶ les mesures del presbiteri contenen el mòdul bàsic que articula el sistema de proporcions entre les parts de l'edifici i per tant les mides del conjunt. En el nostre cas és l'amplada del cloquer la que ha hagut de desenvolupar aquestes funcions, per altra banda de manera exacta i eficient. Però no és sobrer recordar (*supra*) que, segons les dimensions proposades i a grans trets, l'absis cap 3 vegades (2'96, per ser exactes) en la llargada total de la nau sense comptar la Galilea; si la comptem, 3 vegades i mitja. Aquesta proporció sembla reflectir una constant en el disseny dels edificis religiosos entre els segles VI i XI pel cap baix. A Santa Cristina d'Aro, la senzilla església dels segles VIII-IX presenta la mateixa proporció (la llargada de la nau és tres vegades la de l'absis), sabent, a més, que aquest edifici es dreçà tot respectant preexistències de l'antiguitat tardana.⁹⁹⁷ A Mas Castell de Porqueres la similitud és més aproximada, ja que el temple del segle VI (fase III) manté una proporció de 2'5 de la nau respecte de l'absis, i de 3'5 en la reforma i ampliació del segle VII (fase IV); en tot cas, es ronda sempre la proporció descrita.⁹⁹⁸ Quant a la basílica emporitana, encara més antiga (tombants dels segles IV-V), també observem que en la seva fase I la llargada de la nau correspon a 3'5 vegades el fons de l'absis.⁹⁹⁹ Amb tot, sembla clar que aquesta proporció és relativament elemental i que no sembla gaire significativa.

Ens interessarà més, potser, intentar desplegar l'estructura metro Lògica general de l'església, comptant la quantitat de mòduls que presenta cadascuna de les seves parts en primera instància en sentit longitudinal, sempre atenent-nos a la planta que hem proposat llegida

⁹⁹⁴ Guerreau 1998, 198; Hiscock 2000, ix-x.

⁹⁹⁵ Pevsner 1942, esp. 553-557.

⁹⁹⁶ Aicart, Nolla i Sagrera 1999, 31-32; Burch et al. 1999, 34-42; Nolla i Sagrera 1995, 95-98. Es tracta d'estudis sobre esglésies de cronologia més reculada. Els sistemes de proporcions i la metrologia que s'hi emprà, però, malgrat que siguin diferents, guarden determinades analogies amb el nostre cas i permeten comprendre'n alguns aspectes. Guerreau (1998, 192) no l'entén com una mesura tan important però coincideix a afirmar que és un número concret de mòduls, generalment de 7.

⁹⁹⁷ Aicart, Nolla i Sagrera 1999, 31-32.

⁹⁹⁸ Burch et al. 1999, 34-42.

⁹⁹⁹ Nolla/Sagrera 1995, 95-98.

en aquest cas d'est a oest (figura 138). Així, aquesta queda distribuïda de la següent manera: 12/12/24/6, això és

- 12 mòduls per a l'absis major (del mur intern de l'absis a la hipotètica cara oest de l'arc absidal)
- 12 mòduls per al creuer (de la cara oest de l'arc absidal a la cara oest de l'arc triomfal)
- 24 mòduls per a la nau (de la cara oest de l'arc triomfal a la cara oest del mur 1022), això és, 6 mòduls per a cada tram, inclòs l'element separador a l'est de cadascun, o bé si es prefereix 1+5 mòduls llegits sempre d'est a oest
- 6 mòduls per a la Galilea (de la cara oest del mur 1022 a la façana exterior) (aquesta dada és la que presenta més imprecisió ja que segurament el mur exterior era més gruixut).¹⁰⁰⁰
- Total de mòduls longitudinals: 54.

Tot sembla indicar que els mòduls s'han agrupat de 6 en 6. És significatiu que la fondària de l'absis i la del creuer quedin en exactament 12 mòduls, un dels números simbòlics per excel·lència. L'església, llegida longitudinalment, podria haver ofert una estructura metro Lògica prou coherent.

Pel que fa a la composició transversal de l'església, sembla que no ens apareix tan neta i suggerent com fins ara; cal tenir en compte que les dimensions de la zona del transsepte són, de fet, les que menys coneixem en detall. Segons la hipòtesi que hem defensat fins ara, el transsepte quedaria articulad de nord a sud, aproximadament, de la següent manera: 5/10/5 (cinc segments per a cada braç del transsepte i deu per a la zona del creuer, incloent en els primers el gruix dels dos hipotètics arcs formers o murs de limitació amb els braços del transsepte). Una certa imperfecció d'aquesta projecció evidencia un creuer de planta rectangular o trapezoïdal, almenys en la projecció, tot i que la diferència real només és d'un segment: la mesura longitudinal incloïa l'arc triomfal mentre que la mesura transversal no n'inclou cap. Si treiem el gruix d'aquests dos arcs formers, doncs, els deu segments restants del creuer es corresponen amb la llum interior de la nau. Pel que fa als braços, tenint en compte l'estranya configuració del mur adjacent al límit sud de la torre de Carlemany, cal entendre que hi ha una reducció d'un segment en relació a l'agrupació dels segments de 6 en 6 que sembla imposar-se en la distribució longitudinal. A la zona de la Galilea, l'estructura tornaria a ser 6/12/6, tot i que això implica tenir en compte, en aquest lloc, el gruix dels murs en la mesura interior, cosa que en el cas de la nau no ens ha semblat possible. Sembla que continuar especulant en aquest sentit no ens proporcionaria gaires certeses.

L'única descomposició d'amplada en peus que dóna un resultat remarcable és la de l'interior de la Galilea, no pas per casualitat, ja que és la part més ben coneguda de l'edifici a nivell material. Sabem que estava dividida en tres trams separats per semicolumnes d'uns 45 cm de diàmetre màxim. Això ens proporciona la següent distribució de nord a sud: 3/4/3 mòduls a

¹⁰⁰⁰ La imprecisió en el gruix del mur exterior no sembla un obstacle especialment greu. Si no perdem de vista el principi segons el qual el que cal modular són les superfícies interiors, ens semblarà evident que murs interiors i intermedis com els arcs triomfal i absidal o els separadors de les tramades de la nau estiguin perfectament modulats i que, per contra, murs exteriors introdueixin algun marge d'error.

grans trets, que amb les consideracions metrològiques que farem més endavant es pot explicar de manera més precisa (*infra*).

Quant a l'alçat, modular-lo representa en tots els casos i especialment en el nostre aventurar una projecció summament difícil. En general les composicions metrològiques són més ajustades i més exactes sempre en planta que en alçat per raons fàcilment comprensibles: una alçada es pot medir, però no pas implantar de bon principi. Tot i això, com que el disseny de l'alçat tenia repercussions directes en la coberta, devien existir sistemes proporcionals que sovint, com s'ha estimat en altres casos, podien estar basats en la projecció de diagonals.¹⁰⁰¹ Però anem a pams. Recordarem que l'alçada estimada per als braços del transsepte arribava com a màxim vers els 17'50 m (III.2.6.1.1), que podria correspondre a quinze segments (17'25 m); l'alçada de la nau podria trobar-se vora els divuit segments, que serien uns 20'7 m (III.2.5.3); també, l'alçada de la torre, 34'5 m (*infra*, III.2.4.2.1.), correspondria a trenta segments. Pel que fa a l'alçada de la nau, el criteri de la projecció de diagonals ens pot ajudar a decidir-nos per una proposta més baixa. Com veurem en el seu moment, una inspecció preliminar del cas de Sant Vicenç de Cardona ens du a veure que els arcs formers de la nau central tenen la clau de l'extradòs situada a una alçada de $1:\sqrt{3}$ respecte de la seva llum. Si apliquéssim aquesta proporció a una llum d'11'50 m obtindríem una alçada de la clau de 19'90 m, dimensió que sembla avalar la proposta de menor alçada orientada pels criteris documentals i compositius. Si això hagués estat així, seria la mostra de l'ús d'uns criteris compositius que aparentment no intervingueren en la projecció de planta que hem elaborat. Més endavant assajarem també l'avaluació d'aquesta proposta en termes estàtics.

III.3.1.2.6. El segment bàsic de la seu de Girona i les unitats de mesura de longitud al segle xi

Resta encara l'intent de trobar aquest mòdul de 115 cm o altres mesures que s'hi puguin relacionar entre les unitats de longitud documentades a Catalunya i si pot ser a l'àrea gironina en aquest primer terç del segle onzè. No esperem, però, de trobar-hi la solució definitiva, en aquesta recerca: es tracta, en realitat, d'una expectativa no gens fàcil de satisfer, per tal com no només els segments devien poder-se dissenyar lliurement segons l'edifici a implantar, sinó que a més el càlcul de les longituds entre els segles x i xi és conegut amb una certa dificultat. A la Catalunya medieval en general i del segle xi en particular coneixem, gràcies a la documentació, diversos noms de mesures de longitud que s'integren de manera relativament flexible en un marc general de relacions entre elles. L'existència d'aquest sistema general amb diversos graus de coherència, però, no impedeix que d'una localitat a l'altra (en alguns casos fins i tot dins de la mateixa) hi hagi fortes variacions quant al valor concret d'aquestes unitats.¹⁰⁰² Combinarem la documentació gironina i catalana amb altres casos de més lluny que ens han semblat

¹⁰⁰¹ Proporcions per a l'alçat són proposades en edificis altmedievals hispans a Caballero/Latorre 1982 i, més recentment, a la col·legiata de San Isidoro de León per Gerardo Boto (conferència inèdita, les comunicacions de la qual agraïm a l'autor).

¹⁰⁰² En els darrers trenta anys s'ha generat una bona quantitat de bibliografia sobre la metrologia medieval catalana, amb un fort pes dels estudis dedicats a l'alta edat mitjana, que per altra banda és el període amb més incerteses. Fent-ne una tria succinta, destacariem els treballs de Philip Banks (1987), Manuel Riu (1990, 1992, 1996) i Gaspar Feliu (1999-2001, sense comptar els volums compartits amb Alsina i Marquet 1990 i 1996), el darrer dels quals recull una bona síntesi i estat de la qüestió acompanyada d'abundant bibliografia.

significatius, tot fent una llista i comentari d'aquestes unitats. Més que mai, caldrà que anem a pams.

Les mesures identificades i estudiades corresponen en la seva major part, com és sabut, a patrons antròpics: el pam, la colzada, el peu, el pas. Una mica més deslligades d'aquest origen antròpic però malgrat tot relacionades amb ell d'una o altra manera trobem les dues vares més populars en la mesuració catalana: el destre i, una mica més tard aparentment, la cana i les seves variants. A partir d'ara anirem desgranant el significat i la correspondència d'aquestes unitats de mesura.

III.3.1.2.6.a. El pam

Parlarem en primer lloc del pam, omnipresent fins a la introducció del sistema mètric decimal. L'equivalència d'aquesta unitat en centímetres, tot i ser fluctuant com veurem, és segurament la més clara i coneguda de totes les mesures estudiades. El pam oscil·la entre els 19'5 cm (pam de Girona) o els 20'28 cm (pam de Montpeller),¹⁰⁰³ tot i que la documentació d'aquestes equivalències pertany als contextos immediatament anteriors a la introducció del sistema mètric decimal, es a dir, a l'època moderna o com a màxim a la baixa edat mitjana (a partir sobretot del segle xv). Com de costum, el panorama altmedieval és més complicat: Feliu distingeix dos grups de pams catalans, els que s'acosten al vuitè de cana (a Barcelona 19'4375 cm) i els «pams de destre», que com veurem se situen entre els 22 i els 25 cm.¹⁰⁰⁴ Fernie parla d'un pam de tres quarts de peu, de 22'5 cm, que convisqué inicialment amb un pam curt (potser una "palmada"?) d'un quart de peu, de 7'5 cm;¹⁰⁰⁵ tot plegat a l'entorn d'un peu d'uns 30 cm que és l'anglès o anglosaxó; a banda de l'esment de la probable "palmada", que trobarem en algun altre context, aquesta distribució sembla no tenir cap valor per a nosaltres.

III.3.1.2.5.b. La cana

Pel que fa a la cana, és una unitat que apareix sovint deslligada del patró antròpic en forma de vara de vuit pams o sis peus, tot i que cal recordar que per a Vitruvi l'alçada humana es xifrava igualment en vuit vegades l'alçada del cap.¹⁰⁰⁶ La cana és certament una unitat que no apareix explícitament en documentació del nostre període; en efecte, la coneixem bé sobretot en contextos baixmedievals i moderns, on està formada per vuit pams i, per tant, queda a la vora dels 1'56 m (cana de Girona);¹⁰⁰⁷ a partir del segle xii apareix més repetidament en la documentació, també en el disseny d'edificis.¹⁰⁰⁸ Tanmateix, segons acabem d'exposar, la

¹⁰⁰³ Romero 1945, 25; més complexitat (segurament en contextos tardans) a Alsina/Feliu/Marquet 1990, 188-189, i 1996, 189.

¹⁰⁰⁴ Feliu 1999-2001, 141.

¹⁰⁰⁵ Fernie 1995, 370-371.

¹⁰⁰⁶ Marc Vitruvi Pol·lió, *De Architectura libri decem*, III,1.

¹⁰⁰⁷ Alsina/Feliu/Marquet 1990, 130-131; 1996, ídem; Romero 1945, 25; testimoni de l'ús normalitzat de cana i mitja cana com a mesures de longitud a la ciutat de Girona els anys 1465 i 1589 foren publicats per Batlle 1970, 103-107. Per a equivalències diverses de la cana arreu de la Mediterrània a la primera meitat del segle xiv, sobretot per al mesurament de draps, vegeu Fernie 1981, 25-28.

¹⁰⁰⁸ Hom documenta per primer cop la cana de draper el 1197: Riu 1996, 828. Quant al mesurament de draps, per a equivalències diverses de la cana arreu de la Mediterrània a la primera meitat del segle xiv vegeu Fernie 1981, 25-28. Pel que fa als edificis, el *Codex Calixtinus* (redactat vers 1137) expressa les mesures de la catedral de Santiago en funció d'un segment bàsic anomenat *status hominis*, que a partir de les dimensions reals del temple ha estat

presència de pams menors o de vuitè de cana (és a dir, els pams que no són de destre) fa pensar que una mesura similar havia d'ésser present a la Catalunya dels segles X-XI, de la manera que fos.¹⁰⁰⁹ Efectivament, sembla que es poden documentar a casa nostra determinades mesures de projecció d'edificis (anterior, això sí, a la nostra cronologia) relacionables amb unitats que s'assemblen a la cana: la fase III de Mas Castell de Porqueres, datable a la segona meitat del segle VI, presenta una amplada de l'absis de 5'20 m i una amplada de la nau de 6'80 m, mesures que s'han identificat amb tres canes i quart i quatre canes i quart respectivament. Això implica una cana d'aproximadament 1'60 m, assimilable a la cana moderna, tot i que la presència de quarts en dimensions tan importants com l'amplada de l'absis o de la nau inviten a considerar aquest quart de cana com a segment bàsic, la qual cosa ens condueix a una dimensió d'uns 40 cm, més propera potser a la colzada (*infra*). Notem que els vuit pams d'aquesta cana serien cadascun d'uns 20 cm.¹⁰¹⁰

III.3.1.2.5.c. L'alna

Molt habitual també durant els segles estudiats fou l'alna, colzada o cúbit, relatiu a la mesura de tot l'avantbraç de la mà fins al colze, una unitat d'evident arrel antròpica amb què ja s'expressaven les longituds a l'antiga Mesopotàmia i a Egipte. A l'època moderna era la mesura estandaritzada a la Catalunya occidental (per bé que amb una longitud més dilatada), mentre que a l'est del país senyorejaven la cana.¹⁰¹¹ L'equivalència originària sovint publicada d'aquesta mesura en centímetres sembla trobar-se al voltant del mig metre, més precisament a l'entorn dels 46'6 cm, i és entesa la major part de les vegades com a un sisè (o altra fracció) de destre, magnitud que tot seguit comentarem (*infra*), o com a múltiple sovint imprecís de polzades, de pams o de peus (vint polzades, un peu i mig, cinc terços de peu).¹⁰¹² Assenyaladament es repeteixen les dues darreres (un peu i mig i cinc terços de peu), que com es veurà fins i tot sembla que podrien haver sobreviscut en determinades circumstàncies.¹⁰¹³ Dit sigui de passada, les dues relacions entre alna i peu (1'5:1 o sesquialtera; i 5:3) són habitualment citades en propostes de modulació d'edificis.

No és infreqüent la seva presència en el plantejament de construccions medievals i altmedievals. L'església de Santa Maria de Melque (Toledo), que les darreres publicacions situen en els segles VIII-IX però que durant temps ha estat datada a mitjan segle VII o fins i tot darreries del VI, mostra en el seu disseny planimètric l'ús bàsic d'una unitat de 49'837 cm, identificada pels excavadors com a *cubitus* romà. Hom interpretà que aquesta llargada representava un augment d'un 10% respecte de les unitats romanes clàssiques,¹⁰¹⁴ un fet d'interès, com veurem, quant a la seva conversió en peus: ja veurem que cinc terços d'aquesta alna constitueixen un *deunx* molt

xifrat en 1'66 m, és a dir una cana, separable en 8 pams de 20,8 cm (Castiñeiras 2000, 40-41). És l'únic cas en què hem vist que la cana s'identifiqui clarament amb una mesura antròpica.

¹⁰⁰⁹ Feliu 1999-2001, 140, nota 89.

¹⁰¹⁰ Burch et al. 1999, 40-42.

¹⁰¹¹ Alsina/Feliu/Marquet 1990, 40-41, 43, 116-117; 1996, ídem.

¹⁰¹² DHC, 33; Banks 1987, 42; Feliu 1999-2001, 143.

¹⁰¹³ Per exemple, consta documentalment que ho van fer a l'Anglaterra del quatre-cents: totes dues *rationes* (*cubit* = $1^{2/3}$ *foot* o = $1^{1/5}$ *foot*) es documenten en manuscrits anglesos del segle XV, i han estat interpretats com herències del sistema metrollògic romà. Fernie 1995, 384.

¹⁰¹⁴ Caballero/Latorre 1982, 312. Els debats sobre la seva datació, resumits a Godoy 1995, 250-252.

proper al peu clàssic. Més endavant en el temps, a la Borgonya dels segles X-XII, la colzada (*cubitus*) ha estat identificada en una bona sèrie de construccions religioses, assenyaladament les lligades al monestir de Sant Pere de Cluny i especialment en la seva tercera fase. Efectivament, la gran església de Cluny III fou implantada a partir d'una colzada de 49'2 - 49'3 cm, equivalent com veurem d'aquí a una estona a vint polzades o, novament, cinc terços de peu. La mesura es detecta també a Dijon i a Ginebra en els primers decennis del segle XI (rotondes de l'església del monestir de Saint-Bénigne i de la catedral de Saint-Pierre respectivament) igualment en relació amb el peu.¹⁰¹⁵

Però l'alna, a més de ser emprada en construccions, és una de les unitats principals a l'hora de mesurar llenços, i així es troba en abundant documentació baixmedieval de tipus comercial. Un dels articles clàssics d'Eric Fernie sobre metrologia medieval es basa en l'estudi de les notes d'un mercader florentí de la primera meitat del segle XIV, en què es recullen diverses unitats de mesura d'arreu de la Mediterrània; al costat de la cana, predomina l'*aune* en àmbit francès o el *braccio* en l'italià, òbviament amb equivalències diferents (i prou divergents) per a cada ciutat; fins i tot un mateix indret pot tenir cúbits diferents per a diverses menes de teixit (seda, llana, etc).¹⁰¹⁶ I aquest és el significat amb què l'alna apareix en els tres documents gironins del segle XI que en fan un ús directe i explícit. Encara que gràcies a altres textos sabem que existia una relació explícita amb el destre (*infra*), els tres pergamins esmentats empen l'alna com a unitat que serveix sobretot per a mesurar peces de tela: així, el 1042 el preu de dues peces de terra és valorat en *alnas XX de lencio*,¹⁰¹⁷ el 1047 se'n venen quatre per *alnas XXti II de lencio*¹⁰¹⁸ i el mateix any un alou és valorat en *mancusum I et alnas VIII de lencio*.¹⁰¹⁹ Això no pot excloure completament que un edifici fos implantat amb alnes, però veurem que a Girona sembla que se segueixen altres camins.

III.3.1.2.5.d. El destre

La mesura potser més popular a Catalunya en el context que ens ocupa va ser el destre o cana destra, una altra vara de patró no antròpic; el problema, però, és que les seves relacions amb el pam, el peu, l'alna o altres unitats de mesura de longitud poden canviar segons el lloc i l'època (i fins i tot dins el mateix lloc i època), i per tant cal entendre que en els decennis estudiats el mot designava una unitat de longitud com a concepte general, prou variable en la seva concreció com perquè calgués detallar la seva conversió en mesures menors en cada cas. Així, trobem destres de dotze pams i una palmada, tretze pams o catorze pams. Malgrat tot, hom admet en general que un destre podia ser dividit en dotze pams de destre, més grans que el pam ordinari.¹⁰²⁰ Pel que fa a la seva equivalència en el sistema mètric decimal, la complicació és encara més gran. El Diccionari d'Història de Catalunya documenta el destre o cana destra ja el

¹⁰¹⁵ Guerreau 1998, 192; 1995, 209; 1996, 156 i 163. Cal no oblidar que a Dijon una descripció de l'església elaborada pels volts de 1060, que inclou dades metrològiques, parla de les diferents parts de l'església tot mesurant-les en colzades (*cubitus*): Sanabria 1980, 520 i 527; Guerreau 1996, 155.

¹⁰¹⁶ Fernie 1981.

¹⁰¹⁷ 1042, 1, 30: Esteve i Odesind venen als esposos Bernat i Gonçalva dues peces de terra davant de la ciutat de Girona. CCBG, doc. 104, 220-221; CDSG, doc. 237, 247.

¹⁰¹⁸ 1047, 6, 4: Llopart ven a Engilrada i als seus fills quatre peces de terra a Llambilles. CDSG, doc. 252, 264-265.

¹⁰¹⁹ 1047, 7, 21: Llopart ven a Engilrada i als seus fills el seu alou a la vila de Llambilles. CDSG, doc. 255, 266-267.

¹⁰²⁰ Banks 1987, 39-40; Alsina/Feliu/Marquet 1990, 146-148; iidem 1996, 146-148.

879 i el considera equivalent a 2'82 m.¹⁰²¹ Philip Banks, en un interessantíssim estudi sobre les mesures de la Barcelona del segle onzè, entén com a cosa comunament admesa que el destre mesurava 2'796 m i que estava format, segons els casos, per catorze pams, dotze pams de destre o sis cúbits. Tot i això, l'autor identifica determinats canvis en el seu valor; concretament, detecta l'existència de dues menes de destres (*maior* i *minor*) usats de manera simultània a Barcelona durant el primer quart del segle xi. També proposa la idea que vers la meitat de la centúria hi hagué una reorganització mètrica lligada al restabliment del poder comtal, la qual cosa permetria aventurar que el destre (i potser també les altres unitats mètriques) anterior al tombant de segle era lleugerament més gran.¹⁰²² Gaspar Feliu, per contra, desenvolupant investigacions de Manuel Riu, entén que un *dexter minor* de 10 pams de 23'5 cm (per tant, de 2'35 m) va ser substituït a tombants dels segles x-xi per un *dexter maior* de 12 pams dels mateixos (això fa un destre de 2'82 m).¹⁰²³ El propi Riu ho exposà amb claredat més tard, aclarint el simple augment de dos pams per aconseguir un destre estàndard de 2,82 m a inicis del segle xi i, encara, la possible presència de destres de 14 pams a final se segle.¹⁰²⁴ Com veiem, més enllà de coincidències generals és molt difícil arribar a un acord total, més si tenim en compte que aquesta exposició que acabem de fer correspon al resum d'opinions de considerable complexitat.

Val la pena dedicar uns paràgrafs específics a la documentació del destre en context gironí i en les dates que ens ocupen. Sense que això vulgui dir que sigui l'única mesura emprada, sí que es pot dir que el destre és la unitat que més apareix, amb llarga diferència, en la documentació gironina dels segles x i xi. Per tal d'obtenir-ne una mostra prou completa hem recollit els esments de destres en els documents d'aquests dos segles que apareixen a la col·lecció diplomàtica de la seu de Girona (CDSG) i al cartoral de Carlemany (CCBG), els dos reculls de documentació més importants per a nosaltres. Computem un total de 31 documents on les peces de terra que canvien de mans es mesuren en destres: d'aquests, 20 (o 21, ja ho veurem) queden dins del segle x i 11 (o 10) dins del segle xi. Mirarem de sintetitzar algunes dades sobre ells que poden ser rellevants en aquest senzill quadre:

Data d'esment ¹⁰²⁵	Sigla CDSG	Sigla CCBG	Quantitat de destres en cada afrontació	Composició del destre (si s'escau)
909, 3, 21	Doc. 39	Doc. 24	E: dextros XII S: dextros XII passos O: dextros XXX N: dextros VIII	—
910, 6, 1	Doc. 40	—	E: dextros XIII S: dextros XXXIII O: dextros XIII N: dextros XXVI	—

¹⁰²¹ DHC, 343.

¹⁰²² Banks 1987, 38-39, 50-52.

¹⁰²³ Feliu 1999-2001, 141-149; vegeu també Riu 1992, 120-121; idem 1990, 197-199.

¹⁰²⁴ Riu 2006, 118-119.

¹⁰²⁵ Utilitzem en primera instància les datacions de CDSG atès que són les més recentment elaborades, i introduïm només la controvèrsia en el document on la divergència és notable. En la majoria dels casos es fa remissió a la transcripció de CCBG, que utilitzem quan cal. No afegim els registres per la proximitat del recull: es poden trobar a la publicació indicada.

911, 4, 1 (dues peces)	Doc. 41	Doc. 25	E: dextros XII S: dextros XVIII et passo O: dextros XIII N: dextros XVIII E: dextros II et passo S: dextros XVIII O: dextros III N: dextros XVIII	—
911, 5, 23	Doc. 42	Doc. 26	E: XXXVII dextros S: dextros XVI O: dextros XXXVI N: dextros XVIII	Ad dexterum dexteratum aderatum habens cubitos V et dimidium pede
911, 12, 18	Doc. 44	Doc. 28	E: dextros XI al passa (sic) S: dextros XIX O: dextros XXVIII N: dextros XXII	Ad dextrum habet cubitos V et dimidium pede
919, 10, 30	Doc. 46	Doc. 30	E: dextros XXIII S: dextros XXVI O: dextros XXIII N: XXVIII dextros	—
922, 1, 28 (dues peces)	Doc. 52	Doc. 34	(E): dextros XXII S: dextros XXX O: dextros XVIII N: dextros XXX E: dextros VIII S: dextros XX O: dextros XXII	—
922, 4, 25	Doc. 53	Doc. 35	E: dextros XXVII S: dextros XXIII O: dextros XXVIII N: dextros XVI	—
928, 1, 25	Doc. 60	Doc. 39	E: dextros VI S: dextros XXV O: dextros VI N: dextros XXV	—
931, 5, 25 (dues peces)	Doc. 66	Doc. 40	E: dextra L S: dextros LXXXX O: dextra LXXXVIII N: dextra LIII E: dextros XLIII N: dextros XL	A dextro qui habet cubitos V et medio pede
949, 4, 10	Doc. 84	Doc. 46	E: dextros VII S: dextros XIII O: dextros VI N: dextros XI	—
(abans de 954), 3, 30	—	Doc. 48	E: dextros XVI S: dextros XXVII O: dextros XVIII N: dextros XXXIII	et habet II alnas cum medium pedum

958, 1, 31	Doc. 97	Doc. 50	E: dextros XVI S: dextros XXXII O: dextros XVII N: dextros XXXIII	—
926, 1, 31 (dues peces)	Doc. 100	Doc. 52	E: dextros VIII S: dextros III O: dextros XVIII N: dextros III E: dextros XII S: dextros L O: dextros XII N: dextros L	—
963, 3, 18	Doc. 101	Doc. 53	E: dextros XXX et VI S: dextros III O: dextros XXXII N: dextros III	—
984, 4, 28	Doc. 125	Doc. 61	E: dextrosXXVIII S: dextros XXVIII O: dextros XXVIII N: dextros XXVIII	—
985, 5, 4	Doc. 126	Doc. 62	E: dextros VIII S: dextros XXV O: dextros VIII N: dextros XXV	—
985, 6, 2 MIRAR	Doc. 127	— ACG carp 1, 24 LV 148r-v	E: S: O: N:	—
992, 11, 29	—	Doc. 64	—	Et est modiatia I et habet dexter et alnas LV et medio pede
996, 8, 7	Doc. 148	Doc. 69	E: dextros LXXX S: dextros XL O: dextros LXX N: dextros XVI	—
[996-1009], 11, 9 o abans de 934, 11, 3	Doc. 163	Doc. 42	E: dextros VIII et passa ipsa clau de ipsa terra qui affrontat in terra de me comparatore et habet dextros VI S: dextros XXX O: dextros XX N: dextros LIII	Et habet ipso dextro alnes VI et medium pedum
1020, 1, 25	Doc. 183	—	E: destros VII S: destros XVI O: destros VI et paso N: destros XV	A destros de alnes VI et medium pedem
1024, 9, 10	—	Doc. 82	E: dextros XII S: dextros XII O: dextros IX N: dextros VIII	A dextros de alnas VI ab uncias maiores de medio pede

1035, 1, 6	—	Doc. 89	E: dextros XXV S: dextros III O: dextros XXV N: dextros III	Et habet ipso dextro alnas III (corregit en V) legitimas et medium pedum pede
1035, 2, 1	—	Doc. 90	E: dextros V et mig S: dextros XXVI minus alnes II et medium pedem O: dextros X N: dextros XXVI	Ab ipso dextro qui habet alnas VI et medium pedem ab ipsas unctias maiores
1036, 4, 4	—	Doc. 95	E: dextros XXXXXXI (sic) S: dextros XXX O: dextros LXVII cum dimidia cana N: dextros VI de uero cum ipsa clauē habet dextros XIII cum pas in alia clauē de omni dextro VIII et pes	habet ipso dextro alnes VI et medio pede ab unctias
1036, 5, 17	—	Doc. 97	E: dextros XXXVIII N: dextros V et pas	Adaro (sic: <i>a dextro</i> o bé <i>a ratio?</i>) de alnas VI et medium pede
1038, 12, 30	—	Doc. 98	E: dextros XV et passum S: X <dextros> et pas O: dextros XV et pas N: dextros VIII	Ad rationem de alnas VI et medium pedem
1039, 3, 17	—	Doc. 99	E: dextros XXXII Et habet dextros in altitudine XXXII et in altitudine (<i>latitudine?</i>) XII et passos II	Ad dextros qui habet alnas VI et medio pede
1083, 3, 28	Doc. 383	—	O: dextros V	Ad dextros de alnas VII et palmum I
1089, 4, 10	Doc. 410	—	—	Et est semodiata a dextro ex alnas VI et medium pede

La majoria de vegades (i sobretot a l'inici de la cronologia) el destre es fa servir en enters, cosa que indica que, a grans trets, era la unitat adequada per a mesurar terres amb un marge d'error negligible. La fracció que s'esmenta per indicar augment o sostracció és, sobretot, la passa o el pas. No sabem si aquesta passa que ens apareix repetidament hauria de contenir, com és tradicional, cinc peus (*infra*), o bé si designa una unitat difusa superior al peu, com podria succeir amb la *palmada* que Banks posa en relació al pam (*supra*). No apareix, per altra banda, res que s'assembli a un pam de destre, tot i que no podem negar absolutament que aquest destre de, posem per cas, cinc alnes i mig peu no pogués ser dividit en dotze fraccions, que no apareixen però de manera explícita en cap dels documents. Sembla clar que conviuen diverses maneres de partir el destre o de complementar-lo i és per això que cal precisar la descomposició del destre en cada cas. En aquest sentit, són especialment interessants els dos documents de 1035, 2, 1 i 1036, 4, 4, en què el destre hi és complementat de maneres diverses i simultànies. En el primer, trobem cinc destres i mig (*et mig*, així mateix) que conviuen amb vint-i-sis destres menys dues alnes i mig peu. Essent el destre d'aquest document de sis alnes i mig peu, resulta sorprenent la relació de les dues alnes i mig peu amb el mig destre, que a dreta llei hauria de correspondre a tres alnes i un quart de peu, llargada un xic estranya però que sabem segur que

podia ser mesurada perquè s'esmenta al document. Quant a l'acta de 1036, encara és més variada: hi conviuen destres amb mitja cana, destres amb pas i destres amb peu, essent el destre "tipus" novament avaluat en sis alnes i mig peu *ab unctias*. O l'agrimensor duia amb ell tres o més perxes diferents (cosa incòmoda i relativament absurda) o bé és que totes aquestes magnituds podien ser posades en relació en una mateixa perxa (o, diguem-ne, "cinta mètrica"). Efectivament, almenys des d'un punt de vista teòric la mitja cana equivaldria a tres peus (essent la cana una vara de sis peus o vuit pams) i el pas a cinc peus (segons la relació romana típica, *infra*). Podem pensar en una perxa feta a base de peus? I llavors, si és així, quants peus té un destre? Una possible solució és interpretar, amb Feliu, que l'alna equival a un peu i mig, i que per tant les sis alnes i mig peu corresponen a nou peus i mig;¹⁰²⁶ és una *ratio* que ens pot semblar estranya però que d'aquí a poc veurem que pot ser reveladora (*infra*).

En realitat, pel que fa a la composició "reglamentària" del destre gironí, observem que quan se'n precisa la longitud (16 de 31 casos) es fa sempre en un número d'alnes més mig peu, llevat d'una ocasió -1083- en què apareix el pam. Hi ha una certa variació que podem reduir a dues grans possibilitats: les cinc alnes i mig peu (4 casos –o 5, depenent de la interpretació del document de 992, *infra*) i les sis alnes i mig peu (9 casos). A partir de 1024 i en tres ocasions documentem també unes misterioses *unctias* (qualificades de *maiores* en dos casos) que segons sembla tenen a veure amb el destre de ja de sis alnes i mig peu; acompanyen la definició del mig peu (1024 i potser 1036) o la descomposició sencera, i podrien correspondre a petites addicions (fraccions del peu o similars),¹⁰²⁷ tot i que el mot, normalment i sobretot en contextos més recents, fa referència a unitats de mesura de pes o de capacitat.¹⁰²⁸ No podem oblidar una sèrie de definicions peculiars de mal intèrpretar, algunes de lectura dubtosa: un destre de dues alnes i mig peu (abans de 954), un altre -estranyíssim- de 55 alnes i mig peu (992),¹⁰²⁹ un de tres alnes i mig peu corregides en cinc (1035) i finalment el destre de set alnes i un pam (1083). Semblen tots quatre errors o dades negligibles; en el darrer no hauria costat gens equivocar-se i afegir una "i", com interpreta Feliu.¹⁰³⁰

Una lectura diacrònica d'aquestes especificacions ens permet constatar, en primer lloc, que la preocupació per definir el destre s'accentua a partir de les darreries del segle x, moment en què caldria situar una circumstància de canvi; i, segonament, que la longitud del destre sembla que augmenti al llarg del període estudiat. En efecte, la tendència general ens impulsaria a resumir que el destre de cinc alnes i mig peu és substituït pel de sis alnes i mig peu, d'acord amb la impressió de Riu i de Feliu¹⁰³¹ i més aviat apartant-nos del plantejament de Banks. A tall d'enclau, el darrer destre de cinc alnes i mig peu documentat és de 1035, quan el seu company d'una alna més ja sembla regnar amb comoditat. El destre de cinc alnes i mig peu potser es

¹⁰²⁶ Feliu 1999-2001, 142-143.

¹⁰²⁷ Feliu 1999-2001, 144, nota 104.

¹⁰²⁸ Alsina/Feliu/Marquet 1990, 240-241; *iiidem* 1996, 240-241.

¹⁰²⁹ Un més que possible error d'escriptura pot haver convertit un normalíssim destre de cinc alnes i mig peu en aquesta dada aberrant i incomprensible.

¹⁰³⁰ Feliu 1999-2001, 143.

¹⁰³¹ Feliu 1999-2001, 144; Riu 2006, 118-119.

relaciona, el 992, amb una *semodiata* de terra, i el de sis alnes i mig peu novament amb una *semodiata* el 1089.¹⁰³²

Almenys doncs a l'àrea gironina el destre del segle x té cinc alnes i mig peu, i el del segle xi (a partir del tombant de segle), doncs, ha guanyat una alna; i entenem que això fa créixer el destre, ja que no sembla gaire lògic pensar que sigui el destre el que es mantingui igual i que, per tant, l'alna quedi reduïda, quan és repetidament el destre el que es defineix mitjançant alnes, i no pas a l'inrevés. És interessant mirar d'avaluar aquest augment en les magnituds expressades pels documents: un augment d'una alna, és a dir d'un peu i mig segons Feliu, equivaldria a l'augment de dos pams segons exposa aquest mateix autor amb Manuel Riu (d'un destre de 10 pams passem a un de 12). D'una banda, la possibilitat no és gens desassenyada per tal com això permet mantenir la *ratio* tradicional de 6 peus = 8 pams a l'hora de descompondre la cana (III.3.1.2.5.b). Però en canvi els números no surten en comptar la descomposició absoluta dels destres en pams: el curt surt a 7'5 pams i mig peu (no arriba, doncs, a 10 pams) i el llarg a 9 pams i mig peu (no pot arribar a 12). Això ens referma en el fet que cal suposar una diferència entre un pam ordinari i un pam de destre, i en el primer cas el destre llarg torna a evocar, encara que de manera imperfecta, una vara de 9'5 peus (*infra*).

Independentment de si el destre s'estira o s'arronsa, val la pena notar que en molts casos barcelonins de la darrerria del segle x el destre és descomposat també en sis alnes, amb o sense complement d'altres mesures: *cubitos VI* (993), *cubitos VI et una polegada* (985), *cubitos abet VI et oso I* (985).¹⁰³³ I encara podria ser que a partir de finals de segle onzè (1083) el destre gironí hagués esdevingut una mica més llarg: set alnes i un pam, tot i que aquesta descomposició només s'esmenta un cop i encara subjecta a probable error; Riu esmentava la possibilitat d'un destre de 14 pams en aquest final de segle.¹⁰³⁴ La cronologia sembla que també ens marca l'aparició de noves unitats de mesura: a partir de mitjan segle apareixen la cana (1036) i el pam (1089), ja esmentats, mentre que abans les mesures reines eren pel que sembla l'alna, el peu i ocasionalment el pas.

En tot cas, la preocupació gairebé constant (o com a mínim sovintejada) per aclarir la composició del destre sembla que evidencia un context en què conviuen, segurament, destres de longituds diferents, que cal posar en comú tot usant una mesura fixa de referència: les alnes i els peus. Els pams -ordinaris o de destre- aparentment no participen d'aquestes mesures auxiliars que són útils a l'hora de comparar. La circumstància de canvi es fa especialment evident a l'entorn del canvi de segle (992-1036). Cal relacionar amb aquesta preocupació, sens dubte, l'ús de l'adjectiu *legitimas* que acompanya la conversió en alnes de 1035, de manera semblant al que detectava Banks per a les mesures barcelonines.¹⁰³⁵ És evident, com dèiem fa unes pàgines, que ens trobem en el marc d'un sistema mètric flexible, amb diverses unitats diferents, totes

¹⁰³² No dedicarem una atenció específica a altres unitats com la quarterada, la mujada o la mitja mujada (*quarterata*, *modiata*, *semodiata*), abundants també en els documents de transacció de terres del període, ja que es tracta de mesures de superfície que hom empraria molt rarament per a projectar edificis -i menys encara esglésies. Una *modiata*, per exemple, és clarament la superfície de terra que podia ser sembrada amb un *modius* (mesura de capacitat) de llavor. Notem de passada que s'ha estimat una relació entre la mujada i el destre: la mujada seria una àrea de 25 destres de costat, cosa que permetria relacionar-la més o menys amb l'*actus* romà. Banks 1987, 48-50.

¹⁰³³ Banks 1987, 42, nota 21.

¹⁰³⁴ Riu 2006, 118-119.

¹⁰³⁵ Banks 1987, 40.

relacionades entre elles però de manera canviant en alguns aspectes, fins i tot dins de la mateixa localitat i en un mateix moment.¹⁰³⁶

III.3.1.2.5.e. El peu

Hem deixat per al final el peu, una altra de les unitats de mesura més prodigades en temps pretèrits. Ja ens ha aparegut en les reflexions anteriors a l'entorn del destre i de l'alna, i de fet pensem, com es veurà, que constitueix el camí de moment més vàlid per trobar el desllorigador del nostre problema. Present en tot el món mediterrani, el peu per excel·lència és el peu romà, del qual s'han donat diverses equivalències (29'376 cm, 29'57 cm, 29'63 cm, 29'7 cm);¹⁰³⁷ la majoria d'estudis arqueològics, tanmateix, solen fixar-lo en uns 29'6 cm. En època romana hom solia agrupar-lo en passes de cinc peus (1'48 m), tot i que més endavant, en contextos moderns, la passa equivaldria a tres peus.¹⁰³⁸ A la inversa, el peu podia ser dividit en dotze polzades que, en el cas clàssic, mesuraven 2'46 cm. És la mesura omnipresent en el món antic i, més concretament, romà. Altres peus documentats són el drusià (33'27, 32'0, 33'29 cm), el carolingi (33'04, 32'16, 33'33 cm), el de Liutprand (de 28'5 a 29'5 cm), el gal·lic (32'40 cm), el visigot (33'33 cm), el mossàrab (33'26 cm), el castellà (27'86 cm), el valencià (33'29 cm), etcètera; la gran variabilitat evidencia una dispersió regional que, malgrat tot, respecta uns límits generals entre els 27 i els 33 cm.¹⁰³⁹

Si passem a la consideració dels documents arqueològics que tenim a l'abast, veurem que a l'Antiguitat Tardana, sobretot a partir del segle v, trobem sovint un peu llarg que se sol anomenar bizantí, un xic més gran que el clàssic, amb notables variacions lligades, segurament, a la progressiva manca d'unitat entre els diferents territoris de l'Imperi. Aquest peu bizantí és prou documentat en edificis de les comarques gironines d'aquesta centúria: així, la fase IIB de l'església de Mas Castell de Porqueres, el moment anterior al que esmentàvem més amunt, que cal datar a mitjan o a la segona meitat del mateix segle v, fou implantada pel que sembla a partir de peus d'uns 32 cm (31'8), agrupats de quatre en quatre, en mòduls d'1'28 m;¹⁰⁴⁰ i recordem que la fase III, del segle següent, s'articulava a través d'una "cana" que podia ser dividida novament en cinc peus llargs de 32 cm i que per tant assolía els 1'60 m. També, la fase V de la vil·la romana de l'Hort d'en Bach (Maçanet de la Selva, la Selva), datable dins la mateixa centúria, presentava un imponent edifici de planta en forma de U enterament plantejat a partir de passos de 154'45 cm, és a dir, d'unitats de cinc peus de 30'89 cm cadascun.¹⁰⁴¹ Convé observar

¹⁰³⁶ Com devia succeir en molts altres indrets: per exemple, a l'Anglaterra del segle XII es pot atestar la convivència d'unitats de mesura diferents, relacionables però sense una equivalència regularitzada i a més associades en aquest cas també a la mesura de terres i de robes, com la perxa i la iarda. «It is, then, possible to say that the Anglo-Saxons used fingerbreadths, inches, feeth, ells, perches, acre's breadths, furlongs and miles but that there is no way of knowing in what way, if at all, they were related to each other». Com a màxim, s'hi observa l'ús reiterat d'una perxa de 5'03 m (ja citada, segons sembla, per Isidor de Sevilla) que podria estar formada per 16'5 peus anglesos de 30'48 cm (versemblantment procedents d'un antic peu saxó) o 17 de romans de 29'59 cm, perxa en tot cas emprada en la implantació de diverses esglésies angleses del segle XI, com la catedral d'Ely (Fernie 1995, 300; 386-387). Com es veu, obviant les diferències el panorama mostra semblances interessants.

¹⁰³⁷ Feliu 1999-2001, 141-143; Riu 1990, 197; Alsina/Feliu/Marquet 1990 i 1996, 194.

¹⁰³⁸ Alsina/Feliu/Marquet 1990, 191 i 194; 1996, ídem.

¹⁰³⁹ Curuni 1976, 140; Feliu 1999-2001, 141; Ribes 2003, 43. Addiss (2002, 59) amplia encara més els marges: «typical foot measures ranged from about 27 to 37 cm».

¹⁰⁴⁰ Burch et al. 1999, 36-37.

¹⁰⁴¹ Llinàs et al. 2000, 107-113.

que aquest pas bizantí documentat a la Selva, com la "cana" de Porqueres, són mesures relativament properes a la cana baixmedieval d'1'56 m (*supra*).

En àmbit hispà, no voldríem deixar de notar que la comparació entre les esglésies de Santa Maria de Melque i Santa Comba de Bande revela una semblança molt estreta entre les proporcions de les parts de l'edifici però amb una adaptació del mòdul bàsic.¹⁰⁴² Si a Melque el segment emprat és de 49'837 cm, identificat com una alna o *cubitus* (molt semblant a la de Cluny III), el de Bande consistia en 29'673 cm, tres cinquenes parts de l'anterior, que els autors identifiquen amb un *deunx*, però que correspon també a un peu romà canònic. Tot i que la cronologia de les dues esglésies no és del tot clara (es podrien situar totes dues als segles VIII-IX),¹⁰⁴³ sembla que les mesures mantenen una relació lògica no aliena a les consideracions fetes fins ara ni a les que es faran tot seguit: si el segment de Bande fos realment un peu, aquest consistiria en les tres cinquenes parts de l'alna de Melque; si, per contra, no es tracta d'un peu si no d'una altra unitat, el *deunx*, potser caldria retornar a la raó d'un peu i mig per alna, la qual cosa proporcionaria un peu de 33'22 cm, proper al que algunes publicacions qualifiquen de peu visigot o mossàrab. De fet, els autors de l'estudi afirmaven que el *cubitus* de Melque i les mesures relacionades (per tant, també, el *deunx* de Bande) eren aproximadament un 10% més grans que els seus referents romans (*supra*). La duplicitat de conversions de l'alna és potser el marc en què cal interpretar la major longitud d'aquest grup de peus tardoantics, d'Hispania a Bizanci.

Com hem vist, per contra, a la Catalunya dels segles X-XII sembla que quant a l'ús, al peu li passen davant, amb avantatge, altres unitats ja comentades com ara el destre i l'alna o, més endavant, el pam o la cana. Notem però que el peu no deixa de tenir-hi relació: hem vist que algunes definicions de destre contingudes en els documents esmentaven els peus o els mitjos peus i que una alna (a Borgonya al segle XI) podia ser entesa com 5/3 de peu. Més encara: si una alna contingués un peu i mig (*supra*), l'altra relació admesa entre una i altra longitud, el destre de cinc alnes i mig peu estaria format per vuit peus, mentre que el de sis alnes i mig peu faria nou peus i mig, cosa que coincideix amb la perxa borgonyona de 9'5 peus habitual en aquesta regió a la baixa edat mitjana.¹⁰⁴⁴ 9'5 peus romans proporcionen un destre de 2'82 m, xifra que, remarcablement, coincideix amb una de les mesures proposades per al destre *maior* català medieval. Moltes altres unitats podien procedir del múltiple no del peu, sinó de la polzada, com la pròpia alna borgonyona, de 20 polzades. Sobretot, cal tenir en compte que en el sistema mètric del pam i la cana, el peu hi té un lloc molt ben definit: 3 pams equivalen a 2 peus i, per tant, una cana de 8 pams contenia també 6 peus sota determinades condicions.

Cal que destaquem, arribats a aquest punt, una relació interessant entre el peu tardà (més gran que el clàssic), la cana o pas i aquest peu medieval que podria haver estat més petit a casa nostra. Si una cana de 8 pams pot ser dividida també en sis peus, resulta que la cana baixmedieval/moderna de Girona, d'1'56 m, devia contenir per tant 6 peus més aviat petits, de 26 cm. Feliu, en efecte, registra un peu català calculat a partir del sisè de cana que es queda en

¹⁰⁴² Caballero/Latorre 1982, 314.

¹⁰⁴³ Godoy 1995, 252 i 327.

¹⁰⁴⁴ Guerreau 1995, 156-158.

25'93 cm.¹⁰⁴⁵ Igualment, la fase III de l'església de Mas Castell de Porqueres (segona meitat del s. vi) il·lustra, si ho recordem, una relació entre aquest peu petit i l'antic peu bizantí: la cana emprada a l'església més tardana equival a cinc peus bizantins ($31'8 \times 5 = 159$ cm), i per tant és divisible en sis peus diguem-ne "no romans", sensiblement més petits, de 26'5 cm (així com en vuit pams una mica més grans del normal, de 19'875 cm). Cal admetre, amb tot, que aquest peu petit obtingut a partir de la cana no sembla que fos una mesura realment utilitzada en la implantació de l'edifici. El peu doncs, tot i no ser la mesura més esmentada en l'època i el lloc estudiats, no és absent del sistema metrològic de l'època, i en tot cas podem trobar peus de dimensions semblants des del segle vi fins a les darreries del món medieval.

Una notable virtut del peu, a més, malgrat la popularitat del destre a la Catalunya del segle xi, és que a la ja esmentada regió de Borgonya sembla que aquesta mesura i els seus derivats foren omnipresents en tota l'edat mitjana;¹⁰⁴⁶ i això s'ha pogut constatar en l'estudi de la implantació d'un bon nombre d'esglésies, de manera més clara al segle xi i de manera més confusa a partir de la centúria següent i en el marasme metrològic de la baixa edat mitjana i època moderna, però sempre present malgrat tot.¹⁰⁴⁷ I quan diem peu, ens referim en aquest cas al peu romà, amb molt poques variacions a l'entorn dels 29'6-29'7 cm. En efecte, aquesta dimensió ha permès entendre l'estructura de grans edificis com ara les abacials de Saint-Philibert de Tournus i Saint-Bénigne de Dijon o la catedral de Saint-Pierre de Ginebra, però també la d'una bona sèrie d'esglesioles del Màconnais. En aquests petits edificis, el peu s'emprava directament; en les esglésies més grans, cal cercar-hi, òbviament, mòduls més grans (anomenats, als pocs textos que en parlen, *pertica*, *arundo* o també *cubitus* o *pes*, sense gaire cura per la terminologia) fets a base de polzades com l'alna de Cluny III o més sovint a base de peus. El peu, però, continuava sent la unitat bàsica de mesura, en el fons, de manera que no solem trobar edificis en què la longitud més llarga no sigui expressable en un número raonable de peus, normalment entre 100 i 300.¹⁰⁴⁸ Anem-ne a veure'n uns exemples il·lustratius.

L'abacial de Saint-Bénigne de Dijon que a inicis del segle xi féu construir l'abat Guillaume de Volpiano per artífexs vinguts d'Itàlia (1001-1018), amb una espectacular rotunda oriental el pis baix de la qual es conserva, estava articulada, en les seves grans dimensions, per mòduls d'uns 8'90 m. Aquests podien ser dividits en tres segments iguals de vora 296'7/297'7 cm, això és, deu peus romans clàssics.¹⁰⁴⁹ Aquests deu peus corresponen també a sis colzades de 49'3 cm,¹⁰⁵⁰ mesura atestada gràcies a una descripció de l'església feta pel monjo Raül Glaber pels volts de 1060. Segons Sanabria, la modulació en peus a Dijon a inicis del segle xi

¹⁰⁴⁵ Feliu 1999-2001, 141.

¹⁰⁴⁶ En els estudis citats de Guerreau; d'una manera menys particularitzada però igualment indicativa, el fenomen ja podia ser percebut a partir de l'estudi de Sunderland (1959), qui en analitzar les plantes de 14 esglésies situades entre l'Alvèrnia i Suïssa ja detectava l'ús d'un peu romà de 29'5-29'6 cm en sis casos (entre ells, el de Sant Pere de Roma). En els altres casos es tractava de peus de vora 33 o 34 cm.

¹⁰⁴⁷ Recordem la perxa borgonyona de 9'5 peus.

¹⁰⁴⁸ Guerreau 2000, 328.

¹⁰⁴⁹ Sunderland Wethey (1957, 15) proposava un peu de 29'48 cm tot basant-se en les dimensions ofertes per la planimetria setcentista de Plancher. Sanabria (1980, 527) ho corregí en base a planimetria pròpia i proposà un peu d'entre 32 i 33 cm. Guerreau (1996), a qui seguim, ha tornat a proposar el peu romà amb la màxima seguretat.

¹⁰⁵⁰ Observem que aquesta era una de les conversions tradicionals del destre barceloní a cavall dels segles x i xi. Banks 1987, 42.

podria relacionar-se amb referents directament romans.¹⁰⁵¹ La catedral de Saint-Pierre de Ginebra en el seu estat del segle onzè, així com en l'anterior del segle v, presenta un mòdul proper als 196 cm o 4 colzades novament d'uns 49 cm, amb la mateixa relació per tant amb el peu romà clàssic.¹⁰⁵² Però l'exemple més remarcable dels tres és sens dubte el de Saint-Philibert de Tournus, església abacial de la primera meitat del segle onzè amb característiques decoratives que la relacionen (amb totes les salvetats que calgui) amb el "primer art romànic" o al que aquí anomenem romànic llombard;¹⁰⁵³ una església, per altra banda, que també posseeix una esplèndida Galilea amb capella elevada i flanquejada per dues torres. Aquesta construcció estava organitzada a través d'un mòdul de 235 cm, format per 8 peus romans de pràcticament 29'6 cm (29'37), en grups de 5, 8, 9, i 12 mòduls. Com veurem en el capítol de descomposició, els separadors entre trams de la nau central mesuren 2'5 peus. La llargada total del temple seria de 32 mòduls, és a dir, de 256 peus romans.¹⁰⁵⁴ I no oblidem, com apuntàvem més amunt, que el peu sembla també que fou la unitat de base habitual a l'hora d'implantar una bona proporció, si no la generalitat, de les esglésies rurals de la zona de Màcon, moltes de les quals, a més, incorporen elements del lèxic decoratiu llombard: de les 21 estudiades per Guerreau, 16 presenten un peu que pot ser anomenat sense dubtes "romà" (entre 29'3 i 29'8 cm); quatre tenen com a base un peu més gran, a l'entorn dels 30 cm, i una darrera fa servir la colzada de Cluny (uns 49 cm), de lligam inequívoc i demostrat amb el peu. A destacar l'esglésiola de Massy, les mesures de la qual, dividides per 6 i per 12, donen com a resultat un mòdul de 115'5 cm, formada per 4 peus de 28'9 cm.¹⁰⁵⁵ Per últim, la implantació de l'església de Saint-Étienne de Nevers tant en planta com en alçat fou realitzada en funció d'una unitat mínima de 28 cm, segons Zenner agrupada en tres grans segments de 15'13, 17'92 i 19'60 m respectivament, tot i que l'autora mostra reserves a l'hora d'identificar-hi un peu.¹⁰⁵⁶

¹⁰⁵¹ Sergio Luis Sanabria (1980, 530-532) entén que Saint-Bénigne pogué ésser una còpia més de l'Anàstasi de Jerusalem (Krautheimer 1942a), en aquest cas a través de l'església romana de Santo Stefano Rotondo (s. V), ja que des de les darreries del segle X l'accés a Terra Santa havia esdevingut molt difícil. Per a la còpia, s'hauria dut a terme un estudi amb notes planimètriques destinat a l'adaptació del model romà al projecte borgonyó, amb una reducció a un quart de les proporcions originals: de 222 peus (romans) a Santo Stefano s'hauria passat a 55 peus i mig (carolingis) per a Saint-Bénigne. Al nostre entendre aquesta confusió de peus romans i carolingis introdueix problemes que l'anàlisi de Guerreau a partir del peu romà estandaritzat aconsegueix de solucionar, tot invalidant raonablement l'operativa de Sanabria; tanmateix, cal recollir l'interès d'una proposta que inclou la relació directa amb Roma. En aquest sentit, val la pena citar el cas de Fulda, per al qual Krautheimer (1942b, 11) demostrà que les mesures, preses a Roma en peus carolingis, foren implantades a Fulda en peus romans per confusió, en un exemple d'aplicació del peu romà deliberat per tal com era aliè al costum local.

¹⁰⁵² Guerreau 1995, 163.

¹⁰⁵³ En relació a aquesta similitud i a d'altres que comentarem de manera sumària, val a dir que la zona sud-oriental de Borgonya, corresponent a aquesta part de la conca de la Saône, ja havia estat de fet inclosa per Puig i Cadafalch en la geografia del "primer art romànic" (Puig 1930, 3-84). Evidentment, i de manera assenyada, la historiografia recent ha coincidit a separar l'edifici i, de fet, tota l'arquitectura de la regió d'una adscripció massa rígida a aquest "primer art romànic", que en realitat queda reduït a la mínima expressió sota l'observació detallada de les particularitats regionals (Henriet 1992, 108-111; Vergnolle 2000, 181-183).

¹⁰⁵⁴ Guerreau 1995, 206-209.

¹⁰⁵⁵ Guerreau 1998, 192-193 i 195.

¹⁰⁵⁶ Zenner 2002, 28-29. Ens sembla haver desplegat la variabilitat general del valor "peu" sempre dins uns marges generals, que com a mínim permet situar el fragment en l'àmbit del peu.

III.3.1.2.7 Hipòtesis i perspectives

III.3.1.2.7a. El peu "romà", base d'un sistema metrològic complex i diversificat?

Anem a veure si tot aquest seguit de deduccions poden ajudar-nos a identificar el nostre mòdul, encara que sigui lateralment. Sembla que la llum prové de Borgonya: l'existència a Tournus d'un mòdul de 235 cm, compost de vuit peus "romans" de 29'37 cm i tan proper a la quarta part de la torre de Carlemany (de 230 cm), i la documentació a Massy d'un mòdul d'115'5 cm, fet de quatre peus de 28'9 cm i tan proper al nostre mòdul bàsic, ens ha fet assajar les divisions de 230/8 i de 115/4. El resultat en tots dos casos (obviament) és de 28'75 cm, de manera que el nostre mòdul de 115 cm equivaldria a quatre peus lleugerament més petits que els romans.

La troballa d'un peu més petit no és estranya en el nostre context: Feliu documenta també un peu català obtingut a partir de la raó «3 pams igual a 2 peus» (1 peu = 1'5 pams) que queda en 29'156 cm, o bé un altre obtingut a partir d'un sisè de cana que es queda en 25'93 cm.¹⁰⁵⁷ Guerreau opina que una desviació superior al 2% respecte del peu clàssic de 29'6 cm (és a dir, una forquilla de $\pm 0'592$ cm) ens obligaria a pensar en un peu altre que el romà, però ja hem vist fa poc que aquest patró, segons els contextos, també pot variar un xic. A més, com també hem vist, el propi Guerreau documenta, a Massy, l'ús d'un peu romà de 28'9 cm,¹⁰⁵⁸ la qual cosa representa una desviació superior a aquest 2%; el nostre peu de 28'75 també depassa aquest tant per cent, però no sembla significativament diferent d'aquest rang de mesures. Basti constatar que Guerreau, en el seu estudi, documenta una certa variació en la longitud dels peus, més per damunt que per sota, però variació en tot cas. Per al nostre propòsit, la diferència sembla negligible. Hom ha documentat puntualment peus d'aquesta mateixa esfera de mesures (com un "peu de Liutprand" situable entre els 28'5 i els 29'5 cm),¹⁰⁵⁹ però per tot el que venim de dir opinem que no cal adherir-se a una modalitat específica de peu per rastrejar-ne les filiacions: sembla més assenyat creure que, simplement, es tracta d'un peu romà curt.

Té algun significat la longitud reduïda d'aquest peu? No ho creiem. No podem obviar, certament, que la seu romànica s'implantà en un lloc que havia contingut estructures precedents, i que aquestes podien haver exercit la seva influència atès que se n'aprofitaren murs com a fonaments; però, tot i amb això, aquestes estructures no degueren imposar una diferència significativa si, al capdavall, el peu resultant no representa una variació important respecte d'altres peus documentats en edificis de l'època. Per altra banda, en els exemples invocats hem vist que el peu romà canònic de 29'6 cm (que alguns, a més, situen lleugerament més amunt o més avall) conviu amb segments lleugerament més llargs o més curts que, siguin o no anomenats peus romans pels més puristes, funcionen amb una mecànica anàloga a la del presumpte peu canònic. La detecció d'un peu inferior al romà també concorda, per altra banda, amb les investigacions dutes a terme a Porqueres (cinc peus grans bizantins = sis peus petits medievals, una constatació útil a efectes de context general però en tot cas poc precisa, tant

¹⁰⁵⁷ Feliu 1999-2001, 141 i 149.

¹⁰⁵⁸ Guerreau 1998, 195-196.

¹⁰⁵⁹ Curuni 1976, 140.

cronològicament com numèricament). En l'anàlisi de l'estructura metro Lògica d'algunes esglésies (*infra*) veurem què podria significar aquesta combinació de mesures.

Per començar, podem especular sobre l'encaix que podria tenir aquest peu amb el destre, que si volem considerar en el context metro Lògic català de l'època és la mesura que ens permet fer més càlculs. Per començar, notem que deu peus de 28'75 cm formarien una vara de 2'875 m, pràcticament igual que el terç de mòdul major de Saint-Bénigne de Dijon (2'97 m), format igualment per deu peus. Notem que aquesta longitud de 2'875 m resulta ser lleugerament superior a la del destre que proposava Banks (2'796 m, diferència més reduïda en cas de comptar els 2'82 m esmentats en altres fonts); en conseqüència, notem que la dotzena part d'aquest destre hipotètic de 2'875 m correspon a 23'95 cm, una longitud no gaire distant dels 23'5 cm que Feliu i Riu proposaven per al pam de destre.¹⁰⁶⁰ Si en comptes de multiplicar-ho per 10 ens adaptem a la *ratio* de la perxa borgonyona de 9'5 peus, avalada per l'equivalència alna = 1'5 peus que esmenta Feliu,¹⁰⁶¹ el destre de 6 alnes i ½ peu segons el peu de 28'75 cm arribaria a 2'7315 m, i el pam de destre (/12) a 22'760416 cm. El camí de la descomposició a través de la polzada no ens aporta gaires certeses. Els exemples borgonyons ens fan pensar en una *ratio* lleugerament diferent, en què la colzada/alna constava de 20 polzades i el peu de 12; caldria concloure doncs que el destre de cinc alnes i mig peu tindria 106 polzades, i que el de sis alnes i mig peu en tindria 126. La primera possibilitat ens dóna una polzada de 2'7123 cm, un peu de 32'54 cm i una alna de 54'25 cm; la segona, una polzada de 2'2817 cm, un peu de 27'38 cm i una alna de 45'63 cm. Cap d'aquestes hipòtesis no coincideix mil·limètricament amb el peu proposat de 28'75 cm ni, per tant, amb el mòdul arqueològicament documentat de 1'15 m: tanmateix, la segona s'hi acosta força més que la primera (recordem que l'alna s'hauria de situar a l'entorn dels 46'6 cm).¹⁰⁶² També podem fer, simplement, el càlcul de la longitud del pam derivat de la cana: si sis peus equivalen a vuit pams, tenim que $28'75 \times 6 = 172'5 / 8 = 21'5625$ cm. És un pam certament gran però no impossible. En tot cas, no sembla forassenyat pensar que ens estariem movent a l'entorn d'una variant del *dexter maior* d'inicis del segle xi, traduïble en 12 pams de destre o en 6 alnes i mig peu. No pretenem atabalar amb aquesta sèrie d'argumentacions especulatives: només intentem fer palès que una dimensió a l'entorn de l'antic peu romà es pot fer present sense excessiva dificultat en la descomposició de les possibilitats expressades.

III.3.1.2.7.b. La descomposició de l'estructura metro Lògica en peus: l'exemple de Tournus

Tot i que hem proposat que la catedral gironina fou implantada bàsicament en funció dels múltiples d'un segment d'1'15 m, no podem deixar d'indicar que la descomposició del segment bàsic en quatre peus teòrics de 28'75 cm seria ben plausible en termes metro Lògics i compositius. És cert que no hi ha dimensions rellevants detectades inferiors a aquest mòdul, i gairebé mai (si exceptuem la proposta de distribució transversal de la Galilea) no en trobem fraccions. Però igualment la traducció de l'estructura metro Lògica del temple en peus, que equival a multiplicar per quatre el número de mòduls bàsics, és molt interessant. La llargada de l'església

¹⁰⁶⁰ Feliu 1999-2001, 142; Riu 1992, 121.

¹⁰⁶¹ Feliu 1999-2000, 143.

¹⁰⁶² Banks 1987, 42.

expressada en els peus de 28'75 en què hipotèticament segmentàvem el mòdul, proporciona la seqüència 48/48/96/24, això és:

- la hipòtesi de distribució de l'absis que hem esbossat implicaria 20 peus per al radi absidal i 28 per al presbiteri
- el creuer quedaria en els 48 peus descrits
- la nau, de 96 peus, estaria formada per quatre trams de 24 peus cadascun (és a dir, 20/4/20/4/20/4/20/4 desglossant la tramada pròpiament dita de l'element separador)
- La Galilea comptaria amb un total de 24 peus, que atès el gruix dels murs es podrien interpretar com a 20 interiors, igual que els trams de la nau.

El total absolut en peus quedaria en 216, cal notar que Guerreau estima que en molts edificis grans la longitud més llarga de l'edifici s'hauria de poder expressar en un número de segments bàsics superior a 100 i inferior a 300.¹⁰⁶³ Més encara, la distribució transversal de la Galilea expressada en peus de 28'75 cm també pot ser més ben explicada: els 3/4/3 mòduls es poden convertir, més precisament, en 10/1'5/16/1'5/10 (1'5 peus, és a dir uns 43 cm, s'adiu amb l'amplada de les semicolumnes), que resulten ser en total 39 peus, gairebé la llum interior de la nau (10 mòduls = 40 peus). Cal tenir en compte que els murs de la Galilea són més gruixuts que la resta; en tot cas, el fons dels arcosolis també podria ser estimat com 1'5 peus, de manera que un altre possible total seria de 42 peus, cosa que implica sostreure un peu i mig del gruix de cada mur. Proposar l'ús del mig peu pot semblar arriscat, però cal reconèixer que dona bons resultats i que a més té algun paral·lel rellevant que comentarem tot seguit.

Ens hem molestat a exposar aquesta descomposició en peus de l'estructura ja abans definida perquè presenta una lògica plausible i anàloga a altres temples estudiats. El peu s'ha proposat per a explicar plantes de diversos edificis com ara Saint-Étienne de Nevers, Saint-Maria de Quarante, San Miniato al Monte o altres,¹⁰⁶⁴ com hem vist, a banda de diverses de les esglésies estudiades per Guerreau. A tall d'exemple, d'aquest darrer autor voldríem citar el paral·lel descompositiu de l'església abacial de Saint-Philibert de Tournus, a Borgonya, que té a més l'avantatge de romandre dempeus (figura 139). Allí, les mesures longitudinals es poden descomposar en segments de vuit peus de 29'37 cm, és a dir en mòduls de 2'35 m (corresponent aproximadament, doncs, al doble del nostre mòdul), agrupats en 8, 9, o 12 unitats, cosa que contribueix a aclarir la composició global de l'edifici. La llargada total és de 32 mòduls, longitud que equival a 256 peus, distribuïts de la següent manera:

- Absis: 12 mòduls o 96 peus de la cara O del mur de fons de la capella axial a la cara E de l'arc triomfal (distribuïts: 30 peus del fons de la capella axial a la cara O del mur extern del deambulatori; 20 peus d'aquest límit a la projecció en planta del límit E de la cúpula del creuer; 20 peus de diàmetre de la cúpula del creuer; 6 peus de la projecció en planta del límit O de la cúpula del creuer fins a la cara E de l'arc triomfal).
- Cripta: 9 mòduls o 72 peus entre els murs interns (distribuïts de manera irregular: 15 peus la capella axial, 3 el mur de separació, 10 el deambulatori, 5 el mur de separació, 39 l'espai voltat central).

¹⁰⁶³ Guerreau 2000, 328.

¹⁰⁶⁴ Zenner 2002; Addiss 2002.

- Nau: 12 mòduls o 96 peus de la cara E de l'arc triomfal a la cara O del mur de separació amb el nàrtex (distribuïts: 2'5 peus per a cadascun dels 5 suports, 16 peus per a cadascuna de les 5 tramades, 3'5 per al mur oest)
- Nàrtex: 8 mòduls o 64 peus de la cara interna del mur E a la cara interna del mur O (distribuïts: 18 peus tramada, 4 peus columna, 18, 4, 18, 2 la semicolumna)
- Al pis superior (capella de Sant Miquel): un mòdul més corresponent a l'absis oriental en forma de tribuna sobre la nau central (arc de Gerlannus)
- Amplades: 6 mòduls el nàrtex, 8 la nau, una mica més d'11 el transsepte (peus agrupats de 5 en 5 i no de 8 en 8).
- Alçades: 9 el cos occidental, 8 els trams de la nau, 9 la cúpula del creuer, 6 el presbiteri.

Observem que només la zona de la capçalera presenta alguna diferència, ja que algunes de les seves dimensions foren plantejades tot usant un mòdul secundari de cinc peus. Notem també la presència del nostre número 12 en el plantejament de l'església sencera, acompanyat dels grups de 8 i de 9; el 6 apareix de nou en la descomposició en peus. De l'estructura de Tournus cal destacar-ne també dos fets: primer, que hi és plausible l'ús del mig peu a l'hora d'analitzar distàncies en detall; segon, que s'hi observen imprecisions al llarg de la construcció que poden arribar a un error de 15 cm, marge assumible segons l'estudi que en fa Guerreau, i que en tot cas no impedeix de proposar una estructura metrological coherent com la que acabem de resumir.¹⁰⁶⁵

III.3.1.2.7.c. Perspectives

No voldríem, ara mateix, aventurar-nos a presentar com a certes més hipòtesis que no poden passar de tals. Tota aquesta aritmètica no ens dona cap certesa més enllà d'adreçar-nos en un camí: ens acontentem de documentar un ambient general traduïble o basable en la presència d'un peu romà un xic reduït.

Davant d'això, ens plantegem legítimament una sèrie de qüestions: com és que el destre de cinc/sis alnes i mig peu, tan documentat a la Girona del moment, no es manifesta clarament en les mesures de la catedral? És una conseqüència de la precarietat de les nostres dades o bé és que, com pensem, aquest destre no va ser mai emprat en la implantació de l'edifici? És que el destre només servia per a mesurar terres, únic context en què l'hem documentat? Certament, l'única cosa que hem constatat és que els constructors usaren un mòdul d'1'15 m, probablement basat en un segment molt similar al peu romà, i no pas un destre. Aquesta manera de fer recorda molt l'operativa dels edificis borgonyons que hem comentat, amb mòduls variables adaptats a la grandària de l'edifici, no per força corresponents a unitats de mesura corrents (els 235 cm de Tournus, per exemple) però sempre basats en el peu; edificis, per altra banda, que la visió tradicional situava també dins el «primer romànic», i en almenys un dels quals (Dijon) es pot atestar la presència d'operaris norditalians.

L'ús probabilitatíssim d'aquesta mecànica a Girona ens posa davant de diverses preguntes relatives a la definició dels homes que construïren la catedral. Eren constructors locals que van emprar el peu com a base del sistema d'implantació? Eren constructors foranis que,

¹⁰⁶⁵ Guerreau 1995.

independentment de les mesures gironines, van emprar aquí la seva vara, diferent a les que podien ser corrents en l'amidament de terres de l'època? Les dades són massa febles per a prendre partit aquí i ara: en tot cas, és una qüestió que haurem de reprendre, jutament amb moltes altres dades, a l'hora de formular una conclusió global sobre l'edifici. De totes maneres, no podem deixar de notar, des d'ara, que exemples de zones diferents semblen mostrar operatives i bases metroològiques semblants, que pivoten a l'entorn del peu, lleu record potser dels sistemes metroològics clàssics. Podem aplicar aquestes reflexions a altres temples de l'arquitectura del primer romànic a Catalunya?

III.3.1.3. Implantació i metrologia en l'arquitectura religiosa catalana de la primera meitat del segle XI: alguns exemples

Totes aquestes reflexions, desenvolupades a l'entorn d'un edifici que coneixem tan fragmentàriament, no passarien de ser un exercici gratuït i purament especulatiu si no fos que la mecànica que hi hem aplicat és també detectable, com mirarem de demostrar a partir d'ara, al plantejament d'una sèrie d'edificis del mateix entorn geogràfic, cronològic i cultural. Trascendent ara les problemàtiques del cas gironí, és l'hora de veure si aquesta metodologia és vàlida per comprendre la disposició d'aquests altres temples. Això ho farem aplicant, de manera abreujada, els punts metodològics que enuncïàvem al principi: consideració de les dimensions generals (majoritàriament interiors), identificació de proporcions bàsiques, aïllament d'un mòdul o segment bàsic i proposta de la seva distribució en una estructura metroològica coherent, i finalment proposta d'identificació del segment dins el marc metroològic de l'època, que acabem d'exposar i que ja hem vist que és complexe. Per això aquesta darrera proposta és la que romandrà en termes d'hipòtesi menys ferma, amb un valor relatiu per a cada cas concret, però tanmateix amb un interès indubtable en relació amb el conjunt d'exemples estudiats.

Hem considerat en aquest sentit set exemples, entre ells els de més rellevància en el context de l'arquitectura religiosa de l'època, als quals hem afegit gairebé a tall d'apèndix algunes consideracions sobre Cuixà que han estat recentment publicades. Cal deixar clar, arribats a aquest punt, que en el marc per força limitat d'aquesta tesi no ens proposem de dur a terme un estudi exhaustiu de la metrologia dels temples catalans del segle XI, camp que en el futur resultarà interessantíssim de desenvolupar. Per tant, en les exposicions que des d'ara anirem desgranant s'hi ha de veure només una aproximació preliminar que elabora simples propostes d'identificació del segment bàsic i de l'estructura metroològica obtingudes sobre planimetria de diferent qualitat, sempre a grandíssims trets i considerant plantes més que alçats. Les propostes d'aquest apartat caldria contrastar-les i corregir-les, preferentment amb mesures reals en el cas dels edificis conservats i tenint en compte de manera més acurada les possibles restauracions i modificacions.

III.3.1.3.1. Sant Pere de Vic

Començarem per la seu "germana" de la de Girona, dedicada només tres setmanes abans. Si, per diverses raons, considerem que aquest edifici té molts punts en comú amb la seu romànica de Girona, valdria la pena veure si podem detectar també alguna similitud des del punt

de vista de l'estructura metrològica. Ara intentarem de fer-ho però sempre tenint en compte que la catedral romànica vigatana pateix una "maledicció" semblant a la que caigué sobre la gironina: només és coneguda per exploracions arqueològiques i encara parcials, a la qual cosa cal sumar el fet que aquestes exploracions es produïren als anys 40. Per contra, el cas de Vic presenta un avantatge no exempt tanmateix de problemàtica: l'existència de plantes originals de l'edifici, les quals, tanmateix, són tardanes, immediatament anteriors al seu enderrocament; consegüentment, reflecteixen un estat que ja no és l'original de la construcció del segle xi. Existeixen altres plantes procedents de les excavacions i de la recerca posterior, però al nostre entendre presenten alguns problemes de difícil solució: la publicada el 1979 a partir de les investigacions d'Eduard Junyent no ofereix ni escala ni precisió suficients per a treballar còmodament; i la publicada a la Catalunya Romànica presenta una diferència assenyalada en la llargada de la nau respecte de la planta anterior, en relació a la presència del pòrtic o Galilea, fet que proporciona uns problemes d'interpretació que la desaconsellen quant a l'estudi metrològic de les longituds (figura 139); amb tot, aquesta darrera incorpora la planta de la cripta, no present en les plantes del s. xvii perquè ja havia estat colgada, i serà en relació a ella que la podrem reprendre puntualment.

Partim doncs de la darrera planta publicada, que és alhora la més antiga conservada. És obra probablement del fuster de Mataró Jaume Vendrell i cal datar-la pels volts de 1633.¹⁰⁶⁶ Tot i que aquesta projecció té l'avantatge innegable d'haver estat dibuixada per algú que va poder fer amidaments exactes sobre l'edifici original, cal tenir en compte que s'hi reflecteixen les diverses modificacions d'època moderna, així com segurament les que tingueren lloc a l'àrea de la capçalera cap al segle xv després dels terratrèmols que assolaren la zona; tot i això, segons les darreres investigacions, l'estat que presenta en aquesta àrea oriental no és pas diferent del que avui s'interpreta com a estat original, amb absidiols rectangulars embeguts al gruix del mur.¹⁰⁶⁷ L'escala d'aquesta planta, que hi és indicada gràficament, està expressada en canes de vuit pams. Hem calculat el pam a 19'5 cm aproximadament, mesura que s'adiu amb el pam emprat tant a Girona com a Barcelona en època moderna.¹⁰⁶⁸ Si més no, l'escala en pams i canes permet veure immediatament que l'església no va ser plantejada amb aquestes unitats de mesura. Tenint en compte l'exigüitat de la planta publicada i la dificultat afegida que representa el còmput en canes i pams, cal entendre que aquí elaborem una proposta amb dimensions molt i molt aproximades, que tindrà més valor pel que fa a la composició metrològica que no pas quant a la delimitació exacta del mòdul emprat, cosa que caldria fer amb una precisió avui per avui inassolible.

Breument, l'amplada del transsepte i la llargada de la nau fins al creuer semblen ser iguals: 172 pams, uns 33'55 m, mentre que la llargada total arriba als 56'35 m: el rectangle total format frega imprecisament la proporció 1:2. Al seu torn, la llargada del creuer i l'absis junts assoleix els 22'80 m. La proporció entre aquesta llargada i la de la nau sembla seguir doncs la regla sesquialtera (3 a 2), amb una unitat de base que ronda els 11 metres llargs. Constatem, en correspondència, que la llum interior de la nau se situa vers els 11'70 m, dimensió semblant a la

¹⁰⁶⁶ Adan/Soler 1996, 21-23.

¹⁰⁶⁷ Barral 1979, 46-48; Barral/Adell 1986, 694; Adell/Pujades 1996.

¹⁰⁶⁸ Alsina/Feliu/Marquet 1990 i 1996, 188.

de Girona. El radi absidal es troba una mica més enllà dels 4 m, descomptant per tant els quatre plecs laterals de l'amplada de la nau. Aquest radi absidal cap 14 vegades prou exactes en el total de la longitud interior de l'església, que podrien repartir-se en tres vegades per a l'absis i presbiteri, tres més per al creuer i vuit més per a la nau, repartits en dos radis cada tram (amb inclusió del pilar separador a l'oest). Dotze i vuit reflecteixen bé la proporció sesquialtera que insinuàvem. Igualment, la torre campanar adossada al braç nord del transsepte correspon bastant exactament al doble d'aquest radi absidal. Tanmateix, en la distribució transversal tant del transsepte com de la nau aquest segment de poc més de 4 m no hi apareix tan ben reflectit. Les dimensions transversals es podrien entendre una mica millor, en canvi, si el fragmentem en tres i fem així com a unitat bàsica un terç del radi absidal (tal divisió ternària, com hem insinuat i veurem, no resulta gens inhabitual ni desproveïda de significat simbòlic): aquest segment se situaria entre els 130 i els 140 cm; es trobaria, lògicament, sis vegades en l'amplada absidal; cabria set vegades en l'amplada del presbiteri, equivalent a l'amplada de la nau des dels suports, i alhora vuit vegades en l'amplada de la nau sense suports, els quals per tant, en la planta estudiada, sobresurten cadascun en mig d'aquests segments menors. Si volguéssim prendre també l'amplada amb els murs arribaríem còmodament als 10 segments. La distribució del transsepte és la menys clara. Cadascun dels braços sembla amidar vuit d'aquests segments, igual que el creuer equivalent a la nau, però s'observen diferències entre un i altre braç; la seva profunditat escau als set segments que mesura la nau amb suports o el presbiteri. Les parelles d'absidioles embegudes al gruix del mur oriental semblen correspondre a sis segments d'amplada, tot i que el dibuix que estudiem presenta diferències amb la planta proposada per Adell i Pujades el 1996, i per tant ens abstenem d'especular-hi més. Així doncs, prenent com a base aquest segment menor, una composició global de l'església proporcionaria una distribució com aquesta (figura 141):

- Llargada total de 42 segments, distribuïble en
 - 9 al presbiteri i absis
 - 9 al creuer
 - 24 a la nau
- Amplada al transsepte de 24 segments (no gaire exacte)
- Amplada de la nau: 7 segments amb suports, 8 segments sense, 10 amb murs exteriors
- Planta del campanar: quadrat de 6 x 6 segments

Amb aquests marges d'error és molt difícil de cercar una equivalència metrològica d'aquestes dimensions més enllà de la detecció d'un marc general que, malgrat tot, pensem que val la pena establir. Si avaluem en 21 pams de 19'5 cm el radi absidal, com ens aconsella la precària escala del plànol, obtindríem una dimensió de gairebé 4'1 m. El terç d'aquesta dimensió, de 7 pams, correspondria a 1,365 m i dos terços a 2,73 m. Cal comparar aquest rang de mesures amb el màxim comú denominador que podem obtenir amb totes les dades d'amplada i llargada de l'església i de les seves parts que hem esmentat al principi d'aquesta digressió, que també se situa, arrodonit, al voltant dels 2'80 m de longitud. Notem de passada que aquesta dimensió cau dins el marge de mesures proposades per al destre del segle XI (III.3.1.2.5.d); dividit en deu

unitats proporcionaria un peu de vora 28 cm o, si considerem la vara borgonyona de 9'5 peus, un peu plenament clàssic dels volts de 29'5 cm.

Si aquesta proposta s'acostés mínimament a la realitat, observariem que les similituds amb Girona són remarcables, per bé que no abassegadores. En primer lloc el segment bàsic de Vic seria més gran que el de Girona, tot i que l'edifici gironí fóra uns 4 m més gran que l'osonenc. Seria cert, de totes maneres, que el presbiteri i el creuer en tots dos casos tindrien un número igual de segments, 12 a Girona i 9 a Vic; la nau, on es detecten les similituds més remarcables, té 24 segments tant a Girona com a Vic. Així doncs, la relació nau-complex oriental a Vic és de 2/3, mentre que a Girona seria d'1/2; si sumem la Galilea a la longitud de Girona, ens quedaria en 30 mòduls, cosa que acostaria una mica més la proporció.

Pel que fa específicament a la zona de l'absis major, que a Girona és molt mal coneguda, per sort disposem a Vic d'una dada altament fiable: les estructures de la cripta, enterament excavada pel canonge Eduard Junyent i encara avui conservada i visitable. És en aquest punt que deixarem la planta del segle XVII i usarem la planta publicada a la Catalunya Romànica (fig. 142).¹⁰⁶⁹ Essent la cripta una estructura coberta amb voltes d'aresta de planta quadrada organitzades en tres naus, observarem que tant l'amplada com la llargada interiors de cadascuna de les voltes d'aresta (llevat de les del semicercle absidal) es pot situar entre els 2'80 i els 3 m; la separació entre les voltes (arcs) se situa entre els 30 i els 40 cm aproximadament. L'amplada màxima total cauria vers els 9'70 m (semblant a l'amplada de la nau amb suports o la del presbiteri), mentre que la llargada de les quatre tramades de la cripta original (obviant l'ampliació del segle XII) se situaria vers els 13 m (semblant a l'amplada de la nau amb murs). Per tant la distribució, ben corresponent a la superior, podria ser de 2 x 2 segments a cada volta, cosa que en donaria 6 per a l'amplada (o set, si comptem els arcs intermedis i els ressalts murals com a quarts de segment) i 8 per a la llargada (o nou, si considerem com a quarts els arcs i ressalts). A l'espera d'una medició detallada, predomina l'ambient situat a l'entorn dels 2'80 m que fèiem correspondre aproximadament als dos terços del radi absidal. Amb totes les reserves que es vulguin, l'anàlisi de la cripta sembla que confirma, més que no pas desmenteix, la projecció modular que acabem de proposar.

III.3.1.3.2. Sant Vicenç de Cardona

Ens fixarem ara en una construcció que ha pogut arribar prou completa fins als nostres dies. La col·legiata castral de Sant Vicenç de Cardona és un dels edificis cabdals en l'anomenat primer romànic a Catalunya, per bé que potser té algunes diferències de context amb l'edifici que estudiem que caldrà matisar.

El monument és un dels més famosos de l'arquitectura romànica catalana. És un temple de tres naus, la central coberta amb volta de canó i les laterals amb tres voltes d'aresta a cada tram; el transsepte és poc destacat en planta, i obre a una capçalera tripartida, amb un gran absis central amb transsepte i dues absidioles menors, una a cada banda. L'absis major, els murs del qual es troben animats per nínxols de planta semicircular, està elevat per una cripta sostinguda per columnes i voltes de creueria que delimiten tres naus d'igual amplada. Una primera església dedicada a Sant Vicenç dins el castell vescomtal de Cardona, documentada el

¹⁰⁶⁹ Barral/Adell 1986, 695 (planta de J.A. Adell).

980, rebé el 1019 una important dotació del vescomte Bremon amb la intenció de restaurar-hi la vida canònica. La construcció de l'edifici actual se situa entre abans de 1029 (data de decés del vescomte) i 1040, quan fou dedicada pel bisbe Eriball d'Urgell, membre de la casa vescomtal; tot i això, molt possiblement aquesta primera etapa només va afectar la implantació de l'edifici (que ara ens interessa especialment), l'alçament de la capçalera i els murs de les naus fins a l'aturada del ressalt angular, essent possible que la coberta general, potser més alta o diferent de la inicialment prevista, arribés només a la segona meitat de la centúria.¹⁰⁷⁰

Potser més que cap altre, aquest edifici romànic ha despertat en els estudiosos la certesa que fou dissenyada «per un arquitecte perfectament coneixedor dels recursos tecnològics, formals i espacials de l'arquitectura del primer art romànic»,¹⁰⁷¹ «format en una tradició anterior» i capaç de dissenyar «una estructura prevista des dels fonaments que aconseguix l'equilibri perfecte de les proporcions».¹⁰⁷² Tals mecanismes feren que autors com Puig o Whitehill, tot i no poder-ne observar amb total detall l'estructura, ja qualificuessin l'estructura de Sant Vicenç com a orgànica o racionalista, comparable en aquest sentit amb les creacions més brillants de l'arquitectura gòtica.¹⁰⁷³ Sense voler anar tan enllà, això almenys deu voler dir que hi hauríem de poder reconèixer una estructura metro Lògica més o menys coherent, així com un segment bàsic adient, cosa que cap estudiós, que sapiguem, ha intentat de precisar més enllà de les generalitats expressades. Amb la perpètua salvetat que representa el fet de treballar amb plantes, podem afirmar ara que a grans trets això és cert, i encara podem aportar-hi algunes precisions que considerem d'interès.

Hem usat per a la hipòtesi que presentarem la planta publicada al volum novè de la Catalunya Romànica.¹⁰⁷⁴ Segons aquesta, i sempre en mesures interiors (és a dir, negligint el gruix dels murs) i arrodonint en aquest primer moment expositiu a múltiples de 10 cm, la llargada total del temple fóra d'uns 47 m (47'30 màxim); el fons de la conca absidal, des del límit oest de l'absis fins al límit oest de l'arc absidal, arribaria als 10 m; el fons del tram del creuer mesura 6'40 m, mentre que el dels altres trams arriba als 6'50 m si prenem com a límit la caiguda a plom dels murs. L'amplada del transsepte seria d'uns 16'80 m; l'amplada de la nau central, de 6'50 m (així com el fons de cadascun dels seus trams, que resulten ser doncs quadrats),¹⁰⁷⁵ i la de les laterals, 2'60 m. L'amplada de les tres naus, comptant els suports intermedis, assoliria uns 15 m; per tant, cal estimar els suports en aproximadament 2'50 m (són de planta lleugerament rectangular, una mica més quadrats els del creuer). L'amplada d'un braç del transsepte seria de 3'70 m. L'amplada del mur amb tots els seus sòcols a tota la façana sud de l'església i al tram

¹⁰⁷⁰ Sitges 1986, 84-96; Galtier 1998, 156 i 2004, 100 (argumentant un canvi d'obriers llombards per catalans); Reed 2000, 31, qui presenta (35-37) models restitutius en 3D per avaluar la viabilitat de resoldre aquests ressalls interromputs en forma de plecs en reforç dels arcs torals o bé en forma d'arcades murals damunt els formers.

¹⁰⁷¹ Adell et al. 1984, 158; vegeu també la cita de Sant Vicenç com a mostra evident de l'ús de sistemes proporcionals, sense més precisió, a Adell 1986, 40.

¹⁰⁷² Junyent 1975, 47.

¹⁰⁷³ Reed 2000, 24-26 i 31-33; tot i així, s'hi reconeix que en l'estructura d'arcs torals les virtuts distributives de la càrrega resulten limitades i que la multiplicació de plecs i arcs torals pot tenir un efecte més visual que estàtic (38-39). Remetem al capítol III.3.2.3 per aquest tipus de reflexions.

¹⁰⁷⁴ Adell et al. 1984, 156 (planta de F. Junyent i A. Mazcuñán).

¹⁰⁷⁵ Per a aquest càlcul hem tingut presents els ressalls angulars dels pilars, que si bé no tenen projecció en els arcs torals de la volta central, és evident que tingueren la seva importància en la implantació inicial de l'església.

més occidental de la nord, mesura 2'20 m, mentre que les presumes torres adossades a nord i sud de la façana sobresurten de l'amplada de les naus en 2 m per la part exterior.

La relació entre les dimensions majors de l'església insinuen una proporció d'1/3 entre amplada i llargada però no ens donen una exactitud plausible: $4730/1680=2'81$, $4730/1520=3'11$, la qual cosa ens fa pensar que el plantejament global de l'església en la seva llargada potser no va poder desenvolupar-se totalment. En aquest sentit, cal tenir en compte l'irregularitat que representa la galilea o tram més occidental de l'església, que com es pot observar clarament en planta resulta més curt que la resta de trams de la nau: 4'50 m davant els 6'50 m d'un tram de la nau. De fet, aquesta irregularitat ha estat comentada, per bé que no amb profunditat, pels investigadors.¹⁰⁷⁶ En tot cas, és innegable que la façana exterior del temple, mancada de tota perspectiva, presenta un aspecte inusualment adust i pla que desdiu certament de l'harmonia de proporcions i volums exteriors de la resta de l'edifici; estimem que devia estar fortament condicionada per les construccions que se situaven o s'havien de situar immediatament a ponent, en el lloc actualment ocupat per les restes del claustre gòtic. La diferència de llargada d'aquest tram va ser resolta amb mestria en la mateixa realització immediata de l'obra, com demostren les voltes d'aresta magnífiques de la galilea o la situació perfectament centrada de les finestres laterals en els murs nord i sud del tram de la nau central corresponent a la tribuna; però tot sembla indicar alguna irregularitat en la implantació. Davant d'aquesta irregularitat, i per tal de poder avançar en la recerca d'una proposta de mòdul, ens atreviríem a prescindir de la galilea en el còmput de la llargada total de l'església (41'80 m) o bé a restituir la llargada del porxo com si es tractés d'un altre tram de la nau (49'80 m, en tots dos casos sense comptar el mur de tanca hipotètic per ponent). Aquestes noves llargades ens donen les proporcions següents: $4180/1680=2'488$ (2'5), $4180/1520=2'75$; o bé $4980/1680=2'96$ (gairebé 3), $4980/1520=3'28$ (aquesta lectura és la més inexacta).

L'establiment d'aquesta proporció bàsica ens mostra un edifici eminentment longitudinal, per al disseny del qual doncs probablement no es va emprar cap regla proporcional per a obtenir un rectangle de costats harmoniosos; aquesta distribució allargada de l'església sembla encoratjar d'antuvi la recerca del sistema de proporcions d'acord amb el mètode simplificat que hem emprat fins al moment.

Podem partir d'una mesura que ben sovint és significativa i que aquí, per fortuna, conservem intacta: el radi del semicercle absidal, que en el nostre cas es troba novament proper als 2'80 m. Una inspecció preliminar damunt la planta ja mostra que aquesta dimensió es correspon amb l'amplada del tram recte a les absidioles, i observem que no dista gaire de l'amplada total dels suports. Contrastar-la amb la llargada del temple presentava problemes derivats de la configuració del tram més occidental, de manera que hem optat per relacionar aquesta mesura amb les amplades conegudes. Així, ens adonem que el radi de l'absis cap sis vegades en l'amplada interior del transsepte ($16'80/6=2'80$). L'amplada de les naus dona una distribució més problemàtica ($15/2'80=5'357$) que indueix a pensar en una possible

¹⁰⁷⁶ Adell et al. 1984, 156-157; Adell 1986, 105, parla d'una «mutilació de les torres» que flanquejaven segons ell la façana. Galtier (1998, 156 i 2004, 100) parla d'un massís de façana inacabat, tot i que presumiblement es refereix al seu alçat.

descomposició d'aquest segment en terços, cadascun dels quals s'aproparia hipotèticament als 93'3 cm.

I la projecció hipotètica d'un segment d'aquesta mena sí que permet llegir amb força versemblança, admetent petits errors ací i allí, tota l'estructura del temple (figura 143). La fondària de l'absis correspon, ja ho hem dit, a tres segments. Els nínxols que en decoren els murs tenen una amplada aproximada d'un segment. L'arc que segueix té una longitud de la meitat del segment, així com el plec situat a continuació. Seguint cap a ponent, ens trobem amb el presbiteri, que es presenta en planta com un rectangle decorat amb dos nínxols en cadascun dels costats curts; el rectangle en si vé a correspondre a les dimensions de 4 per 6 segments (la proporció sesquialtera), als quals cal afegir els plecs que l'allarguen i l'eixamplen amb mig segment en cada cas. Després trobem l'arc que separa el presbiteri del creuer amb els seus ressalts: correspon a l'amplada de dos segments. A partir d'aquí caldria entrar ja en la projecció d'aquest segment en les naus.

Abans de fer-ho, cal que anotem aquí una precisió que, en ser advertida, ens ha permès de proposar aquesta hipòtesi d'interpretació. Si el nostre primer instint va ser el de prendre com a referència, per a la identificació de les amplades i fondàries dels trams, la línia marcada per la projecció de la caiguda a plom de les parets (o, el que és el mateix, el segon plec de cadascun dels pilars fasciculats), la dificultat d'entendre la projecció de l'edifici en aquests termes ens va fer adonar que probablement no fou aquesta la idea dels qui implantaren l'edifici. En efecte, l'estructura es veu clara si prenem com a límits no pas les línies dels murs, sinó la primera superfície del pilar en cadascuna de les dimensions interessades. És a dir, que la línia delimitada pels implantadors passaria a frec del que visualment i en alçat interpretem com a pilars adossats corresponents als arcs torals, de manera que l'amplada de la nau central quedaria reduïda a uns 5'60 m. Interpretariem així els plecs dels pilars fasciculats com a progressives substraccions d'una superfície quadrada implantada inicialment, proposta que al nostre entendre no és gens inversemblant. Aquest canvi de perspectiva permet entendre l'amplada de la nau com la projecció exacta de dues vegades el radi de l'absis, això és, sis vegades el mòdul que anàvem proposant (estimat, hipotèticament, en uns 93,3 cm). Excel·lent distribució que permetria plantejar un eix central a banda i banda del qual es mesuren tres segments. L'amplada dels suports també vé a correspondre a un altre trio de segments (un per a cadascun dels extrems, amb dos plecs, i el tercer per al pilar adossat central). Amb aquesta projecció simple podríem explicar còmodament tant l'amplada com la llargada de cadascun dels trams de la nau central, suports inclosos. És de destacar, en aquesta església, la preocupació per l'ortogonalitat, que proveeix un resultat de gran harmonia; veurem altres casos en què això no és així.

Anem a veure què succeeix amb el transsepte. Proposàvem abans una amplada total corresponent a sis radis absidals. Això es converteix, lògicament, en 18 segments, dels quals sis corresponen clarament a la nau central. La resta de l'espai es pot distribuir de la següent manera: cada braç podria tenir-ne quatre, que quedarien simètricament distribuïts respecte de l'eix de l'absidiola, mentre que en quedarien dos per a cadascun dels suports intermedis. Això delimita uns braços del transsepte organitzats a partir d'un rectangle que té el costat llarg paral·lel a l'eix longitudinal de l'edifici i que, com el del presbiteri, té una superfície de sis per quatre segments de 93 cm (de nou la proporció sesquialtera). Per la seva banda, cadascuna de

les absidioles mostraria un radi d'un segment i mig (o, millor, la meitat exacta del radi de l'absis major). Si volguéssim comptar el radi exterior, incloent doncs el gruix del mur, arribaríem a igualar la longitud del radi de l'absis major. La mateixa dimensió ens apareix en mesurar la distància des del fons de l'absidiola fins a l'inici del rectangle descrit.

Pel que fa al cos de les naus, l'aplicació del nostre segment ens mostra que aquest hi cap 16 vegades amb prou exactitud. De nou sis són per a la nau central, i tres per a cadascun dels suports. Això ens deixa dos segments per a cadascuna de les naus laterals, que es poden convertir en tres si desitjem interpretar-les simètricament i sostreure el segment exterior de cadascun dels suports. El mateix succeeix amb la seva llargada, que presenta les mateixes característiques dels trams de la nau central. La nostra projecció també permet explicar la distribució de cadascun dels trams de les naus laterals, a nivell de coberta, en tres voltes de creueria, que vindrien a mesurar 2 per 3 segments cadascuna (encara la sesquialtera). És cert que els plans interiors no reflecteixen una implantació d'aquestes dimensions; però sí que ho fa l'articulació de plans exteriors, que tradueixen amb els seus plecs l'estructura de la coberta amb aquestes mateixes dimensions.

Fins l'amplada dels murs pot ser interpretada d'aquesta manera. Els murs laterals del transsepte són amples d'un segment; els de les naus, d'un i mig. De la cara exterior dels contraforts, poc ressaltats a l'exterior, a la cara interior dels pilars adossats que els corresponen, l'estructura mesura de nou tres segments. Encara les finestres de les naus laterals (una mica menys exactament les del transsepte) mostren una obertura corresponent a l'amplada d'un segment.

El darrer tram de ponent escapa en la seva llargada a aquesta composició, i ja hem dit que amb tota probabilitat això es deu a una modificació del projecte inicial. Amb tot, no podem deixar d'observar que les finestres de la tribuna també responen a l'amplada d'un segment de 93 cm, així com els accessos a les escales de cargol. Les pròpies caixes d'escala tenen un diàmetre de tres segments exactes. La façana, finalment, amidaria vint-i-quatre segments exactes si el volum de la torreta nord no depassés mig segment.

L'aplicació d'aquest segment bàsic de vora 93 cm ens permetria explicar força bé l'estructura de l'església en sentit longitudinal:

- 3 mòduls per a l'absis i 8 per al presbiteri (des de l'arc absidal fins al límit oest del triomfal)
- 6 mòduls per al creuer i cadascun dels trams
- uns 3 mòduls per a cada suport (en sentit longitudinal, aquests són una mica més estrets)

El cos occidental, curt com és, mesuraria 4 mòduls (comptats a l'alçada de la tribuna) o bé en 5 mòduls (al nivell de la galilea). Això donaria per al total de l'església una llargada expressable en 51 mòduls ($3 + 8 + 6 + 3 + 6 + 3 + 6 + 3 + 6 + 3 + 4 = 51$). Aquests 51 mòduls calculats a 93,3 cm arribarien a 47'60 m, és a dir, la llargada interior de l'església amb un error de 40 cm atribuïble a la lleugera estretor dels tres parells de suports més occidentals. Sense efectuar medicions directament sobre l'edifici no podem pretendre ser més precisos. El número de mòduls és també revisable segons les irregularitats del tram occidental; si aquest hagués tingut la

llargada ordinària dels altres trams, caldria pensar en 54 mòduls totals. Pel que fa a l'amplada, la seva distribució tant al transsepte com a les naus ja ha estat descrita.

Aparentment, les dimensions de la cripta també s'adiriem a la projecció d'aquest esquema modular (figura 144). Es tracta d'un espai, com a Vic, organitzat en tres naus d'alçada idèntica amb quatre trams cadascuna, que s'adapten per llevar a la forma semicircular de l'absis major; cada tramada es cobreix amb volta d'aresta, els nervis de les quals reposen en columnes que, organitzades lògicament en dues fileres, separen la nau central de les laterals. La secció de l'església publicada al volum novè de la *Catalunya Romànica*¹⁰⁷⁷ fa evident que el disseny i la distribució de la cripta és relativament independent al que té, al damunt seu, l'absis major, especialment pel que fa a la distribució dels nínxols perimetrals que ornem els murs superiors. Però les mesures emprades van ser les mateixes: cada tramada, mesurant-la als ressalls dels murs perimetrals, és lleugerament rectangular (llevat de les més orientals de les dues naus laterals): la projecció de dos dels nostres segments de 93 cm determina l'amplada d'una nau més dos suports, i en amplada correspon a la llargada d'un tram més un suport. La projecció s'altera a l'extrem oriental, adaptat a la conca absidal: allí, el tram més oriental de la nau central arriba als tres segments de profunditat, tot reproduint a la cripta la mateixa projecció de l'altar superior. Això ens dona a grans trets una amplada de sis segments, igual a la dels trams de la nau (5'60 m), i una fondària de 9 si ens limitem a l'espai voltat, o 6 altra vegada si prescindim del tram absidal. Notem com a curiositat si es vol que l'alçada màxima de les voltes d'aresta atenyi els 2'80 m (3 segments), i que l'arrencament dels arcs de les tramades se situa a 1'80 m de terra (uns 2 segments). La mecànica de distribució resulta, doncs, extraordinàriament semblant a la de la cripta de la seu de Vic que hem proposat en l'apartat anterior, per bé que en aquest cas amb mesures resultant un terç més petites.

Arribats a aquest punt, cal destacar que el que més ha cridat l'atenció dels estudiosos en la col·legiata de Cardona és sens dubte la seva regularitat i seguretat d'implantació, que per a molts reflecteix la maduresa de l'arquitectura catalana de motius llombards a mitjan segle XI fins a convertir l'església en un exemple únic i l'obra mestra de l'arquitectura romànica catalana. Si la hipòtesi que presentem és correcta, aquesta impressió de perfecció i de regularitat no es deuria pas a una composició mètrica més perfecta que la d'altres esglésies (com hem vist i encara veurem), que mostra de fet irregularitats a l'extrem occidental, sinó a una preocupació per l'ortogonalitat del conjunt, que no implica pas una mecànica diferent de la dels altres indrets sinó una atenció especial a aquest aspecte que molts altres edificis desconeixen. La voluntat d'obtenir angles rectes només demana senzills mecanismes, com ara l'ús d'escaires o el mesurament constant de les diagonals de cada tram al llarg del procés d'implantació, que es poden sobreposar perfectament al procediment bàsic que proposem. Aquesta és, veritablement, la singularitat més remarcable de l'edifici cardonenc, sobretot en comparació amb altres exemples d'aquest mateix capítol que, mostrant probablement sistemes d'implantació i d'estructuració general anàlegs, reflecteixen una alegre despreocupació pels angles, sempre dins la desviació que degué estimar-se imprescindible per a la seguretat estàtica de l'edifici.¹⁰⁷⁸ A banda d'això, el sistema compositiu i de proporcions continua sent de característiques bàsicament additives. Fins

¹⁰⁷⁷ Adell et al. 1984, 158 (secció de F. Junyent i A. Mazcuñán).

¹⁰⁷⁸ Vegeu al respecte les reflexions de Guerreau 1998, 198-191.

i tot el sistema proporcional detectat veiem que es basa, en els casos identificats, en l'ús de la *ratio sesquialtera* (3:2) i no en un mecanisme geomètric prou senzill com la projecció de les diagonals del quadrat, almenys en la planta. Diem "almenys" perquè, tot i que no hem treballat pròpiament els alçats sinó que ens hem concentrat en les plantes, ja hem vist (III.3.1.2.5) que una anàlisi preliminar de la secció longitudinal publicada al volum corresponent de Catalunya Romànica ens ha permès fer alguna inferència d'interès en aquest sentit (figura 145). Els arcs formers que separen la nau central de les laterals, en efecte, tenen una alçada a l'extradòs corresponent a $1:\sqrt{3}$ (projecció de dues diagonals consecutives) respecte de la seva llum. Igualment, els reforços cantoners interromputs s'aturen precisament a la projecció d' $1:\sqrt{2}$ respecte de l'amplada dels trams. No desplegem ara un estudi d'alçats però tot fa pensar que aquestes observacions poden ser significatives. Reprendrem algunes d'aquestes dades de cares a les hipòtesis sobre la volta gironina.

Com que les dimensions emprades són preses sobre planta no ens atrevirem a treure'n de moment conclusions metrològiques definitives, a l'espera de poder-les cotejar amb observacions *in situ*. Però sí que estem en situació d'assentar el que ens sembla que és un marc general prou clar. El radi de l'absis major, xifrat en uns 2'80 m i generador, es podria dir, de totes les altres mesures, ens situa de bell nou -encara que vagament- en el terreny del destre. Cert que el seu terç, mòdul hipotètic de 93'3 cm, no ens diu gaire res (com el de 115 cm per a Girona), però la seva sisena part de 46'65 cm o la dotzena de 23'325 cm no poden deixar de fer-nos pensar en l'alna o en el pam de destre; la relació de la perxa borgonyona (a raó de 9'5) proporcionaria un peu prou romà de 29'47 cm.¹⁰⁷⁹ No són dimensions exactes, certament, però no podem trobar-nos gaire lluny del model indicat.

Sens dubte es tracta d'una proposta arriscada que només es justifica com a eina per a envestir un estudi més detallat de l'església, basat en medicions reals; i no ens hem estat de fer notar quan calia les inexactituds observades. Però malgrat tot això, obviada aquesta limitació, ens sembla que la mecànica que proposem sorgeix orgànicament de l'estudi de la planta i s'adiu molt bé amb les dimensions i proporcions de l'edifici. Encara que alguns centímetres ens recordin que cal treballar-hi més, en termes generals estem convençuts que hem arribat ben a prop dels criteris d'implantació que pogueren emprar els constructors de Sant Vicenç de Cardona.

III.3.1.3.3. Santa Maria de Ripoll

No hi ha dubte que l'església del gran cenobi del Ripollès és també una de les claus de l'arquitectura catalana altmedieval, des de la seva fundació vers el 872-879 de la mà del comte Guifré el Pelós. Una primera església de Santa Maria fou dedicada el 888, però el fill del

¹⁰⁷⁹ Un estudi desenvolupat per James Addiss que només hen pogut consultar al terme d'aquest treball planteja una modulació de la planta de Cardona en què s'identifica l'ús del peu romà (Addiss 2002, 66 i figs 3.9 i 3.10). Les dimensions bàsiques que l'autor proposa són les següents: 28 peus per als costats dels quadrats de la nau central, 14 per a l'amplada de les naus laterals, 21 per la profunditat de la Galilea i alhora del presbiteri, 7 per a les voltes d'aresta de les naus laterals i 3 per als suports intermedis (o contraforts exteriors). Segons els nostres càlculs aquestes distribucions correspondrien aproximadament a un terç del nostre segment i per tant a un peu d'uns 31 cm: no ho podem verificar amb més precisió només amb les dades publicades. Ens interessarà en el futur poder cotejar amb més detall aquesta proposta; d'entrada podem dir que divergeix amb la nostra en prendre com a guia eixos que passen pel centre de les línies de suport i dels murs (i no exclusivament espais interiors). Diferències a part, volem destacar que aquest interessant estudi sembla evidenciar un plantejament amb nombrosos punts en comú amb la idea general que proposem.

promotor, el comte Miró de Cerdanya i Besalú, determinà la construcció d'un nou temple més gran, que fou dedicat el 935. Trenta-cinc anys més tard, l'abat Arnulf, que era també bisbe de Girona, volgué encara una nova església que respongués a la puixança sempre creixent del monestir, i amb l'ajut novament del comte (Oliba Cabreta en aquest cas, el nét del fundador) pogué dur-ho a terme i dedicar la nova església el 977. Un dels fills d'Oliba Cabreta, del mateix nom que el pare, ingressà al monestir el 1002 i n'esdevingué abat el 1008; també ho fou de Cuixà i, deu anys més tard, bisbe de Vic. Aquest personatge de primera magnitud, el bisbe i abat Oliba, determinà la construcció de la quarta església que, iniciada vers 1020, era dedicada el 15 de gener de 1032 i es convertia en una de les més vastes de la Cristiandat del seu temps. La historiografia ha discutit llargament quina fou la influència de l'església de 977 en la de 1032; s'ha pensat en una reforma només de la capçalera, en part relacionada amb una necessitat d'endarrerir la datació dels capitells anomenats califals de les naus, però avui més aviat hom accepta una reconstrucció total del temple, com a màxim amb un condicionament molt general quant a la planta del cos de les naus, que s'adiria amb l'expressió del document de dedicació de 1032 (*a fundamentis extruens*).¹⁰⁸⁰ Les excavacions del braç meridional (en realitat, sud-est) del creuer de la basílica dutes a terme entre 1969 i 1976 demostren almenys que la capçalera olibana fou implantada, almenys en aquest sector, damunt una zona que fins com qui diu el dia abans havia estat emprada com a neròpolis i que cal relacionar, lògicament, amb una esplanada a llevant del temple anterior, que seria evidentment més curt.¹⁰⁸¹ En tot cas, no coneixem amb detall l'ascendència que el temple anterior va poder tenir en l'olibà; ja veurem que la distribució que proposem no és pas de les més exactes, fet que podria traduir aquesta història complicada.

De fet, a l'hora de treballar amb la planta de l'església de Santa Maria se'ns plantegen obstacles molt més importants que no pas la dificultat de discerniment dels dos darrers projectes altmedievals. La història de les destruccions i reconstruccions de Ripoll és precisament molt ben coneguda i determinant per al nostre interès. El terratrèmol de 1428 determinà la reconstrucció de la conca de l'absis major i la volta de la nau central amb volta de creueria. Encara entre 1827 i 1830 una darrera reforma donava a l'església un aspecte neoclàssic, tot reduint de cinc a tres el número de les seves naus; cinc anys més tard, tot el monestir cremava i quedava abandonat. Però pocs decennis més tard, la Renaixença havia de materialitzar en l'església ripollesa els seus anhels de recuperació de les essències nacionals. El 1867 l'arquitecte Elies Rogent, amb l'ajut del pintor italià i parent seu Claudio Lorenzale, elaborava un projecte de restauració que no tindria viabilitat. Vint anys després, obtinguda pel bisbe Morgades la cessió del monument al bisbat el 1886, Rogent elaborà un altre projecte que -aquest sí- s'executà entre 1887 i 1893, data de la solemne inauguració.¹⁰⁸² D'aquesta reforma, abusiva en molts aspectes (entre altres coses, determinà deixar els murs interiors amb la pedra vista, a diferència del projecte anterior), se'n deriva l'aspecte actual de l'edifici: cinc naus cobertes amb obra (la central i les dues laterals interiors amb volta de canó, les exteriors amb quart de canó); la nau central, amb una feixuga volta de canó aplanada que no degué ser la coberta original, es comunica amb les laterals

¹⁰⁸⁰ La bibliografia sobre Ripoll és extraordinàriament abundant. A banda de la que anirem citant, vegeu-ne un recull posat al dia i alhora una de les darreres contribucions sobre el disseny de l'edifici a Boto 2007b, 294-296.

¹⁰⁸¹ Ripoll/Carreras/Nuix 1977, 225-230.

¹⁰⁸² Maestre 1977, 201-212; Castiñeiras 2006, 347-348; idem en premsa.

immediates a través d'arcades sostingudes per pilars quadrats, sense torals; les naus laterals se separen amb arcades damunt una alternança de pilar i columna en la que s'hi ha vist ressons otonians; totes cinc naus són obertes a un ampli transsepte baix també cobert amb volta de canó; sobre el creuer, un cimbori, i a la capçalera set absis, tres a cada cantó del major. Als peus, un cos d'accés emmarcat per dues torres quadrades i accessible a través de la gran portada esculpida del segle XII, aixoplugada sota un nàrtex gòtic.

L'estudi de la planta d'aquest gran monument de l'arquitectura olibana, més que resoldre problemes, deixa oberts una sèrie d'interrogants. Amb tota seguretat cal atribuir algunes de les irregularitats a la restauració radical que l'edifici va patir durant el període 1886-1893, quan Elies Rogent el dotà del seu aspecte actual que fa tan difícil la distinció de les parts originals i restituïdes. Mercès a fotografies antigues anteriors a la restauració podem constatar que la traça del semicercle absidal i el perímetre de les naus es conservaven en les seves característiques essencials i que per tant són reconeixibles encara avui dia; per contra, sabem que els suports que separen les naus laterals foren completament reconstruïts per Rogent, ja que havien estat eliminats en la reconstrucció de 1830 (i per tant Rogent no pogué haver-los vist, ni tan sols haver-ne salvat cap fragment; potser efectuà alguna excavació que li'n donà proves). És altament probable, com veurem, que la restauració també impliqués la resituació dels suports de la nau central del temple i la seva reorganització general. Tot i amb això, les dimensions globals de la planta poden ser encara analitzades: per fer-ho tot minimitzant les inexactituds, hem emprat una planta originalment a escala 1:100 (figura 146).¹⁰⁸³

La llargada interna total (sense comptar la porxada actual), de 59'60 m, i l'amplada total del transsepte, de 38'85 m, mantenen entre elles una proporció d'aproximadament 1'5, o de 3:2; es tracta de la proporció sesquialtera, la única que ja havia destacat la historiografia fins al moment.¹⁰⁸⁴ Posades en relació amb el radi absidal (poc més de 3'80 m), aquesta relació també es manifesta de manera aproximada per tal com el radi cap 15 vegades en la llargada i poc més de 10 en l'amplada totals. Des del centre de la circumferència absidal, tres d'aquests radis cap a l'oest defineixen prou clarament el límit occidental de l'arc triomfal. Sempre dins d'un marge d'inexactitud, es pot proposar una divisió en terços d'aquest radi absidal, segments de vora 1'27 m que cabrien 45 vegades en la llargada total. Tres farien el fons de l'absis; un més configuraria un tram separador definit pels ressalls occidentals dels suports laterals, sis altres segments definirien la llargada del creuer i finalment dos més, de manera poc exacta, servirien per arribar a la cara occidental de l'arc triomfal esmentat. Al llarg de la nau, la cadència d'aquest terç del radi absidal delimita amb prou aproximació la cara occidental dels quatre primers suports de la nau central (i, per consegüent, de les naus laterals), de manera que sembla assenyalar uns trams de quatre segments de llargada cadascun, no reflectits però en la coberta per l'absència de torals. El cinquè i sisè suports, però, són més llargs i no corresponen a aquesta distribució; no obstant, de nou el límit del darrer tram, el que correspondria a un antic cos occidental, coincideix amb la

¹⁰⁸³ La planta, produïda pel Taller Topogràfic-2 l'agost de 1982, ens ha estat gentilment facilitada des del Servei del Patrimoni Arquitectònic de la DGPC-Generalitat de Catalunya. Agraïm l'amabilitat i l'ajut de Montserrat Mataró, arqueòloga territorial dels SSTT de Cultura a Girona.

¹⁰⁸⁴ Rico 1976, 34-35; Tarracó 1977a, 73. Una proporció que també adquireix la catedral de Santiago de Compostel·la un cop afegit el cos occidental del Maestro Mateo, qui potser fou conscient d'aquesta raó general que s'aconseguia amb la seva addició: Castiñeiras 2000, 41.

projecció d'aquest segment, fet que permetria xifrar la llargada de la nau (des de l'arc triomfal fins al cos occidental) en uns 30 segments. Sis més recorrerien el dit massís de ponent fins arribar al pas de la porta, modificada sens dubte amb al instal·lació de la portada del segle XII.

Les amplades apareixen d'una manera menys clara, però val la pena encara fer-hi referència. El nostre segment cap, menys exactament que en longitud, 30 vegades en l'amplada del transsepte i unes 20 en l'amplada del cos de les naus. Recordem que 30 segments és també la llargada del cos de les naus entre el transsepte i el cos occidental, cosa que permet situar el *quadratum* de cinc naus dins un rectangle que respecta, de nou i com el conjunt de l'església, la proporció sesquialtera. L'amplada de les naus proposa amb molta cautela sis segments per a la nau central (prou exactament a l'arc triomfal amb els seus suports, menys si considerem els suports de la nau sense ressalt), dos per als suports formers, dos més per a les naus laterals interiors, un aproximadament per al separador intermedi i dos més per a les naus laterals exteriors. On aquesta distribució apareix més clara és a la línia de contacte entre el transsepte i el cos de les naus, que probablement fou un límit contemplat pels implantadors, sobretot si tenim en compte que aquesta degué ser l'àrea de contacte entre l'església d'Arnulf i la d'Oliba. També ofereix una certa correspondència general si es trasllada a la zona del cos occidental. Pel que fa al transsepte, és l'indret on s'observen més inexactituds. La distribució general proposada inclou sis segments per a l'absis central, dos per als suports, sis per a les dues absidioles següents, un més per al support contigu i finalment tres més per a cadascuna de les absidioles extremes. Aquesta projecció és vàlida per als grans volums però no s'ajusta exactament als detalls. Pel que fa al fons dels braços, a l'extrem nord, que mostra més regularitat, pot ser xifrat en nou segments (o tres radis absidals) des del fons de l'absidiola fins a la cara est del mur occidental. Tota la capçalera, en general, mostra irregularitats importants que determinen una manca d'ortogonalitat notable.

Metrologicalment és arriscat d'extreure conclusions de dades tan fluctuants, però de nou sembla que ens trobem amb un ambient no gaire diferent dels que hem anat glossant. El radi absidal per si sol no sembla ser gaire significatiu (3'80 m). Dividit en tres, el segment d'1'27 m ja ens resulta més familiar, així com si el dividíssim en quatre obtindríem un segment de vora 95 cm que recordaria el mòdul bàsic de Cardona. Semblaria adient pensar en divisions inferiors, aconsellades pels propis plecs que emmarquen les absidioles i que se situen vora els 30 cm; la quarta part d'un segment d'1'27 m equival a 31'75 cm. Sense que vulguem per ara especular-hi més, es pot creure que a Ripoll es formà un segment adient a la grandària del temple a partir potser d'una unitat identificable dins d'un àmbit metrological proper al destre. Però ateses les limitacions del cas ripollès, amb tantes refaccions antigues i modernes, no ens sembla adequat aventurar més hipòtesis en aquest sentit, més enllar d'assenyalar un plausible ús de la dinàmica indicada. Es constata, en qualsevol cas, la voluntat d'aconseguir una proporció general harmònica que, com ja s'havia indicat, respon a la relació sesquialtera (3:2); aquest fet, però, no va implicar l'ortogonalitat del disseny, com fa evident la planta comentada especialment a l'àrea del transsepte.

III.3.1.3.4. Sant Pere de Rodes

És un altre dels grans edificis de l'arquitectura romànica catalana, en aquest cas, segons molts autors, representatiu del corrent constructiu i compositiu autòcton -sobretot a l'àrea empordanesa i rossellonesa- que simultàniament anava essent desplaçat per la tècnica «lombarda» arreu de la Catalunya vella. Datat tradicionalment a partir de la meitat del segle desè segons la promoció del magnat empordanès Tassi d'aquelles dates, amb debats controvertits sobre la cronologia del seu conjunt escultòric (del segle x al segle xii), els darrers treballs d'Immaculada Lorés culminen una revisió recent i situen amb seguretat la seva construcció dins la primera meitat del segle xi, amb la dedicació de 1022 com a terme mig d'un edifici iniciat abans i dotat de la seva escultura monumental pels entorns de 1030.¹⁰⁸⁵ És un temple novament de tres naus, amb un transsepte ample acabat en tres absis; els laterals o absidioles lleugerament ultrapassats, i el central, envoltat d'un deambulatori, eixamplat cap a ponent. Sota de l'absis major, una cripta que conserva restes de la cel·la monàstica anterior, accessible des de l'entrada al deambulatori, és coberta amb una potent volta radial. Una de les seves principals notes característiques és l'estructuració dels suports divisors de les naus en pilars amb columnes adossades sobre plints, de forta tradició clàssica, amb capitells on s'alternen els entrellaços amb la composició coríntia; a la nau central, sobre les columnes que hi donen s'hi carreguen altres semicolumnes que sostenen els arcs torals, tot formant un doble ordre que proveeix l'església d'un aspecte extraordinàriament solemne.

Com en d'altres casos que estudiem, l'església del cenobi empordanès està subjecta a una sèrie d'irregularitats observables amb una simple llambregada a la planta. Les excavacions que s'hi dugueren a terme al llarg dels anys 90 assenyalaren la complexa relació de l'església amb el sòl natural de l'indret: roca retallada a la nau lateral sud, fondalades reomplertes a la nau lateral nord. Les preexistències a la zona de la capçalera també degueren condicionar-ne les dimensions i, alhora, un eix determinat; no és en tot cas el mateix de les naus de l'església, que n'obtingueren un altre potser més adequat a l'aprofitament de l'orografia. Per últim cal notar, tal com han posat de relleu les darreres investigacions sobre el monument,¹⁰⁸⁶ que el sistema de tramades i columnes del cos de les naus fou establert *a posteriori* de la primera implantació, limitada als murs perimetrals de l'espai. Tot això ens confronta amb una considerable complexitat a l'hora de determinar la distribució mètrica del temple.¹⁰⁸⁷

La llargada total de l'església arriba als 36'60 m, mentre que l'amplada al límit oriental del transsepte és de 24'9 m; la relació és d'1'47, és a dir, la llargada de l'església correspon a una vegada i mitja la seva amplada. El cos de les naus pres en les seves dimensions interiors (això és, deixant-ne fora el suport més oriental) està constituït per un rectangle de 19'20 per 13 m; la proporció és també d'1'48. En el cas del rectangle format per les naus, es pot observar que considerant-ne les dimensions interiors el seu espai perimetral pot ser definit en funció de la projecció de la diagonal del quadrat (rectangle en què els costats mantenen la proporció 1:√2) (figura 147).

¹⁰⁸⁵ Lorés 2002a, 69.

¹⁰⁸⁶ Lorés 2002a, 42-45.

¹⁰⁸⁷ La planta i secció emprades en aquest cas provenen també del Servei del Patrimoni Arquitectònic de la DGPC-Generalitat de Catalunya, i són obra de J.A. Adell i G. Palou. Agraïm en aquesta ocasió l'ajut d'Eduard Riu-Barrera.

Tot i les irregularitats de la implantació, el que d'antuvi podem observar és que el radi absidal, d'uns 2'10 m, cap divuit vegades en la llargada total de l'església, amb força exactitud, des del fons de l'absidiola del deambulatori fins al llindar interior de la porta occidental; també es pot dir a grans trets que cap unes 12 vegades en l'amplada del transsepte i unes 6 en l'amplada de la nau. La descomposició d'aquest radi en tres segments iguals, de vora 70 cm cadascun, permet interpretar altres dimensions de l'església. Cap a l'est, el mur interior del deambulatori fa un gruix d'un d'aquests segments; el deambulatori pròpiament dit té una amplada semblant a la del radi absidal; i l'absidiola axial té una profunditat xifrabla en dos segments. Això és, des del centre absidal es projecten cap a l'est un total de tres radis. Ja cap a ponent, el tram del presbiteri s'allarga vuit segments fins a la cara oest de l'arc absidal. Al cap de nou segments, hem definit longitudinalment el creuer i ens trobem a la cara est del primer suport de la nau. Set segments més ens fan arribar a la cara est del següent suport; set més ens duen a la del tercer, gairebé set més a la del quart, i uns últims set acaben al llindar de la porta. Quant als braços del transsepte, la desigualtat manifesta de les absidioles no permet oferir gaires seguretats; en tot cas es pot constatar que el radi és molt proper al de l'absis major interior i que, especialment en el cas de l'absidiola sud, dos radis absidals en configuren tota la fondària. La llargada de nou segments donada per al creuer s'ajusta bastant aproximadament a la dels braços del transsepte.

Transversalment, la distribució és una mica més inexacta. En primer lloc, l'absis que neix amb una amplada, òbviament, de sis segments (dos radis), s'eixampla progressivament fins arribar a poc més de vuit segments al límit est del creuer. En aquesta línia, ultra els quatre segments per banda destinats doncs a l'arc absidal, queden distribuïts dos segments per a cada suport, tres per a l'amplada del passadís deambulatori, tres més per al suport següent i finalment sis que defineixen l'absidiola (dos radis absidals de nou, que corroboren les apreciacions anteriors en sentit longitudinal). Per a la nau, queden aproximadament nou segments a cada banda d'un eix central; el sisè de cada cantó coincideix amb el límit interior de la nau lateral respectiva, que queda així amb una amplada de tres segments (sobretot si considerem la projecció del suport aplacat). Per últim quant a les amplades, ens adonem que el gruix dels murs, especialment els del perímetre del cos de les naus, és de dos segments.

El que és interessant d'aquesta proposta és, en primer lloc, constatar que la implantació de tota l'església sembla emprar el mateix mòdul derivat novament del radi absidal. Això pot posar-se en relació amb les conclusions de les darreres investigacions, que identifiquen una primera fase constructiva consistent en la construcció de la capçalera i la delimitació del cos de les naus amb una previsió de suports senzills. En segon lloc, precisament els suports existents, en les seves dimensions en planta i en l'amplada dels arcs que suporten, s'escapen de la projecció del mòdul que hem detectat, més enllà de la simple fixació del límit oriental de cadascun dels trams, i encara no pas amb una exactitud abassegadora. És més, podem observar que l'amplada de la nau central tal com ara està configurada és irregular, de tal manera que s'eixampla cap als peus. La diferència entre el rectangle prou regular que configura el cos de les naus i l'esbiaixament definit per aquests suports que en delimiten la distribució interna pot perfectament ser un testimoni del plantejament tardà d'aquests darrers. En efecte, segons Lorés un segon moment constructiu posterior a la dedicació de 1022 -en tot cas ja dins el segon quart del segle- hauria implicat un nou projecte de suports, que respectava en sentit longitudinal els

límits orientals de cada tram fixats a partir de l'antiga implantació però era més laxa en relació a les amplades i a les dimensions internes dels mateixos suports, més condicionats ara, molt probablement, per la nova decoració escultòrica que incorporaven. Atesa la importància que en aquesta segona fase adquiria la nova escultura, caracteritzada sobretot per la presència d'un doble ordre de columnes, no es pot descartar que aquesta hipotètica alteració d'una implantació inicial fos ben conscient i intencionada: l'eixamplament progressiu, encara que moderat, de l'amplada de la nau central en direcció a ponent permet accentuar l'efecte estereoscòpic dels plans creats pels suports amb columnes adossades i magnificar la perspectiva i profunditat de la nau central del temple. I tal disposició només té sentit en relació a aquesta nova decoració escultòrica, que segons tots els indicis correspon a un moment posterior a la primitiva implantació.

Per últim, des del punt de vista metrològic ens trobem de nou amb unes dimensions que, tot i no ser exactes, ronden algunes de les mesures exposades. El radi absidal mesura 2'10 m i ha estat dividit en tres segments de vora 70 cm; quatre d'aquests darrers proporcionen una vara d'uns 2'80 m, situable en l'òrbita del destre.

III.3.1.3.5. Sant Pere de Casserres

Un altre dels cenobis catalans que es considera paradigmàtic de la nova arquitectura del segle XI és el de Sant Pere de Casserres, situat en una predominància rocosa que presideix dramàticament un dels meandres del riu Ter al seu pas per la comarca d'Osona. El priorat, fundat pels volts de 1006 en el lloc d'un castell de finals del segle novè, es dotà d'una església dedicada el 1053, depenia de Cluny i fou en realitat el centre de les possessions catalanes del monestir borgonyó. Tot i les vicissituds, nombroses i generalment catastròfiques, de la història del cenobi, se n'ha conservat bona part de l'estructura, sotmesa a restauracions d'ençà de 1999. L'església, objecte ara de la nostra atenció, té una planta oblonga, lleugerament més ampla que llarga si obviem l'absis: un cos de tres naus dividits en dos trams i coberts amb obra dóna lloc directament a la capçalera d'absis major i dues absidioles, el primer i l'absidiola nord precedits per un curt presbiteri.

L'assentament de l'església en l'esperó rocós on es troba va determinar sens dubte la sèrie d'irregularitats que s'aprecien a simple vista damunt la planta publicada a Catalunya Romànica, que és la que hem emprat (figura 148).¹⁰⁸⁸ Segons aquesta, l'església té unes dimensions globals de 21'90 m (amplada interior total) per 27'50 m (llargada interior total); l'absis major fa uns 10 m de llargada tot sol, presbiteri inclòs. Se'n deriva una planta quadrangular, lleugerament rectangular: la proporció del cos de les naus vé a ser de 4/5.

La planta de l'absis major és lleugerament ultrapassada, i el seu radi es pot estimar en uns 3'65 m. De nou aquesta dimensió es mostra reveladora a l'hora d'explicar el plantejament de l'església: cap sis vegades en l'amplada total del cos de les naus, i una mica menys de set en la llargada total de l'església, un decalatge probablement degut a la irregularitat de la implantació. Si segmentem aquesta dimensió en tres parts iguals, com en el cas de Cardona, obtenim un

¹⁰⁸⁸ Adell 1984a, 366-367 (planta de J.A. Adell). Compareu amb la visió falsament regular donada a Puig/Falguera/Goday 1911, 146.

tram d'uns 122 cm, que serveix per explicar a grans trets les dimensions principals de l'església. Dos d'aquests terços constitueixen aproximadament el radi de les dues absidioles; la nord compta amb un presbiteri distingit per plecs al mur, que té exactament un terç de fondària. En tots dos casos, aquest terç determina la fondària des de l'inici de l'absidiola fins al límit exterior del mur absidal: tres terços en l'absidiola sud, quatre en l'absidiola nord (comptant presbiteri).

La distribució longitudinal no és del tot exacta a causa de les irregularitats del temple, però podem proposar-la bàsicament: 3 segments per al radi absidal, mig per a l'arc que el limita per ponent; tres més per al rectangle del presbiteri (que en fa servir uns sis d'amplada: de nou la proporció sesquialtera) i un i mig més fins arribar a l'inici de la nau central. Tot plegat, vuit segments per al fons absidal, xifra molt adient al lloc fonamental de la sinaxi eucarística. El tram següent de la nau, amb totes les seves irregularitats, ens permet veure una fondària de set segments si prenem en consideració la línia dels arcs, tot i que aquests no són del tot paral·lels. El suport és lleugerament més ample que el segment, i la projecció de set segments més per al següent tram arriba al llindar de la porta de ponent; el total d'aquesta composició longitudinal hipotètica fóra de vint-i-tres segments. A les naus laterals el desgavell esdevé més evident: als trams orientals, la nord amida set segments exactes, mentre que la sud és més llarga; al revés del que succeeix als trams occidentals. Cal suposar que la implantació inicial es va corregir o adaptar ja immediatament a uns condicionants orogràfics fortament imperatius,¹⁰⁸⁹ fet que va repercutir en un ús laxe del patró mètric adoptat per a la implantació i construcció de l'edifici i que s'agreuja amb els canvis d'orientació dels eixos. Volem dir que les irregularitats en les dimensions longitudinals de l'església no són explicables en funció de la composició mètrica, sinó en relació a adaptacions que no la tingueren gaire en compte.

Aquest raonament es veu reforçat en constatar la major regularitat que es va poder mantenir en la distribució transversal del temple, que fa pensar que en la seva amplada la implantació degué ser una mica més còmoda, encara que tampoc estrictament rigorosa. Es pot constatar amb exactitud, això sí, que tant als peus com a tocar de la capçalera es manté perfectament la distribució ja indicada de sis radis absidals, tres per banda; o el que és el mateix, divuit terços, nou a cada banda d'un eix central. D'aquesta manera, sis corresponen a l'amplada de la nau central si prenem com a límit la cara més interior dels suports; aquests quedarien configurats per un quadrat de dos segments de costat, mentre que per a cadascuna de les naus laterals quedarien quatre segments més. L'exactitud global d'aquesta distribució permet precisament sostenir l'ús d'aquestes unitats de mesura malgrat la manca de precisió en l'articulació longitudinal. Val la pena destacar que aquesta operativa és molt semblant a la que hem observat a Sant Vicenç de Cardona (consideració del quadrat exterior en les dimensions dels suports; sis mòduls per a l'amplada de la nau central). Tot i que els dos edificis presenten algunes diferències (assenyaladament una gran preocupació per l'ortogonalitat en el segon, del tot absent com veiem en el primer, a banda de les opcions tècniques i estètiques), convé no oblidar que tots dos foren promoguts per la casa vescomtal de Cardona dins el mateix arc cronològic, la primera meitat del s. xi.

¹⁰⁸⁹ Més enllà de les observacions efectuades damunt la planta, aquesta irregularitat del sòl fundacional que degué dificultar tant les tasques dels mestres d'obra és encara perceptible avui en el monument: el paviment de l'església, constituït per la roca retallada, mostra un desnivell molt assenyalat.

Pel que fa al rang de mesures emprades (3'65 m, 1'22 m), el cas de Casserres és més difícil d'enquadrar en els nostres coneixements de la metrologia del moment. El radi absidal d'uns 3'65 m tant es podria relacionar amb una colzada d'uns 45'6 cm (un vuitè; remetria a un destre d'uns 2'74 m i un pam de destre de 22'8 cm; segons la perxa borgonyona de 9'5 peus, fóra un peu curt de 28'84 cm) com amb un peu llarg, d'uns 30'4 cm (una dotzena part; cada segment d'1'22 m estaria format per quatre peus, fet que constituïria una operativa semblant a la de Girona). Deixant de banda les especulacions de conversió, la imprecisió és prou gran perquè no ens atrevim a proposar cap solució en aquest sentit; també ens podríem plantejar si, davant un condicionament orogràfic tan assenyalat com el d'aquest cenobi, les mesures no foren establertes completament *ad hoc*.

III.3.1.3.6. Sant Jaume de Frontanyà

Una mecànica molt semblant és la que observem en el plantejament de l'església parroquial de Sant Jaume de Frontanyà, que en aquest cas reprèn el tipus d'una sola nau amb transsepte. És concretament una nau de dos trams separats per un arc toral, un transsepte nomt distorsionat en planta en el seu angle sud-oest i una capçalera triple en què els tres absis estan precedits per un curt presbiteri. Antiga seu d'una comunitat agustiniana, la seva cronologia no ha estat fixada amb precisió però sembla que la dedicació es podria situar dins la segona meitat del segle onzè.

La llargada total del temple assoliria els 26'70 m (sempre en mesures interiors), mentre que per a l'amplada, atesa la ja comentada distorsió de l'angle sud-oest de l'església, la dimensió rellevant ens l'ha de proveir el límit est del transsepte, que mesura uns 15'90 m. La proporció doncs és de 3/5.

De nou en aquest cas la dimensió significativa és el radi de l'absis (figura 149). Encara que la distribució dels plecs en el presbiteri de l'església delimiti dos sectors ben clars, el que cal cercar, independentment d'això, és el centre real del semicercle absidal. Aquest té una mida molt poc inferior als 3 m segons la planta publicada a Catalunya Romànica.¹⁰⁹⁰ Aquest segment es repeteix amb una gran exactitud 27 vegades en tota la llargada de la nau (això és, 9 vegades el radi absidal) i 16 vegades en l'amplada del transsepte.

La descomposició longitudinal s'articula prou clarament. L'absis, òbviament, té d'entrada la fondària d'un radi, és a dir tres segments, als quals se n'afegeix mig més que perllonga cap a ponent l'espai del semicercle absidal. Després, el petit tram recte que faria les funcions de presbiteri s'allarga un segment i mig més enllà. Aquesta longitud es fa més evident si, com en els casos anteriors, el límit occidental es pren a l'extrem dels suports i no al primer plec dels murs. El tram absidal consta doncs de 5 segments. El creuer, que es presenta com un quadrat una mica distorsionat damunt del qual s'instal·la una cúpula, s'allarga en sis segments; el suport que enllaça amb la nau té un gruix d'un segment i mig; el tram contigu s'allarga sis segments i mig fins trobar-se amb l'arc toral de la nau i els seus suports, d'una amplada similar a la d'un segment. Set segments més ens permeten arribar als peus de la nau. Si ens ho estimem més, des de la cara oriental de l'arc oest del creuer fins al mur interior de la nau podem considerar dos

¹⁰⁹⁰ Adell 1984b, 474 (planta de J.A. Adell).

trams iguals de vuit segments cadascun, inclosos els suports. Pel que fa als braços del transsepte, la seva llargada és igualment de sis segments, com el creuer; una mica més al braç nord, fregant els 6 segments i mig, tot i que ja hem comentat la important distorsió d'aquest angle de l'estructura. Per contra, les absidioles estan regularment disposades en els dos braços: cadascuna té un fons de 3 segments (igual per tant al radi absidal), repartits en un i mig per al presbiteri i un i mig més per al radi de l'absidiola.

La descomposició transversal és també prou evident. A la línia que separa el transsepte de la capçalera detectem setze mòduls, és a dir vuit a cada banda d'un eix central. Aquests es distribueixen en un grup de sis per a la nau central, un i mig per a cada suport intermedi i tres i mig a cada banda, per a la resta dels braços del transsepte. Si es prefereix tenir en compte els plecs que animen els suports intermedis, els braços del transsepte poden quedar dividits en uns quatre mòduls d'amplada, col·locats dos a cada banda d'un eix que anés a cercar el centre del semicercle de l'absidiola. Pel que fa a la nau, la distància entre els peudrets del seu arc toral més oriental és de sis segments; el plec d'aquests peudrets és de mig mòdul, de manera que l'amplada de la nau queda xifrada en set mòduls. I quant als murs, la seva amplada és variable, oscil·lant entre el segment i mig (mur sud de la nau) o els dos segments complets (mur nord de la nau).

En termes metrològics, el radi absidal de Sant Jaume se situa una mica per sota dels 3 m; el segment bàsic, per tant, caldrà situar-lo molt poc per sota del metre, amb una subdivisió en meitats emprada almenys en uns quants indrets de l'edifici (amplada de les absidioles o dels suports intermedis de la capçalera; amplada de l'arc oriental de la nau; radi de les absidioles i fons dels seus presbiteris; perllongació del radi absidal major; arc absidal; amplada de murs), poc inferior als 50 cm. Amb aquestes dades aproximades, és lícit situar-se de nou en el món del destre llarg del segle XI avançat (potser una perxa de deu peus romans canònics), en aquest cas separable en sis colzades¹⁰⁹¹ corresponents a la meitat del nostre mòdul; això donaria lloc a un pam de destre molt poc per sota dels 25 cm.

III.3.1.3.7. Sant Ponç de Corbera

Hem volgut comparar les observacions fetes fins ara també en l'església de l'antic priorat de Sant Ponç de Corbera, que a més és un altre dels exemples assenyalats de temple amb una sola nau intranssepte amb capçalera triple que s'ha relacionat amb el tipus de planta que estudiem; en aquest cas, la nau té tres trams i una particularitat consisteix en què els braços del transsepte no es cobreixen amb volta de canó perpendicular a la de la nau, sinó paral·lela. El priorat, vinculat a Cluny a través de Casserres, és datat habitualment entre 1040 i 1070 i en tot cas havia estat enllestit abans de 1085. Fou objecte de restauracions entre 1929 i 1930, i es conserva part de la seva decoració pictòrica interior, a l'absis major, que per cert es troba animat per tres nínxols o més aviat fornícules.

En efecte, l'església pot ser entesa, en termes generals, aplicant els mateixos procediments que hem descrit fins ara, i encara amb una sèrie de particularitats que la fan

¹⁰⁹¹ Recordem que l'emprada a Cluny III mesurava 49,2 cm.

especialment interessant. A partir de la planta publicada a Catalunya Romànica (figura 150),¹⁰⁹² podem situar la llargada del temple en uns 27'30 m (del sòcol de l'absis fins al pas interior de la porta) i l'amplada del transsepte en uns 16'70 m. La proporció entre aquests dos segments no salta a la vista immediatament, però observem que dividint la primera dimensió per 10 i la segona per 6 obtenim una mesura que s'assembla força: 2'73 m i 2'78 m respectivament. Cal notar que el radi interior de l'absis major (en aquest cas un semicercle perfecte), que com hem vist és una dimensió significativa en els altres casos analitzats, té una llargada situable al voltant dels 2'75 m. Globalment, doncs, veiem que el segment absidal torna a trobar-se contingut en els grans números i resulta útil per a comprendre la distribució longitudinal i transversal de l'espai interior de l'església.

De nou també la divisió d'aquesta recta en tres segments iguals proveeix pautes per entendre millor les distribucions. Longitudinalment, a més dels tres segments de l'absis, el presbiteri té una llargada també d'un radi, és a dir de tres segments més. Des del límit oest del presbiteri (marcat pels ressalts dels suports amb semicolumnes adossades) fins al límit oest de l'arc que separa la nau del creuer hi ha set segments. Els altres arcs torals que delimiten els trams de la nau compten un segment cadascun, i cada tram de la nau cinc segments. Al final del darrer tram de ponent, un plec de mig segment de profunditat arriba còmodament fins al pas de la porta. Quant als braços del transsepte, longitudinalment les absidioles tenen un radi de dos segments, i cadascun dels seus presbiteris una profunditat de tres segments, com el presbiteri major. La resta de l'espai mostra una llargada propera als cinc segments i mig, com el creuer, encara que cal admetre que en aquest punt el tancament de ponent dels braços del transsepte mostren acusades irregularitats que fan inexacta aquesta mesura. Tanmateix, si volguéssim prendre la mida des de l'arrencament de l'absidiola fins a la cara exterior del mur de ponent, veuríem que malgrat les irregularitats, als extrems de cadascun dels braços del transsepte (tant el nord, a l'angle nord-oest, com el sud, a l'angle sud-oest) la dimensió és exactament de deu segments.

Transversalment, s'observen també una sèrie d'irregularitats notables, especialment visibles en l'arc former que dona accés al braç nord del transsepte, que és més gruixut cap a ponent, o en el propi mur de tanca dels braços del transsepte per l'oest, que globalment pren un lleuger però perceptible esbiaixament en direcció sud-oest nord-est. Més encara, els trams de la nau mostren una clara oscil·lació de l'eix longitudinal que fa variar la orientació dels murs nord i sud a cada sector. La única línia transversal completament uniforme és la que podem traçar a l'arrencada dels semicercles absidals tant de l'absis major com de les absidioles, totes tres estructures situades a nivell de manera ben significativa. Mesurada des d'aquí amb el nostre segment des d'un eix central, l'amplada de l'església es pot descompondre bé: sis segments per a l'espai central, dos per a cadascun dels suports, quatre per a cadascuna de les absidioles; en total, divuit. Immediatament després d'aquesta línia l'estructura s'obre cap a ponent amb els corresponents plecs, i per tant el plantejament esdevé menys exacte; de totes maneres, les

¹⁰⁹² Adell 1992, 343 (planta de J.A. Adell). Compareu amb la visió falsament regular -i sobretot ortogonal- donada a Puig/Falguera/Goday 1911, 260. Potser correspon a la imatge mental de l'implantador, però l'anàlisi de les característiques autèntiques de l'edifici ens farà conèixer amb detall el mecanisme que aquest emprà i les directrius que considerava més importants.

semicolumnes adossades que determinen els arcs formers tenen una amplada d'un segment, amb poca diferència. Al límit oest del transsepte la distorsió ja és força més considerable. Les amplades dels trams de la nau també poden ser interpretades així, tot i que amb una mica menys d'exactitud: dos trams i mig a banda i banda de l'eix permetrien arribar al límit exterior dels pilars que sostenen els arcs faixons (delimitant doncs uns trams gairebé quadrats, de cinc per cinc segments); són gairebé tres per banda si ens situem al plec següent i tres i mig per banda si ho fem al fons del mur, tot i que cap d'aquestes distribucions no és exacta del tot.

Una sèrie de mesures exteriors també són legibles en terços del radi absidal. La façana occidental amida deu d'aquests segments: dos configuren l'amplada de la porta; tres per banda arriben al reforç lateral extrem; un més, gairebé exactament, aconsegueix la cantonada. Les façanes exteriors de la nau (sobretot la sud) s'allarguen en sis radis absidals, és a dir, divuit segments cadascuna. En termes de dimensions exteriors, recordem també la coincidència esmentada més amunt en el plantejament de la cara oest dels murs del transsepte. Recollim aquestes dades, encara que es tracti de dimensions exteriors, per la importància que podran tenir en els paràgrafs següents.

Un terç del radi absidal és també una dimensió que es reflecteix en altres indrets de l'edifici: gruix del mur de les absidioles, amplada de les obertures que comuniquen aquestes amb l'absis major, amplada de les portes dels murs sud i oest del transsepte sud, porta nord del tram oriental de la nau; dos segments fan l'amplada de la porta occidental. Un segment i mig sembla constituir l'amplada general dels murs, amb moltes salvetats. Tanmateix, algunes altres dimensions podrien fer pensar en l'ús d'un altre segment menor, corresponent a una quarta part del radi absidal: es tracta, assenyalamment, del sector del creuer, on la cúpula podria mesurar set quarts de diàmetre, mentre que un quart cadascun és aproximadament el que amiden els arcs nord i sud que transformen el creuer de rectangle en planta a quadrat en alçat. També podrien ser interpretables en funció del quart de radi absidal la decoració en lesenes a les façanes nord i sud de l'església, que com és sabut no es corresponen del tot amb la distribució interior de l'edifici: la lesena és més estreta que un quart de l'absis, però centrada dins d'ell veiem que es podria atorgar menys d'un segment a cada lesena i més de dos a cada plafó enretirat. També algunes obertures es poden interpretar com a quarts del radi absidal.

La planta de l'església en sentit general ens permet fer també observacions d'interès. Pel que fa a les amplades, sembla prou clar que la línia rellevant de cares al plantejament és la situada a l'arrencament dels absis; més a l'oest, hi ha variacions que reflecteixen un ofici eficient però poc preocupat per l'ortogonalitat. Això es fa especialment evident en els dos trams orientals de la nau: cadascun té el seu propi eix longitudinal amb la seva pròpia orientació, diferent d'un tram a l'altre, de manera que els costats oposats sempre són perfectament paral·lels, però no formen un rectangle. És a dir, es tracta de paral·lelograms d'angles no rectes: l'ortogonalitat no era una prioritat per qui va implantar els trams. El tram més occidental no és un paral·lelogram, sinó un trapezoide: s'obre cap a ponent. Cal observar també que cada tram comparteix orientació amb el separador o arc toral que té immediatament a llevant: cada tram es va plantejar amb el seu separador oriental. Però encara és més curiós constatar que aquesta variació en els eixos dels trams només es reflecteix a l'interior del temple: a l'exterior, per contra, els murs són perfectament orientats i els angles nord i sud-occidental de la nau, per l'exterior, són

perfectament rectes. Això vol dir que la única cosa que varia és l'amplada dels murs, que s'adapten als canvis d'orientació interior tot dibuixant una forma d'acordió. Només el tram occidental trenca aquesta dinàmica, amb un objectiu que ens ha semblat identificar: regularitzar i igualar l'amplada de murs en els angles interiors nord-oest i sud-oest.

El cas de Sant Ponç de Corbera, doncs és interessantíssim per detectar la mecànica d'implantació de l'església. Transversalment, és clar que hom va dibuixar la línia de la capçalera a l'arrencada dels absis i tot seguit va plantejar-ne la distribució, amb la qual cosa la profunditat absidal va quedar d'antuvi dibuixada. Longitudinalment, per l'interior, es va situar tot seguit el presbiteri i el creuer. Tot seguit, es va plantejar el primer arc i el primer tram: longitud (límits est i oest) i mesures a banda i banda per obtenir costats paral·lels (límits nord i sud); després, amb el mateix procediment, el segon arc i el segon tram. La presència d'aquests paral·lelograms no ortogonals demostra clarament que estem en el context d'una operativa aritmètica, no pas geomètrica, ja que exclou clarament la possibilitat d'una modulació basada en quadrats i rectangles auris o obtinguts a partir de projeccions de diagonals i similars. No es va traçar el rectangle, sinó que es va col·locar una perxa o una corda a banda i banda d'un eix que, en aquest cas, s'anava dibuixat a trams i no tot d'una tirada. Per últim, se situà el tercer tram, en aquest cas sense tirar aquestes paral·leles a banda i banda. Això significa que, arribats a aquest punt, els implantadors s'hagueren d'ajustar a un altre plantejament, el de l'exterior de l'església, perfectament ortogonal, que potser havien anat duent a terme altres operaris de manera simultània. Amb la distorsió del tercer tram s'aconseguia arribar a la façana amb els murs laterals d'igual amplada i unir harmònicament aquests dos esforços. No és desenraonat pensar en dos plantejaments simultanis, per tal com hem vist que no només l'orientació, sinó tampoc la distribució decorativa es corresponen a l'interior i a l'exterior de l'edifici. Dos plantejaments simultanis i en alguns aspectes autònoms, fins i tot potser en l'ús del segment bàsic; una autonomia, però, harmònicament relacionada, ja que les longituds globals coincideixen i fins i tot els dos segments poden procedir de la divisió, en terços i quarts, del mateix radi absidal. Totes les altres parts del temple es van poder plantejar en relació a aquestes ja dites, emprant una amplada de mur estandaritzada (braç nord del transsepte) o per aproximació (braç sud), tot i que la implantació ja devia ser prou detallada per evitar errors greus.

Finalment, des del punt de vista metrològic, de nou sense voler assegurar-ho, ens devem tornar a trobar en el món del destre: proposant mesures teòriques i aproximades, es tracta d'un segment bàsic d'uns 2'75 m, terç de 91'6 cm, quart de 68'75 cm. La possible divisió simultània en tres i en quatre implica l'ús, si es vol teòric, d'una unitat mínima xifrabla en un dotzè: 22'91 cm, un ben plausible pam de destre. Aquí una hipotètica colzada seria d'uns 45'82 cm, i un peu fóra d'uns 30'54, un peu llarg per tant; si s'apliqués la relació de la perxa borgonyona (9'5 peus), n'obtindríem un altre de quasi romà, de 28'95 cm. Això no pot deixar d'evocar-nos un marc dimensional teòric prou similar al que identificàvem a Sant Pere de Casserres, una similitud que potser podria fer llum a algunes de les conversions que hi apuntàvem.

III.3.1.3.8. Sant Miquel de Cuixà: les ampliacions olibanes

Dediquem un breu apunt al temple del Conflent en atenció a treballs recents que analitzen la seva estructura topogràfica tot incloent consideracions metrològiques. Un estudi de Gerardo Boto analitza diverses construccions olibanes, entre les quals les ampliacions de Cuixà, per determinar els referents de l'arquitectura del bisbe i abat i per explicar-se les raons del disseny espacial i litúrgic de les seves creacions en termes topogràfics.¹⁰⁹³

Molt a grans trets, la consideració que fem d'aquest cas serveix per posar sobre la taula l'ús de mecanismes compositius que, a més dels procediments additius que venim descrivint, s'emmarquen en procediments geomètrics de caire general que interessa destacar; han estat realitzats sobre planta i per tant obeeixen a projeccions visuals plausibles, però no a amidaments directes (figura 151). Respecte de l'església de Garí, la capçalera olibana representa un augment que determina la inscripció de tota la capçalera (des de l'arc absidal i els accessos a les antigues capelles rectangulars, ara convertides en passadissos) dins un quadrat que correspon aproximadament a l'amplada del cos de les naus. Més exactament encara, pel que fa al cos de ponent, tota la construcció olibana s'adossa al mur occidental de l'església de Garí a partir de l'amplada de les naus. La llargada del cos occidental olibà es determina a través d'un rectangle que resulta de la projecció de la diagonal d'un quadrat construït novament a partir de l'amplada del cos de les naus de l'església principal. Més adequadament, es pot entendre que la capella circular del Pessebre ocupa el centre d'un quadrat occidental i que, cap a llevant, l'augment a partir de la seva diagonal comprèn les dues naus transversals de l'*arcuatum opus* o subestructura de la plaça. De fet, a grans trets, les obres d'Oliba a Cuixà superen el quadrat gairebé perfecte en què s'inscriu l'església de Garí tot dibuixant un eix longitudinal format, aproximadament, per tres quadrats de costat igual a l'amplada de les naus, entre els quals s'intrecalen dos triangles corresponents a la projecció de la seva diagonal i que configuren el transsepte, a l'est, i les naus transversals de la subestructura, a l'oest.¹⁰⁹⁴ El fet que *ostwerk* i *westwerk*, si se'ns permet, es trobin inscrits aproximadament dins d'una mateixa figura amb les mateixes dimensions, igual que el *quadratum populi* (mai més ben dit), no deu estar deslligat de les riques implicacions simbòliques descrites per Garsies. Sembla obvi que Oliba coneixia prou bé els principis bàsics de la planta de Garí com per respectar-los¹⁰⁹⁵ i que fou en base a ells que plantejà la seva ampliació.

Des del punt de vista metrològic Cuixà és sens dubte un indret que caldria estudiar amb més detall. Una petita campanya d'amidaments que hem pogut realitzar verifica a grans trets aquesta projecció, fent evident que l'eix longitudinal de les voltes de la subestructura té una regularitat molt remarcable (pilar cruciforme de 91 cm d'amplada, amb ressalts de 15-17 cm)

¹⁰⁹³ Boto 2007b, que inclou extensa bibliografia sobre Cuixà i Ripoll. En aquest article l'autor, fent-se ressò de les opinions expressades des de fa temps, situa les fonts de la planta de Garí i sobretot del disseny del transsepte en les experiències de Cluny II i, al capdavant, de Saint-Philibert de Grandlieu i de Saint-Germain d'Auxerre (288-289). A la consideració de com es difongueren aquest tipus de disposicions topogràfiques voldríem afegir-hi un paral·lel als nostres ulls força il·lustratiu, el de l'abacial de Sant Columbà de Bobbio, dissenyada a inicis del segle XI (Segagni Malacart 1997, 142, fig. 3). La semblança amb el disseny de Cuixà és més que notable, més encara si tenim en compte que als extrems del transsepte s'hi col·locaren sengles torres campanar de manera idèntica a la disposició cuixanenca. Ateses les cronologies possiblement la planta de Bobbio s'inspira en la del monestir del Conflent.

¹⁰⁹⁴ Boto 2007b, fig. 13.

¹⁰⁹⁵ Boto 2007b, 299.

mentre que la resta de l'espai és dividit a banda i banda en un tram ample (uns 410 cm), un suport més ample (vora 120 cm d'amplada, amb ressalts de 16-20 cm) i un altre tram (N vers 370 cm, sud vers 340 cm). La dimensió del fascicle principal dels pilars del rengle central, 91 cm, podria ser al nostre entendre significativa, per tal com també representa aproximadament un desè del diàmetre de la capella circular del Pessebre. Admetre un segment d'aquesta mena ens acostaria als ambients de Cardona o de Corbera. De totes maneres, en el cas de Cuixà cal tenir en compte el peu forçat que representava l'amplada preestablerta de les naus de l'església de Garí, que obligava a repartir l'espai d'una manera harmònica a les dimensions prefixades i, probablement, explica prou bé la raó de l'ús d'aquests sistemes proporcionals i la diferent amplada que s'observa als trams de l'*arcuatum opus* de la subestructura.

En efecte, de totes les tractades la planta de Cuixà és la que amb més profusió i exactitud emprà el mecanisme de projecció de la diagonal del quadrat, com Boto demostra. Recerques més detallades en el futur permetrien aproximar-se millor als caràcters concrets des del punt de vista compositiu i metrològic d'aquestes ampliacions olibanes, parant sempre esment a la presència d'una preexistència condicionant. Convé destacar que, tal com assenyala el mateix autor, l'edifici de Cuixà es revela (en una i altra fase) com una de les creacions més riques i complexes del panorama monumental de l'època, fins i tot, si considerem les ampliacions olibanes, dins del ja per ell mateix ric catàleg de les obres del bisbe-abat.¹⁰⁹⁶ Per tant, per als nostres propòsits actuals, basta constatar aquestes conclusions i recollir la presència de mecanismes de plantejament de certa elaboració geomètrica en un edifici marcadament excepcional.

III.3.1.3.9. Resum: constants observades

Ho repetim encara, el número d'esglésies estudiades no permet ni de bon tros proposar un sistema vigència assegurada per a tota l'arquitectura religiosa catalana de la primera meitat del segle XI. Tanmateix, admetent les limitacions de la nostra proposta i assenyalant la necessitat d'aprofundir-hi, el pas per un cert número de casos fa que no puguem renunciar a anotar una sèrie de constants que resumim de la següent manera:

- els edificis estudiats s'implantaren mitjançant procediments simples, assolibles amb una corda i una vara, consistents en la distribució de mòduls normalment enters (màxim a meitats) a banda i banda d'un eix i aliens a l'ús de la geometria complexa. En alguns casos es pot deduir l'ús de la projecció de la diagonal del quadrat per a la delimitació d'àrees rectangulars, que és de fet un procediment força simple: ho hem vist en el cas de les naus de Sant Pere de Rodes o assenyaladament en les reformes olibanes de Sant Miquel de Cuixà, i encara ho detectaríem en altres esglésies que hem estudiat en altres ocasions, com ara la de Santa Maria de Besalú en el seu possible estat del segle XI.¹⁰⁹⁷ En altres casos, l'ús de la proporció sesquialtera (Ripoll, Cardona) dóna resultats semblants sense emprar diagonals sinó amb simples procediments additius; i encara en altres ocasions, com a Corbera, tals projeccions no foren necessàries. Cal notar que la

¹⁰⁹⁶ Boto 2007b, 299-301.

¹⁰⁹⁷ Sagrera/Sureda 2006, 123-130, fig. 16.

planta d'un edifici gran i perfectament articulada com Sant Vicenç de Cardona pot ser interpretada sense fer recurs a projeccions geomètriques mínimament complexes (altra cosa, com hem dit, pot ser l'alçat), bo i conservant una cura assenyalada per l'ortogonalitat compatible amb aquest senzill sistema d'implantació. Ens trobem doncs en el marc d'un hipotètic procediment bàsic de disseny de plantes més de tipus aritmètic que no pas geomètric,¹⁰⁹⁸ tot i que damunt d'aquesta base es podien combinar plantejaments geomètrics que resultessin útils en un determinat moment.¹⁰⁹⁹ Com és lògic, l'atenció als detalls és probablement major en edificis més grans i promoguts per personatges d'alt nivell cultural indubtable, però això no ha de significar per força l'ús de principis geomètrics més elaborats;

- en cada edifici sense excepció s'identifiquen dues línies mestres: un eix longitudinal (al llarg del cos central de l'edifici) i un de transversal (al llarg del transsepte si n'hi ha o de la capçalera), que poden tenir variacions d'orientació durant el seu traçat, a vegades amb retranqueigs notables, fet que il·lustra el plantejament de segments successius. Els dos eixos s'intersecten a la zona de contacte entre transsepte i capçalera o a l'arrencament dels absis, tot formant ordinàriament una creu llatina, però no per força de manera perfectament perpendicular. L'eix longitudinal pot tenir una llargada variable, que fa que els edificis mostrin proporcions igualment variables en la seva àrea total; l'eix transversal, per contra, sempre està format per un número parell d'unitats i per tant s'entén com el desplegament simètric de la disposició general a banda i banda de l'eix longitudinal, que sovint determina absidioles amb una amplada de dos terços respecte de l'absis central, o una meitat si s'obvien els suports (Cardona, Corbera).¹¹⁰⁰ Els altres límits i resolucions perimetrals concretes de l'edifici resten subjectes a esbiaixaments de major o menor consideració, no per força relacionats amb l'addició o sostracció calculada d'unitats de mesura. Tots aquests fets en molts casos -especialment en esglésies mitjanes i petites- reverteixen en una manca d'ortogonalitat que aparentment no preocupava gaire els constructors;¹¹⁰¹
- les dimensions de l'edifici solen ser explicables en relació al radi absidal. Això no fa altra cosa que corroborar una lectura simbòlica habitual de l'església cristiana, en què l'indret de celebració de la Sinaxi (l'altar) és la font des d'on tot irradia. La segmentació ordinària d'aquest radi en tres unitats menors de rellevància orgànica (o a voltes quatre) no deu estar tampoc exempta d'intenció simbòlica, així com la freqüència de números com el 7 o el 8 a la zona de la capçalera;

¹⁰⁹⁸ Fernie 1995, 353.

¹⁰⁹⁹ Addiss 2002, 58-59.

¹¹⁰⁰ Peroni (1976, 99) proposava una relació $\frac{1}{2}$ per a les plantes triabsidades que estudiava.

¹¹⁰¹ Guerreau (1998, 189-191), tot assenyalant la mateixa constant en els casos borgonyons que ha estudiat, arriba a la conclusió que l'ortogonalitat no era ni una prioritat ni tan sols una necessitat en el disseny de les esglésies estudiades més enllà d'un marge raonable que garanteix l'estabilitat de la construcció. Res a veure doncs amb constructors poc hàbils. Casos com el de Sant Jaume de Frontanyà, Sant Pere de Casserres o Sant Ponç de Corbera corroboren aquesta impressió en el nostre cas. Aquesta mecànica explica doncs, millor que no pas altres causes d'ordre simbòlic no sustentades en textos, la desviació dels absis en un cert número d'esglésies prerromàniques i romàniques catalanes, que -tot s'ha de dir- només ha cridat molt puntualment l'atenció dels investigadors (Rais 1976).

- la llargada d'aquest radi i d'aquests segments és variable en funció de les dimensions desitjades per a l'edifici, de manera que cada construcció compta amb el seu propi segment bàsic, compostat probablement *ad hoc* (amb les salvetats que direm). També en relació a l'envergadura de la construcció, els segments poden ser suficients per explicar les dimensions o bé poden tendir a agrupar-se en unitats més grans;¹¹⁰²
- des d'un punt de vista metrollògic es detecta una varietat essencial en les mesures concretes (que volgutament hem deixat, en molts casos, dins d'una forquilla a falta de medicions *in situ*).¹¹⁰³ La varietat és ben comprensible si tenim en compte l'adaptació a les dimensions de cada projecte, com acabem de dir. De totes maneres, la descomposició, comparació i conversió de les mesures analitzades segons les proporcions generals del sistema metrollògic documentades per a l'època (una època, cal dir-ho, de variabilitat i per tant d'inseguretat) assenyala en termes generals un camí en què poden aparèixer repetidament dimensions situables en l'òrbita del peu ("romà": 28'5-30 cm), en menor mesura de la colzada o alna (46-49 cm) i, especialment, d'un segment poc inferior als 3 m (2'70-2'90 m) que podria ser identificat amb un destre. Magnituds d'aquest darrer ventall apareixen de manera evident i reiterada en edificis de dimensions globals semblants, i en algun d'ells fins i tot hi ha traces d'una possible subdivisió mínima en dotzens, fet que accentua la perspectiva del destre, divisible en dotze pams;
- si això és cert, arribem a la conclusió -ben lògica, per altra banda- que unes mateixes menes d'unitats de mesura podien ser combinades, descomposades i convertides de moltes maneres, en funció d'un sistema de relacions més o menys estandaritzat, amb l'objectiu d'obtenir segments de la grandària adequada a cada projecte concret. Una mecànica semblant ja havia estat intuïda en casos altmedievals hispans i sobretot borgonyons del segle XI¹¹⁰⁴ i, ja fora de l'arquitectura, l'estudi dels esments documentals del destre que hem desplegat demostra que existí una tal mecànica en l'agrimensura. En sentit general, això podria acreditar una nova evidència en auxili d'una hipòtesi: que una base metrollògica d'arrel romana, certament modificada i esmicolada en les seves concrecions geogràfiques i temporals, aconseguí de perdurar al llarg de l'antiguitat tardana i l'alta edat mitjana en forma de sistema bàsic de relacions entre mesures; això s'ha proposat a Catalunya, a Borgonya i en altres indrets d'Europa (no per força relacionats amb el "primer romànic" però aparentment amb una certa

¹¹⁰² Guerreau 2000, 328.

¹¹⁰³ Sunderland 1959, 95.

¹¹⁰⁴ Guerreau 1995, 209; 1998, 192. Per al cas hispà, hem de glossar de nou l'estudi de Cabalero/Latorre (1982), en el qual, obviant les controvèrsies cronològiques (resumides a Godoy 1995, 250-255 i 325-327) que situen els edificis almenys entre els ss. VII-IX, els autors entenen que dins un mateix sistema d'implantació es duqué a terme l'adaptació de les unitats de mesura a la grandària de cada projecte; així, del *cubitus* de Santa Maria (49'837 cm) se'n prenen tres cinquenes parts (29'673 cm) per al *deunx* que feia de segment bàsic de Bande i cinc sisenes (40'492 cm) per al *palmipes* teòricament emprat a la Mata. «Aunque los valores encontrados por nosotros no responden a los valores de las unidades romanas, las proporciones entre las unidades de época visigoda se han mantenido como en época romana. Estamos así ante tres unidades del sistema de medidas de superficie visigodo, cubitus, palmipes y deunx. El sistema entero ha crecido aproximadamente un 10% con respecto al romano, mientras que las referencias proporcionales entre las unidades se han mantenido» (Caballero/Latorre 1982, 314). Tot i els problemes d'aquesta interessant contribució (algunes projeccions semblen inexactes, les dimensions obtingudes no semblen haver crescut, no es pot demostrar la coherència temporal del conjunt), el sistema de relacions mètriques intuït té sentit en relació amb les nostres deduccions.

correspondència).¹¹⁰⁵ Aquest panorama comú hipotètic hauria acabat de desaparèixer a la baixa edat mitjana (a partir del segle XII), amb la definitiva atomització local dels sistemes metrologicals que les fonts ens il·lustren amb més profusió, fins a la introducció del sistema mètric decimal al segle XIX; en els mateixos segles, paradoxalment si es vol, en què es difonien més extensament en la pràctica arquitectònica certs coneixements de geometria complexa que esdevindrien bàsics en l'univers gòtic.

En resum, detectem a grans trets un procediment simple consistent en la composició additiva a base de la implantació de dos eixos i la projecció de múltiples d'un segment bàsic. La presència d'algunes projeccions geomètriques en edificis particularment complexos indica que una mecànica additiva o modular podia ser complementada (o emmarcada), quan calia, per plantejaments més elaborats, com poden indicar-nos les consideracions sobre l'alçat que enuncïàvem molt per sobre a Cardona. Tot i això, els casos que estudiem indiquen un marc en què la projecció de quadrats que giren, triangles o pentàgons no ofereix cap avantatge i més aviat resultaria sospitosa.¹¹⁰⁶ Tot plegat configura un sistema general assequible que podia adaptar-se a tota mena d'edificis. Que l'ús d'aquesta mena de procediments en les cronologies indicades és versemblants ho avala al fet que s'arribi a la seva identificació des de perspectives i plantejaments diferents. En aquest sentit, és interessant de prendre en consideració una contribució de Marie-Thérèse Zenner, qui estudià amb detall l'exemple de Saint-Étienne de Nevers (1068-1090). Aquesta autora proposa un sistema basat en tres mesures obtingudes de l'estudi detallat de l'estructura i traçades a través de cercles i bisectrius, unitats de 15'13, 17'92 i 19'60 m comprensibles com a múltiples d'un segment bàsic de 28 cm (x54, x64 i x70 respectivament).¹¹⁰⁷ La proposta de Zenner considera indistintament límits interiors i exteriors i es basa en la projecció de cercles.¹¹⁰⁸ Però per damunt de tot cal destacar que la seva proposta, de notable potència hermenèutica, es basa en l'obtenció d'un segment bàsic a través de cercar un comú denominador entre mesures reals preses en l'edifici. Volem assenyalar, amb tota modèstia, que en l'anàlisi dels nostres monuments hem arribat a conclusions semblants sense anàlisis tan detallades -val a dir que alguns són de dimensions força menors-, fins al punt que ens podem explicar també amb correcció fins el gruix dels murs en base als segments bàsics obtinguts. Que el segment de Zenner sigui tan proper al peu romà (28 cm) també resulta revelador. Probablement la seva proposta es podria explicar amb els nostres criteris i les nostres

¹¹⁰⁵ Guerreau 1998, 192-197. També, hipotèticament, per al sistema anglosaxó medieval: Fernie 1995, 395-396. La recerca d'Addiss sembla confirmar-ho: «That the Roman foot was used as a standard measure in early Romanesque monuments of the Mediterranean basin is suggested by Saint-Marie of Quarante (...). Despite some irregularities in the layout, multiples of 3-foot units were used for sizing the spaces and 4-foot units for the structure (...)». Addiss 2002, 66.

¹¹⁰⁶ Guerreau 1996, 166; Addiss 2002, 70.

¹¹⁰⁷ Zenner 2002. El seu cas és interessant per tal com aquesta autora no cita treballs d'Alain Guerreau, per exemple, tot i que els resultats tenen una similitud essencial que comentarem. Cal destacar que es tracta d'un magnífic estudi, ampli i realitzat amb despesa de temps i de recursos, i basat en l'obtenció de mesures precises de l'edifici i en el seu tractament estadístic i gràfic informatitzat. Ens n'ha cridat l'atenció, en primer terme, l'ús de grans dimensions reals i la prevenció a voler identificar unitats metrologicals prefixades. També s'hi podrien afegir les consideracions d'Addiss (2002), comentades puntualment pel que fa a Cardona.

¹¹⁰⁸ En aquest sentit només ens atreviríem a puntualitzar que, al nostre entendre, l'ús de la corda (o del compàs) no té com objectiu essencial el traçat de les circumferències, sinó el trasllat de radis i diàmetres.

amb els seus; encara que curiosament -és possible que a causa de la complexitat de l'església nivernesa i dels sistemes acurats d'anàlisi que s'hi han emprat- s'interpreti com a signe de l'ús de consideracions geomètriques¹¹⁰⁹ el que nosaltres hem entès com a plantejaments essencialment additius. En resum, i admetent que no a tot arreu del món romànic els sistemes concrets d'implantació hagueren de ser exactament els mateixos en els seus detalls, la comparació amb un cas com el presentat per Zenner acredita una base conceptual i procedimental comuna en termes generals.

III.3.1.4. Conclusions. Aritmètica i geometria pràctica al segle XI

Com hem pogut comprovar, la recerca sobre l'estructura metrològica dels edificis aconsegueix extreure dades històriques contingudes en la seva materialitat (dades també arqueològiques, per tant), que ens ajuden a conèixer aspectes dels usos metrològics del moment, així com dels processos de concepció, promoció i execució dels edificis en el món medieval, fet que donaria peu a reflexions sobre la concepció de l'espai (i sobretot de l'espai sagrat) a l'edat mitjana.

Aquesta matèria es troba en íntima relació amb un altre camp d'estudi a cavall de la història de l'art i la història de la ciència: els coneixements tècnics dels constructors medievals. Tot i que una certa proporció d'esoterisme ha pogut planar puntualment sobre aquesta branca del coneixement, la possibilitat d'estudiar el contingut i la transmissió de textos tant de la tradició científica antiga (geometria euclidiana) com de la pràctica arquitectònica medieval (traces, dibuixos, quaderns com el de Villard de Honnecourt) han permès des d'antic produir una sèrie de treballs d'interès. Les característiques de les pròpies fonts han determinat un desenvolupament molt significatiu d'aquests estudis en el camp de l'arquitectura gòtica, que d'acord amb els tractats conservats i l'anàlisi de diversos monuments es caracteritza per una notable complexitat geomètrica.¹¹¹⁰ També a l'Antiguitat clàssica és clar que els coneixements d'arquitectura implicaven un gran domini geomètric, com demostren tant els monuments conservats com la tradició textual (dels Elements d'Euclides a altres obres amb una orientació en teoria més pràctica, com els *De Architectura Libri Decem* de Vitruvi o els tractats d'agrimensura), i això es pot estendre a l'Antiguitat Tardana, especialment pel que fa al món bizantí.¹¹¹¹

Però què succeeix per als contextos altmedievals? Alguns sostenen que la tradició geomètrica antiga va perdre entitat durant els segles de l'alta edat mitjana i només es va recuperar a partir de les darreries del segle XII. Bo i admetent que en la gran arquitectura de prestigi dels regnes germànics i del món carolingi s'hi pot detectar un domini indubtable de la geometria, en ocasions ben clarament aplicable a l'arquitectura,¹¹¹² i per bé que s'identifiqui una cadena de transmissió de fragments de geometria euclidiana a través d'autors teòrics com Isidor,

¹¹⁰⁹ Zenner 2002, 44-45.

¹¹¹⁰ Shelby 1972; Guerreau 1992; vegeu també el dossier de la revista *L'Avenç*, núm. 289 (2004).

¹¹¹¹ Hiscock 2000, 43-95. Per a la projecció d'una creació emblemàtica com Sant Vidal de Ravenna i altres edificis antics i tardoantics en funció de la secció àuria i altres mecanismes de tipus geomètric, vegeu Trinci 1984; per a possibles traces en basíliques del llevant peninsular i les Illes -pretensions estadístiques a part-, vegeu Gurt/Buxeda 1996. Al llarg de les pàgines següents citarem puntualment altres exemples d'entre els segles IV-VIII.

¹¹¹² Recordem el cas esmentat d'Aquisgrà (Heitz 1992) o, encara, el ric disseny en planta i en alçat de la Torhalle de Lorsch (Curuni 1976), entre altres.

Vitruvi Rufus o Gerbert d'Orlhac, s'assenyala que la geometria es conservà només en termes teòrics i no pràctics. Significativa en aquest sentit hauria estat la pèrdua de la pràctica totalitat del tractat de geometria euclidiana de Boeci, amb pocs i esporàdics fragments transmesos, que contrasta amb la fortuna que tingueren en el món altmedieval els tractats de música i aritmètica del mateix autor. Per bé que degueren existir coneixements pràctics relacionats amb l'ofici de la construcció, que sovint es designen amb el terme clàssic de *geometria fabrorum*, s'ha dit que només a partir del segle XII els textos clàssics sobre la matèria són traduïts al llatí (majoritàriament des de l'àrab) i més tard a les llengües romàniques. S'argumenta que la geometria pràctica, doncs, obtingué autonomia de la teòrica només al segle XII com testimonia el tractat homònim d'Hug de Sant Víctor, que consolida la separació formal entre els dos conceptes; i encara, per a alguns autors, abans del segle XIV no es pot parlar amb propietat de geometria aplicada a l'arquitectura europea.¹¹¹³ I, en efecte, a Catalunya, ordinàriament, qui ha volgut caracteritzar l'arquitectura del període ha parlat més aviat d'innovacions tecnològiques i organitzatives, i si de cas en alguna ocasió s'ha parlat més aviat imprecisament de sistemes de proporcions.¹¹¹⁴ Tot plegat s'adiria amb un sistema aparentment simple com el que proposem.

Però segurament la realitat fou una mica més complexa. Una atenció detallada a les fonts conservades permet matisar aquesta idea de la reaparició tardana de la geometria pràctica, tot destacant un interès tant intel·lectual com fàctic per la matèria en els decennis que envolten el trànsit del primer al segon mil·lenni de l'Era Cristiana. La cultura dels segles postcarolingis i especialment a les darreries del segle desè, agombolada en monestirs i catedrals, veu desenvolupar-se especialment les disciplines del *quadrivium* (aritmètica, geometria, música i astronomia), amb suport de textos clàssics d'arrel platònica, com els de Boeci, i d'altres de dimensió més pràctica, com les obres de Vitruvi o dels agrimensors, transmesos a través de la tradició monàstica.¹¹¹⁵ En aquest període, l'abundància de personatges que són alhora experts en la matèria i promotors d'esglésies no para de ser destacada per la historiografia: és la nodrida comunitat internacional dels qui estengueren per tot Europa el famós "blanc mantell d'esglésies" cantat pel monjo Raül Glaber, que hom posa en relació amb aquest renaixement en l'aprenentatge dels coneixements d'arrel platònica. Una de les màximes autoritats de l'època en geometria i matemàtiques fou Gerbert d'Orlhac, posteriorment el papa Silvestre II, qui fomentà la recuperació de part dels tractats de Boeci sobre geometria i fins n'escrigué un de propi sobre la matèria,¹¹¹⁶ i que passà anys de la seva formació a Ripoll, d'on precisament s'estima que obtingué valuosos ensenyaments. I a través de Gerbert hom evoca els contextos d'efervescència intel·lectual de l'àrea franco-otonià en aquests tombants de l'any 1000, des de l'escola de Reims on treballà el propi Gerbert fins a les que pogueren organitzar diversos bisbes que en

¹¹¹³ Shelby 1972, 400-401; Guerreau 2000, 332; Ruiz de la Rosa 2001, 151-155; Ribes 2003, 44-45.

¹¹¹⁴ Adell 1986, 40. Per a Ripoll, s'ha invocat normalment la proporció sesquialtera, però també normalment sense exposició gràfica (Rico 1976, 34; la referència quant a la planta de l'església, més aviat vaga, ha estat invocada sovint en publicacions posteriors). De fet el cas ripollès hem vist que no es mostra precisament com un dels més fàcils. Darrerament, els esforços citats de Boto 2007b. Que sapiguem han estat pocs els interessats a investigar concretament aquestes proporcions, entre ells Addiss (2002).

¹¹¹⁵ Heitz 1975, 729-732 i 737-741. A les darreries del segle IX, l'abadessa Roswitha de Gandersheim explica com es van implantar els dos eixos principals de la seva església de nit, amb l'ajut d'una *groma* proveïda de ciris: Heitz 1976, 28.

¹¹¹⁶ La majoria del qual, tanmateix, sembla que no fou obra seva com assegurà Millàs, tot i que la totalitat del text mostra lligams evidents amb la cultura ripollesa contemporània. Millàs 1931 (1983), 164-174.

foren deixebles (Fulbert de Chartres, Bruno de Langres o Heribert de Colònia); en cercles propers trobem personatges com Heribert de Deutz, que, segons sembla, ensenyava ell mateix els arquitectes. No gaire lluny d'allí, al cor de la pròspera Borgonya i per les mateixes dates, un italià anomenat Guillem de Volpiano, fundador de l'abadia de Fruttuaria a la seva terra natal, dissenyava a Saint-Bénigne de Dijon una obra única amb clares implicacions simbòliques, per a la qual importà fins i tot la mà d'obra. Durant tot el període l'aparició de tals personatges és recurrent, fins i tot a les illes britàniques, on es pot citar des d'un Ethelwold de Winchester (anomenat per les fonts contemporànies *theoreticus architectus*) fins a un Oswald de York, que indicava on calia posar els fonaments de la seva església a Ramsey. Però retornant a l'àmbit otònida, voldriem assenyalar per acabar el pes d'un individu de primera magnitud, el bisbe Bernward de Hildesheim, pertanyent a cercles igualment coetanis de Gerbert. Bernward, assenyadament, havia proveït la seva catedral d'una col·lecció de llibres de matemàtica i geometria i fins i tot havia compost ell mateix un *Liber Mathematicalis* consistent en una adaptació de Boeci. Per a plantejar la seva brillant església de Sant Miquel havia fet venir fins a la seva seu Goderamnus, prior de Sant Pantaleó de Colònia, que les fonts anomenen *architectus caementarius*, que pogué consultar la nodrida biblioteca del bisbe saxó i que mostrà el seu interès pels tractats clàssics en deixar la seva signatura en una còpia contemporània del Vitruvi, avui conservada a Londres, fet indicador de la seva familiaritat amb la font. El plantejament de l'església de l'arcàngel va dur-se a terme en funció de dos eixos principals, un de longitudinal a tall de *decumanus* i un de transversal com a *kardo* corresponent al transsepte oriental, que seria doblat a l'altre extrem de l'església; tots dos transseptes queden vinculats per una creu en sautor delimitadora d'un centre i generadora de les dimensions principals de l'edifici expressades en múltiples enters de peus carolingis de 33'3 cm, a parer de diversos estudiosos.¹¹¹⁷

La Catalunya d'aquest tombant de segle i d'inicis del segle xi, que acull la implantació del nostre edifici, és en realitat un context privilegiat en aquest sentit, tant pel que fa a noves promocions arquitectòniques com quant a la represa i florida dels coneixements aritmètics i geomètrics en clau pràctica. Des de mitjan segle x, personatges com els abats Bonnitus de Banyoles o Garí de Cuixà són exemples paradigmàtics de reconstructors, el segon vinculat a més al món cluniacenc. Però el centre indiscutible d'aquesta alta cultura és el monestir de Ripoll. Allí, l'abat Arnulf (que també fou bisbe de Girona) havia reorganitzat l'escola i l'escriptori tot donant un impuls determinant als estudis de matemàtica, geometria i arquitectura. En aquesta escola (i puntualment també a la de la seu de Vic, sota les directrius d'Ató) es formà Gerbert entre 967 i 970; hi establí amistat amb el comte i diaca Miró, que el 971 esdevindria a l'ensens bisbe de Girona, i amb qui només es retrobaria a Bobbio el 983, un any abans de la mort de Miró; però sobretot n'extragué coneixements que foren fonamentals per a la seva formació i la dels seus futurs deixebles, que se situen en connexió amb el món de Bernward.¹¹¹⁸ El propi

¹¹¹⁷ Hiscock 2000, 25-42; idem 2003, 7-15; Zenner 2002, 32. Per al cas específic de Bernward de Hildesheim i Goderamnus, vegeu també Heitz 1975, 749-752; idem 1989, 66; també la contribució de M.A. Castiñeiras en premsa (b), i sobretot la convincent modulació de l'església proposada a Hiscock 2000, 212-215, 301-304 (apèndix 3), figs 27-34, on es confirma -com en molts altres casos del mateix volum- el traçat inicial dels dos eixos, longitudinal i transversal.

¹¹¹⁸ La cultura ripollesa en aquesta època i la riquesa de les seves influències i referents ha estat tractada amb profusió (per davant de tot, Millàs 1931 (1983), gairebé *passim*, essencialment; també glossada més senzillament,

Arnulf ens deixà traces de la seva preocupació material en refer la cinta murària del monestir, amb evidents intencions simbòliques i l'ús de principis agronòmics d'arrel clàssica, que caldria vincular a les tasques de repoblació i ordenació del territori que des del segle IX es duïen a terme des d'aquest centre monàstic. En efecte, també, pel que sembla, procediments d'agrimensura que es feien remuntar fins a la cultura egípcia i les crescudes del Nil serviren el 1027 per resoldre un conflicte de partició de terres que afectava el monestir. I tampoc no podem oblidar que el comte-bisbe Miró fou el promotor d'edificis insignes com el cenobi de Sant Pere de Besalú o la canònica de Sant Genís i Sant Miquel, dels quals malauradament en desconeixem l'estat primigeni exacte.¹¹¹⁹ La preocupació per l'aplicació pràctica dels coneixements geomètrics era evident en el món ripollès; la geometria, l'aritmètica, la música i l'astronomia eren aplicades tant a l'agrimensura, segons el costum els *grommatici* antics, com al còmput de la Pasqua, segons la pràctica de Beda.¹¹²⁰ En realitat, la biblioteca ripollesa d'aquest període, que coneixem gràcies a inventaris posteriors, no només contenia literatura clàssica i patristica i tractats únicament teòrics. Per citar només alguns exemples, a la compil·lació miscel·lània de Gisemund (ACA, ms. Ripoll 106), produïda a l'època d'Arnulf, es reelaboren tractats científics antics, entre els quals els de Boeci i reculls d'agrònoms (*ars gromatica*); també un altre dels manuscrits d'aquesta època (ACA, ms. Ripoll 225), atribuït a l'ardiaca Sunifred Llobet de Barcelona, contenia traduccions de tractats àrabs sobre la construcció de l'astrolabi, a més de fragments de Vitruvi i de Beda. Hom creu que Gerbert veié aquest manuscrit a Ripoll i que, anys més tard (984), fou precisament aquest volum el que demanà a Llobet per carta des de Bobbio. Una tal dimensió pràctica es manifesta molt clarament en el cas d'aquest manuscrit, ja que ha estat relacionat amb l'existència d'una peça excepcional, un astrolabi del segle X de probable construcció ripollesa.¹¹²¹ Més tard, ja durant el pontificat de l'abat Oliba, la tradició continuà amb la redacció d'altres quaderns destinats a l'aprenentatge directe de tal mena de continguts, com el ms. Ripoll 37, avui perdut (que contenia obres amb els títols *libri de computo, de ponderibus et mensuris o regulae abaci*), el *Breviarium de musica* (ACA, ms. Ripoll 42), completament boecià, o una famosa miscel·lània de còmput i astronomia que incloïa el comentari de Calcidi al Timeu de Plató i abundants diagrames (Ms. Vat. Reginensis Lat. 123), tots tres manuscrits atribuïts al monjo

per exemple, el número dedicat a Ripoll a la Revista de Girona: Mundó 1977 o Vernet 1977, a banda d'altres treballs sobre l'escriptori que citarem o d'altres que es realitzen actualment, com Castiñeiras en premsa (a) i (b)). També s'ha parlat molt i molt d'aquesta estada de Gerbert a Catalunya, des dels estudis més reculats de Nicolau d'Olwer ("Gerbert i la cultura catalana del segle X", *Estudis Universitaris Catalans*, Barcelona 1910, *non vid*) passant per altres diverses contribucions com Millàs 1931 (1983), sobretot 136-200; Abadal 1948, 38 i 90-91; Riché 1987, 23-27; Ginebra 1993, esp. 274-277, Zimmermann 1997 o, en general, el congrés que se li dedicà a Vic i Ripoll el 1999, per citar exemples de cronologies diríem extremes en el panorama actual, però que tanmateix coincideixen en les generalitats. Per a les relacions amb Arnulf, a banda de les referències donades, vegeu Pladevall 1977; per a l'amistat amb Miró i la seva qualitat de literat culte i classicitzant, Salrach 1977.

¹¹¹⁹ Gallego (2007, 137), assumeix que les restes descobertes en les excavacions recents a la zona del castell (Sagrera/Sureda 2006, 122-130) poden correspondre a l'església fundacional del segle XI.

¹¹²⁰ Rico 1976, 30-37, insistint en la idea de ciència *aplicada a lo divino y a lo humano*, destaca les necessitats pràctiques d'un monestir com el de Ripoll

¹¹²¹ Vernet 1977; Viladrich 1999, 139-143. Un estudi detallat del manuscrit ACA Ripoll 225 amb identificació de les seves fonts i de la influència dels textos que s'hi troben en les posteriors obres de Gerbert a Millàs 1931 (1983), 164-200.

Oliba, antic company de monacat simple del bisbe i abat homònim i mestre de *quadrivium* a l'abadia en el terç central del segle XI.¹¹²²

Pel que fa a les correspondències pròpiament espaials, cal destacar com la il·lustració dels treballs geomètrics defineix sovint una organització de l'espai dividit en quatre parts (*quaternitates*), novament en virtut dels dos eixos bàsics del *decumanus* i del *kardo*, tot dotant el seu encreuament de perspectives simbòliques en clau cristiana: observem, com a exemple ben clar, la representació de l'*orbis terrae* que figura al manuscrit miscel·lani de Gisemund (ACA, ms. Ripoll 106, f. 81v).¹¹²³ Hom recalca, mitjançant aquesta mena de recursos gràfics i d'altres no forçosament quadripartits, que el món és per voluntat divina harmònicament ordenat en pes, nombre i mesura, realitats expressables i cognoscibles a través de les quatre disciplines del *quadrivium*. I les formes de representació dels conceptes i especialment de l'espai amb què ho expressen els manuscrits, a tall de perspectives o de projeccions de voluntat essencialment didàctica i mnemotècnica, es convertiren en codis d'expressió gràfica que, a banda de manifestar-se en les grans produccions textuais i iconogràfiques de l'escriptori (per exemple, en les projeccions tridimensionals de certes escenes a les biblies dites de Ripoll i de Roda), pogueren tenir connotacions traslladables a l'arquitectura.¹¹²⁴ Aquest fil no pot resseguir-se tan bé a Girona, però tanmateix cal recordar que ens consta, per esment del propi Gerbert d'Orlhac, la presència a l'escola catedralícia d'un tractat d'aritmètica àrab en temps del comte-bisbe Miró Bonfill, potser relacionable amb les inquietuds de l'abat i bisbe Arnulf, que el futur Silvestre II considerà de gran interès fins al punt de demanar-lo al bisbe gironí amic seu.¹¹²⁵

D'aquesta cultura en sorgiren als primers decennis del segle XI personatges de la categoria del monjo Esclua del Canigó o Oliba de Ripoll, els bisbes Ermengol i Eriball d'Urgell o, davant de tots, l'abat i bisbe Oliba. És innegable que es tracta de personatges de vastíssima formació que sens dubte dissenyaren els seus edificis, almenys a nivell simbòlic o teològic, com demostra el sermó de Garsies en relació al conjunt occidental de Cuixà, on a més aquest admet el mestratge dels monjos Oliba i Arnau, companys i el darrer fins i tot secretari de l'abat i bisbe Oliba. I es tracta, a més, d'un ambient cultural que reprèn amb voluntat i energia el llegat dels clàssics, tot rellegint, copiant i explicant les seves obres de geometria i d'agronomia on es conservava el principi dels dos eixos bàsics, el *kardo* i el *decumanus*. És ben plausible pensar, doncs, que més enllà dels coneixements teòrics molts d'aquests intel·lectuals tingueren també una sèrie d'interessos pràctics que en alguns casos esdevenen ben evidents, i que els degueren permetre tant de traçar les grans línies en la implantació dels temples com, probablement, de dibuixar el plànol del propi edifici i fins i tot implantar-lo ells mateixos; així, assistim a la concessió de l'adjectiu *architectus* per a bon nombre d'ells (Esclua del Canigó, per exemple), a tenor de les

¹¹²² Millàs 1931 (1983), 236-291; Abadal 1948, 93-94; Ibarburu 1987, 276-281; Castiñeiras 1999a, 435-442, esp. 435; idem 1999b, 597-608.

¹¹²³ Cal tenir present que el tractat de geometria atribuït al propi Gerbert (893) inclou una cita del gromàtic Higiní on es descriu la manera de traçar els dos eixos principals, *kardo* i *decumanus*, per després completar una quadrícula bàsica (Heitz 1975, 739), uns procediments prou assimilables a alguns dels esquemes ripollesos descrits. No cal insistir de nou sobre la importància de l'aprenentatge ripollès de Gerbert.

¹¹²⁴ Castiñeiras en premsa (b).

¹¹²⁵ Roura 2004, 61. D'altra banda, sí que els migrats testimonis de produccions decoratives sorgides de l'escriptori gironí a les darreries del segle X i inicis del segle XI, anàlogues en diversos aspectes als treballs dels escriptors de Vic i de Ripoll, poden ser posades en relació amb materialitzacions arquitectòniques i més concretament decoratives: vegeu III.3.3.2.2.a.

fonts.¹¹²⁶ Aquests homes constitueixen en ells mateixos la cruïlla entre uns coneixements teòrics d'alt nivell i les modalitats de la seva aplicació pràctica.

Així doncs, a la Catalunya d'inicis del segle XI sembla difícil de sostenir una desvinculació radical de les geometries pràctica i teòrica. Autors com Hiscock o Zenner ho testimonien per al panorama europeu, en el marc del qual el centre intel·lectual ripollès destacava en aquestes cronologies. Ens consten a grans trets els mecanismes de reflexió simbòlica sobre els edificis, tant a nivell teològic com a nivell de concepcions sobre la implantació. El nivell teològic el podem conèixer només a través de deduccions o recerques més o menys subtils, mancant-nos sovint textos tan excepcionals com el de Garsies en relació a Cuixà. En canvi, les concepcions sobre la implantació que coneixem s'adiuen perfectament amb els resultats extrets de la nostra recerca preliminar: la creació dels dos eixos i la traça de tota dimensió del temple a patir d'ells i d'un segment orgànicament relacionat amb el cap, és a dir l'absis, de manera que tota la construcció es defineix en funció del lloc focal de la Sinaxi. Aquesta generació orgànica que crea disposicions harmòniques respon també a les concepcions sobre proporcions i harmonia derivades de Boeci: en l'esmentat *Breviarium de musica* compilat pel monjo Oliba, que recull els postulats boecians quant a música (estretament vinculada a les altres arts liberals del *quadrivium*), la proporció 3/2, anomenada sesquialtera -que genera en música la quinta justa o *diapente*- hi és definida com a *figurarum semen*, una expressió molt adient a la mecànica que descrivim, basada en un mòdul pìmigini a partir del qual es generen les altres dimensions; és una proporció que, recordem-ho, hom ha identificat repetidament en la planta de l'església monàstica.¹¹²⁷

I és que resultaria difícil de creure que tota aquesta cultura aritmètica i geomètrica que sintetitza la figura del monjo Oliba, tan preocupada pel vessant pràctic dels seus coneixements teòrics, no hagués tingut cap repercussió en la construcció de la nova abacial promoguda per l'abat Oliba i dedicada el 1032;¹¹²⁸ hom defensa fermament que, la portada esculpida del monestir, feta al segle següent, sí que hi està íntimament lligada.¹¹²⁹ De fet, la lectura simbòlica i teològica que ofereix Garsies del conjunt monumental de Cuixà, igual que les notes històriques que proporciona, no procedeix d'una elaboració pròpia ni gratuïta sinó que, com ell mateix confessa, deriva de les notícies que li donà el monjo Arnau, secretari del nostre bisbe i abat, i sobretot de les catequesis mistagògiques que en el seu dia rebé de l'esmentat monjo Oliba, company del bisbe en els primers anys de monacat: del plantejament teòric (en què aquest Oliba intervingué) en sorgeix naturalment el relat simbòlico-teològic desplegat per Garsies.¹¹³⁰ Són, en

¹¹²⁶ Fité 1999, 214-222. Per a l'ús del terme *architectus*, vegeu l'article clàssic de Pevsner 1942, esp. 553-557.

¹¹²⁷ Rico 1976, 34. A banda, el simbolisme donat a les diferents xifres per diversos autors eclesiàstics medievals pot ser resseguit a Meyer 1975, *passim*, esp. 26-52, 80-89 (per a les conseqüències arquitectòniques) i 109-203 (repertori numèric).

¹¹²⁸ Castiñeiras 1999b, 602.

¹¹²⁹ Tarracó 1976 i 1997.

¹¹³⁰ Puig/Falguera/Goday 1911, 70-71 ("Al cap d'anys parla d'aquests monjos un deixeble llur a Cuixà, el monjo García, autor d'una carta històrica en que's descriu la basílica del poderós monestir del altre costat del Pirineu; y en ella, després de recordar a Arnau [...], fa esment del monjo Oliva, qui en les festes els ensenyava la fàbrica del temple y ses belleses y sos simbolismes, y ajudava al abat Garí en l'obra de construir l'església y embellirla: «en l'alegria dels dies de festa explicava l'obra del temple a fi de que la fàbrica admirable de la casa del Senyor no sols delectés als que escoltaven, sinó que també'ls disposés a la visió de les coses de la fe», que'l bon Oliva veyia per medi de curioses imatges arquitectòniques: l'edifici de la fè aixoplugant als creyents disposats com innumbrables

efecte, les dues cares d'una mateixa moneda. Millor encara: per a aquests personatges aquesta dicotomia aparent en què, als ulls contemporanis, se'ns poden separar ciència/geometria i simbolisme/teologia llavors no existia, sinó que les dues dimensions formaven una unitat perfecta.

Ara bé, malgrat tota l'elaboració teòrica, si les nostres deduccions són certes vol dir que aquestes es van plasmar en una sèrie de procediments tècnics d'aplicació més aviat senzilla: com vèiem, molt focalitzats en els dos eixos principals, de fet sovint ni preocupats per l'ortogonalitat, molt menys en tot cas que per una harmonia general de les dimensions. Aparentment, les reflexions complexes en el terreny geomètric es van traduir en mecàniques de caire més aviat aritmètic, per bé que íntimament lligades les unes a les altres i sense excloure plantejaments generals per a les proporcions; per exemple, la necessitat de marcar dos eixos, el *kardo* i el *decumanus*, disposats en forma de creu, com a principi simbòlic fonamental, admetia immediatament una juxtaposició aritmètica del número desitjat de segments a disposar al seu damunt, que no desmereixia gens de les qualitats simbòliques que s'hi volguessin atorgar i que podia executar-se amb senzillesa.¹¹³¹ La manca d'ortogonalitat de molts temples invita a pensar que en efecte s'empraren en molts casos els conceptes més senzills (la traça dels dos eixos) i es desestimaren els més complexes (el dibuix d'una quadrícula, substituïda per la projecció del segment a banda i banda de l'eix).¹¹³² Pensem, per ara, que cal pensar en la difusió d'una determinada mecànica d'implantació, relacionada, això sí, amb tot un corrent d'expressió gràfica del pensament simbòlic generat al voltant del nucli ripollès. Al costat d'això, i en consonància (no diem casualitat), sembla que detectem un substrat en el sistema metro Lògic del moment, a primer cop d'ull flexible i variable, que mostra en realitat mesures dansants a l'entorn del vell sistema del peu romà, aparentment prou arrelat al país, mitjançant un sistema de proporcions de certa homogeneïtat. Hom ha proposat també aquesta aparent constant a partir de l'estudi d'edificis francesos i italians.¹¹³³

Tanmateix, algun canvi en els mètodes d'implantació degué haver-hi en circumstàncies posteriors. És evident que l'ús de projeccions geomètriques més o menys complexes com les derivades de les diagonals (per a l'obtenció de proporcions del tipus $\sqrt{2}$ o sobretot $\sqrt{3}$ o), tan corrents en els segles següents, no és imprescindible en el nostre context; és present, certament

graus."); Anglès 1935 (1988), 66 (citant Puig); Junyent 1992, Textos literaris, doc. 28, 384-385; Castiñeiras 1999b, 602. Els fragments concrets són els següents: "(...) Quod experimento copiosus et securius ipse cognovi, dum dilecti praeceptoris vel in toto vestri familiaris Arnalli refugium et, memorabile dictu, furtum, scilicet de instructione atque exaltatione, Christique ac sanctorum eius pignorum conclusione, vel altaris nostri dedicatione, necne ignis exustione, vestro vero laboriosi operis restauratione, et iterum gloriosae vallis benedictione, a destruentibus etiam irruptione. (...) Itaque iuvit eum in omnibus quidam bonae famae monachus iter sequens magistri, ut ille Oliba, quique erat summae patientiae ac mansuetudinis vir, et sub eo vigilantissime in varias actiones tandem domum custodiebat. Haec, carissimi, nos in praesentis festi nostri gaudium de factura templi pauca ex pluribus dicere libuit, quatinus et miranda terrestris domus Domini fabrica delectaret auditum, et dilecta Deo civitas aptaret ingentia tecta infra fidei aedificium (...)." Junyent 1992, Textos literaris, doc. 28, 370 i 379-380.

¹¹³¹ El fet que les reflexions geomètriques de certa volada es poguessin traduir en procediments simples i expressables en unitats de còmput fàcil no representa cap misteri; de fet, s'han invocat mecàniques assimilables al que descrivim en l'execució de monuments de reconeguda complexitat compositiva i encara dins contextos en què l'ús de la geometria complexa estava a l'ordre del dia, com és ara el cas de la projecció *ad triangulum* de l'alçat del *duomo* de Milà al segle XIV (Ruiz de la Rosa 2001, 158-160).

¹¹³² La quadrícula a partir del *kardo* i del *decumanus*, a tall de centuriació, era el procediment previst pels agrimensors llatins recollits pels erudits altmedievals, entre ells Gerbert. Heitz 1975, 739.

¹¹³³ Contribucions citades de Guerreau (1998, 192-197), Addis (2002, 66) o Zenner (2002).

(Besalú, Rodes, Cuixà), però no omnipresent, i de fet ni la més senzilla d'elles aparentment no és utilitzada en la planta d'alguns edificis de primera magnitud (Cardona);¹¹³⁴ més enllà d'això, cap altra figura geomètrica sembla necessària. En canvi, segles després, l'anàlisi de l'arquitectura dita cistercenca o d'edificis del darrer romànic com ara la Seu Vella de Lleida sí que permet constatar la presència dels mecanismes geomètrics que l'arquitectura gòtica desenvolupà amb profusió¹¹³⁵ i que representen, en la pràctica totalitat dels casos, una preocupació molt minuciosa per l'ortogonalitat o els angles rectes. L'aparent simplicitat compositiva de les esglésies del segle XI analitzades en aquest treball, doncs, no denota pas una manca de coneixements geomètrics, i menys encara una manca de complexitat simbòlica, tot i que aquesta darrera se'ns pugui escapar per manca de documentació adequada. Significa, segurament, la clau de l'èxit d'un mecanisme aritmètic sòlidament fonamentat en reflexions capdavanteres de la geometria i -sens dubte també- la teologia del moment, arrelades en l'herència platònica.

III.3.2. Constructio. Característiques constructives i estàtiques

En aquest capítol sobre tècnica constructiva mirarem de posar en comú, en primer lloc, totes les dades de què disposem sobre la materialitat de la construcció de la seu romànica. Resseguirem doncs alguns continguts ja exposats en el moment de descriure les troballes arqueològiques, sobretot a l'hora de parlar de la tècnica constructiva dels murs, mirant de no repetir-nos gaire i parant sempre especial atenció als elements rellevants des d'un punt de vista tècnic.

III.3.2.1. Fonaments

Les excavacions de la catedral en les campanyes de 1998 i 1999 van permetre de detectar fonaments de la construcció romànica en diversos punts: l'exterior del mur nord de la Galilea, (cala A), potser el mur oriental del cloquer vell (cala A), el mur oriental del baptisteri (cala E), l'exterior de l'extrem oest del mur sud de la nau (cala A) i dos punts del traçat del mur nord de la nau (cales B i D). A més, un dels sondeigs obrats a l'exterior del temple, al replà superior de l'actual escalinata (cala F), permetia veure l'aspecte de la subestructura en aquell indret, per bé que no es tractés, en propietat, de la fonamentació de l'edifici romànic (figura 7). Un darrer element que planteja dubtes és l'estructura semicircular detectada en el subsòl immediat de l'altar major (treballs de documentació de 1996). Són elements que ja hem comentat en el seu moment i que per tant aquí només seran recollits de manera sumària.¹¹³⁶ De bell antuvi, cal indicar que no podrem treure gaires conclusions sobre els fonaments construïts al segle XI, ja que, com s'ha vist, gran part de l'estructura de l'església fonamentava sobre el que hem considerat preexistències d'època romana (II.2).

¹¹³⁴ Addiss (66, figs 3.9 i 3.10) tampoc no hi fa cap referència!

¹¹³⁵ Hatot 2001; Ribes 2003; vegeu de nou el dossier sobre esglésies gòtiques catalanes al número 289 de *L'Avenç* (2004).

¹¹³⁶ Vegeu II.2 i els apartats corresponents de III.2.

A la zona nord de la Galilea, l'estudi dels fonaments es revela particularment interessant. Les estructures que s'hi podrien associar són dues, que van rebre els números 1039/1044 i 1046 (figura 39). 1039/1044 correspon al mur que es detectà sota el nivell de la porta que comunicava la Galilea amb el baptisteri; es tractava d'una estructura d'uns 1'70/1'75 m d'amplada en la seva superfície, perfectament alineada amb el mur superior (1046), el qual en aquell lloc simplement no s'havia alçat, atès que es tractava d'una porta. Això és raó suficient per pensar que el dit mur no anava de cap manera a vista i que, per tant, cal considerar-lo com a fonament. L'únic fragment visible de l'aspecte d'aquest mur per part dels arqueòlegs, corresponent a la cara nord de l'estructura i en forma pràcticament de graó, presentava tres blocs de pedra sorrenca, per la qual cosa s'estimà que aquest mur podia estar enterament constituït per aquest material; aquesta és la única dada que posseïm sobre la tècnica constructiva d'aquesta paret.

Per altra banda hi ha el mur 1046, el qual, com veurem més tard, correspon en la seva major part a l'alçat del mur nord de la Galilea. No obstant això, aquest mur va poder ser explorat per la seva cara nord fins a uns 3'50 m de profunditat, una cota que queia uns 2 m per sota del nivell de circulació de la Galilea (i probablement també del del baptisteri, que devia trobar-se a una cota similar a la del pòrtic, en tot cas mai 2 m per sota). Parlarem, per tant, de la part inferior d'aquest mur 1046, que cal identificar sense cap mena de dubte amb una estructura de fonamentació. Per començar, cal destacar la seva remarcable alçada: l'estretor excessiva del sondeig obert al nord d'aquest mur 1046 va impedir d'aprofundir-lo més dels 3'50 m expressats, però tanmateix els arqueòlegs encara no havien detectat el final d'aquest mur, que per tant anava més avall, no sabem quant. Segonament, l'amplada del mur s'ha de calcular en relació a l'únic fragment conservat de la seva cara sud, a l'interior de la Galilea, en la base de l'arcosoli corresponent: això ens du a prop dels 1'70/1'75 m. En tercer lloc, tal com indiquen les seccions incloses en la memòria d'excavació, el mur presentava arrebossats els 150 cm superiors del seu alçat aproximadament, i més avall l'arrebossat no existia, una prova més que es tracta de la part corresponent a fonament. Per últim, l'aspecte d'aquesta part inferior no arrebossada era el d'un parament de petits blocs de pedra calcària disposats en filades regulars i amb el morter poc visible. Només una d'aquestes filades estava formada per blocs allargassats de pedra sorrenca que semblaven aprofitats. També s'observaven en aquesta paret una sèrie de forats de bastida, de forma quadrada i de la mateixa alçada que les filades, com és típic de la construcció en petit parament dels inicis del segle XI.¹¹³⁷ Aparentment doncs, i concordant amb el que direm de la part superior del mateix mur, la tècnica usada en la seva construcció és la del doble parament que folra un nucli irregular de pedres i morter. La gran alçada de la cara vista d'aquest mur, sumada a la presència d'indicis de l'ús d'una bastida, obliguen a pensar en un sòl de paleta situat a una cota considerablement inferior (figura 84).

Seguint cap a l'est, la cala E va permetre detectar una estructura, consignada amb el número 1439, el qual fou interpretat com el fonament del mur 1410, el mur est del baptisteri. Novament, la complexitat de les estructures i les reduïdes dimensions del sondeig van impedir de conèixer gaire bé com estava fet aquest fonament; tot just es va poder documentar que ultrapassava per llevant en uns 55 cm la línia del mur que suportava, el 1410. Això significa igualment que només se'n va poder veure un fragment de la cara est, prou petit i en prou mal

¹¹³⁷ Baud et al. 1996, 48.

estat perquè els arqueòlegs no poguessin fer més que certificar la diferència de tècnica constructiva respecte del mur superior, sense més precisions. Tampoc no sabem si la seva cara oest presentava, com la de llevant, un *décalage* respecte del mur superior (figura 113).

La cala D va permetre veure un fragment del fonament del mur nord de la nau: és el que va rebre el número 1314, un mur on fonamentava l'estructura superior 1304, interpretada com el mur nord de la nau (figures 110-111). Es va detectar, aquest sí, en més d'1'50 m de profunditat sense poder arribar al seu inici. Els arqueòlegs el documentaren com un mur de pedres lligades amb morter, sense precisar-ne el material. Per últim, la cala B, a la zona del transsepte, va proporcionar el també conegut fragment de mur 1114, gran estructura de fonament dels murs superiors, que en aquest cas sobresortia uns bons 130 cm cap al nord del mur que suportava. Se n'indica una composició de pedres lligades amb morter groguenc i amb una cara exterior de blocs més grans. Cal indicar que aquest dos fragments foren interpretats com a preexistències d'època romana (II).

A l'altra banda de la nau, l'angle que formaven el mur est del cloquer vell amb el mur sud de la nau deixava veure, a la seva part inferior, les banquetes anomenades 1015 i 1014 respectivament (figura 109). La primera es trobava destacada uns 30 cm del seu mur, i la segona uns 40 cm, de manera semblant al que passava amb 1439. La tècnica constructiva, però, és diferent: 1015 (fonament del campanar) estava fet amb blocs petits lligats amb morter, mentre que 1014 (fonament de la nau) es trobava constituït per blocs més grans de pedra sorrenca. En tot cas, quedava clar que almenys la part de l'angle havia estat construïda en una mateixa fase, ja que les dues banquetes apareixien imbricades gràcies a un bloc de sorrenca. Aquest és un aspecte semblant al que presentaven els sòcols de la torre de Carlemany i de la sala capitular veïna, que compartien, a la base, un mateix bloc de sorrenca retallat convenientment per tal d'adaptar-se a l'angle que configura la juxtaposició de les dues construccions.¹¹³⁸

Sense tractar-se pròpiament d'un fonament, els treballs a la cala F, al replà superior de l'escala, deixaren al descobert una estructura que presentava un aspecte semblant a algunes de les que hem descrit, per bé que en aquest cas aparentment es tractava d'un fragment que havia anat a vista i no pas d'una estructura soterrada: el mur 1503, que constituïa la façana oest d'aquest mur, havia estat sobrealçat en els seus 2 m superiors mitjançant un abocat de pedres i morter, però per sota presentava un aspecte revestit de blocs rectangulars d'aspecte aparent (figura 36).

Per últim, l'exploració del presbiteri en la circumstància d'extracció de l'altar per a la seva restauració va permetre observar l'estructura vagament semicircular descrita més amunt (III.2.6.1.2), uns carreus de pedra sorrenca, alguns d'ells possiblement procedents d'edificis d'època romana (II.4), situats en una forma que insinuava un traçat semicircular però sense lligam entre ells (figura 120). Fos quina fos la seva funció original, sembla obvi que aquestes peces no podien anar a vista, i que per tant cal considerar-les com a reble intern del mur o bé com a part d'un fonament una mica descurat. Les restes no ens poden oferir més seguretats. Només ens atrevim a considerar que uns fonaments a una cota tan alta, un xic superior al nivell de circulació del presbiteri actual, semblen massa alts, sobretot tenint en compte que la girola

¹¹³⁸ III.3.2.2; informació destacada per H.Hansen (2007).

gòtica pràcticament no té fonaments;¹¹³⁹ amb tot, no sabem com la construcció de la nova capçalera gòtica afectà aquest subsòl en termes de retalls i adaptacions, que potser emmascaraven un nivell inicial més alt. La hipòtesi de les restes de reble intern, en tot cas, no pot ser descartada, i potser de fet és la més versemblant.

Una visió conjunta d'aquestes estructures de fonamentació ens porta a una primera conclusió que ja s'ha esbossat al llarg d'aquest treball: la catedral del segle XI es fonamenta en bona part en estructures preexistents. Són estructures el traçat de les quals no coincideix exactament amb el de l'edifici romànic, sinó que mostren un desplaçament del seu eix (a la llum sobretot de les estructures del sondeig B, semblaria un desplaçament en sentit nord-oest/sud-est).

Què tenim, doncs, dels fonaments que es deurién haver construït expressament per a la catedral romànica? Ben poca cosa. La banquetta 1015, de macs de calcària, sembla feta amb tota seguretat per al cloquer vell; imbricada com està amb la banquetta 1014, semblaria que aquesta darrera també és una construcció del segle XI, per bé que la seva matèria sigui la pedra sorrenca. És cosa que no ens ha d'estranyar, ja que com hem vist i com veurem tot seguit parts de l'edifici inequívocament romàniques també empren i segurament aprofiten aquest material. Però sens dubte la part de fonaments més interessant de què disposem és la del sector nord. El mur 1114 és probablement una preexistència, encara que no ho puguem assegurar. Però la part baixa del mur 1046, amb les seves filades de macs de calcària i els seus forats de bastida, és inequívocament una construcció que cal situar al segle XI, encara que presenti una disposició i una profunditat similars a les de 1114.

Això planteja un problema d'una certa consideració: quina relació mantenen 1046 i 1039/1044, considerat el fonament de 1046 a la zona de la porta del baptisteri i constituït, segons sembla, per blocs de sorrenca? És que 1039 queda interromput immediatament després del brancal oest de la porta, o bé és que el parament de 1046 folra, de fet, una estructura més antiga? Podria ser que 1039 no fos enterament de sorrenca, sinó que en tingués només alguna filada (entre les quals la superior), com succeïa amb la pròpia cara nord de 1046? Colgades de nou les restes, ens és impossible de respondre satisfactòriament aquestes qüestions.

En tot cas, ens interessa constatar que la cara nord de 1046 va ser construïda des d'un nivell inferior, situat més de 2 m per sota de la cota de la Galilea i del qual no en sabem gairebé res. Era aquest nivell una plataforma còmoda i transitable abans de la construcció del temple romànic? No ho sabem. Un fonament ordinari potser hagués presentat l'aspecte d'una rasa amb pedres i morter abocats *a sacco*, més encara si existia un mur preexistent, que faria innecessària una cura més detallada. És en el cas que aquesta preexistència no existís que ens explicaríem millor l'aspecte d'aquesta part inferior de 1046. Atès que el dit mur estava destinat a sustentar, com els seus companys immediats (1410, 1022, etc), un cos occidental amb capella alta i dos elements turriformes als extrems, és possible doncs que el parament de macs amb forats de bastida sigui l'índex d'una preocupació assenyalada per la bona fonamentació de l'edifici. En tot cas, i tot i que no ens en puguem explicar la raó exacta, sembla evident que allí on va caldre els constructors d'inicis del segle XI van preocupar-se de bastir uns fonaments de qualitat (i segurament tècnica) semblant o igual a la dels murs en alçat.

¹¹³⁹ Fet que pogué ser documentada a l'hora de realitzar la rasa perimetral a les darreries de 2004 (Sureda 2006).

En l'estudi de nombroses construccions medievals s'ha pogut constatar que quan hi havia fonaments d'edificis anteriors aquests eren normalment aprofitats. Els constructors medievals pensaven (i el temps els ha donat la raó en la majoria dels casos) que els fonaments antics podrien aguantar perfectament els nous edificis, encara que a vegades fossin més grans i més pesants que els originals.¹¹⁴⁰ A Girona sembla ben clar que s'empraren els fonaments d'un temple que degué ser més aviat modest (II.5) per a sustentar una església força més vasta com la del segle XI; el cas és que, més que simples fonaments del temple, es tractava d'imponents obres de plataformització. Aquests murs d'època romana configuraven una estructura simple però de certa envergadura, ben travada en un conjunt unitari, fet que proveïa per a la seu romànica un llit de fonaments interconnectats que degueren ser de notable resistència. Els constructors romànics, doncs, i potser sense saber fins a quin punt, jugaven sobre segur. Tot i això, és cert que especialment a la zona del transsepte el decalatge existent entre fonament i mur planteja interrogants quant a la manera d'aprofitar aquestes poderoses preexistències; que aquests decalatges no fossin compensats amb obres acurades de sosteniment com la que hem pogut documentar al mur nord de la galilea potser denota un coneixement del subsòl, amb la roca natural ben a prop, o una confiança en els estrats d'època romana, perfectament dipositats; cal no oblidar que l'*opus signinum* detectat davant la capella de Sant Joan tenia directament al seu dessoria la roca natural (II.2). En aquest sentit, encara que no coneguem la profunditat real d'aquests fonaments, tant aquestes dades de caire lateral com el coneixement dels procediments habituals inviten a pensar que hom va anar a cercar la roca natural, que de fet aflora a poca profunditat especialment al sector oriental de la construcció; els indicis disponibles, com hem vist fa unes línies, inviten a pensar que a la zona del presbiteri romànic (com en el gòtic) pràcticament no hi hagué fonaments.¹¹⁴¹

La constatació, malgrat tots aquests interrogants, és que les subestructures que hem mirat de descriure van sustentar amb eficiència l'església romànica i, pel que sembla, sustenten encara en part la façana dels segles XVII-XVIII.

III.3.2.2. Murs i alçat

Si els fragments conservats de fonament de la catedral del segle XI són escassos, més encara ho seran els fragments de mur en alçat, tenint en compte que l'edifici va ser arrasat. Novament ens haurem de fiar d'algunes dades puntuals, totes procedents dels llocs fins ara comentats i descrits en l'apartat d'identificació dels espais i especialment de la zona de la

¹¹⁴⁰ Bonde/Maines/Kline 1998, 220-221; Valenzuela 2001, 211; Baud 2003, 67-68.

¹¹⁴¹ En un sentit molt general (i salvant sobretot una gran diferència en el grau de coneixement de les estructures) es podrien destacar una sèrie de concomitàncies amb la mecànica de distribució dels fonaments del braç nord del gran transsepte de la gran abacial de Cluny III (d. 1080), constituïts per una xarxa regular de construccions en pedra i morter que dotava el subsòl de l'església d'una gran estabilitat i resistència contra tota mena de moviments; també incorporaven preexistències i mostraven (certament que d'una altra manera que a Girona) una certa desviació respecte dels murs en alçat; i, lògicament, anaven a cercar la roca natural, essent més profunds a la zona de la capçalera que a la zona dels peus en correspondència amb el desnivell del terreny, encara apreciable avui dia. La gran diferència amb Girona, també, és que en una grandíssima proporció aquests fonaments foren construïts *ad hoc* (Baud 2003, 65-75). Com succeirà amb altres aspectes que tractarem en els capítols vinents, la voluntat d'aquesta comparació no és pas relacionar directament els dos edificis, sinó destacar un canemàs a grans trets comú de procediments constructius aprofitant els estudis detallats que s'han pogut dur a terme a l'abadia borgonyona.

Galilea, l'interior de la qual serà objecte de consideracions particulars. En el cas de l'alçat, però, comptem amb un joc de dades addicionals de grandíssima importància: són les que ens aportarà la Torre de Carlemany, amb els seus prop de 30 metres d'alçat original del segle XI.

III.3.2.2.1. Tècnica constructiva, materials i aparença dels fragments conservats

Tornem per un moment a la cara nord del mur 1046 (cala A), és a dir, el mur de separació entre la Galilea i el baptisteri. Recordem que aquesta cara nord s'explorà en uns 3'5 m de fondària i que mostrava un parament de macs de mida petita amb les juntes marcades i alguns forats de bastida, tot prou característic de la tècnica constructiva de l'anomenat "romànic llombard" i amb un màxim d'1'75 m d'amplada. Bé, els 1'5 metres superiors d'aquest alçat probablement estaven fets de la mateixa manera, però apareixien arrebossats, cosa que ens ajuda a delimitar, com ja s'ha dit, la cota de circulació interior del baptisteri, corresponent a la de la Galilea (això és, 1'5 m per sota de la cota actual) (figura 84).

En aquest cas, però, ens interessa tant o més l'aspecte que presentava la cara sud d'aquest mateix mur per tal de començar a parlar de l'aspecte interior de la Galilea. Recordem que, en termes de composició general, aquest mur contenia una porta de comunicació amb el baptisteri a l'est i, al seu costat, a l'oest, un arcosoli anàleg als del mur de llevant que més aviat comentarem (figura 40g i 41). Aquesta cara sud combinava dues menes de parament: el carreuat petit que acabem d'esmentar, en aquest cas amb les juntes molt ben remarcades amb morter, i un altre format per blocs de pedra sorrenca rectangulars de mida mitjana. El primer es trobava a les filades superiors, corresponents als grans panys de paret; el segon formava la pilastra angular de llevant, la més ben conservada (la de ponent amb prou feines es podia veure), i també la part baixa del mur fins a una alçada d'uns 70 cm, la qual cosa tenia relació amb la superfície plana de dins de l'arcòsoli. A l'altra banda de la Galilea, el mur 1010, que només va poder ser observat en la seva cara nord, presentava característiques idèntiques (figura 40h): composició formada per porta i arcosoli, pany de paret principal amb macs petits de calcària i juntes remarcades, banquetta fins a 70 cm i reforços laterals a base de blocs més grans de pedra sorrenca. Aquests dos murs, el 1046 i el 1010, estaven constituïts per un doble parament amb farcit intern de pedres irregulars lligades amb morter. Pel que fa a la façana de ponent, la cara interior del mur 1055 presentava un aspecte similar: banquetta i pilastres de sorrenca, pany de paret de macs de calcària amb juntes remarcades (figura 40f).

La façana interna més espectacular de la Galilea o porxo d'entrada de la catedral romànica, tanmateix, és la que constituïa el mur de llevant (1022), el que proveïa l'accés des del porxo cap a l'església, decorat amb dues semicolumnes adossades, una portalada al mig i dos arcosolis, un a cada banda (figura 40a-c). La singularitat d'aquest mur és que tota la seva alçada conservada estava constituïda per blocs de sorrenca de mida mitjana, anàlegs als que, en els altres murs, formaven la zona de banquetta o sòcol i delimitaven la repisa dels arcosolis corresponents. En el cas de 1022, els blocs s'alçaven per damunt dels arcosolis i formaven també els semitambors de les columnes adossades. Cal remarcar, com ja identificaren els responsables de l'excavació, que el mur de fons dels arcosolis (assenyaladament el del sud) es varen trobar pintats d'una tonalitat blavosa (figura 40c), tot i que això es dugué a terme en un

moment tardà, en tot cas després que la semicolumna sud (1026) hagués estat parcialment retallada. Lamentablement, tot i detectar que el mur tenia una amplada màxima d'uns 3'30 m, a causa de l'elevació abrupta del terreny natural cap a l'est i de la limitada extracció de lloses, no es van poder obtenir gaires dades sobre la seva tècnica constructiva que no fossin les descrites, visibles des de ponent. Malgrat tot, atès el gruix del mur i les dimensions dels blocs, mitjanes però no gaire grans i d'un gruix moderat (no més de 20 cm a jutjat per les fotografies i pel blocs que es trobaven entre els materials de reble), així com les característiques de les altres parets descrites, sembla que les dades disponibles inviten a pensar en una estructura de nucli de morter i pedres revestida per un parament més noble i aparent, almenys de blocs mitjans de sorrenca a ponent. Desconeixem l'aspecte que aquest revestiment hauria pogut presentar a la cara de llevant, ja dins de l'església.

La façana sud de l'església i l'angle que aquesta formava amb el mur est del cloquer vell és un altre indret on es podia observar la tècnica constructiva dels murs i la forma dels seus paraments a vista (figura 88 i 109). Com s'ha descrit a grans trets en el capítol corresponent i també quan s'ha fet referència als fonaments, els murs 1009 (que tenia per fonament 1014) i 1013 (que tenia per fonament 1015) eren respectivament part del mur sud de la nau i part del mur est del cloquer vell. El primer estava fet a base d'un carreuat petit, ben escairat i formant filades, amb macs de calcària amb algun de sorrenca. Cal destacar que anava arrebossat per la seva part interior. El segon, 1013, que havia estat preliminarment identificat amb alguna mena de pilastra, estava enterament format per petits blocs de pedra de Girona ben escairats i en filades regulars. Cal també destacar que 1014, el fonament de 1009, estava fet a base de carreus de sorrenca. Hom s'inclina també a pensar en una tècnica de doble parament.¹¹⁴²

Pel que fa als altres murs de la nau (cales B, C, D i E) l'estat d'arrasament de la construcció impedeix fer valoracions tan exactes sobre la forma constructiva d'aquestes estructures. A la cala E, el mur 1410 (límit est del baptisteri) presentava un mínim alçat que permetia veure, a llevant i a ponent, una o dues filades de macs escairats i un nucli central de pedres lligades amb morter (amplada total d'uns 1'80 m) (figura 85 i 113). A la cala D, el mur 1304, per damunt del fonament, no presentava la cara nord polida o preparada per anar a vista (figura 111); tinguem en compte que rebia, tanmateix una escalinata adossada i que segurament tenia a veure amb una reforma del sector. Al sondeig B (angle nord-oest del creuer), es detectà el mur 1106-1109, fonamentat sobre l'estructura 1114, que presentava un parament fet a base de blocs de pedra allargassats lligats amb morter i probablement amb un nucli intern de pedra i morter disposat de manera poc acurada. Les poques dades que en podem manllevar confirmen, a grans trets, el que hem anat dient fins ara.

Altres dades puntuals de recent localització ens ajuden a perfilar aquestes característiques constructives. Es tracta de les estructures documentades en el transcurs de les obres d'enllumenat realitzades el desembre de 2004, ja comentades. En la rasa que s'obrí es detectaren, per al que ara ens interessa, dos elements rellevants: la continuació dels murs de llevant del baptisteri i del cloquer vell, cap al nord i cap al sud, davant de la capella dels Doctors i dels Sants Julià i Basilissa respectivament (III.2.3 i III.2.4.1). En el primer cas, el mur ja havia

¹¹⁴² Palahí 1998, 41.

estat espoliat; es detectaven, només, macs de calcària d'uns 10 cm d'alçada corresponents a 3-4 filades que arrencaven del perfil nord de la rasa i amb una lesena en la seva cara est, sota el perfil (figura 86). Per contra, a la banda sud, a la continuació del campanar (el que seria el mur 1013), es va trobar un fragment sencer del mur, amb la cara oest molt perduda, però la de llevant gairebé intacta: quatre filades de macs de calcària d'uns 9 cm cadascuna, i a més, sota el perfil, a l'extrem sud de l'estructura detectada, una lesena enterament constituïda per un bloc de sorrenca, més gran i ample que les filades descrites (figura 89). Els dos murs presentaven una amplada propera als 2 m: 1'92 m el primer, màxim de 2'05 m el segon. La seva tècnica constructiva consistia en el conegut doble parament, presentant a l'exterior les filades de macs.

Totes aquestes dades conicideixen amb la forma i l'aspecte d'un element de primer ordre que ens proporciona, sense vacil·lacions, la forma i l'aspecte dels murs i dels paraments de la construcció del segle onze: la torre de Carlemany. Ja l'hem descrita en el seu moment, com també hem destacat que totes les publicacions la consideren un dels exemples paradigmàtics de campanar monumental del primer romànic juntament amb altres paral·lels com ara el de Sant Pere de Vic o el conservat de Sant Miquel de Cuixà (III.2.4.2.1). El parament bàsic que la defineix és el mateix que hem descrit quan ens hem ocupat dels murs de l'església, en els seus panys principals: llambordes o macs de pedra de Girona, desbastats, amb les juntes força marcades, formant filades d'uns 8 cm d'alçada. Els forats de bastida s'han de cercar a la part interior, són quadrats i tenen la mateixa alçada de la filada corresponent; cal recordar igualment les cornises que en l'inici de cada pis devien servir per a suportar els sostres de fusta, que sobresurten uns 4-5 cm del mur inferior respectiu i s'enfonsen uns 17-20 cm fins arribar al mur superior. Això, com ja hem vist (III.2.4.2.1), determina que segons un procediment habitual en la construcció de les torres-campanar de l'època, l'amplada dels murs de la torre disminueix a mesura que s'alça la construcció, i que aquesta reducció s'opera principalment (o de manera més perceptible) per l'interior. Molt a grans trets, aquest rebaix sembla correspondre a una mica més de 20 cm, potser amb una reducció gradual a mesura que es puja; per tant l'amplada del mur al tercer nivell fóra d'uns 135-140 cm, i potser a la base d'uns 180-200 cm (figura 101), cosa que es correspon perfectament amb les dimensions dels murs apareguts en el seguiment del desembre de 2004.

Quant a material constructiu i a tècnica, a banda de la pedra calcària predominant i la seva disposició característica notem també que fins a l'arrencament de l'arc de les finestres del tercer pis la torre incorpora blocs més grans de pedra sorrenca, a la lesena central i als reforços cantoners, que defineixen per tant els grans elements verticals (figures 91-94). Val la pena fixar-nos en el fet que aquests suports de pedra sorrenca no són estructuralment independents, sinó que, tal com es pot veure a la galeria sud del claustre, els blocs de sorrenca, convenientment adaptats, s'imbriquen en el parament de llambordins calcaris en determinades ocasions, i per tant deduïm que això també deu passar de la manera contrària quan és necessari. Les filades de llambordins calcaris i l'alçada dels carreus de sorrenca no sempre es corresponen, però algunes imbricacions són ben evidents (figura 152). A més de tenir un efecte cromàtic (almenys en l'aspecte actual), aquests reforços compleixen una missió estructural, i es fa evident que els blocs que els formen han estat treballats per tal d'obtenir formes que s'adaptessin al disseny de la torre (per exemple, a l'hora de respectar l'amplada dels reforços cantoners). Cal destacar, en

aquest sentit, com el bloc que es troba a l'angle nord-occidental de la base de la torre, al sòcol, presenta una forma complexa, parcialment emmascarada per la construcció del banc que s'hi adossa actualment, que demostra clarament que el bloc fou instal·lat allí per servir alhora de reforç cantoner de la torre i de part del sòcol de la sala capitular contigua (IV.3.2) (figura 215d).¹¹⁴³

Un tercer material constructiu, aquest privatiu de la torre ja que només es troba a considerable alçada, és el basalt. Una filada de petits llambordins de pedra basàltica negra disposats en dents de serra decora la part superior de tots els pisos de la torre llevat del primer, i a més forma una filada al nivell de l'arrencament dels arcs de les finestres del tercer pis, nivell a partir del qual desapareix la sorrenca com a material constructiu i que probablement indica el lloc on s'interromperen les obres d'aquest "campanar nou" fins que foren repeses a l'entorn de 1080 (III.2.4.2) (figura 94b). També una filada de llambordins volcànics decora l'intradòs dels arquets cecs dels pisos cinquè i sisè. Malauradament, en aquest cas per la bona conservació del campanar, no podem saber les característiques de l'interior dels murs, tot i que els exemples anteriorment comentats i el sentit comú ens impulsen a suposar que es tracta d'un doble parament amb reble intern de pedres irregulars i morter. Anecdòticament podríem parlar encara d'un quart tipus de material, el ceràmic: es tracta de fragments de *tegula* o de bipedal que apareixen de manera esporàdica al final del segon pis del campanar, assenyaladament a l'angle exterior nord-est de l'estructura, on serveixen per falcar els darrers macs de la filada per tal d'ajustar-se bé a la posició de les lesenes cantoneres i dels arquets cecs (figura 94a). Probable aprofitament de materials antics a disposició, aquestes *tegulae* no són però emprades, com veiem, de manera sistemàtica, ni tan sols a l'hora de donar forma als arquets decoratius, que potser fóra el lloc on haurien donat un millor resultat.

Pel que fa als revestiments, la torre de Carlemany també ens pot proveir alguna dada esporàdica. A l'alçada de la teulada de la galeria claustral contigua, es detecta damunt la torre alguna resta de morter rosat, conservat molt malament, que és absent de la resta de la superfície (figura 95). Tanmateix, per aquesta mateixa absència i per la detecció del morter només en aquesta zona de contacte amb la coberta de la galeria sud del claustre, ens inclinem a pensar que el revestiment fou col·locat en una etapa posterior a la de la seva primera construcció i que per tant no es tracta d'un acabat original. Plantejar que la restauració dels anys 1960s, obsessionada probablement per la pedra vista com en tants altres casos, pogués haver eliminat tota resta de revestiment dels murs del campanar no explicaria com és que aquest revestiment rosat a l'alçada de la teulada claustral s'hauria conservat fins als nostres dies.

Així doncs, l'anàlisi de les poques restes de murs de la nau conservats, de les més abundants dels murs de la Galilea i sobretot de la Torre de Carlemany encara dempeus, ens permeten proposar unes quantes generalitats pel que fa a la tècnica constructiva dels murs de la catedral gironina dedicada el 1038:

- Quant a la lògica constructiva dels murs, allí on s'ha pogut observar l'interior de les estructures s'arriba a la conclusió que s'emprà la tècnica del doble parament amb reble intern. Això només podria ser qüestionat en les estructures enterament constituïdes per blocs de sorrenca (reforços verticals o mur de llevat de la Galilea, 1022), tot i que fins i tot en

¹¹⁴³ Hansen 2007.

aquests casos podem suposar amb fonament que aquest aspecte de carreus correspon a un placat extern. El fonament del mur 1046 i la cara interna dels murs de la Torre de Carlemany mostren forats quadrats que són testimonis de l'ús de bastides recolzades en la pròpia estructura de la paret en el procés constructiu, com és habitual en la construcció de l'època..

- Quant al parament emprat, els panys de paret principals i més extensos són constituïts per llambordins de pedra calcària de Girona desbastats i generalment rectangulars, disposats en filades d'uns 8-10 cm d'alçada majoritàriament regular. La majoria de reforços verticals detectats (lesenes fins al tercer pis de la torre de Carlemany, lesena central del cloquer vell, angles i columnes intermèdies de la Galilea; probablement també lesenes o elements verticals de la nau, com s'argumentarà) eren fets de blocs de sorrenca de mida més gran. Només la lesena central del mur est del baptisteri mostrava, pel que va semblar, uns macs de calcària, tot i que l'alternança dels dos materials seria perfectament possible; igualment, *stricto sensu*, la presència del simple bloc de sorrenca al mínim fragment de lesena documentada al mur est del cloquer vell no pot excloure la presència hipotètica de material calcari en aquests reforços.¹¹⁴⁴ Dos exemples mostren un ús especial d'aquest material: els sòcols dels murs laterals de la Galilea (1919, 1046 i 1055) i tot l'alçat conservat del mur frontal o de llevant d'aquest mateix pòrtic (1022), inclosos els murs de fons dels arcosolis laterals i les semicolumnes adossades. Això impedeix pensar que l'elaboració de la pedra estava absolutament generalitzada i reduïda a la producció de llambordins: calia també adaptar i retallar les peces de sorrenca per als suports i murs que en tenien.
- Quant a l'entitat de les estructures, com que tenim pocs murs tenim també poques dades. Els murs de la nau, on han estat explorats, presenten amplades a l'entorn dels 1'15 m. Els murs laterals de la Galilea (1010 i 1046) sense arcosolis són una mica més amples: uns 1,25 i 1,30 respectivament; 1022 arribava als 1'30 m ja amb arcosolis. Si afegim els arcosolis, els altres dos murs arribaven sense dificultat als 1'75-1'80 m, la mateixa amplada que es proposava per a 1013 (mur oest del cloquer vell) i 1410 (més ample, vers 1'80 m, mur oest del baptisteri). La dada és corroborada pels fragments d'aquests mateixos murs detectats el desembre de 2004: les seves amplades arribaven als 2'05 m (sud) i 1'92 m (nord). Cal tenir en compte que en aquests darrers casos es tracta de murs que són part de torres o estructures similars: cal posar-los en correlació amb les mesures enregistrades o suposades per a la torre de Carlemany, on el gruix dels murs s'aprima a mesura que aquests s'alcen. Així, les mesures detectades no desdiuen pas, a grans trets, de l'amplada suposada per als pisos baixos de la torre, corresponent a uns 1'80-2 m.
- Quant als acabats,¹¹⁴⁵ tenim dos exemples de murs interiors amb arrebossat: la cara nord del mur 1046 (interior del baptisteri) i la cara nord del mur 1009 (interior de la nau). En tots dos casos es tracta de murs fets amb el petit parament de calcària. Els panys de paret de

¹¹⁴⁴ Fóra arriscat, però no del tot forassenyat, considerar com un factor cronològic (sempre relatiu) la presència o no de calcària en aquest reforços: sabem que el cloquer vell fou el primer en acabar-se, que la Galilea ja devia funcionar a mitjan segle XI i sobretot que la torre de Carlemany empra sistemàticament la sorrenca per als seus reforços en la seva primera fase, anterior a 1080. La part explorada del baptisteri, tanmateix, és massa petita per assajar-ne deduccions cronològiques.

¹¹⁴⁵ Encara que l'acabat pugui ser entès com una qüestió decorativa, ens ha semblat que ateny també al tractament de les superfícies dels murs, a vegades a vista, de manera que aquest aspecte concret pot romandre dins l'apartat de tècnica constructiva.

l'interior de la Galilea, per contra, no presenten cap resta d'arrebossat, llevat de pintura blava (potser tardana) directament sobre els carreus de sorrenca del mur 1022; tinguem en compte, precisament, que els sòcols dels murs nord, sud i oest i tot el mur est eren de carreuat de sorrenca, un acabat de certa qualitat que potser estava destinat a ser vist. Les cares exteriors dels murs (especialment a l'angle entre el cloquer vell i la façana sud de la nau) apareixen sense arrebossar, com apareix avui a la torre de Carlemany. Al cloquer es podria plantejar la vocació vista del parament, per tal com la presència de faixes de llambordins volcànics en els frisos de dents de serra i intradossos dels arquets cecs, així com els reforços laterals i lesenes de sorrenca fins al tercer pis, semblen obeir a una voluntat de decoració cromàtica que complementi l'arquitectònica; ja hem vist que les restes de morter observades a l'exterior no per força han de correspondre a un revestiment original. Més endavant haurem de tornar sobre aquest aspecte.

III.3.2.2.2. Implicacions de la tria de materials. Opcions estructurals i operativa "lombarda"

Així doncs, podem constatar per una banda que la tècnica constructiva dels murs de la catedral romànica de Girona no desdiu pas de la datació de primera meitat del segle onzè (1010-1038) que se li donava a partir dels documents. El parament majoritari (que s'adiu, com veurem més endavant, amb les característiques decoratives observables sobretot a la Torre de Carlemany) correspon al que s'identifica en les construccions datades en aquest període, anomenat tradicionalment del "primer romànic" o del "romànic llombard". Cal parar esment, per altra banda, en les parts del nostre edifici que empen la pedra sorrenca de manera intencionada i visible: els reforços de la torre de Carlemany i de les altres torres i les estructures de la Galilea.

Val a dir que l'ús de la sorrenca té d'entrada una explicació immediata. Fruit del desmantellament contemporani de les darreres –i mal conegudes– estructures de l'àrea religiosa del fòrum romà (II), aquests constructors disposaven d'una bona quantitat de carreus de pedra sorrenca de qualitat, de mides mitjanes o grans, preparats per a ser adaptats *in situ* i així obtenir paraments exteriors de murs d'aspecte aparent, luxós i robust, i fins i tot elements decoratius, per la facilitat de treballar-los (III.3.3). Així, per als sectors que haguessin de rebre un tractament més solemne (o potser també que necessitessin més solidesa estructural) no hi havia necessitat de recórrer a un etern parament petit i funcional, fet de macs còmodament transportables i destinat al recobriments amb estuc, que s'usava en els panys de paret més generals. La sorrenca, ja present allí pels bons oficis dels predecessors que l'havien anat a cercar a les pedreres de Domeny,¹¹⁴⁶ en comptes de ser un rebuig va ser considerada, creiem, el material de més qualitat, que es reservava per als llocs de prestigi i potser també de reforç. Potser tota la Galilea s'hauria recobert amb ella si n'hi hagués hagut prou. En tot cas, és evident que els constructors

¹¹⁴⁶ Éliane Vergnolle (1996, 229) destaca la proximitat de pedreres adequades per explicar l'ús de carreus en l'arquitectura d'inicis del segle xi entre Borgonya i el Poitou. A Girona la feina ja estava feta, el material no podia ser més disponible i potser també Sant Daniel se'n nodrí; la pedrera, a Domeny, no era de fet gens llunyana. Altres casos de la regió, com Sant Pere de Rodes, demostren que l'ús d'una pedrera propera (en aquest cas a Vilacolum, dins les possessions del monestir, d'on s'extragué la traquita dels capitells) és també un factor clau per explicar el seu ús (Lorés 2002a, 66-67).

aprofitaren aquests mateixos blocs de sorrenca per als reforços cantoners i lesenes de la Torre de Carlemany, del cloquer vell i del sòcol d'algunes altres estructures.

Cal posar de relleu, en haver aplegat totes aquestes dades, l'encaix de la tècnica constructiva del nostre edifici en els procediments constructius de l'època i de la regió. El protagonisme historiogràfic, durant moltes dècades, del primer romànic ha fet que ben sovint es definís la tècnica constructiva de l'època en els termes de definició de l'operativa "llombarda", basada en la versatilitat dels blocs emprats, que per les seves dimensions podien ser utilitzats en la construcció de qualsevol part de l'edifici, fet que ha estat relacionat amb la tècnica constructiva pròpia del rajol i, sobretot per Puig, com a perduració de les tècniques constructives romanes i, més enllà, orientals.¹¹⁴⁷ Això defineix precisament l'epidermis dels edificis inscrivibles en aquest context, on els elements típics del lèxic decoratiu (lesenes, arcs cecs, nínxols i altres ressalts) així com els murs principals, també construïts amb els mateixos blocs perfectament intercanviables. És a dir, l'operativa definidora de l'arquitectura llombarda representa, independentment de la concepció essencial dels edificis, que varia segons els contextos, l'estandarització dels models i processos de construcció i de decoració dels edificis, la necessitat d'un sol tipus d'operari i l'abandonament de la tria de materials, salvades peces especials com columnes i capitells en casos excepcionals (sobretot criptes).¹¹⁴⁸

Totes aquestes consideracions i deduccions són aplicables a bona part de l'edifici que estem estudiant, però hi ha parts que se n'escapen d'una manera ben visible: sobretot la presència dels elements fets amb blocs de pedra sorrenca en els reforços de la torre de Carlemany i de les altres torres, en l'interior de la Galilea i segurament també en determinats indrets estratègics de l'edifici, corresponents potser als suports interiors i exteriors, que formarien una mena d'"esquelet" estructural en pedra sorrenca. La seva vocació estructural queda ben palesa en els pisos baixos de la torre de Carlemany, on els pilars de grans carreus es mostren clarament imbricats amb el parament de carreus de calcària. Certament, aquesta característica no participa en la definició del romànic llombard tipus; per altra banda, sí que ha estat identificada clarament en altres construccions de l'època i dels decennis anteriors en diverses àrees geogràfiques.

Hom ha volgut distingir una tendència nòrdica de construcció amb carreus i una de meridional tendent a la disposició dels macs de manera anàloga als rajols; independentment de l'adequació d'aquestes filiacions, la combinació d'un i altre procediment s'ha assenyalat en la construcció de determinats edificis de l'esfera otoniana, com ara les abacials de Hersfeld (plecs i lesenes de l'absis major) o Limburg an der Haardt (peudrets del creuer).¹¹⁴⁹ També a Borgonya, s'ha estudiat amb detall la presència d'aquests mecanismes estructurals, en alguns casos en combinació amb mecàniques que poden ser assimilades a les llombardes i que són puntualment presents a la regió en contextos d'inicis del segle XI. A l'exterior de la cripta de Saint-Philibert de Tournus (en una fase, això sí, anterior al cos occidental d'epidermis llombarda) els reforços de carreus encaixen un parament de blocs petits, llambordins i còdols, sense excloure les llosetes o llambordes disposades en espina de peix, que aconsegueixen malgrat tot tenir un aspecte força

¹¹⁴⁷ Puig/Falguera/Goday 1909, 334-335; iidem 1911, 462-463; Puig 1930, 410.

¹¹⁴⁸ Adell 1998, 72; idem 1986, 78-80; idem, en premsa.

¹¹⁴⁹ Edson Armi 2004, 114-117.

regular que recorda, com veurem, algunes construccions rosselloneses com Sant Andreu de Sureda (figura 155). Els estudis duts a terme en un edifici de les mateixes cronologies del nostre, com a l'avant-nau del monestir de Saint-Germain d'Auxerre (primera meitat del segle xi) (figura 156), o bé també en la mecànica constructiva de la gran església abacial de Sant Pere de Cluny (Cluny III, construïda a partir de 1080), mostren mecanismes comparables: l'estructura d'esquelet de carreus s'alterna amb uns panys principals de parament petit i més o menys regular (més a Cluny que a Auxerre). En aquests dos casos s'han argumentat raons tant estàtiques com estètiques, com es veurà tot seguit, a banda d'invocar l'herència de l'antiguitat romana.¹¹⁵⁰ De fet, tals procediments es poden documentar en l'estudi detallat de moltes construccions religioses monumentals del segle xi; per exemple, Quitterie Cazes ha destacat aquesta mena de procediments que li han permès individuar amb claredat les primeres fases constructives de l'església de Santa Fe de Conques.¹¹⁵¹

Assenyaladament, també, la tècnica que descrivim és característica de determinats edificis que definirien dins el nostre àmbit geogràfic un corrent arquitectònic pràcticament de la mateixa època però aliè al món llombard, que s'estengué per terres rosselloneses i empordaneses;¹¹⁵² el seu màxim exponent és l'església del monestir de Sant Pere de Rodes, un monument que les darreres investigacions situen a la primera meitat del segle xi (hauria estat acabat vers 1040-1050).¹¹⁵³ Adell ha definit la tècnica constructiva d'aquest edifici com a propera a l'antic *opus africanum*, és a dir, basada en la construcció d'una sèrie d'estructures verticals a base de carreus d'una pedra de determinades qualitats (per als capitells, traquita de Vilacolum), unides entre elles per paraments més senzills, sovint disposats en *opus spicatum* o simplement abocats, a base de la llicorella local embeguda en morter i elaborats per tant amb la tècnica de l'encofrat (figura 153).¹¹⁵⁴ És doncs exactament un "esquelet" estructural, en aquest cas unit per murs més senzills que no els alçats de macs borgonyons. Característiques semblants es poden trobar en temples situables en el mateix context, com ara Sant Miquel de Cuixà -on són famosos

¹¹⁵⁰ Per a Tournus, Henriot 1992 o Vergnolle 1996, 230. En el cas d'Auxerre, cal destacar també la presència de decoració a base de blocs de pedra tallats en forma de romboïdes, cercles i estrelles al primer pis de la mateixa avant-nau, datable també en el mateix moment. Sapin 2000, 95-95 i 419-422; figs. 93-95 i 103. Per a Cluny III, Baud 2003, 84-86. En sentit general, vegeu la contribució de Sapin/Prigent en premsa.

¹¹⁵¹ Cazes 2006.

¹¹⁵² La definició d'aquest corrent regional no ha estat exactament unànime, especialment pel que fa a la cronologia, però sí que de totes maneres se'n fan ressò diversos autors. Les contribucions més recents en aquest sentit han estat publicades per la professora Imma Lorés (2002a, 2002b, en premsa), però també cal destacar el seu esment per part de Joan Albert Adell (entre altres, 1985; 1896, 112-115; 1996; 1998, sobretot 71-72) i, especialment, la part del seu monumental estudi que hi dedicà Joan Badia (1977, 13), qui ja optà per definir aquesta arquitectura com a plenament romànica encara que no fos "llombarda", malgrat que els dos darrers autors daten l'obra de Rodes encara a la segona meitat del s.x.

¹¹⁵³ Lorés 2002a, 77-80.

¹¹⁵⁴ Exposició de la mecànica per als edificis del segle x a Junyent 1978, 78-79, o Barral 1981, 78 (citant Junyent); en el context de Rodes i del Rosselló a mans de Durliat 1989, 215; ús del terme clàssic i definició del sistema constructiu per a Rodes i Cuixà a Adell 1998, 69-72; també Adell 1991a, 332-333; idem en premsa. L'aplicació del terme pres de l'arquitectura romana no deixa de tenir solta, ja que encara que la disposició habitual de l'*opus africanum* pugui ser relativament diferent té el mateix funcionament des d'un punt de vista estructural; i més encara si parlem de paraments de feble qualitat estàtica autònoma (com l'*opus spicatum* sobretot en les nostres cronologies, o l'*opus reticulatum* en el context de l'arquitectura romana), que necessiten obligatòriament estructures de finalització en obra de disposició més sòlida (Adam 1989, 130-131, 142-147 i 156-157). Sapin i Prigent, a la conferència darrerament citada, recullen l'ús del terme tot identificant el seu ús a llocs distants com Auxerre o Rodes, però sovint amb constitucions diferents i sense implicar una descendència directa de la tècnica constructiva romana.

els peudrets i especialment les cantonades a base de carreus i els paraments generals més descuurats (figura 154a)-, Sant Andreu de Sureda (figura 154b) o Sant Genís de Fontanes (figura 154c), amb gruixuts pilars de carreus de mides notables a la base dels brancals dels absis i a les cantonades de l'edifici, que contrasten amb els paraments principals, fets de pedruscall amarat de morter o de còdols disposats en espina de peix, una combinació reiterada que permetia a Pere Ponsich de caracteritzar les tècniques constructives tradicionals del Rosselló en època prerromànica.¹¹⁵⁵ A Sureda, sobretot, és notori com a les fases més antigues de la construcció, en tot el seu perímetre actual, els peudrets i cantonades contenen un parament més menut, format en gran abundància per còdols disposats en espina de peix (figura 154b); una dinàmica semblant s'identifica als angles exteriors de les naus de Sant Joan de Palau-Saverdera (figura 154d), també d'inicis del segle xi, que tanmateix incorpora plenament el lèxic llombard a la decoració de la capçalera. I també, molt assenyalamment, mecàniques similars són identificades en edificis immediats a la seu gironina, com ara l'església parroquial de Sant Gregori (dedicada el mateix 1038), l'abacial de Sant Miquel de Cruïlles (dedicada el 1057) o, especialment, l'església del monestir de Sant Daniel, que com veurem també té una importància cabdal per a la interpretació de l'escultura de la seu romànica gironina (III.3.3.2.2.c) i que per això mateix ara analitzarem més detingudament.

L'església del cenobi de Sant Daniel, al cor de la vall homònima i amb el riu Galligants als peus, és un edifici de planta de creu grega la construcció del qual fou començada pels volts de 1018 sota el patrocini directe de la comtessa Ermessenda de Carcassona; de l'obra original se'n conserva el tram occidental de la nau central, el creuer i el braç nord del transsepte amb la seva absidiola, a més del cimbori, però havent passat per unes vicissituds remarcables. Completament emmascarada i desfigurada en època moderna i contemporània fins arribar a la substitució del seu absis major i la desfiguració del braç meridional del trassepte, una restauració de 1959-1960 intentà retornar a l'església l'aspecte "romànic" tot eliminant el cor alt que ocupava gairebé tot el tram occidental de la nau i dotant-la d'un acabat en pedra vista de les parets. Això va permetre recuperar en bona part els paraments originals; allí on aquests no es conservaven en un estat acceptable, foren àmpliament reproduïts amb criteris mimètics, fet que avui dificulta enormement una anàlisi estructural correcta del temple.¹¹⁵⁶ De totes maneres, malgrat això encara avui és perfectament perceptible una diferència en la tècnica constructiva dels murs que permet diferenciar molt clarament els panys de paret principals de l'església dels elements de suport situats en els punts estructuralment estratègics de l'edifici. Els panys de paret principals estan constituïts per filades relativament regulars de macs desbastats de pedra calcària nummulítica, reproduint una disposició que es pot qualificar de "llombarda"; aquest aspecte també s'observa a les parts visibles de l'exterior de l'església, assenyalamment a la façana occidental i a la torre del cimbori, on apareixen també les característiques lesenes i arquets cecs. En canvi, els reforços cantoners, els peudrets de l'absidiola i els pilars dels quatre angles del creuer (els quals, notem-ho, suporten les tensions més importants de l'estructura) estan formats

¹¹⁵⁵ Barral 1981, 192-193; Ponsich 1995, 44-45.

¹¹⁵⁶ Adell 1991b, 180-181. Agraïm aquí especialment el temps i la paciència de les monges de la comunitat benedictina de Sant Daniel, testimonis oculars de les circumstàncies de la restauració i en alguns casos fins i tot agents materials de les transformacions de l'edifici. De la seva generosa atenció provenen les notícies sobre la restauració que el lector trobarà en els paràgrafs que segueixen aquí i en altres indrets (III.3.3.2.2.c).

gairebé exclusivament per grans blocs de sorrenca, alguns dels quals -com les pròpies impostes monolítiques- abarquen tota l'amplada que els pilars (situada al voltant d'1 m) i formant filades d'alçada generalment no inferior als 25 cm (figura 155). La presència de la pedra sorrenca en l'obra de l'església també es va fer palesa durant la restauració de l'edifici: els testimonis de la restauració recorden la dificultat que tingueren els paletes a l'hora de trobar la "pedra groga" necessària per restituir de manera mimètica l'aspecte dels murs del temple. Així doncs, constatem que l'obra de l'església del cenobi va implicar, de nou, una tria de materials i de paraments per raons de tipus estructural. Ens trobem doncs de ple en un context tecnològic definible amb el terme antic de l'*opus africanum*, perfectament distingible d'una operativa "llombarda canònica" que rebutja la tria de materials i més aviat associable a pràctiques que documentem, simultàniament, a les àrees otonianes, a Borgonya i al Massís Central, entre altres indrets. A més, en el cas dels tres darrers exemples (Sant Gregori, Cruilles i Sant Daniel), identifiquem un àmbit que ha estat definit en termes gairebé de particularisme regional gironí.¹¹⁵⁷

Així doncs, a la seu de Girona les dades a l'abast autoritzen a pensar en un sistema de reforços verticals constituïts per blocs de pedra sorrenca, units no per paraments poc acurats de pedruscall i morter bastits amb encofrat sinó per panys de paret realitzats segons el doble parament de macs petits amb reble intern característic de les obres de l'anomenat romànic llombard. Aquests reforços verticals es troben, en els casos que hem estudiat, en els punts de major càrrega de l'edifici (Fontanes, Sant Daniel) i, en els edificis més orgànicament estructurats, en els elements de suport determinats per les tramades i en la part corresponent dels murs perimetrals (Rodes, Sureda). A l'àrea otoniana i a Borgonya es detecta una operativa encara més semblant al que suposem per a Girona i les esglésies immediates, on els reforços són combinats amb paraments principals de macs disposats en filades regulars; pel que sembla, en el cas gironí aquests murs pogueren respondre a les formes i procediments de les colles llombardes. Podem proposar com a hipòtesi de treball que aquests reforços estructurals a la seu de Girona estigueren distribuïts segons els trams que deduïem d'una anàlisi de la implantació del temple (dins la nau, quatre trams de 5'80 m de llargada cadascun) (III.3.1.2.3.c).

III.3.2.2.3. Puntualitzacions cronològiques

De passada, podem entendre que aquesta característica comporta una major complexitat dels processos de construcció, a nivell de tria de materials, talla de la pedra i manipulació i col·locació dins l'obra construïda: una complexitat que significa capacitat d'avaluació dels materials i de les seves qualitats¹¹⁵⁸ i, sobretot, una presència de treballadors especialitzats en la talla de la pedra i en la correcta imbricació de les dues menes de paraments,

¹¹⁵⁷ Junyent 1975, 18; Adell 1996, 31.

¹¹⁵⁸ En el cas de Sant Pere de Cluny (III), el material dels esquelets estructurals es caracteritza per la presència de material lític estimat de duresa i/o resistència superior a la del que forma els panys de paret principals (Baud 2003, 98-102); a Sant Pere de Rodes s'ha identificat la pedra emprada per als pilars, columnes i capitells com una traquita procedent de Vilacolum, encara que seleccionada probablement més per la seva adequació a la talla que no per la seva duresa (Lorés 2002a, 66). Diferències en l'organització de l'obra -o fins i tot en les marques de picapedrers- que permeten distingir entre operaris especialitzats en un o altre tipus de material es reflecteixen en traces que han estat detectades en diversos indrets, com ara el claustre del monestir de Subiaco o, de nou, Cluny III (Baud 2003, 108-109). Per a l'escultura, vegeu III.3.3.

per no parlar de la necessitat de persones expertes en el càlcul de la resistència de l'estructura o també en el treball escultòric, detall que ens ocuparà més endavant (III.3.3.2). Tot plegat implica la necessitat de desestimar un panorama presumptament típic del món llombard en exclusiva, sense tria de materials ni gairebé especialització laboral, per adonar-nos d'un context més ric i complex.

Per aquestes raons, que alhora matisen alguns criteris per a la datació tipològica dels paraments, sempre perillosa, és evident que el fet que els reforços verticals o, sobretot, els sòcols, els pilars cantoners i tot el mur de llevant de la Galilea presentin un aspecte de carreuat de pedra sorrenca no constitueix cap problema a l'hora de proposar per al conjunt de la construcció una cronologia dins del segle xi. No resulta pas sobrer introduir aquí aquesta reflexió, atès que en determinades circumstàncies i a la llum de determinats documents (donacions a l'obra del Sepulcre de 1092, 1094 i 1099) s'ha proposat una datació tardana de la Galilea, i es podria pensar que un aparell mitjà detectat en aquesta estructura podria refrendar aquesta cronologia baixa. En primer lloc, des del punt de vista textual ja hem vist com ens és lícit d'identificar l'existència de l'altar del Sepulcre des de mitjan segle xi. La seqüència documental també permet no vincular l'aparició tardana del topònim (1188) amb una construcció igualment tardana del cos occidental. Però des del punt de vista estructural, a més, els murs laterals i de ponent de la Galilea (1010, 1046, 1055) combinen de manera evident les dues menes de parament; més encara, el carreuat, al sòcol, va ser col·locat abans que els llambordins, a l'alçat i als arcosolis. I no podem oblidar que, segons les excavacions de 1988 i 1999, les estructures de la Galilea es presenten del tot solidàries amb els fragments coneguts dels murs de la nau del temple (uu.ee. 1009 i 1411), tot indicant una implantació i, almenys en part, una implantació contemporànies.

Les reflexions anteriors il·lustren que la combinació de paraments no és estranya, per bé que en el cas concret de la nostra Galilea obeeix a raons més estètiques que no pas estructurals. Tot contribueix a bandejar una omnipresència de les formes llombardes i avaluar la seva convivència simultània amb altres procediments, no només en termes regionals sinó, en el cas de Girona, dins d'un mateix edifici. En aquest sentit val la pena destacar com a Borgonya, en l'arquitectura de tombants de l'any 1000, es distingeix l'ús de diversos paraments: el de llambordins desbastats en filades regulars, és a dir, l'assimilable al "llombard" (com al cos occidental de Tournus); un de macs gairebé quadrats i ben escairats que recorda un *opus vittatum* o *certum* de regust antic (com a Perrecy-les-Forges o a l'avant-nau de Saint-Germain d'Auxerre, on a més es combina amb una estructura d'esquelet a base de pilars de carreu mitjà); un altre a base de petits blocs allargats disposats en *opus spicatum*, cenyit per carreus als angles, especialment en edificis sense coberta d'obra, però també amb ella, com a la cripta de Saint-Philibert de Tournus (similar per tant al que descrivíem per al grup rossellonès-empordanès); o, finalment, un parament de carreus mitjans (*quadris lapidibus*), no només usat als contraforts sinó també en el revestiment de superfícies senceres, cosa que constitueix una novetat, i reservat als espais litúrgicament més rellevants com les criptes (per exemple la de la catedral d'Auxerre).¹¹⁵⁹ La similitud d'aquest darrer cas amb les dades disponibles per a la nostra

¹¹⁵⁹ Sapin 2001a, 97-101; idem 2001b, 59-61; també les dades comentades pel mateix autor *in situ* al col·loqui "La cathédrale Saint-Étienne d'Auxerre", 27-29 de setembre de 2007. A la gran obra de Cluny III, a banda de

Galilea resulta evident. La convivència de diferents tècniques a la mateixa regió o en el mateix edifici (a Auxerre o a Girona), tot i que segons els casos puguin pertànyer a diferents fases, desautoritza el determinisme tipològic quant a la datació. En el cas particular de Girona, aquest ús de les dues tècniques constructives, associat com veurem a la presència d'escultura no llombarda, atorga a la seu de Santa Maria una posició a considerar dins el panorama del primer romànic a Catalunya, en el qual aprofundirem en les conclusions. En qualsevol cas, no es tracta de negar la possibilitat que es realitzessin serioses reformes en el cos occidental de la seu gironina a tombants del segle XII; simplement es tracta de presentar les poderoses raons per les quals creiem que la disposició general del cos occidental en general i de la Galilea en concret ja devien ésser decidides i segur que implantades en el moment de la dedicació del temple, encara que restessin, probablement, obres i reformes per fer.¹¹⁶⁰

III.3.2.2.4. Reflexions sobre els acabats

Només volem puntualitzar, per acabar, un darrer aspecte: aquest tractament tècnic diferent dels murs implicava també una voluntat decorativa? En quins casos? Cal pensar en un revestiment dels murs? Les dades de què disposem ens inclinen a respondre diferentment segons l'indret de l'estructura. Per als paraments bàsics interiors de petit carreu, les restes localitzades ens inclinen a pensar que hi havia un recobriments de la superfície dels murs. Si l'església estava articulada mitjançant una estructura basada en pilars de blocs de sorrenca imbricats als murs, anaven aquests també revestits o deixaven els carreus a la vista? No tenim proves arqueològiques ni d'una cosa ni de l'altra. Els casos comparables mostren exemples per a les dues solucions: en el cas de Cuixà, els grans blocs situats a les parts baixes dels murs de les naus i assenyaladament dels que separen la nau central de les laterals tenen una disposició barroera que convida a pensar en el revestiment; per contra, l'avant-nau d'Auxerre, de la primera meitat del s. XI, mostra clarament com el petit aparell era revestit (allí on els blocs no formaven, ells mateixos, un esquema decoratiu) però no els reforços en aparell mitjà, que quedaven a vista; un fenomen semblant s'observa a les restes conservades de Cluny III (d. 1080) on, a banda dels paraments principals, que anaven revestits d'un encalat blaquinós, els suports de blocs (que incloïen escultura) restaven a vista i encara en alguns indrets un placatge de carreuat podia recobrir els paraments principals més senzills.¹¹⁶¹ En el cas de la Galilea gironina, almenys, es pot defensar amb força entitat que els paraments fets a base de carreus mitjans de sorrenca devien quedar a la vista, mentre que el fons dels arcosolis devia ésser revestit i probablement pintat; pel que fa als suports de l'interior, caldria veure quin devia ser el tractament dels seus elements, que com comentarem comportaven la presència d'escultura (III.3.3). Recordem que l'ús de la pedra de tipus sorrenc, en aquest sentit, pot no obeir només a intencions estètiques i cromàtiques: en el cas de Sant Pere de Roda s'ha pogut verificar que la pedra sorrenca emprada

documentar *opus spicatum* en alguns dels edificis monàstics precedents a l'obra del gran transsepte, veurem que es documenta tant l'ús estructural i estètic dels blocs com el revestiment de les superfícies murals principals amb arrebossats on es marcaven falsos carreuats, amb una intenció marcadament monumentalitzadora (Baud 2003, 82).

¹¹⁶⁰ Recordem la presència de l'altar del Sepulcre el 1057 i, sobretot, la necessitat que el cloquer vell estigués ja suficientment alçat abans de 1078, moment en què es detecta el primer esment del *clocharium novum* (*supra*).

¹¹⁶¹ Sapin 2000, 422 i figs. 93-94; Baud 2003, 79-80, 93-95 i 125-133.

en els reforços verticals, columnes i capitells fou escollida també en funció d'especials propietats de resistència.¹¹⁶²

I a l'exterior? En els darrers temps, potser en part per contrarrestar els vicis de la restauració neorromàntica del segle xx, es tendeix a proposar un arrebossat total de l'exterior dels temples (ben entès, en relació sempre a temples que presentin un exterior en petit parament i no en carreuat de voluntat monumental) que faria bona la metàfora del blanc mantell d'esglésies *-candidam ecclesiarum vestem-* amb què el monjo Raül Glaber havia vist cobrir-se la cristiandat als tombants de l'any 1000.¹¹⁶³ En un ordre més pràctic, la presència d'un revestiment exterior respondria a la necessitat de protegir les estructures contra les inclemències del temps. I és cert que, allí on s'han fet, els estudis que han contemplat aquest aspecte han identificat ací i allà exemples de revestiments exteriors conservats, sobretot per a les esglésies en petit parament, incloses les de tècnica i decoració de tipus "llombard". Fernando Galtier repassava, en un article ja antic, una bona sèrie d'esglésies del romànic nordhispanic, moltes de tipus llombard, amb restes de policromia exterior, entre les quals es poden identificar alguns exemples que preserven fragments de revestiment;¹¹⁶⁴ també més recentment s'han recollit nombrosos exemples a la regió de Borgonya i àmbits circumdants.¹¹⁶⁵ Però una altra cosa és proposar un revestiment uniforme i homogeni de l'exterior de totes les esglésies medievals, o dels inicis del segle xi; la citada expressió del monjo dijonès, que podria induir a pensar-ho, obeeix sens dubte a una intenció en primer terme d'ordre simbòlic, per bé que pogués tenir la seva ressonància física en alguns sentits.¹¹⁶⁶ De fet, combinar la necessària protecció dels paraments exteriors que ofereix l'arrebossat podia no implicar per força l'ocultació de les característiques cromàtiques de l'estructura.¹¹⁶⁷

El nostre cas, ens sembla, proporciona elements que aconsellarien de matisar una lectura massa estricta del famós passatge dels *Historiarum libri* de Glaber. En relació al campanar de Carlemany, que és de fet el nostre únic testimoni d'entitat per a l'aspecte exterior de l'edifici, cal admetre que campanars del seu mateix context i tipus constructiu (com el conservat de Sant Miquel de Cuixà) (figura 99c) mostren restes evidents d'un arrebossat exterior uniforme i abundant; però al seu costat, exemples com el del campanar de la catedral d'Elna havien de romandre en bona part a vista, o bé arrebossats de manera parcial i/o molt lleugera, atesa l'expressa voluntat decorativa que manifesten determinats elements inclosos en el parament (figura 100b).¹¹⁶⁸ En principi, en el nostre cas, el tractament cromàtic de l'exterior de la torre de Carlemany ens faria pensar en un aspecte vist, en especial atesa la presència de les dents de serra en pedra basàltica, i com a mínim en la idea que informava la primera campanya constructiva (figura 91 i 94b). En el cas gironí, a més, les úniques restes de revestiment observades, uns petits fragments de morter rosat a l'alçada del segon pis, han estat estimades

¹¹⁶² Lorés 2002a, 78.

¹¹⁶³ Hiscock 2003 (ed), xix.

¹¹⁶⁴ Galtier 1983.

¹¹⁶⁵ Sapin 2001a, 127-134.

¹¹⁶⁶ Malone 2003, 170-171.

¹¹⁶⁷ Un emblanquinat (cast. *enjabelgado*, del llatí *exalbicare*) a base de morter de calç molt fi aplicat a l'exterior dels temples podia acomplir la mateixa funció de protecció tot preservant el cromatisme original dels materials de construcció, com han demostrat diversos exemples (Robador 2001, 299).

¹¹⁶⁸ Mallet 1995.

com a pertanyents a un moment tardà relacionat amb la instal·lació de la teulada de la galeria claustral (III.2.4.2.1) (figura 95); per tant, hom s'inclina per creure que l'aspecte exterior del campanar es mantenia en les condicions cromàtiques determinades pels materials i perceptibles encara avui. Tanmateix, i ja completament dins el terreny de la hipòtesi, es podrien plantejar solucions de tipus mixte, igual que hem argumentat per als interiors, o d'arrebossat lleuger. Nombrosos campanars italians del nostre context (com ara els de Sant'Abbondio de Como) presenten una combinació de revestiment i decoracions a base de rajols integrats en el parament; la viabilitat d'aquesta distribució demana mecanismes que permetin protegir les superfícies murals i alhora deixar visibles els elements disposats amb intenció decorativa.¹¹⁶⁹ Es podria pensar en un tractament exterior semblant al que s'ha proposat puntualment per als interiors, deixant a vista els reforços i arrebossant els panys principals? Cal recordar que l'absència de restes a Girona no sembla indicar aquesta possibilitat, que a més implicaria problemes a l'hora d'imaginar el tractament de la segona fase constructiva de la torre. Per tant, cal que ens aturem en aquest punt, sense poder oferir més certeses amb les dades disponibles.

III.3.2.3. La volta. Consideracions estàtiques

III.3.2.3.1. Nau única, amplada dels murs i volta d'obra

Pel que fa al sistema de cobertes, des del punt de vista de les restes arqueològiques poc en podem dir. Gràcies a les referències documentals d'època medieval i moderna citades en el capítol corresponent (III.2.5), podem assegurar que almenys al segle XVI la nau única de la catedral de Girona construïda al segle XI estava coberta amb volta, i podem igualment proposar que aquesta coberta podia ser d'origen, és a dir, construïda al llarg del segle XI (i potser acabada dins del segle XII). L'objectiu d'aquest apartat és doncs el de considerar les implicacions tècniques de l'existència d'una volta de canó sobre murs separats per 11'5 m de llum i d'un gruix al voltant de 1'15 m; es tractarà de formular, a través del cas de Girona, algunes idees sobre la construcció de voltes de canó d'obra en aquesta mena d'edificis i sobre el seu particular sistema estàtic. La combinació de totes aquestes dades permet pensar que la volta d'obra pertanyia possiblement a un projecte original determinat des de la implantació de l'església i que afectava l'alçat i la constitució dels murs.

En primera instància, un gruix de mur d'1/10 de la llum de la volta sembla insuficient i arriscat, sobretot tenint en compte que es tracta d'un edifici de prop de 20 m d'alçada (III.2.5.3). Però el cas és que els murs hi són, i que la volta, sens dubte possible, també havia existit damunt d'ells. D'entrada, però, l'aparent alçada excessiva de la nau cau dins d'uns límits raonables des d'un punt de vista de proporcions: aquesta alçada s'aproxima a la projecció d'una doble diagonal a partir de la llum de la nau, és a dir, a la proporció $1:\sqrt{3}$ (III.3.1.2.5) (figura 167). Però una altra cosa és l'estàtica d'aquesta construcció.

Un càlcul molt senzill i gràfic, exposat com a habitual en l'arquitectura romànica per a determinar les amplades dels murs o pilars,¹¹⁷⁰ és clement amb les dimensions gironines i estima

¹¹⁶⁹ Lomartire 1997, 250, esp. nota 88.

¹¹⁷⁰ Hatot 2001, 81.

que un mur de 115 cm representa tres cinques parts del que seria necessari (figura 158). L'únic problema d'aquest darrer càlcul és que no introdueix la variable de l'alçada de la nau, que ha de tenir importància en la consideració de les càrregues. De totes maneres, per poder establir un primer terme de comparació hem calculat amb aquest senzill procediment una sèrie de voltes úniques de pedra, del propi conjunt de la catedral o bé contemporànies o poc distants en el temps, que ens han permès ajustar aquestes normes generals en relació a la realitat dels exemples conservats:

Indret	Amplada murs (cm)	Llum nau (cm)	Amplada resultant (cm)	Diferència (cm i fracció)
Sta Maria de Girona	115	1150	3000	-1850 (-3/5)
Celler de la canònica	160	560	140	+20
Capítol	120	660	170	-50 (-5/12)
St Pere de Vic	156	1170	3000	-144 (-1/2)
St Ponç de Corbera	120	650	165	-45 (-1/4)
St Jaume de Frontanyà	190/150	720	180	+10, -30

El celler de la canònica supera el gruix requerit probablement perquè ha de sustentar un pis superior; per al capítol, aquestes mesures hipotètiques (IV.3.2) són escasses. Observem sobretot com en els casos de Corbera i de Vic la mancança de gruix és notòria, (1/4 i 1/2 del gruix requerit respectivament), per bé que no tan escandalosa com a Girona, on manquen 3/5 del gruix demanat. I tanmateix l'església de Vic pel que sembla tenia volta,¹¹⁷¹ i la de Corbera encara la té. Un cas particular és el de Sant Jaume de Frontanyà, on el mur sud és significativament més gruixut que el nord, de manera que a l'un li sobren 10 cm i a l'altre li'n manquen 30. Ens podríem explicar plausiblement aquestes mancances si per al càlcul del gruix dels murs tinguéssim en compte els reforços interiors, que fan augmentar el gruix del mur i alhora disminuir la llum de la nau; però això representaria entendre que tota la força sustentant es concentra en els arcs torals. Si féssim aquest càlcul, tanmateix, obtindríem els següents resultats:

Indret	Amplada murs amb reforç (cm)	Llum arc toral (cm)	Amplada resultant (cm)	Diferència (cm i fracció)
Sta Maria de Girona	230	920	230	0
St Pere de Vic	234	1014	2500	-16
St Ponç de Corbera	210	470	120	+90 (+3/7)
St Jaume de Frontanyà	210, 170	670	165	+45, +5

¹¹⁷¹ Quant al problema de la coberta, Junyent havia proposat l'encavallada de fusta en un primer moment però ben ràpidament s'inclinà per la coberta d'obra (Barral 1979, 48-50), que com a mínim devia comptar amb arcs torals corresponents als pilars adossats als murs, o bé de nou amb un sistema d'arcs interiors (com ja es suposava a Puig/Falguera/Goday 1911, 243). Més endavant parlarem d'aquesta mena de solucions.

En el cas de Girona, aquesta correcció donaria una exactitud sorprenent (figura 159). A Corbera faria que sobressin 90 cm del gruix demanat (és a dir, $\frac{3}{7}$ del gruix real serien sobrers); mentre que per a Vic ens faltarien encara 16 cm de gruix. A Frontanyà el mur més estret ja sobreixiria 5 cm de la dimensió demanada. És curiós constatar que en el cas de Corbera el nou càlcul ens demana una amplada de mur que correspon exactament al gruix de les parets ordinàries que fa poc teníem en compte; passa aproximadament el mateix amb el cas de Frontanyà, on el gruix de mur més estret era de 150 cm davant els 165 que es demanen ara. De totes maneres, malgrat aquests càlculs, no podem oblidar que una volta de canó transmet la seva càrrega de manera uniforme a tots els punts del seu arrencament i en tota la llargada d'aquests. Simples pilars o columnes adossades no permeten distribuir el pes de la volta, si no és que incorporen sistemes addicionals.

Es calculi com es vulgui, podem concloure que l'amplada del mur de la nau del nostre edifici, tota sola amb els seus 1'15 m, sembla que no és suficient per a sostenir una volta d'11'5 m de llum; i tanmateix una volta va existir d'alguna manera sobre aquests murs (III.2.5.3). La solució pot provenir de la consideració del sistema constructiu dels murs, com acabem de dir (III.3.2.2.2), i també de les restes d'escultura, com veurem més endavant. Pel que fa a la tècnica constructiva, com s'apuntava a l'apartat anterior, és probable que l'església hagués posseït un sistema de reforços estructurals a base de grans carreus, que el plantejament metrològic podria ajudar a distribuir orgànicament en els trams de la nau i en els punts estructuralment delicats de l'edifici. Les dues dades ens permetrien de llançar una hipòtesi: que existís una estructura interna recolzada en aquests reforços estructurals que permetés augmentar el gruix dels suports laterals i alhora fer disminuir la llum de la volta, una mica seguint la idea del càlcul anterior que contemplava l'amplada de la nau considerant els pilars adossats. En definitiva, es tractaria de crear un segon pla que recobris la superfície interior dels murs.

Com podria articular-se una estructura d'aquesta mena? De nou cal recórrer a l'arquitectura de l'època per avançar una hipòtesi, que formularem provisionalment mitjançant la descripció d'un sol exemple. El cas de Sant Ponç de Corbera ens mostra la presència d'uns arcs als murs laterals que, tot unint els pilars que limiten els trams, redueixen la llum de la volta en aproximadament 1 m per banda, o el que és el mateix, augmentant en 1 m per l'interior el gruix dels murs; això permeté als arquitectes de conservar una caixa exterior llisa, sense contraforts (III.3.1.3.7) (figura 160). Si a Girona penséssim en una solució semblant, podríem imaginar que els reforços estructurals que venim de proposar es manifestarien a l'interior del temple, a tall de contraforts interiors que podrien estar units per arcs. En els capitols vinents (III.3.3) veurem que disposem d'una sèrie d'indicis sobre la presència de capitells monumentals i cornises de certa dimensió, adients a una proposta semblant que contemplés una articulació a través de columnes. Els murs laterals podrien haver presentat així un aspecte a base d'arcs cecs separats per columnes, permetent una amplada menor a l'arrencament dels murs, mentre que una volta un xic més estreta hauria pogut ser còmodament sostinguda per uns suports el doble de gruixuts a l'alçada del seu arrencament. Fóra l'única manera de garantir la sustentació d'una volta de canó, que necessita transmetre la força de manera uniforme en tota la longitud dels seus

arrencaments:¹¹⁷² si els simples arcs torals no resolen aquest problema, la disposició d'arcs perpendiculars a l'eix de la nau sí que pot fer-ho amb eficiència.

De fet, ara mateix veurem que molts edificis a més del petit priorat del Baix Llobregat presenten característiques semblants, i que hipòtesis com la que hem enunciat s'han formulat també per a altres construccions de nau única en relació amb la seva coberta. Així, no hi ha dubte que la possibilitat descrita per a la seu de Girona s'ha de posar en relació amb la presència de la nau única en el seu disseny, que s'ha estudiat en el capítol corresponent (III.2.5). Per sostenir i perfilar una tal hipòtesi cal avaluar doncs les relacions que es poden establir entre les naus úniques monumentals i les primeres iniciatives de coberta amb volta d'obra de les esglésies, tot plegat amb especial atenció al context del segle XI en que es plantejà l'edifici que estudiem.

III.3.2.3.2. Els espais únics coberts amb volta i l'arquitectura del primer romànic: estratègies i hipòtesis

Com esbossàvem fa unes pàgines, els termes en què s'ha plantejat la interacció d'arquitectura llombarda i nau única amb coberta d'obra són de certa dificultat. Segons Paul, els constructors llombards aporten amb èxit nous elements decoratius i una traducció del sistema estructural en els plans dels murs, però en proposar la coberta amb volta de canó, més adequada als espais de disseny basilical, no haurien permès consolidar del tot la preferència regional pels espais únics.¹¹⁷³ El rebuig puntual a la coberta d'obra per mor d'això hauria conduït a l'ús i al desenvolupament d'un element que es pot considerar essencial per al tipus de nau única en els segles posteriors: l'arc diafragmàtic, documentat, certament, en diverses esglésies norditalianes de l'estil i del període així com en alguns exemples del segle XI a l'altra banda dels Pirineus; cal destacar, notòriament, la seva presència encara avui visible en el que fou l'estat original de la nau central de la catedral de Santa Eulàlia i Santa Júlia d'Elna (vers 1069).¹¹⁷⁴

El paisatge i la seqüència, però, no són tan senzills de dibuixar. Per bé que Puig i Cadafalch havia explicat en termes evolutius la substitució de les encavallades per les voltes de canó (un plantejament en què Sant Martí del Canigó constitueix una xarnera excel·lent), ell mateix identificava les primeres cobertes d'obra a Catalunya a mitjan segle X, com més tard altres autors (s'invoca ordinàriament el testimoni de Sant Esteve de Banyoles el 957);¹¹⁷⁵ a més, resta també per discutir que l'arc diafragmàtic sigui una creació llombarda, per tal com no ha mancat qui ha proposat, a partir d'anàlisis arqueològiques i documentals, la seva presència en diversos edificis catalans del segle precedent, per exemple als casos de Santa Cecília de Montserrat (no unànimement acceptat), Cuixà o Ripoll.¹¹⁷⁶ Igualment s'han destacat en el seu moment alguns exemples procedents del món antic i preferentment de contextos termals, com ja havia fet Puig i Cadafalch; nosaltres destacàvem el gran *frigidarium* d'Els Banys d'Arles (III.2.5.4.2) (figura 116). A Catalunya aquestes restes són escasses, però a llocs com Provença

¹¹⁷² Paul 1988, 106.

¹¹⁷³ Paul 1974, 32.

¹¹⁷⁴ Paul 1974, 31; 1988, 114-116; Ponsich 1993a, 202.

¹¹⁷⁵ Puig 1928, 60 i ss; Junyent 1975, 15; Bonnassie 1979, I, 421.

¹¹⁷⁶ Sitges 1973, 108

els monuments abundants han estat valorats com a fonamentals per a la generalització de les cobertes d'obra a partir del segle xi.¹¹⁷⁷ De fet també s'ha conjecturat que el veritable sistema de coberta proposat pels llombards, per bé que rarament dut a execució completa, hauria estat la volta d'aresta i no pas la de canó, tal com atestarien edificis de l'àrea del primer romànic molt interessants en aquest sentit, alguns de primer ordre, com ara Saint-Aventin de Larboust, San Paragorio de Noli, Santa Maria d'Ovarra o, especialment, Sant Vicenç de Cardona,¹¹⁷⁸ on la previsió de la coberta d'obra en el mateix disseny dels pilars és considerat característic de la tècnica del primer romànic meridional.¹¹⁷⁹

Si a tot això hi afegim notables exemples del bressol d'aquest estil "llombard" que conserven les cobertes amb fusta i arcs de diafragma, com ara San Pietro d'Agliate, o d'altres de més llunyans que es cobriren amb encavallada, com ara Limburg an der Haardt, haurem de concloure que la difusió de la volta de mig punt o d'aresta o l'ús de l'encavallada i dels arcs diafragmàtics s'opera de manera relativament independent de les aportacions presumptament protagonitzades per obrers llombards, per bé que el disseny dels edificis de mecànica llombarda s'adapti especialment bé a les dues menes de coberta d'obra, tot facilitant amb l'animació mural la consolidació dels pilars fasciculats i, en conseqüència, una certa modulació interna i (sovint de manera més fictícia) externa dels edificis i alhora una millor distribució estàtica de les càrregues. Així doncs, i alhora amb una visió més àmplia i menys unitària d'aquest primer art romànic, no sembla lícit afirmar *tout court* que l'adopció de plantes de nau única en l'arquitectura llombarda significués la desestimació de la coberta amb volta d'obra, o viceversa: a més dels que anomenàvem, els nombrosos exemples catalans d'operativa llombarda amb una sola nau i volta d'obra invocats fa uns capítols, per bé que d'amplades normalment raonables, parlen per ells mateixos (III.2.5.4.1).

Així doncs, ni el tipus de coberta ni l'arc diafragmàtic ni la pròpia nau única, encara menys, han de ser considerats elements característics de les aportacions llombardes. Aquestes semblen quedar reduïdes, en aquest sentit i en allò essencial, a tres capítols per altra banda prou importants i interrelacionats, encara que no sempre concurrents: la tècnica constructiva (*opus emplecton* amb cares vistes a base de paraments de petit carreu); la plàstica mural manifestada en l'animació dels plans, sobretot a l'exterior però també a l'interior, afavorida per la tècnica paramental descrita i reflectida també en un repertori propi de lèxic decoratiu (III.3.3.1); i la possibilitat (no sempre aprofitada) d'articular estructuralment l'edifici i fins i tot de millorar-ne l'estàtica a través d'aquesta animació de plans murals i de suports, manifestada en els arcs torals i formers si n'hi havia. Tres característiques que s'adaptaven en major o menor mesura, de manera més completa o fragmentària, segons els casos, a tota mena d'edificis i de projectes, de la parròquia rural a la gran catedral o abadia, de la planta basilical amb transsepte a la circular, de Sant Vicenç de Cardona a la catedral d'Espira, de Saint-Benigne de Dijon a San Vincenzo in Galliano de Cantù; projectes que poden diferir notablement quan a disseny de plantes,

¹¹⁷⁷ Hartmann-Virnich 2001, 150, 154-157.

¹¹⁷⁸ Galtier 1991a, 94-108; Galtier 1988. L'autor incideix en el fet que l'obra de Sant Vicenç, com moltes altres de les que ha estudiat, fou començada per llombards que no sapigueren adaptar-se al sistema de cobertes requerit i finalment acabada per obrers locals (encara a Galtier 2004a i b). Tal consideració s'estén fins a l'obra del cos occidental de Cuixà (Galtier 2004b, 593).

¹¹⁷⁹ Edson Armi 1975, 182-183.

configuració d'espais interiors i distribució de volums exteriors.¹¹⁸⁰ Això fa de l'arquitectura de procediments llombards una proposta de gran qualitat, de cap manera folklòrica i rudimentària, sinó de gran adaptabilitat i, quan calia, complexitat. Potser puntualment caldria afegir, com a tries prou sovintejades, una presència més o menys pronunciada del presbiteri¹¹⁸¹ o de la cúpula al creuer,¹¹⁸² així com el sistema d'articulació i coberta de nombroses criptes a l'àrea de la capçalera; o caldria admetre encara una especial adequació a les cobertes d'obra, en virtut d'una possibilitat d'eficient compensació estàtica a través de complexos mecanismes de nínxols i formerets.¹¹⁸³ Però exemples de certa importància en què ni una ni altra cosa són presents (podem pensar, per exemple, en Ripoll –que potser no tingué coberta d'obra a la nau central-¹¹⁸⁴ o en Limburg an der Haardt) fan que, en general, calgui concloure que els trets fonamentals del disseny dels temples en planta i en molts aspectes de l'alçat no són identificables com a novetats aportades per les colles llombardes o per l'estil que difongueren, marcat en allò bàsic per uns senzills trets definidors de la tècnica constructiva. En el nostre cas, podem admetre que segurament aquesta preferència de les tradicions arquitectòniques meridionals pels espais únics degué portar al desenvolupament de les diverses estratègies que la tècnica llombarda posseïa, en combinació si calia amb procediments més agosarats, per mantenir aquesta opció sense haver de renunciar al cobriment amb volta d'obra, tot inscrivint-se en un marc general d'adaptació de les noves tècniques a les particularitats estètiques, conceptuals i també tècniques de cada regió, ambient o cercle promotor individualitzable dins la zona d'expansió d'un "primer romànic meridional", amb trets encara legibles però molt menys unitari del que s'havia proposat a inicis del segle xx.

Aconseguir aquesta estabilitat dels edificis d'una nau amb volta passaria, ordinàriament, pel reforç dels murs laterals¹¹⁸⁵ -i això es pot aconseguir simplement doblant el seu gruix- o bé, per evitar estructures massa massisses, per aplicar estructures que actuessin com a contraforts o altres sistemes de compensació més complexos. En el cas d'una nau única, on les tensions de l'estructura no poden ser absorbides per naus laterals, la projecció d'uns murs llisos i massissos hauria d'implicar un sistema de transmissió uniforme de l'empenta de la volta en tota la llargada de la nau, i en conseqüència uns murs molt gruixuts o un sistema de contraforts d'una certa potència. I val a dir que en els exemples exposats els contraforts o són absents o no es destaquen pas per la seva preeminència volumètrica. Cal cercar la resposta, doncs, en la disposició interior dels murs i d'aquesta mena de suports. En moltes de esglésies esmentades

¹¹⁸⁰ Durliat 1989, 214 i 235; Vergnolle 2000, 181-183; Reiche 2006.

¹¹⁸¹ Adell 1998a, 73.

¹¹⁸² Puig 1930, 400-401.

¹¹⁸³ Edson Armi 2004, 178-179; això fa que aquests recursos a vegades siguin, en efecte, un *habillage passe-partout, conséquence d'une mode* (Durliat 1989, 214), i d'altres tinguin una transcendència estructural que cal avaluar en cada cas. Bonnassie (1979, I, 423) interpretava l'abundància de donacions per a coberta d'esglésies i edificació de campanars com a prova de la presència dels operaris llombards, deducció interessant tot i que no per força correlativa.

¹¹⁸⁴ Durliat 1989, 229.

¹¹⁸⁵ Puntualment s'han destacat edificis provençals de la meitat del segle xi (especialment Saint-Donat-le-Bas), a tres naus, amb murs força estrets (amplades inferiors a 1m) i voltes d'obra molt estables, construïdes mitjançant tècniques d'encofrat que doten les voltes d'una rigidesa molt estable i potser s'emmirallen en tècniques antigues (Hartmann-Virnich 2001, 157-162). Realment es tractaria d'un procediment molt adaptat a la lleugeresa de murs que Paul estimava com a preferència. Però no tenim cap dada per suposar la seva aplicació a Girona i, en canvi, sí per proposar altres sistemes que desplegem.

(Sant Jaume de Frontanyà, Sant Pere de Ponts, Santa Eugènia de Berga o Sant Ponç de Corbera, que hem descrit abans) la volta és contemporània de l'alçat de les parets, i sovint es recolza sobre un major o menor reguiximent dels murs laterals a base de grans arcs cecs; segons la major o menor entitat d'aquests formerets en cada cas, els suports interiors on aquests recauen acumulen les tensions de la volta alhora que, des del punt de vista estàtic, redueixen la seva amplada i estalvien la presència de contraforts exteriors gaire (o gens) destacats. És de nou el que succeeix a Sant Ponç de Corbera; allí, a més, es demostra que aquest mecanisme permet estructurar lliurement la decoració de les superfícies exteriors, si cal sense relació estricta amb l'estructura de l'edifici. Aquest priorat del Baix Llobregat sembla de fet un lloc on els constructors van ser ben conscients de les virtuts d'aquest sistema que sens dubte dominaven, ja que l'aproximació mitjançant arcs formers complementaris és també la manera com s'aconseguí d'obtenir un cimbori sobre planta quadrada a partir d'un creuer d'implantació rectangular.¹¹⁸⁶ I, molt més important, no podem oblidar que és també un sistema d'aquesta mena, a base d'arcs interiors a manera de formers, afegits a la superfície mural i carregats damunt dels pilars aplacats, la que es proposà per a la seu romànica de Vic; una proposta antiga que Junyent relacionà primer amb la substitució d'una encavallada original per una volta de canó dins el segle XII però que posteriorment, tot rectificat, va atribuir al projecte original del bisbe-abat Oliba.¹¹⁸⁷

En realitat, els casos en què la nau s'afegí posteriorment a l'edifici inicial d'una sola nau són també testimonis que aquesta fórmula d'arcs sobre suports interiors donava bons resultats: pensem en la nau central de Santa Maria d'Arles del Tec (figura 161) o més subtilment, la de la catedral d'Elna, o ja dins l'àmbit de la nau única, una església com Sant Miquel d'Olèrdola (figura 162) o les ja citades de Sant Genís de Fontanes (figura 163) i de Sant Andreu de Sureda (figura 164). El cas de les quatre primeres és clar: les reformes respectives, situables dins el segle XII (llevat d'Olèrdola, encara al segle XI), provoquen la reduplicació interior del gruix dels murs (a Arles i més lleument a Elna, dels pilars de la nau central) tot creant un ordre d'arcs interiors que reforcen els murs alhora que redueixen l'amplada de la nau. Ens interessa encara més destacar el cas de Sant Andreu de Sureda, un indret on a més la instal·lació de la coberta d'obra és datada en una cronologia de la primera meitat del segle XI,¹¹⁸⁸ més propera per tant al nostre àmbit d'estudi. Allí la profunditat dels arcs laterals, que permet l'existència d'estrets passos obrats als contraforts interiors fins al punt de crear la impressió de petites naus laterals a nivell de planta, dobla exactament el gruix del mur exterior, al qual cal afegir encara la projecció cap a l'interior dels suports amb semicolumna que sostenen els arcs torals. A Sureda és ben evident la funció estructural del mecanisme: és un clar exemple, portat si es vol a l'extrem, d'aquesta mecànica de construcció de suports interiors per tal de reduir la llum de la volta fins atènyer una amplada adequada per ser coberta còmodament amb volta d'obra,¹¹⁸⁹ per bé que allí les proporcions són una mica més acostades: el mur exterior mesura 1'40 m d'amplada, mentre que la llum de la nau a l'arrencament d'aquest mur exterior és només de 8'70m. Tampoc no es pot oblidar que aquest interessant sistema de pilars amb semicolumnes adossades lliga de manera

¹¹⁸⁶ Durliat 1989, 230; Pagès 1992, 340-342; Adell 1992, 342-346.

¹¹⁸⁷ Junyent 1944, s/p; Barral 1979, 48-50; el sistema d'arcs interiors, proposat a Puig/Falguera/Goday 1911, 243.

¹¹⁸⁸ Badia 1993, 343-348; corregit un xic a la baixa, en consonància amb les noves propostes per a l'escultura de Sant Pere de Rodes a la contribució d'Imma Lorés en premsa.

¹¹⁸⁹ Paul 1988, 106; Paul 1974, 35.

innegable l'edifici rossellonès amb la tècnica, la forma i l'estil constructiu i decoratiu de Sant Pere de Rodes.

La literatura científica coneix des d'antic aquesta mena d'articulació mural, que hom fa remuntar en darrera instància a disposicions de l'Antiguitat Tardana (aula imperial de Trèveris o San Simpliciano de Milà, per exemple). Des d'un punt de vista estàtic, aquest "ordre colossal" fou reconegut ja fa temps en construccions ben estudiades del segle XI, com el Mont-Saint-Michel o la catedral d'Espira, destacant una especial difusió en l'àmbit normand i després en l'arquitectura romànica anglesa; es tractava, en resum, d'alleugerir el gruix de la part inferior dels murs tot traslladant el pes principal a la franja superior mitjançant arcs formers.¹¹⁹⁰ És un mecanisme que cal posar en relació a coneixements estàtics que admetien també altres resolucions no pas poc abundants en l'arquitectura del segle XI, especialment en els àmbits que es podrien relacionar poc o molt amb les mecàniques llombardes. En un sentit més general, la virtut dels arcs aplacats (*formerets*) que redueixen el gruix del mur o que actuen com a arcs de descàrrega, tant aplicats a la superfície interior dels murs com en la descàrrega de torals i formers, ha estat estudiada com a procediment destinat a compensar l'estàtica dels edificis i a minimitzar la contundència dels contraforts exteriors en l'arquitectura de tota l'àrea que Puig vinculà al primer romànic, al costat de recursos potser més famosos com la presència dels nínxols interiors a les conques absidals i dels nínxols exteriors sota el ràfec de les teulades i a l'arrencament de les voltes; tot això independentment del fet que alguns d'aquests mecanismes, com els arquets cecs exteriors anomenats llombards, adquirissin carta de naturalesa com a estilemes decoratius. Disposicions tals, salvant les distàncies, es poden trobar tant a Sant Vicenç de Cardona (sobretot els formerets a les naus laterals, els nínxols interiors i exteriors a l'absis i els contraforts poc destacats) com a Sant Pere de Cluny (també els arcs interiors en degradació i pels contraforts moderats). I una reducció de l'amplada del cimbori com la de Corbera s'ha documentat igualment, de manera més o menys subtil, en edificis borgonyons de mecànica propera al món llombard com Saint-Martin de Chapaize o Bray.¹¹⁹¹

D'altra banda, s'han destacat igualment les connotacions estètiques d'una tal mena de pla continu d'arcuacions, tot parlant de l'articulació mural interior en edificis de, novament, context otonià; per exemple al nivell superior del cor de Sant Lucius de Werden, acompanyat de pilastres, columnes i entaulaments de regust clàssic, o de manera marcadament monumental, com s'ha dit, a la catedral d'Espira (1030-1060, on no calia suportar un sistema de voltes), així com encara en altres exemples de les àrees renana, borgonyona o norditaliana; per exemple, una solució semblant ha estat proposada per a les parts corresponents de l'abadia de Farfa. De tots els indrets amb aquest tipus de recurs destacariem de nou l'església de Sant Pantaleó de

¹¹⁹⁰ Héliot 1957, 241-252, esp. 242.

¹¹⁹¹ Edson Armi 2000, *passim*, 2004, 117-138. Peter Reed (2000, 38-39), en parlar de Sant Vicenç de Cardona, introdueix una assenyada prudència en notar que en l'arquitectura basada en voltes de mig canó la transmissió de forces és, com hem dit, uniforme al llarg de tot l'estrep, i que per tant el reforç dels arcs torals no és una solució tan estructural com estètica. No obstant, cal recordar d'entrada que Sant Vicenç és un edifici dissenyat a tres naus, i també que més que plantejar-nos el reforç dels torals ens plantejem el reforç mitjançant arcatures dels murs laterals, que d'aquesta manera sí que aconsegueixen distribuir de manera eficient el pes que carrega, evidentment de manera uniforme, damunt l'estrep de la volta major. De fet, una solució semblant a aquesta i adient als plantejaments d'Edson Armi es troba en una de les hipòtesis que el propi Reed proposa per interpretar els reforços cantoners interromputs de la nau central de Sant Vicenç, que podrien conformar arcs formers cecs al pla superior intern de la nau central (Reed 2000, 36, figs. 12a i 12b).

Colònia, construïda a partir de 964 pel bisbe Bruno i amb el patrocini de l'emperadriu Teophanou, tenia una sola nau amb els murs interiors animats per arcades cegues sobre pilars que creaven l'efecte d'un doble pla, i que encara avui es conserven parcialment sobre els arcs formers de les actuals naus laterals (figura 165). L'origen d'aquest mecanisme (en aquest cas amb accent estètic, atès que la coberta d'aquesta església fou primerament d'encavallada) s'ha cercat com s'ha dit en l'arquitectura tardoantiga i carolíngia, fet aquí interpretat com la manifestació d'una voluntat de control de l'espai mitjançant un ritme evocador de les antigues construccions i alhora precursor de l'articulació orgànica dels espais que esdevindria característica de l'arquitectura del segle XI.¹¹⁹² En un context diferent com el de Sant Pere de Rodes i Sant Andreu de Sureda, on el protagonisme de la successió d'arcades en l'organització espacial de l'edifici és innegable, es podria aplicar una reflexió semblant, en aquests casos incloent la funcionalitat estructural ja que els arcs es troben íntimament relacionats amb l'estructura de l'edifici; a Elna també s'ha interpretat en un sentit semblant la degradació progressiva de l'alçada dels arcs afegits a la nau central en direcció est, focalitzant l'absis major.¹¹⁹³ Una concepció d'aquesta mena en edificis d'una nau com Sureda -o com la catedral de Vic, o com la seu de Girona, segons ara proposem- escauria a la conciliació del gust per un espai únic monumental, amb connotacions direccionals, amb la solució complexa necessària per poder-lo cobrir amb una volta de canó.

Més endavant, com hem comentat, en el món del romànic llenguadocià, català i esporàdicament pirinenc es construïren espais voltats de certa entitat, d'entre els 9 i els 15 m d'amplada (III.2.5.4.2), més enllà doncs -com el nostre edifici- dels 8 m de llum a partir dels quals es pot considerar que sorgeixen dificultats notables per a la sustentació d'una volta de canó d'obra sense solucions estructurals complexes.¹¹⁹⁴ Però en molts casos el sistema de suports es traslladà a l'exterior. A l'Aragó, l'església de Sant Pere de Siresa, datable en un segle XI avançat, mostra una nau única d'una amplada mitjana de 10 m sobre murs de 3'50 m; cal observar que el gruix real dels murs és reduït per una sèrie d'arcades exteriors i que es manifesten també en la profunditat de les obertures del pla superior.¹¹⁹⁵ El cas de Saint-Pons de Thomières esdevé paradigmàtic d'aquesta inversió: els arcs interiors, que no tenen relació amb l'estructura de l'edifici, només tenen una profunditat de 17 cm i esdevenen per tant decoratius, mentre que els contraforts afegixen 1'40/1'60 m al gruix del mur per tal de sostenir una volta apuntada de 14'90 m de llum, amb la particularitat que a l'exterior queden lligats per arcs i mantenen per tant la unitat visual. Molts sistemes d'arcs interiors llenguadocians com aquest ostentaven doncs la simple funció d'organització estètica de l'espai. Segons Paul, però, aquesta mena de mecanismes no havien de tenir èxit a la llarga, per les seves servituds tècniques (amplades limitades) i estètiques (murs gruixuts amb poques o petites obertures): la predilecció pels espais monumentals únics, amples i amb lleugeresa d'embolcall jugà segons l'autora un paper important a l'hora de retornar als sostres d'encavallada amb arc de diafragma o bé d'adoptar sistemes de càrrega de millor distribució, com és el cas de la volta de creueria, que permet obtenir de nou uns murs menys massissos.¹¹⁹⁶ La nau única coberta amb volta hauria estat doncs un episodi

¹¹⁹² Grodecki 1958, 255-263; McClendon 1987, 97; Sanderson 2003, 85-86; Knapp 2006, 240-241.

¹¹⁹³ Grau/Ponsich 1993, 202.

¹¹⁹⁴ Paul 1974, 28-33; Paul 1988, 105-106, 114-117.

¹¹⁹⁵ Canellas-López/San Vicente 1971, 259-301.

¹¹⁹⁶ Paul 1988, 106-107.

passatger en una història més llarga que, iniciada segons tots els indicis abans de la dotzena centúria, aniria essent abandonada a partir del segle XIII en benefici de sistemes més adients. Però un episodi en què les iniciatives i exploracions d'inicis del segle XI, avui ho podem proposar, haurien tingut un protagonisme determinant: en aquest sentit, pensem que les catedrals romàniques de Vic i de Girona permeten plantejar ja dins el segle XI el desenvolupament de sistemes estàtics complexos que permetessin combinar una nau única de notable envergadura amb una coberta d'obra, i fins i tot amb una certa subtilitat dels murs perimetrals.

Així doncs, tot un seguit de dades i d'exemples ens permeten proposar una hipòtesi sobre l'estructura de la seu romànica de Girona: uns suports interiors, relacionats amb l'estructura dels murs i distribuïts harmònicament segons l'articulació del temple, permetrien la projecció d'uns arcs paral·lels a l'eix de la nau i adossats als seus murs laterals sobre els quals es recolzaria la volta del temple; les tensions de l'estructura derivades del pes de la volta es transmetrien a aquests arcs i es concentrarien en els suports estructurals, que estarien dotats d'un tractament tècnic particularitzat a base de grans blocs de pedra sorrenca, a diferència dels murs principals en macs de pedra calcària de disposició "llombarda". L'aplicació d'aquesta hipòtesi a Girona imaginant, simplement per ara, el redoblament del gruix de les naus a l'alçada de l'arrencament de la volta ens portaria a considerar uns murs de vers 2'30 m d'amplada sustentant una volta de llum sensiblement menor, d'uns 9'20 m. No sabem fins a quin punt pot reflectir aquesta disposició hipotètica, però no podem evitar de tornar a citar aquí la descripció de la nau romànica feta el 1513, segons la qual aquesta *es una obre molt antiga feta ab uns archs*.¹¹⁹⁷

Arribats a aquest punt, sorgeix de nou el dubte de si la seu romànica de Girona tingué volta des del primer disseny o bé si fou coberta amb obra en un moment significativament posterior al de la construcció de les seves parets. En efecte, hem descrit una sèrie d'edificis similars (Sant Genís de Fontanes, Santa Maria d'Arles del Tec, el cas evident de la catedral d'Elna o tants altres) que reberen la coberta d'obra en un segon moment situable dins el segle XII,¹¹⁹⁸ i a Girona existeix la deïxa testamentària de 1118 *ad ecclesiam cooperiendam* (III.2.5.3). Un primer argument fa pensar que la volta de la nau de Girona pot pertànyer al projecte original, per més que l'execució de l'obra es pogués allargar dins el segle XI o fins i tot XII: es tracta bàsicament dels indicis que els suports interiors esmentats ja devien ser inclosos en el propi disseny inicial de la nau. Com hem dit, aquests suports eren probablement elements verticals obrats en pedra sorrenca. Recordem que reforços en pedra sorrenca pertanyen a la primera etapa constructiva de l'edifici, com demostren els nivells inferiors de la Torre de Carlemany, i es troben perfectament imbricats amb els paraments més menuts, fins i tot a nivell de fonaments. Tinguem en compte també que en la majoria de llocs on s'addueix la reforma constructiva associada a la volta, aquesta va acompanyada de l'addició de reforços als murs laterals o de la construcció de pilars o contraforts interns, que a vegades mostren una sobreposició evident a l'obra antiga, com es veu bé en els casos ja esmentats de Sant Genís de Fontanes o de Santa Maria d'Arles del Tec. Per contra, en el nostre cas la proposta sobre l'estructura murària implicaria la contemporaneïtat de suports i murs, com en l'exemple de Sant Daniel de Girona.

¹¹⁹⁷ ACG, LO LIII *ter*, s/f [1513, 6, 10].

¹¹⁹⁸ Ponsich 1993b, 373; Ponsich/Adell 1996, 73-74; Grau/Ponsich 1993, 202.

Però potser una de les raons més fermes per creure en aquest disseny original de la coberta d'obra és la presència, al fons lapidari de la catedral de Girona, d'una sèrie de peces identificables sense lloc a dubtes amb escultura monumental, concretament amb impostes i capitells de grans dimensions. Són peces obrades exclusivament en pedra sorrenca i, com veurem, datables sense gaire marge d'error dins el segon quart del segle XI. Aquestes peces permetrien donar una forma concreta a aquest sistema de suports interiors que acabem de proposar tot accentuant la seva dimensió decorativa i, alhora, assegurar una datació relacionable amb la implantació original del projecte. És sobre aquests importants elements decoratius que versarà el capítol següent.

III.3.3. Venustas. La decoració: plàstica mural i escultura

Hem acabat tot just de parlar de les característiques constructives i estàtiques del nostre edifici. Ara ens tocarà tractar d'una sèrie de característiques que es troben íntimament relacionades amb aquestes darreres, com no ens hem pogut estar de comentar en algun moment, però que hem decidit de tractar en un capítol a part. Les hem separades en virtut d'un criteri: són les característiques que no són constructives o estàtiques per elles mateixes i, en canvi, reben tractaments particulars amb un objectiu purament estètic. És a dir, es tracta dels elements decoratius. No oblidem però que aquests trets els trobem sovint en elements que sí que ho són, de portants i constructivament rellevants.

Com ja s'ha pogut deduir de l'apartat anterior, podem aplegar aquestes característiques decoratives en dues grans famílies: els motius decoratius propis de l'arquitectura "llombarda", integrats en la textura dels murs i relacionats íntimament amb el procés constructiu, i els testimonis d'escultura monumental i arquitectònica, que ens remetent a un context ben diferent.

III.3.3.1. La presència de motius decoratius "llombards"

La historiografia de l'art actual tendeix a matisar fortament, quan no a buidar de contingut, el postulat de la unitat essencial del "primer art romànic" que proposà Josep Puig i Cadafalch dins la primera meitat del segle XX, entès com un estil individualitzat que s'estenia per una vasta regió d'Europa compreses entre Catalunya i Dalmàcia i entre la Llombardia o la Marca Hispànica i la conca del Rin i que es vinculava a una itinerància de mestres constructors i de colles de paletes.¹¹⁹⁹ Puig, aparentment, va sobrevalorar una sèrie de trets resumibles en certs procediments tècnics (que ja hem comentat) i sobretot models decoratius centrats en la plàstica mural. De fet, encara més que els procediments tècnics, aquests motius decoratius sovint epidèrmics constitueixen l'únic element de coherència formal dins l'àrea definida per l'estudiós i polític català: en efecte, hom reconeix la seva presència i la seva difusió per les zones indicades

¹¹⁹⁹ Contrastem, en aquest sentit, les crítiques de X. Barral (2000b, 138-140) amb la documentació de nou exposada i resumida per S. Lomartire (en premsa). En general es tendeix a no descartar un grau de mobilitat però alhora a evitar de convertir-ho en explicació universal, o d'interpretar literalment tota referència documental a un "llombard" (per al controvertit cas de La Seu d'Urgell i el seu Raimon Lambard documentat el 1175, vegeu Beseran, en premsa).

a partir del primer quart del segle XI, amb una fortuna definida en cada indret segons les circumstàncies.

Aquests motius decoratius, que ens permetrem d'anomenar "llombards" a efectes pràctics, consisteixen en un repertori de formes relativament simples destinades a recobrir la superfície especialment exterior dels temples, que es realitzen amb els mateixos blocs integrants de la textura bàsica dels murs i que tenen el seu referent en antics elements estructurals que han esdevingut estilemes decoratius: les arcades murals aplacades, els frisos d'arcs cecs i les cornises de nínxols, les dents de serra, els sòcols i els pilars poc ressaltats aplacats al mur. A l'interior, aquesta decoració es manifesta menys profusament, molt sovint integrada només pels plecs delimitats als pilars o per les unions de les diverses parts de l'edifici, un fet que fa evident el seu origen arquitectònic, o als absis, on és habitual trobar nínxols embeguts al gruix del mur del presbiteri o del propi semicercle absidal, l'origen dels quals s'ha cercat en l'Antiguitat Tardana.¹²⁰⁰ En realitat en aquesta animació interior els plecs dels murs i dels pilars solen correspondre's talment amb l'organització de l'estructura que resulta difícil separar el seu efecte decoratiu de la seva rellevància estàtica, entenem que primordial, com succeeix en el cas paradigmàtic de Sant Vicenç de Cardona.¹²⁰¹

L'aplicació d'aquest motiu decoratiu obeïa al mateix procés constructiu dels murs i sobretot a l'exterior es feia a voltes amb certa independència del disseny dels edificis i de la concepció dels espais, elements essencials que són els que permeten incardinar les construccions en el seu context regional i no entendre'ls només com si es tractés de simples importacions.¹²⁰² Al revés del que succeeix a l'interior, on com hem vist podem discutir si es tracta simplement de l'efecte estètic de la pròpia estructura, a l'exterior la decoració esdevé tot sovint un fenomen essencialment epidèrmic; això queda demostrat en els casos en què la distribució de la decoració externa no correspon exactament a l'articulació dels trams interns de l'edifici, els quals sí que són reflexos directes del seu disseny en planta i alçat. És el cas de Sant Ponç de Corbera, on les obertures als murs de la nau no es troben centrades respecte als arcs formers ja que segueixen l'articulació independent i pròpia de la decoració exterior.¹²⁰³ Admès que l'epidermis decorativa no és suficient per a analitzar un edifici en tota la seva complexitat, cal admetre també que aquest lèxic decoratiu denota una certa unitat d'aspecte entre un bon nombre d'edificis, suficient perquè Puig i Cadafalch es decidís a estudiar i classificar un *corpus* internacional d'arquitectura del primer romànic a tenor d'aquests trets decoratius. Per això Joan Albert Adell ha proposat el terme "arquitectura de motius llombards",¹²⁰⁴ tot deslligant eficaçment l'estructura, que cal estudiar particularment, de la decoració arquitectònica, que identifica a primer cop d'ull l'aspecte de l'edifici.

La seu romànica de Girona fóra un exemple més on aplicar tota aquesta sèrie de consideracions. L'únic element que se'n coneixia abans de les excavacions arqueològiques, la

¹²⁰⁰ Puig/Falguera/Goday 1911, 517-534; Bousquet 1975.

¹²⁰¹ Edson Armi 1975, 183.

¹²⁰² La investigació sobre l'arquitectura d'aquesta època a Borgonya, per exemple, prefereix evitar l'ús del terme "llombard" per a la definició dels seus objectes d'estudi, que són entesos com a part de les tradicions arquitectòniques locals malgrat les innovacions tècniques i decoratives. Sapin 2001a, 95-96.

¹²⁰³ Adell 1992, 342-346. Vegeu III.3.1.3.7.

¹²⁰⁴ Desplegat a la contribució de J.A. Adell en premsa.

Torre de Carlemany, ja havia estat uniformement classificat per la historiografia entre els més notables exemples de campanars "llombards" de Catalunya.¹²⁰⁵ Convé de passada notar que els edificis de la clausura canonical, construïts al llarg del segle XI com veurem en el seu moment (IV), també mostren una tècnica constructiva inscrivible en el primer romànic, per bé que hi són absents els motius decoratius característics (llevat només de l'extradòs d'alguns arcs), fet atribuïble segurament a la seva vocació eminentment pràctica, no mereixedora potser d'una cura decorativa externa (i interna) igual que la que es dedicava a l'edifici de culte. Tot i amb això, acabem de veure que aquestes característiques tècniques i, en el cas de la torre, patrons decoratius, s'encavalquen amb altres procediments que s'arrelen a la tradició local i que es materialitzen en els reforços i possiblement esquelets estructurals fets a partir dels carreus de pedra sorrenca (III.3.2.2. i III.3.2.3).

Les restes arqueològiques localitzades en les campanyes de 1998-99 no aporten grans novetats sobre la decoració del temple romànic més enllà del que la pròpia torre donava a conèixer, això a banda de les consideracions de tècnica constructiva que desplegàvem fa poc, certament corresponents a les característiques de la construcció considerada paradigmàtica del primer romànic a Catalunya. Tanmateix, dos elements aparentment no gaire vistosos apareguts en les prospeccions de finals del 2004 ens posen en situació d'avaluar aquesta atribució també des del punt de vista decoratiu. Els dos fragments de murs localitzats davant les capelles dels Doctors i del baptisteri ja hem vist que contribuïen a la definició dels cossos de planta quadrangular que flanquejaven la Galilea (*supra*) i a l'afirmació que la seu tenia una sola nau. Doncs bé, això es podia deduir sobretot pel fet que a la cara est de tots dos murs, sota el perfil exterior, apareixia un retranqueig d'uns 17 cm cap enfora, protagonitzat en el cas meridional per un sol bloc de sorrenca, que foren identificats com a sengles lesenes centrals, cosa que correspondria amb exactitud a la disposició de la torre de Carlemany. Ens podem atrevir a proposar que aquests dos cossos, que eren en realitat un cloquer i un baptisteri (III.2.3, III.2.4.1), incorporessin doncs en la seva realització exterior els trets característics del vocabulari decoratiu llombard; o, si més no, posseïm el testimoni que l'incorporaven en el seu disseny essencial, independentment de la solució final de l'alçat, la qual, és cert, desconeixem. Això és el que passa també amb la torre de Carlemany, que ja incorpora la decoració llombarda en la seva primera fase. Per a la resta de l'edifici no tenim cap altra dada, certament, però aquestes notícies, associades al que ja coneixem pel que fa a la tècnica dels paraments, ens autoritzen a suposar la presència d'aquest lèxic decoratiu en l'epidermis de l'edifici, encara que no puguem fer més precisions sobre la seva distribució o configuració en detall.

III.3.3.2. Restes d'escultura del segle XI al fons lapidari de la catedral de Girona

Però aquesta no era, ni de bon tros, l'única mena de decoració que presentava el nostre edifici. Com hem anat comentant en els capítols precedents, posseïm una sèrie de dades que ens inviten a creure que la seu romànica de Girona estava decorada amb un conjunt escultòric

¹²⁰⁵ Vegeu III.2.4.2.1. Citem ara només algunes les notícies més rellevants. Puig/Falguera/Goday 1911, 325, 352; per la seva incardinació entre els campanars del primer romànic, 371-375; breu esment amb fotografia a Junyent 1975, 200; o també Adell 1991c, 114.

articulat pel que en sabem a base de capitells de notables dimensions i, sobretot, d'un important joc d'impostes de fort caràcter classicitzant. Aquestes dades consisteixen en les peces conservades al fons lapidari de la seu que, amb el precedent d'estudis d'algunes peces puntuals i amb el suport del primer inventari dut a terme des de la UdG els anys 1996-1997, interpretem com a fragments d'escultura romànica.¹²⁰⁶

Tot i que com s'ha dit en el seu moment alguns d'aquests blocs es trobaven a la vista al segle XIX, la majoria segons les notícies disponibles procedeixen de la càrrega de les voltes de la gran nau gòtica i, per tant, llevat d'algunes excepcions (II.4) cal entendre que de l'edifici romànic i de les seves construccions adjacents, conjunt que s'anava desmuntant paral·lelament a la construcció de la nova fàbrica gòtica. Per desgràcia no coneixem el lloc exacte, és a dir, la tramada d'on van sortir els fragments colgats a la volta (ni els que ens ocupen ara ni tots els altres), cosa que hauria estat ben útil a l'hora de delimitar la seva posició en el temple del segle XI. Només és segur que els apareguts en aquest indret no podien pertànyer al cos occidental o a la Galilea, atès que consta que la pedra procedent de la demolició d'aquesta estructura, executada entre 1701 i 1707, va servir per sobrealçar el paviment de l'actual capella de l'Esperança, enllestir la subestructura d'aquell sector i proveir l'obra de les sales capitulars.¹²⁰⁷ Tampoc no podem oblidar, en aquest sentit, que entre els anys 1963 i 1975 es reformaren l'antic refetor dels canonges (actual capella de l'Esperança) i les antigues sales capitulars per tal de condicionar-hi el tresor de la Catedral, i del repicat dels seus murs en procediren també alguns fragments esculpits que cal relacionar amb l'enderroc de les darreres estructures de la seu romànica, simultani a la construcció de les dites sales capitulars a inicis del segle XVIII (figura 170).¹²⁰⁸

En aquest conjunt lapidari s'identifiquen diversos grups de filiació més o menys clara. Una important quantitat de fragments de pedra de Girona presenten decoració esculpida d'època romànica, en força casos clarament situable en el segle dotzè i en alguna ocasió en clara correspondència amb les obres del claustre de la seu i probablement amb la refacció d'algunes altres estructures, assenyaladament de portals.¹²⁰⁹ Altres, també de calcària, són inscripcions o fragments d'inscripcions de caràcter funerari; d'altres són parts de nervadures de tipus gòtic rebutjades, de frondes o altres menes d'ornaments o bé blocs de difícil atribució. Però al costat d'aquests fragments en pedra calcària hi ha també una bona quantitat de blocs esculpits en pedra sorrenca, que són els que en primer terme ens interessien, i que estudiem aquí per primer cop de manera detallada.

¹²⁰⁶ Per a les circumstàncies concretes de les troballes i el desenvolupament posterior de l'inventari de la UdG, vegeu II.4. Els estudis parcials citats són els d'Immaculada Lorés (1990a, 205-213; eadem 1990b, *passim*), que com veurem s'ocupaven exclusivament de les peces situables en l'esfera gironino-vallesana i els seus epigons (III.3.3.3).

¹²⁰⁷ Marquès 1955, 301. Encara un fragment d'arquivolta amb decoració d'escacs pot ser contemplat en l'arc de damunt del balcó occidental de la primera sala del Tresor Capítular, emrat verticalment entre altres blocs allargats i rajols.

¹²⁰⁸ Marquès 1963b, 152-153. L'autor hi fa referència a uns blocs decorats relacionats amb l'obra barroca i procedents de la Galilea que "amorosamente recogidos, han sido instalados provisionalmente en la primera de las salas capitulares para que puedan ser admirados y estudiados por los visitantes del tesoro". Desconeixem si es tracta de les mateixes troballes de l'any 1961 o d'altres de noves fruit d'operacions no especificades a les sales del Tresor i capella contigua; en tot cas, paredat al mur de la tercera sala, segons Marquès, es veia encara un fragment amb oves i dardells.

¹²⁰⁹ Lorés 1990b, 75-79, 88-90; DD.AA. 1997, 12; Freixas et al. 2000, 95; DD.AA. 2003, 171-172.

III.3.3.2.1. Descripció

Hem considerat doncs els quaranta-dos fragments del conjunt lapidari de la seu obrats en pedra sorrenca i no relacionables amb construccions romanes,¹²¹⁰ que poden ser dividits en dos grups: un primer presenta, com veurem, fragments molt probablement de capitells decorats a base de motius d'entrellaços força típics de l'escultura monumental del segle onzè; mentre que l'altre consisteix en peces en forma de cornisa o imposta que comparteixen la presència de motius decoratius d'inspiració clàssica (cimacis jònics, astràgals, denticulats, casetons i mènsules). Organitzarem la descripció del conjunt en base a aquestes dues categories, la qual cosa ens permetrà d'estudiar les seves particulars característiques (sobretot pel que fa a les impostes) de manera separada.

Per designar les peces es fa servir la sigla emprada en els treballs de classificació de 2006-2007. Per assegurar la seva identificació -també en el futur-, s'ha inclòs en les peces que en tenen la referència del número d'inventari de la Catedral (n.i.c.), atorgat més recentment.

Totes les peces sense excepció ens han arribat retallades en la majoria de les seves dimensions, de manera que no ens podem fer el càrrec de la seva forma original. Més tard haurem de reflexionar sobre aquest fet. Cal entendre doncs que parlem en tots els casos de blocs prismàtics irregulars de pedra sorrenca, quan no se n'indica el contrari, i que en donem les mesures màximes (per aquest ordre: alçada, amplada, fons) considerant que la peça es troba ben orientada allí on se'n pot tenir una certesa.

III.3.3.2.1.a. Fragments de capitells

El conjunt de blocs atribuïbles a capitells del segle XI dins el fons lapidari de la seu romànica és el més migrat dels dos: està integrat només per vuit peces, a les quals podem afegir la consideració del que poden ser dos fragments de fustos.

- R-82 (33 x 32 x 36 cm). En dos dels seus angles presenta restes d'entrellacos de triple cinta tallada a bisell que dibuixen angles i que esporàdicament es bifurquen (figura 171a).
- R-74 (n.i.c. 0721) (22 x 30 x 40 cm). En un dels seus angles presenta restes d'entrellacos de triple cinta tallada a bisell, amb quatre tiges que s'enllacen en diagonal (figura 171b).
- R-56 (n.i.c. 0796) (57 x 24 x 31'5 cm). En una de les seves cares presenta la composició gairebé completa d'un capitell monumental: collarí (mitja canya, filet i tor de 4'4 cm d'alçada, tot disposat en segment de circumferència) i equí on es distingeixen almenys dos registres de decoració vegetal. L'inferior, més ben conservat, presenta dos nivells de palmetes en relleu decorades amb incisions de bisell i connectades per tiges de triple cinta: una palmeta és pràcticament enganxada al collarí, de sis fulles, i una altra es troba una mica més amunt, de cinc fulles, sobresortint notablement del pla de fons. De les palmetes en surten altres tiges de triple cinta tallades a bisell que

¹²¹⁰ II.4 per als fragments situables en aquest context. També s'hi apunta que determinats fragments abans considerats romans (Nolla 2003, 107-109) els considerem avui part de la decoració de la seu romànica; per a la precisió d'aquest extrem, vegeu les consideracions següents, especialment III.3.3.2.1.b, III.3.3.2.2.c i III.3.3.2.2.d.

s'entrellacen fins arribar al segon nivell, on aparentment constitueixen novament palmetes i semipalmetes. El collarí conserva traces de pintura vermella i fosca (figura 171c).

- R-20 (n.i.c. 0684) (30 x 43 x 44 cm). La seva cara frontal presenta l'aspecte de la part central d'un capitell de grans dimensions en els seus registres superiors. La decoració, disposada simètricament, consisteix en tiges de triple cinta tallades a bisell que s'entrellacen i, al centre, formen dues grans volutes acabades en semipalmetes oposades; als cantons i a sota, continuen les tiges amb entrellaços, comptant amb un cargolament a la part dreta que, per la disposició de la cara contigua, podria indicar la imitació d'una voluta d'angle. Al centre de la part superior s'aprecia un dau de 15 x 7 cm també cobert per dues semipalmetes afrontades (figura 171d).
- R-19 (n.i.c. 0685) (38 x 26 x 23'5 cm). De nou només es conserva una cara esculpida, que mostra també clarament la disposició de la part central de l'equí d'un capitell. Al centre de la part inferior s'aprecia una vigorosa trena de quatre tiges de cinta triple tallades a bisell, que s'expandeixen i es bifurquen formant una palmeta de relleu notable, inclinada enfora; a banda i banda s'observen restes d'entrellaços de dues o tres tiges coronades per sengles palmetes també abocades enfora. A la meitat superior s'entrecreuen més tiges que condueixen al que sembla l'inici de semipalmetes o disposicions de tipus circular, per bé que l'erosió impedeix de fer-ne una lectura satisfactòria. Presenta restes de policromia vermella, blanca i negra (figura 171e).
- R-21 (n.i.c. 0693) (25 x 21 x 15 cm). Petit bloc que presenta en una de les seves cares tres tiges de triple cinta formant un entrellaç en diagonal (figura 171f).¹²¹¹ Potser més que un capitell recorda la decoració d'un plafó com els que es conserven al Musée Crozatier, procedents de la catedral de Le Puy (figura 177b).
- R-18 (n.i.c. 0746) (25 x 24 cm; diàmetre inferior 19'5 cm). Capitell sencer sense collarí però amb àbac quadrat (molt desfigurat), perfectament definit en la seva volumetria però no en el seu relleu, molt erosionat. Presenta dos registres, cadascun format per vuit fulles planes que s'intueix que es cargolen rígidament cap enfora. No es conserven restes de volutes. Està probablement retallat en la seva part inferior, que potser incloïa el collarí (figura 171g).
- R-69 (n.i.c. 0772) (26 x 60 x 48 cm). Meitat superior d'un capitell adossat amb tres cares vistes. La frontal mostra dues palmetes tancades dins de tiges circulars; de cadascuna en surten dues tiges cap amunt, evocadores potser de caulícols, la interna dirigida al dau central i l'externa a la voluta angular. El dau i les volutes, no gaire pronunciades, queden unides per una cinta contigua. El dau central presenta una forma esfèrica erosionada, igual que a la cara esquerra; a la cara dreta presenta un petit rostre. Les cares laterals només compten amb una palmeta de cinc fulles dins una tija circular, d'on

¹²¹¹ Hem classificat el fragment en aquest apartat pel caràcter de la seva decoració, però ens podríem plantejar si realment es tracta d'un fragment de capitell, atès que apareixen una mena de filets en dos dels seus marges. Potser caldria evocar una placa decorada amb entrellaços, com les d'alguns cancells documentats en cronologies anteriors (Bousquet 1978, 52-53). Potser ens trobaríem aquí amb un antecedent del cancell romànic que situàvem vers 1132? (III.2.6.1.3).

surten els dos caulícols, un a la voluta exterior i l'altre a la interior, marcada en l'angle de connexió amb la paret. La part posterior del bloc, llisa, per a paredar, té una profunditat de 10 cm (figura 171h).¹²¹²

Cinc d'aquestes vuit peces semblen clarament relacionables amb capitells d'entrellaços d'una certa envergadura; el bloc menut (R-21) presenta algun dubte encara que la seva decoració sigui escaient, una peça (R-69) és un capitell de dimensions sens dubte menors i lleugerament diferent en el seu aspecte, i un altre bloc (R-18) és un capitell molt més petit però perfectament definit en la seva forma.

Junt amb aquestes peces es conserven, a l'angle nord-est del claustre, dos grans cilindres de pedra sorrenca que es podrien interpretar com a fustos de columna. Les dimensions són pràcticament idèntiques entre ells dos. La peça R-67 mesura 77 cm d'alçada per uns 43 de diàmetre; la R-68, 76 cm d'alçada per uns 41'5 cm de diàmetre (figura 171i).

Estaríem parlant en qualsevol cas de capitells de grans dimensions. La peça R-56 presenta una alçada mínima de 57 cm, que sens dubte caldria augmentar més enllà dels 60 cm; el petit fragment de collarí conservat permetria pensar, de manera molt aproximada atesa la precarietat del càlcul, en un diàmetre d'uns 40 cm com a mínim, fet que coincideix aproximadament amb els fragments de fust suara comentats. La peça R-20 indica una amplada mínima de més de 55 cm (projectant la semipalmeta lateral conservada) en la meitat superior del capitell.

III.3.3.2.1.b. Fragments d'impostes amb motius classicitzants

Els blocs de decoració fortament classicitzant del fons lapidari de la seu són molt més abundants que els capitells: hem comptat trenta-un fragments, als quals se n'hi podrien afegir almenys un més conservat en una casa veïna, sense comptar els que han estat considerat romans de manera cautelar (II.4). L'únic que se n'havia dit fou que eren probablement romanes, en el moment de la descoberta,¹²¹³ i més tard, sense reflexions aprofundides, que pertanyien a un temple prerromànic i que manifestaven influència visigoda.¹²¹⁴ Desenvolupat l'estudi i classificació per part de l'equip de la UdG, una anàlisi primerenca centrada en les seves característiques formals havia portat, en els primers anys després de l'inventari, a datar aquests blocs en època romana i a relacionar-los amb l'àrea religiosa de l'antic *forum* de la ciutat, més concretament amb el seu temple, tot actualitzant algunes suposicions que feia més de trenta anys havia insinuat el canonge Jaume Marquès.¹²¹⁵ Hom destacava principalment el fet que fossin obrades en pedra sorrenca, la qual, com s'ha demostrat des de fa anys, constitueix el material preferit i omnipresent en els no gaire abundants –però suficients– exemples conservats d'arquitectura i estatuària romanes a la ciutat.¹²¹⁶ En tot cas, com s'ha vist en el seu moment (II.4), la rusticitat i poca correcció canònica d'algunes de les decoracions s'atribuïa, no pas

¹²¹² Quant a la procedència d'aquest capitell, cal esmentar que Marquès l'any 1963 l'anomena com a exposat al claustre, al replà inferior de l'escala nord-est, on va romandre de fet fins l'any 2003 (Marquès 1963a, 46). No sabem si va aparèixer en les troballes de 1961 o bé si es conservava des d'antic a les dependències de la seu.

¹²¹³ Marquès apuntà la possibilitat per primer cop (Marquès 1963a, 7-8; Marquès 1963b, 153).

¹²¹⁴ Roura 1988, 65.

¹²¹⁵ La romanitat de les peces fou proposada a Freixas et al. 2000, 14-17; EHU 5, 183-186; Nolla 2003, 99-114 i 107-111.

¹²¹⁶ Nolla/Sureda 1999, 38-39.

forassenyadament, a la dimensió severament provincial de *Gerunda*; això podia haver deixat la ciutat al marge dels corrents artístics a l'ús en les capitals provincials i altres ciutats importants del món romà, l'arquitectura de les quals, d'altra banda, sol conèixer-se molt millor. Avui hem vist que podem continuar sostenint aquesta atribució i aquests arguments només per a una petita part d'aquest conjunt, mentre que per a la majoria dels fragments cal proposar una datació relacionada amb l'obra de la catedral romànica, com ens encarregarem de justificar. Podem diferenciar-hi dos conjunts (disset peces en total), caracteritzats per la varietat i la distribució dels motius, però en tot cas amb la presència comuna del cimaci jònic, que constitueix el tret més característic de tot el grup de troballes. Es tracta, en tots els casos, de fragments de cornises.

El primer joc, que ha estat designat amb la lletra B (fig. 1), es defineix en funció d'un esquema decoratiu bàsic constituït per una gola amb permòdols cilíndrics, un cimaci jònic al damunt (vora 7 cm d'alçada) i, com a coronament, un registre pla (o repicat). Tots aquests elements estan separats per registres o filets bisellats i decorats amb incisions de forma quadrada o cilíndrica, regularment d'uns 2 cm de costat, que constitueixen un dels trets més característics del grup. Hem comptat 14 fragments amb decoració inscrivible dins d'aquest esquema:

- R-80 (n.i.c. 0722) (28 x 28 x 65 cm). En un dels seus angles presenta, a la part inferior, un cimaci jònic de 7 cm d'alçada emmarcat per dos filets bisellats amb foradets quadrats, de 3 cm d'alçada cadascun; al damunt, un xamfrà simple. La decoració cobreix dues cares (una només conservada en poc més de 20 cm de longitud) i per tant determina una peça cantonera. La resta de la peça ha estat retallada (figura 172a).
- R-84 (16 x 30'6 x 12 cm). La cara estreta presenta restes d'un cimaci jònic d'uns 6 cm, sota del qual apareix un filet bisellat amb forats quadrats i, al dessota, possibles restes d'un permòdol (figura 172b).
- R-10 (n.i.c. 0749) (18 x 25 x 20 cm). Igual que l'anterior, amb només el filet inferior (figura 172c).
- R-4 (n.i.c. 0745) (31 x 31 x 57 cm). Decoració igual a R-80 en una de les cares petites. El registre pla superior presenta restes d'estuc pintat de color blau fosc o negre, i el filet superior restes de color vermell (figura 172d).
- R-79 (n.i.c. 0729) (32 x 48 x 33'5 cm). Decoració igual a R-80, incloent les restes de dos permòdols a la part inferior (figura 172e).
- R-9 (n.i.c. 0744) (25 x 27 x 36 cm). Decoració igual a R-80 (figura 172f).
- R-7 (n.i.c. 0742) (34'5 x 29'5 x 52'5 cm). És una de les peces paradigmàtiques del grup B perquè conté tots els seus elements compositius: doble filet bisellat (el superior amb forats quadrats, 3 cm cadascun), gola de projecció pronunciada amb permòdols de secció cilíndrica (en forma de tors seccionats intermitentment, uns 5'5 cm d'alçada), novament el filet bisellat amb forats quadrats, cimaci jònic (uns 6'5 cm), nou filet bisellat amb forats quadrats, registre pla. És una peça cantonera ja que mostra dues cares decorades que es troben en un angle; el cimaci d'una de les cares ha estat retallat i ha desaparegut (figura 172g).
- R-8 (n.i.c. 0764) (38 x 40 x 25 cm). Les mateixes característiques decoratives que R-7; només es conserva a partir de la meitat superior del registre de permòdols. També

presenta restes d'estuc pintat, a la zona de la gola i del cimaci, de color vermellós (figura 172h).

- R-3 (n.i.c. 0735) (39 x 62 x 29'5 cm). Peça a tres cares vista. Prescindeix del cimaci jònic, però mostra dos registres de permòdols de secció cilíndrica d'uns 4 cm d'alçada cadascun i disposats alternativament (en forma d'escac), separats per filets bisellats amb forats quadrats (figura 172i).
- R-52 (n.i.c. 0754) (30 x 38 x 24'5 cm). Peça a dues cares vista, cantonera. Té la particularitat de presentar en aquest cas tres fileres de permòdols també d'uns 4 cm d'alçada cadascun, separats per filets bisellats amb forat i novament disposats en escac. Al dessota hi ha esculpit un motiu vegetal inscrivible dins un quadrat, una mena de flor de vuit pètals carnosos tallats amb bisell i amb un quadrifoli central. Aquest casetó mesura uns 20 cm de costat (figura 172j).

Val la pena destacar que aquest conjunt inclou un total de cinc peces cantoneres (quatre a dues cares vistes i una a tres). Cal assenyalar que la darrera peça, R-52, és la única que presenta un casetó cantoner i per tant invita a pensar en alguna mena de desenvolupament inferior que desconeixem. L'alçada mínima d'aquesta cornisa decorativa, a partir de la peça R-7, tindria un mínim de 53 cm, sense comptar les dimensions de la peça R-3, particular en la seva composició, que arriba tota sola als 39 cm d'alçada.

Sota la lletra C hem agrupat una col·lecció de disset peces relacionades també pel fet de compartir una sèrie d'elements decoratius diferents dels del grup anterior, per bé que com veurem no hi ha cap bloc que els tingui tots. Tanmateix, agrupant aquests elements de la manera que semblen determinar els blocs, obtenim una estructura decorativa general que es pot definir de la següent manera: un cimaci jònic també de vora 6 cm d'alçada; un registre de mènsules (fulles d'acant) de disposició més vertical que horitzontal si tenim en compte l'orientació del cimaci, que en tot cas es projecten cap enfora un mínim de 9 cm; sota la repisa creada, entre mènsula i mènsula, s'observen casetons quadrats d'uns 12 cm de costat, amb motius vegetals tallats a bisell (flors simètriques, palmetes i fulles simètriques o asimètriques); damunt, un denticulat llis -de poc relleu-, en forma de gola; un altre denticulat, ara format per dents de secció cilíndrica, disposat alternativament amb les dents del darrer; un cimaci jònic (a raó d'una ova cada dos cilindres del denticulat inferior) i, per últim, un altre denticulat pla (a raó de dues dents entre ova i ova). Això constitueix una cornisa decorativa de força més entitat que la del grup anterior, per bé que conservada de manera més fragmentària.

- R-51 (n.i.c. 0012) (36 x 45 x 31'5 cm). Mostra el desplegament de tota la meitat superior del conjunt. En una cara presenta un casetó amb un motiu vegetal de composició radial tallat a bisell, acompanyat a banda i banda de les restes del final de sengles mènsules. Girant la cantonada, apareixen quatre registres: denticulat llis corbat (6'8 cm), denticulat cilíndric (7'5 cm), cimaci jònic (8 cm), denticulat llis (10 cm conservats) (figura 173a).
- R-11 (n.i.c. 0751) (24'6 x 27'8 x 56'7 cm). Arrencament de la part inferior: un cimaci jònic i l'arrencament d'una mènsula (figura 173b).
- R-81 (n.i.c. 0725) (58 x 30'5 x 35 cm). La meitat inferior del conjunt completa: cimaci jònic, inici de les mènsules conservades en tota la seva profunditat, al capdamunt meitat

- d'un casetó (12 cm costat), en aquest cas integrat per un motiu de dues fulles o semipalmetes simètriques tallades a bisell (figura 173c).
- R-75 (n.i.c. 0726) (32 x 24 x 67 cm). Del conjunt superior: casetó (12 cm) amb dues fulles cargolades afrontades flanquejat pel final d'una mènsula; a la cara contígua, denticulat llis, denticulat cilíndric, cimaci jònic i novament denticulat llis (figura 173d).
 - R-76 (n.i.c. 0708) (30 x 60 x 29,6 cm). Casetó (13 cm) de fulles simètriques amb l'eix transversalment disposat; en girar l'angle, restes d'un denticulat llis corbat (figura 173e).
 - R-73 (n.i.c. 0723) (39 x 23 x 30 cm). Similar a l'anterior. Casetó (13 cm) amb una fulla cargolada, asimètrica, acompanyat de les restes d'una mènsula; a l'angle, inici del denticulat llis inclinat. Al fons del que fou el pany vertical, restes d'estucat blanc (figura 173f).
 - R-57 (n.i.c. 0732) (32 x 39'5 x 60'6 cm). Casetó (14 cm) amb flor concèntrica de vuit pètals a bisell, acompanyat de possibles fragments de mènsula. Damunt, denticulat llis inclinat i bona porció del denticulat cilíndric. La resta de la cara és repicada (figura 173g).
 - R-17 (n.i.c. 0710) (24 x 28 x 23 cm). Cimaci jònic i arrencament vertical d'una mènsula de fulles d'acant. A l'angle de la mènsula, restes de pintura vermellova (figura 173h).
 - R-5 (n.i.c. 0712) (31 x 35 x 32 cm). Casetó (12 cm) amb una flor de quatre pètals i quatre fulles als angles, a bisell, acompanyat de les restes visibles d'una mènsula. A la cara contígua, denticulat llis corbat, denticulat cilíndric, cimaci jònic i denticulat llis (figura 173i).
 - R-78 (n.i.c. 0714) (22 x 29'6 x 34 cm). Peça molt curiosa: la part decorada presenta un traç vagament circular, en el qual després de les restes d'un denticulat cilíndric sorgeix un cimaci jònic. Al damunt s'insinua un registre semblant a un denticulat llis però amb la part central de cada denticul buidada (figura 173j).
 - R-85 (n.i.c. 0728) (26 x 34 x 26'5 cm). Bloc amb un cimaci jònic; el damunt, repicat, mostra els senyals d'haver pogut contenir una mènsula (figura 173k).
 - R-16 (n.i.c. 0702) (19 x 11 x 8 cm). Petit fragment dels registres superiors: fragments de cilindres, cimaci jònic (una ova i un dardell), dos denticuls llisos (figura 173l).
 - R-13 (n.i.c. 0703) (20 x 12'5 x 11 cm). Pràcticament igual a l'anterior, amb només restes d'un denticul de cadascun dels dos denticulats (figura 173m).
 - R-1 (n.i.c. 0707) (36 x 27 x 8 cm). Restes d'una mènsula acabada en voluta esquematitzada (forats rectangulars i circulars amb tija central), sota la qual encara es pot veure el final d'una fulla. Al costat, restes d'un casetó amb fragments tallats a bisell. A l'angle, restes mínimes d'un denticulat llis corbat (figura 173n).
 - R-87 (n.i.c. 0727) (20 x 15'6 x 13'8 cm). Fragment de denticulat cilíndric (dos denticuls) (figura 173o).
 - R-14 (n.i.c. 0753) (7 x 11'5 x 10 cm). Fragment de mènsula o (menys probablement) de cimaci jònic (figura 173p).
 - R-6 (n.i.c. 0752) (9 x 9'5 x 14 cm). Restes de mènsula, coronada per un fragment de denticul llis (figura 173q).

- A aquesta sèrie es podria afegir un petit fragment no gaire gran, conservat avui en un immoble de la plaça dels Lledoners.¹²¹⁷ El fragment (15'5 x 21 x 21 cm), sempre de pedra sorrenca, presenta restes d'un cimaci jònic (una ova i un dardell, 6'5 cm d'alçada) sense anar acompanyat de cap altra resta de decoració (figura 173r).

A diferència del conjunt anterior, cap d'aquestes peces no presenta clarament una disposició cantonera. Considerant les alçades de les peces R-81, R-75 i R-51, la cornisa que constituiria aquest conjunt de blocs decoratius tindria una alçada considerable, situable a l'entorn dels 60 cm.

III.3.3.2.2. Paral·lels en l'escultura del segle XI i criteris de datació

III.3.3.2.2.a. Els grans capitells i les relacions amb Sant Pere de Rodes

L'escultura del segle XI, especialment la dels dos primers terços, tant a Catalunya com a la resta de l'Europa occidental ha estat caracteritzada en virtut de la seva presència relativament discreta i gairebé exclusivament materialitzada en les superfícies d'elements arquitectònics: impostes i cornises, capitells, llindes i brancals de portes i d'altres obertures. Es tracta generalment d'una escultura basada en motius vegetals, sovint de forta geometrització i generalment definits des del punt de vista tècnic per l'ús de la talla a bisell; així, a banda de les figures i el seu marc arquitectònic, apareixen les fulles, tiges ondulades i semipalmetes de la llinda de Sant Genís de Fontanes (vers 1020) i de la seva germana de Sureda, els entrelleços de la creu i les palmetes de l'arquivolta d'Arles del Tec, algunes de les impostes de l'antiga catedral de Barcelona o de Sant Pere de les Puel·les o el fragment de finestra de Sant Miquel de Fluvià conservat al Museu d'Art de Girona, per citar només els exemples més famosos del país.¹²¹⁸ Són motius que hom ha relacionat amb l'antiguitat tardana, el món musulmà o més versemblantment les tradicions decoratives carolíngies, tot recollint aportacions insulars quant als entrelleços o de la decoració en estuc pel que fa a la tècnica, de manera que en darrera instància es reconeix un origen vinculat a l'antiguitat clàssica sobretot pel que fa als motius explícitament vegetals.¹²¹⁹ En general doncs, el món de l'escultura del segle XI pot ben ser anomenat, en una feliç expressió de Marcel Durliat, «el reialme de l'entrellaç i la palmeta», motius omnipresents que «vampiritzen» moltes impostes i capitells de la centúria.¹²²⁰

Els fragments de capitells gironins, encara que siguin escassos, s'adiuen perfectament a aquest context. Les característiques observades són suficients per assenyalar un grup nodrit i ben estudiat de capitells decorats amb entrelleços i palmetes que, a grans trets, s'estén des de

¹²¹⁷ Hem pogut accedir a l'estudi d'aquesta peça mercès a la gentilesa del senyor Josep Vicens, a qui donem les gràcies.

¹²¹⁸ Barral 1981, 110-115; idem 1994, 97-99. Per a Fontanes i Sureda, vegeu també Klein 1989 i 1990.

¹²¹⁹ Adhémar 1939, 156-170; Fau 1978, 129; Bousquet 1978, *passim*; Ponsich 1980, 314-331.

¹²²⁰ Durliat 1994, 4 i 16.

l'Empordà al Massís Central i fins al Quercy, i que cal situar al llarg del segle XI, dins les dècades centrals amb preferència, tot i que hi hagué epígons ben documentats a l'entorn del 1100. En efecte, a la meitat sud de França trobaríem, sense voler ser exhaustius, models semblants com els de les absidioles i el portal nord del transsepte de Santa Fe de Conques (entre 1030 i 1065), els de l'absis de Saint-Guilhem-le-Désert (segona meitat del s. XI) o els del transsepte de la catedral del Puy-en-Velay (mitjan o finals del s. XI) i altres indrets de l'Alvèrnia; més al nord es podrien localitzar els capitells del deambulatori de Saint-Philibert de Tournus (poc després de 1008); o, ja a l'entorn de 1100, els de l'exterior de l'absis de les esglésies d'Alet i de Saint-Jacques de Béziers (1110-1125),¹²²¹ els quals conviuen amb un tipus corinti revaloritzat en l'escultura del moment.¹²²² Però d'entre aquesta tendència, el conjunt que ens cal destacar pel número de peces, per la riquesa del conjunt i, especialment quant a nosaltres, per la proximitat geogràfica i estilística, és el de Sant Pere de Rodes.

L'església del cenobi empordanès compta amb un total de trenta-tres capitells conservats *in situ* que hom aconsella de datar pels entorns de 1030, convertint-los així en un conjunt pioner dins el grup esmentat.¹²²³ Els capitells de Rodes poden ser classificats en tres grups: els de model clarament corinti, els d'estructura mixta (un primer rengle de fulles d'acant coronat per entrelleços) i els plenament recoberts d'entrelleços i palmetes. L'estructura de les cistelles també varia, essent la dels capitells corintis més esvelta i la dels altres més baixa i robusta, a vegades amb una transició fins i tot brusca entre una part inferior troncocònica i una de superior més aviat cúbica; les cistelles mixtes se solen mantenir en una proporció intermèdia. Els capitells de Rodes es distribueixen en l'església d'una manera acurada, per parelles del mateix estil; els dels dos primers trams de la nau són corintis, fet que ha donat peu a pensar, sense gaire entusiasme, en un marcatge d'espais dins l'església potser relacionat amb els diferents tipus d'usuaris i les funcions litúrgiques que els eren pròpies.¹²²⁴ Dins del tipus d'entrelleços, s'han distingit dos subgrups que ens interessa de glossar. Un primer inclou els capitells decorats gairebé exclusivament amb entrelleços de cinta triple i esporàdicament semipalmetes, de relleu poc destacat organitzat essencialment en dos plans, sempre rígidament adaptat a les formes geomètriques rotundes del capitell; és en aquests on la transició entre les dues parts de l'equí resulta més abrupta, conservant a la part superior uns daus plans al centre de les cares en contacte amb el cimaci. Un segon grup de només tres capitells, sense deixar d'estar decorat amb cintes triples entrelleçades i palmetes, mostra unes formes més properes a

¹²²¹ Esquieu 1978, esp. 135-141; Durliat 1984; Durliat 1994, 16-18, 14-15, 23-25; Lassalle 1995; Barral 2000a, 228; Cabrero-Ravel 2000, 235-240.

¹²²² Cabrero-Ravel en premsa.

¹²²³ Per citar només algunes de les contribucions més rellevants que ho han sostingut, Fau 1978, 131; Durliat 1984, 86; Camps/Lorés 1990b, 703-709, amb descripció de les peces i especial interès de la història de la recerca; Durliat 1994, 4-8; darreres propostes a Lorés 2002a, 69. Per als capitells de Rodes femem la numeració utilitzada per Lorés en aquesta darrera publicació. També apuntant, aparentment, a unes cronologies força primerenques existeix un fragment de capitell d'entrelleços molt deteriorat, conservat al Museu d'Olot, que és atribuït al monestir de Sant Pere de Besalú (fundat el 977, dedicat el 1003) (Boto 2006, 177), tot i que ni la datació és clara ni les opinions són unànimes.

¹²²⁴ Lorés 2002a, 59. La hipòtesi és amb tot versemblant, atès que va del bracet amb un tractament diferent dels trams orientals respecte dels pilars de la meitat occidental de la nau, que només compten amb l'ordre superior; fenòmens semblants es documenten en diversos indrets i contextos (Fernie 1984). Per a la dignitat donada en molts casos al capitell corinti (o compost) i el seu ús jeràrquic en les parts més nobles dels edificis, vegeu Onians 1988, 92-107.

l'estructura coríntia, amb una transició més suau entre el con i el cub, en què els entrelleços convergeixen en palmetes organitzades en dos o en tres registres que es blinquen cap enfora tot imitant fins a cert punt la disposició dels registres d'acants. En els daus d'aquestes cistelles hi ha pinyes encerclades per cintes entre semipalmetes, i el segon pla és menys visible, ja que tot el cos dels entrelleços i fullatges pren autonomia volumètrica.¹²²⁵

Les restes conservades dels capitells gironins permeten establir correspondències amb alguns d'aquests grups d'una manera prou exacta. Els fragments R-74 i R-82, els més malmesos del conjunt, presenten allí on es pot veure un esquema d'entrelleços tupits que semblaria correspondre al primer grup de capitells rodencs ornats amb aquesta mena de cintes d'estructura més rígida. Fins i tot el fragment conservat de decoració damunt del bloc R-74 s'estén damunt una mena de pla inclinat convex que podria evocar els mecanismes de connexió entre cilindre i cub d'aquesta mena de cistelles. No podem conèixer la disposició del patró decoratiu original, però l'aspecte sembla ser el mateix que els d'alguns capitells de Rodes com els V.11, V.13, V.14, IX.21 o X.23, amb una presència molt subtil del motiu vegetal o la semipalmeta, de transició més gradual entre les dues parts de l'equí i eventualment amb angles aguts descrits per les tiges (figura 174).

Però sobretot les peces R-19, R-20 i R-56 mostren restes de capitells que serien clarament adscriuibles al segon grup de Rodes, el dels capitells d'entrelleços amb elements vegetals més propers a la volumetria coríntia. En efecte, la vigorositat i carnositat de les tiges i semipalmetes de R-20, així com el dau central i la possible evocació d'una voluta semblen col·locar-nos en aquest context, tot i que una tal disposició de la part superior no troba a Rodes paral·lels amb claredat; si de cas, sembla més propera a la del capitell IX.22, molt més cal·ligràfic però amb una presència dels motius vegetals major que en altres capitells de la mateixa sèrie d'entrelleços, o bé a la de cistelles mixtes que també contenen aquest entrelleç més volumètric, com ara la III.7. Al capitell R-19 els entrelleços de la base culminen a mitja alçada en el que degué ser una esplèndida palmeta de notable projecció exterior. La presència d'aquestes fulles tan orgànicament vinculades als entrelleços fa que la peça R-19 sigui la que més clarament recorda els membres rodencs d'aquest grup (III.5, VII.18 i VIII.20) (figura 175); també mostra, com aquests darrers i potser encara més que ells, un paral·lelisme clar amb alguns capitells de la zona de la capçalera de Santa Fe de Conques (absidiola nord del transsepte, brancal dret del portal nord, que cal datar entre 1050 i 1065) (figura 176a i b) o de Saint-Géraud d'Orlhac, especialment amb un que J. Bousquet i J.C. Fau ja relacionaren amb Rodes i que reproduïx molt clarament els entrelleços diagonals, la palmeta carnosa inclinada enfora amb les seves acompanyants laterals i els motius circulars al registre superior (figura 177a).¹²²⁶

Sens dubte el fragment R-56 és el més original de la col·lecció gironina: dins d'un esquema compositiu semblant, mostra unes palmetes gairebé autònomes, consistentes i carneses, projectades enfora i capaces de crear uns poderosos efectes de llums i ombres a la superfície de l'equí. La insinuació de poderoses volutes vegetals a la part superior l'acosta també vagament a alguns exemples occitans. Algun capitell d'entrelleços de Rodes situa també en

¹²²⁵ Fau 1978, 130-131; Lorés 2002a, 69-72.

¹²²⁶ Similituds per a Rodes destacades especialment a Lorés 2001, 36. Per a Conques, Durliat 1990, 51-58; idem 1994, 23-25; també per a Orhac, Bousquet 1978, 63, fig. 13, i Fau 1978, 137-138, fig. 9 (figura 177a).

posició central una palmeta (com ara IX.21), però encara enganxada al cos de l'equí, sense punt de comparació amb la plasticitat del nostre exemple. També cal destacar que R-56 és l'únic capitell que conserva el collarí, com hem vist format essencialment per un tor llis a diferència del dels exemples corintis i d'entrellaços de Rodes que són més profusament decorats. Insistent en la línia d'aquests capitells d'entrellaços rodencs emparentats amb la volumetria coríntia, no es pot descartar que el capitell R-56 volgués imitar una disposició semblant a la dels capitells mixtos de Rodes de més presència vegetal en els entrellaços (III.7, IV.10) mitjançant l'articulació d'un doble registre de palmetes intercalades, suficientment voluminoses per intentar evocar les dues rengleres de fulles d'acant.

Hom es planteja avui l'impacte dels capitells de Rodes en el seu context immediat (amb conjunts d'evident relació, com el de Sant Andreu de Sureda) i més llunyà, en relació amb el marc cronològic proposat que marca l'obra empordanesa com a anterior a les escultures de Conques.¹²²⁷ És en aquesta perspectiva que caldria situar els capitells de Girona, tenint en compte que tant els referents documentals com l'estudi dels paral·lels que acabem de desplegar contribueixen a situar-los en el mateix interval cronològic que l'obra dels pilars de Rodes.¹²²⁸ Per desgràcia no coneixem res d'un hipotètic programa escultòric de Girona per poder-lo comparar de manera eficient amb Rodes. Sí que podem, en canvi, cotejar-ne les dimensions: els capitells gironins mostren més de 60 cm d'alçada i uns 40 cm de diàmetre i per tant se situen en la mateixa esfera de les cistelles rodencques. A Rodes els capitells de la nau central se situen en un marge proper als 100 cm d'alçada, 70 d'amplada al capdamunt de l'equí i uns 40 d'amplada al collarí (en aquest cas de manera semblant als de Girona); els capitells dels arcs formers són una mica més curts (uns 70 cm d'alçada) i pràcticament igual d'amples (a la part superior de l'equí una mica menys en alguns casos, vers 60 cm), mentre que els de l'ordre superior de la nau central redueixen l'amplada superior fins als 50 cm, fet que demostra que els cànons s'adapten de manera important a cada espai.¹²²⁹ La similitud bàsica de mesures, sobretot al collarí, afavoreix la proposta de situació de les peces gironines en una estructura similar (III.3.2.3).

També, com hem vist, podem constatar que documentem a la seu cistelles del tipus d'entrellaç frondós i probablement també del tipus rígid, però no pas del tipus corinti, almenys en el marc de l'escultura monumental, que sí que són presents al cenobi empordanès. Cal remarcar que a Rodes la diferència advertida entre les classes de capitells -sobretot els corintis i els d'entrellaços- no només en la decoració sinó en l'estructura de la cistella és atribuïda a la diversitat d'artífexs,¹²³⁰ a més d'a les raons simbòliques esbossades més amunt, però no se'n desprenen conseqüències cronològiques. En tot cas, la unitat estreta dels ambients generadors

¹²²⁷ Anunciat a Lorés 2001, 36-37; eadem 2002a, 72; tractat amb més detall a la contribució de la mateixa autora en premsa. La direcció habitualment invocada era en sentit invers, com a Durliat 1989, 235. Els lligams són en tot cas inequívocs.

¹²²⁸ El 1038, any de la dedicació de la seu gironina, quan les obres ja fa temps que han estat iniciades i segurament es troben força avançades (III.1.2), és també la data d'una donació al cenobi empordanès *ad operam* que Durliat evocà com a fita temporal per a situar l'escultura dels seus capitells (Durliat 1994, 8). A Girona, a més, raons addicionals relatives a l'escultura de les impostes que tot seguit comentarem aconsellen de mantenir tot el conjunt escultòric de l'església dins dels mateixos límits cronològics que a Rodes.

¹²²⁹ A manca, aparentment, de dades sobre les dimensions dels capitells en la literatura científica, recorrem a la secció longitudinal del Servei del Patrimoni Arquitectònic del Departament de Cultura de la Generalitat de Catalunya, realitzada per J.A. Adell i G. Palou (hem usat la planta dels mateixos autors a l'apartat III.3.1.3.4).

¹²³⁰ Lorés 2002a, 68.

de l'escultura tant rodenc com gironina és assegurada. En correspondència amb la interpretació que també es fa dels orígens de l'incipient escultura monumental en diferents indrets de la França del moment,¹²³¹ s'han invocat com a fonts per a l'escultura dels capitells d'entrellaços del cenobi empordanès les minatures que decoren els manuscrits contemporanis dels escriptors de Vic i de Ripoll.¹²³² Tanmateix, aquestes creacions gràfiques no són pas més lluny de Girona que de Rodes, ans al contrari: diversos trets fan pensar en una comunitat cultural i tècnica, diríem també visual, entre els escriptors de Ripoll, de Vic i de Girona, que compartien no només models (derivats d'influències diverses entre les quals la tradició franco-insular per a les decoracions d'entrellaços o la carolíngia per a les palmetes i motius vegetals, sintetitzades en les experiències aquitanes) sinó segurament també artífexs.¹²³³

No podem oblidar en aquest sentit que disposem almenys de dos exemples de produccions de l'escriptori gironí que, com als manuscrits vigatans i ripollesos -encara que més modestament-, presenten una decoració de columnes i arcs complementada amb entrellaços i palmetes. A l'Evangelari de Girona (ACG, ms. 2), datable durant el pontificat de Pere Roger de Carcassona (1010-1051), les taules de concordances es presenten emmarcades per columnes i arcs de ferradura decorats amb palmetes i semipalmetes, entrellaços i trenes (ff. 28r-32v);¹²³⁴ també les caplletres de cadascun dels Evangelis, com la «L» que encapçala el de Mateu, són plenes dels mateixos entrellaços característics de l'herència franco-insular o d'influències aquitanes (figura 178a i b). Les característiques de la decoració d'aquest manuscrit estan íntimament relacionades amb les de l'escriptori vigatà i, per tant, ripollès, el primer dels quals tingué una època d'especial florida (hom hi situà l'aparició d'un "estil osonenc") durant el període d'activitat del canonge i copista Ermemir Quintilà, al segon quart del segle i durant el pontificat d'Oliba.¹²³⁵ Igualment, en la mateixa línia hi podríem afegir l'esplèndid índex de la *Sacrorum Canonum collectio hispana* produïda a l'escriptori gironí a les darreries del segle desè (ACG, ms. 4, foli 3v), que és envoltat d'un arc de ferradura sobre columnes, tot colrat d'entrellaços i de semipalmetes ben semblants a les dels contextos escultòrics que acabem d'anomenar; fins i tot hi podem distingir una certa tendència a la consistència de les fulles, algunes de les quals esdevenen rotundes i carnosos (figura 178c-d). La decoració d'aquest darrer exemple, sempre en tinta negra i vermella o ataronjada, té unes característiques ben semblants a la que trobem en un bon nombre de manuscrits de l'escriptori vigatà, com ara la caplletra "P" al foli 117v dels

¹²³¹ Vergnolle 2000, 191-194.

¹²³² Lorés 2001, 37; Lorés 2002a, 72-73.

¹²³³ Ibarburu 1995, *passim*, esp. 166; Orriols 1988, 183-186. En aquest sentit, l'escriptori gironí és sovint representat en gran mesura pel Beatus de Torí, de cronologies un xic posteriors a les que estudiem ara, vers 1100, però l'estudi del qual permeté a P. Klein proposar per a la Bíblia de Rodes un escriptori més proper a la seu gironina, potser al mateix monestir empordanès (Klein 1972), i a M.E. Ibarburu relacionar tots dos manuscrits amb l'Evangelari de Cuixà (Ibarburu 1995, 169). Però ja veiem que les produccions anteriors, per bé que modestes i mal conegudes, ens permeten evocar un context idèntic per a les darreries del segle x, potser encara de manera més evident.

¹²³⁴ La procedència del text, però, ha estat identificada com a ultrapirinenca i no pas de la tradició més aviat isidoriana que sembla caracteritzar la família més extensa d'evangeliaris catalans i septimans de l'època (Narbona, Carcassona, Vic, Perpinyà, Manresa: Roura 1981, 359-360). El motiu de les columnes en les taules de concordances fou posat en relació amb l'evocació d'escenaris litúrgics, en concret amb el cimbori de Sant Pere de Roma (Rosenbaum 1955).

¹²³⁵ Orriols 1988, 183-186; Ibarburu 1986, 736; Ibarburu 1987, 278.

Moralia in Job (MEV ms. 26), que mostra a més la mateixa mena de motius integrats per entrelleços i semipalmets (fig. 179).

Les mateixes reflexions que fem per als referents visuals i decoratius es podrien fer a l'entorn dels lligams de tipus cultural i polític que s'han volgut destacar entre Catalunya, el Llemosí, la Rouergue, l'Alvèrnia i altres indrets com Fleury o Roma a través de l'estudi d'aquests procediments decoratius i dels promotors dels centres escripturaris, com l'abat Oliba, sense parlar de les estratègies matrionials de la casa de Barcelona:¹²³⁶ són claus interpretatives aplicables a Girona com a Rodes, tant com a Vic o a Ripoll. Cert que no coneixem amb seguretat la probablement esplèndida producció de l'escriptori empordanès; i cert també que la col·lecció de capitells de Rodes roman única en la seva majestat, mentre que a Girona comptem a penes amb cinc fragments de cistelles malmeses. Però s'ha d'admetre que l'ambient on es fabricaren els capitells rodencs, aparentment, es manifesta amb tanta o més força a Girona que a Rodes, i que no hi ha raons per pensar que no ho fes.

III.3.3.2.2.b. Altres capitells

Una altra mostra d'aquest ambient cultural, fortament caracteritzat per la represa del món antic, la constitueixen els capitells de model corinti emprats a Catalunya en aquests mateixos inicis del segle XI, entre els quals els esmentats de Sant Pere de Rodes. Abandonada avui majoritàriament l'atribució "califal" i la datació dins el segle desè que durant molt de temps acompanyà aquesta escultura, s'ha vinculat alguns dels exemples més notables de capitells d'aquesta mena amb les obres promogudes per l'abat Oliba, sobretot a les naus de Ripoll i a la cripta de la seu de Vic, tot resolent així el que d'altra manera roman com un complicat problema cronològic necessitat de justificacions forçades.¹²³⁷ Ja hem dit que a Girona no detectem restes de capitells corintis monumentals comparables als de Rodes o de Ripoll, però sí que voldríem considerar el capitell R-18 en aquest marc. Es tracta d'una peça de dimensions molt reduïdes i molt erosionada, però el poc que resta a la vista de la seva constitució primigènia sembla evocar l'organització d'aquesta mena de capitells. El doble registre de fulles que es dobleguen cap enfora a les puntes, tímidament i sense cap altra decoració conservada, determina un equí ja no tan vertical com els dels exemples dits "califals" (Cornellà de Llobregat, més clarament l'Aljafería de Saragossa) per acostar-se a la forma moderadament exvasada dels capitells de Ripoll (figura 180) o d'alguns dels de la cripta de Vic, que mostren a més la mateixa parquedat decorativa (figura 181). El capitell gironí també té un aspecte molt semblant al de la peça conservada a Cuixà estudiada recentment, igualment molt malmesa i segurament sotmesa a processos d'erosió similars a jutjar pels resultats (figura 182).¹²³⁸ D'altra banda, l'àbac incorporat al capitell gironí evidencia una forma més aviat quadrada que contrasta amb un equí gairebé perfectament cilíndric. Això ens crida l'atenció sobretot en relació a l'absència de traces de volutes, que no sabem si es deu al disseny original de la peça o a una severa erosió (cal tenir

¹²³⁶ Ibarburu 1995, 163-165; Lorés 2001, 37; eadem 2002a, 73-74.

¹²³⁷ Lorés 2007a, 184-185. Per a Ripoll, entre d'altres, Camps/Lorés/Mancho 1999, 420; darreres propostes a Lorés 2007b (compareu per exemple amb Tarracó 1997b, 182-189); Boto (2006, 176-177) no creu impossible una atribució dels capitells a la basílica de 977 i ofereix propostes per a la seva situació. Per a Vic, la descoberta i primeres consideracions a Junyent 1966, 99-106; Barral 1979, 74-76; Barral 1986, 705-708.

¹²³⁸ Lorés 2007a, 184-187.

en compte que sempre més eficaç sobre la pedra sorrenca). L'exemple citat de Cuixà presenta un tímid arrencament lateral identificable amb restes d'una voluta, però el resultat volumètric final és molt semblant. És també interessant veure com a Ripoll els exemples conservats mostren una cistella amb els dos rengles de fulles pràcticament independents, en termes de volum, de les volutes, que semblen més aviat pertanyents al cos de l'àbac. A Vic, un grup de capitells mostra la mateixa disposició, si es vol un xic més atenuada, mentre que un altre grup, el més nombrós, integra millor les volutes d'angle amb l'equí. La part conservada de Girona sembla indicar un disseny amb mínima importància de les volutes, l'atròfia de les quals, de fet, ja era indicada per Lassalle com una de les característiques dels capitells de Rodes.¹²³⁹ Cal notar, per últim, que la cistella té unes dimensions molt petites en comparació als altres exemples estudiats, ja no cal dir els casos de Rodes o de Ripoll, sinó simplement el de Cuixà (40 cm d'alçada per 27 de diàmetre inferior) o els de Vic (uns 30 cm d'alçada per uns 23 de diàmetre inferior), potser mal per mal més propera a aquest darrer marge amb els seus 25 cm d'alçada i 19'5 de diàmetre inferior.

Descrita al final del grup dels capitells, la peça R-69 sembla desmarcar-se d'aquest conjunt. La part conservada, corresponent a la meitat superior de la cistella, mostra certament encara una disposició de palmetes i tiges entrelaçades però s'allunya dels altres fragments descrits en diverses de les seves característiques: fort exvasament, volutes evidents que dominen l'estructura de l'equí, dau central destacat amb decoració figurada (almenys en una cara), presència de tiges en imitació dels caulícols. A més, les mesures de la peça són significativament inferiors a les que devien tenir els altres capitells que acabem d'estudiar. De tot plegat, el que sembla més característicament aliè als contextos descrits és globalment l'estructura de la cistella. Malgrat la mancança de tota traça de fulles d'acant, substituïdes pel disseny més tradicional de les palmetes encerclades (que recorden les de la cornisa de la torreporxo de Saint-Hilaire-le-Grand de Poitiers, datables a partir de 1049) (figura 189),¹²⁴⁰ dona la impressió que cal situar aquesta peça en un context més avançat, fruit d'experiències més aprofundides amb l'estereotomia dels capitells corintis clàssics.¹²⁴¹ Tot i amb això, tant l'ús del material com la presència de les palmetes com, encara, la distància de la peça respecte dels altres conjunt escultòrics conservats a la catedral, datats dins el segle XII i invariablement en pedra calcària, aconsellaria mantenir per al capitell R-69 una datació encara dins del segle XI.

III.3.3.2.2.c. Les impostes i la seva datació: l'escultura de Sant Daniel de Girona

Pel que fa a les impostes, és tal la seva originalitat que d'entrada podria semblar que ens trobem en un context completament diferent. Encara que s'admeti comunament una influència multiforme de l'antiguitat en l'arquitectura del segle XI, i concretament en l'escultura integrada a l'arquitectura, la mena de decoració que exhibeixen les nostres impostes no hi és gens freqüent. Els únics recursos decoratius que a primer cop d'ull es podrien relacionar amb elles, atès el grau de literalitat respecte dels referents clàssics que es pot sintetitzar en la presència del cimaci jònic, són els que caracteritzen el ben conegut grup d'esglésies provençals que abarquen el

¹²³⁹ Lassalle 1995, 385.

¹²⁴⁰ Durliat 1994, 58-62, fig. 86-90.

¹²⁴¹ Pensem, en termes generals, sense voler establir una relació directa, en experiències de recuperació de les proporcions corínties com la de Saint-Benoît-sur-Loire (Vergnolle 1985, 65-86) o encara en equins baixos i exvasats com els de Saint-Sernin de Tolosa (Vergnolle 1994, 182-183).

segle XII: de Saint-Jacques de Béziers fins a Saint-Quenin de Vaison, passant per Saint-Restitut de Drôme, Saint-Gabriel de Bouches-du-Rhône, Saint-Michel de la Garde-Adhémar o les catedrals de Saint-Paul-Trois-Châteaux i Vaison-la-Romaine, o les universalment conegudes portades de Saint-Gilles du Gard o de Saint-Trophime d'Arles.¹²⁴² Hi haurem de tornar d'aquí a poc. Però peces comparables no es presenten ni a Catalunya ni pràcticament en cap altre indret de l'Europa occidental, que sapiguem; és a dir, en la seva rotunditat clàssica, no troben gairebé cap paral·lel en l'escultura arquitectònica del moment. Una anàlisi detallada d'aquestes peces excepcionals, encara que no ens permeti modificar aquesta absència de paral·lels en un marc ampli, sí que ens permetrà situar-les dins d'un sistema decoratiu de certa unitat que inclogui els capitells descrits i, més important encara, assentar una datació prou ferma dins del segle XI, concretament en coherència amb els propis capitells.

La clau d'aquesta datació, que és cabdal per a la nostra proposta, procedeix d'una relativament modesta construcció monàstica de la rodalia immediata de Girona que ja hem anomenat en parlar de l'estructura dels murs (III.3.2.2.2) i que adquireix un relleu encara més important quant a l'escultura.¹²⁴³ A l'església del monestir de Sant Daniel, amb panys de paret principals de tipus llombard i reforços cantoners fets a base de gran carreu preferentment de pedra sorrenca, es conserven *in situ* una sèrie d'impostes decoratives incloses en aquests reforços i també d'aquesta mena de material lític, de manera que, com és comú en molts casos de tombants de l'any 1000 i del segle XI l'escultura es troba a les impostes de sustentació dels arcs de l'edifici. Les dues primeres peces que descriurem, gairebé idèntiques entre elles, se situen a l'arrencament de l'arc de l'absidiola nord de l'església, l'única que s'ha conservat de les dues que el temple posseïa en sengles braços del transsepte (figura 183a). Són peces de factura més senzilla i barroera que les de la catedral, decorades només per una de les seves cares, la que mira a l'interior; totes dues sobresurten de la línia del mur en forma de pronunciada cornisa, presentant un perfil nítid que reflecteix clarament els registres en què s'organitza la seva decoració. Els blocs, però, protagonitzen en solitari aquest avançament de l'arc: la primera dovella, que carrega damunt seu, s'enretira fins a recuperar la línia del brancal. La imposta de la dreta, d'uns cinquanta centímetres d'amplada per uns quaranta d'alçada, es conserva en prou bon estat, fet que permet descriure'n amb precisió la decoració. Aquesta consisteix, de baix a dalt, en els següents elements: una motllura o filet decorat amb forats quadrats a intervals regulars; una gola molt pronunciada amb tres permòdols cilíndrics molt sobresortints; una altra motllura amb forats quadrats, alineats amb els inferiors; un cimaci jònic molt rústec, abocat a l'exterior, semblant a un seguit d'òvals concèntrics; i finalment un registre més alt i vertical que presenta quatre arquets cecs en relleu molt baix. Malgrat el malmenament de la part superior del bloc, es podria intuir la presència d'un filet superior semblant als anteriorment descrits (figura 183b). L'altra imposta corresponent, a l'esquerra de l'absidiola, fou retallada o malmenada severament en el seu angle exterior, però s'hi poden reconèixer fàcilment els mateixos trets decoratius, en aquest cas amb cinc arquets cecs al registre superior encabits en la mateixa amplada de la seva companya (figura 183c). Aquestes impostes no presenten traces d'haver

¹²⁴² Lassalle 1983, *passim*; Vergnolle 1994, 323-325; darreres reflexions a Hartmann-Virnich en premsa.

¹²⁴³ La datació per a les impostes i un primer avanç d'interpretació han estat publicats a Sureda 2007a, on es trobaran moltes de les reflexions desplegades als propers paràgrafs.

estat modificades significativament en la restauració de 1959, de manera que cal considerar-les pertanyents a l'edifici original.

Més impostes decoren els quatre angles del creuer de l'església, al nivell de l'arrencada dels dos arcs que separen el creuer de l'absis i de la nau respectivament (figura 184a). De les quatre peces allí situades, segons els testimonis oculars de la restauració que hem pogut recollir, només la sud-occidental és autèntica. Les altres tres foren reproduïdes en pedra a partir de la primera per la germana M. Agnès Brunet l'any 1959, i en tot cas mostren la interpretació que en aquell any es podia fer de l'única imposta conservada.¹²⁴⁴ És una curiosa peça de dimensions també considerables, en tot cas de la mateixa amplada del pilar i arc que decora (uns 80-90 cm). La seqüència dels seus elements decoratius és la següent: motllura estreta; cimaci jònic molt estilitzat i amb molt poc relleu (similar gairebé a un registre d'astràgals); cinc mènsules molt verticals (amb més alçada que fons), desproveïdes de volutes o permòdols i decorades amb un motiu semblant a una espiga o fulla de palma oberta cap amunt; en els espais entre aquestes mènsules, tant en els frontals com en els superiors, s'observa una senzilla decoració a base de cercles que inclouen rodes o flors de vuit pètals, rabassudes i de relleu molt baix; al damunt, un altre registre d'astràgals similar a l'anterior però de menors dimensions; i, coronant-ho tot, un registre pla (figura 184b).

Cal sumar a aquestes peces, raonablement conservades i en el seu emplaçament original, altres indicis que ens parlen de la decoració del conjunt i que han pervingut a nosaltres molt fragmentàriament. A l'arrencament de l'arc former dret del creuer, que donaria accés a l'avui desaparegut braç de migdia del transsepte, dos grans blocs d'uns 100-110 cm d'amplada mostren restes escapçades i repicades del que probablement havien estat impostes similars a la darrera que hem identificat. En efecte, al brancal oriental s'hi veu, començant per baix, un cimaci jònic extremadament esquemàtic, reduït gairebé a un seguit de semicercles concèntrics de poc relleu; damunt, quatre cercles amb flors de vuit pètals de característiques semblants als anteriorment descrits. La resta del bloc és repicada, però és lícit imaginar cinc mènsules entre els cercles (figura 185a). Al seu davant, la imposta occidental es conserva encara més fragmentàriament: només disposem del registre inferior, amb els òvals semicirculars (figura 185b). El malmenament d'aquesta darrera peça, en atenció al relat de les reformes a l'església, degué tenir a veure amb la construcció d'un passadís d'accés a l'antic cor alt, bastit en època moderna i desmantellat durant l'esmentada restauració. En darrer lloc, un petit fragment conservat avui al claustre del cenobi ens sembla que permet restituir amb versemblança l'aspecte d'aquestes impostes desaparegudes. La petita peça mostra el mateix cimaci jònic extremadament sintètic; damunt d'ell s'insinuen uns daus que podrien correspondre a arquets cecs anàlegs als de les impostes de l'absidiola nord; i sota del cimaci, s'observen clarament les restes de dues mènsules, entre les quals apareix un fragment de cercle decorat amb una flor, identificable amb tota versemblança amb el casetó corresponent (figura 185c). És assenyat pensar que aquest petit fragment procedeix del retall o malmenament de les impostes anteriorment descrites o d'altres com elles, situades en el mateix edifici en posicions anàlogues. Efectivament, el parament dels pilars que sustenten l'arc former esquerre del creuer, que dona

¹²⁴⁴ Probablement amb fonts idèntiques a les nostres, la peça autèntica ja havia estat identificada a Adell 1991b, 180-181.

accés al braç nord del transsepte, mostra uns grans blocs d'alçada similar als descrits, amb evidents traces d'haver estat repicats.

Totes les peces de Sant Daniel, doncs, són impostes situades a l'arrencament dels arcs principals de l'edifici: als arcs torals i formers del creuer i al primer plec de l'absidiola conservada. També val la pena notar que es tracta de grans blocs de pedra sorrenca que, recordem-ho (III.3.2.2.2), es corresponen precisament amb la manera de tractar els paraments d'aquests punts claus de l'estructura de l'edifici (cantonades, pilars, reforços i plecs) (figura 155).

Val a dir que abans de les presents investigacions¹²⁴⁵ ni les peces de la catedral ni les de Sant Daniel que acabem de descriure no havien estat objecte d'estudi detallat i menys encara comparatiu. Les de la catedral han estat esmentades i reproduïdes en algunes publicacions, ja citades, junt amb altres del mateix fons lapidari, i algunes d'elles han estat exhibides en exposicions.¹²⁴⁶ Les de Sant Daniel, que sapiguem, no havien estat mai reproduïdes fora del volum corresponent de la *Catalunya Romànica*, on se'ls reconeix una decoració de «temàtica arcaïtzant».¹²⁴⁷ Diem això perquè les semblances entre els dos conjunts són tan estretes i, al nostre entendre, tan significatives que se'ns fa estrany que ningú no ho hagués destacat, especialment Mn. Jaume Marquès, que sens dubte coneixia tots dos conjunts.

Veritablement, la similitud de les peces d'un i altre lloc és més que notable. Especialment es poden acotar correspondències estretíssimes entre el conjunt B de la catedral i les impostes de l'absidiola de Sant Daniel, i entre el joc C i la composició general de les impostes dels arcs del creuer de l'església del cenobi benedictí. No cal abundar gaire en l'evidència d'aquesta similitud, que resulta prou evident. Fixem-nos en la primera parella: tant el joc de la catedral com el de Sant Daniel presenten una estructura idèntica, basada en la presència d'una gola amb permòdols coronada per un cimaci jònic i un altre registre molt vertical, amb arcs a Sant Daniel, pla o repicat a la catedral; més encara, aquests elements estan separats per motllures bisellades amb uns característics forats quadrats a intervals regulars. La segona parella té similituds no tan exactes però igualment significatives: en tots dos casos existeix un cimaci jònic que suporta unes mènsules fortament verticalitzades i uns casetons més aviat petits decorats amb motius vegetals. Les peces de Sant Daniel afegixen un segon cimaci jònic o registre d'astràgals al capdamunt, que segurament sintetitza la complexitat del conjunt de la seu: recordem que en la composició general del joc C el segon cimaci anava acompanyat de tres registres de denticulat, que són absents als blocs del monestir. Igualment, al cenobi la decoració esculpida entre les mènsules d'aquest segon joc abarca tant els plans superiors com els frontals, ignorant el lloc canònic del casetó dins la cornisa, sota el ràfec i mai disposat frontalment, que les peces de la catedral respecten de manera escrupolosa.

Les evidents semblances que es poden establir entre el conjunt de Sant Daniel i el de la catedral ens proporcionen un criteri cronològic a través de la documentació disponible sobre la construcció de l'església del cenobi. Sabem que aquesta es construïa pels volts de 1018, data en què la comtessa Ermessenda reconeixia que havia iniciat les obres i que es proposava d'acabar-

¹²⁴⁵ De la qual deriva, ben entès, el treball anteriorment citat (Sureda 2007a).

¹²⁴⁶ *Domus Domini* (Centre Cultural de la Fundació Caixa de Girona, del 30 de maig al 5 de juliol 1997); *Girona carolingia* (Museu d'Història de la Ciutat de Girona, del 15 de juliol al 27 de setembre de 2002); *La Catedral de Girona. L'Obra de la Seu* (Sala Girona de la Fundació "La Caixa", del 19 de setembre al 13 de novembre de 2003).

¹²⁴⁷ Adell 1991b, 180.

les en compliment del testament del seu espòs: *incoavi predicta ecclesia edificare et Deo auxiliante perficere*.¹²⁴⁸ En les poques ocasions en què s'ha escrit sobre les impostes de Sant Daniel no s'ha dubtat sobre la seva coetaneïtat amb l'obra on s'integren;¹²⁴⁹ ja hem dit que la nostra pròpia exploració ens inclina també a considerar que són peces originals i que es troben *in situ*. En atenció a la qualitat de la talla dels fragments de Sant Daniel, més barroera, menys profunda i més mal acabada que la de les peces del conjunt de la catedral, és raonable afirmar que l'escultura del cenobi gironí pogué ser realitzada tot inspirant-se en les impostes de la seu, que per tant haurien estat elaborades amb anterioritat o bé, com a màxim, de manera simultània. Conseqüentment, caldria establir la data de realització dels relleus de Sant Daniel (versemblantment, dins la primera meitat o més probablement el segon quart del segle XI) com el *terminus ante quem* per a l'execució o almenys el disseny de les peces de la catedral; una datació global a l'entorn de 1030-1040 escauria també a la factura dels capitells, que recordarem que hem pogut situar per les seves similituds amb el conjunt de Sant Pere de Rodes.

III.3.3.2.2.d. La singularitat de les impostes gironines

En iniciar la nostra anàlisi de les impostes de la seu ja indicàvem que ens havíem trobat amb una absència de paral·lels estrictes; això s'estén, òbviament, a l'escultura de Sant Daniel. Tanmateix, sense demanar l'exactitud ni cronològica ni formal, serà útil repassar una sèrie d'exemples que sens dubte ajudaran a millorar la contextualització de les nostres peces.

Deixant doncs per ara de banda la cronologia, la mirada a Provença esdevé essencial: és l'únic lloc on es poden trobar composicions generals semblants a les que dibuixen les nostres peces. Quan anunciàvem el poc èxit de la nostra recerca de paral·lels aprofitàvem per fer referència d'antuvi als coneguts exemples provençals que incorporen tot el lèxic decoratiu antic, sovint amb alegre independència de la sintaxi canònica d'època romana. A la cornisa de la capçalera de Saint-Jacques de Béziers, damunt d'un capitell (significativament) d'entrellaços hi trobem un llistell d'astràgals, un denticulat gran a base de permòdols cúbics que sorgeixen d'una superfície inclinada, un cimaci jònic i una curiosa combinació de cornisa i arquitrau (dos nivells en degradació ornats amb mènsules verticals de vigorosa decoració vegetal) que sosté un petit denticulat i el ràfec superior (figura 186). Les investigacions realitzades a l'interior de l'absis en ocasió de la seva restauració van permetre documentar decoracions semblants (denticulats, escacats, oves i dardells) i acreditar que l'arc triomfal se sostenia damunt capitells de model corinti.¹²⁵⁰ Més espectacular fins i tot que això és la comparació de les nostres restes amb l'escultura de la catedral de Vaison-la-Romaine, i no només per les impostes d'alguns dels pilars interiors, que reproduïxen perfectament un cimaci jònic, unes mènsules i un cimaci lèsbic (figura 187a), sinó especialment per la seva cornisa exterior. Aquesta gran cinta que ressegueix tot el ràfec del temple es compon de diversos registres. A l'inici, una llarga inscripció de gran format en caràcters capitals quadrats, d'evident filiació epigràfica romana, té al damunt un fris de bells

¹²⁴⁸ 1018, 3, 16: la comtessa Ermessendis de Barcelona i el seu fill Berenguer <Ramon I>, en execució de la voluntat del seu respectiu espòs i pare Ramon, fan donació a l'església de Sant Daniel que la mateixa comtessa ha edificat de béns situats en diversos llocs. CDS, d. 6, 63-66. Cal notar que fins aquesta edició de Josep M. Marquès, a remolc d'un error de Montsalvatje els autors solien datar el document el 1020: Puig/Falguera/Goday 1911, 272; Whitehill 1973 [1941] 49-50; Vigué/Pladevall/Sanz 1991, 179.

¹²⁴⁹ Adell 1991b, 180.

¹²⁵⁰ Esquieu 1978, 135-137.

motius vegetals també perfectament clàssics. Damunt hi ha un curiós registre que sembla combinar els elements propis de les mènsules i casetons amb un aire general de denticulat, al damunt del qual apareix un entaulament format per un arquiteu, un cimaci jònic, un denticulat i un cimaci lèsbic (figura 187b). A banda d'aquests darrers elements, cites clàssiques literals comparables a les peces gironines, cal destacar la impressionant semblança dels casetons del registre mitjà amb els que descrivíem en les peces del joc C de Girona, en alguns casos gairebé en termes d'identitat estricta: distingim sense dificultat la doble semipalmeta de R-75, R-76 (de costat) i R-81, la flor de perfils ondulats i disposició quadrada de R-51, la fulla sola i asimètrica de R-73 o la flor estrellada de R-5 i R-57. Fins i tot algun exemple evoca la flor carnosa de l'únic casetó del joc B, a la peça cantonera R-52. La semblança és tan exacta que, en cas que no haguéssim conegut amb precisió la procedència de les escultures, de ben segur que hauríem atribuït els dos treballs als mateixos tallers. La catedral de Vaison, en tot cas, resta també un exemple únic en el seu gènere. Més enllà d'aquests dos exemples, que es compten entre els més primerencs del grup provençal (com a màxim de les darreries del segle xi), qualsevol de les altres construccions del grup podria proveir cimacis jònics comparables als de Girona per la seva fidelitat als models antics; costaria més, potser, localitzar denticulats cilíndrics similars als del joc C, per bé que la sobreposició de dos o més registres de dentículs, en una disposició que es confon amb la de l'habitual escaquer, també és present en nombrosos edificis com ara el propi interior de Saint-Jacques de Béziers o de la catedral de Saint-Paul-Trois-Châteaux.¹²⁵¹ Les peces de Girona, en resum, són comparables per la utilització dels motius clàssics en composicions que resulten força canòniques en el seu lèxic, però no gaire o no gens en la seva sintaxi; l'estructura del joc B o, encara més, la del joc C, són testimonis d'uns procediments compositius del tot anàlegs. Però recordem que com a mínim mig segle, aproximadament, deu separar l'escultura de la catedral del més recent dels seus paral·lels provençals.

Si renunciem a cercar la reproducció més o menys semblant de tota la nostra composició, veurem que altres contextos poden revelar alguna semblança d'interès, encara que sempre puntual. A Santa Fe de Conques trobem, gairebé amagat, el que sembla ser el paral·lel parcial més exacte dels nostres cimacis, tot i que amb una certa distància, i a més situable en una cronologia prou corresponent dins el tercer quart del segle xi.¹²⁵² L'àbac d'un dels capitells del braç sud del transsepte mostra un registre central amb uns motius globulars semblants a oves separades per una mena de dardells que, de fet, semblen dibuixar una ziga-zaga; potser el més notable d'aquesta composició és que aquesta espècie de cimaci jònic és limitat, a dalt i a baix, per uns filets amb forats quadrats que els fan molt semblants als nostres motius decoratius. A la torre-porxo de Saint-Hilaire-le-Grand de Poitiers, que cal datar vers 1049, hi trobem capitells d'àbac decorat amb una mena de semicercles penjants emmarcats entre franges veticals, responsables d'un efecte vagament semblant a un cimaci jònic extremadament esquemàtic; i a la mateixa estructura, assenyaladament, s'hi esculpí una esplèndida cornisa amb elements prou propers als d'un cimaci lèsbic sostinguda per mènsules (figura 189).¹²⁵³ En realitat, però, la decoració és formada per palmets, encerclades les inferiors, i les mènsules, tot i conservar

¹²⁵¹ Lassalle 1983, 53, 73-77; Vergnolle 1994, 324.

¹²⁵² Durliat 1990, 51-52; Cazes 2006, 115-116.

¹²⁵³ Durliat 1994, 58-62, fig. 86-90.

estilemes que recorden les volutes, roleus o fulles del món clàssic, participen ja d'una plàstica molt diferent.

Si finalment prescindim del cimaci jònic i prenem altres elements de la composició per separat sí que trobem paral·lels fàcilment. Palmetes semblants a les dels casetons del joc C, si es vol una mica menys plàstiques, es troben a l'escultura de les llindes rosselloneses i al seu entorn, com veïem en glossar l'ampli món dels capitells de plameta i entrellaç i en general de l'escultura arquitectònica d'inicis del segle onzè (III.3.3.2.2.d); si de cas es pot destacar la seva semblança més que notable amb exemples de funció semblant però de disposició diferent, com ara les impostes de la seu romànica de Barcelona (figura 190)¹²⁵⁴ o les decoracions dels capitells trapezoidals a la finestra frontal i a les del campanar de l'església de Sant Ponç de Corbera, que per cert es vinculen a la temàtica de la pintura conservada a l'interior.¹²⁵⁵ És sobretot el motiu de permòdols cilíndrics identificable al joc B el que de llarg té més èxit i pot connectar les nostres peces amb tradicions decoratives llargament identificades dins el segle xi. Les sèries de permòdols, tipològicament descriptibles com un tor seccionat a intervals regulars, es troben arreu en múltiples variants (amb més o menys relleu, dins superfícies planes o cóncaves) des dels tombants de l'any 1000 (com a l'exterior de l'església de Cravant, a la Turena, combinades per cert en una articulació dels paraments de clares ressonàncies classicitzants, o a Saint-Mexme de Chinon)¹²⁵⁶ fins al segle xi ple, a les col·laterals de la mateixa església de Saint-Hilaire de Poitiers.¹²⁵⁷ És també una sèrie contínua de permòdols de secció cilíndrica molt semblants als de Girona la que ressegueix el sòcol del deambulatori de l'església de Santa Fe de Conques (figura 191), com ja sabem la part de l'església ornada amb capitells d'entrellaços, o que decora amb insistència els guardapols i extradossos de tants i tants arcs de Saint-Sernin de Tolosa, preferentment a la zona de la capçalera (figura 192). En aquest sentit voldríem destacar un paral·lel idèntic de la nostra peça R-3 en un cimaci procedent de l'antiga catedral de Vic (MEV 9762),¹²⁵⁸ també cantoner a tres cares vistes i integrat per dos registres de permòdols alterns separats per filets ornats amb forats quadrats (figura 193); la gran semblança no deixa de ser significativa, un cop més, dels estrets lligams entre les dues seus. Més enllà, la recerca de paral·lels en el món del permòdol o de les sèries de permòdols seria tan inacabable com relativament inútil; la consideració d'aquests dos darrers blocs ens du ja al terreny de l'escaquer, tema de difusió extraordinària en tot el panorama romànic¹²⁵⁹ i especialment al llarg dels camins que duïen a Sant Jaume de Galícia: els permòdols de Conques i de Toulouse que hem comentat en constitueixen un bon precedent, que havia d'eclosionar en forma d'escacs en conjunts com el de Jaca o tants d'altres. El més original dels nostres permòdols, doncs, no són pas ells mateixos, sinó tot allò que els envolta.

És doncs la cornisa amb mènsules i casetons, els denticulats cilíndrics i, per damunt de tot, el cimaci jònic el que fa més singulars les nostres peces i condensa, podríem dir, la seva romanitat. I és que, encara que Puig i Cadafalch inclogués els «ous jònics» en el seu catàleg de

¹²⁵⁴ Beltrán de Heredia/Lorés 1005, 112-115.

¹²⁵⁵ Camps 1992, 347; Pagès/Carabassa 1992, 348-349.

¹²⁵⁶ Vergnolle 1994, 113, fig. 128; Heitz 1987, 211 i 288.

¹²⁵⁷ Durliat 1994, 60, fig. 89.

¹²⁵⁸ Barral 1979, 167, fig. 130, núm. 47.

¹²⁵⁹ Sgrigna en premsa.

motius decoratius del segle xi,¹²⁶⁰ a Catalunya amb prou feines conservem exemples que es puguin comparar a les cites clàssiques literals de Girona; llevat del cas de Conques, on conviuen el cimaci i els permòdols tot i que sense connexió orgànica, tot just es podria admetre una presència escadussera de motius remotament semblants, en casos interessants en tot cas per la seva proximitat geogràfica. A l'església parroquial de Santa Maria de Vilanant (Alt Empordà) hom observa una imposta datada convencionalment a les darreries del segle desè i que presenta una estructura decorativa similar a la que s'observa als blocs del creuer de Sant Daniel: faixa amb ziga-zaga, registre de petits permòdols, registre de motius circulars similars a oves i dardells molt i molt estilitzats, un altre registre de petits permòdols i finalment un filet amb decoració similar a una trena (figura 194).¹²⁶¹ La semblança dels permòdols és negligible, però en canvi la dels pseudo-cimacis jònics, tots dos tan esquemàtics i en un relleu tan baix, és remarcable. En tots dos exemples es pot interpretar que, en cas que efectivament es tracti d'evocar un cimaci jònic, els dardells han desaparegut i les oves han perdut tota mena de forma ovoide per convertir-se gairebé en cercles decorats amb incisions laterals concèntriques; les restes d'un cimaci han estat incorporades a una concepció de la imposta formada per registres únicament horitzontals, que cal animar amb diferents recursos. Res a veure, o ben poc, amb el caient gairebé vitruvià -en comparació- de les peces de la catedral. En tal sentit, aquestes cintes decoratives poden recordar, llunyanament, els registres amb delicats dardells de dues puntes entre òvals del tot circulars, que trobem en marbre a l'antiga porta convertida en finestra a Sant Andreu de Sureda o en traquita al collarí i al cimaci d'alguns dels capitells de la nau de Sant Pere de Rodes (figura 195a i b);¹²⁶² són, però, registres obrats amb una talla de molt més detall i qualitat, que ha estat comparada al treball d'ivori sobretot pel que fa a Sureda. Malgrat que la semblança amb els nostres cimacis sigui en tots aquests casos certament remota, no podem deixar de notar que amb aquests que serien els únics exemples comparables hem anat a parar de nou al context empordanès i rossellonès que ens servia fa una estona per caracteritzar els capitells i, encara més enllà, l'edifici que estudiem des d'un punt de vista constructiu.

Quines degueren ser les fonts d'aquestes peces, tan singulars en la seva literalitat gràfica respecte dels elements integrants d'una cornisa clàssica? Segons les recerques de paral·lels, sembla que no els hem de cercar en l'art del moment arreu d'Europa, o si de cas en remots exemples de la represa carolíngia que no havien tingut continuïtat. El "renaixement català" del segle xi no és un mal context, menys encara si poguéssim pensar en un Vitruvi conservat, posem per cas, a l'escriptori gironí. Però d'això no en tenim traces -sabem que se'n copiaren fragments a Ripoll (III.3.1.4) però no hi hi cap dada per a Girona- i a més, si tal cosa s'esdevingué, no tingué conseqüències tan explícites enlloc més que a Girona. Cap de les escasses interpretacions del cimaci jònic a la Catalunya del moment són tan literals. En aquest sentit, per explicar-nos-ho millor, caldria no negligir una possibilitat: la presència directa de motius decoratius d'època romana on poguessin emmirallar-se els escultors de la seu. Si, tal

¹²⁶⁰ Puig/Falguera/Goday 1911, 565. Hem de confessar que no sabem a què es referia. Potser es tracta d'alguns dels exemples que comentarem tot seguit, però tenint en compte que l'escultura de Rodes era classificada al segle XII. En aquest segle sí que se'n documenten amb facilitat, com ara un capitell de Sant Pere de Galligants o una de les impostes del claustre de Ripoll (Barral 1987, 253).

¹²⁶¹ Barral 1981, 111-113, fig. 11.

¹²⁶² Els dels capitells III.6 i V.12, per exemple.

com destaca la recerca actual, cap altre edifici que l'antic temple romà no va construir-se al solar de la catedral fins l'inici de l'obra romànica, aquest va haver de ser desmantellat i devia oferir la seva decoració a la contemplació dels qui assistien al naixement del nou edifici. No oblidem que hi ha algunes (poques) peces que es poden atribuir a aquesta hipotètica estructura antiga (II.4). De fet, com s'indicava en el seu moment (II.5), les peces del joc B i C evoquen amb força models medioaugustals de context provençal o llenguadocià: dins d'una certa varietat que implica proporcions més rabassudes al joc B i més allargades al joc C, les oves són en general curtes, sorgides de la part superior i més afusades a la inferior, d'emmarcament força obert, dardells amples amb aresta central i sense punta de fletxa i perfils globals propers al quart de circumferència (figura 30).¹²⁶³

En resum, els cimacis jònics de les nostres impostes romàniques presenten una qualitat tal, una profunditat allunyada fins i tot de la talla a bisell comuna en el moment, que s'explicaria molt millor si penséssim en la presència immediata, a l'abast de la mà, dels models originals necessaris. És veritat que la talla a bisell reapareix plenament en les còpies de Sant Daniel, cosa que precisament contribueix a identificar-la com a tals còpies. Però a la seu, salvant les distàncies, la possible immediatesa dels relleus romans hauria provocat un procés creatiu de característiques (si se'ns permet l'expressió) "provençals". En efecte, a Provença al segle XII es van fer còpies en marbre i de gran qualitat de motius procedents d'uns originals també en marbre i també de gran qualitat; a Girona al segle XI potser es feren còpies en sorrenca de motius procedents d'uns originals també en sorrenca i de qualitat seriosament provinciana. Si aquesta nostra hipòtesi fos correcta, explicaria de passada la similitud decorativa entre els elements del fons lapidari de la seu; i entendríem millor que mai com és que hom es preguntà durant un temps si les peces en qüestió eren romanes o romàniques.

Podem doncs afirmar que les impostes de la seu romànica de Girona presenten una gran singularitat en el seu context cronològic i geogràfic, tant a escala regional com internacional. Per fortuna, hem vist que existeixen elements suficients per a proposar una datació ferma i per tant assegurar aquesta condició d'*unicum* que, amb bon seny, provoca normalment la malfiança de l'estudiós. Però tot fa pensar que en aquest cas no ens equivoquem si ho creiem així. I aquest context cronològic és, de fet, el mateix que el dels capitells que glossàvem en els apartats anteriors. Tot indica que impostes i capitells constituïen un sistema decoratiu coherent dins la catedral romànica de Girona, dedicada el 1038. De fet, encara que per raons pràctiques la recerca de paral·lels per a capitells i cornises s'hagi dut a terme per separat, la combinació d'aquestes dues menes de decoracions no és pas inèdita. A banda de la convivència de permòdols i capitells d'entrellaç a la capçalera de Santa Fe de Conques, de fet hem vist un exemple molt eloqüent (encara que més tardà) de la combinació de capitells i cornises classicitzants a l'absis de Saint-Jacques de Béziers (figura 186), on un entaulament clàssic de sintaxi curiosa és sostingut per capitells d'entrellaços que serien formalment inscrivibles en l'ambient menys corintitzant i més rígid del conjunt de Rodes. Vegem doncs com podia articular-se aquest ric sistema decoratiu dins l'edifici que amb tota versemblança l'acollia.

¹²⁶³ Amy/Gros 1979, I, 150.

III.3.3.2.3. Les peces en la seu del segle XI: estètica i estàtica

Sens dubte que les peces que hem descrit tenien una posició destacada en l'estructura de la seu romànica, dins la qual constituïen una important part dels recursos decoratius. En primer lloc la poca manejabilitat dels mateixos fragments fa evident que pertanyien a una construcció situada en el mateix indret en què foren localitzats. Que els blocs estiguin tots invariablement retallats no ens ha d'impedir atribuir-los a l'edifici romànic, ni implica forçosament que hagin de procedir d'un edifici anterior. Primerament, per la semblança amb les peces de Sant Daniel: si aquestes són còpies de les de la catedral, és més fàcil pensar que es tracta d'obres coetànies i que la nova catedral pogué ser un excel·lent model per al monestir. No oblidem que els artífexs de Sant Daniel treballaven per a les mateixes persones que auspiaven les obres a la seu. Els qui acomplien els desigs de la comtessa Ermessenda, més que cercar els seus models en un antic recinte pagà en vies de desaparició o en ruïnes disperses, tendrien a emmirallar-se en el nou edifici que ella mateixa promovia, en la nova arquitectura que creava juntament amb el bisbe, el seu germà; sens dubte un producte d'alta qualitat des del punt de vista tant material com conceptual. En segon lloc, si les impostes no procedeixen de la catedral de 1038, caldria buscar per a elles un altre edifici en el mateix recinte. I ja tenim alguns altres fragments del fons lapidari que poden ser testimonis de l'existència d'un antic temple (II.4). No podem obviar tampoc el fet que no tenim cap constància, ni documental ni arqueològica, que hagués existit cap altra construcció de nova planta entre l'antic temple foral i la catedral romànica: les darreres investigacions proposen que la mutació del títol catedralici, coincident amb la consolidació del govern franc a la regió, no representà la construcció d'un nou edifici catedral intramurs, sinó només l'adaptació del vell temple (II.6). En tercer lloc, pot ser significatiu el fet que només es conservin fragments de cornisa o de decoració anàloga a la de les cornises clàssiques: cap fris, cap arquitrau, cap fragment de frontó, que potser haurien aparegut si es tractés d'un temple clàssic. La tria de les cornises i només d'elles escau als paràmetres de la decoració provençal exposada i del paral·lel de Sant Daniel, la qual cosa la situa de nou més a la seu romànica que al seu edifici precedent. I en quart lloc, i més definitivament, la datació que venim de proposar és ferma: els capitells tenen paral·lels innegables, i les impostes, certament més originals, són situades cronològicament sense dubte pels exemples de Sant Daniel o per la decoració dels casetons a la cornisa de Vaison, entre altres criteris exposats. El fet que les peces fossin retallades degué obeir doncs a la necessitat de regularitzar les seves dimensions a l'hora de carregar les voltes gòtiques amb algunes d'elles, i no pas a un reaprofitament de peces romanes en l'obra romànica, com s'hauria pogut pensar.

Malauradament, a causa d'aquests retalls que els nostres elements van patir, no conservem gaire formes completament definitòries a l'hora d'aclarir la seva possible funció i posició en el temple del segle XI: tot just comptem amb una peça a tres cares vistes i unes quantes més que fan cantonada. La peça a tres cares vistes R-3 (figura 172i) és la que es pot situar més directament: tant per la seva forma com per la seva decoració (truncopiramidal, escaquer, sense casetons inferiors) és fàcil que es tracti d'una imposta o àbac destinat a coronar una estructura vertical, fins i tot potser un capitell exempt o, més segurament, empotrat per una de les seves cares. Hem vist que existeix un paral·lel idèntic d'aquesta peça, un bloc recuperat de manera molt significativa durant les excavacions de la catedral de Sant Pere de Vic (figura

193) i conservat al MEV (9762) al costat d'altres impostes amb escaquers més convencionals. Aquesta peça és, per cert, de les que no compta amb cimaci jònic, encara que té permòdols i filets foradats absolutament coherents amb els altres fragments del mateix joc; malgrat això, les dimensions dels seus elements són sensiblement inferiors a les que presenten les altres peces (els permòdols mesuren 8'5 cm d'amplada per 3-4 d'alçada, davant dels de les altres peces, que arriben als 11'1 per 5'5 cm). Això i les dimensions totals (uns 66 cm d'amplada a la part superior i un màxim de 40 a l'inferior) ens obliguen a pensar en un element de sustentació més aviat petit, com a màxim corresponent al capitell R-69, d'una amplada màxima a l'àbac d'uns 60 cm. Aquestes dues peces podrien tenir a veure, tal com ja s'ha formulat per al capitell,¹²⁶⁴ amb el sistema de sustentació, coberta i decoració del pòrtic o Galilea de la seu. Les dimensions inferiors del capitell, que impliquen un diàmetre inferior menor de 40 cm, s'adiuen prou bé amb les dimensions de les bases de semicolumnes que emmarcaven la porta interior de la Galilea excavada el 1998 (figures 39-41). Com que tant el capitell com les bases demanen una semicolumna, no sembla versemblant relacionar-hi els fustos de columna exempta R-67 i R-68. La possible situació a la Galilea d'aquest capitell R-69, per al qual proposàvem una cronologia un xic més tardana que la dels seus companys monumentals, i de la imposta R-3, ja propera a la disposició dels escaquers tan habitual més enllà del primer terç del segle XI, escaurien a una datació dels treballs de coberta de la Galilea dins un segle XI avançat, en tot cas més tard de la data de la dedicació (vers 1050?), però no pas tan tard com al segle XII, com s'ha proposat en algun cas, per les raons que ja s'han exposat (III.2.2.3.4, III.3.1.2.3.b, III.3.2.2.2). Una cosa semblant passa amb el capitell R-18, que relacionem amb la represa del model corinti en el nostre context cronològic: és impossible suposar per a ell una inserció en mecanismes de sustentació d'una mínima entitat estructural. Per això entenem que degué formar part d'algun element de mobiliari litúrgic, com per exemple un cimbori o baldaquí com els que sabem que Oliba construï a Ripoll o a Cuixà, on precisament en alguna ocasió s'ha proposat de situar el capitell de les mateixes característiques (però una mica més gran) conservat a l'abadia del Conflent.¹²⁶⁵ Tot i amb això, cal admetre que no disposem de cap referència documental al respecte.

És clar en tot cas que per a la majoria de les altres peces, tant els capitells com les cornises, cal pensar en elements de sustentació més grans: les cistelles havien de tenir una alçada mínima de 60 cm, i els dos jocs de cornises B i C ascendeixen a uns 50 i 60 cm mínims respectivament en la seva composició completa. Tot invita a acudir al context de la gran nau que definia l'església, prenent com a punt de partida els paral·lels majors que hem analitzat tant per als capitells (Sant Pere de Rodes) com per a les impostes (Sant Daniel de Girona). A Sant Pere de Rodes o a edificis de la seva esfera immediata, com Sant Andreu de Sureda, o també en altres exemples del mateix context però ja d'avançat el segle XI (Santa Eulàlia i Santa Júlia d'Elna, Sant Miquel de Fluvià), els capitells es troben integrats en un sistema de columnes sobre

¹²⁶⁴ Freixas et al. 2000, 93, fig. 51 (proposta gràfica de restitució de l'interior de la Galilea a càrrec de Jordi Sagrera); el capitell, *idem* 103, fig. 56 i 105, fig. 57.

¹²⁶⁵ Una primera proposta de Puig, Falguera i Goday (1911, 406-410) és glossada a Ponsich 1993a; darrerament, s'han ocupat del cimbori els articles de D. Codina (2007) i, específicament per a les possibles restes escultòriques, d'Immaculada Lorés, qui tendeix però a atribuir el capitell conservat a Cuixà no pas al cimbori, sinó potser a l'alçada de la capella de la Trinitat (Lorés 2007a, 190).

plints que sostenen àbacs i, damunt d'ells, els arcs torals, a Rodes amb l'afegit del doble ordre per als dos trams més orientals de la nau central. A Sant Daniel les impostes es troben a l'arrencament d'arcs de significació estructural, en indrets rellevants de l'edifici des del punt de vista estàtic, angles i cantonades, algunes de les quals (especialment les del creuer) sostenen les màximes tensions de l'estructura. També hem vist que aquesta importància estàtica es veia reflectida en la disposició del parament d'aquests punts clau: tant a Rodes com a Sureda les columnes s'integren en un esquelet estructural de tota l'església fet a base de grans blocs, evocador segons Adell de l'antic *opus africanum*; a Sant Daniel els angles i peudrets de l'església són fets amb grans carreus majoritàriament de pedra sorrenca. És també una posició semblant, damunt dels pilars de la nau central i de les estructures rellevants, la que es proposa per a les impostes de la catedral romànica de Barcelona (sense que res autoritzi a suposar-hi la presència de capitells), seguint una orientació que podria correspondre a la disposició *in situ* de les impostes de l'església de Sant Pere de les Puel·les de la ciutat comtal.¹²⁶⁶

A la seu romànica de Girona és assenyalat de pensar que les nostres peces exercirien funcions anàlogues; tanmateix, vista la presència de capitells de gran format i les característiques formals de les cornises, sobretot les peces cantoneres del grup B, tot aconsella imaginar-se un sistema de sustentació interna més complexe que pogués integrar les disposicions dels tres casos citats. Recordem un exemple un xic llunyà però inspirador a grans trets per la seva sintaxi, l'exterior de l'absis de Saint-Jacques de Béziers: columnes sobre plints amb capitells d'entrellaços que sostenen un entaulament de motius clàssics (figura 186). Si considerem tot això, a Girona es tractaria d'un sistema integrat per columnes, com a Rodes i a Sureda, i probablement també sobre plints atesa l'alçada considerable de l'edifici (vora dels 20 m: III.2.5.3), però també per cornises de considerable entitat. Les cornises amb les seves peces cantoneres podrien trobar-se al damunt dels capitells, en ressaltos que acompanyessin els arcs torals o els angles (com a Sant Daniel), i és també possible imaginar una prossecució de la cornisa per l'arrencament de la volta, en atenció als fragments rectes i amb decoració de casetons del joc C. No és del tot impossible tampoc pensar en decoracions exteriors (Béziers, Vaison), tot i que per exemple una peça còncava com la R-78 evoca clarament un interior, a l'estil en tot cas dels exemples citats de Rodes, Sureda i Sant Daniel.

Però hi ha altres raons per proposar una situació interior, i pensem que de més pes: en els capítols anteriors hem defensat una hipòtesi segons la qual, tant per raons de tècnica constructiva en part encara contrastables com d'estàtica de la volta d'obra que sabem que va existir, la cara interior dels murs de la nau estaria resseguida per una estructura d'arcs recolzada en suports interns (III.3.2.3). Les peces esculpides de la seu gironina, per tant, estarien en correspondència amb possibles elements verticals sustentadors situats en avançada dels murs interiors. Això dotaria l'edifici d'un aspecte semblant al de Sant Pere de Roda o, millor encara, Sant Andreu de Sureda, i també amb una distribució de motius clàssics en els llocs més vistents de l'estructura que podria haver estat el model per a l'escultura de l'obra contemporània de Sant

¹²⁶⁶ Beltrán de Heredia/Lorés 2005, 114-115. No deixa de ser curiós destacar la relació paral·lela que mantenen la seu de Barcelona amb les Puel·les i la de Girona amb Sant Daniel; encara que els dos monestirs femenins tinguin orígens diferents, en tots dos casos són identificables campanyes de construcció (i per tant de decoració escultòrica) als inicis del segle XI, per bé que les relacions cronològiques entre catedral i monestir respectiu també puguin variar.

Daniel, més modesta però participadora del mateix context constructiu i cultural; de fet, promoguda per les mateixes persones.

No volem amagar que la hipòtesi mostra una sèrie de febleses. Potser la primera i la més greu és la de no haver documentat arqueològicament cap traça d'aquests hipotètics suports interiors. Val a dir tanmateix que, com ja sabem, la nau de l'església no va pas explorar-se en tota la seva extensió, i que bona part de les seves estructures es trobaven arrasades (cales B, C). Un segon punt feble deriva de l'estranyesa que ens produeix conservar pocs fragments per al que seria un sistema decoratiu estès per tot l'edifici: un cert nombre de trossos de cornisa (trenta-dos, en tot cas encara no vuit metres i mig lineals), molt pocs de capitells (cinc, com a màxim) i només dos que puguin correspondre a fragments de fust, i encara d'un diàmetre considerablement petit (poc més dels 40 cm).¹²⁶⁷ En un conjunt com el que proposem, les restes sobretot de fustos haurien de ser molt més abundants; però no ho són. Per últim, una darrera feblesa consisteix a no poder proposar amb exactitud la forma dels hipotètics suports més enllà d'advertir la integració de columnes, cornises i probablement plints. Cal pensar en pilars robustos i columnes adossades, que amb tota probabilitat serien exemptes com a Rodes? Sostenien les columnes directament els arcs formers, o bé s'avançaven encara una mica més per recollir uns arcs torals, com semblen preferir els exemples citats? Certament que l'amplada de la nau ho permetria. Però ja veiem que proposar una forma concreta queda potser més enllà dels límits raonables de la hipòtesi; la solució que hem adoptat gràficament (figura 196) no és una proposta ferma en aquest extrem, sinó que manifesta simplement la voluntat d'evocar la possible presència dins la nau dels elements de sustentació vinculats a cornises, columnes i capitells. Perquè, malgrat totes les febleses exposades i admetent el grau de risc important de la nostra hipòtesi, tampoc no es pot negar que resta una realitat: les peces esculpides existeixen i pertanyen, creiem que sense cap mena de dubte, a l'edifici romànic. I, indubtablement, un sistema decoratiu de la mena que proposem és l'única manera d'entendre la seva presència dins d'ell. Els detalls, és cert, pertanyen al terreny de la hipòtesi, però la darrera afirmació deu ser gairebé una certesa. Per això, malgrat tot i amb la cautela necessària, sostenim aquesta hipòtesi.

L'existència de columnes o elements similars en la decoració interior de la seu romànica de Girona no faria més que reforçar una opinió prou estesa: la caracterització de la catedral gironina en concret i del primer romànic gironí en general com una arquitectura propera als corrents desenvolupats a les veïnes terres de l'Empordà i del Rosselló (d'on provenen bon nombre dels exemples citats), on s'assimilà el lèxic llobard en determinats aspectes més o menys superficials però sense deixar de banda una marcada tradició local arrelada en les darreries del segle x, sobretot pel que fa al disseny i concepció dels edificis i també en la tradició decorativa.¹²⁶⁸

¹²⁶⁷ En aquest sentit es pot invocar el fragment cilíndric de pedra sorrenca d'uns 75 cm de diàmetre per 30 cm d'alçada conservat a la casa Laporta, que ja hem vist en tot cas que, si cal atribuir a algun conjunt, és més adequat de fer-ho al d'època romana (II.4).

¹²⁶⁸ Junyent 1975, 18; Adell 1991b; idem 1998, 81.

III.3.3.3. Notes sobre altres restes d'escultura romànica

Com s'ha comentat en el capítol anterior, el fons lapidari de la seu de Girona conté altres fragments a més dels que venim de comentar, que al contrari que aquests darrers són tots obrats en pedra calcària.

L'objectiu principal d'aquest treball és el de caracteritzar la seu romànica com a estructura, i per tant en atenció principalment al que degué ser el seu projecte constructiu original. Però l'edifici, com un organisme viu i com és lògic, rebé modificacions que gairebé podríem anomenar "orgàniques", algunes probablement també durant la seva execució i altres sens dubte al llarg dels tres-cents anys de la seva vida útil (si considerem que les restes dempeus entre 1312 i 1701 tingueren una vida residual davant el projecte d'eliminar-les que, més o menys immediat segons la circumstància, planava damunt d'elles). Tot i que descriure detalladament aquest canvis no entra de fet dins el nostre propòsit, ja n'hem comentat alguns a redòs de les fonts documentals (com els experimentats per la capella del Sepulcre, III.2.2.1) o precisament a partir d'algunes restes d'escultura de fons lapidari en pedra calcària (el cancell de la seu, de vers 1132, a partir de les peces R-26 a R-30 i R-71; III.2.6.1.3). De fet, més endavant en comentarem algunes altres obres que també es poden relacionar amb altres fragments d'escultura sobre pedra calcària, com els canvis a l'actual capella del Bell-Ull (núm. reg. 0667: IV.5.2) o les pròpies galeries claustrals (columna R-45; capitells R-61, R-35 i sobretot R-36, aquest darrer amb el dubte de Sant Tomàs: IV.7.1 i IV.7.2.5.4).¹²⁶⁹ És per això que ens decidim a repassar alguns altres dels elements del fons lapidari, que poden il·lustrar -sense pretensió d'exhaustivitat- alguna de les campanyes decoratives a la seu, especialment durant els segles d'ús ple de l'edifici romànic (segles XI-XIII). Immaculada Lorés ha estudiat i publicat part d'aquestes peces,¹²⁷⁰ i recollirem el seu parer en relació a elles.

Com ja s'ha insinuat en alguns indrets d'aquest treball, una sèrie d'elements d'aquest fons lapidari ha estat atribuïda a l'estructura d'un portal.¹²⁷¹ Diguem-ho bé, a l'estructura d'un portal, i no pas a la reconstrucció concreta d'un portal, perquè desconeixem aquest extrem en precisió. Hom ha parlat a vegades de la porta de Sant Miquel o del portal d'accés al claustre, és a dir el del Bell-Ull per la banda sud. En aquest darrer cas veurem que l'estructura del portal actual, forana cap al nord, és possible que exclogui aquesta possibilitat (IV.5.1), tot i que es podria pensar en estructures d'una cronologia anterior. Cal recordar també la deixa testamentària del bisbe Bernat Humbert *ad ipsum porticum Sanctae Mariae Sedis*, de 1110 (III.2.2.1.2) que indica segurament la refacció d'alguns dels accessos a la seu, a la Galilea o a alguna de les portes laterals, com la de Sant Miquel. De fet el pòrtic podria haver pertangut a qualsevol d'aquests accessos. Les peces, en tot cas, són totes en pedra calcària i majoritàriament relacionables amb un lèxic decoratiu inscrivible dins el segle XII, en alguns casos més clarament

¹²⁶⁹ És de notar que així com la columna s'adiu perfectament a les ja existents, els capitells mostren unes dimensions un xic més petites de les que s'han documentat en les mesures sistemàtiques dels elements conservats *in situ* al claustre (Hansen 2007), encara que cal admetre que l'erosió fa molt difícils aquesta mena de valoracions. Tot i això, el capitell R-36 ha estat identificat com el del dubte de Sant Tomàs amb convinents paral·lels iconogràfics (Lorés 1990b, 77-78; Lorés 1991a, 126). Vegeu aquestes darreres contribucions per a la relació d'alguns d'aquests capitells amb els cercles de Sant Pere de Galligants o de Sant Pere de Rodes.

¹²⁷⁰ Lorés 1990a (205-213); eadem 1990b, *passim*, amb consideracions sobre la procedència (ordinàriament a partir de Marquès 1961).

¹²⁷¹ Lorés 1990b, 73-74; DD.AA. 1997, 12; Freixas et al. 2000, 95; DD.AA. 2003, 171-172.

associable a l'obra dels capitells del claustre,¹²⁷² en altres casos no tant. Hi ha algun fragment particular que pot tenir altres implicacions que ja destacarem. En tot cas, a continuació llistem i descrivim els fragments tot posant-los a disposició d'altres estudis més detallats.

- R-43 (n.i.c. 0770) i R-44 (n.i.c. 0765) (20 x 23 x 35 cm) corresponen sense cap mena de dubte a bases per a columnes que flanquegen alguna mena d'obertura, totes dues amb la mateixa orientació (brancal esquerre). Només tenen dues cares vistes, que mostren clarament una estructura àtica, amb una escòcia entre dos tors en evident degradació ascendent; a l'angle, una pinya a R-43 i el cap d'un animaló a R-44. Una altra cara mostra una peça per a ser paredada i la que falta és retallada, per a rebre la base de columna següent. L'aspecte general no és allunyat del de les bases del claustre, per bé que les dimensions semblen ser un xic diferents; hom les ha atribuït a un moment una mica més tardà (figura 197a i b).¹²⁷³
- R-46 (n.i.c. 0669) i R-47 (n.i.c. 0659) (17'5 x 20 x 20 cm) són bases exemptes de columna sobre un plint, també amb tor i dues escòcies. És difícil la seva atribució a un portal, així com al propi claustre, per les dimensions i sobretot pel plint; caldria pensar més aviat en finestres de mainell més reduït en dimensions (figura 197 c i d).
- R-42 (n.i.c. 0768 i 0762) (18 cm diàmetre) és un fust de columna trencat en dues meitats que podria correspondre perfectament a les bases R-43 i R-44, massa gran per al claustre (figura 197e).
- R-22 (n.i.c. 0759) (71'4 x 19'4 x 22'9) és un bloc vertical decorat a l'angle amb una ziga-zaga doble molt ben tallada. Correspondria a la disposició d'un angle; la restitució proposava una situació intermèdia entre dues columnes de la hipotètica obertura. Cal suposar una datació més avançada que la del claustre (figura 197f).
- R-32 (n.i.c. 0691) (34 x 135 x 18 cm) és una magnífica imposta decorada amb roleus vegetals i semipalmets assimilades a la tradició de la segona flora tolosana, molt similars a algunes de les decoracions del claustre.¹²⁷⁴ La decoració pròpiament dita fa 23 cm d'alçada i es desplega en els 85 cm drets de la peça, a l'extrem dels quals el relleu es manifesta estrictament fins a l'angle, com si hagués de rebre una peça immediatament a la dreta; cap a l'esquerra devia anar paredada. Cal pensar de nou en un brancal esquerre. En èpoques tardanes el bloc fou emprat segurament com a canalització, atès el retall posterior. Cal recordar que el bloc amb una escena de l'Apocalipsi conservat al Tresor, que hipotèticament proposàvem de relacionar amb la Galilea (III.2.2.3.1), mostra una alçada mínima de 22'8 cm, molt propera a l'esmentada (figura 197g).
- R-39 (n.i.c. 0755) (30 x 22 x 23 cm), R-33 (n.i.c. 0757) (34 x 24 x 32 cm), R-66 (33 x 22 x 31 cm), R-63 (n.i.c. 0733) (>28 x 20'5 x 23 cm), R-55 (n.i.c. 0795) (33 x 23 x 31 cm) i R-70 (46 x 31 x 31 cm) són capitells a dues cares vistes, per anar a un angle. Especialment R-33 (dos registres de fulles molt cal·ligràfiques), R-63 (animals que comparteixen el cap a l'angle) i R-66 (corinti, molt semblant als del claustre) presenten en la part inferior una estructura molt semblant a les bases R-43 i R-44 i és molt versemblant pensar que formaven part d'una

¹²⁷² Lorés 1990b.

¹²⁷³ Lorés 1990a, 210; eadem 1990b, 79.

¹²⁷⁴ Lorés 1990a, 209; eadem 1990b, 78 i 89.

obertura. R-39 mostra un ocell que picoteja una pinya entre cintes perlades en un estil molt similar al del claustre; és molt semblant, fins i tot en dimensions a dos capitells de les mateixes característiques conservats al Museu d'Art (núms reg. 90 i 91, 25 x 32 x 24 cm), complementats en aquest cas amb personatges asseguts; hom fa procedir el núm. 90 de l'Hospital de Santa Caterina, tot i que sembla formar parella amb l'anterior, i es data tot a les darreries del segle XII o inicis del següent.¹²⁷⁵ També és molt semblant a un capitell novament del lapidari de Vic, tot i que en aquest cas exempt.¹²⁷⁶ R-55, el capitell més massís de proporcions, de tradicions més arrelades potser en el repertori rossellonès, mostra un animal i el cap d'un home al dau, que potser el subjecta; també nombroses urpes d'animals agadafes al collarí. R-70 té un cànion molt allargat i presenta una evocació molt i molt cal·ligràfica del model corinti, amb les volutes poc desenvolupades i la presència de motius circulars al capdamunt de l'equí; per a ell caldria proposar una datació avançada, potser ja dins el segle XIII (figures 197h-m).¹²⁷⁷

- R-34 (n.i.c. 0692) (>18 x 32'5 x 32'5 cm) i R-72 (n.i.c. 0730) (41'4 x 33'5 x 30'5 cm) són capitells exempts de mòdul gran. El primer, conservat en la seva meitat superior, mostra quatre àguiles amb el cos centrat als angles i les ales, desplegadas, tocant-se al mig de les cares, de força qualitat volumètrica; recorda molt poderosament alguns exemples d'identica composició però de factura més senzilla, atribuïts a tallers gironins del segle XII.¹²⁷⁸ L'altre capitell té dos rengles de fulles molt esquemàtiques però fortament exvasades i amb l'àbac de forma característicament estrellada. Les fulles centrals, també estriades de manera insistent, semblen també aconsellar una datació del segle XIII, com en el cas de R-70 (figura 197n i o).
- R-40 (n.i.c. 0769) (10'5 x 29 x 25 cm), R-41 (n.i.c. 0756) (12 x 39 x 30 cm) R-49 (n.i.c. 0738) (10'3 x 29 x 25 cm) i una peça sense registre (>10'5 x 33 x 20 cm) són fragments d'impostes. Totes tenen dimensions semblants especialment quant a l'alçada del registre decorat (respectivament un escacat, uns cercles entrallaçats amb ocells, una doble ziga-zaga de cintes triples i uns motius vegetals formant cistelles o feixos dins de motius circulars). Sobretot R-40 i R-49 són impostes a tres cares vistes (ample 20 cm, 22 a la base) que devien trobar-se al damunt d'elements semblants. Potser també R-41 tenia una funció semblant, encara que no s'ha conservat completament (figures 197p-r).
- Les tres peces R-58 (n.i.c. 0771), R-59 (n.i.c. 0758) i R-60 (n.i.c. 0767) constitueixen, totes juntes, gairebé la totalitat d'una llinda monolítica (25'5 x >185 cm x 20'5 cm) amb la inscripció "IANVA SVM V(ITE PER) ME GAVDENDO VENITE / AD REGNVM CE(LI N)VLLI SVM CLAVSA FIDELI". Ja havia estat publicada per Fidel Fita a les darreries del segle XIX i modernament notada per altres autors.¹²⁷⁹ Té característiques anàlogues a altres llindes amb

¹²⁷⁵ Camps/Planells 1988, 42-43. Lorés 1990a, 209-210 i eadem 1990b, 78-79, on es destaca la relació dels dos darrers (corinti, cintes i ocells) amb els del Museu d'Art i es qüestiona l'atribució d'aquests últims, tot pensant en una possible inserció en conjunts escultòrics de la Catedral relacionats amb el taller del claustre.

¹²⁷⁶ Barral 1979, 143-146, peça 21.

¹²⁷⁷ Semblantment a la datació donada als capitells comparables del Museu d'Art procedents de Besalú (Camps/Planells 1988, 44-46).

¹²⁷⁸ Camps/Planells 1988, 19-20.

¹²⁷⁹ Fita I, 110; Fita 1876, 110; Español 1996, 77; DD.AA 1997, 12; Freixas et al. 2000, 44-45; DD.AA 2003, 172 (peça 14); Español 2005, 213 i nota 9; Español/Yarza 2007, 93.

inscripcions versificades del segle XII, com la de Sant Pau del Camp a Barcelona,¹²⁸⁰ i és de pensar que formava part d'algun dels accessos a la catedral. Els seus gairebé 2 m d'amplada fan delicat atribuir-la directament al portal major de la Galilea, amb 3'30 m de llum, tot i que caldria comptar amb la reducció de possibles arquivoltes (III.2.2.1.1). Altres obertures són també possibles, com ara –i almenys- els accessos nord i sud de la nau romànica o bé l'antiga entrada al claustre (figura 197s).

- R-2 (n.i.c. 0709) (30'5 x 25 x 31 cm) és un fragment d'imposta d'innegable decoració clàssica: cimaci jònic i una mena d'astràgal o cimaci jònic expandit, i encara una altra cinta d'aquesta mena que devia estar al damunt i ha desaparegut. La factura, tanmateix, és molt diferent de les cornises abans comentades, així com el material, que és la pedra calcària. No es pot descartar la seva datació en època moderna (figura 197t).
- R-23 (12'8 x 23'8 x 26'9 cm), R-24 (15'4 x 24 x 32'5 cm), R-25 (n.i.c. 0688) (19 x 19'5 x 43'2 cm) i dues peces més sense registre (14 x 51 x 32'5 cm) (19'8 x 43'1 x 40 cm) són fragments d'arquivoltes. D'algunes se n'han pogut calcular els radis interiors: 70, 74, 265 i la darrera 204 cm. La seva decoració és variada: escotadura i mena de tor, escacat, tor o cilindre, cercles amb quadrifolis inscrits, ziga-zaga amb tor. La primera peça podria pertànyer a decoració de tipus gòtic; la de l'escacat recorda la peça que es conserva inclosa en l'obra de les sales capitulars (figura 170); la darrera caldria relacionar-la, per la factura, amb R-22. Excloent la primera, sobre la qual ja hem dit que planen dubtes, totes les altres podrien conviure en una obertura d'arquivoltes concèntriques, encara que no necessàriament (figura 197u-w).
- Hem deixat per al final les interessants peces R-31 (n.i.c. 0736) (26'5 x 21 x 20 cm) i R-53 (32 x 20'5 x 18 cm) (figura 197x-y). Totes dues presenten un esquema decoratiu semblant: una cinta decorada amb un motiu geomètric (pinyes dins una trena de dues tiges a R-31, doble ziga-zaga de triple cinta a R-53, molt semblant de fet a la decoració de la imposta R-49) i a continuació, a la part més erosionada, escenes organitzades dins de motius circulars de doble tija. A R-31 es distingeix una tina o cossi que s'ha volgut representar de fusta amb cercols de ferro, i al costat una mena de cercle sostingut per una mà humana. R-53 presenta una decoració més complexa. Del cercle de l'esquerra no en queda sinó el viu exterior, emmarcat per la doble tija que aquí presenta uns foradets trepanats a la regata central, disposats a intervals regulars. En canvi el cercle de la dreta mostra encara un cap humà envoltat de vigorosos entrellaços vegetals; al carcançol que formen els dos cercles hi ha un cap d'animal amb una nodrida melena que s'adapta al marc de l'espai triangular, llevat de la part inferior, d'on li sorgeixen dues urpes. La part posterior de les dues peces no deixa tampoc de ser interessant: té en tots dos casos una mena de mitja canya convexa que sobresurt uns 12 cm i que coincideix amb la disposició de la cinta decorada, i després una part plana d'uns 11 cm més d'amplada. A més, la peça R-53 sembla tenir, en un extrem, l'arrencament d'una segona mitja canya de secció semicircular convexa que se situaria perpendicularment a la primera. Aquesta peculiar estructura sembla indicar una funció d'aquestes peces dins d'una estructura més complexa, visible per davant (la part decorada) i

¹²⁸⁰ Español 1996, 76.

per darrera (la part que fóra més funcional, amb les mitges canyes). Per això se'n proposà la situació en el marc d'una obertura, preferentment d'una porta ateses les seves dimensions (figura 198). La proposta és arriscada, però deriva de la consideració d'alguns paral·lels no gaire llunyans, com són ara els fragments de llindar i de llinda d'un portal de Sant Joan el Vell de Perpinyà, que mostra els mateixos motius semicirculars envoltant l'obertura pròpiament dita (figura 199a-c).¹²⁸¹ La datació d'aquest portal se situa al segle xi, concretament vers 1025, destacant la seva similitud notòria amb les produccions dels tallers de marbristes narbonesos autors d'una coneguda sèrie d'ares (motius vegetals a les motlures, fulles i mitges palmetes, i entrellaços als carcanyols), assenyaladament amb les ares de Sant Andreu de Sureda i de la pròpia catedral de Girona, amb les quals l'uneixen indubtablement moltes semblances, però també, de manera si es vol menys predominant, amb la tradició escultòrica rossellonesa dels portals de Fontanes i Sureda.¹²⁸² En l'hipotètic portal gironí l'organització de l'espai seria la mateixa, però en les peces descrites els semicercles contindrien decoració figurada, al contrari que l'exemple perpinyanès conservat; és de notar, en tot cas, la semblança molt destacada dels entrellaços de tiges simples dins el semicercle de R-53 amb les que apareixen en els carcanyols de Sant Joan el Vell. L'esquema global de l'obertura seria igualment el d'una porta-marc. I en aquest sentit cal destacar que Jaume Barrachina ha proposat per a la primera façana de Sant Pere de Rodes (vers 1030) la presència d'una altra porta-marc, basant-se en part en la reinterpretació del conjunt de Sant Andreu de Sureda com a porta i no finestra i dibuixant a Rodes una obertura amb una decoració similar al llarg de brancals, llindar i llinda, a l'estil del fragment perpinyanès (figura 199d).¹²⁸³ La hipòtesi de Barrachina, a banda de ser molt suggerent, tornaria a evocar un context gironí-empordanès-rossellonès que ja hem vist aparèixer en diverses ocasions. De totes maneres, se'ns planteja el problema de la datació: les peces que conservem, al costat d'alguns punts en comú molt clars amb la porta de Perpinyà (composició, tiges entrellaçades), mostren tanmateix importants diferències amb els trets més característics de l'escultura rossellonesa d'inicis del segle xi (Sureda, Fontanes): les allunyen d'aquest ambient trets com el tractament molt més volumètric de les figures, l'absència de les cintes perlades i, a més, la substitució dels motius vegetals i semipalmetes, tan característics de la producció rossellonesa, per la ziga-zaga i la trena amb pinyes, que tenen un aire completament diferent i associable a contextos més tardans. Per tot això, no descartem, ans proposem, la presència en algun dels accessos de la seu de Girona d'una porta-marc a l'estil de Perpinyà o de la proposada per Barrachina a Rodes, però no pas d'aquests moments inicials del segle xi, sinó de cronologies més avançades, en les quals en tot cas s'hauria renovat una possible preferència regional per aquesta mena de portalades tot reprenent alhora la tradició marmorària de la Narbonesa, per bé que sobre un material local com la calcària de Girona. Cal tenir present que, salvades les distàncies, és en

¹²⁸¹ Ponsich 1993c, 293-294.

¹²⁸² Ponsich 1980, 310-314; idem 1982, *passim*, esp. 25-26.

¹²⁸³ Barrachina 1998-1999, 8-13; a la p. 12 (nota 11) el mateix autor proposava la presència a Girona d'una porta d'aquesta mena, considerant sobretot el fragment escultòric de la Prostituts de Babilònia avui conservat al Tresor Capitular. Val a dir que la restitució d'una portalada de vers 1030 que proposa aquest autor es fa en base a un sol fragment de minúscules dimensions (fig. 2, 2).

aquestes coordenades que s'entén la producció de peces com la magnífica mesa d'altar de Bernat Gilduí a Saint-Sernin de Tolosa, que hom creu que fou la que consagrà Urbà II el 1096; i també val la pena recordar que peces del lapidari com ara els fragments relacionats amb el cancell d'altar s'han posat en relació igualment amb aquestes experiències tolosanes (III.2.6.1.3), la qual cosa podria inspirar hipotèticament un context d'inicis del segle XII. Sobre el tema iconogràfic, les restes conservades són tan minses que hi hauria molt poc a dir; si de cas, la presència de dos personatges i d'un estri associable a la verema en una de les peces podria recordar un tema de notable difusió en els portals d'aquesta esfera cultural com és el menologi.

En resum, les restes conservades en el fons lapidari de la seu més enllà de les inequívocament pertanyents als dos primers terços del segle XI dibuixen un panorama de renovacions escultòriques en obertures i accessos que ens costa d'avaluar en els seus detalls, fins i tot tenint en compte les poques dades textuais al respecte. Sembla dreçar-se, en tot cas, un cojunt d'estètica (i per tant potser també de cronologia) similar a la del claustre de finals del segle XII, i un altre grup (especialment de capitells) que semblen inspirar una datació més tardana, dins del segle XIII, i algunes altres peces que podrien ser les més primerenques, en un context imprecís que situariem entre les darreries del segle XI i mitjan segle XII. Potser a aquest darrer grup es podrien adscriure els dos darrers fragments conservats, que hipotèticament podrien ser testimonis d'una porta-marc inscrita molt tardanament en una tradició rossellonesa potser també testimoniada a Sant Pere de Rodes. De totes maneres, la nostra pretensió ha estat la de llistar i descriure els fragments per evocar canvis en la decoració de la seu romànica al llarg dels segles XI-XIII però no fer un estudi detallat d'aquestes peces; esperem que la seva inclusió modesta en aquest treball esperoni estudis més detallats.

III.4. CONCLUSIONS

III.4.1. L'edifici i les seves singularitats

Després de l'aplec de les informacions desplegades en els capítols precedents, la imatge d'aquesta catedral romànica de Girona se'ns presenta en tota la seva complexitat, amb alguns detalls més ben coneguts que altres, amb alguns extrems més hipotètics que altres. La fermesa de cadascuna de les propostes consta en el propi procés expositiu: és innegable per exemple que la configuració, característiques i funcions del cos occidental poden ser sostingudes amb més fermesa que, posem per cas, la forma del presbiteri major o la distribució de l'escultura dins l'edifici. Però admeses aquestes diferències en el grau de certesa, repetim que indicat en cada indret, creiem que tot plegat permet oferir una proposta global de certa coherència i, indubtablement, de cert interès per al panorama de l'art romànic del segle XI, si no per oferir certes, almenys per motivar reflexions. La imatge de l'església que proposem (figura 200) ha estat descrita fins ara en cadascuna de les seves parts respectives i en abordar els capítols generals. En cadascun d'aquests indrets s'ha fet oportuna referència, igualment, a nombrosos paral·lels. Glossarem ara resumidament el resultat final d'aquestes recerques.

La documentació disponible permet pensar que les obres de la seu romànica de Girona s'iniciaren vers 1010. El 1038 havien arribat a un estat que permeté procedir a la cerimònia de dedicació de l'església amb comoditat; tanmateix, aquesta dedicació tingué unes motivacions estratègiques clares que aconsellen de sospitar que l'edifici no estava acabat, fet que d'una banda era prou habitual i d'altra banda s'encarreguen de demostrar-nos alguns documents posteriors. Però és versemblant pensar que en aquesta data ja feia un temps que s'havia dut a terme la implantació general i per tant que l'edifici estava definit en el que havien de ser la majoria de les seves característiques essencials. Elements com la coberta de la nau, l'alçat definitiu del cos occidental en les seves parts superiors o la decoració escultòrica restaven potser per completar, però eren probablement previstos en una concepció inicial de la qual en tenim traces suficients: a nivell hipotètic per les projeccions metrològiques, a nivell físic pels paraments del cos occidental (murs interiors, fonament nord, murs orientals dels cossos laterals) que escauen a les primeres campanyes constructives, com tot seguit anirem recordant. A més, en el cas de l'escultura, rellevant per exemple, segons hem dit, per a considerar el tipus de coberta, no sembla aconsellable pensar en dates gaire més enllà del 1050 (III.3.3.2.2.a). Això no vol dir, evidentment, que un projecte no es pogués sotmetre a canvis i dilacions al llarg de la seva execució, ni que l'edifici no passés per modificacions, reformes i embelliments de signe divers al llarg de la seva vida útil (III.3.3.3). De fet, les dificultats de què es feia ressò l'acta de dedicació i els problemes polítics que marcaren el bisbat i el comtat durant el decurs dels anys 40 del segle XI fan que sigui versemblant imaginar una obra de ritmes fluctuants. A una implantació entre 1010 i 1015 seguí una primera etapa de construccions (el 1015 ja s'havien iniciat) que potser va durar fins més enllà de 1019; en algun moment posterior s'interromperen o passaren per les dificultats que es reflecteixen al document de 1038, que degué significar una important represa; així entre els difícils 1040s i la mort d'Ermessenda es degueren enllestir altres parts que potser eren les que incloïen l'escultura, així com aspectes del cos occidental (recordem que la capella del Sepulcre era visitada el 1058). Finalment, les notícies sobre el campanar vers 1080, les

intervencions al cos occidental a finals de segle i la coberta de 1118 segurament indiquen repeses o continuacions tardanes del procés (III.1.2).

Defineix d'entrada la planta de la seu romànica de Girona el fet de posseir una sola nau de notable esveltesa (globalment uns 11 m d'amplada per 20 d'alçada), fet que permet inscriure-la en la tradició i alhora en l'inici d'una preferència de l'arquitectura meridional pels espais únics voltats. En la tradició, més subtilment, perquè alguns exemples anteriors, que s'han volgut fer remuntar fins a l'Antiguitat, treballaven amb conceptes d'espai semblants; no es pot oblidar, però, que el tipus existia en determinades construccions anteriors otonianes (Sant Pantaleó de Colònia o Sant Patrocle de Soest, per exemple) o més properes (Fontanes i Sureda, assenyaladament), entre elles algunes que a més manifestaven tractaments de la superfície mural interior que ens ha interessat destacar. A l'inici d'una preferència, més clarament, perquè a partir del nostre context cronològic aquesta mena de planta havia de proliferar no només en certs àmbits de l'arquitectura romànica catalana (Fontanes i Sureda, tan propers, en són tant testimoni com precedent), sinó d'una regió més àmplia que, en una lectura de llarg abast, veuria consolidar-se un concepte propi dels espais gòtics (III.2.5).

A ponent, el seu notable cos occidental (que coneixem amb prou detall) presentava, en planta, un aspecte de transsepte occidental d'inequívocs ressos otonians (Colònia, Estrasburg, Schönenwerd) i més llunyanament carolingis, fet reblat per una personalitat litúrgica força definida; i, en alçat, molt probablement una aproximació al concepte de façana harmònica que l'acostava a les experiències també otonianes i borgonyones de la primera meitat del segle XI (catedral de Màcon, Saint-Vorles de Châtillon-sur-Seine), incloses altres del nord de França (Jumièges), o d'altres posteriors com la de Santiago, tot i que suposem que la façana gironina va comptar amb una única torre a la banda sud (III.2.2, III.2.3). La capçalera de l'església, que és la part que coneixem menys, se'ns presenta com una estructura amb un transsepte baix i poc desenvolupat en amplada que recorda puntualment algunes experiències carolingies i otonianes i que, aparentment, desestimava les tendències cluniacenes quant a l'organització de les capçaleres; en canvi, potser incorporava un absis major de grans proporcions i profunditat (III.2.6). S'adossava al braç nord del transsepte una torre campanar, segurament anàloga a la que es trobava al sud del cos occidental, que en aquest cas apropa l'aspecte general de la planta a determinades experiències de l'arquitectura monumental catalana del segle XI relacionables amb exemples norditalians contemporanis o lleugerament més antics (III.2.4). L'edifici complet es revela com un projecte ric i harmònic que recorda plantejaments més antics (remotament Sant Pantaleó de Colònia i esglésies del seu grup, així com algunes construccions imperials italianes com San Salvatore al Monte Amiata o San Pietro in Ferentillo) i, més properament, s'assembla molt a la seu de Sant Pere de Vic, fent abstracció del dispositiu occidental.

Els elements coneguts de la planta de la seu romànica de Girona insinuen unes proporcions generals molt imprecises que permetrien inscriure l'edifici en un rectangle de proporcions 1/3, o 1/2 si incorporem a la projecció –amb problemes– el campanar nord; la construcció va ser implantada, molt probablement, mitjançant el planteig de dos eixos bàsics amb l'ajut d'una vara de 115 cm. Aquesta dimensió la podem relacionar amb la perduració d'unitats de mesura antigues (peu romà curt de 28'75 cm), fet que a través d'un sistema de relacions complex i flexible també podríem documentar en altres exemples catalans de l'època

estudiats i fins i tot, inequívocament, en altres àrees com la Borgonya del moment, que a banda dels lligams culturals amb els centres de cultura catalans també mostra importants monuments amb procediments tant compositius com constructius no gens allunyats dels documentats aquí (III.3.1). Precisament l'atenció a la tècnica constructiva ens fa adonar que algunes de les peculiaritats de la seva planta es deuen a l'aprofitament de bona part de les subestructures d'època romana, per bé que no amb absoluta dependència. D'altra banda, el que ens queda dels murs ens parla d'una alternança dels paraments de tipus "lombard" amb uns possibles reforços estructurals de carreus de grans dimensions, probablement en pedra sorrenca i segurament no exempts d'intencionalitat estètica; els suports els identifiquem clarament en les tradicions constructives de la regió gironina, a l'Empordà i al Rosselló, però la seva combinació amb els macs menuts té paral·lels gairebé exactes en l'arquitectura otoniana i també borgonyona, tant als tombants de l'any 1000 (Tournus, Auxerre) com més endavant (Cluny III). Els suports haurien estat útils a l'hora de sostenir, com probablement era previst d'inici, una coberta d'obra sobre una nau única de llum considerable, fet que ens porta a suposar una organització interna complexa d'aquests suports en un sistema que podria incloure arcades parietals a tall de falsos arcs formers (III.3.2). En favor d'una disposició estructural d'aquesta mena parlen una sèrie de blocs conservats a la seu que són restes de capitells de grans dimensions decorats amb entrellaços i palmetes, amb paral·lels al Rosselló, l'Empordà i fins al sud de França (Alvèrnia i Quiercy), àrees connectades per les rutes de pelegrinatge, i també molt assenyalamment restes de cornises o d'impostes amb indubtable intenció d'evocar la decoració de l'Antiguitat romana, pràcticament sense paral·lels en el seu context (regional i cronològic), fet que ens fa pensar en la presència de restes antigues a l'abast en el moment d'esculpir aquests elements (III.3.3).

La funcionalitat del temple, òbviament litúrgica en la seva essència, també es veia caracteritzada per trets que no desdiuen d'aquesta riquesa de termes comparatius. L'edifici comptava amb cinc altars antics a més del major a la zona de la capçalera, un al primer pis de la torre-campanar i quatre més que caldria situar (no sabem amb precisió com) a la zona del transsepte. Un sisè altar (al qual se n'afegiren més al llarg del temps) se situava als peus, a la zona del cos occidental. Cal destacar per això la notable bipolaritat de l'edifici, que es manifestava en la quantitat i qualitat de les relíquies que es conservaven, gairebé en peu d'igualtat, a les *capsae* dels altars enfrontats de la Mare de Déu (est) i del Sepulcre (oest), així com en una sèrie de pràctiques litúrgiques que es mantenien encara prou vives en moments tan tardans com el segle XIV. En efecte, encara llavors la litúrgia de la seu establia un remarcable diàleg entre l'altar major i el cos occidental, és a dir el seu altar del Sepulcre, situat en capella pròpia damunt la porta major. Dins d'aquesta bipolaritat el Sepulcre prenia un protagonisme especial durant les celebracions pasquals i, assenyalamment, esdevenia imatge explícita de la Jerusalem celestial (i històrica alhora) sobretot en el quart diumenge de Quaresma, en què s'hi reproduïen els antics usos estacionals romans dins d'un marc arquitectònic de referències imperials o otonianes prou clares (III.2.2.3). Tot això a banda de les importants -però més sovintejades- funcions que s'atribuïen al pòrtic principal o Galilea, que tenia a més ben a prop un dispositiu tan essencial com les fonts baptismals (III.2.2.1.3, III.2.3). Dissenys occidentals semblants (en forma o en concepte) s'identifiquen en construccions contemporànies catalanes com Ripoll o Cuixà; sense atestar-ne els usos, com a Cardona, o amb discussió de la cronologia,

com a Barcelona o a Vic; els casos catalans i Girona en particular, cada cop més, semblen definir de manera assenyalada l'actualització de disposicions arrelades en el món carolingi, com les que es manifesten en altres diverses zones del panorama europeu (III.2.2.3.4). Considerant el temple d'una manera global amb els seu set altars, s'hi combina una disposició de capçalera semblant a la de Vic i Ripoll (o, més tard, la de la Seu d'Urgell), com indica Boto no gaire propensa als moviments processionals (diferentment a Cuixà), els quals en tot cas prenen com a importants punts de referència el claustre o, especialment, el Sepulcre, que correspondria en aquest sentit a la posició assumida a Vic per la Rodona o a Cuixà pel Pessebre (de nou la referència jerosolimitana esdevé prou clara); les capçaleres en bateria com la de Girona podrien tenir una bona explicació funcional en les misses matutines, que constitueixen un factor important en la definició del nostre cas gràcies al coneixement que en tenim (III.2.6.3.3).

III.4.2. La seu romànica de Girona en l'arquitectura catalana de la primera meitat del segle

XI

Tot plegat il·lustra l'obra gironina del segle XI com una empresa de gran complexitat i riquesa. Des del punt de vista tècnic i material és clar que la seu romànica de Girona, al contrari del que s'havia volgut proposar en algunes ocasions per a la generalitat d'obres promogudes per Oliba, no es pot explicar només per la presència d'una simple colla d'obriers amb domini d'un procés constructiu estandaritzat i simple (com s'han caracteritzat les colles llombardes), sinó que cal entendre-la com una empresa en la qual van participar, al costat de coneixedors d'aquestes mecàniques, constructors formats en les tradicions locals i tallers especialitzats d'escultors vinculats a l'escultura rossellonesa i empordanesa del moment i responsables d'interessants especulacions sobre el vocabulari clàssic que no troben paral·lel en el seu context. Per a les mecàniques llombardes, de bracet amb les seves característiques decoracions, cal pensar certament en colles familiaritzades amb els processos constructius d'aquesta mena. En el cas de la tradició dels reforços es pot invocar una presència regional immediata d'aquesta mena de recursos (Sant Gregori, Sant Daniel, Cruilles; o, si anem poc més lluny, Rodes, Fontanes i Sureda) que aconsella pensar en intervencions d'especialistes arrelats en la pràctica regional. En el cas de l'escultura, quant als capitells la vinculació a tallers del cercle de Rodes i la inserció dins del món que proveeix les fonts d'aquestes decoracions és prou clara; però quant a les impostes ens trobem davant d'unes obres de gran habilitat que no poden ser rastrejades en altres monuments del mateix context. Si bé sembla que cal atribuir aquestes impostes a un taller experimentat i flexible –per què no, el mateix dels capitells–, és certament estrany que aquest no hagi deixat altres obres comparables, o, més encara, que les seves cornises excepcionals de la seu de Girona no hagin tingut altre ressò que les bastes impostes de Sant Daniel, que atribuiríem sense por d'equivocar-nos a un taller local menor. La manera de llegir aquests elements, d'entrada, no ofereix gaire novetats hermenèutiques en un sentit general: en la majoria de casos semblants identificats (còpies o reutilitzacions) en diferents circumstàncies històriques (tardoantiguitat, renaixement carolingi, art otonià, erquitectura provençal, etc), la historiografia ha

proposat sempre que aquests recursos constitueixen una al·lusió al prestigi (*autoritas, venustas*) del món antic i, concretament, de l'església romana.¹²⁸⁴

El cercle promotor que organitzà aquesta complexa obra i es proveí dels materials i dels artífexs necessaris no mostrava només àmplia cultura i ambició en les tries per a la *constructio* i en la *venustas*, sinó també, i molt especialment, per la *dispositio* del temple. El repàs de les característiques principals de la planta ens ha dut a identificar referents en l'arquitectura monàstica del món otonià i borgonyó (refrendades pel que sabem dels usos litúrgics), potser també parcialment en regions com Normandia o altres parts de França, així com al nord d'Itàlia; i això sense oblidar la possible adherència/consolidació d'una tradició regional, d'abast llenguadocià, vinculada a la nau única. La identificació d'aquestes característiques apunta d'antuvi, de manera inequívoca, a un context molt concret: les grans promocions arquitectòniques de l'abat i bisbe Oliba.

L'obra d'Oliba constitueix un autèntic *topos*, o com a mínim un pas obligat, de la historiografia de l'art romànic català. Dels grans edificis monàstics (Ripoll i Cuixà)¹²⁸⁵ a les esglésies menors de la seva diòcesi, que per cert no foren alienes a la influència de la seva nova catedral,¹²⁸⁶ és clar que l'acció constructiva del prelat no es pot descriure com la simple adopció d'una pretesament unívoca i homogènia «arquitectura llombarda».¹²⁸⁷ Caracteritzar Oliba com un dels més destacats introductors d'aquesta nova manera de construir a Catalunya¹²⁸⁸ no ha pas de fer oblidar les seves tries d'àmplies mires quant als models on s'emmirallava l'arquitectura que ell promogué, que caldria rastrejar fins a l'Antiguitat Tardana i en àmbits tan diversificats com Itàlia (Llombardia, Roma), França (especialment les àrees d'influència cluniacenc, com Borgonya) i l'Imperi otonià (Rhin, Mosa),¹²⁸⁹ ni tampoc la originalitat que resulta de la combinació d'aquestes opcions i del pensament complex a nivell teològic i simbòlic que informava els seus projectes.¹²⁹⁰ A la seva seu de Vic, Oliba construí una església que com és sabut es dedicà el mateix 1038 i que compartia amb el nostre temple una bona sèrie de característiques: la nau única d'amplada i composició metro Lògica molt semblant, el transsepte (per bé que més desenvolupat), la torre també adossada al braç nord del transsepte; probablement també tingué volta d'obra prevista en el projecte inicial, que es recolzava en una sèrie de suports articuladors de la superfície interna dels murs en arcs.¹²⁹¹ Les dades són molt poques, però no s'hi pot descartar una presència de l'escultura amb algunes connexions amb els exemples gironins, això

¹²⁸⁴ A banda de les implicacions comentades en el seu moment per als exemples esmentats, cal citar aquí Lachenal 1995, *passim*, especialment 140-207, i Balty en premsa.

¹²⁸⁵ Darreres valoracions a Boto 2007b, amb especial atenció als referents arquitectònics: l'estudi d'aquest autor resta pes a les influències romanes i en posa més en el món germànic, postura que compartim com s'ha vist.

¹²⁸⁶ Com ja havia destacat la historiografia; per exemple, Junyent 1961-1963, *passim*, o més recentment Camps/Lorés 2005, 210-211.

¹²⁸⁷ Lorés 2002a, 76.

¹²⁸⁸ L'ús d'aquests procediments constructius es documenta perfectament en les tres obres majors olibanes, que comentarem tot seguit. A Vic, per exemple, ho acrediten tant el campanar conservat com les observacions de Junyent en les tasques d'excavació (Barral 1979, 50); a Ripoll les fotografies anteriors a la restauració, i a Cuixà la simple observació actual de les parts conservades.

¹²⁸⁹ Bango 1982, 517-518; idem 1988, 52; Camps/Lorés 2005, 213-214; Boto 2007b, *passim*, esp. 290-293 i 295-296.

¹²⁹⁰ Per al cos occidental de Cuixà i específicament per a la capella de la Trinitat, vegeu la interpretació de les estructures a la llum del sermó de Garsies que es desplega a Codina 2005.

¹²⁹¹ Puig/Falguera/Goday 1911, 243; Junyent 1961-1963.

sí, representades per una sola imposta amb un escacat de permòdols. Si un cos occidental com el de Girona hi és absent, en contrapartida es disposa immediatament a ponent de la porta principal un equipament com l'església de Santa Maria la Rodona, de referents inequívocament romans en primer terme però també carolingis, i d'una riquesa d'usos com a mínim comparable.¹²⁹² La planta de Vic ha estat relacionada amb la simplificació o la transposició d'experiències cluniacenes¹²⁹³ que també marcaren la gran església de Ripoll, vinculada tradicionalment a referents romans a través de la planta i de l'escultura, però que segurament cal relacionar igualment amb experiències més properes com Cuixà, i per tant en darrera instància més nòrdiques que no italianes pel que fa al disseny de la capçalera.¹²⁹⁴ En realitat l'alternança de pilars i columnes en les fileres de suports que separen les naus laterals de l'abacial ripollesa (admeses les reserves a què obliga la restauració de Rogent, en tants aspectes abusiva) sempre havia estat considerat un tret de marcada filiació otoniana. Més encara, i especialment interessant per a nosaltres, podem destacar en aquest mateix sentit la presència a Ripoll d'un bloc occidental d'aspecte transversal i en forma de façana harmònica, amb un altar del Sepulcre que contenia importants relíquies i on es deia una *missa sancti sepulchri* en la festa de Pasqua.¹²⁹⁵ Al seu altre monestir de Cuixà, a banda de desenvolupar la capçalera de model cluniacenc tot evocant -una mica de lluny- l'estil de les primeres giroles, quadrangulars o semianulars, que apareixien en els dissenys més o menys contemporanis,¹²⁹⁶ l'abat edificà dos campanars de clara referència norditaliana i alhora bastí un cos occidental que conservem en la seva majestuositat arquitectònica i que coneixem en la seva complexitat simbòlica; sobretot aquest complex de ponent evoca poderosament disposicions romanes (com la Rodona de Vic) alhora que otonianes (Essen), aquestes darreres amb ressons lògicament carolingis.¹²⁹⁷ Darrerament es destaca també una presència, matisada però cada cop més ben coneguda, de l'escultura monumental en aquests edificis (capitells de la cripta de Vic, restes escadusseres de Cuixà),¹²⁹⁸ que al costat de la resituació dels capitells "califals" de Ripoll és interpretada com un

¹²⁹² Junyent 1955-1957; Barral 1979, 107-113; Heitz 1987a; les darreres troballes arqueològiques a Subiranas 2004; darreres contribucions a Barral 2006 i Boto 2007b. La consuetud de la seu de Vic redactada vers 1200 reflecteix perfectament aquesta riquesa d'usos en dates assenyalades com el Diumenge de Rams o la Pasqua (MEV, LCEV, 244-247, 295).

¹²⁹³ Bango 1988, 64-66.

¹²⁹⁴ Per exemple, Lorés 2001, 38. Els matisos expressats han estat desplegats per Gerardo Boto (Boto 2006, 175-177; Boto 2007b, 295-296) que a través de l'estudi de la planta de la basílica romana contemporània qüestionen aquesta identitat, assumida gairebé mecànicament (per exemple, Palol 1977), i la substitueixen per una molt versemblant influència de la topografia templària de l'església del monestir de Sant Miquel de Cuixà; la identificació que afegim de semblances amb el monestir norditalià de Bobbio pot parlar en el mateix sentit (III.3.1.3.8). Si és així, seguint Boto, els mecanismes d'expressió d'aquest renaixement serien una mica menys uniformes, almenys quant a la presa de partit arquitectònic, fet que permet accentuar altres aspectes com l'escultura o la miniatura, més directament relacionables amb l'escultura de Rodes i el seu món. Això no representa pas, tanmateix, negar els contactes amb Itàlia, d'altra banda molt ben atestats per la historiografia com hem vist; que no vol pas dir exclusivament amb Roma (Mundó 1998).

¹²⁹⁵ Olivar 1964, 102; III.2.2.3.4.

¹²⁹⁶ Boto 2007b, 296; III.3.1.3.8.

¹²⁹⁷ Vegeu per exemple Heitz 1981 i 1987a.

¹²⁹⁸ Camps/Lorés/Mancho 1999, 240; Lorés 2002a, 69-76; eadem 2007b.

altre aspecte d'una referència a l'antiguitat clàssica molt present en l'art olibà. De tot això en destaquem la riquesa i la versatilitat dins d'una coherència general.¹²⁹⁹

En la darrera dècada es tendeix a accentuar un d'aquests factors per damunt dels altres: la vinculació a Roma de les promocions i accions olibanes com a pal de paller d'un mini-renaixement clàssic, que feia més temps que era present en la historiografia, moviment iniciat si es vol a les darreries del segle x, però que tindria les seves manifestacions més evidents -i també algunes de les més brillants- en l'arquitectura, la pintura, l'escultura i els manuscrits produïts durant l'arc vital del bisbe-abat i, més concretament, durant i sota el seu pontificat; en una paraula, en les orientacions culturals de la seva època, on ell tingué un pes determinant.¹³⁰⁰ De fet, la vinculació i l'adhesió a Roma d'Oliba en concret i del membres del seu llinatge en general ha estat invocada en tot perfil biogràfic del personatge; tot i que, com ha destacat recentment Gerardo Boto, les experiències vitals o les orientacions polítiques no havien de tenir per força una correlació immediata amb les tries artístiques i, sobretot, no l'havien de tenir de manera determinant ni excoent.¹³⁰¹ És ben cert en tot cas que d'ençà de la darrera del segle x, pel cap baix, la casa de Besalú-Cerdanya manifestava una proximitat notable a la seu de Pere segons les circumstàncies, des de Miró Bonfill, qui fundà Sant Pere de Besalú tot subjectant-lo a Roma segons el model cluniacenc, passant per Bernat Tallaferro, qui obtingué la constitució fins i tot d'un bisbat palatí,¹³⁰² fins a Bernat II, qui acollí a la seva vila comtal el llegat pontifici quan ningú no el volia assistir en la seva tasca d'aplicació de les directrius pontífiques de reforma dels poders eclesiàstics; des de la simonia institucionalitzada fins a la implementació de l'anomenada reforma gregoriana, doncs, la vinculació romana és decisiva. I un moviment semblant protagonitzà en general l'església del moment, cercant la protecció pontificia, com en el cas de Sant Pere de Rodes. No es pot negar que Roma i el seu món foren un mirall de primer ordre.

Però allò que sigui aquest mini-renaixement clàssic que aparentment té Oliba com a figura assenyalada, cal admetre que es reflecteix també, i no pas en menor mesura, en altres obres com Sant Pere de Rodes que no estaven directament vinculades al seu patrocini o a la seva autoritat (no diem pas alienes a la seva influència)¹³⁰³ o que, dit d'altra manera, no mostren

¹²⁹⁹ En mots de Gerardo Boto (2007b, 299-300), «la actitud de Oliba difirió en cada escenari en el que intervino (...). Examinada desde criterios tipológicos, la arquitectura alentada por el obispo-abad busca exógenos, se declara decididamente internacional y no exclusivamente romanista. En ninguno de estos casos, además, se opera una reproducción mecánica sino una reinterpretación meditada acomodada a las dispares premisas culturales e ideológicas observadas en cada uno de los establecimientos».

¹³⁰⁰ Zimmermann 1997, 86; Castiñeiras 1999b, *passim*; Lorés 2002a, 73; cridariem de nou, arribats a aquest punt, l'atenció sobre la presència de les *stationes* romanes en els sacramentaris vigatà i ripollès (Olivar 1953 i 1964), tot i que el "romanisme" de la litúrgia catalana ja havia començat el seu camí gairebé dos segles abans. L'ús del terme "renaixement" per a les diverses repeses i òptiques de lectura de l'herència antiga al llarg de la història de l'art medieval té com a referència obligada Panofsky 1960 (1997), *passim*, esp. cap. 2.

¹³⁰¹ Boto 2007b, 298-301; com a mostra, per exemple, la manca de relació de la capella del Pessebre de Cuixà amb la capella homònima de Santa Maria la Major de Roma o la controvertida interpretació de la capçalera de Ripoll. Compareu amb el comentari de Santa Maria la Rodona de Vic que, en virtut d'una perspectiva únicament romanista, presenta Barral 2006. Durliat (1989, 238) ja alertava contra el perill de privilegiar només les relacions amb Itàlia, en aquest cas en relació a les tècniques constructives llombardes.

¹³⁰² Més que no pas una diòcesi pròpiament dita, d'acord amb Gros Pujol 1995.

¹³⁰³ «Desconeixem el tipus de relacions que va mantenir el monestir de Sant Pere de Rodes amb Oliba a l'entorn de 1022 i fins a la seva mort, el 1046, perquè no sabem gairebé res dels abats que en aquells anys van dirigir el monestir empordanès, més enllà de la reconstrucció de l'abaciologi i, en el cas de l'abat Pere, la informació que es deriva de la carta dirigida al papa poc després de la consagració de l'església. Tanmateix, l'arquitectura i l'escultura

algunes de les tries que s'han entès com a característiques de l'arquitectura olibana, com ara -i molt visiblement- les noves mecàniques constructives anomenades llombardes. A Rodes la mirada a l'antiguitat es manifesta poderosament en l'ús de columnes en doble ordre i especialment de capitells de profusa escultura que inclouen magnífiques relectures del tipus corinti, fusionades amb les experiències escultòriques contemporànies del Rosselló, de referents carolingis.¹³⁰⁴ Aquests capitells corintis o corintitzants representen el punt de contacte més destacat entre l'abadia empordanesa i les obres olibanes (capitells anomenats "califals" de Ripoll i de Vic, en alguns casos amb notes d'aquesta mateixa mena de decoració), o encara més si considerem també els capitells d'entrellaços i palmetes, entre l'escultura rodencà i l'activitat dels *scriptoria* ripollès i vigatà, on s'elaboraven manuscrits amb patrons decoratius semblants.¹³⁰⁵ A aquest renaixement que, en certa manera, sobrepassa l'acció directa d'Oliba potser hi podríem afegir les tradicions constructives del nord-est català, en les quals s'ha volgut veure puntualment una perduració o més aviat una relectura d'antigues operatives romanes com l'*opus africanum*,¹³⁰⁶ amb paral·lels en els mètodes constructius otonians i borgonyons contemporanis,¹³⁰⁷ o també, d'una manera més tènue, la probable perduració, en el fons dels sistemes metrològics, de la vella longitud del peu romà (III.3.1.2.6.a). És una presència de l'antiguitat que, ultra el que s'hagi destacat en termes de represa i renaixement, no sabríem desvincular tampoc de la tradició d'un país en què molts aspectes de la vida ordinària i institucional continuaven fortament arrelats en els esquemes generals que, ja molt transformats i desdibuixats però encara detectables, havia deixat feia més de mil anys l'arribada de Roma.¹³⁰⁸

En resum, a partir d'un panorama de l'arquitectura catalana de la primera meitat del segle XI massa unívoc i focalitzat en el "primer romànic" que dibuixà amb fermesa Puig i Cadafalch -perspectiva que per exemple havia obligat a fer malabarismes cronològics o interpretatius amb l'església de Rodes-,¹³⁰⁹ s'ha assolit avui a una visió més rica, completa i diversificada de l'art del moment,¹³¹⁰ que si de cas té com a denominador comú un interès en la represa d'aspectes de la cultura clàssica,¹³¹¹ que arriba tant a través de terres italianes com

de Sant Pere de Rodes no es poden explicar si no és en el context d'una cultura extraordinàriament interessant, de la riquesa artística i cultural de la qual en coneixem prou exemples a Ripoll, on la figura de l'abat Oliba hi va tenir un paper destacat» (Lorés 2002a, 73).

¹³⁰⁴ Badia 1990, 668-669; Camps/Lorés 1990, 707-708; darrerament, sobretot, Lorés 2001, *passim*, o eadem 2002a, esp. 69-76.

¹³⁰⁵ Lorés 2001, 36-38; eadem 2002a, 77.

¹³⁰⁶ Adell.

¹³⁰⁷ Sapin 2001a, 97; idem 2001b, 59-61; Edson Armi 2004, 114-117.

¹³⁰⁸ Zimmermann 1997; idem 2000; Lauranson-Rosaz 2000, 123-134. Per a altres aspectes més físics com, per exemple, la perduració i relativa conservació de la trama urbanística romana a Girona, Burch et al. 2000.

¹³⁰⁹ Lorés 2001, 27-31; eadem 2002a, 29-36.

¹³¹⁰ Ja assumit, per exemple, en l'obra de síntesi de Dalmases/José 1986, 88-90. Durliat, en parlar de Catalunya i el primer art romànic, intitulava significativament un dels seus apartats *L'extrême diversité des partis architecturaux* (Durliat 1989, 214).

¹³¹¹ Darrerament ho ha sintetitzat Lorés (2002a, 76-77): "L'arquitectura catalana de la primera meitat del segle XI requereix, doncs, una revisió que tingui en compte que el seu context cultural no és diferent del de la producció i il·lustració de manuscrits al monestir de Ripoll o a la catedral de Vic. No en va, en ambdós casos, l'abat Oliba en va ser un dels principals promotors. L'arquitectura manifesta una permeabilitat semblant a la decoració dels llibres en quant a l'assimilació i reelaboració de solucions a partir de models i tradicions diverses, que inclouen també l'interès per l'antic. I l'església de Sant Pere de Rodes, que és un dels millors exemples de la inspiració en l'arquitectura romana i de l'incorporació de motius decoratius de tradició carolíngia -els entrellaçats- que hi seran adaptats i

germàniques. La seu de Girona s'insereix doncs plenament en aquest context, aportant-hi la pròpia riquesa i singularitat. Dins de la Catalunya Vella, un cop traçat amb solidesa per Imma Lorés el lligam Rodes-Ripoll, la seu de Girona vé en certa manera a establir els dos altres costats d'un mateix triangle, tot mostrant clars lligams tant amb Rodes com amb Ripoll i Vic. Els trets vinculables a aquests dos indrets, sens dubte determinants, poden ser diversos sempre dins d'un esperit comú. Quant als referents otonians o borgonyons en el disseny de l'edifici, la seu de Girona els recull al costat de les experiències olibanes, potser fins i tot de manera més destacada en atenció a la litúrgia, que coneixem millor, o en relació a les tècniques constructives, que tenen interessants punts en comú. Pel que fa als exemples norditalians, també són adoptats a través d'una part important de la tècnica constructiva i de la seva plàstica decorativa, especialment a l'exterior; ho demostra la torre de Carlemany, que és prova ella mateixa de l'adopció del tipus llombard de torres-campanar on es manifesten conjuntament totes aquestes característiques. La nau única -sigui interpretada com a tret tradicional o innovador- apareix igualment a la seu de Vic, i a Girona com a Osona produeix una petita sèrie d'epígons (Sant Daniel o, més exactament, Sant Gregori); i les mecàniques d'implantació, que apareixen com a prou semblants, hem proposat que no deuen ser alienes a les reflexions teològiques, aritmètiques i geomètriques desenvolupades a les escoles capdavanteres del moment (Ripoll, Vic i -hi afegirem, hipotèticament- Girona), testimoniades pels nombrosos manuscrits ripollesos tan estudiats, per exemple, per Millàs i Vallicrosa. No menys significatives són les relacions amb Rodes, per les quals podríem fins i tot il·luminar algun dels trets del disseny en planta del nostre temple, com ara la moderada profunditat del transsepte, no exempta de ressons germànics; però el parentiu amb Rodes sobretot il·lustra aspectes de la tècnica constructiva (l'esquelet estructural amb reforços de carreus, observable en les esglesioles de l'entorn però també inscrivible en marcs més amplis, com sembla indicar la comparació amb Borgonya) i de manera molt especial de la decoració escultòrica, assenyaladament la dels capitells, que remetent a un context que engloba zones del Migdia francès. L'aportació original de Girona a aquest renaixement artístic la representen les magnífiques impostes de motius explícitament clàssics, diríem literals, d'un poder evocador de la romanitat com a mínim equivalent al dels capitells de Rodes o al de les naus de Ripoll, i encara multiplicat si pensem que probablement anaven acompanyades d'un repertori escultòric i d'un sistema d'articulació a base de columnes semblant al del cenobi empordanès.

El paper de Girona en aquest esquema està dotat d'una gran riquesa i capacitat de síntesi, si es vol amb eclecticisme, sens dubte amb recursos, erudició i ambició. La idea de la síntesi ja havia estat apuntada per Eduard Junyent o per J.A. Adell a través de l'estudi de monuments propers;¹³¹² aquests autors ho sospitaven amb sagacitat però no podien conèixer la complexitat i la riquesa de l'edifici gironí amb el detall que avui podem oferir. És ben clar que qui va pensar la seu de Girona trià per a ella un ampli repertori dels recursos materials i culturals més avançats i luxosos de la regió i del moment, i fins i tot es pogué permetre tries originals com la cita literal d'escultura arquitectònica clàssica. I atenció: aquest eclecticisme no es pot entendre

«modernitzats» tal com també s'està fent en els escriptors, s'ha de resituar en aquest marc, complex i enormement ric."

¹³¹² Junyent 1975, 18; Adell 1996, 31.

automàticament com una permeabilitat a (o dependència de) influències procedents de Vic, de Ripoll, de Rodes o d'altres indrets. Certament que tot forma part d'un context que exposàvem en els paràgrafs anteriors, com el de les creacions olibanès, i que cada cop coneixem millor en la seva diversitat. Però per aclarir-ho recordem, simplement, la cronologia dels grans monuments citats. La seu de Girona s'havia iniciat vers 1010; estava en obres el 1015 i raonablement definida (certament que no acabada) vers 1038. La seu de Vic fou iniciada per Oliba, com indica el pergamí de consagració (*qui eandem ecclesiam strenuiter a solo ceptam, multis sumptibus et laboris perfectam... perhornavit, atque... dedicavit*),¹³¹³ i per tant no degué començar-se abans de 1018 o, a tot estirar, els darrers mesos de 1017. El 1038 devia estar en un estat similar al de la seu de Girona, potser beneficiada per una major estabilitat en la conservació de les rendes catedralícies, vist que no calia denunciar amb tanta vehemència una caterva d'usurpadors com els que s'exposaven als anatemes del bisbe Pere i dels seus col·legues. Però atesa igualment la presència de donacions posteriors per a la construcció d'elements de la seva estructura -concretament de la coberta, com el cimbori, el 1064-¹³¹⁴ no tenim raons per pensar en una diferència en l'estat de les obres veritablement essencial; és perfectament possible que l'obra hagués continuat amb normalitat durant les dècades següents, com ho féu a Girona. Pel que fa a Ripoll, l'obra de l'església pogué haver-se iniciat a partir de 1008 i estava raonablement completada el 1032, data de la dedicació, tot i que és probable que restés per acabar el bloc occidental, del qual tenim notícies fermes igualment als anys 60. A Rodes, desestimades avui les cronologies inicials enfonsades dins el segle X, la data de la consagració "política" de 1022 evoca una situació en què s'havia edificat la capçalera i els murs perimetrals, però en què encara estaven per articular els suports de la nau, l'escultura de columnes i capitells i, per tant, la coberta del temple, obres que poden arribar fàcilment fins als 1040s si no més enllà. Són acotacions cronològiques que invaliden la imatge d'una obra gironina únicament passiva, atenta i receptiva al que es feia en les altres construccions, sinó, com a mínim, participant en primera línia del mateix impuls que animava les altres, o fins i tot en algun aspecte fent sentir amb força la pròpia veu.

I és que els contactes són ben evidents, però no ho és sempre tant el sentit en què circularen les idees i els artífexs. Per exemple, quant a la planta, és probable que la seu gironina fos implantada uns anys abans que la vigatana; a més, a Girona les subestructures proveeixen raons poderoses per adoptar aquesta mena de disposició, mentre que a Vic desconeixem si existiren condicionaments o raons semblants; aparentment Oliba hi edificà *ex nouo*.¹³¹⁵ O bé pel que fa als capitells: d'entrada, la constatació que hi hagué aquesta mena d'escultura a Girona proveeix un paral·lel per a Rodes i aporta dades per a conèixer quin fou l'impacte i la difusió d'aquest tipus de treballs, tot contribuint a aclarir preguntes que es formulava Immaculada Lorés per a l'abadia empordanesa.¹³¹⁶ Però, si per una banda és ben lògic establir una connexió amb

¹³¹³ 1038, 8, 31: acta de dedicació de la seu de Vic. Junyent 1992, Diplomatarium doc. 133, 223.

¹³¹⁴ Pladevall 1986, 681-692. Per al document de 1064, Ordeig 2003, d. 1073, 386-387.

¹³¹⁵ Boto 2007b, 297-298.

¹³¹⁶ Immaculada Lorés (2002a, 59) es plantejava el problema de la manca d'impacte de l'escultura de Rodes a Catalunya i a la narbonesa, on no hi havia paral·lels fora de petits exemples com Sant Andreu de Sureda, tot estimant que en tot cas els treballs al cenobi empordanès col·laboraren en -o en certa manera facilitaren- la

els tallers de Rodes, cal recordar que les fonts d'aquesta mena de decoració no per força van haver de passar per Rodes per arribar a Girona, sinó que de fet es trobaven més a prop, a Ripoll i a Vic, o més encara, probablement al propi escriptori de la seu gironina, tot i que les traces que en conservem són poques. En aquest darrer cas dels capitells, certament que la consideració de les primeres experiències de l'escultura monumental rossellonesa (Fontanes, Sureda, Perpinyà i potser també Rodes segons Barrachina) més aviat pot donar una prioritat a l'Empordà, però cal tenir present que no ens trobem en zones tan allunyades l'una de l'altra que impedeixin la possibilitat contrària.

En suma, no es tracta pas d'imposar una primacia cronològica gironina (no és aquest el debat que interessa), sinó de fer notar que no es pot deixar el nostre edifici en un paper secundari de recepció i combinació d'unes característiques procedents d'altres "corrents purs", que l'edifici "híbrid" gironí hauria sabut combinar. Simplement cal situar l'experiència constructiva promoguda per Ermessenda i pel seu germà entre les capdavanteres del lloc i del moment, amb totes les atribucions d'efervescència i de creativitat que els són pròpies.

III.4.3. Els promotors: personalitat, cultura i rols

Tot això no vol dir pas que no s'hagi de reconèixer un pes d'Oliba en el procés de creació del nostre edifici. Al contrari, com a mínim el seu entorn ens sembla que és clau per explicar-nos-en alguns aspectes. Si els caràcters definidors de Rodes s'han relacionat amb el marc general de la cultura olibana, i això sense poder documentar una relació més estreta que la simple assistència del bisbe a la dedicació de l'església del cenobi el 1022, més clara hauria de ser aquesta relació amb Girona. I no es tracta només de la presència física d'Oliba en la cerimònia del 21 de setembre de 1038 -ja que l'abat i bisbe fou present a gairebé totes les dedicacions d'edificis importants de l'època-, sinó de la seva decidida inserció en el cercle de comitents, és a dir, de les seves relacions amb el bisbe de Girona, Pere Roger de Carcassona, i molt especialment amb Ermessenda, comtessa de Girona-Barcelona i una de les primeres figures polítiques de la Catalunya de la primera meitat del segle XI.¹³¹⁷ Mirarem doncs de resseguir aquests personatges i les seves relacions.

Encara que resulti sempre difícil escatir la posició, els referents i les intencions exactes dels comitents a partir de la normalment escassa i gasiva documentació que ens n'ha pervingut,¹³¹⁸ el que sabem dels dos germans Pere Roger i Ermessenda és suficient per identificar-los com a protagonistes indiscutibles de la promoció de la catedral romànica de Girona;¹³¹⁹ més encara, podem parlar de mostres d'una òptica coincident amb la del famós bisbe-abat. Del bisbe Pere en coneixem pocs detalls biogràfics, sobretot els que es relacionen amb la construcció de l'església i dotació de la canònica, ja comentats. Era el germà petit de la comtessa Ermessenda (apareix en alguns documents anomenat amb el diminutiu *Petronus*) i

recuperació del gust per l'Antiguitat. El cas de Girona que presentem, amb la seva cronologia, permet tant proveir paral·lels com avaluar aquest impacte en un sentit no per força unidireccional.

¹³¹⁷ Per la complexitat del personatge i el seu paper en la promoció artística, a més d'en la vida política, vegeu Pladevall 1975 i 2000a; també Aurell 2005, esp. 98-105. Vegeu també, quant a la riquesa de les seves tries artístiques a Girona, les dades avançades a Sureda 2007a, 248-242 i Freixas/Sureda en premsa.

¹³¹⁸ Camps/Lorés 2005, 209-210.

¹³¹⁹ Camps/Lorés 2005, 215 i 221-222; vegeu també Pladevall 2000a, esp. 17-20.

accedí molt jove a la seu episcopal gironina; sembla que no renuncià a la corregència dels comtats de Carcassona i de Foix, en el marc d'un estil de gestió molt similar al de la veïna casa de Cerdanya-Besalú durant tot el segle desè.¹³²⁰ Un senyal de relació explícita del personatge amb la seu pontifícia és la concessió del pal·li *ad personam* que li féu el papa Joan XIX l'abril de l'any 1030,¹³²¹ un fet si es vol fins a cert punt anecdòtic però que no deixa d'evidenciar la voluntat de lligam amb un summe pontífex de prestigi poc a poc creixent; hom ho ha interpretat, a vegades, com a indicatiu d'un possible viatge a Roma del prelat.¹³²² La seva germana, indubtablement una persona de gran energia i molt vinculada a les terres gironines -visqué a Girona des de 1041-, promogué tant o més que el bisbe la construcció del nou temple: l'acta de la dedicació, en el seu primer esment dels promotors de l'obra, l'anomena a ella en primer lloc, en termes superlatius, abans de ningú, i abans també per tant del seu germà Pere, bisbe ordinari de la diòcesi.¹³²³ No hi ha dubte que Ermessenda compartia les orientacions polítiques i culturals de l'abat-bisbe Oliba i, igual que ell de fet, mantingué una relació personal amb l'Urbs: hi va viatjar amb seguretat entre 1052 i 1054 i fins i tot, en el seu testament de 1057, féu unes deixes per a pagar vitralls a Sant Pere de Roma, per als canonges i per al papa, tot suplicant pregàries per la seva ànima.¹³²⁴ I no oblidem que Ermessenda va poder demanar i aconseguir del pontífex, personalment, les excomunionis que es fulminaren sobre el seu nét Ramon Berenguer I i la seva tercera esposa Almodis el 1053.¹³²⁵ Són signes d'una implicació personal en el context d'apreci per la romanitat que caracteritza la Catalunya Vella del moment, en què la personalitat d'Ermessenda brilla amb llum pròpia per damunt del seu germà bisbe, que potser no va tenir tanta energia vital com ella. En tot cas, la memòria col·lectiva de la Catedral, expressada en els obituaris, es cuidaria de perpetuar al llarg dels segles el record d'aquesta dona excepcional, molt més del que ho féu amb el record del seu germà prelat.

Si ens fixéssim doncs, com és costum, en les trajectòries biogràfiques dels promotors podríem situar sense gaire fatigues i amb una certa precisió les coordenades concretes de la referència a Roma expressada en l'església catedral gironina, i per tant de la inserció dels personatges en aquest ambient general que s'ha definit per al moment. Però altres trets escapen a aquesta clau d'interpretació del disseny de l'edifici. Què succeeix amb els altres referents, els que miren al nord d'Itàlia i, sobretot, a Borgonya o a l'àmbit otònida, que hem identificat amb certa potència? Si bé sabem que sobretot Oliba, i potser també els altres dos personatges, passaren per Ligúria o Llombardia camí de Roma, no sabem que cap dels tres viatgés a terres

¹³²⁰ VL XIII, 92-93; Pladevall 1975, 31; Mundó 1963, 555-556.

¹³²¹ El document, editat per darrer cop a CCBG, d. 84, 188-189. Per a un context més ampli del significat de la mesura, vegeu Martí Bonet 1976.

¹³²² Junyent 1971a, 79.

¹³²³ «(...) Quam vero dedicationem domna Ermessindis comitissa, dei amatrix sancteque religionis servatrix, ac magnificus et venerabilis sedis prefate presul Domnus videlicet Petrus (...)». 1038, 9, 21: acta de consagració de la seu romànica. ACG, perg. ss. IX-XII, doc. 45. Editat a Junyent 1992, d. 134, i CDSG, d. 224. L'ordre d'esment conserva la disposició habitual amb els comtes al capdavant; en aquest cas, Ermessenda tota sola.

¹³²⁴ Mundó 1996, 41-42; Pladevall 2000a, 20.

¹³²⁵ Pladevall 1975, 20. Fins i tot hi ha hagut qui, exagerant al nostre entendre aquesta relació, ha volgut atribuir a la voluntat personal d'Ermessenda -i per raons devocionals- la tria dels colors del senyal heràldic del casal de Barcelona, a partir dels cordons vermell i daurat de les butlles, que serien propis de Roma i del pontífex (Jáuregui 2004, 365-377). Altres opinions situades dins la recerca heràldica desestimen la significació d'aquests colors i proposen un origen provençal per al senyal (Pastoreau 1982, 619-623).

germàniques. No es pot descartar que els promotors Pere Roger i Ermessenda tinguessin la cultura, la visió i els contactes suficients per determinar els trets emparentats amb aquests models llunyans. Pladevall ha destacat la bona educació de la comtessa, testimoniada segons aquest autor per la seva bella cal·ligrafia, i la seva intervenció en la fundació de diverses esglésies i monestirs, sovint com a donadora i fins 1017 al costat del seu marit, començant per la compra del domini de Sant Llorenç del Munt (1013-1014) i la del de Sant Daniel que ja coneixem (1015),¹³²⁶ com a peces capdavanteres d'una intensa activitat promotora.¹³²⁷ Tampoc no es poden oblidar els seus viatges a la Ciutat Eterna. Del bisbe, sense que en coneguem tantes dades, se'n pot destacar la seva formació eclesiàstica que sens dubte devia passar d'uns mínims. Però és molt suggerent pensar que en aquest punt, potser més que en cap altre, bisbe i comtessa foren auxiliats pels coneixements, la xarxa de relacions i la capacitat intel·lectual i espiritual que podia aportar Oliba i el seu cercle, que tenia a mà tots els instruments per pensar en un edifici de la complexitat del nostre amb els referents més prestigiosos.¹³²⁸

Oliba, Ermessenda i Pere estaven units per forts vincles que els van fer molt propers tota la vida. La relació d'Oliba amb Girona, a la sola llum de la documentació conservada, és només una mica més sovintejada que amb Sant Pere de Rodes: els documents ens parlen d'una sèrie d'ocasions en què, en efecte, l'abat i bisbe fou present en terres gironines al llarg de la seva vida, per dedicar esglésies o presidir judicis.¹³²⁹ Per aquestes notícies sabem que l'abat tenia relació estreta amb els monestirs del comtat de Girona (Besalú, fundat pel seu oncle; Sant Feliu, on envià Arnau; Fluvià, que fundà ell mateix; Rodes i Banyoles, que signaren el seu rotlle mortuori). Igualment, Oliba comptà amb la promoció o almenys l'aquiescència d'Ermessenda i del bisbe Pere -qui no havia abandonat la corregència dels seus comtats- per a mantenir influència al monestir de Sant Hilari de Carcassona, vinculat a Cuixà des de l'època de Garí.¹³³⁰ A la base d'aquesta estreta relació hi havia raons de parentiu: a banda de descendir tots tres del remot tronc comú visigòtic dels comtes de Carcassona, cal recordar que Ermessenda fou d'ençà de 992 o 993 la dona de Ramon Borrell, comte de Barcelona, Girona i Osona, qui descendia d'una branca lateral del casal de Cerdanya (fill de Borrell, cosí germà d'Oliba Cabreta i dels seus germans); i del tronc principal d'aquesta casa en venia Oliba, tercer fill d'Oliba Cabreta de Cerdanya-Besalú i també comte en la seva joventut, abans d'entrar al monestir.¹³³¹ Però tant o més important que aquests lligams familiars fou la posició social i política que compartien tots tres, situats entre la vintena de persones que en aquells moments governaven els comtats i bisbats catalans; no només això, sinó que Ermessenda hagué d'exercir el govern directe dels seus comtats en almenys dos períodes per la minoria d'edat dels seus fill i nét (1017-1023 i 1035-1043), i per tant se situà algun temps al capdavant absolut d'aquest col·lectiu. Durant el primer d'aquest períodes, ben bé a l'inici, fou quan Oliba rebé la mitra osonenca, i hom sap que en aquest context no es nomenaven els bisbes sense consentiment (o designació) dels comtes.

¹³²⁶ Pladevall 2000a, 10 i 17.

¹³²⁷ Bonnassie 1979, II, 93.

¹³²⁸ Per a Boto, més en aquest sentit que no pas amb voluntat iconogràfica (Boto 2007b, 300).

¹³²⁹ Un resum a Junyent 1971a i b; entre elles, la de 1043 en què Ermessenda, després de la missa que digué Oliba de bon matí a la seu de Girona li demanà el monjo Arnau com a abat de Sant Feliu de Guixols (Abadal 1948, 266).

¹³³⁰ Mundó 1963, 556.

¹³³¹ Abadal 1948, 27-36.

Abadal opinà obertament, no sense solta, que fou Ermessenda, «mestressa del bisbat de Vic pels seus drets capitulars matrimonials», qui designà Oliba, inicialment estrany al clergat vigatà, com a coadjutor i per tant successor de Borrell d'Osona el 1017.¹³³² Hom li demostrava en aquesta ocasió una confiança assenyalada, construïda damunt una coneixença que havia de ser profunda. Segurament s'havien conegut essent ell comte i ella comtessa consort, a les darreries del segle desè. Si ja llavors no s'establiren lligams sòlids, les iniciatives que s'emprengueren a partir de 1010 a Girona degueren ser excel·lent ocasió d'aprofundir-los, i esdevindrien encara més forts en els períodes de regència de la comtessa, durant els quals opinions i consells devien circular fluidament en un i altre sentit tant o més que ho feren en els altres anys. De fet, molts autors han destacat els lligams de tipus personal, de confiança, col·laboració i mútua consideració, entre Oliba i Ermessenda; més encara, la familiaritat i fins i tot la certa autoritat afectuosa amb què Ermessenda parlava a Oliba, trets manifestats en els testimonis documentals.¹³³³

Oliba es trobava doncs en una posició ideal per ajudar els dos germans en la concepció d'una nova catedral. Oliba regia, de manera directa i indirecta, el que s'ha interpretat com una congregació de monestirs estesa a banda i banda dels Pirineus, amb un caire organitzatiu similar al que prenien agrupacions monàstiques com la de Cluny (que perdurà en el temps) o la de Gorze (menys rígida i perenne, com la d'Oliba), i que Oliba pogué aprendre del seu antecessor Garí de Lezat-Cuixà.¹³³⁴ Fora del seu àmbit monàstic immediat, les relacions del bisbe-abat amb l'alt clergat europeu i especialment amb altres monestirs són ben conegudes: recordem que el seu rotlle mortuori rebé les expressions de més de noranta centres religiosos entre els quals Cluny, Autun, Charroux, Ligugé, Poitiers i Sant Víctor de Marsella; les relacions amb el Llemosí i amb els grans centres del Llenguadoc també eren estretes, i d'entre tots els contactes destaca potser la correspondència i l'amistat amb l'abat Gauslí de Fleury.¹³³⁵ Tots aquests contactes s'han avaluat a l'hora d'explicar la riquesa excepcional de les produccions de l'escriptori de Ripoll; l'intercanvi cultural s'estenia sens dubte a una esfera més àmplia. Fa unes pàgines destacàvem també els ressons otonians de moltes de les seves creacions arquitectòniques, ja destacats per autors com Bango entre d'altres. De fet, vinculacions amb l'art europeu com les

¹³³² Abadal 1948, 144-146; Bonnassie 1979, II, 92; Pladevall 2000a, 12-18.

¹³³³ Cal recordar aquí la manera com Ermessenda reclamà a Oliba el monjo Arnau de Cuixà, amic i secretari seu, per regir el cenobi de Sant Feliu de Guixols l'any 1043: «T'he donat mil homes per al servei de Déu i ara tu me'n negaràs un?» (Pladevall 2000a, 17; el document, de 1052, a Junyent 1992, Notícies, doc. 12).

¹³³⁴ Mundó 1963, 554-560. Com en molts altres casos (gairebé tots en aquesta època llevat de Cluny), el conglomerat no sobrevisqué el seu cap. Els monestirs, repartibles en tres "cercles", eren Ripoll i Cuixà, en primer terme, sota el seu abaciat directe; en segon terme, Sant Pau de Fenollet, Santa Maria d'Arles del Tec, Sant Hilari de Carcassona (amb abats residents subordinats), Sant Martí del Canigó (on només s'escull un abat, Sclua, el 1014, havent Oliba obtingut un privilegi per al cenobi el 1011 sense esment d'altre abat), Sant Pere de la Portella, Santa Maria de Montserrat i Sant Miquel de Fluvià (fundacions d'Oliba); i al tercer "cercle" de vinculació s'hi poden comptar els indrets on anaren a parar com a superiors deixebles seus, Ponç de Sant Serní de Tavèrnoles, Joan de Santa Cecília de Montserrat (amb dificultats jurisdiccionals posteriors que il·lustren la flexibilitat de l'agrupació) i Arnau de Sant Feliu de Guixols (qui no prengué títol d'abat fins a la mort d'Oliba), o encara -en opinió fonamentada de Mundó- les comunitats que l'anomenaren obertament *pater* en les respostes que inscriviren al seu rotlle mortuori: Sant Pere de Rodes, Sant Pere de Besalú, Santa Maria de Serrateix, Sant Esteve de Banyoles, Sant Pere de Casserres i Sant Pere de Camprodon.

¹³³⁵ Abadal 1948, 93-95; Dalmases/José 1986, 72-74; Mundó 1993, *passim*. El document mortuori a Junyent 1992, Textos literaris doc. 24, 341-355. Per a la relació amb els àmbits cluniacencs sobretot a través de Moissac, vegeu Mundó 1963, esp. 551-566.

que trobem a Girona, com hem vist, les trobarem igualment en les seves pròpies iniciatives constructives, potser d'altres maneres, però inequívocament presents. És doncs ben lícit pensar que els germans promotors del temple gironí es van recolzar en la personalitat cultural i espiritual més rellevant del moment, amb la qual tenien estret contacte, per aconseguir un temple a l'alçada de les seves pretensions. A més, vers 1010, moment de l'accés de Pere a l'episcopat i data en què hem situat hipotèticament l'inici dels treballs a Girona, Oliba, amb trenta-nou anys, ja en feia vuit que era monjo i dos que era abat de Ripoll i de Cuixà, i encara en trigaria set a esdevenir bisbe de Vic. Es trobava, doncs, tocant la plenitud de la seva carrera, encara que els documents anteriors a la designació episcopal de 1017 reflecteixin, pel seu silenci, una vida probablement molt centrada en la vivència monàstica;¹³³⁶ ja havia passat per tots els estudis a Ripoll i potser fins i tot havia adquirit experiència en el plantejament de la seva nova església abacial. La seva posició, la seva cultura i les seves relacions el convertien en la persona idònia a l'hora de facilitar als promotors de la seu de Girona tant un bon pla teològic i simbòlic com un bon conjunt de referències a les més riques iniciatives arquitectòniques del moment, a més de -segurament, si l'obra de Ripoll ja era iniciada- determinats recursos tècnics i humans que poguessin materialitzar aquests pensaments i que a més es poguessin adaptar amb mestria a les necessitats del lloc.

I de proveir els elements compositius a dissenyar la planta hi ha només un pas. Fou Oliba qui, com a assessor de Pere Roger i d'Ermessenda, determinà les línies mestres de la *forma* de la seu de Girona, tot adaptant-se al peu forçat de les subestructures i preexistències, i obtenint un resultat tan ric de referències? Fou ell -o el seu cercle intel·lectual de Ripoll- qui donà les eines definitives a Pere Roger perquè aquest, investit com a savi mestre constructor, com a *theoreticus architectus*, procedís a la implantació de la seva església en una data ignota entre 1010 i 1015? O bé fou ell mateix o algun dels seus monjos l'*architectus caementarius* que ho féu, com l'abat Goderamnus ho va fer per al bisbe Bernward de Hildesheim a l'hora d'implantar l'església de Sant Miquel? Sembla assenyat de respondre afirmativament almenys a la primera d'aquestes preguntes. I no podem oblidar que, com ens demostra la carta de Garsies de Cuixà, de bracet amb el disseny físic hi ha el disseny simbòlic, i tot darrera sens dubte els usos litúrgics. Sobre un hipotètic protagonisme d'Oliba en el procés de plantejament de l'església no ens en parla cap document, al revés per desgràcia del que sabem a Hildesheim o més modestament a indrets com el Canigó o Cuixà.¹³³⁷ Només sabem que, encara que a l'acta de dedicació de Santa Maria de Girona Oliba no aparegui, lògicament, entre els promotors, sí que figura en una posició destacada tot darrera de Guifré, metropolità de Narbona, rebent un esment més llarg i solemne del que rebrà qualsevol altre dels bisbes assistents: *regalique stirpe satus ac etiam Deo dilectus*

¹³³⁶ Abadal 1958, 101-104.

¹³³⁷ Al Canigó es dedicava el 1009 l'església del monestir, *quod extruxit quidam presbiter nomine Sclua vel monachus, precipiente, ordinante et in omnibus perficiente*; per a Cuixà, Garsies parla de com l'*angelus vel caelestis homo* Garí, abat del cenobi, posà els fonaments (*fecit fundamentum*) de l'església dedicada el 974, mentre que en la descripció de les obres d'ampliació, si bé no hi emprà el mateix terme, sempre és Oliba el subjecte de les accions constructives (*construxit, disposuit, posuit, extruxit, circumsepsit, fecit, locavit*). Junyent 1992, d. 41, 54-55; d. 28, 372, 378-379.

*et populo summisque virtum meritis aequiparandus Oliba iure pro debito Ausonensis episcopus.*¹³³⁸

Ens ajudarà mirar de saber quin pogué ser el grau d'implicació directa del bisbe-abat en les seves pròpies construccions. Tot fa pensar que va ser altíssim. A Ripoll i només allí, seu d'una escola farcida de personatges de gran volada intel·lectual (com el seu company el monjo Oliba, que ensenyaria *quadrivium*), podríem dubtar de si l'abat Oliba dirigí ell mateix la implantació, que degué esdevenir-se a poc més de sis o set anys d'haver entrat al monestir com a novici, o bé confià l'afer a algun dels mestres en aritmètica, geometria, agronomia i teologia - teòriques i pràctiques- que sens dubte vivien al cenobi; hom ha suposat que fou ell mateix qui redactà l'acta de dedicació de 1032, així com també la de Vic.¹³³⁹ Les relacions recentment destacades amb l'església de Cuixà dedicada el 974 quant a l'articulació de la capçalera constitueixen un factor per considerar-ho, així com les semblances entre els extrems occidentals de Ripoll i Girona també afegeixen un interessant element de reflexió a aquestes possibilitats. És per contra gairebé segur que Oliba mateix dirigí la implantació de la seva catedral de Vic a partir de, com a màxim d'hora, les darreries de 1017 (no abans de la mort de Borrell), i no podem descartar que ho fes tot aprofitant i millorant un disseny elaborat poc abans (1010-1015) per a la catedral veïna de Girona; s'ha repetit que a Vic Oliba prescindí de tota preexistència.¹³⁴⁰ A banda de la dedicació gairebé simultània, la notable coincidència -per bé que no identitat- de les plantes de les dues catedrals, expressable fins i tot en termes metrològics, deu ser un testimoni de primer ordre d'aquesta més que notable familiaritat. A Sant Miquel de Cuixà, a la llum del que ens diu Garsies, el bisbe-abat va concebre i implantar ell mateix les seves extraordinàries ampliacions, de les quals en coneixem el disseny, el planejament i el simbolisme amb detall. I encara al final de la seva vida, el 26 de juliol de 1045, copresidí amb el seu nebot l'arquebisbe Guifred la fundació del monestir de Sant Miquel de Fluvià, vinculat a Cuixà i per tant al seu bàcul abacial; l'acte consistí en la dedicació solemne d'un terreny limitat per uns termes *per infixas cruces designatos*,¹³⁴¹ una expressió que, si bé probablement no es referia a la implantació de l'església, no pot deixar de recordar les activitats agrimensores d'Arnulf de Girona-Ripoll a la centúria anterior (III.3.1.4) i remet en tot cas a un concepte complet i ampli del monestir que darrerament s'ha volgut destacar.¹³⁴² Per tant, no seria pas forassenyat respondre també amb un "sí" a la qüestió sobre un hipotètic protagonisme d'Oliba en la implantació gironina, en primer o en segon terme. Però si una lògica prudència ens fa abstenir-nos-en, no ens manquen altres personatges -més o menys coneguts i documentats- que el 1010 poguessin haver ocupat el lloc de l'abat: els mestres de les escoles catedralícies de Girona o de Vic o, potser més versemblantment, algun dels monjos especialistes de la prestigiosa escola ripollesa, versats en l'aplicació pràctica de la més avançada ciència i relacionats amb els centres culturals europeus més rellevants del moment.

¹³³⁸ 1038, 9, 21: acta de consagració de la seu romànica. ACG, perg. ss. ix-xii, doc. 45. Editat a Junyent 1992, d. 134, i CDSG, d. 224. Efectivament, fins i tot els esments (lògicament més sovintejats) a Pere Roger són més modestos, sobretot si tenim en compte que és l'ordinari del lloc i el promotor del temple: *magnificus et venerabilis; antistes magnificus; antistes inclutus; inefabilis pietatis Petro, episcopo, hius sedis fundatori largissimo*.

¹³³⁹ Abadal 1948, 99 (d'acord amb Albareda).

¹³⁴⁰ Per exemple, Junyent 1971a, 30.

¹³⁴¹ 1045, 7, 26: acta de fundació de Sant Miquel de Fluvià. Junyent 1992, d. 158, 267-270.

¹³⁴² Boto 2007b.

Resolta la implantació amb un ajut de tanta qualitat, no hi ha dubte que Ermessenda es proveí dels millors recursos que es poguessin trobar per a la seva catedral: mestres d'obres, del país o de fora, que sabessin aprofitar els avantatges del subsòl, que poguessin garantir l'estabilitat d'una estructura tan agosarada i -segurament també- que dominessin l'art de la coberta d'obra; picapedrers avesats al material local i al treball dels grans carreus de la sorrenca de Domeny; colles de paletes i manobres -per què no llombards- que simplifiquessin els procediments tot fent innecessaris els encofrats, que s'adaptessin còmodament als espais que se'ls reservava dins l'estructura general, que segons aquesta darrera animessin els murs exteriors amb lesenes, arquets i faixes i que, a més, fossin capaços de bastir torres-campanar imponents; escultors experimentats en la realització d'esplèndids capitells farcits de cintes i de fulles, tot just acabades de saltar dels còdexs, i que a més sabessin reproduir amb finor i amb imaginació les delicades decoracions dels antics per expressar més clarament que mai la romanitat de l'Església de Girona. El treball d'aquests darrers va ser de tanta originalitat i qualitat que -ho repetirem- ens estranya l'aparent manca de continuïtat de les seves experiències escultòriques amb el vocabulari clàssic. Podríem fins i tot arribar a estranyar-nos que Oliba no els cridés per decorar alguna de les seves creacions; malauradament, en aquest sentit només disposem d'un petit fragment escultòric de la catedral de Vic insuficient per argumentar-ho.

* * *

El formigueig en què es convertí l'esplanada de Santa Maria l'endemà de la implantació hauria de tenir una llarga continuïtat, esquitxada aquí i allí de problemes i potser d'interrupcions. La compleció de l'obra -si es pot parlar de tal cosa en una edifici medieval d'aquestes proporcions- arribaria més tard que els promotors no havien desitjat, tot i que segurament d'això ells ja n'eren ben conscients a l'inici del procés. Però és molt probable que almenys en vida d'Ermessenda s'obressin els capitells i les impostes, i que per tant s'anés per atacar bona part de la coberta de la nau, tant per la situació cronològica de l'estil dels capitells com per la presència de les impostes copiades a l'església monàstica de Sant Daniel. De fet resulta ben versemblant pensar que alguns membres dels equips que treballaven a la seu (mestres, manobres), o bé d'altres artífexs més modestos formats amb ells (escultors), passessin a treballar a Sant Daniel o a Sant Gregori, dues esglésies tan semblants en alguns dels seus trets i que es resolgueren probablement -i segurament amb menys dilacions ateses les dimensions- dins el mateix arc cronològic (Sant Daniel a partir dels volts de 1018, Sant Gregori dedicada el mateix any 1038). Cal observar que Sant Gregori, més que mai, ens apareix en el seu estat primitiu com una transposició a escala menor i simplificada de l'estructura de la seu tal com avui la descrivim: nau única, transsepte poc desenvolupat, combinació de paraments llombards amb reforços de carreus de sorrenca; Sant Daniel testimonia, d'altra banda, la presència de l'escultura. Són petites irradiacions d'una gran obra sòlidament concebuda i magníficament realitzada, on es combinaven magistralment opcions tradicionals, arrelades en el passat, amb rabioses novetats, brillants relectures i segurament també agosarats assajos tècnics: tot parafrasejant un enunciat d'Anne Baud per a l'obra de Cluny III, a la seu romànica de Girona hi trobem una sàvia

combinació d'audàcia i tradició.¹³⁴³ La complexitat identificable en la seu romànica de Girona, per les seves tries de disseny, de tècnica i de materials, per la seva decoració, pels seus referents, pels seus usos litúrgics, fa que des d'ara li hàgim de reservar un lloc molt especial en el context de l'arquitectura i de l'escultura catalanes i europees de la primera meitat del segle xi.

¹³⁴³ Baud 2003, 149: "La *maior ecclesia*, audace et tradition."

IV. LA CLAUSURA CANONICAL

L'altre gran bloc d'edificis coetanis de la catedral romànica és el complex que s'agrupa a l'entorn del claustre. La construcció d'un nou conjunt arquitectònic catedralici va ser una de les primeres prioritats del bisbe Pere Roger i, tant o més, de la seva germana, tot just ell arribà al solí episcopal el 1010; i aquest complex constava d'una església, és cert, però també d'una sèrie d'equipaments per al col·legi de canonges de Santa Maria.

Com en el cas de l'església, anirem comentant les estructures d'aquest conjunt arquitectònic per parts, tot combinant la descripció de les restes conservades amb les dades textuals que hi facin referència, sobretot en relació a les seves funcions, fet que donarà molt de pes a les fonts de tipus litúrgic. Partirem dels edificis que defineixen inequívocament el recinte inicial, és a dir canònica, dormitori i sala capitular; després glossarem les que, construïdes a partir d'aquestes, presenten una datació més tardana, per acabar amb un estudi abreujat sobre la gènesi i desenvolupament del barri catedral de Girona. Tot plegat ens ha de servir també per glossar, a tall de conclusió, el significat del conjunt arquitectònic estudiat en relació als segles medievals de la història del Capítol catedralici gironí.

IV.1. INTRODUCCIÓ: EL LLOC I LES PERSONES

S'imposa, abans de començar l'estudi pròpiament dit, dedicar uns paràgrafs a dues àrees de continguts que acompanyaran tot el capítol: el coneixement de la topografia de l'indret i de les seves vicissituds històriques per una banda, i la descripció del col·lectiu humà vinculat a l'equipament, el clergat de la seu de Girona.

IV.1.1. Topografia i preexistències

Encara que la topografia general tant de la ciutat antiga com del sector de la seu ha estat descrita en un altre indret (II.1), el tractament específic de l'espai del claustre de la seu obliga a una exposició més detallada del relleu del sector que permetrà d'entendre millor la disposició dels seus edificis i les seves relacions amb les àrees circumdants (figura 201).

L'espai que ocupa el claustre de la catedral de Girona és una àrea trapezoidal, irregular, condicionada molt fortament per l'orografia. Molt a grans trets podem dir que es troba limitada al sud per l'església catedral (primer la romànica, després la gòtica; o, si es vol, la plataforma superior de l'antic fòrum romà); a ponent per l'edifici de la canònica, condicionat al seu torn pel traçat de la muralla carolíngia; al nord, per aquesta mateixa muralla, sense altres estructures intermèdies; i a llevant, per l'actual capella conventual, antic dormitori canònic i casal comtal, i, en un sentit més ampli, per la perllongació més o menys suau en direcció nord de la fondata corresponsent a l'actual absis de la seu.

Per entendre bé aquests límits cal que ens fixem en la història del lloc. La zona del claustre de la seu, en realitat tot el triangle comprès a grans trets entre les sales capitulars set-centistes i la capella de sant Cristòfol, no va formar part del recinte urbà de *Gerunda* fins que els

francs, segurament a inicis del segle novè, decidiren ampliar pel nord el perímetre emmurallat. El perill que representava la condició fronterera de la ciutat a partir de la seva donació als francs l'any 785 es manifestà en sovintejades algarades dels andalusís, d'entre les quals la de 793 malmeté de manera molt important les fortificacions urbanes. Poc després d'aquests estropicis, les autoritats ciutadanes i imperials degueren decidir de refer i millorar les muralles mitjançant una sèrie d'accions concretes que han dotat la muralla de la Força Vella de moltes de les característiques que la defineixen encara avui: redoblament d'alguns trams; addició de nombroses torres de planta quadrada i circular, alternativament; construcció i definició del baluard oriental de Torre Gironella. Entre aquestes mesures s'hi comptava també l'inclusió dins el perímetre urbà de la franja de terreny immediatament al nord de la ciutat, un espai triangular amb una fondalada rellevant (la de l'absis de la seu), que qui sap si fou molt castigada per l'exèrcit cordovès i que en tot cas devia resultar molt incòmode deixar fora muralles.¹³⁴⁴

Efectivament, pel que en sabem, la muralla romana de *Gerunda*, tant en la seva fase fundacional com en les reformes del segle III dC, no incloïa aquest sector: el seu traçat perllongava cap a l'est l'orientació del pany immediatament contigu al portal de Sobreportes per llevant, girava cap al sud a l'alçada aproximada de la torre de Carlemany i reprenia la direcció est seguint la línia, més o menys, del límit nord del palau episcopal fins arribar a Torre Gironella (II.1). Resulta confús determinar exactament la darrera part d'aquest recorregut, sempre tenint en compte, però, que el lloc de la capella de Sant Cristòfol quedava igualment fora de l'ampliació carolíngia i que per tant l'emplaçament d'aquesta darrera és un límit infranquejable per a les hipòtesis de situació dels murs romans. Abans de l'eixample carolíngi de vers 800 caldria definir tota aquesta zona com a àrea suburbial de la ciutat romana, tal com testimonien els conjunts de material en context residual detectat durant les excavacions de 2001 i 2004-2005 (I.2.7).¹³⁴⁵ Les dades procedents de dues antigues intervencions de molt mal documentar, que tingueren lloc al pati del claustre els anys 1959 i 1963 (sobretot aquesta darrera), confirmen les dades dels esmentats treballs arqueològics, tot caracteritzant el subsòl d'aquest pati com un farcit fet d'aportacions diverses on el material ceràmic, bàsicament d'època romana, apareixia molt barrejat, amb cronologies des del canvi d'era fins a l'edat mitjana.¹³⁴⁶

L'englobament d'aquesta franja de terreny dins de les noves construccions defensives va representar el primer eixample conegut de la superfície pròpiament urbana de Girona des de la seva fundació. Les excavacions han pogut explorar amb precisió només la franja oest i l'angle nord-oest d'aquesta àrea, en principi d'ús no religiós, i han pogut testimoniar que, almenys en una primera fase, el lloc va ser usat com a recinte d'emmagatzematge, configurat per una sèrie de sitges obertes en un potent paviment de calç que s'entregava, inequívocament, a la torre quadrada o quadrangular de base massissa que hom detectava a l'angle nord-oest del sector (antecessora de la Torre Cornèlia) i que respectava el carrer vertebrador del sector. Aquest

¹³⁴⁴ Canal *et al.* 2002, 22-24; EHU 5, 14; 107-153.

¹³⁴⁵ Es tracta de materials que cobreixen la cronologia completa de l'Antiguitat gironina, des de la fundació de la ciutat (s. I aC, per exemple formes de ceràmica campaniana B o grisa emporitana) fins al segle VII (produccions de *terra sigillata* africana D), a les quals segueixen les produccions medievals més antigues identificades com a immediatament anteriors o contemporànies a l'obra de l'eixample (ss. VIII-X). Garcia *et al.* 2002, 288-291; sobretot Nolla *et al.* 2008, 55-59 i 206.

¹³⁴⁶ Nolla 1980, 89-90; vegeu I.2.1.

carrer acabava al nord en una portella protegida per la torre descrita, a redòs seu, per on hom entrava a la ciutat si procedia de la vall de Sant Daniel, dels burgs de sant Pere i santa Eulàlia o de la zona de Saccimor. Paulatinament, al llarg dels segles IX i X, s'haurien dreçat en aquesta àrea una sèrie de construccions que, en la franja oest, haurien acabat deixant un estret carrer que connectava el Mercadell amb l'esmentada portella; en la franja est, les estructures foren engolides a partir de 1020, com veurem, per la construcció de les dependències canòniques. Les fonts del segle XII anomenaven aquest indret "lloc de Palastrina", topònim que evoca, potser, la zona plana o plataformitzada que fou el paviment on s'obrien les sitges segles abans.¹³⁴⁷

En tot cas, a partir d'aquest primer replà occidental (la base del triangle de l'ampliació) el terreny experimentava una elevació cap a l'est, com tota la ciutat, i més exactament cap al sud-est, en direcció a la plataforma alta del fòrum gironí (*supra*). És possible que des de moments també força reculats existís algun mur de contenció a ponent que permetés bé aterassar, bé articular d'alguna manera tot el sector immediatament al nord de la plataforma foral, on es trobava l'antic temple, llavors ja probablement església de santa Maria intramurs: aquesta estructura seria l'origen de l'espai aterassat damunt el qual s'assenta avui el claustre de la seu.

Amb propietat, no podem descartar que la zona de l'actual claustre fos destinada en algun moment abans del segle XI a usos relacionats amb la seu, el bisbe o el col·legi de canonges. Per una banda, les excavacions no han pogut donar gairebé cap dada rellevant en aquest sector; per l'altra, la documentació, en fer referència al casal comtal situat en l'extrem de llevant l'any 1020, situa en aquesta zona alguns habitatges de canonges (IV.8.1).

Sigui com sigui, és aquest i no cap altre el sector on a partir de 1019 es constuirà el complexe capitular gironí, limitat per les diverses estructures a què hem fet referència i articulat per un espai celobert central, més tard convertit en un claustre de galeries típic del segle XII. Al voltant d'ell hi anirem localitzant les estructures mínimes indispensables per al funcionament, mal fos institucional i administratiu, de la vida canònica del capítol de Girona: celler i refetor, dormitori i sala capitular. Després i a redòs d'aquestes estructures de "primera generació" n'apareixerien d'altres, algunes de les quals mereixeran també la nostra atenció.

IV.1.2. Organització i notes històriques del clergat de la catedral de Girona

És sabut que dins d'un esquema general (dignitats, canonges, oficials, capellans, beneficiats i altres clergues) cada corporació capitular de l'Europa medieval es definí una estructura pròpia, la configuració, amplitud i complexitat de la qual derivava de factors com les tradicions organitzatives, la geografia diocesana o la solvència dels recursos econòmics. Sembla necessari, doncs, acotar al màxim aquest camp semàntic local en què podran tenir sentit les dades que anirem desgranant, tot identificant la relació de cada personatge amb la resta del col·lectiu i amb la institució. Normalment coneixem aquestes estructures organitzatives un cop definides a la Baixa Edat Mitjana i potser no tant en els seus estats primitius i processos de formació. En aquest paràgraf exposarem aquesta estructura bàsica baixmedieval tot fent referència als seus orígens històrics, amb aportació d'algunes precisions que seran útils de cares

¹³⁴⁷ EHU 5, 194-195; Garcia *et al.* 2002, 291.

a definir el panorama de les cronologies que més ens interessin i que, en alguns punts, es detallaran encara més en arribar a les conclusions (IV.9.3).

Encapçalava el Capítol un col·lectiu de clergues designats modernament amb el terme "dignitat". El seu origen és força remot car documentem per primer cop càrrecs d'aquesta mena en instruments del segle IX. El col·legi de les dignitats tenia una composició mixta pel que fa al seu origen: alguns càrrecs procedien de la més antiga organització dicosana, mentre que d'altres, d'origen més tardà, obeïen a les necessitats de funcionament de la pròpia seu. En els segles plenomedievals i baixmedievals les dignitats de la catedral arribaren a ser set, i per ordre de precedència rebrien els següents noms: l'ardiaca major, el sagristà major, el cabiscol major, l'abat de Sant Feliu de Girona, l'ardiaca de Besalú, l'ardiaca de l'Empordà i l'ardiaca de la Selva.

Els ardiaques i arxiprestos exercien a l'inici funcions no directament vinculades a la vida catedralícia i només més tard, ja a tombants del segle XI, esdevingueren dignitats capitulars.¹³⁴⁸ Es tracta de càrrecs antiquíssims que es poden vincular a la més primitiva organització diocesana, essent dignataris situats immediatament per sota del bisbe; el primer arxiprest apareix a la documentació el 879¹³⁴⁹ i el primer ardiaca el 892.¹³⁵⁰ El càrrec d'ardiaca, que en contextos primitius era ostentat per un sol clergue com a alt oficial assistent del bisbe,¹³⁵¹ es multiplicà aparentment en correspondència amb una vinculació a diferents àrees geogràfiques de la diòcesi i acabà després fixat, normalment en número d'entre tres i cinc, en l'organigrama d'algunes seus catalanes (Lleida, Urgell o Tarragona), mentre que d'altres continuaren tenint-ne un de sol fins molt tard (Barcelona, Vic).¹³⁵² A Girona la distribució tradicional contemplava quatre ardiaques, el major (també anomenat de Ravós o de Girona), el de Besalú, el d'Empúries i el de la Selva; tot i que el número pogués estar ja consolidat al segle XI,¹³⁵³ l'atribució geogràfica fixa no degué establir-se abans de les darreries del segle XII, atès que el 1169 apareixien en un document un ardiaca de Monells i un altre de Navata.¹³⁵⁴ És, de fet, només en documentació del segle XIV que els ardiaconats apareixen com a demarcacions diocesanes ben definides que reparteixen exactament la xarxa parroquial, sobre diversos indrets de la qual l'ardiaca corresponent podia acumular drets o les mateixes capellanies.¹³⁵⁵ En qualsevol cas, l'antic pes

¹³⁴⁸ Bauer 1962, 97.

¹³⁴⁹ 879, 6, 26: Teuter bisbe de Girona i Delà comte d'Empúries presideixen un mall públic per dirimir una disputa entre els monestirs de Sant Esteve de Banyoles i Sant Policarp de Rasès. CC5, d. 52, 92-95: «(...) Streminius archipresbiter (...)». Villanueva (VL XIV, ap. XXV, 314-317) veié l'original al monestir de Banyoles.

¹³⁵⁰ 892, 12, 1: Serfdeu bisbe de Girona presideix un judici sobre els drets d'una vinya al terme de Bàscara. CC5, d. 82, 117-118: «(...) Willisclus levita, archidiaconus (...)».

¹³⁵¹ DHEC I, 106. Mallorquí (2007, 301, nota 33) cita l'exemple de les Gàl·lies al segle VI.

¹³⁵² Bauer 1962, 97. A Barcelona se n'hi afegiren tres el 1324 (del Mar, del Vallès i del Penedès), mentre que a Vic l'estructura tradicional dels deganats diocesans va fer innecessària la multiplicació dels ardiaques (Marquès Planagumà, *Visites ad limina*, consultables *on line* a www.adg.org). Vegeu també Esquieu 1992, 60-61.

¹³⁵³ 1064, 5, 7: publicació sacramental del testament del cabiscol Ponç, mort el 12 abril. CDSG doc. 306, 313-320. Hi apareixen probablement ja quatre ardiaques; vegeu *infra*.

¹³⁵⁴ 1169, 3, 20: testament del bisbe Guillem de Peratallada. ETG doc. 38, 113: «(...) Arnallum archilevitam de Rogationibus (...) Guillelmum archidiaconum de Munnels, et Arnallum archidiaconum de Nauata (...)». Citat també a Mallorquí 2007, 301, nota 34. Sembla doncs que la designació primitiva dels ardiaques no tenia a veure amb circumscripcions diocesanes fixes; o potser qui sap si, com en el cas de l'ardiaca de Ravós, inicialment el nom tenia relació més aviat amb el lloc on aquests ardiaques acumulaven, segons l'època, una part important de possessions o de drets (Monells per al de l'Empordà, Navata per al de Besalú). Ho deixem anotat. L'altrenança dels noms també la documentava Villanueva en relació als ardiaques d'Urgell, que havien arribat a ésser set (VL IX, 185).

¹³⁵⁵ Mallorquí 2007, 301-302.

dels ardiaques en l'administració de la diòcesi va quedar reflectit fins molt tard en les atribucions de l'ardiaca major, que durant molts segles tingué la responsabilitat de governar la diòcesi *sede vacante*. Al costat seu, fins a una darrera aparició el 1041, trobem uns arxiprestos que semblen acumular també funcions de tipus judicial.¹³⁵⁶ Tot i això, la diferència entre uns i altres no és ben clara: l'aparició per primer i únic cop d'un *archisubdiachonus* el 922¹³⁵⁷ sembla confirmar la idea que el prefix *archi-* s'atribueix, simplement, a clergues amb responsabilitats dins l'administració diocesana i amb independència del grau del sacerdoci, i que per tant arxiprestos i ardiaques degueren ser, en aquestes cronologies inicials, equiparables en tot allò que no tingués a veure amb el sagrament de l'orde.¹³⁵⁸ En tot cas, l'arxiprest no havia de perdurar en l'organigrama catedralici, i només hi reapareixeria amb el concordat de 1851.

En canvi la quarta dignitat, l'Abat de Sant Feliu, obeïa a condicions concretes del panorama clerical gironí, és a dir, era un testimoni de la profunda unió original dels capítols de Sant Feliu i de Santa Maria. Aquests amb tota versemblança eren originàriament tot u; l'aparició per primer cop del títol d'Abat de Sant Feliu de manera inequívoca en un document de 949 és interpretada com a prova de la separació de les dues corporacions a mitjan segle x, refrendada en un altre document de 966.¹³⁵⁹ Les altres dignitats, intercalades entre les anteriors, es relacionen sens dubte amb el funcionament de la pròpia seu i tenen un origen més modern, vinculat al procés de consolidació de la seu única intramurs i al seu funcionament (tombants del segle x-xi): són el sagristà (aparegut per primer cop el 970) i el cabiscol (975).¹³⁶⁰ Finalment, una vuitena dignitat fou erigida per ordre de Felip II el 1597-1598, la del degà, encarregada de la presidència de les sessions capitulars.

Les dignitats eren de nomenament del bisbe, el qual havia de conferir-les a persones que ja fossin canonges; gràcies a aquesta disposició, només excepcionalment, a finals del segle xv i principis del xvi, hi hagué titulars de dignitats que no eren canonges, que havien d'obtenir la preceptiva dispensa.¹³⁶¹ Com veurem, les dignitats tingueren les residències més destacables després de la del bisbe, i moltes d'elles acumulaven patrimonis immobiliaris de notable entitat que donaren lloc a administracions pròpies; els cabiscols, per exemple, tenien àmplies

¹³⁵⁶ Marquès Planagumà 2006, 485.

¹³⁵⁷ 922, 8, 12: Guiu bisbe de Girona consagra les esglésies de Sant Pere i Sant Feliu de Fontcoberta. CC5, d. 183, 185-186: «(...) Petrus archisubdiachonus (...)».

¹³⁵⁸ Fenomen que ja havia identificat Bauer (1962, 97 i 111).

¹³⁵⁹ 949, 10, 3: el bisbe Gotmar i els canonges de Girona acorden una permuta amb béns de Ralfred. CC5, d. 285, 263-264: «(...) Teudesindo abba Sancti Felicis seu archipresbiter (...)»; Bauer 1962, 98; Clara/Marquès 1992, 12; Marquès 2006, 482. Francesc Montsalvatje, però, cregué que ja ho eren molts altres individus anomenats "abats" i apareguts als documents, sense precisar el títol, des de finals del segle novè (Montsalvatje 1904, 267-268 i 271-272); no podem però verificar aquesta proposta. Per a la documentació efectiva dels dos col·legis separats, 966, 10, 1: testament del comte Sunifred II de Besalú, Cerdanya i Conflent. CC 5, 334-337, doc. 374 (336): «(...) Et ad Sancta Maria Gerundensi et ad ipsos canonicos equas duas, at ad ipsos canonicos de Sancto Felice equa una (...)». L'aparició de l'abat en la documentació, així com la dels ardiaques, és doncs molt més antiga del que suposa Carrero (2000, 790). Vegeu les nostres hipòtesis al respecte a IV.9.2.

¹³⁶⁰ EHU 5, 192; Marquès Planagumà 2006, 485-486. Bauer (1962, 98-99) interpreta el càrrec de *sacriscriinius*, que ell documentava a Girona només el 1002 i 1004 i que apareix alhora en documents contemporanis o més tardans de les corporacions veïnes (Barcelona 974, 987, 1018; Urgell 1106), com una funció que no es va consolidar en l'organigrama del capítol gironí. Aparentment cal entendre que es tracta d'un mot sinònim de sagristà, ja que el clergue Bonfill, àmpliament conegut en l'exercici d'aquest càrrec, apareix intítulat d'aquesta manera el 1054 (CDSG, doc. 272, 281-282).

¹³⁶¹ ACG, RA II, 11r.

posseïments al terme de Sant Sadurn de l'Heura entre d'altres indrets. Aquest panorama es desbaratà amb la desamortització: de resultes d'ella, el concordat de 1851 reduí el número de dignitats a cinc: degà, arxiprest, ardiaca, xantre i mestrescola.¹³⁶²

Encara que existís amb tota probabilitat un clergat urbà que convivia amb el bisbe durant l'antiguitat tardana, les primeres notícies fermes sobre els canonges gironins apareixen en un panorama clarament carolingi. El Capítol de Santa Maria de Girona és una corporació que no adoptarà visiblement cap regla ni sistema de funcionament, fins ben recentment en la seva història, que no sigui el que s'entén que emana de les disposicions oficials (per tant, la *institutio* emanada de la dieta sinodal d'Aquisgrà el 816); de fet, l'únic text d'aquesta mena conservat és, com hem vist, una *institutio* aquisgranesa copiada tardanament, fet que comentarem (IV.9.1). El document de 888 en què el bisbe Teuter, tot invocant el concili de Nicea, atorga una sèrie de rendes a uns *serui Dei qui ibidem famulantur die cotidie* pot ser considerat la primera constància documental a Girona d'aquests clergues que servien les dues basíliques urbanes de Santa Maria i de Sant Feliu, que segons les signatures d'aquest document es xifren en 39 homes (tres arxiprestos, trenta-dos preveres i quatre diaques).¹³⁶³ Al final del mateix any, en l'elecció del bisbe Serfdedéu, apareix per primer cop el terme *canonicus*, que no esdevé però habitual fins al segon quart del segle x, acompanyat del títol "de Santa Maria".¹³⁶⁴ Aquesta identificació introdueix una variant pròpiament gironina, ja que com acabem de comentar en relació a la dignitat d'abat, el que amb tota probabilitat fou una primitiva comunitat única s'escindí definitivament en dos capítols, un per a cada església, a mitjan segle x (949, 966). La vinculació de les dues comunitats quedava palesa en el fet que el cap del col·legi suburbà, l'abat de Sant Feliu, esdevingués de dret quarta dignitat del Capítol de Santa Maria, a banda de les visites mútues que caracteritzaren la litúrgia estacional gironina.

En aquests primers segles els canonges, com es veu, degueren ser indistintament preveres o diaques. En l'esmentada elecció del bisbe Serfdedéu (888) signen el document 11 canonges, sis dels quals es declaren preveres i només un, diaca; els quatre restants no defineixen el seu grau de l'orde. Encara al testament del cabiscol Ponç de 1064, on aquest determinà deixes per a tots els membres de la corporació capitular -una vintena llarga d'individus-, s'esmenten uns i altres per ordre del grau sacerdotal (primer preveres i després diaques).¹³⁶⁵ Als segles x i xi abundaren en realitat els clergues intitulsats *presbiter et canonicus*.

¹³⁶² García (dir) 1979, V, 721-722.

¹³⁶³ 888, 11, 24: el bisbe Teuter dona les dècimes i les oblacions de diverses esglésies <pròximes a ciutat> a les basíliques de St. Feliu i de Sta. Maria de Girona en estipendi dels seus servidors. ACG, pergamins ss. IX-XII, núm. 6 (trasllat 1225), darrerament editat a CC5, d. 65, 103-104. Vegeu també Carrero 2004b, 191-192, quant als dubtes en relació als trasllats.

¹³⁶⁴ 888, 6-12: un cop mort el bisbe Teuter, els canonges i ardiaques de santa Maria de Girona, amb l'acord i el consentiment del clergat rural i de tots els laics, demanen a l'arquebisbe Teutard de Narbona que promogui el sacerdot Serf de Déu al càrrec de bisbe d'aquesta diòcesi. Darrera edició a CC5, d. 66. 105, tot i que aquesta i totes les versions es basen en un trasllat de 1239, fet que no permet la seguretat al cent per cent sobre l'ús del mot. Una pretesa constància anterior del terme, fonamentada en una acta de 850 o 858, ha resultat ésser falsa (Ordeig 1993, doc. núm. 6, 22-26).

¹³⁶⁵ 1064, 5, 7: publicació sacramental del testament del cabiscol Ponç, mort el 12 abril. CDSG doc. 306, 313-320. S'hi esmenten concretament els "sis preveres de la seu" (només reben una mula: són antecedents dels preveres de Capítol?), el sagristà, el claver, quatre (o sis) altres preveres, deu diaques i (probablement) ja quatre ardiaques (només un rep aquest nom, però són quatre, són esmentats successivament i a més són els únics que són obsequiats amb tres mancusos cadascun).

Segles més tard, però, s'invocava la tradició¹³⁶⁶ per explicar que el Capítol gironí estigués format per vint canonges diaconals, que primitivament, doncs, se suposava que assistien el bisbe tot cantant les lectures i exercint les tasques pròpies del seu grau de l'orde. Probablement tal argument se sistematitzà ja dins el segle XIII a causa del plet interposat pels preveres de Capítol, tot donant carta d'antiguitat a una situació en què els canonges, membres de llinatges nobles que obtenien la prebenda com a part de l'estratègia familiar,¹³⁶⁷ s'havien acostumat a no passar del diaconat i a confiar les funcions culturals a altres clergues subalterns.¹³⁶⁸ Fos quin fos l'origen d'aquesta tradició, és cert que durant els segles de la baixa edat mitjana (sobretot a partir d'aquest segle XIII) molts canonges i dignitats no assoliren el presbiterat, i que eren tasques diaconals les que s'assignaven als primers en el torn setmanal d'oficis litúrgics.¹³⁶⁹ De fet, no és estrany trobar a la documentació baixmedieval canonges que són simples tonsurats, els quals obtenien la prebenda i distribució però que per aquest defecte de forma no tenien ni veu ni vot al Capítol.¹³⁷⁰ En la tradició administrativa i en la memòria col·lectiva de la seu, doncs, els canonges de Girona foren proverbialment diaconals; el 1229, per decret del cardenal Sabinense, el número d'aquests prebendats fou elevat de vint a vint-i-quatre.¹³⁷¹

Però amb diaques sols, encara que fos a nivell teòric, no es podia atendre adequadament el culte de la catedral. Amb o sense relació amb els ordes rebuts pels canonges, el fet és que ben aviat les necessitats de funcionament de la seu demanaren la presència d'uns individus subalterns que foren anomenats "preveres de Capítol" i que acabaren per ésser dotze. Els primers indicis apareixen al segle XI: el mateix testament de 1064 suara citat ja parla d'un grup individualitzat de "sis preveres de la seu" que no reben deixes dineràries com tots els altres, sinó només una mula per a tots, la qual cosa sembla situar-los en una posició subalterna davant els altres preveres citats, que reben dos mancusos cadascun. La presència d'un grup semblant fou prou habitual en les catedrals d'arreu d'Europa; a Girona, la particularitat va ser que, establert en els segles baixmedievals el caràcter diaconil de les canongies, aquests clergues eren inferiors per dignitat però superiors pel grau de l'orde als canonges, fet que motivaria llargues discussions a partir del segle XIII. I és que els preveres de Capítol tenien encomanat, de fet, un rol principal en la vida litúrgica quotidiana de la seu, ni més ni menys que la celebració de les misses, d'acord amb el grau presbiteral del seu sacerdoci, i també altres oficis, sovint en suplència i auxili de les dignitats; en una expressió, el funcionament del culte ordinari. Així, aparegueren en primer terme els *statores* o substituïts del bisbe i dels quatre ardiaques, el cabiscol segon (encarregat de la direcció del cor i l'ofici diví), el sagristà segon (encarregat dels ornaments, documentat per primer

¹³⁶⁶ Potser fonamentada en una interpretació parcial dels abundants documents dels segles IX-XI on freqüentment apareixen clergues catedralicis identificats com a *levitae* o diaques.

¹³⁶⁷ La necessitat de pertànyer a l'estament nobiliari per obtenir una canongia fou definitivament confirmada per un estatut del Concili de Basilea aconseguit pel bisbe Bernat de Pau el 1437, però ja es recollia en altres estatuts del segle XIV i hom feia remuntar la tradició fins al segle XII. La mesura, que es podria interpretar en relació a la situació política del moment però també com una mesura de tancament addicional dels diaconals envers els clergues de Capítol, només implicà al capdavant la concessió de dispenses quan calia. VL XII, 154-156; Sureda 2007b. Per la repercussió d'aquest biaix aristocràtic en la construcció de la seu gòtica, Molina 2007.

¹³⁶⁸ Marquès Planagumà 2006, 528-529.

¹³⁶⁹ ACG, RA II, 380v-381r.

¹³⁷⁰ Per exemple el 1395, en debatre el torn de capellanies, apareixen 18 capitulars en aquesta situació (entre els quals, per exemple, el cardenal de Carcassona). ADG, *Capellaniarum Sedis* 1, 3r.

¹³⁷¹ VL XII, 150.

cop el 1053) i el tresorer (responsable de les joies usades al culte). Vers 1240 aquests clergues reclamaren l'equiparació completa als canonges i la concessió de la subvenció per estudis de què aquests gaudien des de 1173.¹³⁷² La llarga disputa, episòdicament revifada al llarg de tres-cents anys, acabà només el 1522 amb la consecució d'una sentència pontifícia que avalava per a ells la denominació oficial de canonges; a partir de llavors es distingiren dels antics -no sense un cert complex d'inferioritat- amb l'adjectiu de presbiterals.¹³⁷³ Malgrat això, abans d'arribar a aquest punt simbòlicament decisiu els preveres de Capítol ja havien recorregut bona part del camí que els feia anàlegs als canonges diaconals, car des del mateix segle XIII gaudien de prerrogatives com la porció canonical (tot i que mai no foren anomenats porcioners o comensals, com era habitual en altres seus sobretot hispanes), l'assistència activa a les reunions capitulars o la capacitat de signar i administrar pabordies. Fins i tot, ja entrat el segle XIV, documentem entre els preveres de Capítol -igual que entre els canonges- personatges que només havien rebut la tonsura (*supra*), fet que identifica clarament el presbiterat de Capítol, en aquest moment, com una prebenda més. Per al culte quotidià de la seu, doncs, alguns dels antics subalterns havien acabat per servir-se, si se'ns permet de dir-ho així, d'altres clergues més subalterns que ells.

El Capítol catedral gironí de l'edat moderna, doncs, es dividia en un grup de vint-i-quatre canonges diaconals i un altre de dotze canonges presbiterals: trenta-sis canonges en total. Això feia de Girona, a la vigília del concordat de 1851, la cinquena catedral nominalment amb més canonges d'Espanya, només per darrera de les seus de Toledo, Sevilla, Santiago i Palència.¹³⁷⁴ Des de 1437, mitjançant un estatut que el bisbe Bernat de Pau obtingué del concili de Basilea, els canonges havien vist com es renovava una antiga tradició -per alguns remuntable al segle XII- segons la qual les canongies quedaven reservades a individus de la noblesa; al llarg de la història del Capítol, tanmateix, s'atorgaren nombrosíssimes dispenses. Altres necessitats de gestió de la seu i dels seus béns motivaren l'aparició del càrrec de *praepositus* o paborde ja al segle XI, a l'inici un de sol aparentment, però que a partir de la centúria següent ja donà lloc a l'organització de les nou pabordies que administraven les àmplies propietats immobiliàries de la canònica; aquesta funció podia ser exercida indistintament per canonges i preveres de Capítol, o fins i tot pel bisbe.¹³⁷⁵

També partir del segle XII, com sabem, nasqué i cresqué el fenomen de la fundació de beneficis, tendència que incidí de manera destacable en el posterior procés de construcció de la

¹³⁷² 1173, 1, 6. El bisbe Guillem de Monells i el capítol de la Seu estableixen un ajut econòmic per als canonges que s'absentien per causa d'estudis. ADG, RC doc. 12 (transcripció de J.M. Marquès).

¹³⁷³ ACG, RA II, 382v-383v. El procés, glossat a Jiménez 1999, 90-100.

¹³⁷⁴ García (dir) 1979, vol. V, 204-207 (quadres IV-VII). Probablement, però, cal interpretar l'espectacularitat d'aquesta posició. La situació el 1851 correspon a un moment en què ja s'ha revisat a la baixa el número de canongies d'altres seus (per exemple Barcelona -40 canonges el 1229 i el 1600, 24 vers 1670 i el 1851-, Urgell -màxim 40 canonges el 1039, 45 el 1134, 21 el 1488, 20 el 1598 i el 1851- o Vic -màxim de 40 places el 1176, 30 el 1229, 20 el 1264, 21 el 1851) (VL VI, 65; VL XVII, 136-137; VL IX, 181.182; Bauer 1962, 106; Fàbrega 1978, 23-24; Pladevall 1986, 692; Marquès Planagumà, *Visites ad limina*, consultables *on line* a www.adg.org); això, sumat a la consideració de canonges que a Girona, com en altres catedrals catalanes, rebien els clergues que en altres indrets de la Península es comptaven com a comensals o porcioners, explica aquest lloc aparentment destacat de la seu gironina en el rànquing hispà, per davant d'altres corporacions sens dubte més opulentes.

¹³⁷⁵ Vegeu una ampliació d'aquestes informacions a Sureda 2007b; també els estudis monogràfics (molt centrats en l'època moderna, que proveeix la major quantitat de documentació) de Villar (1997) i de Puig Traver (2003). Vegeu també *infra*, IV.9.3.

nova catedral gòtica.¹³⁷⁶ El nom de benefici o de beneficiat, tot i ser usual des del segle XIV, no és el més primitiu. Els verbs que designen l'acte de fundació d'un benefici foren els d'*instituere*, i abans, de *stabilire presbiterum*, d'on prové que primitivament es trobi la designació d'"establert" (*stabilitus*) per designar un beneficiat dotat amb fons autònoms. D'altra banda, com en el cas dels preveres de Capítol, la catedral no se serví de la nomenclatura de "beneficiats porcioners" o "comensals",¹³⁷⁷ habitual en altres llocs, per referir-se a aquells beneficiats que no se sostenien amb una fundació pròpia, sinó que participaven de les rendes comunes provinents de les pabordies, dels quals n'existiren alguns que es compten entre les fundacions més antigues. Quant als beneficiats de la catedral hi havia doncs una diferència important entre aquells que hi tenien càrrec i els que, havent estat dotats amb una fundació de caràcter particular, només intervenien al culte d'acord amb les disposicions determinades pels fundadors. Entre els primers, que al segle XIV eren tretze i tenien dret a porció, hi havia el claver (que feia de rector de la parròquia, esmentat per primer cop el 1043),¹³⁷⁸ els dos anomenats "canonges vells" (fundats el 1058 i el 1177 respectivament) i el mestre d'accent (gramàtic, *magister scholarum cantus* o cabiscol menor, encarregat del regiment de les escoles de la seu); més endavant, avançada l'època moderna, alguns tingueren encomanat el suport vocal de la capella de música (com, per exemple, el benefici de tenor). Un cas particular el constituïen els antics oficials de la canònica (coc, dormitorer, refetorer i porter), tasques primitivament desenvolupades per "familiars" o servidors però que ben aviat, el 1319, foren convertits en beneficis que radicaven a la capella de Sant Vicenç; cal afegir-hi l'aiguader, instal·lat a la capella de Sant Joan el 1286. En diversos d'aquests beneficis propis de la casa, com es veu, recaigué part del pes del funcionament diari de la catedral que relliscava de les espatlles dels preveres de Capítol.

Els beneficis d'institució particular, per contra, se sostenien a partir de rendes pròpies i no tenien altres obligacions que les litúrgiques estipulades pel fundador, qui també designava en qui havia de recaure el dret de presentació. La vinculació del benefici a un altar concret, derivada lògicament de les funcions litúrgiques encomanades, i el fet que aviat hi hagués més beneficiats que altars, generarà una sobreposició que ja coneixem i que a nivell administratiu acabà per estructurar la identificació de les places beneficials mitjançant el títol de l'altar i un numeral; així hom podia distingir, per exemple, el segon benefici de Santa Anna del novè de Sant Vicenç. Convé d'assenyalar que els primers beneficiats de cada capella rebien el nom de *rector altaris* i els eren encomanades determinades competències sobre el culte (per exemple, a través de l'administració d'aniversaris), que els vinculaven estretament a la catedral. Alguns beneficis, amb el temps, foren units a d'altres per tal de complementar dotacions que havien esdevingut insuficients; alguns s'uniren a presbiterats de Capítol. En resum, es podria dir que a la catedral hi havia tres classes de beneficiats: els que tenien responsabilitats individuals al culte oficial o al

¹³⁷⁶ Sureda 2004b, 675; Molina 2007, 764-766, on s'assenyalen també altres motius complementaris. Vegeu III.2.6.2.2.

¹³⁷⁷ L'ús del terme "porcioners" és emprat només per Pontich vers 1736 (ACG, RA II, 373v-374r) per designar en la seva compilació tots els qui rebien porció canonical, entre ells els 13 beneficis descrits («tretze beneficis porcionaris»). Només els dos canonicats vells són anomenats en la mateixa font "comensals" i encara de manera accessòria (ACG, RA I, 136r). La documentació medieval catedralícia que hem consultat no va fer servir mai aquests mots.

¹³⁷⁸ 1043, 4, 27: Quisol ven al clavari Guadamir pvre els seus drets sobre la casa de 228, que li havia donat el difunt Gausbert. ACG, perg. s. XI, núm. 48; editat a CDSG, d. 240.

funcionament general, els que en tenien en determinades capelles i els que només eren hostes de la casa. Tots plegats arribaren a sumar un total de cent quaranta individus al segle XVIII, estadi final de la seva història institucional.

IV.2. LA CANONICA I ELS SEUS ANNEXOS

El conjunt claustral de la seu romànica gironina quedava (i queda encara) limitat a l'oest per una important construcció de dos pisos que, segons les dades disponibles, s'anomenava "canònica" i contenia el celler, al pis de baix, i el refetor, a la primera planta, a peu pla del claustre o pati distribuïdor. Més al nord, a tocar de la muralla, existien altres estructures més tardanes de configuració problemàtica però que també estudiarem, pel fet d'estar relacionades amb aquestes funcions; i també, a tocar de la muralla, una petita estança d'identificació dubtosa. Les fonts, en primera instància, ens permeten justificar aquesta identificació i l'ús del terme per a la designació del conjunt.

IV.2.1. Les estructures conservades

L'edifici que ara ens ocupa té planta i pis (figura 202). Aquesta distribució deriva directament de la seva posició topogràfica, del relleu del sòl on s'assenta, i està íntimament lligada amb l'origen de l'estructura. Ja hem vist que en l'àrea que estudiem el terreny s'eleva gradualment en direcció est; l'edifici de ponent del claustre, o un mur que pogué precedir-lo, tingueren com a funció estructural primera la creació d'una plataforma aproximadament nivellada amb l'església, ni més ni menys que el claustre o pati que articulava al seu voltant les dependències de la canònica. Aquesta necessitat topogràfica permetia, gairebé obligava, la construcció d'un edifici amb dos nivells, ateses les cotes amb què es relacionava: a ponent, el carrer de l'eixample carolingi de la muralla (el sector de "Palastrina"); i a llevant, la nova plataforma del claustre. Les obres que al llarg del temps es dugueren a terme a la seu i al claustre, i assenyaladament la construcció de les sales capitulars (actual Tresor) entre 1705 i 1728, van desfigurar molt seriosament l'aspecte primitiu d'aquest edifici, sobretot en els seus extrems de tramuntana i migdia. Malgrat tot, una observació detallada de les restes arquitectòniques i dels paraments originals conservats permet restituir amb poc marge d'error la seva forma i les seves dimensions.

En la planta baixa (figura 203), es tractaria d'una estructura de planta trapezoidal, en realitat un rectangle que, adossat a la terrassa de la catedral, veu modificada l'orientació del seu costat curt de migdia. L'estructura descrita, ho diem des d'ara, està constituïda per murs de llambordins de calcària treballats senzillament amb martell, disposats en filades més o menys regulars de vora els 10 cm d'alçada; característiques inscrivibles dins el que s'ha anomenat l'operativa llombarda del segle XI, per bé que sense els trets decoratius habituals en l'arquitectura pròpiament religiosa (figures 204 i 205a). El costat llarg de ponent d'aquesta gran cambra frega els 27 m i mig; així com el límit sud, tot i ser rotund, pot haver estat alterat per les obres de construcció de la seu gòtica, que escapçaren el mur a la seva entrega a la terrassa, el límit nord presenta una aresta viva i notabilíssima, observable tant a la planta com al pis superior; a la planta baixa és notable l'aresta nord del mur de ponent, visible clarament des de la subestructura de la tercera sala capitular (figura 205d). Juntament amb l'aresta corresponent de la paret de llevant, observable des de la galeria corresponent del claustre (figura 208g) i extrapolable al pis de baix, ens portaria a xifrar la llargada del mur de llevant en uns 24 m i mig. La llum interior d'aquesta nau mesura 5'60 metres; el gruix del mur de ponent és d'1'60 m, i presumiblement

també el de llevant, de tal manera que ens caldria parlar d'una amplada total de vora els 9 m (8'80 m). La sala es cobreix amb una volta de mig punt imponent (5'60 m de llum, ja ho hem dit), llarga com tota la sala, correguda, sense cap mena de tramada, arc former ni fragmentació estructural (figura 205a); el seu punt culminant se situa a poc més de 6 metres d'alçada respecte de la cota de circulació actual. Mentre que el mur de llevant és completament cec (s'hi recolza el reompliment per a la plataformització del claustre), el de ponent compta amb diverses obertures: dues portes cobertes amb arc de mig punt, de 3'90 m d'alçada i 1'80 de llum, situades l'una a l'extrem sud (molt desfigurada, només l'alçada és mesurable) i l'altra al cap de 12 m cap al nord (conservada en millor estat, per bé que amb els brancals reformats); i tres finestres de mig punt i doble esqueixada, a gairebé 2 m de la cota de circulació (1'75 la de més al sud), d'1'60 m d'alçada i 1'15/1'20 m de llum. A la part interior d'aquest mur de ponent hi trobem també una molt ben marcada filada de forats de bastida, a uns 3'70 metres de la cota de circulació actual (la qual, cal tenir-ho en compte, fa avui pendent cap al nord: a l'extrem sud de la sala són 3'60, i al nord 3'80), poc més avall del nivell d'imposta de la volta; unes filades per damunt d'ells, el parament es fa més irregular, amb més abundància de morter i pedres més menudes, com és habitual en l'aspecte de les voltes. Dels altres dos costats en sabem poc: el costat curt de migdia, avui desaparegut, fou probablement un folre cec de la terrassa catedralícia; el del nord, també desaparegut, no ha deixat gairebé traces d'unió o imbricació amb el parament de llevant, llevat d'uns orificis i uns carreus molt poc ressaltats, potser mènsules de dubtosa atribució; en el mur de ponent es detecta, com a únic indicatiu d'una solució de tancament de l'estructura cap al nord l'arrencament d'uns arcs de factura posterior (carreus més grans i polits, en tot cas de cronologia baixmedieval). Coincidint amb aquest arc, s'observa també un significatiu canvi de parament i de tècnica constructiva en la volta. Cal tenir en compte, com veurem, que al nord d'aquesta sala s'hi adossaven, a la meitat de llevant, unes cases que es relacionaven de diferent manera amb la seu i amb la canònica, i que la meitat de ponent d'aquest límit de tramuntana, afrontada a la portella que protegia la torre Cornèlia, donava en realitat a un carrer públic. Cal plantejar-se doncs la possibilitat que en aquest sector la planta baixa descrita s'obris al carrer en la seva meitat oest mitjançant un arc, preferentment una porta que pogués ser tancada, encara que desconeixem del tot la resolució d'aquest extrem, sobretot en les cronologies inicials (figura 205b).

Les excavacions de 2001 no ofereixen gaire dades per a aclarir aquest extrem. De fet, en tota la part meridional la roca natural aflora immediatament al peu dels murs, mentre que el subsòl de la part nord està dominat pels diferents paviments colrats de sitges que corresponen a les fases anteriors a la construcció de l'edifici. Val a dir que per damunt del darrer d'aquests paviments, a una cota semblant a la que deuria ser la de circulació de l'estança, es conserven tres filades escasses d'un mur situat longitudinalment gairebé al mig de l'estança, de rierencs lligats amb fang i d'un metre d'amplada.¹³⁷⁹ La seva amplada, considerable, no es correspon amb la seva manca de fonamentació (el mur "vola", és a dir, reposa sobre sediments de terra gairebé un metre per damunt del paviment inferior) ni amb la tècnica més aviat feble del lligat amb fang, de manera que encara que la interpretació inicial evoqués una preexistència cal

¹³⁷⁹ Garcia *et al.* 2002, 289.

admetre que potser es tracta d'una estructura que funcionà amb l'estança en relació a la seva funció, com proposarem més endavant (figures 205c i 206).

Quant al pis superior (figura 207), actualment a una cota de circulació situada 7'25 m sobre la de la planta baixa, estem parlant, bàsicament, de l'espai que ocupa la capella avui dita "de l'Esperança": la denominació té a veure amb el fet que l'any 1718 s'hi establí la confraria del mateix nom. En els escrits de Mn. Jaume Marquès sovint és denominada "Capilla del Monumento", ja que s'habilità com a tal després de la guerra civil; i només l'any 1975 s'hi instal·là el llit de la Mare de Déu, obra de Lluís Bonifaç. L'espai fou capella de la Mare de Déu dels Claustres des de 1532; entre 1625 i 1627, gràcies a la iniciativa del canonge Adroer, que hi és enterrat, l'estructura fou reformada de manera important: es construí el cimbori i amb tota probabilitat es reféu l'alçat superior dels murs; també es degué construir la volta actual. L'extrem de migdia de la sala també fou refet en gran part quan calgué habilitar l'actual espai distribuïdor des del qual s'accedeix a la dita capella, les noves sales capitulars, la catedral per la porta de sant Miquel i el claustre (1705-1728): el paviment s'elevà el 1708 i el cor data de 1709. Finalment l'any 1975 les parets van ser repicades i el paviment refet.¹³⁸⁰

Amb tot, en el seu estat original, que reflecteix una tècnica constructiva idèntica a la del pis inferior (figura 208a), ens cal recrear un edifici rectangular, amb la mateixa amplada que el pis inferior i amb una llargada un xic menor. Pel nord, el seu límit és molt clar: cal cercar-lo novament en l'aresta viva, coincident amb un canvi de parament escandalós, que observem en les dues cares del mur de ponent (sobretot la oest, visible des de la tercera sala del Tresor) i en la cara est del mur de llevant, com hem dit, ben visible des de la galeria corresponent del claustre (figura 208). Per l'interior, aquestes arestes es troben, en els dos murs, 3,30 m més cap al nord de les pilastres que marquen l'inici del cimbori sis-centesc, poc més enllà de les portes avui paredades que duen a la llinda la inscripció del canonge Adroer. Malgrat la claredat d'aquest límit, no coneixem, com en el cas de la planta baixa, de quina manera cloïa exactament pel nord aquesta estructura; la orientació a tramuntana i la presència, novament, de cases adossades a la meitat est del mur fan pensar en una presència més aviat migrada d'obertures. Pel sud, la construcció no anava a tocar directament el mur de la catedral, sinó que entre les dues estructures hi mitjançava un pati, corredor o placeta (figura 212). Una anàlisi del mur est de l'estança per la banda del claustre, malgrat les desfiguracions, aconsella de proposar que la cambra es projectava cap a migdia fins a aconseguir l'espai de l'angle sud-oest del claustre, alineat probablement amb el mur sud del pati claustral; l'observació de la cara interior del mur és enganyosa perquè el seu gruix fou rebaixat en adaptar l'actual accés al claustre. Això proporciona una llargada mínima d'uns 22'60 m per a l'estança superior; tanmateix, aquesta no devia anar gaire més cap al sud, per tal com en època encara baixmedieval i moderna documentem una escala que des del carrer inferior assolí la porta de Sant Miquel a la zona de l'angle sud-oest de l'actual vestíbul de les sales capitulars (*infra*). La diferència de 4'40 m en la llargada de la cambra superior respecte de la subestructura anteriorment descrita ha de ser intepretada en termes d'un petit replà que unia la catedral, per la porta de Sant Miquel, amb les dependències claustrals i que perdurà fins a la construcció de l'actual vestíbul de l'aula capitular, als primers decennis del segle XVIII.

¹³⁸⁰ Marquès 1963b, 146-150; apèndixs: Marquès DG, 16/03/1988 i 23/03/1988.

Pel que fa a les obertures interiors (figura 208), malauradament les parets originals han estat molt desfigurades per les obres del segle XVI en endavant; tot i això, queden restes significatives. A la paret oest, a 1'30 m de la reixa que clou avui la capella, s'hi detecta una porta adovellada de mig punt, d'uns 3 m d'alçada per 1'50 m de llum, de factura medieval però posterior al parament original, a més de molts altres desgavells (alguns il·lustres, com la tomba del bisbe Guillem Boil); al mur de llevant, a 4'20 m de la reixa de la capella, hi ha també una obertura, paredada i emmascarada per un dels tapissos de la paret, d'uns 2 m de llum; coincideix aproximadament amb el gran arcosoli funerari de la banda exterior, actualment amb una llum de 2'30 m. Cap a tres metres més al nord s'observa una altra porta també paredada, en aquest cas d'aspecte més avançat. La presència dels tapissos per dins i dels arcosolis per fora no ens permet, ara per ara, de documentar finestres en els murs de llevant o ponent, tot i que aquestes obertures forçosament degueren existir, com ens permetran entendre els textos. Només per la banda de la segona sala capitular -és a dir, al que fou el mur exterior de l'estança- s'identifica al parament, arran de terra, una obertura coberta amb arc de mig punt, avui un petit armari d'uns 1'15 m d'amplada (com l'obertura de la banda del claustre o les finestres del pis inferior), que sembla correspondre a l'obra original del segle XI però que resulta molt difícil d'explicar des d'un punt de vista de cotes i en coexistència amb la volta. Per l'interior, en tot cas, no se'n detecten traces: a la planta baixa, una obertura de la volta propera no hi correspon; a la banda del pis, el mausoleu del bisbe Boil ho oculta. A l'extrem nord de l'estança, a banda i banda del Llit de la Mare de Déu i per tant sota el cimbori de la capella moderna, s'obrien antigament dues portes avui paredades, de llinda plana i amb una inscripció que atesta el patrocini del canonge Adroer. Per la banda del claustre s'identifica clarament l'altre costat de la porta corresponent, tancada amb unes grans portes de fusta i convertida en armari sense ús. La cota de circulació interior se situa 1'58 m per damunt de la del claustre (ala immediata), tot i que és possible que abans de 1706 aquesta diferència fos un xic menor.¹³⁸¹

Quant a la coberta d'aquesta estança, en tenim molt pocs indicis, ja que la volta actual cal relacionar-la amb la reforma del sis-cents; malgrat tot, les arestes del límit nord ja esmentades, igual que els panys de paret amb parament original conservat, s'eleven fins als 5'50 m aproximadament (des de la cota de circulació del claustre, 4'20 m des de l'interior). Val la pena destacar, com a la planta baixa, una filada prou ben conservada d'orificis quadrats, relacionables amb l'emplaçament de les cintres de construcció d'una hipotètica volta o, més probablement, amb una estructura de fusta, atesa la seva proximitat; aquests orificis es detecten a 3'70 m de la cota de circulació interior, al llarg de tota la cara interna de tots dos murs. A partir d'aquesta dada tant podríem pensar en una volta similar a la de la planta baixa (on els orificis es distribueixen semblantment) com en una encavallada de fusta i una teulada (figura 209). No es pot descartar absolutament la presència d'un segon pis, per bé que tant per raons estàtiques com per l'absència de cap mena de referència documental al respecte aconsellarien desestimar-ho.¹³⁸²

¹³⁸¹ Marquès 1963b, 150. Tanmateix, caldria verificar aquest extrem. Marquès interpretà que el paviment s'havia aixecat el 1706 potser per una confusió amb la volta del celler, i val a dir que la posició de la tomba del canonge Adroer podria indicar un manteniment de la cota des de 1627.

¹³⁸² Aquesta possibilitat ha estat proposada per Eduardo Carrero (2004b, 208). Segons pensem, però, es basa en la lectura errònia d'un document que duria a situar la biblioteca de la seu el 1395 en un pis sobre el refetor enlloc d'al Tinell. Més endavant s'haurà de fer referència més detallada a aquesta contribució, molt valuosa en altres aspectes.

En les estructures de tots dos nivells d'han conservat restes del parament original, encara que en quantitat i qualitat desigual: els costats curts, desapareguts del tot; el costat llarg de ponent, molt ben conservat a la planta baixa i força també al pis; el costat llarg de llevant, visible al nivell inferior i molt malmès al superior, sobretot per la banda del claustre, però amb el límit nord encara força reconeixible. El malmenament d'aquest pany de paret de la galeria oest del claustre, ja ho hem dit, es deu principalment al fet que s'hi van obrar ser grans arcosolis de factura neogòtica, iguals a l'arc i a la porta que hi ha també al mur sud (*infra*). No sabem amb exactitud quin va ser el moment de la seva construcció. En l'arcosoli central i en una posició preeminent s'hi troba una tomba/ossari també neogòtica, datable el 1895 i pertanyent a un matrimoni promotor de l'art neogòtic a la catedral de Girona.¹³⁸³ Encara que en una fotografia de 1914, conservada al Fons Salvany de la Biblioteca de Catalunya, aquest arcosoli central no existeixi, els altres tres al sud d'ell sí que hi són (figura 208i); devien fer-se tots menys el central, doncs, abans de 1914; proposaríem clarament la data de 1895 si no fos que l'arcosoli central, on avui hi ha el sepulcre neogòtic, no es veia el 1914: era ocult o no s'havia fet encara? La tècnica de talla de la pedra i els acabats apunten en tot cas a aquestes cronologies avançades. Malgrat aquestes reformes, l'observació meticulosa del mur oest del claustre per les seves dues cares ens permet d'identificar-hi sense cap mena de dubte un edifici unitari des del punt de vista de l'estructura i de la tècnica constructiva, que es manifesta per exemple en la unitat del sòcol que, amb una alçada d'uns 50 cm, ressegueix tota la seva cara exterior. L'ús de macs de pedra calcària de mida generalment petita, poc desbastats però força regulars, remet al parament característic de la Torre de Carlemany i dels fragments de l'església romànica recuperats en les excavacions.

Lamentablement l'Arqueologia no pot aportar dades més precises per a la datació de l'estructura. Ja hem dit que, a nivell de la planta baixa, el límit nord-oest de la sala és ben visible. Les excavacions arqueològiques dutes a terme a inicis del 2002 als soterranis de la catedral, al peu de l'extrem nord de la planta baixa, detectaren de manera molt clara la trinxera de fonamentació corresponent (figura 205d), farcida per l'estrat u.e. 10191. Aquest estava format per un abocament de terres procedents de l'excavació del mateix sector que -lògicament- contenia ceràmica d'època romana i tardoantiga, així com produccions anteriors a la construcció de l'edifici que estudiem, les quals revesteixen un gran interès per a l'arqueòleg. Per desgràcia, si fem excepció del material residual d'època romana, el coneixement del material ceràmic del període, molt circumscrit a experiències locals o, el que és el mateix, fruit de produccions molt més regionalitzades que les del món antic, és encara insuficient per permetre afinar aquesta datació amb criteris arqueològics.¹³⁸⁴ Al contrari, és la datació de l'edifici descrit a grans trets entre 1020 i 1065, segons criteris documentals prou clars que comentarem (*infra*), al costat de la presència d'estrats i d'estructures vinculades a la refacció de la muralla urbana vers l'any 800, la que permet situar tot el seguit de produccions ceràmiques no romanes ni tardoantigues localitzades en aquestes excavacions entre els segles VIII i inicis de l'XI, cosa que aporta un

¹³⁸³ Marquès DG, 12/04/1987 ("La capella de Sant Josep, II").

¹³⁸⁴ Garcia *et al.* 2002, 288-291; Nolla *et al.* 2008, 221.

avenç significatiu en el coneixement, seriació i datació d'aquesta mena de produccions ceràmiques.¹³⁸⁵

Més cap al nord d'aquesta estructura, l'angle nord-oest del claustre actual queda ocupat per unes construccions que tenen avui un aspecte força coherent però que provenen d'edificis independents. En llargada, la seva façana oriental conjunta des del claustre ocupa un total d'uns 12'30 m, des del final nord de l'edifici descrit fins a la porta d'accés des del passeig arqueològic. A l'extrem de ponent hi trobem el darrer espai dels soterranis setcentistes, la tercera i quarta sales capitulars (primer pis), la sala de consulta de l'arxiu capitular (segon pis) i la primera sala del dipòsit de l'arxiu (golfes), juntament amb tot l'alçat de la torre Cornèlia: aquests elements pertanyen a o procedeixen de construccions inicialment exteriors a la clausura (figures 202, 203 i 207).

La part de llevant es divideix clarament en dues meitats, la sud i la nord. A la meitat sud hi trobem un edifici de planta i dos pisos. La planta és avui la perllongació cap al nord del nivell inferior de la canònica, allí on canvia la tècnica constructiva de la volta de mig punt; el primer i el segon pis corresponen a un espai actualment dedicat a magatzem del Tresor capitular; damunt hi ha unes petites golfes. La paret corresponent observable des de la galeria oest del claustre, immediatament al nord de l'estança que identifiquem com el refetor, mostra un parament ben situable en el segle XI, per bé que clarament adossat a l'aresta de l'edifici que acabem de descriure i per tant posterior, segurament de poc i dins una mateixa campanya constructiva. També s'hi observen dues obertures, avui paredades, per les quals s'accedia amb tota probabilitat al primer pis d'aquesta estança, a nivell del claustre. La de més al sud, de llinda plana, és fruit d'una clara alteració del parament, sens dubte en època moderna; la de més al nord, en canvi, coberta amb arc de mig punt, té tot l'aspecte de ser original i de pertànyer a la campanya constructiva del segle XI; és de destacar, ultra el seu aspecte, la seva amplada, anàloga a la que s'observa en el petit arc visible en el parament est de la segona sala capitular. Tot aquest bloc meridional fou reconstituït en perllongar-se la volta inferior, al segle XVIII, tot alterant una configuració precedent que havia de deixar lloc al carrer que desembocava a la porta de la Canònica; es podria pensar doncs en una antiga façana com la que, ho veurem tot seguit, es conserva immediatament al nord.

La meitat septentrional d'aquest cos inclou, al centre de la planta baixa, un mur en sentit nord-sud que presenta traces d'haver estat una façana; el vestíbul de l'arxiu, al primer pis o nivell del claustre; el despatx capitular (que té la porta amb la inscripció *domus canonice*), al segon pis; la biblioteca de l'arxiu, en un tercer pis; i unes golfes al capdamunt. L'actual caixa d'escalas, a ponent, es troba en l'espai de l'antic camí públic relacionat amb la portella que tenia la muralla en aquell sector, a redòs de la torre Cornèlia. Aquestes construccions, molt modificades en les reformes dels anys 60 i 70 (l'escala de l'arxiu durant el pontificat del bisbe Jubany, el 1967, i el magatzem durant el condicionament del Tresor Capitular, vers 1975-1980), oculten el seu estat original sota els nous envans i arrebossats. El que se'n pot destacar és la clara divisió longitudinal en sentit nord-sud, especialment notable a la planta baixa, que sembla delimitar dues estretes meitats: la de l'oest, ocupada per l'antic carrer i al damunt la caixa d'escalas, i l'oriental, per altres estructures.

¹³⁸⁵ Nolla et al. 2008, 216-224.

Cal que notem, per últim, que en aquest darrer sector, més cap a l'est, sota mateix de l'extrem nord de la galeria de ponent del claustre, hi localitzem un espai cobert amb volta de mig punt, de 2'80 m d'ample per 6 m de llarg, avui accessible per la planta baixa a través d'un esvoranc obert a la paret. En el seu subsòl s'excavaren restes de murs en *opus spicatum* i nivells diversos amb material romà residual. El seu mur nord és la pròpia muralla carolíngia, que es manifesta amb el seu doble parament; i els tancaments de llevant i ponent, sobre els quals carrega la volta de canó, poden ser datats en època medieval, potser fins i tot al segle XI. El mur oest, concretament, se sosté en part damunt d'un arc de descàrrega de dovelles en forma de macs carejats amb martellina; el mur est podria mostrar una obertura. El cas és que, en contrast amb els paraments medievals dels murs est i oest, el tancament de migdia és un paredat inequívocament d'època moderna (figura 213). Fins que no es duguin a terme altres recerques en aquest espai haurem d'acontentar-nos amb aquesta feble hipòtesi, però no sembla lògic plantejar-se una volta de canó gaire més profunda, que ressegueixi tot el límit oriental del celler.

IV.2.2. Les dades textuais

IV.2.2.1. *Canonica domus*. Qüestions terminològiques

Del complex arquitectònic que es dreçà a partir de la reforma del bisbe Pere cal destacar-ne sobretot dues qualitats: que era un recinte clos (*infra*) i que contenia un edifici que era anomenat "la canònica", o la "casa canònica", que correspon a les estructures que acabem de descriure. Fóra doncs erroni anomenar "canònica" tot el conjunt. Aquests dos fets s'extreuen de l'ús dels termes tal com ens apareixen en la documentació, ja des del segle XI però també en dates més tardanes. Aquesta *domus canonica* només incloïa el celler i el refector, i eventualment la cuina i el pastim.

En termes generals, el mot "canònica" (entès gairebé com a sinònim de "col·legiata", per bé que amb accent sobre la condició regular) sol ser emprat per designar un complex d'edificis amb església i normalment claustre on residia una comunitat de clergues que compartien una regla de vida, normalment canonges o canongesses re regla agustiniana, en molts casos amb naixement vinculat als moviments reformadors de les darreries del segle XI; per exemple, les canòniques de Vilabertran o de Santa Maria de l'Estany. El mot "claustre" també ordinàriament designa un pati amb galeries, normalment porticades associat a una catedral, cenobi, canònica o col·legiata. Però aquests mots, sovintejats com veurem a la nostra documentació (*canonica*, *canonica domus*, *domus canonice*, *claustrum*, *claustra*, etc.), tenen aparentment diversos significats que s'entrecreuen i es confonen en molts aspectes; valdrà doncs la pena aclarir-ne l'ús que s'hi fa.

En primer lloc, el mot "canònica" designa en els nostres documents la institució comuna de la qual formaven part els clergues organitzats segons una regla o "cànon", associats a l'església catedral com a membres integrants del col·legi assessor del bisbe¹³⁸⁶ i en molts aspectes corrector de la diòcesi fins al segle XIII. És a dir, que la canònica equival en certa

¹³⁸⁶ Sobretot a partir de finals del segle onzè van néixer també moltes comunitats de canonges i canongesses generalment regides per la regla agustina i no relacionades amb seus episcopals; també reben el nom de "canònica" o, més tardanament i pròpia, el de "col·legiata" (DHEC).

manera al Capítol o col·legi dels canonges, encara que el mot incorpora una connotació més administrativa: el Capítol és l'agrupació dels individus que l'integren, mentre que la canònica és més aviat la institució, independentment del número d'individus que la formen, on van a parar les rendes comunes. Per dir-ho amb un exemple exagerat, la concepció institucional o administrativa ens donaria a entendre que, en cas que tots els canonges desapareguessin, desapareixeria el Capítol com a col·lectiu, però no pas la canònica com a tenidora de rendes. Així ho definia, ras i curt, Sulpici Pontich:

Casa de la canonja se nomenava antigament tot lo agregat de renda destinada per la prebenda de tots los Canonges que venia á ser com una administració, á la qual se destinava tota dita renda.¹³⁸⁷

Observem, però, que aquí mateix se'ns parla de la "casa de la canonja". Ens apareix doncs, íntimament lligat amb l'anterior significat, un matís semàntic cabdal del terme: la *domus canonice* o "casa de la canonja", o en altres ocasions més antigues, *domus canonica*, "casa canònica", tot respectant l'origen del mot com a adjectiu substantivat. D'aquestes expressions cal destacar-ne la seva connotació material, que dibuixa una llar pròpia de la comunitat "canònica" dels clergues també "canònics". Pontich, encara tant tard com al segle XVIII, en definir la "canònica" incorpora una dimensió de residència física de la institució molt propi del seu context, en què sembla que el continent havia pres el nom del contingut. Però el terme "casa" ja s'empra, de fet, en el primer document que fa referència a la institució tal com quedà configurada des del segle XI. Ens referim al text de la dotació de la canònica per part del bisbe Pere i els seus col·laboradors, l'any 1019:

(...) ut in servitio Dei sancteque Marie iam dicta canonica domus construeretur (...) donavit ad construendum et ditandum canonicam domum hec que infra sunt scripta (...)

1388

El bisbe Pere, doncs, vol construir una residència per als canonges, una *canonica domus*. Tot i que com veurem més endavant aquest mateix terme pot designar una mena d'edifici concret, certament es podria interpretar que en aquest context embrionari el bisbe no fa referència a cap construcció determinada, sinó simplement això, a una residència, i encara millor, a una comunitat que cal dotar de rendes per tal que pugui menar una vida comuna sense preocupacions materials (IV.9.3).

Però en el sentit material, quaranta-cinc anys més tard disposem d'una magnífica referència que accentua el matís constructiu. És el testament del cabíscol Ponç, datat el febrer de 1064:

¹³⁸⁷ ACG, RA I, 250v.

¹³⁸⁸ 1019, 11, 20: diversos bisbes reunits a Girona, en la presència i amb el consentiment de la comtessa Ermessenda i del comte i marquès Berenguer, decideixen construir la canònica i la doten. CDSG, doc. 179. El subratllat és nostre.

(...) et ad ipsam mansionem de ipsa canonica quam Iohannes facit hedificare dimitto C mancusos auri monete enee (...) ad iam dictam mansionem predictae Canonicae quam predictus Iohannes facit hedificare dimitto ipsum meum avere quod Comitisa Domna Almodis mihi debet sicut ipsa melius scit (...)¹³⁸⁹

El cabiscol ens dóna a entendre que Joan, un clergue que ell mateix havia criat (*nutrito meo*, diu més avall el document) i que l'havia de succeir en el càrrec, estava construint una *mansio de canonica* o *mansio Canonicae*. L'adjectiu ja es troba inequívocament substantivat: no és la "casa canònica" sinó la "casa de la Canònica". El citat esment, com reitera la publicació sacramental tres mesos posterior, es troba immediatament després de la donació a canònica de la seu de dues copes d'argent i cins culleres (*dimitto iam dicte canonice*: classificable, doncs, entre les donacions de béns a la *mensa* canonical de tot el segle XI, com ho és, per exemple, la del forn de Santa Maria per part del bisbe l'any anterior);¹³⁹⁰ i força més tard, en una posició que fa impossible el dubte, es troben les deixes a l'església *de ipsa Costa* (sant Martí Sacosta) que el tal Joan també feia edificar.¹³⁹¹ Caldria doncs situar la construcció de l'edifici que estudiem pels volts de 1064, tenint en compte que, com veurem, algunes de les seves dependències és possible que ja s'esmentin l'any següent, com és el cas del celler (*infra*). Per tot això, caldria considerar el 1064 com a data que marca el període final de la construcció d'aquest edifici, fossin com fossin els seus inicis constructius. En tot cas, la canònica es dota, però també, en un altre sentit més concret, es construeix.

Davant una tradició prou lògica d'emprar el terme "canònica" per designar tota la clausura canonical,¹³⁹² és ara necessari que intentem esbrinar quin era l'ús precís que es feia d'aquest terme en els textos medievals gironins i a quines estructures es feia referència amb un o altre. De tal manera que si bé podem admetre que el bisbe Pere usava el terme en sentit genèric, "una casa per als qui viuen canònicament", poc més tard el terme va patir una seriosa restricció que apareix més clara com més avança el temps.

Efectivament, a més de la dotació de 1019 suara esmentada, tenim altres textos i altres esments que ens fan decantar per situar la "canònica" -entesa en sentit restringit, és a dir, com a edifici- en la construcció de ponent del claustre. Comencem per veure tres transaccions immobiliàries de 1085, 1137, 1169 i 1314 respectivament (moments prou allunyats en el temps), que parlen de "canònica" tot circumscribint-la, pel que sembla, a aquest límit occidental del recinte:

¹³⁸⁹ 1064, 2, 15: testament del cabiscol Ponç. ACG, pergamins ss. IX-XII, doc. 66. Publicat a VL XII, 301; comentat també, per les seves aportacions bibliogràfiques, a Batlle 1979, 107.

¹³⁹⁰ 1063, 6, 14: el bisbe Berenguer dóna a la canònica el forn del burg de Santa Maria, a més d'altres béns i rendes. ACG, pergamins ss. IX-XII, doc. 62. Editat també a CCBG, doc. num. 317.

¹³⁹¹ «(...) Et ad iam dictum Iohannem suum nutritum et elemosinarium concessit omnes suos alodios quos habebat (...) et faceret cantare aecclesiam sancti Martini predicti nouam quam ipse hedificauerat in ipsa Costa (...) et exaltaret ipsum locum et amplificaret et hedificaret de suo et de omnibus quae ibi adquirere posset (...) Et ad operam sancti Martini predicti dimisit .C. mancusos auri Barchinone monete et ipsa sua plata dimisit sancto Martino predicto, ut fecisset inde Iohannes crucem et calicem (...) Et omnes suos libros maiores et minores, id sunt Antifonarium et duos Officiarios et Carolum et Librum Iudicum et Canonum et Glosam et Storiám Ecclesiasticam et Psalterios .II. et Regum et Lectionarium dimisit sancto Martino de ipsa Costa (...)». 1064, 5, 7: publicació sacramental del testament del cabiscol Ponç. CDSG, doc. num. 306.

¹³⁹² Ben clar ja el 1960 (Marquès/Marquès 1960, 266) i hàbilment "resuscitat" en els darrers temps a EHU 5, 190-199, EHU 6, 92 o Canal *et al.* 2004, 151-153.

(...) mansiones (...) cum solo et superposito (...) que sunt iuxta muros Gerundensis urbis, subtus ipsius sedis canonicam (...)¹³⁹³

(...) In primis dimitto ad canonicam Sancte Marie sedis Gerunde ipsum meum campum de saltu (...) et ipsam voltam que est subtus murum predicte canonice cum ipso curtilio sicut iam dedi prephate canonice per cartam donacionis et habeat comunem exitum et introitum in ipso calle cum domibus Sancti Michaelis et domibus quas dimitto Amelio nepoti meo (...)¹³⁹⁴

(...) dono tibi Guilleme femine et infantibus tuis ipsas meas domos quas habeo et teneo subtus portam canonice Sancte Marie versus aquilonalem parietem, ut habeas et teneas eas (...)¹³⁹⁵

Noverint universi quod ego, Geralda de Mosseto, commorans, gratis et ex certa sciencia per me et omnes meos presentes pariter et futuros, bona fide ac omni dolo cessante dono, concedo et stabillio pro libero et francho alodio vobis Petro de Spodolia, clerico ecclesie Gerundensis et vestris ac cui volueritis in eternum totum illud hospicium meum quod habeo et possideo iuxta scalam maiorem sedis Gerunde, et quod emi pro libero et francho alodio a Guillelmo Bruni, iurisperito Gerunde, prout affrontat ab oriente in hospicio Bernardi de Corniliano, clerici de capitulo Gerundensi, a meridie in scala maiori sedis Gerunde, et ab occidente in platea de Mercatello, et a circio in carraria per quam itur ad canonicam Gerundensem (...)¹³⁹⁶

Els estudis d'història urbana han aconseguit de situar aquests quatre immobles: el primer a la zona propera als Banyes Àrabs, el segon en l'espai de l'actual primera sala del tresor capitular, el tercer a tocar de la torre Cornèlia i el quart al peu de les antigues escales de la catedral.¹³⁹⁷ Quant al primer cas, veiem que la indicació és físicament inequívoca: l'ús de la preposició *subtus* evoca una subordinació orogràfica, molt lògica a l'oest i no tant a l'est, per exemple. En el segon cas observem que s'esmenta dos cops el terme "canonica", pel que sembla un cop com a institució que rep el donatiu, l'altre com a indicació un altre cop purament física (*subtus murum predicte canonice*). En el tercer cas, hom entén que l'immoble immediatament fora de la portella que aquesta protegia i que presumiblement, com veiem, era anomenada la "porta de la Canònica". I en el quart no hi ha altre alternativa que entendre que el carrer de l'afrontació de cerç correspon a l'actual carrer dels Manaies, lloc pel qual, abans de la construcció de les sales capitulars (1705-1728), s'accedia al sector de ponent del claustre. La

¹³⁹³ 1085, 3, 17: el prevere Bofill dona al monestir de sant Daniel una casa a Girona, fora muralla, sota la canònica. CDS, doc. 24, p. 83.

¹³⁹⁴ 1137, 11, 12: sagramental del testament de Pere Amelí. ACG, pergamins ss. IX-XII, doc. 231.

¹³⁹⁵ 1169, 4, 10: Pere Borrell, sagristà i jutge, dona a Guillema i als seus fills unes cases sota la porta de la canonja. ACG, pergamins ss. IX-XII, doc. 358.

¹³⁹⁶ 1314, 2, 28: Gueraua de Mosset cedeix a Pere d'Espolla, clergue, una casa a Girona a canvi de 300 sous i amb l'obligació de fer sufragis per la seva ànima després de la seva mort. ADG, RC, doc. 55.

¹³⁹⁷ Respectivament: EHU 4, 58 (1085); EHU 5, 189 (1137 i 1169) i 175 (1314, en sentit general, tot i que les afrontacions no deixen lloc per al dubte).

canònica, partint només d'aquestes simples referències i sense més precisions, se'ns situa a la façana de ponent del claustre.

A més, la denominació *canonica* ens apareix en alguns casos fortament relacionada amb les activitats pròximes o relatives a l'alimentació, la distribució de porcions, etcètera; és a dir, amb el refetor, que com veurem d'aquí a poques pàgines cal situar precisament en l'edifici occidental. Fixem-nos, igualment, que el lloc on es reparteix el pa és la canònica, o dins la canònica; no així el lloc on es pasta el pa, des d'on cal *dur-lo a la canònica*:

(...) quando oficiales Canonice teneantur esse in Canonica et qualiter debeant dare panem denarios et alia et quibus et qua hora (...) Item pistor teneatur facere aportari panem canonice ad ipsam canonicam tali hora quod alii oficiales tenentur venire et esse presentes in canonica (...) Item refectorarius non recipiat panem canonice a pistore nisi sit bene decoctus pistatus et fermentatus (...) ¹³⁹⁸

Més significativa és potser encara la manera com, a la consuetud de 1360, es designa el lloc on es fa la col·lació de vi abans de l'ofici de completes:

(...) in diebus jejunalibus et diebus lune mercurii et veneris potetur per totum annum et in ultimo die cuiuslibet mensis in canonica seu refectorio deceptis principalioribus festis quibus post vespervas potatur in claustris (...) ¹³⁹⁹

"A la canònica o refetor" (un xic diferent hauria estat, per exemple, *in canonica vel in refectorio*): clarament, una cosa s'identifica amb l'altra. Una i altra referència ens permetrien arribar a la conclusió que al segle XIV la identificació entre canònica i refetor és clara i inequívoca.

Però per completar aquest raonament, caldria contrastar si també es fa referència a les altres construccions de l'àrea canonical amb el mot *canonica* o no. Fixem-nos doncs en la denominació que reben les estances de llevant. Avançant-nos una mica al que justificarem en els capítols següents, cal que tinguem en compte que el dormitori canònic es trobava precisament en aquest límit est del sector. És ben significatiu el fet que no hàgim pogut localitzar cap document en què se l'anomeni "dormitori de la canònica", sinó més aviat "dormitori del claustre" o "dormitori de l'església". Més endavant repassarem tots els esments al dormitori, vegem-ne per ara només els que relacionen aquesta estructura amb alguna referència del seu entorn: *in dormitorio sancte Marie sedis Gerunde* (1045),¹⁴⁰⁰ *domus, quae debet esse dormitorium, quam ego feci* (1057),¹⁴⁰¹ *dimitto canonice supradicte ecclesie .IIII. marabetinos, et ad operam*

¹³⁹⁸ 1333, 7, 3: obligacions dels oficials de la canònica. ACG, LV, 131v. Observem que el pa s'ha de dur a la canònica, lloc on han de ser els oficials i on el recull el refetor. Sense poder-ho afirmar amb absoluta certesa, tot fa pensar que s'està parlant del refetor. És cert que entre els oficials de la Canònica es compten també el dormitorer, el coc, el porter i l'aiguader: són càrrecs lligats a la institució i pagats per ella. Aquí ens preocupa més, ja ho hem vist, una qüestió de localització física.

¹³⁹⁹ ACG, CASG, 14r i v (completes d'Advent -ordinàries). El subratllat és nostre.

¹⁴⁰⁰ 1045, 8, 24: publicació sacramental del testament del clergue Adebrand. ACG, pergamins ss. IX-XII, d. 47 bis; CDSG, d. 244.

¹⁴⁰¹ 1057, 9, 25: testament de la comtessa Ermessenda. Batlle 1979, 106-107.

dormitorii .V. (1153),¹⁴⁰² in dormitorio claustru ejusdem ecclesie (1302), in dormitorio ejusdem ecclesie (1303).¹⁴⁰³ És a dir, sembla que el dormitori, en propietat, no forma part d'allò que s'anomena "canònica" des d'un punt de vista material.

Observem, doncs, de manera gairebé inequívoca, una concentració de l'ús del mot a l'àrea occidental del sector. Aquesta preferència va perdurar de manera significativa en època moderna: l'angle nord-oest del claustre, actual accés a l'arxiu, es reformà a mitjan segle XVI tot col·locant, en una de les portes, una llinda amb la inscripció *domus canonice*, "casa de la canonja", cosa que sembla indicar que en aquest moment tardà els altres edificis han quedat exclosos d'aquesta denominació (figura 210). Així mateix ho entenia l'imprescindible Sulpici Pontich, i les dades que ell recollí indiquen que també s'entenia així al segle XVI:

(...) Vuy pues en nom de la Casa de la Canonja sols se entenen dos casas, una en que se distribueix lo Pa, y altre en que se pasta, y cou (...) á 11 Maig 1542 fol. 205 considerant que dita casa era poca cosa per la Canonja se convingué ab lo Sacristà Segon Antoni Busquets, que ell establís la Cuina de las Guardas, que es al costat de ditas casas (...) ¹⁴⁰⁴

I també així, amb més o menys els mateixos arguments, ho va entendre Mn. Jaume Marquès l'any 1963, encara que la seva consideració hagi passat un xic desapercibuda:

Así pues, aunque nos consta que el conjunto del edificio a través del tiempo tuvo muy diversos destinos, lo designaremos con el nombre de *Canónica*.¹⁴⁰⁵

Podem proposar, doncs, que la *canonica*, materialment parlant, és l'edifici de ponent amb planta i pis (figura 209), i no el conjunt de les dependències canòniques. D'aquesta manera, l'edifici occidental del conjunt claustral gironí s'acosta a l'aspecte de la "casa comuna" o, directament, "canònica" amb què els testimonis documentals (segles X-XII) de diversos conjunts catedralicis catalans, hispans i del sud de França designen les dependències de la vida comunitària canònica anteriors a la constitució de complexes claustrals de tall més monàstic, generalment agrupades en un edifici que, dins d'una varietat formal, sol tenir planta i pis.¹⁴⁰⁶ En realitat, bon nombre d'exemples llenguadocians i específicament provençals prenen aquest aspecte, i concretament a Catalunya la tendència a l'agregació en edificis de pisos de diverses o

¹⁴⁰² 1153, 10, 15: testament de Bernat de Galliners, canonge de la seu. CCBG d. 291, 453. Observem en aquest cas la distinció claríssima entre la canònica i el dormitori, dos destins diferents de dues deixes diferents.

¹⁴⁰³ 1302, 5, 30: celebració dels capitols pasquals: ADG, LNC I, 18r. 1303, 4, 9: celebració dels capitols pasquals: ADG, LNC I, 22r.

¹⁴⁰⁴ ACG, RA I, 251v.

¹⁴⁰⁵ Marquès 1963b, 154. Per fer aquesta afirmació, Marquès recollia les aportacions dels autors de *l'Espanya Sagrada* (ES XLIII, 180) i la de Pontich abans citada.

¹⁴⁰⁶ Esquieu 1992, 152-158 i 214; Esquieu 1994a, 41-42. L'acumulació de funcions en un sol edifici no deixa de recordar alguns exemples monàstics altmedievals (Jacobsen 2004), tot i que per a Esquieu cal tenir en compte una influència de les residències civils senyorials, amb magatzem a la planta i *aula* al pis, a la qual els canonges podrien haver estat més permeables que no pas els monjos (Esquieu 1992, 211 i 214). Residències civils d'aquesta mena, en tot cas, són atestades a Girona als segles XII i XIII (Sagrera/Sureda 2001).

totes les funcions canòniques (reunió, refecció, magatzem, habitació) ha estat considerat un dels pocs trets que podrien representar una especificitat de l'arquitectura canònica.¹⁴⁰⁷

A Narbona, per exemple, la casa dels canonges que desaparegué sota l'obra de l'actual seu dels Sants Just i Pastor s'anomenava el 1095 i encara vers 1230-1250 *mas de canonica*, identificable a més amb una sola estructura,¹⁴⁰⁸ expressió que guarda gran similitud amb la *mansio de ipsa Canonica* que s'esmentava a Girona l'any 1064 (*supra*). En un context tardà però dins de Catalunya, l'edifici del claustre de l'antiga col·legiata -avui catedral- de Solsona, prou anàleg al nostre i que incloïa el dormitori, s'anomenà també *canonica*;¹⁴⁰⁹ a la seu de Vic sembla que el menjador comú rebia també el nom de *canongia*.¹⁴¹⁰ Dispositius semblants en forma de "cases comunes", amb o sense ús del terme, foren adoptats a les seus d'Osca, Lleida i Tarragona (fruit de les restauracions respectives),¹⁴¹¹ així com a Astorga, Orense i Compostela amb l'adopció de regles de tall romà; a Salamanca, al segle XII, es construí un edifici d'aquesta mena que podria reflectir referents del sud de França.¹⁴¹² Realitats de la mateixa mena es poden identificar en diverses seus provençals, estructures interpretades tant com a antigues cases comunes o bé simplement com a refetors/cellers de conjunts més amplis: citaríem els casos de Cavaillon, Lyon, potser Vaison, Arles, Magalona, Avinyó i Viviers (tots els casos dels segles XI-XII, llevat del darrer, en què sabem que l'edifici es construïa al segon quart del segle XIV en substitució de l'antic refetor claustral); encara s'hi podrien afegir exemples més allunyats, com ara Metz o Autun. En tots aquests llocs es coneix o se suposa amb fonament la presència d'un edifici de dos nivells on s'agrupen almenys les funcions de refetor i de celler, sovint amb les cuines i la cambra de pastar annexes, tot ordinàriament situat a ponent del conjunt.¹⁴¹³ Cal destacar el complex catedralici d'Aix-en-Provence, dotat de dues estructures d'aquesta mena: una a llevant, anterior al darrer quart del segle XI, identificada com la casa comuna dels canonges pròpiament dita en aquesta època, que incloïa un refetor i/o sala de reunió a la planta baixa i el dormitori al pis; i una altra a ponent del claustre, de la fi del segle XII, amb un refetor amb cuina adossada a nivell del claustre i un celler al pis inferior -construït tot aprofitant el desnivell natural- i denominada al segle XIV "casa del Capítol" (figura 211). Es pot entendre que el segon edifici rellevà en part el primer, que al segle XIII ja tenia al primer pis la casa del primer dignatari del Capítol i a la planta un magatzem.¹⁴¹⁴

El cas gironí s'acosta doncs a la disposició habitual tant de cases comunes com igualment de nombrosos refetors coneguts, no per força identificables amb una antiga casa comuna. Certament que en algunes d'aquestes instal·lacions la voluntat agregadora hi era ben palesa mitjançant la incorporació, en el mateix cos d'edifici, de dependències com el dormitori i la sala capitular (vegi's sobretot la casa comuna antiga d'Aix); al costat d'elles, altres exemples

¹⁴⁰⁷ Boto 2003, 314. Per a les vicissituds arquitectòniques de les canòniques catalanes, vegeu Boto/Gallego en premsa.

¹⁴⁰⁸ Picard (dir) 1994, 320 (Y. Esquieu, Narbonne).

¹⁴⁰⁹ Yarza/Boto (coords) 2003, 340 (G. Boto, Solsona); Boto 2003, 314.

¹⁴¹⁰ Boto/Yarza 1003 (coords), 346 (G. Boto, Vic).

¹⁴¹¹ Boto 2003, 314 (on es reconeix l'apel·latiu també per a Girona); Carrero 2004a, 90; per al cas específic de Lleida, vegeu Carrero 2001.

¹⁴¹² Carrero 2004a, 90.

¹⁴¹³ Esquieu 1992, 152-158, 200-205; Esquieu 1998, 56-58, 72-73.

¹⁴¹⁴ Vegeu detallat i restituit el cas d'Aix a Esquieu 1992, 152-154, 201-202 i a Picard (dir) 1994, 76-81 (Y. Esquieu i R. Guild, Aix-en-Provence).

d'entre els citats, als quals podríem afegir el cas tardanament documentat de Grasse o el ja comentat de Vic, mostren que a vegades parlem de construccions que només incloïen el refetor i el celler.¹⁴¹⁵ Totes, però, comptaven amb aquestes dues estructures o almenys amb el refetor, que esdevé així el caràcter fonamental d'aquesta mena d'instal·lacions. Així, en tots els exemples citats que empen el terme *canonica*, físicament ben semblants a tot d'altres casos on la paraula no es documenta, el mot designa l'edifici on es troba, sol o acompanyat, el refetor, fet que es correspon amb aquesta relació tan clara que manté la *domus canonice* gironina amb les funcions relacionades amb el nodriment del col·lectiu capitular.

És clar doncs que a l'edifici de ponent del claustre gironí, amb els seus dos nivells destinats a celler i refetor com veurem, li escau perfectament la denominació de *canonica*. Si es vol, la forma és més semblant a la d'un refetor; però el terme emprat per a designar-lo és clarament el de *canonica*. Potser quan el bisbe Pere, el 1019, expressava el seu desig de construir una casa comuna per als canonges, una *domus canonica*, imaginava un edifici d'aquesta mena; per diverses raons la concreció fou ja d'antuvi diferent. Però en tot cas sí que era aquesta la idea que cinquanta anys més tard tenia al cap clergue Joan, qui aconseguí d'enllestir la *mansio de ipsa Canonica*. De fet, la tendència primitiva a l'agrupació, que apareix clarament a Provença i al Llenguadoc, ha estat fins i tot identificada com a singularitat dels equipaments canònics catalans,¹⁴¹⁶ i com veurem relativitza la importància del pati claustral amb galeries, bastit sovint posteriorment a redòs de l'antiga estructura, a l'hora de definir la instal·lació. Tot i amb això, a Girona, on es disposava d'un conjunt més complex, cal relativitzar adequadament aquesta aparent -o parcial- tendència a la concentració. En efecte, és de destacar el fet que els esments al dormitori o al capítol del propi segle XI, instal·lacions que no hi ha dubte que existiren, no incloguin cap mena de relació amb la *domus canonica*. El conjunt gironí, doncs, era des de l'origen més complex que una simple casa comuna: estava format per diverses dependències, entre les quals la *mansio canonica*, que a nivell estructural reflectia el que entenem com una tipologia regional. Això permetria entendre com és que el mot queda circumscrit a un edifici que, certament, és la seu del sosteniment material del Capítol a partir de les pròpies rendes (àpat comú i, sobretot, distribució de porcions) però que no incorpora altres funcions no menys essencials com la pernocta (almenys en el pla teòric) o, molt més important encara, la reunió deliberativa i l'ofici propi de la memòria corporativa. Quatre funcions la vigència i modalitat de les quals haurem d'analitzar en el seu moment.

IV.2.2.2. El refetor

IV.2.2.2.1. Identificació de l'espai i descripcions

Podem situar sense cap dubte el refetor en el primer pis de la canònica, a nivell del claustre. Amb tot, les notícies que hi fan referència són força tardanes en relació a altres àmbits de la clausura.

¹⁴¹⁵ Esquieu 1992, 152, 157-158. L'autor, en termes generals, relaciona la presència del dormitori en l'estructura amb la pràctica de la pernocta col·lectiva, i a la inversa; a Girona, com veurem, caldrà tractar-ho en atenció a les circumstàncies particulars de l'equipament canònic.

¹⁴¹⁶ Boto 2003, 314.

El primer esment documental del refetor que hem sabut localitzar ens arriba l'any 1325, concretament el 23 de març:

(...) in claustro vel refectorio ecclesie gerundensis cum secundus potus magis superfluous et indecens quam utilius et neccesius videtur (...) ¹⁴¹⁷

Aquest "segon beure" es donava al refetor o al claustre, segons una reglamentació precisa; es pot entendre, per començar, que claustre i refetor es troben a prop l'un de l'altre. D'altra banda, hem citat ja -i en citarem encara més endavant- una quantitat de referències semblants del segle XIV que es fan ressò de la mateixa mena de funcions, i que mostren una continuïtat amb el claustre o una identificació amb la pròpia canònica: *in canonica seu refectorio, ad canonicam et ad claustra*.¹⁴¹⁸ Ens n'ocuparem més específicament ben aviat en parlar de les funcions de l'espai.

El següent document en què se'ns esmenta un refetor és de 1330, i ho fa de manera indirecta. L'esment serveix per situar la casa que té el canonge Arnau de Montrodon, futur bisbe de Girona:

(...) attendentes quod venerabilis Arnaldus de Monterotundo Canonicus Gerundensis plura et utilia melioramenta fecit in hospitio Canonicæ in quo ipse nunc moratur quod est iuxta reffectorium ipsius Ecclesie Gerundensis (...) ¹⁴¹⁹

Molt probablement cal identificar aquesta casa amb l'immoble que posteriorment, l'octubre de 1473, es va assignar a l'ardiaconat de Besalú, i que llindava amb el refetor mitjançant volta que passava per damunt del carrer:

(...) scientes quod superiori tempore non longe efluxo pro ampliori et mirifica operis dicte sedis constructione et pro fundamento operis novi eiusdem sedis versus aquilonem incepti fuit dirrutum et pro maiori parte apprehensum et occupatum hospitium dignitatis Archidiaconatus Bisuldunensis dicte Sedis (...) illum hospitium canonicale hedificatum supra voltam den Sacalm comuniter dictam quod est contiguum Refectorio dicte Sedis (...) erigimus assignamus et deputamus a modo perpetuo esse hospitium dicte dignitatis Archidiaconatus bisuldunensis (...) ¹⁴²⁰

Essent així, cal entendre que la casa se situava a la zona de l'actual primera sala capitular. Notem que la casa damunt la volta, més reculada cap a nord i a ponent, es dóna en substitució

¹⁴¹⁷ 1325, 3, 23: el capítol decideix derogar i monetaritzar la pràctica del "segon beure". ACG, LV, 129r.

¹⁴¹⁸ ACG, CASG, 14r i v (completes d'Advent -ordinàries); 1343, 5, 2: obligacions dels oficials de la canònica: ACG, LV, 135r. De fet, com veurem, els primers esments de la funció parlen de la canònica i no pas del refetor, ben significativament.

¹⁴¹⁹ 1330, 4, 17: El bisbe i el capítol autoritzen Arnau de Mont-rodon, canonge, a posar un cens de 25 sous sobre la seva casa per mantenir una llàntia a la Seu. ADG, N G-7, 36r.

¹⁴²⁰ 1473, 10, 14: El capítol de la seu, del qual es fan els noms, atès que en el passat per construir la seu cap a nord es va ocupar la casa de l'ardiaconat de Besalú i es van pagar a Galceran Sarriera ardiaca 3000 sous per comprar una altra casa, que han estat recuperats, assignen a l'ardiaconat la casa que és sobre la volta d'en Sacalm, contigua al refetori de l'església. ADG, PS doc. 66 (Ardiaconat de Besalú 66).

d'una altra que es trobava més al sud, és a dir, segurament "enganxada" als murs exteriors del que avui identifiquem com el baptisteri de la seu romànica, o a les estructures que resultaren del seu enderrocament (*supra*). És potser amb aquesta volta dita d'en Sacalm que hem de relacionar la porta de mig punt de factura medieval, avui paredada, que trobem a l'extrem sud del mur de llevant del refetor. Una volta en aquest mateix lloc o molt aprop existia ja a mitjan segle XII, com es dedueix del testament de Pere Amelí (1137) abans citat (*supra*):

(...) et ipsam voltam que est subtus murum predictae canonice cum ipso curtillio sicut iam dedi prephate canonice per cartam donacionis et habeat comunem exitum et introitum in ipso calle cum domibus Sancti Michaelis et domibus quas dimitto Amelio nepoti meo (...)¹⁴²¹

En aquest segon cas ens hem d'acontentar amb la denominació "canònica", que com hem vist fa referència a l'edifici de ponent del claustre.

Igualment, la consuetud de 1360 (la processó del Diumenge de Rams en la seva alternativa dins de la seu) ens permet veure que el refetor capitular es trobava al costat del claustre:

(...) fiat processio per claustrom (...) in claustro ante refectorium legatur evangelium in tabulatu superiori claustrum infra columnas (...)¹⁴²²

Una galeria del claustre (*infra columnas*), doncs, es troba davant del refetor; el sòcol de pedra del claustre, entre les columnes, s'emprava en aquesta ocasió per a poder proclamar-hi l'Evangeli.

La situació definitiva del refetor en l'àmbit que proposem, però, ens l'ofereix sense deixar cap lloc per al dubte documentació del segle XVI: la visita pastoral del 1532, en què el bisbe Guillem Boil examina la capella que ell mateix ha fet edificar en el lloc de l'antic menjador:

Deinde dicto die et incontinenti suam continuando visitationem ad alios atque non divertendo accessit personaliter ad altare capelle beate Marie de novo constructum in refectorio veteri in latere claustrarum dicte sedis in quo quidem altari imago beate Marie virginis que super capellam altaris beate Marie claustrarum dicte sedis stare solebat per dictum Reverendum Dominum Gerundensem Episcopum cum consilio et voluntate sui honorabili Capituli dicte Sedis nuper translata et portata fuit et prius per eum in dicto altari missa cum devotione condita.¹⁴²³

La referència no pot ser més clara: l'altar està construït de nou en el refetor vell, en un costat dels claustres. Aquesta capella nova de la mare de Déu dels Claustres és la que avui s'anomena de l'Esperança, que hem descrit anteriorment com a primer pis de la canònica. Pontich resumeix,

¹⁴²¹ 1137, 11, 12: sacramental del testament de Pere Amelí. ACG, pergamins ss. IX-XII, doc. 231.

¹⁴²² ACG, CASG, 47r (processó del Diumenge de Rams després de la benedicció – alternativa si no es pot anar a sant Feliu).

¹⁴²³ ADG, VP 149, 144r. El subratllat és nostre.

com de costum, la documentació capitular al respecte i acredita que la traslació es va fer efectiva el març de 1532 (la visita es dugué a terme al mes d'octubre):

Refectori (...). Convertit lo Refector en Capella de la mare de Déu del Claustro, vide Capella del Claustro. A 25 novembre 1531 fol 106 retro havent lo Sr Bisbe Boil demanat personalment Sepultura en lo Refectori, se tractà de limpiarlo de la fusta si posave, y trasladari la Imatge de Mare de Deu del Claustro, que fabricada per lo quondam Guillem de Mongri canonge, y sacrista major, estave sobre la porta vuy capella de la Mare de Deu de Bellulla entre dos angels, puesto en lo qual se trobaven las presentallas: fol 107 fou resolt executarlo: á 3 Janer 1532 fol 108 differens offeriren per lo gasto, y fou destinada la casa del Pa per Sacristia; se executá la translació de la Sta Imatge á 23 mars 1532 fol 110. Á 11 octubre 1539 fol 20 fou tancada ab paret la porta que entrave al Refectori desde lo Claustro.¹⁴²⁴

Amb aquesta referència la situació del refetor en el primer pis de la canònica esdevé inqüestionable. Notem tres altres dades precioses que ens proporciona aquest resum: 1) el refetor es pavimentava o complementava amb fusta; 2) la casa contigua a l'estructura pel nord va ser convertida en sagristia; 3) el refetor i el claustre es comunicaven a través d'una porta que va ser paredada l'any 1539, que segurament correspon a les restes de brancals encara avui observables a l'interior de l'estructura, a la meitat del mur est. Per la banda del claustre, com sabem molt emmascarada pels arcosolis vuitcentistes, l'obertura correspon aproximadament a l'arcosoli central, més ample i fondo que els altres.

Com a joiell d'aquest recull documental, no podem deixar de parlar de dos documents ja publicats de gran importància que ens il·lustren sobre l'aspecte de la sala a la baixa edat mitjana. El primer constitueix una dada excepcional en molts sentits: una discussió dels canonges sobre la conveniència de convertir la part meridional del refetor en sala capitular, datada l'any 1395. Excepcional pel seu contingut: és la única descripció, encara que aproximada, del refetor antic de la seu; excepcional també pel seu significat, com veurem en el seu moment; testimonia que la catedral no comptava, l'any 1395, amb una sala per a les reunions del Capítol; i excepcional, finalment i malauradament, per la seva procedència: el text que presentem es publicà en un apèndix del volum 45 de la col·lecció *España Sagrada*, sense citar-ne la font. Els nostres esforços per a localitzar la versió original en els reculls habituals de documentació capitular o potencialment relativa al capítol (ACG: actes capitulars, col·lecció de pergamins; ADG: *Notularum*, llibres d'Afers del Capítol) ha estat fins ara infructuosa, de manera que el document, si s'ha conservat, deu trobar-se en un emplaçament insòlit que no hem sabut detectar. Acontentem-nos, doncs, amb el resum i traducció castellana que presentà el pare agustí fra José de la Canal:

En 1395 se formó el proyecto de construir una sala capitular como la habia en las demas catedrales y colegiadas. Hubo discordancia sobre el sitio, ó á lo menos oposicion de parte de los canónigos fabriqueros, que eran Luis Struci y Berenguer de Fonte, los cuales presentaron por escrito las razones que habia para no hacer la sala donde pensaba el cabildo que era á la cabeza del refectorio á la parte del medio dia. Alegaban

¹⁴²⁴ ACG, RA III, 23v-24r.

primeramente que era preciso atender á otras obras mas urgentes, como completar la obra principal de la Iglesia: que ademas, echaba a perder el refectorio que era hermoso, que era el mas acomodado para los usos y ceremonias que habia que hacer allí, como para la colacion de los clérigos, para beber etc: que ahora era bellissimo y claro, y luego quedaria ridículo y obscuro: que no solamente servia para la Iglesia, sino tambien para los demas, ya clerigos ya legos, para dar limosnas, hacer sus composiciones ó tratados, para las bodas y otros actos de obras buenas. Añadian que el que elegian era sitio demasiado público, y que los transeuntes oirian lo que se dijese: que no podia ser durable, puesto que luego se habia de hacer allí una capilla. Ultimamente señalaban otro sitio mejor para hacer la sala capitular. Se ignora el resultado de esta oposicion: pero se puede asegurar que la sala magnifica que actualmente tiene el cabildo de Gerona, no es la proyectada entonces, y que no tendrá muchas superiores en magnificencia y comodidad.¹⁴²⁵

De la versió d'aquest document en podem inferir diverses dades rellevants. Algunes, sobre el seu ús, seran comentades tot seguit. Quant a l'aspecte, el document ens diu que es tractava d'un lloc clar: cal suposar que comptava amb diverses obertures, que es devien concentrar en les parets d'almenys ponent, potser llevant (el que permetés la galeria claustral) i migdia; tinguem en compte que l'escapçament del refetor pel sud, segons els canonges obrers, hagués incidit negativament en la seva claredat i lluminositat. Quant a la situació, si els obrers temen que els acords capitulars puguin ser oïts des de l'exterior és que almenys una de les parets de l'estança dona fora de la clausura catedralícia. Cal descartar el cantó est perquè dona directament al claustre, i segurament també el nord, ja que hi trobem la casa del pa, com l'anomenava Pontich; per l'oest, la sala donava directament damunt del carrer que anava de la plaça de la seu a la torre Cornèlia, a la zona de Palastrina, i pel sud, a la zona de l'accés des de l'església, l'estança limitava amb la placeta de la porta de sant Miquel, a la qual, com veurem, s'accedia des de la plaça de la catedral gràcies a una escala, i que per tant esdevenia un lloc de pas semipúblic. És aquesta proximitat de la via pública, segurament, el que fa témer els canonges obrers per la publicitat dels acords que es prenguessin a la sala.¹⁴²⁶ En darrer lloc, el document expressa la previsió que l'estança es convertís en capella, fet que no s'executà fins uns cent quaranta anys més tard: l'obra de la seu va tenir altres prioritats.

L'altre document el publicà el pare Fita en la seva obra sobre la relació entre els comtes-reis i la seu i es tracta, com és habitual, d'una acta capitular de 1472 rubricada pel secretari capitular i ardiaca de Besalú Andreu Alfonsello. El document té interès ja que il·lustra la decisió dels canonges, a suggeriment del seu bisbe i futur cardenal, Joan de Margarit, d'habilitar el refetor capitular com a seu del parlament general del Principat de Catalunya que acabava de convocar el rei Joan II.

(...) capitulum, conformantes se oppinioni Reverendissimi domini episcopi, cui visum est quod locus refectorii, si abilitetur, est magis ydoneus quam aliquis alius locus ecclesie,

¹⁴²⁵ ES XLV, 374-375. Aquest resum fou, al seu torn, resumit i comentat a Marquès 1963b, 144.

¹⁴²⁶ Una temença, però, que no resorgí en els capitulars vuitanta anys després a l'hora de situar-hi un parlament reial, com veurem tot seguit. La voluntat de conservar el refetor potser obeïa a raons altres que la seguretat del secret capitular.

ideo adherendo oppinioni Reverentie sue, fuit conclusum: quod bene elegit et bene cogitavit de loca; hoc adjecto quod thronus Regius, sive solium, cituetur et collocetur in capite ipsius refectorii versus circium ad partem que est prope canonicam; et quod claudatur canonica et porta domus mee et alia porta que respicit claustum; et quod cansello claudatur in alio capite ubi est capella beate virginis, remanentibus inlesis portis claustri et gradarii quibus itur ad domum ardiachonatus olim de Bisulduno. (...) ¹⁴²⁷

El document ens fa evident que el refetor era una de les sales nobles de la catedral, susceptible de ser utilitzada per a una funció de representació tan important com la d'hostatjar un parlament del Principat. Cal notar que la sala és anomenada en tot moment refetor i no s'esmenta que sigui habitual de fer-hi reunions capitulars; de fet, el seu ús regular en aquest sentit, ho acabem de veure, havia estat vigorosament rebutjat vuitanta anys abans. A banda d'això, l'interès del document rau en afrontar definitivament la sala i en indicar-nos-en els accessos. Pel nord s'accedia a la canònica (en aquest moment, el lloc de pastar el pa i preparar el vi de les col·lacions, amb tota probabilitat). Per ponent hi havia només un accés a la casa de l'ardiaca de Besalú (la del propi Alfonsello: *domus mee*) que, com ja hem vist en un esment de l'any següent (1473: *supra*), és la que hi havia damunt la "volta d'en Sacalm" i correspon amb probabilitat a la única obertura observable encara al mur occidental de l'estança. Per llevant hi havia, pel que sembla, unes portes que donaven al claustre, que cal tancar, i que deuen correspondre amb les restes descrites encara avui observables al parament. I per migdia, finalment, hi havia un cancell que, proper a l'àrea de la capella de la Mare de Déu dels Claustres, devia permetre accedir a la placeta de Sant Miquel. En aquesta placeta, en efecte, hi havia l'accés a les escales que discorrien adossades als fonaments de l'església gòtica, on hi havia hagut l'antiga casa de l'ardiaca de Besalú, i també una porta que permetia accedir al claustre, corresponent com creiem a l'accés actual en substitució de la porta de Bell-Ull (*infra*).

En resum: el refetor de la seu de Girona es trobava en el primer pis de l'edifici que hem anomenat la canònica. Tenia aproximadament la fondària actual de la capella dels Claustres o de l'Esperança, i afrontava al nord amb la casa del pa (o Pastim, o canònica, amb porta de comunicació), a l'oest amb el carrer públic (connectat eventualment amb una casa de la galta oest del carrer mitjançant volta), a migdia amb la placeta davant la porta de Sant Miquel i a l'est amb el claustre. En aquests dos costats s'hi obrien els dos accessos principals a l'estança; el del claustre va ser paredat l'any 1539. L'espai del refetor així configurat (figura 212) era considerat ample i lluminós i era per tant un dels indrets més apreciats de la seu al segle XIV a l'hora de dur-hi a terme determinades funcions de gran rellevància, fins al punt que fou designat per hostatjar un parlament reial el 1472.

IV.2.2.2. Usos del refetor

Què s'hi feia, al refetor? Unes quantes referències procedents del Llibre Verd i d'altres fonts ja citades fins ara (la Consueta de 1360 o les actes del canonge Alfonsello) ens permeten explicar-ho còmodament, això sí, per al segle XIV i XV, la màxima antigor que permeten les fonts.

¹⁴²⁷ 1472, 5, 31: el refetor capitular és designat com a sala del parlament reial: ADG, AC XX, 174. Publicat a Fita I, 32. Consignat també a ACG, RA III, 23v: (...) Any 1472 fol 174 [del volum corresponent de les Actes Capitulars] fou prorrogat un parlament que era aplaçat per lo die primer de juny als 5 del mateix en lo Refetor de la Seu (...).

IV.2.2.2.a. Distribució de les porcions canonicals.

El Llibre Verd es fa ressò d'aquesta funció essencial mitjançant la cita de nombrosos estatuts capitulars, el més antic dels quals és datat d'1 de maig de 1297 i ja testimonia una monetarització parcial de les distribucions, concretament de la de vi:

(...) Prepositi vero qui habuerunt vinum de prepositura quam tenent, si dederint eum in canonica non tenentur alicui dare denarios pro illo vino, ymo quilibet tenetur recipere vinum illud infra illum mensem (...)¹⁴²⁸

Dels altres estatuts, tots ells de gran interès, potser el del 3 de juliol de 1333 és el que descriu més detalladament les feines d'aquests oficials i la seva relació amb la canònica:

(...) quando oficiales Canonice teneantur esse in Canonica et qualiter debeant dare panem denarios et alia et quibus et qua hora (...) Item pistor teneatur facere aportari panem canonice ad ipsam canonicam tali hora quod alii oficiales tenentur venire et esse presentes in canonica (...) Item refectorarius non recipiat panem canonice a pistore nisi sit bene decoctus pistatus et fermentatus (...)¹⁴²⁹

Observem que es parla de portar el pa a la canònica (l'edifici on hi ha el refetor) i distribuir el pa, els diners i les altres coses (*panem denarios et alia*). Estem parlant clarament de la porció corresponent a cada canonge, en aquest moment encara mixta, és a dir, part en espècie i part en diner; quant a la porció de vi, l'estatut de 1297 abans citat acredita que a finals del segle XIII ja podia ser monetaritzada. Tot i amb això, determinats productes es continuen repartint al segle XIV, especialment els de caràcter celebratiu i sumptuari, com per exemple les neules i el vi pimentat el dia de Pasqua i algunes altres festes assenyalades.¹⁴³⁰ Encara en temps de Pontich la porció consisteix teòricament en la distribució de *pa, vi, y escudella* parcialment monetaritzada, enumeració que remet sens dubtes a l'època de l'àpat comú, i de la qual, a la primera meitat del segle XVIII, encara el pa és pastat i distribuït físicament entre els canonges:

Las rentas de dita casa ab lo temps se dividiren en pabordias, donant á cada una lo carrech de assistir per sos mesos del pa, vi, y escudella als Canonges, y oficiales de la Canonja (...) per medi dels oficials della se servia ó en comú, quants menjavan en Refector, ó en particular, quant foren dividits los Canonges per las casas; quant en la porcio predita en especie, que durá molt temps, quant en diners diariament, segons aparexia al Capítol convenir (...). Per la porció de Pa tampoch dependexen los administradors de Pabordias dels oficials de la Canonja, si sols del Capítol, qui, segons li apar, arrenda, ó collecta los fruits de ditas Pabordias, forneix lo graner de dit producto del numero, ó cantitat de blat li apar, y aquell abança al Pastizer per pastar las porcions,

¹⁴²⁸ 1297, 5, 1: el capítol regula la manera de passar comptes entre els oficials de la canònica i cadascun dels pabordes. ADG, LV, 109v.

¹⁴²⁹ 1333, 7, 3: obligacions dels oficials de la canònica. ACG, LV, 131v.

¹⁴³⁰ ACG, LV, 126v. A la seu de Vic a inicis del segle XIII es repartien porcions corresponents a una àmplia quantitat d'aliments, en bona part ja monetaritzats, en ocasions encara en espècie (MEV, LCEV, 645-691). No sabem on es duïen a terme les distribucions; a la consuetud, el refetor és esmentat només en la col·lació ritual del Dijous Sant (MEV, LCEV, 268).

qui deu portar lo Pa, en lo lloch destina dit Capítol, ahont lo reb lo refectorer, y aquell distribuheix entre los Canonges, y officials.¹⁴³¹

Pontich cita clarament una època més o menys remota en què els canonges menjaven comunament a la sala. Però cal notar que al segle XVIII, com quatre-cents anys abans, l'oficial refetorer rep encara el pa de mans del pastador o coc (*pistor*). Al segle XIV i XV això tenia una correspondència física exacta amb la situació de la casa de pastar el pa (Pastim) immediatament al nord del refetor, que obteníem no fa gaire del propi Pontich i de la descripció de les portes de la sala (*supra*), casa convertida més tard en capella dels claustrers, de manera que l'equipament, com veurem, fou desplaçat.

IV.2.2.2.b. Col·lació de vi i inici de Completes

L'ofrena i beguda de vi quotidiana dels capitulars tenia lloc després de Vespres i abans de Completes, o en altres ocasions puntuals.¹⁴³² Tant el procediment com la seva localització al refetor (o al claustre) queden perfectament definides en un estatut de 1325 del Llibre Verd i, decennis més tard, la consuetudina de 1360:

(...) et quod ille potus detur in refectorio post completorii pulsationem in illis diebus in quibus est bibere assuetum; preterquam in vigiliis Nathalis Domini, Ascensionis Domini, Penthecostes et Assumptionis Beate Marie, in quibus detur dictus potus in claustro ante completorium pulsationem, prout est de antiqua consuetudine observatum (...)¹⁴³³

(...) Et cum in diebus jejunalibus et diebus lune mercurii et veneris potetur per totum annum et in ultimo die cuiuslibet mensis in canonica seu refectorio, deceptis principalioribus festis quibus post vespervas potatur in claustris, que semper debet mundari ante potationem (...). Et postea pulsatur ad completorium. Et circa fine tractus completorii claviger cum potatur in refectorio accipit infra rexias stelam cum candela unius denarii accensa et librum dialogorum et claudit rexias, et dum venit ad chorum facit signum custodibus ut taceant a pulsatione completorii. Et in janua rexiarum chori spectat ebdomadarius misse et officiatorem maiorem et precedente clavigero, subsequentibus ebdomadario et officiatore, accedunt ad medium claustris versus meridie, et ibi incipit officiator maior «Dopne jube benedicere». Et misse ebdomadarius, dans sibi benedictionem, dicit «Noctem quietam et finem perfectum» et chorus respondet «Amen». Et officiator legit in libro dialogorum [sic] vel de vitis patrum vel obtagio, qui legitur in sede tamen unum versum ibi. Quo versu finito, officiator portat librum et clavigerum dictam stelam et ipso clavigero precedente sequitur eum cum libro dictus officiator, et postea ebdomadarius misse et alii clerici post eum. Et dictus ebdomadarius misse pulsatur squilla Refectorii, et officiator legit in pulpito lapideo continuando lectionem

¹⁴³¹ ACG, RA I, 251r.

¹⁴³² La funció era habitual en altres conjunt catedralicis, sempre vinculada a pràctiques litúrgiques. Esquieu (1992, 198) la documenta a la seu de Magalona entre Nona i Vespres (segle XI) i a Vienne entre Vespres i Completes durant la Quaresma (s. XIII). A Girona ja l'havia esmentat Villanueva (VL XII, 147). La consuetudina de Vic del segle XIII només esmenta repetidament la distribució de *nectar* ordinàriament un dia de cada mes, tot i que això queda ocult enmig de les altres distribucions (MEV, LCVE, 645 i ss).

¹⁴³³ 1325, 3, 23: el capítol, derogada la pràctica del "segon beure", regula el procediment de la col·lació de completes. ACG, LV, 129v.

inceptam, et claviger stat cum laterna juxta lectorem. Et cum presentes parati fuerint cum ciphis et vino in medio refectorii, ebdomadarius misse facit unum repich de dicta squilla et pueri dicunt «Benedicite». Et ebdomadarius benedicit vinum dicens: «Potum caritatis benedicat dextera Dei patris». Et in diebus sapienciarum ante natale Domini dicit secundum versum: «Potum servorum suorum benedicat rex angelorum». Et postea post aliud «Benedicite» dicit: «Qui te creavit in flore te benedicat in ore», «Amen». Vel «Manus divina benedicat poclera trina», vel «Qui bibit et bibitur vas et dans benedicatur», vel «Rex pius et initis benedicat pocula vitis». Et postea pulsatur ad completorium et bibitur de vino primi positi ut est moris in diebus jejuniorum, quod debet refectorarius perquirere, et illud simul cum ayguaderio in Reffectorio, secundum in librum consuete continetur, adquare ut legalius et melius fiat. Et postea ipso datur potus ebdomadario qui vinum debet primo gustare, et si sufficiens fuerit bibere, si vero insuficiens repertum fuerit debet facere totum reverti in lagena. Et in sequenti die eadem hora fit emendatio de meliori. Et cum omnes potaverint et etiam lector qui ultimus in potu esse debet, cum ipse potaverit, ebdomadarius debet squillam iterum repicare et lector dicit «Tu autem domine», et omnes «Deo gratias» respondere. Et ebdomadarius coram crucifixo in medio refectorii stans dicit «Adjutorium nostrum». Sed si fiant festive vel potetur in claustro dicit «Sit nomen domini benedictum». Et postea cum legitur, clavigero precedente cum laterna et libro, ebdomadario sequente, accedunt ad chorum (...) ¹⁴³⁴

(...) Interim vero dominus episcopus vel eius locumtenens induat se vestimentis diachonalibus cum dalmatica, mitra alba et cum cruce que defertur ad evangelium, quam dictus dominus episcopus deferat in manu, et thesaurario baculum pastorale, precedentibus pueris cum candelabris et clavigero defferente astellam, cum lumine veniat ad letrilium ubi legat testamentum, scilicet «Ante diem festum Pasche» usque ad illum locum «Surgite, eamus hinc», et ipse cum cruce et thesaurarius cum baculo pastorali et dictis candelabris et lumine vadant ad refectorium, et omnis cum eo tamen. Ipse Episcopus precedat cum venerabilioribus et alii clerici subsequuntur processionem, et si episcopus legerit testamentum et cum sederint in refectorio, ibi legat ubi dimiserat totum testamentum. Et sint ibi XIII candelae accense in parietibus et dum legitur detur potus cum silencio clericis et laicis si fuerint; et lecto testamento, ut venerunt revertantur omnes ad chorum et protrahitur pro matutinis. Et accensis cereis in rexiis et candelis coram altari et in choro, episcopus vel eius locumtenens intret cum eam et exuat se et ibi facit collationem suam cum vino, et confectis et unum tribuitur per proprio situm et confectiones per dominum episcopum et cum potaverint claviger facit signum tacendi custodi. Postmodum episcopus intret chorum (...) ¹⁴³⁵

El primer fragment aclareix molt bé les festes en què, com a disposició especial, la col·lació es distribueix al claustre, presumiblement a la galeria contígua al refetor; també acredita l'antiguitat del costum. La segona cita, un xic llarga, es justifica per la seva descripció minuciosa de l'inici de l'hora de Completes i especialment de la seva col·lació prèvia i en certa manera simultània. Per començar se'ns anuncia que l'acte té lloc tots els dies de dejuni, els dilluns, dimecres i divendres de tot l'any i el darrer dia de cada mes, llevat dels dies indicats a l'estatut precedent. En acabar el

¹⁴³⁴ ACG, CASG, 14r-15r (completes del temps d'Advent -ordinàries).

¹⁴³⁵ ACG, CASG, 52r (Dijous Sant).

toc de Completes, el claver, el setmaner i l'oficiant van a cercar un llibre al cor o al presbiteri, que és tancat amb reixes, i s'adrecen a la galeria de migdia del claustre, on, prèvia benedicció, el darrer llegeix només un vers de la lectura corresponent. Acte seguit es traslladen tots dins el refetor, on hi ha una campana que és tocada en aquest moment, i un ambó de pedra on es completa la lectura.¹⁴³⁶ Acabada aquesta es reparteix el vi, i quan tots els presents el tenen a punt per a beure, el setmaner procedeix a beneir-lo tot emprant primer la fórmula adient segons el temps litúrgic (i després segons el seu gust, com es podria deduir de la diversitat de fórmules proposades). Tot seguit es beu; el setmaner ha de comprovar que el vi té la qualitat suficient i que ha estat correctament rebaixat per l'aiguader, cosa que, de no ser així, caldrà corregir l'endemà. Havent begut, el setmaner torna a tocar la campana i, després d'uns breus responsoris davant el crucifix que hi ha al refetor, la congregació es trasllada al cor per continuar les completes.

El darrer fragment és molt significatiu per tal com reproduïx, el Dijous Sant, la Cena del Senyor després de la lectura del text corresponent (Jn 13-14), que comença al cor. En aquest cas, la distribució de vi es feia, a més, després de l'altra important commemoració de l'amor diví que tenia lloc el mateix dia, el lavatori de peus o *mandatum*, que com veurem tenia lloc a la sala capitular (*infra*). No cal dir que el refetor és el lloc propi on dir a terme aquest acte, com a substituït adequat del cenacle, tot i el vers que propicia el moviment; però és clar que el capítol següent (Jn 15) té una relació inequívoca amb el vi i, més enllà, de l'amor diví que passa per la Passió. Tant la localització de l'acte com els desplaçaments segueixen l'esquema habitual que podem trobar, per exemple, a les consuetes de La Seu d'Urgell (vers 1150) o sobretot de Vic (vers 1200).¹⁴³⁷ Aquesta darrera també reflecteix una possible presència de laics (a Vic han de sortir després de beure) que no sabem si correspon a alguna mena d'activitat caritativa, que es

¹⁴³⁶ Per a la lliçó es preveu l'ús d'un llibre específic. La conjunció emprada el text (*vel*) no ens permet saber si la consuetud designa tres llibres diferents o bé si els Diàlegs, les Vides dels Pares i l'*obtagium* (?) són mots sinònims per anomenar el mateix llibre. Les *Vitae Patrum*, sense més referències, semblen indicar simplement un text hagiogràfic, com ara el de Gregori de Tours (MGH, *Scriptores Rerum Merovingicarum* 1, 661-774) o, potser més remotament, els del repertori hispànic (Isidor de Sevilla, Brauli de Saragossa, Ildefons de Toledo, Valeri del Bierzo, *Vitae Sanctorum Patrum Emeritensium*, etc) (Fear 1997). Tanmateix, és altament probable que les denominacions *liber dialogorum* i *liber de vitis patrum* designin un mateix text, que a més podríem identificar amb el Llibre de Diàlegs de Sant Gregori Magne, de mitjan segle x o del segle xi i de procedència gironina, que es conserva a la Biblioteca Universitària de Barcelona (BU, ms. 487, *S. Gregorius Dialogorum libri quatuor*, un exemple i ressenya a ETG, làmina 27); aquest volum el 1470 era al cor de la seu, juntament amb les Etimologies d'Isidor, el *Rationale* de Guillem Durand i les Antiguitats de Flavi Josep, i el 1512 es trobava a la biblioteca del claustre (Batlle 1979, 208 i 187). No és però la única referència a un llibre de diàlegs en els inventaris de la biblioteca: en la de 1512, l'esment «Item liber Dyalogon epigramatum in libro canonum» és interpretat per Batlle com a referència al magnífic volum de cànons hispans (actual ms. 4), que inclou els mateixos mots al foli 2v (Batlle 1979, 96). De l'*obtagium* no en tenim cap dada. És també aclaridor tenir en compte que M.S. Gros proposa identificar el llibre de Diàlegs de Sant Gregori conservat a la Biblioteca Episcopal de Vic (ms. 38, segon quart del s. x) amb les *Vitae Patrum* esmentades als inventaris vigatans de 957 i 971 (Junyent 1963, 164-165; Gros Pujol 2006a, 22, núm. 18), fet que apropa encara més els escriptors gironí i osonenc dins un mateix ambient escriptorari i, encara, litúrgic; a Vic se'n recomanava explícitament la lectura als canonges segons les interessants rúbriques incloses al Pontifical Romà redactat a les dècades centrals del segle xi (ABEV ms. 103, peça núm. 187; Gros Pujol 2007b, 231 i 201-203). Per Villanueva (VL VI, 42 i 56-58), que publicà els dits inventaris, l'ús del terme *Vitae Patrum* podria ser interpretat com una referència a la pròpia *institutio aquisgranensis*. Encara que aquesta estigui encapçalada certament per una nodrida selecció de textos patristics, en aquest cas potser s'hauria parlat amb més propietat d'uns *Statuta Patrum* que no pas d'unes *Vitae*, però l'apreciació del savi dominic no es pot menystenir.

¹⁴³⁷ MEV, UEUS, 284; MEV, LCEV, 268. Per al desenvolupament del *mandatum* i dels actes associats a ell, vegeu l'apartat dedicat a la sala capitular (IV.3.3.2.4).

documenta en altres indrets; el fet que puguin no ésser-hi (*si fuerint*) sembla desaconsellar aquesta possibilitat almenys en el cas gironí.

Es dedueix doncs que la col·lació de vi no és una simple distribució de béns consumibles, com les porcions abans esmentades, sinó que constitueix una part d'un acte litúrgic i com a tal és fortament ritualitzada, i no només en el cas evident del Dijous Sant: és vi per a ésser consumit en aquest precís moment, no per endur a casa, com queda palès a partir de la pròpia estructura de la cerimònia i també de les estrictes regles d'assistència. En efecte, fragments del Llibre Verd ens permeten veure que no tenen dret al consum de vi els clergues que no hagin assistit a Vespres i que no duguin els hàbits corals (sobrepellís o capa), i que havia estat costum que els guardes els pidollessin vi durant l'acte:

Ordinacio quod solum illi clerici qui interfuerint vesperis et rederint cum superpellicio sive capa in refectorio bibant vel ciphum vini ibidem sedentes possint cui voluerint de ibidem stantibus et non aliter assignare (...) et post vesperos ad refectorium iverunt et ibi sederint (...) ¹⁴³⁸

Ordinacio quod clerici bibant diebus consuetis in Claustro vel in Refectorio et quod garde portent ciphum prout in talibus et antea fieri assuetum (...) bibant de cetero in refectorio et claustris sedis Gerunde diebus consuetis prout hactenus fieri consuevit (...) quod nullus clericus bibat sive pro bibendo vadat ad dictum refectorium sive claustra die qua non interfuerint vesperis in dicta ecclesia Gerundense quodque garde neque aliqui pro ipsis portent per refectorium ciphum fusteam sive embut pro capiendo sive recipiendo vinum a clericis bibentibus prout retroactis temporibus facere consueverunt quod multum inhonestum videbatur (...) possint tenere quadam [espai] si voluerint vel aliud vas debitum in quadam loco apto dicti refectorii (...) ¹⁴³⁹

La petició *inhonesta* per part dels guardes il·lustra circumstàncies puntuals en què persones no membres del Capítol podien participar d'aquesta beguda ritual. La documentació catedralícia permet identificar-ne clarament una, un antic costum que rebia el nom de *beyre* o de *segon beurer* i que consistia en un refresc ulterior ofert als beneficiats pels canonges en deu solemnitats de l'any; a jutjar per l'estatut derogatiu de 1325, aquesta pràctica tenia lloc després de la col·lació de Completes. La vinculació a deu solemnitats anuals li dóna en tot cas un aspecte a mig camí entre la col·lació ritual i una mena de porció estesa als no canonges. Per raó de determinats inconvenients i abusos (proablement relacionats amb l'augment desmesurat del número de beneficis) la pràctica fou monetaritzada per l'estatut de 1325 i reservada en general als beneficis fundats només fins a aquesta data. ¹⁴⁴⁰ Això indica un estat ja prou evolucionat i contribueix a identificar un moment força anterior en què el simple consum ritualitzat de vi per part dels canonges era costum (*antiqua consuetudo*) al refetor.

Aquests fragments són també preciosos per conèixer l'equipament material de la cambra. Els canonges poden desar al refetor el seu propi *ciphum* o vas per al vi (potser en lleixes

¹⁴³⁸ 1343, 4, 17 (feria V post pascha): ordinació relativa als clergues que poden beure vi al refetor. ACG, LV, 134v.

¹⁴³⁹ 1343, 5, 2: ordinació relativa al consum de vi al refetor o al claustre. ACG, LV, 134v-135r.

¹⁴⁴⁰ 1325, 3, 23: el capítol decideix derogar i monetaritzar la pràctica del "segon beure". ACG, LV, 129r; RA I, 147v; RA III, 144r. Comentat a VL XII, 147.

o mobles –*tabularia, rastellos*- com les documentades a Magalona el 1331)¹⁴⁴¹ i, en cas d'absència, assignar-lo a qui vulguin; així, hi havia un recipient emprat només en aquest context paralitúrgic. I també queda clar que al refetor hi ha lloc per seure, un faristol fixe per a les lectures (*pulpitum lapideum*), un crucifix (imatge o pintura?) i una campana. Tot plegat contribueix a identificar en aquest sector la col·lació de vi com a acte de consum però, especialment, com a acte litúrgic o paralitúrgic, la única ocasió de consum comunitari, recordem-ho, conservada fins tard i com a tal explicitada en el document de 1395.¹⁴⁴² Aparentment aquests actes tingueren una llarga vida tot i la modificació dels espais (conversió del refetor en capella), ja que la supressió de la col·lació del Dijous Sant, ja traslladada al claustre, és documentada tan tard com el 1566.¹⁴⁴³

IV.2.2.2.c. Altres activitats

Alguns actes de rellevància social implicaven l'ús del refetor com a sala noble del conjunt catedralici: el document de 1395 esmentava la conclusió d'acords i la celebració de casaments. Excel·leix entre aquestes circumstàncies la tria del local per a hostatjar del parlament dels braços del Principat de l'any 1472, que venim de descriure i que pel que sembla no s'arribà a executar. No podem excloure, encara que no en tinguem notícia documental, que el lloc servís per a convocar reunió capitular de manera esporàdica, encara que el 1395 queda clar que es rebutjava l'assumpció d'aquesta funcionalitat de manera ordinària. El prestigi de la sala per a la celebració d'actes de relleu perdurà fins a cronologies força tardanes: el 1711, ocupat l'Estudi General, serví per concedir-hi el grau de doctor, el 1717 s'hi celebrà un concili provincial i el 1719 començaren a dur-s'hi a terme les conferències eclesiàstiques; el 1718 s'hi fundava la confraria de l'Esperança, que donà nom a l'espai des de llavors, i entre 1856 i 1864 noves reformes la convertiren en capella parroquial de la seu fins acabada la guerra civil.¹⁴⁴⁴ I marginalment podríem tenir en compte també l'almoïna i els actes d'obres bones esmentats en el document de 1395, tot i que no en tinguem altra constància documental.¹⁴⁴⁵

IV.2.2.2.d. Conclusió

Les funcions de l'estança, doncs, es troben relacionades amb els aliments (distribució de porcions, consum de vi) o amb actes litúrgics o representatius, com és habitual arreu,¹⁴⁴⁶ per bé que amb els matisos propis. Tot això desaparegué a partir de 1532, quan com hem vist l'espai s'usà ja per sempre més com a capella, tot i que la distribució del pa, reubicada probablement a l'angle nord-oest del claustre, li sobrevisqué fins al segle XVIII. Abans de 1532 ens falta però

¹⁴⁴¹ Esquieu 1992, 210. La descripció d'aquest refetor de canonges regulars inclou molts altres elements emprats per a l'àpat comú que lògicament a Girona no s'esmenten. Quant a la decoració, un crucifix pintat apareix també a Arles (206-207).

¹⁴⁴² Aquest ús litúrgic principal de l'espai es pot correspondre amb les *stationes* que es feien a la galeria del claustre immediata en ocasió de les diverses processons que recorrien els porticats del claustre, com veurem més endavant (recordem ara la proclamació de l'evangeli en la processó del diumenge de Rams a la consuetud de 1360). Tot i això, així com en el cas de la sala capitular és gairebé segur que s'hi entrava, és possible que les *stationes* davant la porta del refetor no impliquessin l'accés a la sala.

¹⁴⁴³ ACG, AC 11, 77v; transcrita a Marquès/Vila 2001, 276-277, d. 18.

¹⁴⁴⁴ Marquès DG, 23/03/1998.

¹⁴⁴⁵ Funcions diverses relacionades amb la caritat són documentades a catedrals com Arles, Lyon o Auch, i en alguns indrets fins i tot s'hi documenta la realització del *mandatum pauperum* (Esquieu 1992, 199).

¹⁴⁴⁶ Per a la conca del Roine, Esquieu 1992, 196-199.

documentar l'activitat essencial: la de l'àpat comú, que les fonts consultades no permeten identificar si no és lateralment, a partir de les funcions tardanes detectades i de referències als temps llunyans. De totes maneres, un *pulpito lapideo* al refetor no pot deixar d'evocar la presència gairebé obligada de la trona de lectures en els refetors monàstics o col·legials.¹⁴⁴⁷ Amb o sense aquesta referència puntual, tot aconsella creure que en els seus primers moments el refetor va servir en efecte de menjador comú del clergat catedralici, dimensió de la qual deriven, en realitat, les funcions més importants de les que documentem ja dins el segle XIV: la distribució de porcions i la col·lació ritual abans de Completes. És habitual que una cosa succeeixi l'altra.¹⁴⁴⁸ El lligam d'aquesta sala amb tot allò relacionat amb la distribució de les porcions, signe determinant de la pertanyença al Capítol, va fer que a Girona el refetor (espai i denominació) es mantingués pràcticament inalterat fins entrat el segle XVI, essent la dependència de la clausura que més llargament fou conservada, més que no pas la sala capitular, com veurem. Aquest és un fenomen que es pot identificar en la majoria de seus d'observança aquisgranesa,¹⁴⁴⁹ amb o sense la conservació d'altres usos litúrgics, que veiem que al segle XIV tenien encara una notable importància a Girona.

IV.2.2.3. El celler

A diferència del refetor, les referències textuais que posseïm sobre el celler de la seu són molt més escuetes. Tot just un document ens permet d'assegurar la seva existència en el conjunt catedralici del segle XI. La seva situació en la planta baixa de la canònica no es basa, per tant, en referències concretes, sinó en una interpretació lògica de l'ús de les estructures: un cop identificades les altres dependències amb la resta de funcions esmentades en la documentació (refetor, dormitori, sala capitular, biblioteca: *supra et infra*), només restava aquesta sala per interpretar, i la funció de celler per adjudicar. A més, la situació de l'estructura la fa ideal per a encabir-hi un celler: semisoterrània, amb poca llum, amb comunicació força directa amb el refetor, amb un bon accés des del carrer; i de fet, com veurem, almenys al segle XVII part de l'estança, si no tota, va ser usada efectivament com a celler.

En la sustentació d'aquesta hipòtesi no es pot obviar el precedent important que, al nostre entendre, les excavacions arqueològiques ens faciliten i que dibuixen una funció primigènica d'emmagatzematge. En efecte, la zona ja funcionava com a dipòsit de productes agrícoles en les cronologies inicials de la seva inclusió dins les noves muralles de la ciutat, a inicis del segle IX probablement, fet que s'ha posat en relació amb els primers preceptes dels reis francs (del propi Carlemany, el primer vers 800) en favor del bisbe, de la seu i dels seus clergues, i que per tant poden representar una vinculació primerenca del sector amb la seu de Santa Maria.¹⁴⁵⁰ De fet, s'ha calculat que les sitges detectades en aquesta esplanada podrien contenir un volum de cereal corresponent a la desena part de la producció d'un territori d'entre 400 i 600 hectàrees, extensió que coincideix amb els termes de les *villae* de *Parietes Rufini*

¹⁴⁴⁷ Esquieu 1992, 210. Vegeu per exemple el de la col·legial de Saint-Aphrodise de Béziers (*Cahiers de Fanjeaux* 24, fig. IV) o, encara més, el del refetor de la *canonica* de Solsona (Boto 2003, 309).

¹⁴⁴⁸ Esquieu 1992, 213.

¹⁴⁴⁹ Esquieu 1994a, 43.

¹⁴⁵⁰ Garcia et al. 2002, 291-292; EHU 5, 180-191. Vegeu IV.1 i IV.9.

(Domeny) i *Castellum Fractum* (Sant Julià de Ramis), les més properes a la ciutat i entre les més importants del domini episcopal en època carolíngia, que ja documentem en mans del bisbe Serfdedéu de Girona per mitjà d'un precepte imperial donat el 891.¹⁴⁵¹ El bisbe hauria aprofitat, des d'inicis del segle IX probablement (quan tenim notícia dels primers preceptes imperials), aquest nou espai del perímetre protegit per les muralles per tenir ben desada la dècima produïda pels territoris que li havien estat atorgats, amb les finalitats d'almoïna i sustentació del clergat (*in almonia pauperum et stipendia clericorum*) que s'especifiquen en el mateix precepte citat. Així, l'espai que fou el celler canonical era ja des de feia segles el *cellarium* episcopal, que es configura de manera semblant a altres estructures d'emmagatzematge de les rendes agrícoles episcopals com ara el *cellarium* episcopal barceloní, recentment documentat, que fou organitzat en cronologies carolíngies tot aprofitant l'espai de l'antiga aula episcopal.¹⁴⁵²

La única estructura excavada a l'interior de la cambra i que podria funcionar de manera simultània amb ella seria el mur que la divideix longitudinalment (figures 205c i 206): aquest mur excavat en el centre de l'estança cap al sector nord, ample però poc profund (sense fonaments) i estructuralment feble, podria perfectament tenir a veure amb una funció d'emmagatzematge i, per exemple, estar destinat al sosteniment correcte i anivellat de tines o altres menes de dipòsit, fet que seria testimoni de la funció, adaptada al llarg dels segles.

Quant a les referències documentals, aquestes són certament migrades. El primer esment que tenim a l'entorn d'un celler a Girona data de 995 i és sobre el celler episcopal, *iuxta cellarium atque cenaculum episcopale*,¹⁴⁵³ res no ens autoritza a situar-lo en l'àrea del claustre, sinó més aviat en relació al nucli més antic del palau episcopal gironí.¹⁴⁵⁴ No és fins l'any 1065 que trobem el primer esment segur del celler de la Canònica, de fet l'únic en cronologies medievals. És la publicació sacramental del testament del canonge Guillem Guifré, mort a Palència un any abans:

(...) Nos supradicti testes testificamur et juramus in Deum et in supradicto juramento quia sicut superius scriptum est ita a supra nominato testatore ordinatum est et firmatum nobis videntibus et audientibus dum adhuc esset in sua plena memoria ac loquela per extremam ordinationem suarum rerum intus in cellario Canonice Sancte Marie (...) ¹⁴⁵⁵

Observem que es tracta del "celler de la canònica": això representa, en primer terme, considerar-lo el dipòsit on van a parar les rendes que rep la institució, moltes d'elles en espècie. Però segons el que explicàvem fa unes pàgines, el lligam entre celler i canònica ens pot ajudar a aclarir la localització física de l'estructura a la planta baixa de l'edifici de ponent de la clausura, el

¹⁴⁵¹ 891, 7, 15: precepte del rei Odó, donat a Mehun-sur-Loire, que posa la seu de Girona sota la protecció imperial, atorgat a precs del bisbe Serfdedéu. CC 2, 141-143; CCBG, 81-82, d. 13; CDSG, d. 22.

¹⁴⁵² Beltrán de Heredia 2005, 155-163.

¹⁴⁵³ 995, 1, 20: l'arxilevita Guitart dona a Sta. Maria de la seu la seva casa nova a Girona, prop del celler i el forn episcopals, excepte un hospici de pobres i pelegrins construït pel seu oncle Llobató. CCBG, doc. 68, 157-158. Publicat i comentat també a Marquès/Marquès 1960, 293.

¹⁴⁵⁴ Per a la localització del palau episcopal en aquesta cronologia, vegeu EHU 5, 202. Al Llibre d'en Calçada de l'ACG hi ha una referència a un *cellarium vetulum* que, a l'hora de la veritat, és una confusió del document de 1128 abans citat que parla del *clocarium vetulum*. ACG, LC, 120r.

¹⁴⁵⁵ 1065, 10, 10: publicació sacramental del testament del canonge i prebost Guillem Guifré. ACG, pergamins ss. IX-XII, doc. 75. També a CDSG, doc. 318.

qual, com hem convingut (*supra*), s'anomenà "la canònica"; així com no trobem, enlloc, cap esment del "dormitori de la canònica", per exemple. L'argument queda reforçat si parem esment a una expressió del testament del prevere Berenguer Guillem, de 1132, que parla del sòtan o pis baix de la canònica:

(...) et dimitto eiusdem canonice X solidos plate et arcam I que est in subtalo eiusdem (...)¹⁴⁵⁶

Hom deixa a la canònica una arca que es troba al seu *subtalam*, identificada la canònica a ponent del conjunt (*supra*), veiem que té un pis inferior on els canonges poden desar les seves pertinences, encara que visquin en casa pròpia (*infra*).

Dades tardanes que ja referia Mn. Jaume Marquès contribueixen encara a situar un celler sota la capella dels Claustres. En l'article dedicat al passeig Arqueològic, Marquès publica en nota un document de 1659 amb les afrontacions de la casa de l'ardiaca de Besalú, abans esmentada (*supra*), que en aquest moment són les següents:

(...) Affrontat ab oriente in dicta capella Beate Marie Claustorum, cellarium cuius domus dirute est subtus dictam capellam. A meridie in parietibus dicte ecclesie gerundensis mediante plateola et scala lapidea et sine nacolcada (?) cum parietibus domus dicte opere, que antea fuit Rndi. Petri Viladevall presbiteri beneficiati ipsius ecclesie. Ab occidente in dicto horto inferioris confrontato et a circio in parietibus sacristie dicte capelle Beate Marie Claustorum, et supra quam sacristiam sunt duo cubicula, ubi antiquitus erat domus dicte opere (...)¹⁴⁵⁷

Les afrontacions no deixen dubte: la casa es trobava en l'angle format per l'actual carrer dels Manaies amb l'espai de les sales capitulars setcentistes. El que ens interessa d'aquest document, ara per ara, és l'afrontació de llevant: amb la capella de la Mare de Déu dels Claustres (no diu mitjançant carrer: es tracta de la volta d'en Sacalm de 1473, probablement), tenint en compte que el celler de la casa es troba al dessota. Sota la capella dels Claustres no hi ha altre espai que el que ara és objecte del nostre estudi, i és ben possible que l'any 1659, altrament organitzades les rendes en espècie que la mensa canonical percebia,¹⁴⁵⁸ l'espai del celler hagués pogut quedar disponible també per a altres usos, com per exemple poder servir de celler a l'ardiaca de Besalú, que vivia en la casa veïna.

Cinquanta anys més tard, l'estança de sota la capella dels Claustres no s'anomenava celler ni de cap altra manera que recordés la funció que havia tingut, sigui des del segle XI, sigui almenys pels voltants de l'any 1659. El primer contracte a preu fet per a la realització de les obres de les noves sales capitulars, redactat el 1705 i que ja fou editat i estudiat per Mn. Jaume Marquès en un dels seus millors articles, estipulava acuradament que en aquest espai i en la

¹⁴⁵⁶ 1132, 3, 10: testament de Berenguer Guillem. ACG, perg. s. XII, doc. 216.

¹⁴⁵⁷ Marquès 1963b, nota 71. La font de Marquès va ser el «... Manual del Notario Rosselló, en el Archivo del Notariado de esta ciudad...».

¹⁴⁵⁸ El 1623 la tradicional administració dividida en nou pabordies es fusiona en l'anomenat armari comú de pabordies, una mena de fons de compensació destinat a equilibrar els ingressos desiguals motivats, amb tota probabilitat, per la devaluació dels censals. Villar 1997, 114; Puig Traver 2003.

placeta superior s'hi havien de deixar les pedres i material de construcció procedents dels enderrocs que l'obra nova feia necessaris. Aquesta pedra i runa s'havia de col·locar *en lo Badiu per on se munta a la Seu y se entra a la capella de nostra Senyora de las Clastas* (la placeta superior i vestíbul de la capella) o *dins y dessota de la volta grassa de dita capella de nostra Senyora de las Clastas*.¹⁴⁵⁹ L'espai, doncs, era un lloc sota la "volta grassa" de la capella, ja desproveït de cap mena de funció específica, tal i com es troba encara avui dia.

IV.2.2.4. El "Pastim", les cuines i la casa dels guardes

Com ja hem vist en la descripció de les estructures, al nord del nostre cos d'edifici principal ens trobem davant d'un sector molt difícil, amb una història enrevessada: les diferents reformes han portat gairebé a confondre totes les estructures d'aquest sector en un sol bloc, on les parts resulten molt difícils de destriar. En les seves dades bàsiques, el tema ja va ser estudiat per Mn. Jaume Marquès en el seu treball sobre el passeig arqueològic, principalment sobre dades de Sulpici Pontich ja citades (*supra*): a tocar del refetor hi havia la casa de pastar el pa i la de distribuir-lo, i també la casa dels guardes amb la seva cuina (que, tanmateix, continuaven ocupant i embrutant l'espai de l'antic Sepulcre, *supra*); a partir de l'interval 1532-1542 el sector més proper a la nova capella dels Claustres n'esdevingué la sagristia, i la casa dels guardes amb la seva cuina, així com la sala de distribució del pa, es resituaren en la mateixa àrea, fins el 1601 en què els guardes es traslladaren al campanar. La construcció de la tercera i quarta sales capitulars acabà de desgifurar el sector.¹⁴⁶⁰ Tanmateix, la situació exacta d'aquests espais és poc clara, ja que en aquest argument es relacionen constantment immobles que teòricament es troben de part i d'altra del carrer que sortia per la porta de la canònica i que probablement cal imaginar units amb volta a nivell del pis, com veurem.

Mirarem de fer-hi una mica de llum. Val la pena constatar en tot cas que l'obra situada a tocar de l'extrem nord del refetor pot ser situada, a partir de l'anàlisi del parament, en la campanya constructiva original del segle onzè (figura 108f); i que caldria identificar-la inequívocament, segons el que es llegeix en els preparatius per a la celebració de les corts de 1472 que acabem de citar (*supra*), com el que en aquella data es coneixia com la *canònica*, és a dir, el lloc de recepció i preparació de les distribucions canòniques. De fet, imaginant un hipotètic estat primitiu, fóra ben lògic i anàleg a altres casos coneguts el fet que la cuina i cambra de pastar s'adossessin a l'extrem lliure del refetor: ho observem per exemple al cos del refetor occidental d'Aix, de les darreries del segle XII.¹⁴⁶¹ Les dues cases que trobem en aquest sector, aquesta i la de més al nord, que devien ser perfectament independents en inici, es relacionen a partir del segle XVI amb immobles adossats a la muralla de ponent. En efecte, immediatament al nord del refetor, l'antiga casa de distribució del pa i després sagristia de la capella dels Claustres s'estenia cap a l'oest, amb la inclusió d'una casa (l'antiga casa de l'Obra) que l'any 1659 s'afrontava com a part de la dita sagristia; mentre que a la cuina dels guardes, a l'extrem nord, se li afegí entre 1542 i 1546 la casa que tocava amb la torre Cornèlia, comprada als Sant Martí, que

¹⁴⁵⁹ Marquès 1963b, 168 (apèndix III). La seva font va ser ACG, LO XCVII, 340r, que hem cotejat.

¹⁴⁶⁰ Marquès 1963b, 151-154; Marquès 1955, 294-295; ACG, RA I, 251v (obres 1542-1546 i cuina dels guardes) i 192r (nova cambra dels guardes al campanar 1601).

¹⁴⁶¹ Esquieu 1992, 201-202; Picard (dir) 1994, 81 (Y. Esquieu, R. Guild, Aix-en-Provence).

feia molt de temps (des de finals del segle dotze) l'havien rebuda del canonge Ramon de Terrades, havent-ne comprat els drets al prior d'Ullà.¹⁴⁶² Desconeixem si aquesta unió física es va fer mitjançant volta, que salvés l'espai públic del carrer, o bé si va amortitzar del tot el trànsit cap a aquest sector; la presència del carrer, en tot cas, la tenim testimoniada gràcies a la visita pastoral del bisbe Berenguer de Pau efectuada l'any 1502:

Coquina inferior. Item visitavit coquinam inferiorem in eodem claustro in qua pasus ante strittissimam fecit penitentiam nobilis Tristanyus de Branchis filius comitis de Branchiis de Purtogali qui post parietem fecit se claudere circa civitatem Oxentem in heremitorio beate Marie de Salis. Et ex quo non iteratur redire in eodem loco ac attenda eius absentia et propter majorem honestitatem ecclesie mandat dominus Episcopus januam ejusdem domus pro qua exitur ad vicum vel iter versus sanctum Petrum pariete esse claudendam infra mensem per operam ac fenestram versus equilonem retxia esse claudendam. Et hoc ut claustum et ecclesiam tucius sub custodia magna observentur.¹⁴⁶³

D'aquest fragment, a banda de la curiosa referència al noble penitent portuguès, en podem extreure les següents conclusions: 1) hi havia l'any 1502 una cuina inferior, (diferent de la cuina dels guardes, que també s'esmenta en la mateixa visita com annexa a la casa de l'obra: *in claustris existentem et domum operis vulgariter dictam eidem coherentem*), potser aquella on es coïa el pa; 2) la casa que contenia aquesta cuina inferior tenia una finestra que donava a nord, que s'havia de cloure amb una reixa, i una porta que donava al carreró o camí pel qual s'anava a Sant Pere (de Galligants), que calia paredar. Aquest és el camí que ens interessa; i a més, la descripció proposada coincideix amb la forma que encara avui té l'antiga façana conservada al capdavant dels soterranis de la catedral, amb una finestra a nord tancada amb reixa i una porta que mira a ponent i que segurament donava a aquest antic carrer. Recordem que, tal i com es veu en la visita de 1511 i com també esmenta Pontich, existia almenys des del segle xvi una escala que permetia baixar des d'aquest sector (probablement entremig de les dues cases, mitjançant alguna de les portes paredades o la de l'actual accés a l'arxiu) fins al carrer esmentat, i des d'allí a la zona del carrer Sacsimort.¹⁴⁶⁴ L'angle nord-oest del claustre havia estat, doncs, una zona natural de comunicació entre l'àrea canonical i aquell sector de la ciutat, immediat però extramurs.

Tinguem present també que aquestes unions d'immobles es fan, segons Pontich, *ab intent de posari la Casa de la Canonja*,¹⁴⁶⁵ és la raó per la qual, segurament entre 1542 i 1546, s'elaborà i instal·là per a aquests immobles integrats i accessibles des del claustre la magnífica porta renaixentista amb una llinda que conté la inscripció *domus canonice*. Aquesta porta és avui

¹⁴⁶² 1192, 12, 10: Bernat, prior de Santa Maria d'Ullà, per causa de gran necessitat de la comunitat, ven a Arnau de St. Martí, clergue de la Seu, el dret i domini sobre unes cases situades sobre la muralla en el lloc de "Palestrina". ACG, pergamins ss. IX-XII, doc. 501; Marquès 1963b, 151-154; ACG, RA I, 251v; per la situació de les cases segons la restitució urbanística del sector, EHU 5, 188-189.

¹⁴⁶³ ADG, VP 148, 224r i v.

¹⁴⁶⁴ ADG, VP 31, 45r: (...) Item visitavit portas portalis per quod descenditur ad Seccimor (...); ACG, RA I, 251v: (...) Lo Capitol comprà à Jaume de Sant Martí á obs de la Obra una casa, que pocehia al cap dels graons que baixan dels Claustros al Saccimor, al costat de la cuina de las Guardas, y antes era casa del Sacristá Segon (...).

¹⁴⁶⁵ ACG, RA I, 251v.

al primer pis, damunt l'entrada a l'arxiu (una porta amb arc de mig punt d'aspecte "neollombard") i a mig camí de l'accés al Tinell, però durant la primera meitat del segle xx es trobava sota l'escala, a la pròpia entrada del que avui és l'arxiu. Cal doncs datar en aquests moments la refacció de tot aquest angle de les galeries claustrals (escala de pujar al Tinell, porta cap al Passeig Arqueològic) (figura 210).

Les conclusions no poden ser gaire certes amb unes dades tan embullades. Però sí que, unint les constàncies documentals i les restes físiques, podem establir un marc general. Per una banda, a tocar de la torre Cornèlia, a la planta baixa, hi ha restes de paraments associables a un edifici baixmedieval, identificable amb l'antiga casa dels Sant Martí (figures 205b i 212). D'altra banda, situades a tocar del límit nord-occidental del claustre, les estructures físiques semblen delimitar dues cases (a nivell de planta, restes d'una façana; a nivell del pis, restes d'obertures des del claustre i una secular divisió en dues meitats), que haurien estat primitivament la cuina o el Pastim de la canònica (i més tard sagristia), a tocar del refetor, i la casa dels guardes, immediatament al nord (amb la seva cuina inferior). Encara que costí de cal·librar la relació d'aquestes instal·lacions amb les cases de l'altra banda de carrer, sembla que podem proposar aquesta divisió bàsica i, en tot cas, la concentració d'aquestes funcions en aquest sector, que a jutjar per l'antiguitat d'alguns dels paraments podríem suposar que foren establertes en relació al refetor en èpoques prou reculades.

IV.2.2.5. La cambra nord-oriental

Si la identificació de la planta baixa de la canònica amb el celler era arriscada i, en tot cas, sustentada per molt poques referències documentals, més difícil és proposar una funció per a la petita cambra del nord-est del conjunt, o si es vol situada sota l'extrem nord de l'ala oest del claustre (figura 213).

Al terme de les excavacions dels soterranis, com ja s'ha dit, es proposà preliminarment una identificació amb la capella de Sant Miquel esmentada a finals del segle desè.¹⁴⁶⁶ Sembla difícil sostenir aquesta proposta d'identificació per tal com el document de 993 parla d'un culte situat *infra domum sancte Marie sedis Gerunde* i a més servit per un clergue de Santa Maria, sense cap indicació d'exclusivitat, de tal manera que és lícit de pensar que en l'església que precedí la promoguda per Pere Roger un dels altars era dedicat ja a Sant Miquel, posició que segurament quedaria perpetuada en el temple romànic (*supra*, III.2.7.4). En relació amb l'estança que comentem, era una dada de mitjan segle XII la que semblava proveir una relació de l'advocació amb el sector de Palastrina. El 1137 Pere Amelí, gran benefactor de la seu juntament amb la seva dona Bruneta, redactà el seu testament, a través del qual va fer diverses donacions i fundà de fet el primer benefici de la capella:

(...) et ipsam voltam que est subtus murum predicte canonice cum ipso curtilio sicut iam dedi prephate canonice per cartam donacionis et habeat comunem exitum et introitum in ipso calle cum domibus Sancti Michaelis et domibus quas dimitto Amelio nepoti meo. Et dimitto at lampadam ardentam nocte ad die ante altare Sancte Marie ipsum meum

¹⁴⁶⁶ Garcia *et al.* 2002, 290-292.

alodium de villa Rubea (...) Et dimitto altari Sancti Michaeli quod est in ecclesia prefate sedis (...) presbiter (...) quem ibi elegi et faciat ardere lampadam ante altare Sancti Michaelis predicti nocte tantum et canat missas omnibus diebus vite sue (...) ¹⁴⁶⁷

Es tracta, com veiem, d'un document interesantíssim. A part de la fundació del benefici en una data prou reculada, fet que ja ha merescut el nostre interès (III.2.7.4), observem que es parla d'una volta que es troba sota el mur de la canònica i per la qual es té (i s'ha de conservar) accés públic a les "cases de Sant Miquel", és a dir, a les cases propietat de l'altar que probablement hi havia en aquell sector. Parla, sense cap mena de dubte, del carrer direcció nord-sud que discorria paral·lel al mur oest de la canònica, que ja hem comentat, i que anava de la plaça de la seu a la portella de la torre Cornèlia. Però cal reconèixer que fóra més estrany pensar que l'altar propietari se situés en una capella independent en aquesta zona, i encara més el 1137; el document aclareix bé que l'altar de l'arcàngel *est in ecclesia prefate sedis*.

Desestimat aquest argument, cal tanmateix que dediquem unes línies a la pròpia estança i al suggeriment, en termes generals, d'una dislocació física d'un i altre culte en algun moment. Tot i que, pel que s'ha dit fins ara, sembla versemblant pensar que el 993 el culte de Sant Miquel ja s'havia de trobar en íntima relació amb el temple de Santa Maria (on el 996 es documenten diversos altars), ¹⁴⁶⁸ no es pot negar que els termes del testament comtal manifesten un lligam de tipus específicament funerari amb l'altar del sant arcàngel. La relació de Sant Miquel amb la protecció de les ànimes i, específicament, amb les esglésies en contextos funeraris, oi més específicament per als conjunts episcopals i monàstics altmedievals catalans, ha estat destacada per la historiografia: podríem resseguir els casos de Barcelona, de Vic, d'Urgell o de Terrassa i fins i tot de Cuixà o, més hipotèticament, de Ripoll. ¹⁴⁶⁹ S'ha parlat d'aquesta possibilitat per a Girona, tot contemplant precisament el text del testament comtal de 993; ¹⁴⁷⁰ i no es pot negar, tampoc, que la situació que presenta avui l'estança que estudiem, en una posició semisubterrània que la fa semblant a una gruta -i a més a tocar d'una porta d'accés- l'aproxima a una topografia no pas desvinculada dels indrets dedicats al culte de l'arcàngel. ¹⁴⁷¹ Tot i això, hi ha dos poderosos arguments, al nostre entendre, per no caure en aquesta temptació. El primer és que tant l'anàlisi de l'espai com les excavacions que s'hi ha dut a terme no permeten identificar-hi cap resta de dispositius litúrgics de cap mena, ni de tractament especial de l'espai que ens pugui fer decantar per aquesta opció d'ús. Costa de pensar en el desmantellament d'un espai litúrgic que hagués gaudit de prestigi, sobretot si l'estructura que l'hostatja continua encara

¹⁴⁶⁷ 1137, 11, 12: sacramental del testament de Pere Amelí, ACG, pergamins ss. IX-XII, doc. 231.

¹⁴⁶⁸ 996, 7, 31: els almoiners del difunt ardiaca Llobatò donen a la seu l'alou de Tortellà que pertanyia al finat, amb càrrec a Freder, Guifré i Goltred de proveir d'oli els altars de la seu. Editat a CC5, doc. 579, 503: «(...) emant oleum ad continuandam luminaria ante altare beate genitricis Dei Marie sedis Gerunda vel ante altaria que in ipsius domo sunt (...)».

¹⁴⁶⁹ Barral 1979, 28; Español 1997, 180-184; Gros Pujol 2005, 95-97. L'ambient general d'aquestes atribucions participa, encara que sigui remotament, de l'orientació interpretativa proposada per a les capelles altes de les galilees cluniacenes, també normalment dedicades a l'arcàngel psicopomp i vinculades a les misses dotes en sufragi dels difunts (Krüger 2002a, 2002b, 2003).

¹⁴⁷⁰ Español 1996, 72.

¹⁴⁷¹ Español 1997, 183-185.

avui dempeus.¹⁴⁷² El segon argument és que, tant per la identificació d'aquesta mena d'espais que han fet els investigadors com pel propi document de 993, ens caldria poder establir algun lligam entre l'estança i una funció de tipus funerari; i en aquest cas val a dir que no només la sala es troba lluny dels indrets tradicionalment i històricament emprats com a cementiris de la seu (els carners "negre" i "del marrec"), sinó que l'excavació del seu subsòl, així com de les zones circumdants, no han permès identificar cap traça d'aquesta mena de funció. Al subsòl de la cambra no s'hi detecten enterraments, i a la zona immediata sembla perdurar, fins a la gran reorganització del segle XI, una funció d'emmagatzematge i de lloc de pas públic coetània de les primeres accions de condicionament del sector dins la ciutat, i que de fet es perduraria probablement en les funcions del celler canonical. Ni tan sols la litúrgia de la seu, tan conservadora, assenyala res per a la zona de Palastrina en el seu marcatge dels indrets funeraris (IV.7.2.3). Per tant, ens refermem a l'hora de desestimar la identificació de l'espai amb la capella de Sant Miquel, fet que no impedeix pensar que -sobretot en cronologies prou anteriors al 993- pogués haver existit a Girona un temple dedicat al sant arcàngel, potser en un context funerari i en un marc hagiopogràfic diversificat;¹⁴⁷³ tanmateix, d'aquesta instal·lació no ens n'hauria quedat cap traça, i sí en canvi la constància documental d'una diversitat d'altars (el major i alguns més) dins la seu immediatament anterior a la que va promoure Pere Roger. Un d'aquests pogué, per què no, ser el de Sant Miquel, i qui sap si estava dotat d'una funció vinculada al món funerari, que malauradament desconeixem per complet, però que d'haver existit hauria excitat la generositat del comte Borrell.

En tot cas, des d'un punt de vista físic, la presència d'una possible obertura antiga al mur de llevant de la cambra sembla acreditar que es tracta d'una preexistència al condicionament de la terrassa claustral. Potser, tot perpetuant les preexistències estructurals que s'hi excavaren, l'estança fou part d'algun immoble edificat dins l'alou que la seu obtingué com a fruit de l'eixample de l'àrea urbana al segle IX, com els que eren emprats per clergues vinculats a la seu en aquest indret i que documentem l'any 1020;¹⁴⁷⁴ però no hi ha dades certes per assegurar aquest ús. Anys més tard, ja dins el segle XI, amb la constitució de la terraplè del clos canònic l'estança obtingué una nova funció i serví com a estructura de contenció de l'angle nord-oest de la nova terrassa, el punt de més desnivell. La seva preexistència en aquest moment sembla clara, per tal com la gran nau del celler, que sosté la resta del terraplè, s'atura abans de tocar amb la muralla, a l'alçada de l'edifici que estudiem. No es pot descartar que en aquest moment la cambra pogués actuar com a planta baixa d'un pis avui perdut, però d'això no n'hi ha cap dada positiva. Més endavant, a les darreries del segle XII, la construcció de les galeries claustrals representà en aquest sector la instal·lació de l'extrem oest d'una galeria, la del nord, que té al damunt un pis i necessita per tant un sosteniment seriós; l'existència de la cambra inferior amb volta sens dubte li proveí un excel·lent fonament. Però aquest és clarament un ús sobrevingut. En cronologies posteriors la documentació continua gasiva: no trobem cap referència al·lusiva específicament a l'espai. Aparentment, aquesta volta inferior s'integrà com a màxim de tard des

¹⁴⁷² En aquest sentit val la pena destacar que en casos com el de Vic no només es dedica un altar al sant (com sembla que hauria estat la solució gironina), sinó que s'ignora totalment el primitiu emplaçament.

¹⁴⁷³ Vegeu algunes idees esparses enunciades a II.6.

¹⁴⁷⁴ Vegeu els apartats IV.4.2 i IV.8.1.

de 1500 a les dependències dels guardes, situades a l'extrem nord de la galeria claustral de ponent; potser cal evocar l'esment d'una *coquina inferior* en la visita pastoral de 1502. La proximitat dels accessos que lligaven la canònica amb l'àrea de Sacsimort permetria també pensar en el lloc on féu penitència el misteriós noble portuguès esmentat el mateix any. Nogensmenys, el desconeixement precís de l'accés a la cambra és un escull molt important en aquest sentit, al qual cal sumar el desconeixement del seu límit original per migdia. L'estança nord-oriental dels soterranis catedralicis, doncs, ens planteja encara misteris que només una exploració de gran abast estructural -i encara sense garanties- podria mirar de resoldre.

IV.3. LA SALA CAPITULAR

IV.3.1. Les vicissituds de la sala capitular gironina

La sala capitular, present als monestirs benedictins des del segle novè, servia en l'ideal monàstic per a fer la confessió de les culpes, per a l'acompliment de determinats actes litúrgics (com la lectura quotidiana del capítol de la regla) i per a tenir-hi les reunions que afectaven la comunitat, tot i que en els usos antics a vegades no es preveu una sala pròpia per a aquestes funcions.¹⁴⁷⁵ En les instal·lacions canòniques la casuística és igualment molt variada, ja que freqüentment, a tombants de la baixa edat mitjana, les accions litúrgiques quotidianes passen a un segon pla; sí que continua sent important la reunió de la corporació, signe de la seva autonomia, però aquesta pot dur-se a terme en llocs molt variats, de manera que a voltes una sala capitular específica no és preceptiva.¹⁴⁷⁶

Girona s'inscriu perfectament en aquest esquema, amb una sèrie de singularitats que descriurem. Val a dir d'entrada que en la documentació hi són escasses -per bé que potser no tant com semblava- les referències inequívokes a un lloc de reunió específic, almenys fins a la construcció de les noves sales capitulars, que no s'esdevingué fins als inicis del segle XVIII (1705-1728). Va tenir, doncs, la clausura medieval (i, assenyaladament, la clausura "nova" del segle XI) una sala capitular pròpiament dita? Cal que dediquem unes línies a parlar sobre l'adequació d'aquesta pregunta i l'oportunitat de respondre-la.

L'existència d'una sala capitular era afirmada, d'una manera rotunda, gairebé implícita i sense demostració, l'any 1962, en un article del canonge i antic arxiver Dr. Josep Morera publicat a la *Revista de Gerona* on es parlava de la sepultura dels bisbes gironins. Unes refomes del claustre dutes a terme pels volts de 1930 van deixar al descobert, al mur sud, unes finestres geminades i una obertura, on hi havia alguns sepulcres (ossaris) episcopals (figura 214a); com que el vas dels bisbes s'havia de trobar en el lloc més noble del temple romànic, és a dir, al presbiteri, hom pensà que en algun moment els sepulcres van ser traslladats en aquesta estança. Val la pena que vegem, succintament, el relat que escrigué el canonge i les conclusions que en tragué:

(...) Estaba entonces [1930] el claustro de la Catedral con los muros que dan al templo enyesados, viéndose el material noble de su construcción solamente en las bóvedas y en la parte de las arcadas, que mira al jardín por sus cuatro lados (...) Un buen día de aquel año, mientras se descubría la piedra del muro para proceder a revocarla de nuevo, se observó diligentemente la piedra de la antigua construcción, descubriendo en ella los toscos arcos de un ajimez cegado. Comprobada más allá la existencia de otro par igual, se vino en conocimiento de la ubicación del Aula capitular de la antigua Seo románica, situada entre la capilla de Nuestra Señora de Bellull y la torre-campanario de la propia Seo, vulgarmente llamada con la mayor impropiedad "torre de Carlomagno". Dicha Aula debió de ocupar un cuadro de ocho a nueve metros de lado (...) El Aula

¹⁴⁷⁵ Assenyaladament, no tenen sala capitular ni el projecte de Saint-Gall ni l'edifici de Centula/Saint-Riquier (Esquieu 1992, 190).

¹⁴⁷⁶ Stein-Kecks (2004, esp. 157 i 169) en destaca la importància en els establiments monàstics; Esquieu (1994a, 42-43), per contra, assenjala la variabilitat en la presència les instal·lacions canòniques d'observança aquisgranesa. També ha destacat la variabilitat dels àmbits de reunió capitular Carrero (2005, 42-43).

capitular del claustro, debido a la baja temperatura invernal allí reinante, apenas se utilizaba la mayor parte del año. De hecho, uno de los acuerdos más trascendentales de la época, el de construir el ábside gótico para ampliar la capacidad del templo románico, se tomó *in volta sancti Johannis*, que era la dependencia existente entre dicho templo y el palacio del Prelado. El Aula capitular del claustro, pues, ofrecía un buen refugio a los sarcófagos que habían de desalojar la sepultura común de los Obispos, situada en el presbiterio de la Catedral románica (...). El Aula capitular antigua habría sido en adelante la tumba común de Obispos, de no haberse resuelto pocos años después proseguir las obras para la total renovación del templo catedralicio de acuerdo con el estilo artístico del nuevo ábside. En efecto, la prosecución de estas obras requirió invadir el Aula capitular románica, dejándola reducida a un pequeño espacio, con el suelo de forma trapezoidal, en el cual los solos sarcófagos ya existentes no cabían más que amontonados.¹⁴⁷⁷

Observem que la hipòtesi, molt versemblant, manca en tot moment de recolzament textual i només es recolza en el bon seny. Podem sospitar que el Dr. Morera entenia com a tret característic de les aules capitulars la composició tripartita de la façana (porta flanquejada per dues finestres bífors), esquema de fet present en moltes estructures d'aquesta mena com veurem, però en cap moment no es cita cap paral·lel ni s'explica aquesta idea. En tot cas, l'atribució de les restes claustrals a la sala capitular és secundària, només usada per a qualificar d'alguna manera el recinte on s'acumularen, entre 1312 i la seva destrucció, els sepulcres episcopals. Mn. Jaume Marquès i Mn. J. M. Marquès ja s'havien preguntat dos anys abans (1960) per la filiació d'aquest curiós pany de paret;¹⁴⁷⁸ podríem interpretar que l'article de Morera, de fet i sense ser-ho directament, venia a ser com una resposta.

L'any següent a la publicació de l'article de Mn. Morera, Marquès publicava als *Anales del Instituto de Estudios Gerundenses* el seu brillant article sobre el passeig arqueològic. Allí, en glossar la història de les aules capitulars setcentistes, el canonge arxiver va fer un resum dels precedents de l'aula capitular que ell havia documentat i que glossarem més tard: el dormitori, la *cercha nova*, la volta de Sant Joan, la tresoreria, la capella del palau episcopal, la capella dels Dolors, etc. Cap referència a la hipòtesi defensada per Morera un any abans; si de cas, un simple esment quant a la localització de la *cercha nova*, i encara en nota al peu.¹⁴⁷⁹ El plantejament global d'aquest resum de Marquès, en gran part avui encara vàlid, consisteix a afirmar que el capítol gironí es reunia pertot, sense emplaçament fixe, i que des de la baixa edat mitjana i sobretot des d'època moderna cercava de construir una nova sala de reunió que només va arribar a principis del set-cents.

Dotze anys més tard, Mn. Jaume Marquès publicava el seu treball sobre l'*scriptorium* de la seu gironina. En aquesta ocasió Marquès sí que va citar obertament la hipòtesi del Dr. Morera, però per rebatre-la: fortament inspirat en una escena del Beatus de Tábara, on es representa

¹⁴⁷⁷ Morera 1962, 27-28.

¹⁴⁷⁸ "(...) como en el muro de estructura románica primitiva que aún se conserva, existían pequeñas ventanas ajimezadas, y, por otra parte, la torre situada en la misma línea, formaba un cuerpo saliente respecto de la nave del templo, suponemos que en dicha ala hubo algún otro departamento de la canónica." Marquès/Marquès 1960, 266.

¹⁴⁷⁹ "(...) Véase la autorizada opinión del Ilmo. Dr. Morera en «Revista de Gerona», núm. 20, y Pla Cargol en *Gerona Arqueològica* (...)." Marquès 1963b, 143.

una torre i al seu costat l'escriptori del monestir, Mn. Jaume argumentà que l'estança de l'ala sud dels claustres havia estat l'*scriptorium* de la catedral antiga.

(...) Por el lado Sur, entre el claustro y la iglesia románica a la derecha de la torre románica, vista desde el claustro quedaba una sala rectangular de unos trece metros de longitud por unos seis o siete de ancho, cubierta con bóveda de cañón, iluminada con ventanas adornadas con doble arco sostenido por una columna o parteluz por la parte que daba al claustro. Quedan hoy todavía dos ventanas, aunque tapiadas desde la época de construcción de la catedral gótica. Siendo ésta más ancha que la románica, absorbió en su estructura casi toda la anchura de la sala descrita, quedando un corredor cegado de poco más de un metro de anchura, el cual fue destinado a sepultura común de obispos, como explicó en el número 19 de REVISTA DE GERONA el doctor D. José Morera. Este investigador sugirió que en el aposento descrito hubo el aula capitular, destinada a las deliberaciones del Cabildo, que exigían un lugar retirado apto para conservar el secreto de lo tratado. Sin excluir esa función extraordinaria, cabe imaginar que habitualmente debió de destinarse a una función más permanente y no cabe duda que el servicio más adecuado era el de **escritorio** o laboratorio para la confección de libros y copia de documentos (...). De ser acertada nuestra ubicación del «Scriptorium» resultaría coincidir exactamente con la que viene dibujada en el código del beato de Liébana del Archivo Nacional de Madrid, donde se sitúa el laboratorio del escritor y pintor a la derecha de la torre de Tábara, en donde fueron compuestos los Beatos del Archivo Histórico de Madrid y de Gerona por Senior y Emeterio, escritor el primero, iluminador, el segundo, de ambos códigos.¹⁴⁸⁰

Hom coincideix en la descripció de l'estança (hi ha divergències en les mesures), però en res més. Marquès, notem-ho, no desestima del tot la hipòtesi de Morera, però havent fet una llista de llocs on el capítol es va reunir i no havent-hi trobat cap referència a una sala capitular, no pot acceptar de cap manera que aquesta cambra fos el capítol estable i perenne i opta per restituir-la amb una filera de quatre finestres geminades en façana (figura 214b). Marquès constatava, amb encert, que el Capítol es reunia en els llocs més diversos, i que per tant, pensava, una sala capitular no tenia gaire raó d'existir en cronologies medievals. Si de cas, i com a màxim, es podia admetre que s'hi hagués dut a terme alguna reunió puntual. Avui, amb la perspectiva temporal imprescindible, podem adonar-nos de la gran influència que la il·lustració del *Beatus* de Tábara exercí en Marquès, i per tant, prendre en consideració la seva hipòtesi segons el seu valor argumental.

La identificació de l'estructura amb l'escriptori de la catedral, en tot cas, quedà com a darrera baula del procés de recerca i, per tant, a manca d'altres revisions, restava en molts casos com a interpretació vigent fins a inicis d'aquest segle, quan els investigadors, a remolc de les recerques sobre la seu, començaren a canviar de parer i a adoptar la hipòtesi de Morera.¹⁴⁸¹ És

¹⁴⁸⁰ Marquès 1975a, 40-41.

¹⁴⁸¹ Després d'una identificació d'Adell al volum corresponent de la Catalunya Romànica (Adell 1991c, 114-115) es reitera la proposta a Freixas et al. 2000, 101; gairebé s'arriba a la identificació documental a Sureda 2001, 301; se suposa amb energia a EHU 5, 188-189, 191 i 197 i s'assegura ja en base a documentació a Sagrera/Sureda 2003, 120, així com també s'esmenta a Boto 2003, 315, 323 i 328. Un any més tard es recull la hipòtesi de Morera a Carrero 2004b, 206-207 i 213 i s'identifica amb normalitat a Klein 2004b, 133 o Sureda 2004a, 673.

ara el moment de demostrar, millorar i fonamentar sense lloc a dubtes aquesta atribució, i de fer-ho, en certa manera, com hagués pogut fer-ho el propi Mn. Jaume, utilitzant en part dades que ell mateix llegí i recollí.

IV.3.2. Les estructures conservades

Des del punt de vista material, per al coneixement de l'espai que proposem identificar com a sala capitular disposem de pocs elements per a descriure que encara estiguin dempeus. Malgrat això, tenint en compte les dades arqueològiques podem oferir una hipòtesi de restitució de l'espai que tenim per molt vàlida.

La paret que veieren Morera i Marquès és encara visible avui dia i es troba en l'ala de migdia del claustre, encaixada entre el sòcol de la torre de Carlemany i la capella de Bell-ull (figura 215a). La seva llargada és de 9'60 m (14'20 m si hi comptem l'esmentada capella) i la seva alçada exterior, la mateixa de la galeria claustral, uns 6'30 m. El seu aspecte físic està molt desfigurat per làpides, paredaments i obertures, però malgrat això, hom detecta que el seu parament originari estava fet a base de macs de pedra calcària (alguns de sorrenca aprofitada) de mida petita o mitjana, només desbastats, sense carejar, molt similar al de la torre de Carlemany. El contacte entre aquest mur i la torre-campanar és marcat per una aresta no gaire pronunciada, marcada pel reforç de l'angle nord-oest de la torre, fet a base de grans carreus de edra sorrenca; precisament a la base d'aquest reforç, darrera el banc que avui ressegueix el mur de la galeria claustral, s'identifica un bloc de sorrenca que es troba imbricat en l'estructura tant de la torre com de la façana de la sala capitular,¹⁴⁸² fet que evidencia la contemporaneïtat en la construcció –o almenys en el plantejament– de les dues estructures (figura 215d). També s'hi identifiquen dues finestres bífores, és a dir cadascuna amb dos arcs de mig punt, avui paredades i mancades del pilaret o columneta que les dividia: aquestes obertures mesuren 154 cm d'alçada (l'ampit està possiblement reformat) per 115 d'amplada, i la llum dels arquets de mig punt és de 40 cm, amb un espai entre ells (per al mainell o columneta) de 30 cm (figura 216a). Les finestres estan separades 4'85 m l'una de l'altra. Descentrada cap a la finestra esquerra hi trobem una obertura, possiblement adaptada, com els altres arcosolis del mur oest del claustre, entre finals del segle XIX i els anys 30 del segle XX, d'uns 4 m d'amplada; en ella es conserva, a tall de llinda, el sepulcre d'Arnau de Soler.¹⁴⁸³ Al costat hi té un arcosoli de la mateixa factura, més estret, també amb un ossari. Sota d'aquest arcosoli, molt malmès per totes les reformes posteriors, s'observa el que podria ser un canvi en el parament original, que es troba a uns 1'60 m de l'obertura actual.

Cal indicar aquí que aquestes reformes foren molt importants. Una fotografia de 1912 conservada al Fons Salvany (Biblioteca de Catalunya) mostra aquesta galeria des de ponent, amb el mur interior completament emblanquinat (figura 217). No s'hi veuen les dues finestres geminades; sí, en canvi, les lesenes i reforços cantoners de la torre de Carlemany i les lloses o mausoleus inclosos al mur, d'entre els quals destaquen el de Pau (a la torre, cobert per una reixa) i el d'Arnau de Soler (que havia arribat allí, recordem-ho, el 1604). Aquest darrer i l'ossari de Bernat de Mont-rodon es troben emmarcats ja pels arcosolis que podem veure-hi actualment;

¹⁴⁸² Agraïm a la Dra. H. Hansen que ens hagi cridat l'atenció sobre aquest fet.

¹⁴⁸³ Com podem recordar, el sepulcre de l'ardiaca, que abans es trobava a la Galilea, fou traslladat al present emplaçament l'any 1604. Marquès 1966, 26.

en el cas de l'obertura sota el sarcòfag d'Arnau de Soler, s'aprecia bé també un envà que tanca l'espai. Un banc corregut ressegueix la part baixa de tota la galeria, del Bell-Ull a Sant Rafael (figura 215a). El mateix estat reflecteix una segona fotografia, publicada en l'opuscle de Marquès sobre el claustre, de 1963,¹⁴⁸⁴ però cal suposar que força més antiga. Josep Morera informava en el seu article citat que l'eliminació de l'encalat es produí l'any 1930, al mateix temps que es treia l'envà situat al dessota del sarcòfag d'Arnau de Soler.¹⁴⁸⁵ Llavors es deixaren al descobert les finestres, i sens dubte se'n reféu el paredat interior imitant l'aspecte del segle xi, amb la inclusió de les inscripcions que hi ha actualment, totes del segle xiv (Bernat de Llach, Pere de Mont, Arnau de Palol). És l'estat que mostren les fotografies incloses en una de les guies de Pere de Palol, ja als anys 50.¹⁴⁸⁶ La banqueta encara hi és correguda; tot fa pensar que aquesta només s'eliminà, a la zona del sarcòfag de l'ardiaca, el març de 1963, quan el propi Marquès dóna notícia d'importants treballs d'adequació del claustre;¹⁴⁸⁷ en el mateix moment es degué posar a nivell del paviment de la galeria la làpida del canonge Escuder. En tot cas, la data d'instal·lació d'aquesta banqueta és un misteri: es pot observar l'existència anterior d'un sòcol com el del mur de ponent, especialment a la zona de contacte amb la torre de Carlemany (el sòcol de la qual comparteix un bloc de sorrenca amb el del capítol) (figura 215d), amb la qual cosa estariem parlant d'un afegit d'època incerta -però probablement medieval- a l'obra original.

Ens interessa molt, també, el que hi ha darrera d'aquesta paret. Per l'obertura moderna descrita s'accedeix a un espai de planta trapezoidal, gairebé triangular, que és el resultat de la diferència d'orientació entre el mur nord de les capelles de la catedral gòtica i la paret romànica que acabem de descriure (figura 218a). La paret gòtica del fons és llisa; l'interior del mur romànic, per contra, tot i que està arrebossat, s'endevina constituït per un carreuat més petit, similar al de la cara exterior. Aquesta superfície interna del mur presenta, uns 2'40 m a ponent de l'obertura d'accés, un arcosoli amb pintures murals datables en el segle xiv, avui ja molt malmeses. En aquest espai el Dr. Morera hi localitzà dos sarcòfags, els dels bisbes Alemany d'Aiguaviva i Bernat de Vilert, un al costat de l'altre, sobre columnetes al davant i aprofitant segurament les mènsules encara avui visibles (figura 214a); a més, uns altres quatre sarcòfags es trobaven a l'espai contigu.¹⁴⁸⁸ La construcció i decoració d'aquest arcosoli implicà obligatòriament l'obliteració de la finestra geminada, que es troba a l'altra banda del mur; aquest fet, juntament amb la presència dels sarcòfags episcopals, invita a pensar en un context gairebé residual per a la realització d'aquest arc: el de col·locar-hi aquests il·lustres ossaris abans de clausurar definitivament el retallat espai. Pel que fa a la resta de la cara interior d'aquest mur, una observació detallada permet veure-hi l'arrencament d'un arc, a uns 1'20 m a ponent de l'obertura i a 2'40 m del nivell de circulació del claustre, que arribaria com a màxim conservat als 3'20 m aproximats d'alçada en poc menys de 30 cm: encara que sigui tan difícil de precisar, en part a causa de l'arrebossat que l'oculta, l'antiga obertura pot ser intuïda gràcies a la diferència

¹⁴⁸⁴ Marquès 1963a, 39.

¹⁴⁸⁵ «Quitando allí un tabique que unía el sarcófago de Arnaldo de Soler con la lápida del sepulcro del canónigo Escuder, que está debajo, y es de la segunda mitad del siglo xvi, aparecieron los ángulos de unos sarcófagos antiguos (...)». Morera 1962, 27. Per a la sepultura: Marquès DG, 12/04/1987; Nonó 1003, 73, insc. XXIII.

¹⁴⁸⁶ Palol 1953, 26.

¹⁴⁸⁷ Marquès 1963a, 34.

¹⁴⁸⁸ Morera 1962, 27.

d'aspecte dels carreus i pedres que la pareden, col·locats de manera força més irregular que les de la resta del mur. Tinguem en compte, a més, que aquest arc no deixa de coincidir aproximadament amb el canvi de parament que s'observava per la cara externa. Si volguéssim pensar en una façana distribuïda simètricament, ens caldria pensar en un brancal oriental situat a uns 1'40 m de la finestra respectiva, com a ponent; això deixaria espai per a una porta d'uns 2 m de llum, tot i que aquesta proposta és molt feble.

Malgrat les dificultats, allò més destacable d'aquestes estructures és, sens dubte, la composició de façana que presenta la cara exterior del mur descrit: dues finestres geminades que emmarquen una porta avui desapareguda (figures 215a i 216a). És la distribució habitual en les façanes de sales capitulars, ja en el segle onzè, tal com ha destacat la historiografia.¹⁴⁸⁹ Els paral·lels citats habitualment per a la nostra façana són Sant Pere de la Portella, Sant Llorenç prop Bagà, la catedral de Roda o Sant Benet de Bages (figura 216b), als quals es podria afegir, en un context més equívoc, potser el d'una sala capitular inacabada, la finestra estilísticament tan semblant que es conserva en les restes del mur claustral de llevant de Sant Miquel de Cruïlles.¹⁴⁹⁰ Independentment de l'origen d'aquesta disposició, cal constatar que les estructures descrites a Girona corresponen plenament a les característiques habitualment identificades en façanes claustrals de sales capitulars.

Així doncs, malgrat les dificultats sembla que podem conèixer els trets bàsics del costat nord de l'estança (el que donava al claustre), amb les seves dues finestres i potser la porta, i els dos angles que giraven cap al sud, l'angle nord-est amb més precisió que el nord-oest. Per ponent, en tot cas, el límit devia trobar-se abans de l'obertura que encara avui fa palesa l'antiga porta de Bell-Ull, que probablement constituïa l'antic accés al claustre. La limitació en aquesta zona i no més cap a ponent configuraria una sala de com a màxim 9'60 m en sentit est-oest. De la resta de les dimensions de la sala en sabem poc. Les excavacions arqueològiques, segons pensem, ens en proporcionen els límits infranquejables: el mur nord de l'església romànica i l'angle sud-est, corresponent a les estructures del braç nord del transsepte de l'església (*supra*), coincident també amb el mur oest de la torre de Carlemany. Concretament, l'espai que estudiem no podia anar més al sud de la línia formada pels murs 1411, 1304 i 1106/1107. Quant a l'angle, cal que recordem que al mur 1106/1107, corresponent a la paret nord del temple en aquell sector, s'hi adossava el mur 1109, en angle obtús i dirigint-se cap a la base de la torre de Carlemany; i que dos metres al nord de l'angle s'obria una porta al dit mur 1109 que comunicava dos àmbits enllosats (1105 i 1108). La projecció d'aquestes dades ens proporciona un espai d'uns 14 m de llargada i planta trapezoidal, que abarcaria completament les capelles gòtiques de Santa Maria Magdalena i de Santa Marta i Sant Bernat (figura 218b).

¹⁴⁸⁹ Els estudiosos coincideixen a destacar aquesta relació particular de la sala capitular amb la galeria del claustre immediata, manifestada per una certa permeabilitat de la façana, perforada amb obertures en sèries més o menys nombroses, anomenades a vegades *balcones* a les fonts i que ja trobem al claustre de Cluny II. La raó d'aquesta disposició no ha estat aclarida amb total satisfacció; el secret capitular impedeix dotar-la de qualsevol connotació de tribuna per a invitats o membres externs de la comunitat, almenys amb regularitat (Stein-Kecks 2004, 157-164). Fendel i més recentment Klein han posat èmfasi en una possible continuïtat espacial derivada de les funcions de sala capitular que, primitivament, podia haver exercit en determinats indrets la galeria claustral contigua (Klein 2004b, 123), un motiu que a Girona no sembla que puguem sostenir. També Carrero 2005, 33.

¹⁴⁹⁰ Adell 1986, 67-70; Adell 1991a, II, 345-372; III, 535.

Per sort, alguna dada escadussera relacionada amb les possibles solucions de coberta aporta alguna llum en aquest sentit. Per la seva part interior, el mur romànic conservat en alçat tot just té temps d'iniciar l'arrencament d'una volta, que se situa a uns 4'60 metres per damunt del nivell de circulació actual del claustre (figura 215b). En la màxima amplada del petit espai, a l'extrem oest –uns 1'40 m-, les restes de la volta assoleixen la seva màxima alçada: uns 7'30 m. En gairebé metre i mig la volta s'ha alçat 2'70 m. La consideració d'aquest fragment de volta per al coneixement del sistema de coberta d'aquesta sala és una de les propostes més relliscoses que formulem, sobretot pel fet que el petit fragment que se'n conserva és molt migrat com per poder extrapolar-ne les dimensions d'una volta amb les garanties adequades. Malgrat això, hem intentat de treure'n algunes conclusions. En primer lloc, el fragment de volta apareix corregut en sentit est-oest; és a dir, cal entendre que aquest espai es cobria amb una sola volta (de mig punt, apuntada, d'aresta), o bé amb voltes de canó paral·leles en sentit est-oest; de cap manera en sentit nord-sud, ni amb un joc de nou voltes d'aresta sostingudes per quatre columnetes centrals (una solució molt habitual en sales capitulars de conjunts més tardans, del segle XII: Poblet, Santes Creus, Fontfreda, per no citar més que uns pocs exemples). La solució d'una sola volta se'ns presenta com la més plausible.

Quant al petit fragment d'arc en si, la seva extrapolació està subjecta a raonables dubtes, sobretot per la gran dificultat de mesurar-la amb total exactitud (un petit error pot ser fatal). Un treball elemental amb les dades que posseïm ens permetria proposar una volta d'un màxim d'uns 6'60 m de llum; sumant-hi la meitat dels prop de 1'20 m de gruix de la paret conservada, només arribem a 7'20 m, justament la meitat de l'amplada màxima proposada pel sud (14'40 m). La sola presència d'una volta d'obra carregada als murs nord i sud, en tot cas, impossibilita de pensar en aquell gran espai trapezoidal que hauria d'estar cobert amb una volta d'obra de 14 m de llum (quan la nau única de la seu, no sense dubtes i problemes per part nostra, en tenia una de només 11'50 m: *supra*). Cal pensar que entre la sala i l'església hi hagué una altra sala semblant o alguna mena de passadís, que hauria de ser de dimensions comparables, però les altres característiques del qual desconeixem, a part del fet que s'hi accediria, si existís, a través de la porta oberta al mur 1109. La presència, com veurem (*infra*), d'unes "segones portes" del capítol potser s'hauria de llegir en aquest sentit (porta en la paret mitgera), tot i que ja veurem que és molt probable que impliquin alguna mena de comunicació directa amb l'església. En tot cas, es pot deduir l'existència d'una sala més aviat rectangular, d'uns 10 x 7 m a grans trets, en la línia d'una concepció arquitectònica més aviat simple¹⁴⁹¹ i allunyada del model de nou voltes d'aresta o de creueria, difós posteriorment a partir sobretot de les experiències cistercenques (figura 218b).

¹⁴⁹¹ Vegeu especialment la d'Arles, anterior a 1180. La sala capitular de la catedral de le Puy-en-Velay, tot i ser més gran i luxosa, participa del mateix principi de disseny. (Esquieu 1992, 191-193, fig. 68; 1998, 71). El model rectangular romànic també s'estima anterior a les sales capitulars hispanes tardorromàniques i gòtiques en forma de capella (Carrero 2004a, 92).

IV.3.3. Les dades textuais

Les dades que parlen de la sala capitular de la seu són en realitat molt abundants. Per a la identificació inequívoca de l'espai hem fet servir en primer terme les que es refereixen a la seva funció bàsica, la d'hostatjar les reunions de la corporació capitular. Però aquest no és l'únic ús que les fonts permeten documentar: n'hem aïllat d'altres, tant o més interessants, que desplegarem en segon lloc.

IV.3.3.1. La identificació de l'espai: el lloc de reunió dels capitulars (ca. 1040-1367)

Ja s'ha vist en el paràgraf introductori que la feina de resseguir les referències textuais al lloc de reunió del capítol ja era gairebé del tot feta, i tampoc no és el nostre objectiu refer-la completament de nou. Que se'ns permeti, doncs, per començar, de transcriure i resumir la llista de Mn. Jaume Marquès:

(...) El libro de actas capitulares más antiguo que se conserva, comienza en el año 1292 y no indica el lugar de reunión del Cabildo hasta el año 1302. En dicho año las sesiones de los cabildos pascuales tuvieron lugar en el *dormitorio del claustro* y en 1303, en el *dormitorio de la iglesia*; desde 1305 a 1310 se da como lugar de reunión la misma *iglesia*; del año 1312 hay cuatro reuniones congregadas en la *cerca nueva* de la *iglesia*; en 1319 hallamos una reunión del Cabildo en la *bóveda de san Juan, que está dentro de la iglesia*; en 1330, vemos alguna reunión en el palacio episcopal con el obispo Gastón de Moncada; pero en adelante se da como habitual la reunión en la *tesorería, dormitorio* o *sacristía* de la Seo, hasta el punto de que en el libro de obra se consigna la cantidad de cien sueldos anuales satisfechos por el obrero al tesorero «por tener el capítulo en la tesorería». En el año 1395 se inició en el seno del Cabildo una moción encaminada a habilitar para sala del consejo la pieza del antiguo refectorio más próxima a la puerta de san Miguel; pero el proyecto halló mucha oposición y no llegó a realizarse (...); en 1599 se nombró otra comisión con el fin más concreto de adaptar para aula una capilla de los claustros, que era la de los Dolores (...). A 29 de diciembre de 1635 se inauguró la nueva aula con el primer cabildo, y su uso persistió durante 92 años. Pero ya en 1646 se volvió a instar la construcción de otra sala. En 1680 y 1690 vemos en uso la tesorería para cabildos solemnes (...). Sin embargo, sólo en 1705 se pusieron manos a la obra (...)¹⁴⁹²

Aquesta és la llista bàsica de tots els llocs fins llavors coneguts, i textualment contrastats, on es té notícia que s'hi dugueren a terme reunions capitulars. Pel que fa al període delimitat pel nostre interès (les dades relatives a moments en què les estructures d'època romànica continuaven en ús, encara que fos parcialment), hem pogut, en efecte, resseguir totes aquestes localitzacions en la documentació citada per Marquès. Són llocs que estan perfectament situats: el dormitori

¹⁴⁹² Marquès 1963b, 142-145. Reprodueix, de manera gairebé exacta, el contingut de l'entrada «Aula Capitular» que podem llegir a ACG, RA I, 104r

(*infra*), la sagristia,¹⁴⁹³ la tresoreria, la capella del palau episcopal. Quant a la “volta de sant Joan”, que ha creat força confusió entre els investigadors, la podem identificar definitivament amb la capella dels Quatre Evangelistes, la inferior de les tres que es troben darrera l’actual capella del sepulcre comtal, i que avui fa de sagristia de la seu; el nom li provenia sens dubte de la capella immediata, que fins fa poc estava dedicada als sants Joan Baptista i Joan Evangelista.¹⁴⁹⁴ Hi hagué encara altres llocs variats de reunió capitular que hem detectat al llarg de la nostra recerca: recordem el parlament reial de l’any 1472 (*supra*), que pot ser testimoni d’un ús esporàdic com a sala de reunió; la que l’any 1313 va tenir lloc davant l’altar de sant Domènec (*intus dictam ecclesiam ante altare beati Dominici more solito congregati*);¹⁴⁹⁵ o la que l’any 1347 (i altres anys) es convocà les escoles o la “casa on s’ensenyava teologia” (*in quadam domo juxta Clastrum ecclesie memorate ubi legi consuevit sacra Theologia*).¹⁴⁹⁶ Amb aquestes referències, s’entén bé per què a Marquès no li calia gens cercar una ubicació per a la sala capitular medieval: era ben clar que la seva existència no quedava justificada, de cap manera, per l’ús, ni tan sols esporàdic. Però una lectura més atenta d’una bona colla de documents coneguts fins ara en graus diversos ens permet individuar un local específic esmentat amb el nom de “capítol”, a vegades subtilment, altres de manera al nostre entendre més rotunda.

La primera possible referència a una sala capitular, si la nostra lectura és correcta, de fet és ben antiga: es troba ni més ni menys que en la publicació sacramental del testament de la comtessa Ermessenda (1058). Observem el que diuen les clàusules finals.

(...) Postmodum hec ultima voluntas domnae Ermessindis comitissae, de his, scilicet, rebus que supranotate sunt, patuit publice Il nonas marcii in capitulo Sanctae Mariae lerunde coram posito domno Berengario, lerundensium episcopo, et Petro Gaucberti presbitero (...) Postea, egresso a capitulo prefato episcopo una cum clericis, nos Guilielmus Guifredi et Guilielmus Amato, prefatae manumissores domne Ermessindis comitissae, iuravimus super altare Sancte Anastasiae, vidente episcopo, quia que

¹⁴⁹³ El mot *cercha* equivaldria a “sagristia”, segons testimonien les recerques de Mn. Josep M. Marquès (comunicació personal, 04/02/2003).

¹⁴⁹⁴ 1506, 3, 17: reunió capitular a la volta de sant Joan o capella dels Evangelistes. ACG, AC 6, 142r: (...) fuit convocatum Capitulum in volta Sancti Johannis sive que dicitur capella evangelistarum (...). Aquesta aclaridora referència correspon, alhora, a la darrera reunió capitular que tenim documentada en aquest lloc. L’altar dels Evangelistes es documenta des de la primera visita pastoral conservada (1369: ADG, VP 143, 13r); hi ha constància de la fundació del primer benefici l’any 1362 (ACG, RA I, 151r), i la seqüència de les visites fa inequívoca la seva localització. En el mateix espai també hi havia altres altars, com el dels sants Bartomeu i Nicolau, el qual, pel que es dedueix de les visites pastorals, fou traslladat allí entre 1369 i 1373 (ADG, VP 143, 105v). Malgrat tot, com veiem, a efectes de reunió de capítol l’espai continuava designant-se “volta de sant Joan” almenys fins a inicis del segle XVI. També podria tractar-se de la volta superior, el segon pis d’aquest cos d’edifici, tot i que és possible que aquest espai tingués més aviat relació amb la capella del palau episcopal: Marquès/Marquès 1960, 272-274, aps. VIII-XV. L’espai ja l’havia identificat, encara que sense cap justificació explícita, pel Dr. Morera en l’article citat (Morera 1962, 27).

¹⁴⁹⁵ 1313, 5, 1: el bisbe Guillem de Vilamarí i el capítol de la Seu estableixen ordenacions sobre el ferial de la mateixa seu de Girona. ADG, RC, doc. 84.

¹⁴⁹⁶ 1347, 4, 9: el bisbe Arnau de Montrodon i el capítol concedeixen a l’obra del cap de la seu tots els rèdits dels beneficis vacants per un cert temps. ADG, N 19, 66r-68

superius scripta sunt universa vera sunt, et videntibus multis tam clericis quam etiam et laicis (...).¹⁴⁹⁷

Les indicacions del document permeten entendre que es va tractar d'un acte revestit de certa solemnitat: lectura dins el capítol seguida del trasllat a la capella de santa Anastàsia, lloc on havien de jurar els testimonis per tal que l'adveració sacramental tingués validesa. La nostra lectura proposa interpretar *capitulum* com una referència topològica. És cert que l'expressió «*patuit publice (...) in capitulo*» pot significar simplement que la lectura es fa davant la corporació capitular, independentment d'allí on s'hagués reunit; tanmateix, el fet que el bisbe surti del capítol amb els clergues, que també en surten (*egressus a capitulo prefato episcopo una cum clericis*), sembla indicar més aviat que se surt de dins d'un lloc físic, més que no pas que es dissol formalment la reunió. És possible, doncs, que aquesta sigui la primera referència d'un edifici construït aproximadament uns 30 anys abans (a partir de 1019).

Existeixen dues dades més del mateix tipus. La primera, més dubtosa, es refereix a una petició que fa Berenguer Renard de Quermançó al capítol l'any 1072:

(...) Berengarius Rainardi de Guermenzone venit in capitulum Sancte Marie sedis Gerundensis die sancto Pentecosthen et rogavit dominum Berengarium episcopum et canonicos eiusdem sedis ut filium suum clericum nomine Dalmatium colligerent in suum collegium (...).¹⁴⁹⁸

El noble "va al capítol" (verb de ressons més físics que, per exemple, "estar present" o "ser admès", tot i que això és molt difícil de determinar) i allí fa la sol·licitud "al bisbe i als canonges". La segona dada procedeix d'una altra adveració sacramental ja de l'any 1117, la del testament del prevere Ramon:

(...) Insuper vidimus publicari et legi iamdudum testamentum in capitulo Gerunde infra primos VI menses post obitum predicti testatoris (...).¹⁴⁹⁹

En aquest cas encara més, l'escueta referència *in capitulo* fa pensar més en un lloc que no pas en una reunió de clergues, la qual, en molts casos, s'especifica que ha estat convocada o va acompanyada d'aclariments semblants.

Una important sèrie de dades també es refereixen al capítol de la seu de manera inequívoca com a un lloc físic. Són els textos que el caracteritzen com a lloc de sepultura comuna dels bisbes, una funció que comentarem poc més endavant (*infra*). Ara ens cal destacar que el primer document en què un bisbe assenyalava el capítol com el lloc on vol ser enterrat, el

¹⁴⁹⁷ 1058, 3, 6: sacramental del testament de la comtessa Ermessenda. PACB II, doc. 518, 943 i ss. Atenció: un *lapsus* (no pot ser altra cosa) fa que la regesta parli del testament de la "vescomtessa" Ermessenda (Ermessenda de Cabrera, que apareix en documents contemporanis).

¹⁴⁹⁸ 1072, 6, 1: Pacte o conveni on Berenguer Renard de Quermançó dona a la canongia de la seu de Girona un mas òptim, el que triï el prebost, rebent a canvi l'acceptació de son fill, el clergue Dalmau, a la institució col·legiada, a més d'altres coses. CCBG 140, 265-266.

¹⁴⁹⁹ 1117, 12, 18: sacramental del testament del prevere Ramon. ACG, pergamins ss. IX-XII, doc. 172.

testament de Pere de Castellnou (1278), revesteix també un valor clau per a la identificació de l'espai.

(...) Elegimus sepulturam nostram in Capitulo Sedis Gerundensis (...) Unum altare construatur et fiat in capitulo Sedis Gerunde in honore et nomine beate Marie Macdalene et instituimus ibidem duos sacerdotes qui interfuerint diuinis officiis diurnis pariter et nocturnis per oris per nos oblitis emendandis et celebrent missas (...)¹⁵⁰⁰

Com es veu, aquest bisbe, en el seu testament, fundà dins l'estança anomenada capítol un altar dedicat a Santa Maria Magdalena i el dotà amb dos beneficis. Aquesta constatació té un valor excepcional, per tal com, associada a la projecció en planta de les estructures descrites, permet assegurar que la capella gòtica de Santa Magdalena ocupava el lloc físic de l'antiga sala capitular (*supra*), i perpetuava així l'emplaçament de l'antic altar. Això succeïa segurament també, exactament o de manera aproximada, amb altres altars de la catedral gòtica en relació a les estructures romàniques: Sant Andreu, Sant Joan, Santa Anastàsia (vegeu l'apartat dedicat al transsepte, *supra*). A les dades textuais, doncs, s'hi afegixen ara les físiques.

Una mica més endavant en el temps, ens trobem amb diverses dades interessantíssimes que vénen a confirmar, ens sembla que ja sense cap dubte, que a la catedral hi havia un lloc denominat "capítol" i que aquest havia de servir, encara que fos des del punt de vista teòric, per a hostatjar-hi les reunions de la corporació dels canonges. En primer lloc, un bell document copiat al cartoral de Rúbriques Vermelles de l'ADG i datat l'any 1313 reflecteix tensions entre el bisbe i el capítol relacionades, entre altres coses, amb el lloc on es podia o no convocar formalment els canonges:

(...) dicto domino episcopo asserente quod poterat capitulum convocare vel in ecclesia vel in palacio pro libito voluntatis, dicto capitulo asserente quod in ecclesia tantum seu in loco vocato capitulum ipsius ecclesie debebat tantum et non alibi capitulum convocari (...)¹⁵⁰¹

La primera part del document, d'on prové aquesta cita, es dedica a il·lustrar la controvèrsia que es desenvolupà en el pontificat del bisbe anterior, Bernat de Vilamarí, i que havia comportat circumstàncies molt difícils en què els canonges havien arribat a témer sortir de la catedral i anar al palau, on corrien el perill de ser capurats per la mainada episcopal.¹⁵⁰² Fos quina fos la realitat de les seves reunions periòdiques, doncs, el capítol, gelós de les seves prerrogatives enfront de les ingerències episcopals, reivindicava l'any 1313 o pocs anys abans la obligatorietat de convocar formalment les reunions al lloc anomenat "capítol" que hi havia a l'església; encara que, en acabat, concedissin que el bisbe els pogués reunir al seu palau (com veiem que succeeix, efectivament, per exemple l'any 1330, *supra*). La notícia, combinada amb l'escassetat de dades

¹⁵⁰⁰ 1278, 12, 18: testament del bisbe Pere de Girona [de Castellnou]. ACG, pergamins s. XIII, sobre 1278-1279 (sense indexar)

¹⁵⁰¹ 1313, 8, 29: El bisbe Guillem de Vilamarí i el capítol de la Seu de Girona fan concòrdia sobre la forma de castigar els capitulars delinqüents i sobre el lloc on es poden convocar les reunions del mateix capítol. ADG, RC, doc. 45 (transcripció de J.M. Marquès). El subratllat és nostre.

¹⁵⁰² La notícia ha estat comentada i contextualitzada recentment per J.M. Marquès (2006, 529).

directes, sembla indicar que abans de 1300 el capítol devia ser el lloc habitual de reunió, que progressivament s'anava combinant amb altres indrets;¹⁵⁰³ una decadència que contrasta amb la seva bona salut litúrgica, com veurem (*infra*, especialment IV.3.3.2.3 i IV.3.3.2.4).

És el mateix que sembla reflectir el text de l'estatut relatiu a les obligacions del porter del capítol, promulgat durant els capítols pasquals de 1321 pel que sembla a conseqüència d'alguns conflictes anteriors en l'acompliment de les obligacions que pertanyien a l'ofici. La feina incloïa unes funcions relatives a la reunió capitular:

(...) ordinamus quod porterius, qui tenetur claudere portam capituli ecclesie gerundensis cum dicitur preciosa, claudat illa propria persona vel de licentia domini episcopi per ydoneum substitutum. Et quod porterius capituli, qui debet esse sempre quando capitulum celebratur et qui ibidem debet stare ad portam donec capitulum finiatur, et qui etiam debet vocare illos quos dominus episcopus et capitulum duxerint evocandos, teneatur venire et veniat et stet in porta personaliter et de licentia Episcopi per ydoneum substitutum (...)¹⁵⁰⁴

És clar que no es parla només de la reunió capitular, sinó d'una cambra que té portes que es poden tancar i que, encara més, rep el nom de *capitulum ecclesie gerundensis*. S'expressa una categoria física. I a més, ben aviat veurem que aquesta *preciosa* resulta ben significativa sota la llum de la nostra interpretació (*infra*).

Colofó i confirmació d'això és la segona notícia de què parlàvem. Es tracta d'una reunió de capítol de l'any 1350 i és la única que hàgim sabut detectar que es convoqui explícitament al capítol de la seu: (...) *generale capitulum celebratur in capitulo jamdicte ecclesie* (...).¹⁵⁰⁵ La reiteració fa indubtable el significat topològic de l'expressió subratllada. Dada escassa, però suficient per assegurar que, almenys un cop, és segur que el capítol va usar-se com a tal, potser com a darrer ús simbòlic abans de l'enderrocament que havia de patir ben aviat.

Per altra banda, notícies litúrgiques del tercer quart del segle XIV ens indiquen que la sala capitular es trobava encara dempeus vers 1360 i ens ajuden a situar-la definitivament a l'àrea claustral i a conèixer-ne alguns detalls. Es tracta de dues referències de les moltes que proveeix la consuetud gironina de 1360.

(...) Si vero aliqua causa impediretur quod non posset fieri processio ad sanctum Felicem, puta quod ecclesia esset interdicta vel tempore pluviosum, dicatur primum in choro tertia sollempniter (...) Postea benedicatur rami in altari sancte Marie (...) Postea fiat processio per claustum et cantetur antiphona «Cum apropinquaret» cum sequentibus, et finita antiphona «Prima autem azimorum», in claustro ante refectorium

¹⁵⁰³ Esquieu (1992, 191) assenyala que tots els exemples que ell documenta de reunions fora de sala capitular en les catedrals per ell estudiades són posteriors a 1250, fet que posa en relació amb la decadència de la reunió quotidiana que havia fet necessària la sala. A Girona el procés podria haver estat semblant, però les funcions funerària i litúrgica semblen per contra sobreviure prou bé la deliberativa.

¹⁵⁰⁴ 1321, 4, 21: obligacions del porter del capítol. ACG, LV, 120r. La redacció continguda uns folis més endavant (1333, 7, 3: obligacions dels oficials de la canònica. ACG, LV 132r) és més ambigua quant a la localització física. Pel que fa al càrrec de porter, existeixen dades anteriors, de 1319, quan els dos oficis de porter major i porter del capítol foren fusionats en un sol benefici (ADG, RC, doc. 46).

¹⁵⁰⁵ 1350, 4, 2: sessió dels capítols pasquals. ADG, LNC I, 145v. El subratllat és nostre.

legatur evangelium in tabulatu superiori claustru infra columnas. Postea incipiatur responsorium «Collegerunt» et cantando intrent Capitulum, et clausis secundis januis capituli subtus crucifixum dicantur ibi versus per clericus ut superius dictum est, et dicatur «Gloria laus» intus ecclesiam per pueros sicut superius dictus est, et idem fiat de responsorio «Ingrediente» ut superius (...) ¹⁵⁰⁶

(...) itur ad Capitulum quod ibi legitur per unum puerum in pulpito lapideo (...) ¹⁵⁰⁷

Topogràficament, les referències contribueixen a situar aquest capítol (aquí sí, més que mai, pura referència topològica) a l'àrea dels claustres. Podem saber també que el capítol tenia dues portes (*secundae januae*) i que hi havia un crucifix (imatge o pintura, no ho sabem) i un ambó o trona de pedra (*pulpitum lapideum*). Encara hi ha altres referències d'aquesta mena, que ens il·lustraran millor sobre la funció funerària de l'espai.

Occupem-nos ara una mica de la comunicació entre capítol i església. La darrera referència transcrita testimonia que hi havia una porta del capítol a l'església o prop de l'església. No podem evitar de pensar en la porta oberta al mur 1109, que comunicava dos espais enllosats de manera semblant i que hom relacionà, versemblantment, amb l'església i el capítol en virtut d'una referència necrològica de mal datar:

(...) III Kal. Octobris Obiit Berengarius de Argelariis huius Sedis presbiter qui Capituli et Ecclesie pavementum lapideo tabulatu persolvit (...) ¹⁵⁰⁸

Les referències textuais fins ara desplegadas ens obliguen a replantejar doncs d'alguna manera les dimensions de la sala capitular i la seva relació amb l'església. En efecte, les segones portes esmentades a la consuetud sembla que permeten l'accés directe entre un i altre espai: la processó del Diumenge de Rams, que en la seva versió ordinària ja comentada utilitza significativament la Galilea (*supra*), exigeix que, a porta tancada, el cant del *Gloria laus* sigui oït des de l'exterior i que després d'un diàleg cantat la porta s'obri per deixar entrar la processó amb el cant *Ingrediente domino*. L'analogia de funció entre la sala capitular i la Galilea en aquesta acció litúrgica concreta invita a pensar en una comunicació directa entre església i capítol, almenys en l'època de redacció de la consuetud (figura 219).

En tot cas, des del punt de vista cronològic queda clar que es podia emprar el capítol sense problemes vora de l'any 1360. Tinguem en compte que l'any 1319 les ordinacions dels oficials de la canònica esmentaven un "porter de l'església" però també, específicament, un "porter del capítol", dues prebendes que aquell mateix any es van refundre. ¹⁵⁰⁹ Tot això, combinat amb la història constructiva de la catedral gòtica, ens permet delimitar amb molta exactitud els límits cronològics de la vida de la sala capitular dels claustres com a estructura

¹⁵⁰⁶ ACG, CASG, 46v-47r (diumenge de Rams –processó alternativa al rès de Tèrcia a sant Feliu).

¹⁵⁰⁷ ACG, CASG, 12v (final de Prima de la fèria II de la setmana I d'Advent –ordinari).

¹⁵⁰⁸ VL XII, 288 (ap. XXVII: *Excerpta ex altero Martirologio Eccl. Gerundensis, adnotato in Codice Martirologii ms. saec. XVI*). Vegeu III.2.6.2.1.

¹⁵⁰⁹ 1319, 5, 5: El bisbe Pere de Rocaberti i el capítol de la seu estableixen que els oficis d'encarregat del refectori, de la cuina, del dormitori i de les portes de la mateixa seu, fins llavors exercits per seglars, siguin beneficis eclesiàstics a conferir a clergues. ADG, RC, doc. 46.

física. Quant al moment inicial, l'entrega de l'estructura als nivells inferiors de la torre de Carlemany, a més de la consideració formal del que resta del parament i de les dues obertures bífores (*supra*), ens porta a situar la construcció de la sala capitular en les primeres fases de la configuració de la clausura canonical, a partir de 1019 i per força abans de 1058, la primera referència documental. Paradoxalment, en el període comprès entre els segles xi i xiii, quan és més probable que el capítol es reunís en aquesta sala assíduament, si no exclusivament, no en tenim notícia estrictament explícita; en tenim, per contra, a partir de finals d'aquesta darrera centúria, moment en què la corporació es reuneix arreu i pel que sembla només esporàdicament al capítol. Quant al moment final, observem que la darrera reunió que hi documentem té lloc el 1350; i la darrera referència escrita és de vers 1360. Recordem que la primera vegada que la corporació capitular manifestava per escrit la intenció d'ampliar l'església cap a l'est, més enllà de la capçalera -cosa que implicava per força la destrucció de la sala que estudiem-, era l'any 1347, precisament (*supra*). Però en realitat coneixem amb precisió el moment en què el capítol va ser retallat i pràcticament destruït: l'any 1367. En aquesta data es construïa la capella de Santa Maria Magdalena, que com hem vist ocupa el lloc on projectem la planta del capítol.¹⁵¹⁰ És a partir d'aquesta data, doncs, que els sepulcres episcopals van ser col·locats en la posició en què, gairebé sis-cents anys després, els havia de trobar Mn. Josep Morera.

El capítol, doncs, era un espai físic de les antigues instal·lacions de la seu, situat entre el claustre i l'església, accessible des de l'un i des de l'altra, que tenia una funció bàsica com a lloc de reunió de la corporació capitular per al debat dels seus afers (un ús indubtablement més antic i essencial que l'anterior).¹⁵¹¹ La documentació i les deduccions desplegades fins ara permeten documentar aquesta funció bàsica amb força, contràriament al que s'havia pensat. Recordem que Mn. Marquès descartava l'ús de la sala com a lloc de reunió dels canonges a causa de la seva absència en la documentació; és, però, l'hora de recordar que Marquès només parlava de dades posteriors a 1292, i que la primera notícia al respecte que recollia era de 1302. Ara, com hem llegit, podem interpretar-ne d'altres que es remunten al segle onzè; i assenyaladament la declaració de 1313 segons la qual la tradició capitular obligaria el bisbe a convocar els canonges al capítol i enlloc més. Certament, la inclusió de tombes episcopals (*infra*) i l'erecció de l'altar de Santa Maria Magdalena el 1278 són fets que probablement testimonien una rarificació en l'ús de l'espai com a indret de reunió, un fenomen que ha estat identificat en altres llocs;¹⁵¹² però en tot cas, al revés del que semblava implicar el discurs tradicional fins avui, sembla lícit de creure que la corporació dels canonges de la catedral de Girona, malgrat que no ho indiqués específicament

¹⁵¹⁰ ACG, LO I, 39r [1367, 6, 8]: (...) Item costa ii dotzenes de cabirons qui foren comprats a obs de la obra ques feu sobre la volta de santa Magdalene a raho de ii s ix per dotzene (...); ACG, LO I, 45v [1367, 7, 17]: Item pague a xiii homes (...) qui foren logats a diversos preus per tirar lescombres qui ere en la seu per la capela de santa macdalene (...). Per Elies Serra i Ràfols, l'expressió "escombres" correspon a l'enderroc necessari de les estructures anteriors per tal de poder construir la capella (Serra 1947, 186); per Marquès, a la neteja de l'enderroc.

¹⁵¹¹ Del caràcter d'aquestes reunions en podem afirmar poc: els primers registres que en posseïm, conservats a l'ADG, comencen amb els capítols pasquals de 1292 i durant molts anys consisteixen només en la signatura de pabordies. És obvi, com demostra la documentació posterior, que es tenien altres reunions ordinàries amb major periodicitat i altres d'extraordinàries quan convenia, i que es devien tractar altres qüestions d'interès per a la corporació i de caire més litúrgic, disciplinar i moral -els estatuts copiats al Llibre Verd en deuen ser exemples, tot i que sense arribar al caràcter conventual de determinades seus reformades (Esquieu 1992, 188).

¹⁵¹² Als regnes de Lleó i de Castella la funció funerària i la construcció d'altars es relaciona amb la pèrdua d'ús de les sales capitulars com a lloc de reunió en benefici de les funcions de capella, lloc funeràri i/o de representació: Carrero 2004a, 94-97; idem 2005, 41-42.

en els documents, es va reunir sistemàticament a la sala de migdia del claustre, que s'anomenava "capítol" precisament per aquest fet, i que ho féu almenys fins a mitjan segle XIV. A partir ja dels inicis del mateix segle documentem que el capítol és convocat repetidament en altres indrets, no sabem si gaire sovintejats fins llavors; però com veurem tot seguit, les fonts, especialment les litúrgiques, indiquen un ús de la sala per a activitats relativament quotidianes fins a, podríem dir, la vigília de la seva desaparició física. Podem suposar que aquesta dimensió corporativa preeminent era també la causa per la qual el capítol, com a sala de prestigi, podia servir ocasionalment per a hostatjar actes de rellevància social o política, com ara la publicació del testament de la comtessa Ermessenda el 1058 (*supra*), ocasions que podien representar la invasió puntual de la galeria contigua del claustre per part dels assistents no membres de ple dret de la comunitat canonical.¹⁵¹³

IV.3.3.2. Altres usos de la sala capitular

IV.3.3.2.1. Sepultura comuna de bisbes

Com anunciàvem fa unes pàgines, hi ha tota una corrua de notícies que no només designen un lloc físic amb el mot "capítol" sinó que li atribueixen una funció clarament funerària, dedicada als bisbes gironins.¹⁵¹⁴ En els testaments respectius, cinc bisbes gironins escullen sepultura al capítol de la seu: Pere de Castellnou (†1278), Bernat de Vilert (†1291), Bernat de Vilamarí (testa 1310, †1312), Gelabert de Cruilles (†1335) i Arnau de Mont-rodon (†1347). Gràcies al testament de Bernat de Vilert, podem entendre que el bisbe Alemany d'Aiguaviva (†1227) també s'hi havia fet sebolir. Esmentat i transcrit ja el testament de Pere de Castellnou, fem un repàs a les altres referències:

(...) Eligo sepulturam in Capitulo Ecclesie sancte Marie Sedis Gerunde. Et iubeo corpus meum tumulari subtus tumbam tumuli bone memorie domini Alamanni condam episcopi Gerundensis (...)¹⁵¹⁵

(...) in capitulo ecclesie Gerundensis ubi consuetum est Pontifices ipsius ecclesie sepeliri (...)¹⁵¹⁶

¹⁵¹³ En aquest sentit val la pena recordar les diverses circumstàncies en què, en diversos indrets, actes que tinguin lloc al capítol han de poder ser presenciats o almenys oïts per membres aliens a la comunitat, circumstancialment aplegats a la galeria claustral contigua. Aviat ho veurem a Girona en context litúrgic, però convé ara citar, per exemple, el cas de la lectura de la carta adreçada a Pere el Venerable, abat de Cluny, pel papa Celestí II el 1143: en aquest cas s'ha interpretat que els conversos ho seguien des de la galeria immediata. Tanmateix, com ja s'ha destacat, aquesta vocació pública puntual, contrària com és a l'habitual secret capitular, difícilment va poder incidir en l'estructura freqüent de façana amb finestres característica de les sales capitulars (Stein-Kecks 2004, 168-163). Pel que fa a les qualitats particulars de la galeria de migdia, Klein 2004b, 123 i ss.

¹⁵¹⁴ La funció, ja sospitada en l'article de Morera (1962), ha estat recentment assenyalada per J. Molina (2007, 756 i 768), així com el fenomen del trasllat de sepultures (769-770), tot seguint les consideracions que havia anat desgranant Jaume Marquès en els seus articles de divulgació al *Diari de Girona*. A banda d'assegurar la funció, com es veu, aquí s'utilitzen també aquestes dades per assegurar la presència física i l'emplaçament de la sala capitular gironina.

¹⁵¹⁵ 1291, 5, 6 (trasllat de 1321, 9, 23): testament del bisbe Bernat de Vilert. ACG, pergamins s. XIII, sobre 1290-1291 (sense indexar).

¹⁵¹⁶ 1310, 3, 25: testament del bisbe Bernat de Vilamarí. ADG, D 1, 92v. Comentat a VL XIII, 195.

(...) in capitulo Sancte Marie Sedis Gerunde ante altare sancte Marie in solo terre, taliter quod tumulus meus non sit altior solo, nisi duobus digitis (...) ¹⁵¹⁷

(...) Et volumus quod corpus meum sepeliretur honorifice in capitulo in tumulo quem nos in eo jam fieri fecimus cum aliis episcopis ecclesie Gerundensis. Et si forte extra diocesis Gerundensem nos mori contigit, volumus quod corpus meum deportetur ad ecclesiam Gerundensem et in dicto capitulo cum aliis episcopis sepeliretur honorifice prout decet. (...) ¹⁵¹⁸

Val la pena sumar aquí les dades que aportà la intervenció “arqueològica” del Dr. Morera anteriorment esmentada. Dins la petita estança retallada de l’ala sud del claustre ell hi detectà sis sarcòfags exempts (en diríem ossaris) (figura 214a); d’aquests, en va atribuir tres als bisbes Arnau de Creixell (†1214), Guillem de Cabanelles (†1245) i Bernat de Vilert (†1291), ¹⁵¹⁹ dos dels quals no teníem relacionats amb el capítol. La lectura atenta de la inscripció que decora un dels restants sarcòfags recuperats per Morera, avui exposat a l’ala est del claustre, permet identificar la *tumba tumuli* d’Alemany d’Aiguaviva. ¹⁵²⁰ Vuit bisbes doncs en total, i encara amb dos sarcòfags per identificar, avui sospesos a la part alta dels murs interiors de la capella de Sant Rafael.

Podem constatar d’entrada una innegable assiduitat dels enterraments episcopals en aquest lloc: quan escullen sepultura, Bernat de Vilamarí i Arnau de Montrodon no fan més que seguir l’exemple dels altres bisbes anteriors a ells que ja s’havien enterrat al capítol. Que avui les seves despulles –o més exactament les seves estàtues jacents- siguin en altres bandes serà objecte de comentari tot seguit. En tot cas l’expressió testamentària del primer, *ubi consuetum est Pontifices ipsius ecclesie sepeliri*, és -i mai millor dit- lapidària en aquest sentit.

Quan va iniciar-se aquest costum? El sepulcre episcopal més antic que Morera localitzà a l’indret era el del bisbe Arnau de Creixell, mort el 1214, mentre que documentalment el bisbe més antic que sabem segur que hi era enterrat és Alemany d’Aiguaviva (†1227), gràcies a la referència de Bernat de Vilert. El primer que ho estipula per escrit, que ho sapiguem, és Pere de Castellnou (†1278). Què hem d’entendre, doncs, quan aquests bisbes anteriors a 1278 escullen sepultura *in cimiterio sedis*? Segons Morera (i també per a Molina) ¹⁵²¹ aquest cementiri de bisbes era el mateix presbiteri fins que es traslladaren els sepulcres al capítol, a causa de la previsió de reconstruir la capçalera; aquesta intenció renovadora, però, no se’ns manifesta en els documents fins catorze anys més tard, l’any 1292 (testament de Guillem Gausfred), i de fet no comença a materialitzar-se fins el 1312. És possible, amb tot, que en algun moment anterior a 1278 els canonges o el bisbe ja haguessin expressat aquesta idea i que, per tant, els sepulcres dels bisbes que hi hauria al presbiteri haguessin estat traslladats *in capitulo* (entre 1245 i 1278, hem de pensar): així entendríem que Pere de Castellnou fos el primer en fer-s’hi enterrar a consciència, i així Bernat de Vilert hauria fet referència a un sepulcre traslladat. Seria la notícia

¹⁵¹⁷ 1335, 6, 6: testament del bisbe Gelabert de Cruilles. VL XIV, 3.

¹⁵¹⁸ 1347, 2, 6: testament d’Arnau de Mont-rodon, Bisbe de Girona. ADG, N 19, 26v-29.

¹⁵¹⁹ Morera 1962, 26.

¹⁵²⁰ Nonó 2000, 105, insc. LXXI.

¹⁵²¹ Molina 2007, 768, esp. nota 112.

indirecta (indirectíssima) més antiga sobre la voluntat del capítol i del bisbe de construir una nova capçalera, remuntable al tercer quart del segle XIII. Però ens sembla que aquesta no és l'opció més probable, perquè l'esment del de Castellnou no deu necessitar tantes explicacions. És fàcil que els bisbes gironins s'haguessin enterrat al capítol durant tot el segle XIII i potser fins i tot des d'abans; recordem que aquesta pràctica s'esmenta com a costum de la seu i que, d'altra banda, un presbiteri *modicum et depressum* com el que es critica al segle XIV no sembla l'escenari més adequat per a l'acumulació d'unes tombes i osseres de les quals, per altra banda, no en tenim cap notícia en relació a l'altar major.

Tanmateix, ens cal confessar el desconeixement complet sobre el lloc de sepultura dels prelats durant els segles XI i XII, incertesa que, de fet, a Girona com en altres llocs, és igualment vàlida quant a les sepultures dels canonges i dels altres clergues catedralicis (IV.7.2.3). Com a testimonis epigràfics de sepultures episcopals altmedievals només disposem de les làpides dels bisbes Serfdedeu († 906), encastada a l'absis romànic de l'església suburbana de Sant Feliu, i Arnulf († 970), trobada fora de context dins el recreixement que a principis del segle XVIII es féu del mur nord del recinte claustral.¹⁵²² Aquesta darrera ha estat interpretada com a pertanyent a un cenotafi;¹⁵²³ el lloc de la troballa, segons el propi Marquès qui la donà a conèixer, sembla indicar una procedència de l'àrea del cos occidental, però no podem estar-ne segurs per tal com la pròpia factura de la làpida és anterior al que coneixem de la dita estructura. El lloc de la troballa posa un problema de difícil resolució. No és ara el moment d'estendre'ns sobre els indrets d'enterrament dels bisbes gironins altmedievals; basti indicar que no seria gens inversemblant, a la llum de la làpida de Serfdedeu i també de les reflexions que s'han publicat al respecte en relació a altres seus, imaginar que els bisbes de Girona pogueren tenir el costum de fer-se sebollir en l'àrea de Sant Feliu, seguint la vella tradició de la *tumulatio ad sanctos*, i que només en una època tardana es decidiren a ocupar estructures de la seu de Santa Maria: la sala capitular primer, les capelles de la catedral a partir del segle XIV i el sòl de l'església no abans de 1600.¹⁵²⁴ No hi ha cap argument que permeti demostrar-ho, però podem imaginar que la refacció del conjunt claustral mitjançant la construcció de les galeries escultrades a les darreries del segle XII (IV.7) pogué representar l'inici d'una funció funerària episcopal per a la nostra sala capitular, que ben aviat, quant als canonges i altres clergues catedralicis, s'estendria al jardí claustral i, més tard, a les galeries. Però això no passa de ser una hipòtesi sobre uns mal coneguts inicis de la funció funerària del capítol.

Per contra, el nostre aplec de dades permet situar amb precisió el període final d'aquest ús funeràri i la localització actual dels últims bisbes que s'hi feren enterrar. El darrer bisbe que va manar de ser enterrat al capítol fou Arnau de Mont-rodon, l'any 1347. La voluntat expressada demostra que aquest enterrament era encara físicament possible en aquesta data. Però el bisbe no hi és avui sebollit, ja que el seu sarcòfag esculpit pot admirar-se a la capella dels Quatre

¹⁵²² Marquès 1968b.

¹⁵²³ EHU 5, 40. La darrera interpretació es deu a considerar que el bisbe-abat fou enterrat a Ripoll, com provaria un pretès epitafi redactat pel bisbe-abat Oliba; en realitat la referència es troba dins un poema sobre la història del monestir sense connotacions funeràries (Junyent 1992, Textos literaris núm. 3, 307-308).

¹⁵²⁴ De fet, en les visions sintètiques sobre els costums funeràris episcopals a la França medieval testimonien el llarg manteniment dels enterraments en zones suburbanes o en instal·lacions religioses diferents de la catedral; els enterraments dins la seu no solen ser anteriors al segle XII, mentre que sebolliments de bisbes o de grans nobles en sales capitulars es podrien ja documentar al segle XI. Comte/Galinie 1994, 62-65.

Sants Màrtirs, al cantó de l'Evangeli. Tanmateix, tot fa pensar que les seves restes hi foren traslladades, probablement entre 1374 i 1384, durant el pontificat del seu nebot i també bisbe Bertran de Mont-rodon, que reposa al mur contrari de la mateixa capella i degué completar-ne el conjunt.¹⁵²⁵ Un procés semblant podríem suposar per als bisbes que anteriorment s'havien disposat, com hem llegit, una sepultura al capítol i que avui es troben també en altres indrets: Bernat de Vilamarí (†1312), avui a la capella de Tots Sants, i Gelabert de Cruilles (†1335), a la capella dels sants Pere i Pau. No és dessassenyat pensar que pogué ser també aquest el cas dels altres bisbes de la primera meitat del segle, fins a la destrucció de l'estança cap a 1367, com veurem; per exemple, degué ser el cas dels prelats Guillem de Vilamarí (†1318) o Pere de Rocabertí (†1324), tots dos avui a la capella de Santa Marta i Sant Bernat, precisament la que es construïa el 1367 (i per tant no era acabada en la data del decés de cap dels dos). El primer havia de reposar prop del seu oncle, en un sumptuós sepulcre amb arcosoli, columnes, capitells i lleons esculpits que els marmessors del prelat encarregaven al mestre Jaume de Faveran quatre anys després de la mort del testador.¹⁵²⁶ És molt significatiu veure que la construcció d'aquesta tomba implicava alçar sobre un arc la del seu germà Bernat, ja existent: prova fefaent que el mausoleu de Guillem s'havia de fer on ja es trobava el de Bernat, és a dir, al capítol. Com ja assenyala Villanueva, en la nova situació els dos parents continuaren junts, paret per paret, l'un a la capella de Tots Sants i l'altre a la de Santa Marta.¹⁵²⁷

De fet, la simple observació du a constatar el trasllat de diverses d'aquestes sepultures; per exemple, són especialment evidents els casos de Bernat de Vilamarí i de Pere de Rocabertí, prelats que a causa del nou encaix en l'arcosoli del mur de la respectiva capella jeuen avui amb la mitra despietadament retallada (figura 220a i b), per bé que el de Rocabertí gaudeixi encara d'una magnífica policromia que s'estengué a l'arcosoli amb profusió de motius heràldics i que degué enllestir-se en el moment de condicionar el nou emplaçament de la tomba. Més encara, una observació molt recent ens du a proposar un signe encara més evident d'aquest trasllat: la presència del que podria ser una doble tomba del bisbe Arnau de Mont-Rodon. Cal que ens expliquem. Al sòl de la capella dels Quatre Màrtirs una llosa molt esborrada permet malgrat tot distingir clarament la part superior de la imatge jacent d'un bisbe, cofat amb mitra i sostenint el bàcul, dins el perfil d'una mena de trifoli (figura 221).¹⁵²⁸ De fet el relleu original no degué ser gaire més pronunciat, factor que n'ha facilitat l'erosió. Tot i que, per tant, la resta de la decoració esculpida de la llosa s'hagi perdut gairebé del tot, en dos dels seus angles són encara visibles uns motius circulars amb decoració polilobulada que contenen un escut al seu interior. En un d'ells és ben observable un escut amb bordura de peces i, al centre del camper, un volum que pot correspondre a un mont floré: podria ben ser el senyal heràldic dels Mont-Rodon, visible en

¹⁵²⁵ Per al complement d'aquesta dada i les dels bisbes següents, vegeu de nou la recent aportació de Molina 2007, 768-770.

¹⁵²⁶ 1322, 9, 25: Preu fet de la tomba del bisbe Guillem de Vilamarí amb el mestre major Jaume de Faveran. Publicat a Fita II, 103, a partir de l'original (ADG, N 1320-1322, 171r): (...) dictus magister faciat tumbam lapideam pro dicto domino Guillelmo quondam; ita quod tumba que modo est ibi domini Bernardi stet super quondam voltam seu archum lapideum pulcrum et aptum; et subtus illam voltam seu archum sit illi tumba et quedam ymago episcopalis lapidea magna jacens simul cum tumba supra duos leones lapideos (...) et quod colume et capitelli qui et que ibi sunt sint ejusdem Magistri completo opere (...).

¹⁵²⁷ VL XIII, 498; també citat a Molina 2007, 769.

¹⁵²⁸ Marquès Planagumà 2007, núm. 348.

tants d'altres indrets de la catedral. Tenint en compte la capella en què es troba la tomba i el fet que no hi hagueren altres prelats del llinatge, no és gens desassenyat de pensar que aquesta llosa és la que hauria cobert, entre 1347 i 1374 aproximadament, les despulles del bisbe Arnau al capítol de la seu. Allí hauria estat acompanyat de tombes episcopals amb escultures luxoses, com la del bisbe Rocabertí o les dels dos Vilamarí, o d'osseres antigues, com les dels primers estadants de l'indret (Creixell, Cabanelles, Aiguaviva, Vilert), però també al costat de tombes al sòl com la de Gelabert de Cruilles (†1335), el seu antecessor, aquella que no havia de ser més alta de dos dits. La definició també escauria perfectament a l'objecte que ara estudiem: una llosa en baix relleu. Cal tenir present que per aquells anys (1333) s'havia concedit als canonges la possibilitat de fer-se lloses al sòl de les galeries claustrals (IV.7.2.3); el de Cruilles s'hi degué acollir potser tenint en compte, com a raó addicional, que als murs de la sala capitular ja hi havia les tombes d'almenys vuit dels seus predecessors. Res d'estrany doncs que Gelabert de Cruilles i, després d'ell, Arnau de Mont-Rodon es fessin enterrar al sòl. En ser enderrocada la sala capitular, hom degué optar per traslladar la llosa d'aquest darrer, a més de les despulles, a la capella que condicionava en aquell temps el nebot Bertran essent canonge i ardiaca, qui pogué emprendre més tard, ja bisbe, una obra escultòrica de major volada. I, de fet, notem que -si és cert el que aquí es proposa- hi ha dues tombes i un sol difunt, de manera que una d'elles ha de ser un cenotafi. Només una exploració física ens permetria saber si el prelat reposa avui en la luxosa tomba policromada del costat de l'Evangelí d'aquella capella o si, per contra, descansa encara sota la humil i gastada llosa del paviment. No fóra l'únic cas de cenotafi episcopal: aparentment també ho és el mausoleu de Guillem Boil (†1532).

Però el que cal assenyalar ara és que més enllà del bisbe Arnau de Mont-Rodon no hem trobat cap més prelat que ordenés en el seu testament d'ésser sebollit a l'antiga sala capitular. Berenguer de Cruilles (†1362) fou enterrat al convent de Framenors de Barcelona, on havia mort;¹⁵²⁹ Ènec de Vallterra fou traslladat a Segorb (1369) i Jaume de Trilla (†1374) tampoc no ha deixat sepultura identificable a la catedral; per contra, Bertran de Mont-rodon (†1384) sabem que condicionà les sepultures pròpia i de l'oncle a la capella esmentada, i Berenguer d'Anglesola (†1408) jeu al magnífic sepulcre de Pere Oller, abans situat al presbiteri.¹⁵³⁰ El capítol caigué doncs en desús com a lloc d'enterrament al tercer quart del segle XIV, cosa que com veurem concorda amb altres notícies que anirem descabdellant.

Les fonts litúrgiques corroboren aquesta identificació tot caracteritzant de manera indubtable el capítol de la seu com el lloc on hi ha enterrats els bisbes. Són especialment clares en aquest sentit les referències de tipus litúrgic. Un dels bisbes que hi disposà el seu enterrament, Bernat de Vilamarí, ens dona testimoni d'una pràctica, l'absolta del difunt, que tenia lloc el dia de l'aniversari del decés del bisbe i que per tant devia dur-se a terme amb normalitat al capítol, com es devia fer també damunt altres túmuls d'eclesiàstics que reguessin semblantment la celebració de l'aniversari del propi traspàs:¹⁵³¹

¹⁵²⁹ VL XIV, 17.

¹⁵³⁰ Per a l'atribució definitiva, vegeu Valero 2004.

¹⁵³¹ Sureda en premsa.

Et eligimus sepulturam in Capitulo Ecclesie Gerundensis ubi consuetum est pontifices ipsius ecclesie sepeliri (...) teneatur exire supra tumulum meum et ibi absolutionem facere (...) ¹⁵³²

Però a més d'aquestes commemoracions de caràcter individual, conservem notícies de la memòria funeral comunitària dels bisbes enterrats a la seu. Aquestes, un cop més, són contingudes al *rituale* de la catedral que es conserva a la Biblioteca Universitària de Barcelona, amb rúbriques de gran valor topogràfic que ajuden a datar el manuscrit com a mínim a mitjan segle XIV. En aquest sentit, la topografia s'uneix a l'eucologia tot deixant clar que durant l'absoluta general dels difunts, dins del circuit que recorria la seu i els seus cementiris (IV.7.2.3), es pregava al capítol i a les seves immediacions per les ànimes dels bisbes difunts:

(...) Quando fit absolutio generalis. In capitulo primo.¹⁵³³ (...) Oratio «Deus qui inter ceteros apostolicos sacerdotes famulos tuos episcopos censeris fecisti, presta quesumus ut quorum vicem ad horam gerebant in terris eorum quoque perpetuo consorcio letentur in celis». Isto in claustro cum versus «In memoria eterna»¹⁵³⁴ (...). Alia pro sacrista «Inclina domine aurem tuam ad preces nostras quibus misericordiam tuam supplices deprecamur ut animam famuli tui quam¹⁵³⁵ de hoc seculo migrare jussisti in pacis ac lucis regione constituas et sanctorum tuorum jubeas esse consortem.¹⁵³⁶ Absolve quesumus domine animas famulorum tuorum episcoporum et animam famuli tui ab omni vinculo delictorum ut in resurrectionis gloria inter sanctos et electos tuos resuscitati respirent. Per Christum dominum». Cum exeunt de capitulo (...) Juxta ianuam ecclesie¹⁵³⁷ «Presta domine quesumus ut anime famulorum tuorum episcoporum quos in hoc seculo commorantes sacris muneribus decorasti in celesti sede gloriosa semper exultent. Absolve quesumus domine animas famulorum tuorum episcoporum». (...) ¹⁵³⁸

L'ús funerari del capítol com a sepultura comuna de bisbes, tot i no ser originari sinó sobrevingut (en tot cas, pel que sabem, no testimoniat fins a inicis del segle XIII) (*supra*), és ben característic de les sales capitulars especialment en contextos catedralicis.¹⁵³⁹ Això caracteritza plenament el capítol com un lloc d'enterrament de personatges rellevants en l'imaginari de la seu, els bisbes, fet que tindria una correspondència en determinats usos litúrgics de l'estança. I sobretot convé no oblidar, com veurem tot seguit, que una de les cerimònies bàsiques que tenien lloc a la sala capitular era la lectura de l'obituari, és a dir, la commemoració dels difunts de la comunitat (*infra*, IV.3.3.2.3).

¹⁵³² 1310, 3, 25: testament del bisbe Bernat de Vilamarí. ADG, D 1, 92v.

¹⁵³³ Sobrelíneat, en cursiva, des de «Quando». La posició afegida d'aquesta rúbrica inicial provocà inicialment dificultats d'identificació (Sureta 2001, 300-301), però la posició del text, després de les oracions al terme de les commemoracions d'un sol difunt, i sobretot les indicacions topogràfiques, no deixen lloc per al dubte al nostre entendre.

¹⁵³⁴ Al marge des d'«Isto».

¹⁵³⁵ Les quatre paraules anteriors tenen sobrelíneada la flexió de plural.

¹⁵³⁶ Flexió de plural sobrelíneada.

¹⁵³⁷ Ratllat i corregit al marge: «capituli juxta ecclesiam».

¹⁵³⁸ BU, REG, 163v-164v.

¹⁵³⁹ En termes generals Español 2003, 25. Queda ben definit per a les catedrals castellanes, gallegues i lleoneses a partir el segle XIII a Carrero 2004a, 94-97.

IV.3.3.2.2. Estació litúrgica

La sala capitular és també, segons la consuetudina de la seu, *statio* de totes les processons que passen pel claustre, ordinàries o extraordinàries (*infra*, IV.7.2.2). Cal notar com la sala capitular esdevé una *statio* obligada, de fet la única que se cita en la descripció de la processó que es feia cada diumenge després de Tèrcia i abans de la missa, però també en moltes altres ocasions:

(...) et fit stacio in Capitulo (...) ¹⁵⁴⁰

(...) per claustum (...) fit processio (...) Postea «Gloria in altissimis» cum verbeta in Capitulo (...) ¹⁵⁴¹

(...) in processione claustru ut in die natalis domini (...) In Capitulo (...) ¹⁵⁴²

(...) In processione responsoria «Post passionem suam», «Omnis pulcritudo», «Non relinquam vos», «Viri galilei» cum verbeta in eadem quippe et dicitur in capitulo (...) ¹⁵⁴³

(...) Et cantor medius cum ferula in manu stans in medio primi claustru incipit alta voce «Alleluia confitemini domino» et cantatur ab omnibus et reiteratur ab omnibus aliori modo quam primo; et non fit aliqua stacio in claustro sed immediate incipit cantor antiphona «Christus resurgens» et dicitur versus «Dicant nunc» ante imaginem crucifixi [text ratllat anterior que contenia el mot "Capitulum"] (...) ¹⁵⁴⁴

De fet ja hem documentat que hi començava la processó de l'absolta general. Desconeixem si s'hi entrava sempre per a resar-hi o cantar-hi els textos preceptius; almenys s'hi accedia segur en els exemples abans citats, sens dubte els dies de festa, potser no en els diumenges ordinaris; podia ser que la processó només s'aturés davant de l'estructura. Més endavant veurem que en efecte es poden fer altres *stationes* al claustre, però cal destacar que aquesta és la única que inequívocament s'esmenta, fins i tot de manera excloent, com succeeix en la primera processó del diumenge IV de Quaresma. I, més encara, el desenvolupament d'aquestes processons, on la rúbrica *in Capitulo* va seguida ordinàriament de la rúbrica *In introitu*, ens fa plantejar si l'equipament no era usat, de manera recurrent, com a entrada a l'església, en algunes ocasions i potser en totes les processons claustrals dominicals, atesa la comunicació que hi havia d'haver entre la sala i l'església. No oblidem que la processó alternativa del Diumenge de Rams equiparava, en cas de necessitat, el capítol a la galilea, dos espais a més de reconegut ús funerari (figura 219). Així, el capítol sembla adquirir una doble personalitat, com a indret on es realitzen determinades funcions pròpies (reunions, actes litúrgics) però també alhora, més o menys eventualment, com a espai liminar, destinat a la preparació de l'ingrés a l'església, i amb la càrrega funerària corresponent a aquesta situació.

¹⁵⁴⁰ ACG, CASG, 10r (processó dominical -ordinària- després de Tèrcia).

¹⁵⁴¹ ACG, CASG, 25v (processó abans de Tèrcia del dia de Nadal).

¹⁵⁴² ACG, CASG, 30r (processó després de Tèrcia del dia de l'Epifania).

¹⁵⁴³ ACG, CASG, 75r (processó després de Tèrcia del dia de l'Ascensió).

¹⁵⁴⁴ ACG, CASG, 43r (processó després de Prima del diumenge IV de Quaresma). El subratllat és nostre.

IV.3.3.2.3. L' *officium capituli*

Una sala capitular és també un lloc litúrgic; tant és així que, per una banda, les reunions deliberatives solien començar amb una pregària¹⁵⁴⁵ i, per altra banda, la commemoració dels difunts al capítol, alguns dels quals hi eren enterrats, es feia en un context també litúrgic, com veurem ara mateix. I aquesta condició de lloc litúrgic no venia donada només per la presència fins a cert punt anecdòtica d'un altar a partir de 1278 (*supra*), ni per la del crucifix que hi vàiem situat el dia de Rams i que sembla ésser-hi més veterà i pertinent,¹⁵⁴⁶ sinó sobretot per determinades accions litúrgiques que s'hi duïen a terme de manera específica. Perquè el mot *Capitulum* (o, més exactament, *officium capituli*) designa també un ofici propi realitzat en monestirs i catedrals, normalment després de Prima (o interpretable com a conclusió de Prima).¹⁵⁴⁷

Per verificar i conèixer amb cert detall aquesta funció fonamental hem seleccionat una sèrie de referències novament de la consuetudina de 1360, la font litúrgica més antiga que podem emprar. Aquest document inestimable ens permet assegurar que l'ofici de Prima era conclòs al capítol tant els diumenges i festes com les fèries, amb les variacions oportunes:

(...) Et postea ebdomadarius primus incedendo vadunt omnes ad Capitulum, et januis clausis per portarium incipitur per puerum Capitulum ad legendum, primitus kalendarium et alia. Postea festa vel diei crastine pertinencia, et postea «et aliorum plurimorum sanctorum et martirum confessorum ac virginum», et postremo dum ebdomadarius dicit «Preciosa in conspectu domini. Et isti et omnes sancti Dei intercedant pro nobis» et cetera. «Deus in adiutorium meum» ter, «Oremus. Dirigere sanctificare regere et gubernare» et cetera. Et puer dicit «Dompne iube benedicere», et ebdomadarius «Dies et actus» et cetera et puer legit lectio cum «Tu autem». Postea «Adjutorium nostrum in nomine domini», «Laudate dominum omnes gentes, laudate eum omnes populi, quoniam confirmata est super nos» et cetera; «Gloria patri», oratio «Actiones nostras quesumus domine; per Christum dominum nostrum. Amen» «Benedicamus domino» «Deo gratias». Postea legitur anniversarium si sit. Et sacerdos dicit «Anima eius et omnium fidelium defunctorum» et cetera, «Amen». Sequitur Pater noster. Et hoc in fine cuiuslibet hore dici antequam quis recedat a loco vel cathedra. Et postea portarius debet januas capituli aprire. Ad terciam (...) ¹⁵⁴⁸

Postea pulsatur squilla per ebdomadarium misse et ipso precedente itur ad Capitulum quod ibi legitur per unum puerum in pulpito lapideo. Quo finito, dicit «et aliorum

¹⁵⁴⁵ Stein-Kecks 2004, 160. El costum es manté entre els canonges encara avui.

¹⁵⁴⁶ Un crucifix és habitual a les sales capitulars; sabem que la de Cluny en posseïa un, però no un altar pel que sembla. Per altra banda, quan hi ha representacions iconogràfiques a les sales capitulars, és habitual trobar-hi un crucifix o tot un calvari, que invita a identificar la vida comunitària i regular (on toqui) amb el seguiment del Crist. El crucifix també sol assenyalar l'indret on seu el president de la corporació. Stein-Kecks 2004, 166-173.

¹⁵⁴⁷ L'hora de Prima fou instaurada per primer cop a Palestina a les darreries del segle iv, segons narració de Joan Cassià. Vers la meitat del segle viii es formà la segona part de l'hora, o *officium capituli*, el primer testimoni de la qual és precisament la regla canonical de Crodegang de Metz; aquesta conclusió tenia lloc a la sala capitular i incloïa, en el seu origen i sobretot en contextos monàstics, la lectura del martirologi i de l'obituari, la repartició de tasques, la lectura espiritual i la benedicció comuna (DACL XIV-2, cols. 1776-1779; Righetti 1955, 1271-1276).

¹⁵⁴⁸ ACG, CASG, 9r i v (final de l'ofici de Prima del diumenge de la setmana I d'Advent -ordinari). Transcrit en part a Roura 1995.

pluriorum sanctorum martirum confessorum ac virginum». Et ebdomadarius misse dicit «Preciosa in conspectu Domini» «Mors sanctorum eius» (...). Postea legitur anniversarium si quidem erit, quo finito dicitur «Anima eius, aut anime eorum si plura fuerunt, per dei misericordiam sine fine requiescant in pace amen». Pater noster et cetera. Postea, feria II, III et VI per totum adventum et quadragesimam fit ut moris est, et etiam per totum annum in diebus veneris nisi festa vel octabe sollempnes impediunt, absolutio generalis (...).¹⁵⁴⁹

(...) Quo finito in hac die tamen unus de prelatiis vel de canonicis qui sit diachonus constitutus a cantore medio, indutus vestimento diachonali et festivo cum dalmatica et cum cruce in manu qui fertur ad evangelium et duobus pueris cum candelabris et clavigero deferente lanterna cum uno lumine, transiens per chorum ipso precedente cum omni clero subsequente euntibus prelatiis immediate post eum, et sic gradatim veniat ad capitulum legendum. Et hac die non clauduntur janue Capituli, ad hoc ut layci possint audire capitulum et sermones, sed iniciato capitulo per illum diachonum illo verso «Ihesus Christus filius Dei in Betleem juda nascitur», statim ipse silendo et omnes alii humiliter per spacium Pater noster flectant genua sua, quo et quibus erectis legat sic moris est. (...) Et capitulo lecto revertit qui legit capitulum ad exuendum se et ponendam crucem, alii vero clerici in capitulo vel tempore interdicti aut magni frigoris in choro, et sedentibus illis in tapetis atque omnibus silentium facientibus. Diachono vero reverso ad Capitulum vel ad chorum assignet cantor medius (...).¹⁵⁵⁰

Caracteritzem doncs el Capítol de la seu com el lloc on després de Prima es llegia cada dia el Martirologi -la *Pretiosa*, íncipit del responsori manllevat del salm 116 (114-115), 15 que seguia immediatament aquesta lectura-; en aquest moment el porter havia de tancar les portes del capítol.¹⁵⁵¹ Després començava l'ofici capitular pròpiament dit, no gaire diferent a la consuetud gironina de 1360 del que es preveia en el final de Prima anterior a la reforma del Concili Vaticà II. Aquest ofici començava a Girona amb l'invitatori habitual *Deus in adjutorium* tres cops, per invocar la benedicció trinitària sobre les tasques del dia, i continuava amb l'oració *Dirigere*, una lectura breu abans de la qual el lector rebia la benedicció *Dies et actus*, l'invocació *Adjutorium nostrum* -salm 124 (123), 8-, el breu salm 117 (116), l'oració *Actiones nostras*, la conclusió *Benedicamus*, la lectura de l'Obituari, l'oració *Anima eius* i un parenostre. Després es feia absolució general (els dilluns, dimecres i divendres d'Advent i Quaresma i tots els divendres de l'any si no eren festa o altres raons ho impediien).¹⁵⁵² Lògicament, el dia de Nadal la lectura del

¹⁵⁴⁹ ACG, CASG, 12v-13v (final de l'ofici de Prima del dilluns de la setmana I d'Advent -ordinari). Després de *Mors sanctorum eius* segueixen responsoris com el diumenge suara descrit.

¹⁵⁵⁰ ACG, CASG, 21v (final de l'ofici de Prima del dia de Nadal).

¹⁵⁵¹ «(...) portarius qui tenetur claudere portam capituli ecclesie gerundensis cum dicitur preciosa (...)». 1321, 4, 21: obligacions del porter del capítol. ACG, LV, 120r.

¹⁵⁵² Són, a grans trets, els elements bàsics de l'hora (DACL III-1, col. 508; Righetti 1955, 1271-1276), amb alguna dislocació; compareu-ho per exemple amb l'estructura vigent fins a la reforma del Concili Vaticà II continguda al *Liber Usualis Missae et Officii*, Tournai 1934, 224-234, on com es lògic no es contempla la lectura de l'obituari; també hi manca el salm 116 i els parenostres i es fixen les lectures breus; per contra, l'estructura general i determinades oracions i benediccions són les mateixes (per exemple, *Dirigere* o *Dies et actus*). La consuetud de la Seu d'Urgell, de mitjan segle XII, determinava una estructura molt semblant amb gairebé els mateixos components: invitació triple, *kirieleison*, parenostre, oracions acabades amb *Dirigere*, lectura d'Evangelí, lectura de l'obituari, salm 116, versets, oració *Actiones nostras* i *Benedicamus* (MEV, UEUS, 23). És també l'esquema que proposa Lemaitre

Martirologi revestia una solemnitat especial, ja que es tractava de l'anunci del naixement de Jesucrist (la popularment anomenada *calenda*, encara proclamada avui): les portes del capitol eren obertes de bat a bat per tal que tots els assistents poguessin sentir la solemne proclamació per part del diaca, després de la qual (i abans dels altres sants del dia) tothom s'agenollava uns instants, com era costum.

En tot això consistia, doncs, l'ofici capitular diari a la catedral de Girona. L'acció litúrgica és descrita en relació amb els primer diumenge d'advent i la fèria segona immediata, però sens dubte és extrapolable a tots els dies de l'any, ja que la lectura del Martirologi i de l'Obituari eren activitats quotidianes. Cal no oblidar que el mètode de redacció d'una consueteta implica més prolixitat a l'inici del text, corresponent a l'Advent (inici de l'any litúrgic), tot indicant-hi generalitats que més endavant són elidides. Veiem que la Prima i l'ofici capitular tenien lloc diàriament encara vers 1360: això deu ser símptoma d'una certa bona salut de la vida litúrgica comunitària a la catedral, que cal posar en contrast amb la desaparició d'altres pràctiques com la pernocta o l'àpat comú (*infra*).

En correspondència, els manuscrits gironins ens proporcionen dades addicionals sobre la celebració d'aquest ofici. Entre els manuscrits que esmenta la consueteta en diversos dels seus passatges hi figura un *legendarium* i un *capitularium*¹⁵⁵³ que probablement eren emprats en aquest ofici. Conservem tres dels antics martirologis/obituaris de la seu, exemplars del llibre més paradigmàtic de l'*officium capituli*. El més il·lustre dels tres és sens dubte el Martirologi d'Adó (ACG, ms. 3), còpia realitzada a l'escriptori catedralici al segle x pel cabíscol Riquer, amb nombroses anotacions necrològiques (entre elles la del propi copista al foli 58); aquest fou substituït al s. XIII o XIV per una còpia del d'Usuard, que també conservem a la catedral (ACG, ms. 11). També coneixem un obituari conservat avui a la biblioteca de la Universitat de Barcelona (BU, ms. 594),¹⁵⁵⁴ probablement de finals del segle XIII o tombants de 1300, ja que conté prolixes notes necrològiques de personatges d'aquest context cronològic com ara Guillem de Montgrí o Guillem Gausfred. Més enllà d'aquests continguts primordials, si bé el martirologi més antic incorpora simplement als folis finals les cartes de Jaume, Pere i Joan –això sí,

(1989, 119), que contempla específicament una lectura de la regla. En canvi, l'estructura difereix una mica de la que proposà Crodegang de Metz als seus canonges al segle VIII (Esquieu 1992, 187) o de la que s'identifica ordinàriament per al segle IX (Palazzo 1993, 175). Assenyaladament, desapareix al nostre text tota traça de parts de l'ofici més directament lligades a una vida conventual o monàstica, com ara el *capitulum culparum* o la distribució de tasques setmanals; aquesta darrera sabem que es feia al claustre abans de les primeres vespres del diumenge (ACG, CASG, 13v; *infra*).

¹⁵⁵³ ACG, CASG, 90v (primer Diumenge d'agost): «Nota quod antiphonae dominicales et officia et epistole et evangelia et collecte accipiuntur recto modo sicut ordinatum est in homilliis, in officario, in capitulario, in evangelistario et in missali recto modo (...)». Nombrosos llibres anomenats de la mateixa manera es trobaven dispositats a l'altar major o a la tresoreria de la catedral segons les visites pastorals de 1470, 1478 i 1512; a banda dels ja comentats en capítols anteriors (les *Vitae* o els Diàlegs) i d'altres de caràcter literari o teològic, com a llibres litúrgics també hi havia en aquests indrets bibliès (entre elles la de Carles V), consuetes, pontificals, responsorials, evangeliaris, oficians, breviaris, trovers, himnaris, col·lectaris, psaltiris, santorals, oracionals, epistolers, ordinaris i processoners, per exemple, per bé que no s'esmenta cap *capitularium* (Battie 1979, 206-214). Alguns d'aquests volums, a banda dels indicats, han estat objecte d'estudis ben recents, com el responsorial de Matines de la catedral de Girona d'inicis del segle XII identificat per M.S. Gros (Gros Pujol 2004a, 343-363); és possible que un dels *ordinaria* esmentats en aquestes visites correspongués al *Rituale* avui a la UB (BU, REG, ms. 229). Vegeu també Palazzo 1993, 175-179.

¹⁵⁵⁴ Roura 1995; Miquel 1958-1969, I, xviii-xxiii.

encapçalades pel pròleg a les epístoles canòniques atribuït a sant Jeroni-¹⁵⁵⁵ i el conservat a Barcelona només conté el santoral farcit d'òbits, el ms. 11 de la seu compta tant amb una versió de la *institutio canonicorum aquisgranensis* amb 35 capítols com amb un recull de fragments breus dels Evangelis per ser llegits al capítol els diumenges i festes:¹⁵⁵⁶ podria ser aquest el *capitularium*, atès que un llibre amb aquest nom no es troba en els inventaris de les visites pastorals de 1470, 1478 ni 1512? En tot cas, és gairebé segur que aquest volum s'emprava a l'ofici capitular en les mateixes èpoques en què es redactava la consuetat. També cal tenir en compte les *lectiones* i *sermões* que s'esmenten al text i que podien ser diferents de la lectura del Martirologi i d'aquests textos evangèlics. A l'inici de les Completes es preveia igualment, si ho recordem, la lectura d'altres textos edificants.¹⁵⁵⁷ I encara cal no oblidar que a l'arxiu de la seu es conserva la magnífica *Sacrorum Canonum collectio hispana* (ACG, ms. 4), obra de l'escriptori gironí de finals del segle x amb els cànons dels concilis ecumènics i hispans, entre d'altres, que com és sabut incorporen nombroses referències a la disciplina clerical i que també pogueren ser llegides en el marc dels oficis capitulars, per bé que no en tenim cap constància.¹⁵⁵⁸ En tot cas, la combinació d'aquests textos no és pas exclusiva dels usos del Capítol de Girona, ja que la trobem també a Vic i a Urgell.¹⁵⁵⁹

Cal assenyalar, sobretot, que el lloc propi de rés d'aquest ofici era aquesta sala de migdia del claustre que venim d'identificar i no cap altre; que es preveia fer-hi lectures sovintejades és evident des del moment en què hi trobem un *pulpitum lapideum*, igual que al refetor, per raons similars. Es contempla la sola excepció dels dies de gran fred: en aquest cas es podia anar al cor, el lloc que, versemblantment, esdevingué l'escenari definitiu d'aquesta conclusió de l'ofici un cop la sala capitular hagué desaparegut físicament. Val la pena tamber notar que, per regla general, aquesta conclusió de l'hora de Prima es fa privadament, a porta tancada: les portes només s'obren després de la conclusió. Només en ocasions com la lectura de la Calenda de Nadal el fet esdevenia un acte públic que poden presenciar o més aviat sentir

¹⁵⁵⁵ ACG, MA, 131v-136r. És el text encapçalat pels mots «*Non ita ordo est apud graecos*». Segons aquest pròleg, el recull cotenia també almenys la carta de Judes, probablement dins els folis posteriors avui perduts.

¹⁵⁵⁶ ACG, MU, 45r-88v (*institutio*), 89r-98v (evangelis). Compareu la versió gironina amb MGH, *Leges, Concilia* 2, 308-421. Jaime Villanueva (VL XII, 143-144) ja havia destacat la presència de la regla aquisgranesa en els manuscrits gironins, tot i que ell n'identificava dos.

¹⁵⁵⁷ ACG, CASG, 14v: l'esment era d'un *Liber Dialogorum*, unes *Vitae Patrum* i un *obtagium*, expressions que potser designen un mateix llibre per fortuna conservat (BU ms. 487). Vegeu IV.2.2.2.b.

¹⁵⁵⁸ Villanueva (VL XII, 144) parla de la lectura d'uns *Decreta Patrum* contemplada en "una consuetat del siglo xiv", que no deu ser pas la nostra, perquè no hi hem sabut veure aquest esment. Potser es tracta d'una confusió amb les *Vitae Patrum* esmentades a l'hora de Completes, que acabem de comentar; altrament. Si de cas, una referència d'aquest tipus, si hagués existit, podria haver designat la *Collectio canonum*.

¹⁵⁵⁹ Recordem que a Vic, als inventaris de la biblioteca de 957 i 971, s'esmenta una *Vita canonica*, unes *Vitae Patrum* i tres *Channones* (VL VI, 69-71, i ap. XV, 273-274; Junyent 1963, 164-165); com podria passar a Girona, les *Vitae* han estat identificades amb els Diàlegs de Sant Gregori (Gros Pujol 2006a, 33, núm. 18), que hom feia llegir als canonges segons les rúbriques del Pontifical Romà de Vic (ABEV ms. 103, peça núm. 187; Gros Pujol 2007b, 231). També a la biblioteca de la Seu d'Urgell hi hagué aquestes *Vitae*, acompanyades d'una *Vita canonica* probablement aquisgranesa i d'una *Collectio Hispana* semblant a la seu Girona (ss. x-xi) (Adell/Baraut/Riu 1992, 327).

(*audire*) els laics de fora estant, probablement des de la galeria claustral: per això es deixen obertes les portes del capítol.¹⁵⁶⁰

IV.3.3.2.4. El *mandatum*

El capítol gironí era també l'indret propi per a la realització d'una activitat puntual, més exactament de periodicitat anual, però de grandíssima importància: es tracta de la realització del *mandatum*. Aquest acte ritual, el lavatori de peus, incorporava una densa significació recolzada en la tradició bíblica i era realitzat en monestirs i catedrals, preferentment dins els claustres o a les sales capitulars, segons els usos de cada indret i les preferències de cada família monàstica. El *mandatum*, el nom del qual procedeix d'una de les antífones ordinàriament previstes per acompanyar l'acte (*Mandatum novum do vobis*, Jn 13, 34), fou mantingut com a acte litúrgic propi i independent fins que Pius XII l'incorporà a la Missa de la Cena del Dijous Sant, tot recollint una tendència a l'associació de *mandatum* i àpat/celebració eucarística que ja era tradicional en alguns indrets.¹⁵⁶¹

De nou la realització de l'acte a Girona és constatable a través de la inestimable consuetud, en què la cerimònia apareix integrada a la litúrgia del Dijous Sant després de les Completes i seguit per una col·lació fraternal:

(...) dicitur completorium in choro (...) Quo facto, dominus episcopus vel eius locumtenens sit paratus ad faciendum mandatum in domo Capituli. Et claviger vel eius locumtenens deferat ibi lumen magnum in stela et librum, et sint ibi in parietibus capituli tredecim candelae accense. Et aygaderius sit ibi paratus cum urceolis eneis, et concha enea, et aqua calida, et lintheaminibus ad lavandum et tergendum pedes clericorum. Et thesaurarius cum baculo pastorali sit ibi presens ad serviendum episcopo vel statori suo; si ipse episcopus non fecerit officium, sine crossa tamen. Et cantor medius incipiat in pretorio quod est ibi cantando «Cena facta» cum sequentibus antiphonis. Et multitudo clericorum et scolarium qui ibi presens fuerit cantent eas secundum quod ordinatum est

¹⁵⁶⁰ No podem deixar de recordar la lectura del testament de la comtessa Ermessenda, la qual recordem que *patuit publice* (...) *in capitulo Sanctae Mariae lerunde*. Són les úniques notícies d'esdeveniments públics al capítol, testimonis d'aquella hipotètica raó per a l'obertura de façana d'aquest tipus d'estructures.

¹⁵⁶¹ El lavatori de peus es reconeix al Nou Testament com a gest d'amor i d'acolliment a Lc 7, 36-50 i 1Tim 5, 10; el *mandatum* pròpiament dit es fonamenta en Jn 13, 1-20 i és prescrit tant pel cànon tercer del concili XVII de Toledo (694) com més tard pel cànon vintè del concili aquisgranès (817) (DACL X-1, col. 1338; Righetti 1955, 801-802). Se li ha identificat també una significació vinculada al baptisme, amb el mateix sentit de neteja i purificació (Kantorowicz 1956). Es duia a terme tant en monestirs com en catedrals (Meyvaert 1973, 55; Davril 2004, 25; Esquieu 1992, 150-160; Español 2003, 20-21), encara que amb diferències com veurem; a les catedrals probablement s'hi difongué de manera definitiva a partir del segle x, quan quedà inclòs al pontifical romanogermànic (Magnani 2005, 14). Per al lloc de realització, claustre i/o sala capitular, cal rastrear les fonts de cada indret; són possibles les dues localitzacions simultàniament quan es duen a terme dos *mandata*, un per als membres de la comunitat i l'altre per a pobres (*mandatum fratrum*, *mandatum pauperum*) (Klein 2004b, 124). La distribució d'aliment o més sovint de beguda immediatament posterior, que tenia lloc en molts indrets, fa que la connexió amb la Cena esdevingui prou clara. Això succeeix també a les catedrals, com a Girona o també a Vic: els costums de la seu vigatana d'inicis del segle xiii contempnen com, rentats els peus dels canonges al claustre, hom també anava al refector on es llegia el *Testamentum Ihesu Christi* i tothom hi bevia vi, clergues i laics (MEV, LCVE, 267-268); més o menys el mateix es feia a la Seu d'Urgell vers 1150 (MEV, UEUS, 284), amb doble *mandatum* com veurem. Esquieu (1992, 150-160) cita els casos de Magalona (consuetud del segle xi: es renta els peus a uns pobres i se'ls alimenta), Vienne (després del lavatori es beneeix i comparteix pa i vi), Viviers i Lyon (en tots dos llocs la cerimònia té lloc al refector). Per a la inclusió definitiva del lavatori en la Missa de la Cena del Dijous Sant, vegeu el decret general de la Congregació de Ritus *Maximae Redemptionis nostrae mysteria*, del 16 de novembre de 1955.

in officatorio. Officio vero de lavandis pedibus finito et perfecto, dictus cantor incipiat
«Tellus ac etra» et intrent omnis chorum (...) ¹⁵⁶²

A la seu de Girona, doncs, l'*officium de lavandis pedibus* del Dijous Sant tenia lloc en una sala capitular convenientment il·luminada amb tretze candeles, simbolitzant amb seguretat les tretze persones presents al cenacle i, amb tota probabilitat, també els qui els representaven en aquell moment: dotze canonges o clergues més el bisbe o substitut que els havia de rentar els peus, amb aigua que l'aiguader tenia l'obligació d'escalfar. La quantitat de clergues no s'especifica en el text però el número de les espelmes invita a pensar que és com proposem; això s'adiu al caràcter exclusivament sacramental, litúrgic i simbòlic, més que no pas higiènic, de l'acte. Els clergues, evidentment, havien d'estar asseguts. Les poques traces conservades de l'estança, encara modificades per la inclusió de l'arcosoli funerari, no mostren cap traça d'una hipotètica banqueteta perimetral, com sembla que podia ser habitual en altres indrets ¹⁵⁶³ i com convindria en tot cas als usos d'una sala capitular. En canvi, identifiquem un *pretorium* des d'on el cabíscol segon entona les antifones, ¹⁵⁶⁴ que deu ser el *pulpitum lapideum* de les referències anteriorment citades, o bé alguna mena de tarima. Després de passar pel cor, com s'ha comentat en el seu moment, el bisbe revestit amb una dalmàtica llegia el *Testamentum* i hom es desplaçava al refetor on clergues i laics (si n'hi havia) prenién vi abans de continuar les matines i laudes de l'endemà (*supra*).

Aquest és l'únic *mandatum* que les fonts ens permeten de documentar a Girona. No tenim cap constància de la celebració d'un *mandatum pauperum* com els que se celebraven ordinàriament als monestirs; de fet, ni tan sols hem vist aparèixer pobres en aquest *mandatum* anual catedralici, com sí que succeïa puntualment en altres seus. ¹⁵⁶⁵ S'ha proposat la realització d'aquesta cerimònia a la banqueteta exterior de la galeria sud, en relació a la iconografia d'un dels capitells del sector, que comentarem més endavant (*infra*, IV.7.2.5.1). ¹⁵⁶⁶ En tot cas, la referència de la consuetat atesta la realització d'un *mandatum clericorum* a la sala capitular, i cap altra font no ens dóna notícies d'altres cerimònies anàlogues i encara menys amb periodicitat més

¹⁵⁶² ACG, CASG, 51v-52r (Dijous Sant després de Completes).

¹⁵⁶³ La banqueteta s'ha identificat en l'excavació de la petita sala capitular de Viviers, on fonts del segle XIV la denominen *scannum lapideum superius*. Esquieu 1992, 190.

¹⁵⁶⁴ Cal notar que entre les antifones especificades no hi ha *Mandatum novum*, que esperariem de trobar-hi; a Vic i a la Seu, igualment, només s'especifica l'antifona *Cena facta*, seguida en tot cas d'altres (MEV, LCEV, 267; UEUS, 284). Segurament es trobava entre les següents.

¹⁵⁶⁵ Per al *mandatum pauperum* monàstic, Davril 2004, 25; per exemple, a La Daurade de Tolosa sabem que el 1415 i probablement abans es feia el mandat de pobres cada dia, el dels monjos setmanalment i el Dijous Sant es practicaven tots dos actes simultàniament, els monjos a la sala capitular i els pobres al claustre (Horste 1992, 176); igualment es feia a Sant Cugat del Vallès (Lorés 2002, 37); a Cluny, nombrosa documentació permet identificar aquests costums i aquesta periodització ja dins el segle XI (Magnani 2005). Quant a les catedrals, Esquieu (1992, 159-160 i 190) documenta la presència de pobres al *mandatum* del Dijous Sant de Viviers i als dos del Dijous i del Dissabte Sants de Magalona. També hi ha pobres presents a la consuetat de la Seu d'Urgell del segle XII: un *mandatum pauperum* al refetor és seguit per un *mandatum clericorum in capitulo* (MEV, UEUS, 284); en aquest cas també es tracta de canonges reformats. A Vienne i a Lyon la cerimònia només implica clergues, com també a Vic segons la seva consuetat del segle XIII (MEV, LCEV, 267); el processoner de la catedral de Tolosa del Llenguadoc, escrit vers 1200, situa l'acte al claustre sense especificar-ne els destinataris (Gros Pujol 1990, 149-150, esp. peça 103). Enlloc d'aquestes fonts no es parla de *mandata* setmanals o diaris. El costum catedralici, sobretot en contextos no reformats, sembla reduir-se a la commemoració anual i encara, sovint, entre clergues.

¹⁵⁶⁶ Klein 2004b, 138 i 145; Klein 2004c, 144 (tanmateix, la consuetat parla del *mandatum*); Lorés 1991a, 126.

freqüent o vinculades a la caritat (*mandatum pauperum*). Cal no oblidar que en el cas d'un capítol aquisgranenc com el de Girona la pràctica del *mandatum pauperum* no devia estimar-se tan necessària com en el context d'un capítol regular, d'una canònica o de la tradició monàstica. Això, sumat a la condició normalment conservadora de les pràctiques litúrgiques, assenyala el capítol gironí com a indret habitual per a aquesta pràctica, de caràcter comunitari i anual, aparentment desproveïda de la dimensió caritativa que observem en contextos monàstics o canònics reformats, amb la sola salvetat de la possible presència de laics (i no per força pobres) en l'ofrena de vi subsegüent.

IV.3.3.2.5. Conclusió

La documentació d'aquestes funcions del Capítol contribueix a caracteritzar plenament el claustre de la catedral de Girona en el context de la vida religiosa comunitària -monàstica i canonical- a la Catalunya medieval. La identificació de l'indret com a tomba comuna de bisbes, el seu paper d'*stacio* fixa en les processons de la seu i la constància que hi tenien lloc activitats de tal rellevància com l'*officium capituli* i el *mandatum* no només permet assegurar que aquest indret físic existia autònomament, sinó també copsar la seva importància en termes de vida comunitària i litúrgica de la corporació canonical. De ser una estança prescindible i nebulosa, perquè aparentment no es documentaven reunions capitulars que l'empressin, el capítol de la seu gironina se'ns mostra ara com un element essencial de disseny del conjunt canònic en què el bisbe Pere Roger volgué materialitzar el seu ideal de reforma de la vida comuna dels canonges, tot dotant-lo d'una sala que, segons la documentació conservada, no només serví per reunir-se, sinó també -i en els segles tardans sobretot- per reconstruir cada dia la memòria col·lectiva i per exercir cada any la commemoració del sagrament de l'amor de Crist, que s'humilià davant dels deixebles. La funció del capítol apunta aquí doncs a un ideal de vida comunitària que, amb funcions anàlogues però molt més desenvolupades, perdurà d'una manera més estricta en contextos monàstics fins a cert punt comparables, com és ara el cas de Sant Cugat del Vallès. La litúrgia, conservadora, mantenia amb vitalitat aquesta dimensió encara a mitjan segle XIV, quan la pràctica de la vida comuna a la catedral és clar que distava substancialment dels models monàstics; però no amb tanta força que fes la sala imprescindible. En efecte, amb el progrés de la fàbrica gòtica l'estança desaparegué i les funcions es resituaren o, amb el temps, es perderen. La contraposició amb el cas del refector, que era defensat pels canonges el 1395 i mantingué el seu paper com a indret de distribució de les porcions canòniques fins entrat el segle XVI, mostra sens dubte què és el que els canonges consideraven essencial per a la identitat de la corporació en aquests segles ja tardans.

IV.4. EL DORMITORI

La regla canonical d'Aquisgrà, que -cal suposar-ho- era secundada a Girona, determinava teòricament que els canonges havien de dormir plegats en una estança, cadascun dins el seu llit, amb la sola excepció dels malalts i dels més vells, que podien disposar del propi lloc de sojorn.¹⁵⁶⁷ En realitat la concreció de la norma aquisgranesa en els capítols d'arreu de l'Europa carolíngia -i assenyaladament dins mateix del cor de l'imperi- pogué incloure tant dormitoris com cases individuals (preferiblement dins una clausura) o fins i tot les estructures de "casa comuna" que, per exemple, proliferaren a Provença en cronologies similars a la nostra.¹⁵⁶⁸ A Girona la dependència situada a l'est del conjunt claustral s'identifica clarament amb un dormitori, especialment en virtut de la seva transformació en sagristia ja dins el segle XIV; encara que, com ja veurem, cal ponderar les modalitats del seu ús i els seus usuaris (IV.9.4). Malgrat que tal identificació és absolutament clara, les dades gironines ens presenten alternativament un dormitori "nou" i un altre de "vell", tot dibuixant un panorama semblant al que se'ns presentava en relació als campanars de la seu romànica, fet que permet dotar de funció una altra de les dependències claustrals de la seu. L'existència d'aquestes referències, que ja vam presentar el 2004 i que el mateix any fou discutida, mereix un capítol específic que, tot incorporant la descripció física de la nova dependència, ens permetrà proposar una nova interpretació, pensem que més ajustada, de les dades documentals.¹⁵⁶⁹

IV.4.1. Les restes conservades

L'espai que identifiquem inequívocament amb el dormitori correspon a l'avui denominada capella conventual, actual lloc del culte diari de la corporació capitular i reserva de l'Eucaristia de la catedral de Girona (figura 222a). Si tenim en compte, per ara, el seu espai interior, veurem que es tracta d'un recinte gairebé rectangular: desfà el rectangle la paret de migdia, adossada amb una certa complexitat estructural al presbiteri gòtic de la catedral, el qual degué retallar l'extrem meridional de l'edifici preexistent (figura 224a): els murs de la volta apuntada són preexistents a l'actual mur de tanca per migdia, de factura gòtica (figura 222b). Per tant, la llum interior és de 8'80 m (12'40 m comptant el gruix dels murs actuals, cadascun d'aproximadament 1'80 m). La llargada és diferent en cada costat: en planta, obtenim 19'60 m per llevant i 23'60 per ponent, mentre que si considerem la longitud conservada de la cornisa des de la qual arrenca la volta de canó apuntada (figura 222d), obtindrem una llargada màxima per ponent de 27'90 m, amb la qual podem projectar unes hipotètiques dimensions originals de l'estança (figura 224b)

Des del punt de vista físic, l'edifici es conserva força bé, tot i que és evident que l'espai va ser alterat al segle XIV: es tractava d'adaptar el seu límit sud a la nova capçalera gòtica des del punt de vista estructural, i de convertir-lo en sagristia des del punt de vista funcional, fet que ens priva del coneixement exacte del seu límit sud. Els segles posteriors veieren també com el seu espai es fragmentava i s'alterava de manera significativa: la part nord va ser convertida en capella de la Transfixió (o de la Passió, o dels Dolors) el 1410, i en sala capitular el 1635; la part

¹⁵⁶⁷ La versió de Metz (escrita per Crodegang entre 755 i 757) era encara més laxa: permetia simplement excepcions, sense precisar-ne els supòsits. Picard 1994, 17-19.

¹⁵⁶⁸ Hubert 1962; Esquieu 1992, 151-157; vegeu també IV.2.2.1 i IV.9.

¹⁵⁶⁹ Sureda 2004c; Carrero 2004b.

sud feia les funcions de tresoreria des del propi segle XIV (a partir de 1330, segons Marquès); durant l'any 1728 o poc després -quan les noves sales ja eren acabades- s'esdevingué la conversió dels dos espais en sagristia de canonges i de beneficiats respectivament;¹⁵⁷⁰ i finalment, la reforma duta a terme entre 1961 i 1975 la convertí en l'actual capella conventual (I.2.2), només modificada puntualment a mitjan dels anys 90 per col·locar-hi el sagrari. Aquestes darreres adaptacions, que a grans trets deixaren la capella en l'estat en què la veiem avui, van implicar la restauració de l'espai interior i, de nou, l'alteració del nivell de circulació tot rebaixant-lo, així com la instal·lació d'un sistema de calefacció que ha modificat de manera molt seriosa el subsòl.

Malgrat la multiplicitat de funcions que ha tingut l'espai, una observació detallada del parament dels seus murs ens permet entendre que aquestes es van desenvolupar en l'edifici que avui veiem des que aquest es va construir, ocasionalment alterat o subdividit (murs o envans, diferència de nivell dels paviments, etc) per donar cabuda a les diferents activitats que esmentàvem. El parament que predomina en gairebé tota la superfície interior dels murs, en tota la superfície exterior del mur de llevant i en la meitat superior de la de ponent, consisteix en un folre de carreus de mida mitjana, ben desbastats i punxonats, però no atallantats, agrupats en filades d'alçades molt variables, sovint properes als 30 cm. Els murs est i oest, d'1'80 m d'amplada cadascun, incorporen en cada cas tres finestres de punt rodó amb esqueixada interna i doble plec exterior, llevat de la central la paret de ponent, que presenta dos plecs llisos també a l'interior (figura 222e). La porta avui situada al centre del mur de llevant fou oberta durant les reformes dels anys setanta; en canvi, un arcosoli molt ben integrat al centre del mur de ponent, amb dovelles atallantades, pogué potser correspondre a un accés des del claustre. Més endavant haurem de tornar sobre aquestes antigues obertures al parament oest de l'interior de la cambra i a la problemàtica dels accessos. A uns 10 m d'alçada sobre el nivell actual ressegueix l'interior dels murs est i oest de l'edifici una cornisa de gola simple amb una motllura, de 22 cm d'alçada, damunt la qual carrega la coberta de l'edifici. Aquesta consisteix en una volta de canó apuntat que dota l'edifici d'una alçada interior de fins a 13'70 m d'alçada, formada per filades força regulars (uns 25-26 cm llevat de la primera, de 20 cm) de blocs allargassats, amb el filet ben marcat i l'espai central parcialment atallantat, d'aspecte semblant als de l'arcòsoli anteriorment descrit al centre del mur oest. A l'arrencament d'aquesta volta, damunt la cornisa, es detecten uns forats de 10 cm d'alçada separats 1'35 m l'un de l'altre, alineats frontalment amb els del mur oposat, en què molt probablement s'assentaren els xindris de construcció de la coberta (figura 222c).

Les relacions estratigràfiques que mantenen els murs d'aquesta estructura que descrivim amb les construccions veïnes ens permeten establir una seqüència cronològica relativa que més endavant mirarem de cotejar amb la documentació escrita en recerca de fites temporals. El mur de ponent de l'estructura forma angle amb la sala del Tinell, que conté des dels anys vuitanta l'exposició textil del Tresor capitular. Tot observant amb detall aquest angle exterior de les dues estructures, així com el límit est de l'interior del Tinell, ens adonem que el mur sud d'aquest darrer carrega clarament sobre el mur de l'estança que estudiem, que li és anterior (figura 222f).

¹⁵⁷⁰ Marquès DG, 26/09/1983. Per a l'obra de les sagristies barroques, ACG, RA I, 104v, en relació a la sala capitular inaugurada el 1635: «Lo ultim Capítol se ha tingut á 19 mars 1728, y ha fet la servitut 92 anys, y tres mesos».

Per tant, cal situar la construcció d'aquest edifici amb anterioritat a la del Tinell. Crida en tot cas l'atenció el fet que en aquesta cara externa del mur oest de l'estructura el parament de carreus mitjans només apareix a la meitat superior del mur, mentre que a la galeria claustral inferior la paret presenta un parament més antic, reformat moltes vegades com veurem però a grans trets conservat fins a trobar-se amb la volta de quart de canó del porxo. Aquest fet podria indicar que en el moment de reconstruir la gran cambra potser hom ja havia previst la construcció, una mica més tardana, de les galeries o almenys de la seva alçada interna. Però no pot negar-se que el condicionament de la galeria ha de ser posterior a la reconstrucció de l'habitació. D'altra banda, a l'extrem de migdia les relacions físiques també són molt significatives. Per l'exterior, el mur gòtic contigu per l'est a la torre de Carlemany, que carrega damunt la capella de Sant Rafael, és clarament posterior al mur oest de la nostra cambra, el parament del qual es perllonga clarament en direcció sud. Per dins, aquesta impressió es corrobora a nivell del petit cor o altell que queda damunt les capelles gòtiques: en ell es pot veure com el murs de l'estança es perllonguen aparentment cap al sud, i en tot cas que no estan pas imbricats amb el mur que limita la part superior de la girola de la catedral, ornamentat amb un finestral ogival, que se sobreposa clarament tant als murs com a la volta (figura 222b). Tanmateix, l'avaluació d'aquest extrem es fa difícil per tal com en alguns punts es fan evidents algunes adaptacions dels murs laterals a la nova obra gòtica, que emmascaren l'aspecte original de la construcció i les seves relacions amb la construcció de la capçalera. En tot cas, la conservació de la cornisa en una llargada màxima d'uns 28 m (mur de ponent) ens invita a pensar en una llargada original no inferior a aquesta dimensió, fet que, de suposar-li angles rectes, dibuixa una estança que penetraria una mica dins l'espai de l'actual girola (figura 224b).

Però la cambra tal com es veu avui tingué almenys un precedent, que es pot notar avui a cop d'ull mercès a l'observació d'aquest mateix mur de ponent. En efecte, la seva base conserva també interessantíssimes restes d'un parament més antic tant a l'interior com -ho acabem de dir- a l'exterior, que ens ha de donar pistes sobre la configuració de l'edifici en la seva primera fase, és a dir, l'estat corresponent al segle XI com veurem més endavant. Per començar, la cara interna d'aquest mur conserva un sòcol d'1 m d'alçada que recorre tota la seva longitud (des de l'angle amb la part posterior de la capella de Sant Andreu fins al podi del presbiteri actual): aquest sòcol consisteix en set filades de carreus menuts, només desbastats. Només s'interromp en dos punts: a uns vuit metres des del sud, un arc de punt rodó, de dovelles atallantades, marca el que avui és un arcosoli amb un moble de sagristia per a les celebracions ferials, de 1'90 m d'amplada i els mateixos d'alçada conservada (figura 222g); i 1'25 m abans del podi del presbiteri, trobem la part superior d'una obertura avui paredada, de 2 m de llum i coberta amb un arc rebaixat, situable tipològicament en època moderna, que no ultrapassa l'alçada del sòcol antic (figura 222h). Més enllà del podi del presbiteri, malauradament, no podem saber si aquest sòcol persisteix, però les dades que ens escamoteja l'interior de la capella les podem obtenir tot examinant el parament exterior del mateix mur, el que es troba en l'ala de llevant del claustre (figura 223a). Aquest pany de paret, d'un mínim de 22'80 m de llargada total, es troba molt alterat per diverses modificacions: a l'extrem sud, la monumental sepultura de tres dignitats (Berenguer de Palau, †1314; Ramon de Vilarig, †1319; Guillem de Vilarig, †1343); més o menys al centre, un gran esvoranc paredat amb carreus mitjans i desbastats coincideix amb la zona de l'arcosoli; una

mica més al nord, una porta de llinda plana dóna accés a un passadís que comunica el claustre amb el fossat de l'absis per sota la capella, i alhora coincideix amb l'arc paredat que vèiem, a l'interior, prop del podi del presbiteri de la capella;¹⁵⁷¹ finalment, a l'extrem nord, un importantíssim rebaix del gruix del mur (1'20 m), fet mitjançant un arc rampant, conté l'escala d'època moderna que proveeix l'accés est de l'actual Tinell. Malgrat totes aquestes refaccions, en tota la llargada del mur i en tota la seva alçada (6'20 m, la mateixa de la galeria claustral, i precisament de manera més destacada a tocar de l'entrega de la volta de la galeria) es conserven, en diferent quantitat i qualitat, fragments d'un carreuat petit idèntic al del parament interior abans descrit, i idèntic també als del celler, refetor i sala capitular. Més encara, a la zona central de la paret, per damunt de la porta del passadís, es conserva força bé un pany considerable d'aquest parament que incorpora, a més, dues finestres paredades, de mig punt i esqueixada (només se n'observa l'obertura exterior; la doble esqueixada es deixa inferir a partir del gruix del mur). Aquestes finestres se situen a uns 4 m del nivell de circulació del claustre i a 1'90 m l'una de l'altra; mesuren cadascuna 1'55 m d'alçada per 0'76 d'amplada màxima, amb un fons de 60 cm (figura 223b). Sense cap mena de dubte, il·luminaven l'interior de l'edifici que antigament ocupava aquest espai. És notòria la semblança d'aquestes obertures amb les que s'obren al mur de ponent del celler de la Canònica (*supra*): gairebé la mateixa alçada (vora 1'60 m), per bé que uns dos pams més estretes (1'15/1'20 m contra 0'76). Tenint en compte la diferència de cotes entre l'interior de la capella i la galeria claustral (2'50 m de mitjana), per només mig metre aquestes finestres no se'ns manifesten per la part de dins de l'edifici, ja que el sòcol romànic conservat per l'interior, assumida la diferència, arriba només (i com a màxim) a uns 3'50 m per damunt del nivell del claustre.

Les dimensions d'aquest edifici preexistent són difícils d'avaluar. Coneixem bé la situació i la longitud del límit de ponent i, per tant, podem suposar que els límits nord i sud no devien ser gaire diferents dels de l'edifici actual, als extrems del mur conservat. Cal tenir present en tot cas que a l'extrem nord del mur claustral el parament de petit carreu, tot i que l'arc de l'escala del Tinell envaeixi tota la superfície del mur, aconsegueix mantenir alguna filada original a la part més alta, a tocar de la volta de quart de canó de la galeria (figura 223a). La manca de restes sobre una possible continuació del perímetre circular de la torre propera, anomenada Júlia, ens impedeix de conèixer amb precisió el límit nord d'aquesta antiga cambra, tot i que com veurem els documents semblen proposar una immediatesa amb la muralla. Pel sud les restes conservades tant a l'interior com a l'exterior, si hem de fer cas als límits de l'edifici actual, ens autoritzen a pensar en un tancament prou avançat cap a migdia, fins a la llargada total de 28 m que ja hem proposat (figura 224b). Però allò més misteriós és el seu límit de llevant, que no coneixem gairebé gens. El mur est de l'edifici actual, a diferència del seu company occidental, presenta un sòcol interior regularitzat amb la mateixa mena de parament que la resta, per bé que en diversos punts restaurat als anys 70; i per l'exterior només s'observen algunes irregularitats, sota l'escala, identificables amb l'aspecte d'un fonament. No era, doncs, aquest el límit oriental

¹⁵⁷¹ El fet que l'arc es pugui observar des de l'interior, paredat, i que des de l'altra banda, al claustre, l'accés a l'esmentat passadís mostri un marcat descens en l'alçada del sostre immediatament passada la porta, fan suposar que en algun moment el nivell de la capella havia estat situat per damunt d'aquest arc i de fet, per damunt de tot el sòcol interior. Altres dades que desplegarem parlen en favor d'aquesta suposició.

de l'edifici primitiu, que potser cal imaginar més a ponent, tot configurant una cambra primitiva fàcilment més estreta que no pas més ampla respecte de l'edifici actual; però cal admetre que no en tenim cap dada.

En aquest sentit, cal recordar que disposem d'unes dades sorprenents però que per desgràcia no podem aprofitar en tot el seu valor (I.2.2). L'any 1961, durant les obres de refacció de la capella, Jaume Marquès realitzà dues fotografies que mostren un mur amb fonament en el que semblen les excavacions del subsòl de l'estança. Malauradament la fotografia no és suficient per identificar amb exactitud l'indret on se situava l'estructura; tot plegat si es pot intuir una disposició de nord a sud a la zona de la capçalera, que és la que sabem que s'aixecà en aquell moment. No sabem, però, si es trobava més cap a ponent o més cap a llevant. Només es veu clarament que el mur, pel que sembla, aflorava directament sota les lloses del paviment (figura 3). Fóra suggerent de pensar en el límit de llevant de l'estança precedent al dormitori que contemplem actualment, i en això ens hem guiat per a una proposta hipotètica de restitució (figura 224b).

Només ens resta parlar de les dades relatives a l'alçada i als accessos d'aquesta construcció anterior. Quant a l'alçada, només podem refiar-nos de la màxima cota a què es troben les restes del parament romànic per la part del claustre, és a dir, 6'20 m des de la cota de circulació de la galeria. Aquesta és, de fet, l'alçada total del mur fins arribar a la volta de quart de canó que protegeix aquesta ala del claustre; no podem descartar -ni afirmar-, doncs, que l'edifici pogués ser més alt, encara que en tot cas no gaire més. Cap altre indici, ni per dins ni per fora, ens permet inferir solucions per a la coberta; això ho hauran de fer les dades textuais. I quant als accessos, continuem sense tenir-ne gaire dades. Recordem que a l'interior identificàvem dos arcs que, a l'exterior, corresponien respectivament a la porta del passadís que mena al darrera de l'absis gòtic i al fragment de mur refet amb carreus mitjans (figures 222g i h). Aquest darrer accés hipotètic, el que correspon a l'arcosoli interior, tallaria la projecció de més finestres com les que observem al mur exterior dins la galeria; però l'altre accés, la porta del passadís, és clarament d'època moderna. Cal doncs admetre que l'edifici havia de tenir alguna porta oberta al claustre, però que aquesta podia trobar-se, primitivament, tant en un com en altre indret. Si de cas, la presència d'escultura figurada a l'extrem sud de la galeria contigua parla més a favor de la primera possibilitat que no pas de la segona. En qualsevol cas cal imaginar uns graons que permetien salvar el desnivell de fins a 2'50 m que avui hi ha entre el paviment de la capella i el de la galeria claustral contigua. Heike Hansen ha projectat l'arc interior al mur exterior, fet que li propociona una porta molt allargada (1'89 m de llum interior per 4'40 m d'alçada); cinc graons de 22 cm d'alçada i 28 cm de fons cabrien dins l'amplada del mur i serien suficients per salvar un desnivell de més d'un metre, amb la suposició fonamentada que el nivell de circulació interior hauria estat més profund que l'actual.¹⁵⁷² Tot i que la solució no pot ser lluny d'aquí, caldrà revisar la proposta en relació a la ja considerable alçada de la volta apuntada actual.

IV.4.2. Les dades textuais

Per identificar les estructures que venim de comentar farem servir, en primera instància, un seguit de textos a bastament coneguts per la literatura sobre la catedral. Cal que sapiguem

¹⁵⁷² Hansen 2007.

des d'ara, però, que hi ha un altre joc de dades que fan referència, segons entenem, a un dormitori, i que per tant desglossarem

Com ja ha estat publicat diverses vegades,¹⁵⁷³ l'edifici que acabem de descriure s'ha d'identificar amb una antiga possessió comtal que la comtessa Ermessenda i el seu fill Berenguer donaren a la canònica l'any 1020:

<|>n Dei nomine ego Ermesendis, gratia Dei comitissa simul cum prole mea Berengario comite et marchio, donatores sumus Deo et Sancta Maria sedis Gerunda aliquod ex alode nostro quod habemus infra muros predicta ciuitate Gerunda. Donamus namque et concedimus a predicta Sancta Maria propter amorem Dei et eius genitricis uel omnibus sanctis et propter remedium anime nostre siue pro anima Raimundi comitis bone memorie qui requies sit perpetua a Deo concessa, et est iste alodis uidelicet ipsa turre rotunda cum ipsos muros que sunt ex utraque parte in circuito de ipsa turre et cum ipso casale uel curte qui est ante ipsa turre, qui afrontat predictus alodius uel turre cum muribus siue parietibus, de oriente in ipso alode uel pariete de Othone leuita qui fuit de condam Pontione, de meridie cum ipsa ecclesia de Sancta Maria siue in ipso cimiterio de predicta ecclesia, de occiduo affrontat in alode de Sancta Maria ubi Raimundus leuita abitabat, de uero circi affrontat predicto alode cum turre et muros in nostro proprio alode uel in uinea de nos donatores uel de Raimundo qui fuit condam comite, qui aduenit predicta omnia ad me Ermesendis comitissa per donatione de uiro meo Raimundo comite uel per meum decimum, et ad me Berengario per uocem parentorum Quantum istas affrontationes includunt, sic donamus Deo et Sancta Maria totum ab integrum cum exiis et eorum regressis ut ex presenti die et in perpetuum clericis Deo et Sancta Maria habeat potestatem ad possidendum in seruicio Sancte Marie (...) ¹⁵⁷⁴

Queda clar que la donació es fa "a Déu i a santa Maria", però també per tal que "els clergues" ho posseeixin a perpetuïtat en servei de santa Maria. És a dir, la donació es fa a la corporació canonical, a la canònica en sentit administratiu, acabada de constituir o restaurar l'any anterior.

Topològicament, les afrontacions no deixen lloc a dubtes: l'àrea de l'actual capella conventual és l'única on podríem trobar un edifici que afrontés al nord amb una "torre amb els murs que hi ha de part i d'altra del seu perímetre", és a dir amb una torre rodona de la muralla, i alhora al sud amb "l'església de Santa Maria o bé amb el cementiri de l'església". En aquesta cronologia reculada, quan l'església catedral romànica estava encara en construcció, cal que situem el cementiri en l'actual fondalada de l'absis: de fet, aquest cementiri, conegut amb el nom de "carner negre" o "dels negres" (figura 224b), és el més antic que documentem en la història de la catedral, ja que les seves fases més reculades es poden situar a partir del 800 en correspondència directa amb la inclusió de l'àrea dins l'eixample de les muralles (essent, doncs, el primer cementiri intramurs de la ciutat clarament identificat) i probablement també amb

¹⁵⁷³ El document següent fou publicat a VL XIV, 296, per bé que amb algun error d'interpretació, com ara fer aparèixer la torre Gironella en les afrontacions; l'han llegit reiteradament en el mateix sentit Marquès 1963b, 155-156; Canal *et al.* 1996, 14-15; EHU 5,188: 192-193.

¹⁵⁷⁴ 1020, 3, 31: Ermessenda i el seu fill Berenguer donen a la seu part del seu alou dins els murs de la ciutat: una torre rodona amb els seus cort i casal, veïna a l'església i cementiri de Santa Maria. CCBG 80, 184-185.

l'atribució a Santa Maria de funcions catedralícies.¹⁵⁷⁵ L'afrontació parcial, en el document de 1020, amb la mateixa seu podria fer pensar en un contacte físic que no coneixem amb precisió, o bé podria ser entesa com una indicació topogràfica sobre el sector del cementiri amb què s'afrontava. Com també serà interessant de veure en el seu moment i ja s'ha insinuat, observem que a banda i banda de la construcció que donen els comtes hi ha cases habitades per canonges (*leuitae*), cosa que sense cap mena de dubte va fer més fàcil la donació, o en va fer més evident l'oportunitat (*infra*, IV.8.1).

Què n'havien de fer, els canonges, d'aquest edifici donat pels comtes? La opinió reiterada és que en aquest edifici, o més aviat en el que es construí en el seu lloc, s'hi va instal·lar el dormitori dels canonges, i la documentació posterior com veiem no deixa lloc al dubte sobre la denominació; tot i això, consideracions cronològiques que despleguem ens fan pensar si la instal·lació no va servir, d'entrada, com a casa comuna dels clergues catedralicis abans no fossin enllestits els altres equipaments, i siveritablement aquests hi arribaren a residir (*infra*, VI.8 i IV.9).

La certesa que aquest dormitori comú va existir ja la tenia, segles després que deixés d'usar-se com a tal, l'insubstituïble Sulpici Pontich: *Dormitori de la Iglesia era ahont vuy es la Sacristia, y si entrave per lo Claustro*.¹⁵⁷⁶ L'entrada pel claustre correspon a una de les obertures que fa una estona estudiàvem (*supra*).

Anem a resseguir els textos més antics. La primera referència al dormitori de la seu (1045) és tan incontestable com escueta, semblantment a la que feia referència al celler:

Quapropter nos testes iam dicti verum dantes testimonium iuramus in primum per trinum et unum Dominum et super altare sancte Anastasie, cuius domus sita est intus in sede sanctae Mariae, super quod altare has conditiones iurantes tangimus, quia nos vidimus et audivimus quando predictus Adebrandus qui iam obiit iacebat intus in dormitorio sancte Marie sedis Gerunde (...)¹⁵⁷⁷

L'any 1045, doncs, el dormitori de Santa Maria existia i hom hi podia jeure malalt (un indici, potser, de la residència permanent almenys del testador). Dotze anys després (1057), la comtessa Ermessenda, en el seu testament, deixa encara trenta unces per a millorar aquest dormitori amb una coberta de volta, és a dir d'obra:

(...) In primis dimitto domino Deo, et canonicae Sanctae Mariae Sedis Gerundae XXX untias auri de mancosos adalis, ex quibus sit cooperta domus, quae debet esse dormitorium quam ego feci et sit aedificata avulsura (...)¹⁵⁷⁸

¹⁵⁷⁵ Nolla/Sureda 1999, 52-54; EHU 5, 184 i 188.

¹⁵⁷⁶ ACG, RA II, 44r. En la mateixa entrada, Pontich recorda l'existència de l'antic oficial capitular que s'anomenava "dormitorer".

¹⁵⁷⁷ 1045, 8, 24: publicació sacramental del testament del clergue Adebrand. ACG, pergamins ss. IX-XII, d. 47 bis; CDSG, d. 244.

¹⁵⁷⁸ 1057, 9, 25: testament de la comtessa Ermessenda. Batlle 1979, 106-107. Núria de Dalmasas i Antoni José Pitarch llegeixen el darrer mot com *a vulsura*, és a dir, amb volta. Dalmasas/José 1986, 117.

La interpretació més immediata és que aquest dormitori es completà en dues fases: la primera, pagada també per Ermessenda a partir de la donació del seu casal vora muralla el 1020 (*domus... quam ego feci*), hauria consistit en les parets i en una coberta de fusta més o menys precària, suficient, en tot cas, perquè hi anés a morir el clergue Adebrand el 1045; la segona, executada a la mort de la comtessa, volia millorar l'edifici amb una coberta de pedra. Aquesta expressió, *avulsura* o *a vulsura*, segons les lectures ja indicades, és la única referència explícita i contemporània a l'ús de la coberta d'obra o de volta de què disposem en relació a la catedral romànica de Girona.¹⁵⁷⁹ No sabem, de fet, si les restes de mur del segle XI al mur oest de la cambra que suara comentàvem corresponen al primitiu casal comtal o a una reforma més o menys immediata; el seu aspecte, en tot cas, evoca més aviat el de la canònica, a l'altre extrem del pati claustral, fet que permetria potser pensar en una reconstrucció dins el segle XI al condicionament fix del projecte inicial, fet que en el cas del dormitori podria arrencar de la donació testamentària d'Ermessenda, així com les referències de la canònica provenen també de documents de mitjan dels anys seixanta (*supra*).

Que hi havia un dormitori al claustre, per últim, queda definitivament clar en els primers anys del segle XIV. En tenim tres notícies, les dues primeres no tan conegudes com la darrera, per bé que ja publicades per Mn. Jaume Marquès.¹⁵⁸⁰ Quant a aquelles, es tracta del lloc en què es va reunir el capítol per tal de celebrar els capítols pasquals dels anys 1302 (*dominus Episcopus et jamdictum capitulum in dormitorio claustris eiusdem ecclesie more solito congregatum comuni ac frequent*)¹⁵⁸¹ i 1303 (*in dormitorio ejusdem ecclesie*).¹⁵⁸² Dins del ventall d'emplaçaments on el capítol es reunia, com dèiem (*supra*), hi havia també el dormitori del claustre, i segurament, encara que només hàgim sabut trobar aquestes dues notícies, la corporació s'hi va reunir més vegades. L'altra dada ja l'hem citada en altres ocasions: recordem que el Capítol, en determinar l'any 1312 que s'haurà de construir una nova capçalera per a l'església, especifica també que cal convertir l'antic dormitori en sagristia (*in dormitorio veteri fieri sacristia*).¹⁵⁸³ Aquesta darrera notícia, tot tancant el cercle, és la que recollí Pontich per a deixar constància d'on es trobava l'antic dormitori.

Amb això resta suficientment clara la identificació de l'edifici de llevant del claustre amb l'antic dormitori (funció que tingué entre mitjan segle XI i 1312, amb una important reforma pel mig); les restes de paraments més antics, doncs, deuen correspondre a la construcció que l'any 1057 la comtessa Ermessenda maldava per acabar. La resta de la història de l'edifici no és tan fonamental en el nostre discurs, però tanmateix cal glossar-la per poder-nos explicar algunes de les transformacions que va patir. Ja coneixem la transformació en sagristia o tresoreria a partir de 1312 (o vers 1330, com pensava Jaume Marquès en relació amb l'adaptació del límit sud de l'espai a la capçalera gòtica). La fragmentació de l'espai, però, aparegué el 1410, quan Arnau de Colomer, prevere de capítol, fundà un benefici a la capella de la Transfixió, habilitada prèviament

¹⁵⁷⁹ La coberta de pedra que es veu actualment, doncs, no té per què ser la primera que rebé el dormitori de la seu, contràriament al que s'opina a Carrero 2004b, 200.

¹⁵⁸⁰ Marquès 1963b, 143.

¹⁵⁸¹ 302, 5, 30: celebració dels capítols pasquals al dormitori del claustre. ADG, LNC I, 18r.

¹⁵⁸² 1303, 4, 9: ídem, 22r.

¹⁵⁸³ 1312, 4, 29: estatut per a la fàbrica d'una nova capçalera a la catedral de Girona. ACG, LV, 119r; també ADG, LNC I, 50r.

per ell mateix a l'extrem nord de la sala. Aquesta capella tenia una entrada pròpia pel claustre, la que, recordem-ho, era designada a la visita pastoral de 1511 com les *portas superiores ipsorum claustrorum versus orientem videlicet passionis*,¹⁵⁸⁴ havia de ser una de les dues que esmentàvem. Per fi, com sabem, entre 1599 i 1635 la dependència havia quedat convertida en sala capitular, com relata Sulpici Pontich:

A 9 Janer 1599 fol. 127 ret. se feu altre comissio per fer aula en la capella que en los Claustros hi havia nomenada de la Passió, ab intenció de tancar, si era menester, lo pas per la Iglesia (...) A 6 Juliol 1599 fol. 162 ret. se diu, que la escala nova del Claustro per la qual se va devés lo portal de Sant Christofol, es entre lo lloch destinat per la Aula, y la Thezoreria (...) Se mantingué la Aula dividida de la Thezoreria fins á 21 Abril 1634 fol. 47 en que se tractá de comunicarlas obrint porta en la paret mitgera (...) A 29 desembre 1635 fol. 121 ret. se celebrá lo primer Capítol (...)¹⁵⁸⁵

La única estructura que pot correspondre a l'escala de 1599 és l'actual passadís, encara que costi d'imaginar-hi una escala si no és al seu tram final. En tot cas, les notícies disponibles conviden a pensar que el passadís es trobava, com ara, sota les dues estances i no pas ben bé entremig, per tal com el 1634 les dues sales es poden comunicar mitjançant la simple obertura d'una porta a la paret mitgera. La unió de les dues cambres degué significar, com ja suposava Marquès,¹⁵⁸⁶ la regularització del paviment comú a la mateixa cota, que creiem que degué correspondre a grans trets al límit del sòcol actual del mur oest. Això permetia ocultar del tot l'arc del costat del podi, que definitivament hauria donat accés a l'actual passadís, i en tot cas, si encara existia com a accés, eliminar definitivament l'obertura corresponent a l'actual arcosoli i de fet tot accés des del claustre, ja que a partir d'aquell moment les dependències eren accessibles probablement només des de l'església, com ho serien les sagristies que les havien de succeir a partir de 1728.

IV.4.3. Dades sobre un "dormitori nou"

Com hem anunciat abans, una sèrie de dades acuradament inhumades ens parlen d'un "dormitori nou" de la seu, que aparentment cal contraposar al "dormitori vell" que el 1312 era convertit en sagristia. Aquestes dades les publicàvem per primer cop el 2004, tot proposant la identificació de la dita estructura amb el Tinell, sobre l'ala nord del claustre i tot avançant-ne la datació fins mitjan segle XII.¹⁵⁸⁷ Tenim avui elements per corregir aquesta proposta.

El primer document que ens apareix és el testament del canonge Bernat de Galliners, datat el 1153, on es fan deixes expresses per a una "obra del dormitori":

(...) Primum precipio ut corpus meum in cimiterio beate Marie Gerundensis sedis cuius seruus sum sepeliatur, et dimitto pro mea sepultura et at (sic) missas cantandas antequam sepeliar .L. solidos, et dimitto canonice supradicte ecclesie .IIII. marabetinos,

¹⁵⁸⁴ ADG, VP 31 (1511), 45r.

¹⁵⁸⁵ ACG, RA I, 140v. Marquès (1953) n'extreu les seves dades.

¹⁵⁸⁶ Marquès 1953, 285.

¹⁵⁸⁷ Sureda 2004c.

et ad operam dormitorii .V. Et dimitto supradicte canonice meam partem pignoris quod habeo in Camons cum Raimundo de Argelaguers, ut habeat eam et teneat predicta canonica donec redimatur. Et si contigerit redimi meam partem peccunie dimitto ad opus dormitorii. (...) ¹⁵⁸⁸

Com veiem es tracta de deixes diferents per a la mensa canonical en general, i per a l'obra del dormitori en concret. Existeix una segona notícia sobre la construcció d'un dormitori, encara que aquest cop és més difícil d'acotar-la. Com ja ha succeït un altre cop (*supra*), l'obituari catedralic datat a partir de la segona meitat del segle XIII ens ha proporcionat una nova referència:

III Non. Augusti Obiit (...) venerabilis Berengarius Archilevita de Rogationibus qui novum dormitorium construi fecit. ¹⁵⁸⁹

Parem atenció: aquest cop ja no es tracta de la construcció del dormitori, simplement, sinó del "dormitori nou" (o, si es vol, d'un "nou dormitori"). Poden tenir alguna relació les dues darreres dades? A la sèrie de prebendats compilada per Pontich hi apareixen només dos referències a un Berenguer que sigui, explícitament, ardiaca de Ravós (o major, o de Girona); són dels anys 1116 i 1144 respectivament, ¹⁵⁹⁰ i per tant és probable que es tracti de la mateixa persona. Si és així, podem pensar amb versemblança que aquest Berenguer, mort després de 1144, deixà en testament una quantitat per a la construcció d'un nou dormitori; una obra que l'any 1153, quan encara estava en curs, va rebre també les deixes de Bernat de Galliners.

Val a dir que Carrero ha contestat aquesta identificació, no sense solta; ¹⁵⁹¹ però podem encara objectar-hi alguns punts. Si bé és cert que Berenguer és un nom molt habitual a la Catalunya del segle XII, també és cert que el càrrec d'ardiaca major és més susceptible de ser enregistrat en els documents catedralicis relatius a la memòria dels seus clergues, especialment els obituaris. A més, la inclusió en un obituari redactat a finals del segle XIII no impedeix que la notícia procedeixi de segles anteriors; encara avui es fa memòria a la seu, cada dia, de canonges traspassats en època medieval i moderna, enregistrats en un obituari mecanografiat. Per a nosaltres continua essent doncs significatiu que l'únic ardiaca de Ravós expressament esmentat a la Sèrie de Prebendats se situï entre 1116 i 1144, i així sostindrem per ara la nostra proposta d'identificació.

La tercera de les dades és un segle i mig més tardana i reveeteix un indubtable interès:

(...) attenant, que lo hospici que la Sacristía segona ha acostumat tenir fou derruït en temps del gran exercit dels Francesos (...) aquells casals en que ha acostumat esser lo hospici sobredit que son prop lo Portal de la Canonja, y affrontat á Tremontana y Ponent

¹⁵⁸⁸ 1153, 10, 15: testament de Bernat de Galliners, canonge de la seu. CCBG 291, 453.

¹⁵⁸⁹ VL XII, 294-301 (ap. XXVII, *Excerpta ex altero Martirologio Eccl. Gerundensis, adnotato in Codice Martirologii ms. saec. XII*). Per a altres consideracions sobre aquesta font, vegeu l'epígraf dedicat a les dades textuals sobre el transsepte de l'església.

¹⁵⁹⁰ *Berengarius Gerundensis Archidiaconus*. AGG, ESP, 159v i 160r respectivament. A 164v s'esmenta el Berenguer ardiaca major del martirologi abans citat. A 158r hi ha un Berenguer simplement ardiaca (*archilevita*) que apareix en un document de 1085, però ens inclinem per l'opció de més amunt.

¹⁵⁹¹ Carrero 2004b, 203.

en camí públic a Mitg die en la muralla sota lo Dormitori Nou de la Iglesia de Gerona (...)¹⁵⁹²

L'interès, de fet, és doble: el text assegura la localització del "dormitori nou" i explica l'ús de l'adjectiu, en aquesta circumstància, en contraposició a un "dormitori vell". Per a la situació, cal parar atenció a les afrontacions. El camí públic de ponent ha de ser per força el que surt de la portella propera a la torre Cornèlia, ja que la casa es troba prop de la porta de la Canònica;¹⁵⁹³ a més, sabem bé que aquest sector fora muralla estava urbanitzat com a mínim des del darrer terç del segle XII.¹⁵⁹⁴ El més important del document, però, és que hi trobem un dormitori nou que està recolzat a la muralla. Cert que aquesta descripció escau també a l'edifici de l'antic dormitori: però el fet és que se l'ha denominat "dormitori nou". I l'any 1315, és a dir, tres anys després que s'hagi esmentat en una resolució capitular el "dormitori vell" (1312), l'adjectiu "nou" ha de designar per força una altra estructura. L'afrontació de migdia amb la muralla, i alhora la impossibilitat que es faci referència a l'actual capella conventual, ens obliguen a situar aquest dormitori nou de 1315 en l'única dependència disponible del sector: la sala que hi ha damunt la galeria nord del claustre i que avui anomenem "Tinell", on s'exposa una mostra de la col·lecció textil del Tresor capitular.

És l'hora de llegir conjuntament aquestes dades. L'any 2004 vam proposar que totes tres referències designaven la mateixa estructura, el Tinell, fet que situaria la construcció de la galeria nord del claustre a mitjan segle XII (a. 1144-d.1153). Aquesta proposta col·lisionava frontalment amb la datació que es dona a les galeries claustrals segons criteris purament estilístics (1180-1190), i encara considerant que precisament la galeria nord fou la darrera a ser alçada.¹⁵⁹⁵ Ja hem dit que E. Carrero constestà la cronologia de la nostra proposta tot refutant la identificació del tal ardiaca Berenguer, que ell situà a les darreries del segle XIII a partir de la datació de l'obituari transcrit per Villanueva, sense però poder-se recolzar en cap altra dada documental; això el du a proposar que el Tinell fou construït també a les acaballes del segle XIII, ja com a dormitori nou.¹⁵⁹⁶

¹⁵⁹² 1315, 4, 6: Jaspert Folcran, sagristà segon de la seu, dona a Dalmau de Pujals prevere de capítol l'antic hospici de la sagristia segona, destruït fa trenta anys per la invasió francesa i que encara no havia estat refet. ACG, llibres d'arxivacions de la sagristia segona núm. 5, 136-137.

¹⁵⁹³ Un document de 1318 ens situa perfectament aquest carrer que entra al sector de "Palastrina" des de l'altra banda, és a dir des de ponent o des de sota la torre Cornèlia; i també el carrer públic de tramuntana: «Arnau Montrodó Canonge y Paborde (...) estableix y en emphiteusi dona a Bernat Thomas mestre de las Escuelas de la Iglesia de Gerona i a qui ell voldrà perpetuament uns casals que han provingut per defecte de tenedor a dita Pabordia, situats sota de la Torra Cornelia o Corneya de la Muralla de Gerona, que affronta á: Sol ixent en la carrera pública que en alli és entre dit casal y lo Hospici del Abat de Sant Feliu de Gerona, á Mitgdia en dita Torra Corneya, mediant la entrada comuna de dit Casal, y de las casas del rector del Altar de sant Miquel, á Ponent en lo Casal que vuy és de las ditas casas de dit Rector de Sant Miquel, y a Tremontana en carrera pública (...).» ACG, PDes 1, p. 188-9, doc. 92; citat a Batlle 1979, 298-299. Encara un altre document de 6 de juliol de 1332 parla d'un «hospicium quod sacri[sta...] habet iuxta murum subtus dormitorium» prop de la casa del rector de Sant Miquel: ADG, PS doc. 398 (claver 48); editat a Mallorquí 2004, 398, ap. 4.

¹⁵⁹⁴ Es parla d'unes cases que són *subtus* o *iuxta portam canonice* en els documents abans citats de 1169 (ACG, pergamins ss. IX-XII, doc. 358) i de 1171 (idem, doc. 372). EHU 5, 188-189.

¹⁵⁹⁵ Camps 1990; Lorés 1990b, 1991, 1994 i 2002. En relació a la decoració de la porta de la sala capitular de la Daurade i a les obres del claustre de sant Pere de Rodes: Lorés 2002, 121, 129. Sobre la datació del claustre de Sant Pere de Galligants: Lorés 1991, 120 i 123.

¹⁵⁹⁶ Carrero 2004b, 203.

D'entrada, cal distingir entre les dues primeres referències, que parlen, creiem, del dormitori de llevant, i la de 1315, que ho fa inequívocament del Tinell; una distinció refrendada per l'estudi dels propis edificis. Una observació detallada de les estructures del dormitori i del Tinell, especialment del seu contacte a l'angle nord-est del pati claustral, ens ha fet variar la nostra proposta inicial i ens ha donat la clau de la nova interpretació. Com s'ha dit en el seu moment, els paraments d'una i altra estructura són prou diferents i permeten identificar-hi dues obres ben distintes; més encara, l'obra del dormitori vell és clarament anterior a la del Tinell, ja que el mur sud d'aquest darrer recolza contra la paret oest del primer. Si l'estança del dormitori, doncs, és anterior a la galeria claustral i al Tinell, certament que la seva reconstrucció damunt el vell casal comtal podria perfectament haver-se escaigut vers la meitat del segle dotzè, qui sap si en un moment en el qual ja era prevista, per bé que no iniciada, la construcció del conjunt de galeries claustrals, com sembla indicar la part inferior de la façana oest del vell dormitori (*supra*).¹⁵⁹⁷ Però, i el Tinell? Arribats a aquest punt, una anàlisi de l'estructura és necessària.

IV.4.4. El Tinell: estructura, dades documentals i funcions

La sala actualment denominada "Tinell" és l'única que es troba damunt d'una galeria claustral, la qual, per aquesta raó, és al seu torn l'única coberta amb volta de mig punt i no amb quart de canó. Aquesta coberta de l'ala nord del claustre, d'uns 4'75 m d'alçada màxima i 4 m de llum, és unitària, estructuralment i estilística, amb la resta de voltes de quart de canó (no els murs perimetrals, com ja hem vist); es recolza a migdia en les obertures i pilars que obren al pati central, contemporanis per tant d'aquesta volta, i a tramuntana en un mur que presenta la tècnica constructiva típica del primer romànic, clarament diferenciat de les obres que s'hi adossen (figura 226a). Per l'exterior, una simple cornisa perllonga el nivell del ràfec de les galeries veïnes, i damunt d'ella s'alça el mur sud de l'estança, il·luminat per una sèrie de finestres; entre elles, poc més amunt, es poden veure una sèrie d'obertures oblongues, avui paredades, de difícil interpretació, ja que per l'interior corresponen a la volta de l'estança, on no s'observa cap discontinuïtat. L'aspecte d'aquest mur des del claustre és de gran interès: en tot el seu alçat les filades mantenen les mateixes dimensions, tant per sota com per sobre de la cornisa, que són en realitat les de les filades de totes quatre galeries claustrals (alçades de 16, 19'5 o 22 cm).¹⁵⁹⁸ Només hi ha una diferència: el tractament dels blocs, que per sota la cornisa són atallantats (com a la resta de galeries) i per damunt són només carejats o desbastats, no pas atallantats, però sempre amb el mateix mòdul (figura 226c). És també interessant de constatar, als extrems d'aquest mur exterior, a l'alçada de la teulada de les galeries contigües, les restes al mur d'unes probables antigues obertures, la de l'est parcialment paredada i alçada al segle xv com a finestra (figura 226e), i la de l'oest clarament convertida en finestra enreixada; en aquest cantó de ponent, a més, hi ha encara preparada l'entrega d'un mur que mai no va existir i que hauria

¹⁵⁹⁷ Carrero (2004b, 203) vingué a proposar la mateixa interpretació de la dada de 1153 -i en aquest sentit manifestem planerament el nostre acord- però amb uns arguments del tot curiosos: per a aquest autor, Bernat de Galliners es féu enterrar al propi dormitori (?) i sufragà només la coberta de l'espai amb volta apuntada. Això significaria creure que les parets perimetrals del dormitori són les del casal comtal d'Ermessenda de Carcassona, donat el 1020, fet no admissible per l'estudi dels paraments i, encara més, per l'homogeneïtat dels paraments dels murs i de la volta.

¹⁵⁹⁸ Hansen 2007.

carregat damunt l'ala occidental del claustre (figura 226d); tot fa pensar doncs que la construcció de les galeries claustrals pogué haver previst el condicionament de sales al seu damunt, almenys a ponent, o qui sap si de terrasses a les altres bandes, abans que hom no es decidís a cobrir les galeries amb voltes de quart de canó, fet que fóra un testimoni de l'abandonament d'aquest hipotètic projecte.

L'accés a la sala superior queda proveït avui mitjançant dues escales que se situen en sengles rebaixos dels murs als angles nord-oest i nord-est del claustre, respectivament construïdes la primera vers 1542 amb les obres de la nova canònica (*supra*), la segona aparentment l'any 1610.¹⁵⁹⁹ L'estança, en si, té forma trapezoïdal (figura 225a): els seus costats mesuren 31 m (nord), 4'40 m (oest), 30'40 (sud) i 4 m (est), amb una llum perpendicular de 4 m, com la de la galeria inferior. Només el mur nord presenta el parament de macs semblant al del pis inferior, conservat en una alçada de més o menys 1'70 m (unes 8-10 filades) (figura 226g), però -tal com ha demostrat la campanya de documentació planimètrica dirigida per H. Hansen- amb un eix lleugerament esbiaixat respecte del límit inferior, més enretirat especialment a l'extrem oest (figura 226h), fet que ha permès plantejar hipòtesis d'instal·lacions al pis anteriors a la campanya constructiva del claustre de galeries del segle XII.¹⁶⁰⁰ La paret de migdia presenta, en canvi, un carreuat més gran, molt regular segons els mateixos mòduls del claustre, per bé que només carejat i no atallantat; aquest mur sud, que dóna al pati claustral, es troba il·luminat per nou obertures de vora un metre d'amplada i en general equidistants, que pertanyen clarament a la construcció original, com mostra la disposició interior i exterior dels brancals; amb tot, l'arc i les reixes foren reformats amb tota seguretat, potser en la gran reforma dels volts de 1963. Posterior amb tota seguretat, però no tan recent, és l'única obertura de la paret nord, en el seu extrem de ponent, que presenta fins i tot un petit festejador. La paret oest, molt curta, ofereix un aspecte molt reformat i desigual, a la base de la qual es poden identificar fragments de mur semblants a la paret nord; el mur de l'est encara és més irregular en la seva meitat inferior, per bé que en la superior hi apareixen clarament les grans filades de carreus del dormitori vell, on fins i tot s'observa un canvi d'eix retallat dins els mateixos carreus (figura 226f). Com que la cota de circulació del claustre en aquesta ala és variable i s'eleva cap a l'est, situem orientativament el terra de la sala al voltant dels 5'20 m per damunt del sòl de la galeria claustral; a l'extrem oest, per espai d'uns 5 metres pel nord, el paviment s'alça uns 1'30 m per tal de poder-se situar còmodament damunt la porció de volta de quart de canó amb què acaba pel nord l'ala oest del claustre, mentre que a l'extrem est hi ha una escala, una petita tarima de pedra i un arc de factura posterior a la resta de la sala que s'eleva fins poc més de 3 m sobre el sòl de la cambra (figura 225b). En relació amb les finestres que es troben en tots dos extrems (assenyaladament la de l'angle sud-est) es podrien datar els altells, hipotèticament, dins el segle XV o XVI.

Quant a la coberta, aquesta consisteix en una volta apuntada correguda, de dalt a baix, que arrenca amb una sòbria cornisa a 2'70 m del paviment i que ateny una alçada màxima de 5'40 m; la seva tècnica constructiva determina un parament idèntic al dels murs oest i sud, de carreus mitjans, rectangulars, carejats i formant filades regulars (figura 226b). La volta apuntada

¹⁵⁹⁹ «Maig 1610 fol 239 se feu la escala de la llibreria á gastos de la obra, vuy puja á la fabrica de la cera». ACG, RA II, 58r.

¹⁶⁰⁰ Hansen 2007.

és ideal per a la cobertura d'aquesta sala trapezoïdal, ja que l'apropament progressiu dels murs en direcció est només significa que la filada zenital o clau d'aquesta volta ametllada esdevé progressivament més estreta. Encara damunt de la dita sala hi ha un badiu on actualment hi ha part del fons lapidari de la catedral i que va ser molt restaurat als anys 60 i 70, tan bé que no ens deixa saber amb precisió quin fragment dels murs és original; tot i amb això, no es pot descartar la presència d'una terrassa o badiu al damunt de la sala, en la línia d'una solució molt habitual en l'arquitectura medieval catalana i específicament gironina.

D'entrada doncs el que es pot dir és que el Tinell fou construït sens dubte en el marc del mateix projecte que contemplava l'erecció de les galeries del claustre: les pedres foren tallades pels mateixos picapedrers i col·locades pels mateixos manobres, per bé que amb una mica menys de cura pels acabats que a les galeries, com corresponia a una estança d'orientació més pràctica i menys decorativa. No és admissible, per tant, plantejar la seva construcció a les darreries del segle XIII, cent anys després d'haver enllestit la galeria inferior, per més que s'argumenti una previsió inicial delatada per la volta de canó del dit porxo claustral.¹⁶⁰¹

En tot cas, el que és inequívoc és que el 1315 el Tinell era designat com el "dormitori nou" de la seu. La denominació escau perfectament a un període en el qual l'antic dormitori, el de llevant, estava essent transformat en sagristia. Però això, malgrat que afegeixi una dada de consideració, no acaba de resoldre el problema de les funcions d'aquest espai. L'únic que la historiografia n'havia dit és que va ser la biblioteca de la seu des de 1395, any en què els capitulars van decidir de reunir-hi tots els llibres fins llavors dipositats al cor; aquesta asseveració es basa en el text de l'acta capitular corresponent, on davant de la pregunta d'on es podrà instal·lar la nova biblioteca es detalla el següent:

(...) dixerunt quod secundum eorum bonam concieniam non est pro nunc alius melius et utilius attentis attendendis locus intra dictam ecclesiam pro dicta libraria facienda nisi supra claustum versus occidentem, videlicet ubi scole sunt, recipiendo partem domus ipsarum scholarum versus latrinas. Ideo fuit unanimiter (resolutum) quod ibi fiat et libri in eandem reponantur et sint, donec aliter melius appareat locus, interius ecclesiam predictam.¹⁶⁰²

El text podria aparentment oferir una certa dificultat d'identificació en situar l'espai de la nova biblioteca *supra claustum versus occidentem* (i no cap al nord), però el problema queda definitivament resolt gràcies a la visita pastoral de 1512, que descriu la *bibliothecam sedis existentem supra claustro eiusdem sedis versus circum*.¹⁶⁰³ Cal llegir potser en la primera dada

¹⁶⁰¹ Carrero 2004b, 203: «Con seguridad, dicho personaje [Berenguer] debió vivir a finales del siglo XIII, momento en que la panda norte del claustro ya estaba edificada y se elevó sobre la misma un nuevo dormitorio cubierto con bóveda de cañón».

¹⁶⁰² 1395, 3, 18: resolució capitular sobre la necessitat de buscar emplaçament per a una biblioteca. ACG, AC 1, 11r. El text fou publicat, entre d'altres, per Fita II, 107, i assenyaladament Batlle 1979, 172-173, on a més es comenta extensament; la identificació de lloc i funció es pot trobar també a Marquès/Marquès 1960, 266; Marquès 1963a, 10; Marquès 1963b, 153.

¹⁶⁰³ Eduardo Carrero (2004b, 208) situa la biblioteca en un segon pis damunt el refetor del qual no en tenim cap mena de referència (ni física ni documental), tot interpretant literalment l'afrontació *versus occidentem* de 1395. Les descripcions de la biblioteca del segle XV i la situació inequívoca de 1512 aconsellen continuar situant la biblioteca al Tinell malgrat la lassitud en l'afrontació de 1395. Notarem tot seguit que també detectem les escoles a l'àrea del

que el *versus occidentem* designa la porció de sala que es destinà a dipòsit de llibres en un primer moment, encara que poc més d'un segle després la biblioteca ja ocupava tota l'estança: contenia, l'any 1512, vuit escons amb una quinzena de llibres cadascun i dues llibreries també farcides (tant, que una, *sicut vestigium demonstrabat, ceciderat de dicta pariete*).¹⁶⁰⁴

Ningú, però, s'aventurava a proposar cap funció anterior a aquesta; de fet, Lluís Batlle i Prats interpretava les expressions *facienda* i *fiat* com a expressió del fet que en aquell any es va construir -físicament- l'espai de la biblioteca.¹⁶⁰⁵ Podríem admetre que la instal·lació de la biblioteca en aquest espai el dit any hagués comportat alguna mena de reforma estructural, com les dels altells dels extrems est i oest, però difícilment d'altres: ja hem dit que galeria i sala, planta i pis, pertanyen indubtablement a la mateixa campanya constructiva. Per tant, entre el moment de construcció d'aquesta galeria amb el seu pis i l'habilitació (o reforma) de la sala com a biblioteca, es desconeix la funció que tingué el Tinell.

La dada proveïda pel document de 1315 acreditaria en tot cas que en aquest moment la sala era emprada com a dormitori, segurament des de no feia gaire (1312); la dada de 1395 sembla indicar un ús relacionat amb les escoles (*ubi scole sunt*), abans de fer-ne biblioteca. Les dues dades combinades podrien aclarir-nos el destí d'aquell dormitori tot vinculant-lo, potser, als estudiants de l'escola catedralícia, que s'havia ampliat cap al nord amb immobles de part de fora de la muralla. Qui sap, fins i tot, si la sala *juxta Clastrum ecclesie memorate ubi legi consuevit sacra Theologia* on es reunia el Capítol el 1347 no era aquest mateix espai.¹⁶⁰⁶ De fet, la referència de 1395 ens parla de la seva part occidental; podia la meitat oriental de la sala conservar un ús d'escola o de dormitori dels escolars, fins que el 1512 ja hi trobem la biblioteca instal·lada en exclusiva? En aquest sentit, cal dir que les investigacions sobre la situació de les escoles de la seu només situen inequívocament l'edifici de les escoles de part de fora de la muralla el 1514 i el 1528, quan ja són ruïnoses, i abans (1318, 1349, 1448) només fan clara referència a l'hospici del mestre de cant o cabiscol menor, que es troba a l'àrea de la torre Cornèlia.¹⁶⁰⁷ Així, es podria fins i tot pensar en una funció relacionada amb les escoles des dels inicis de l'estructura, a finals del segle XII, potser donant lloc fixe a unes activitats que fins llavors es venien realitzant en indrets diversos de la clausura. Però les dades no són prou fermes per poder-ho proposar amb fermesa; de fet, en molts casos on s'ha resseguit aquesta funció les escoles es constata la dificultat de documentar un edifici concret vinculat a les escoles de

Tinell però en cap cas en un segon pis damunt el refetor, no esmentat mai enlloc. Per cert, cal notar de passada que aquest autor atribueix erròniament als autors de *Redescobrir la seu romànica* (Freixas *et al.* 2000, 43) la suposició (evidentment fora de lloc) que la biblioteca s'instal·là al refetor, cosa que mai no s'ha sostingut ni en aquesta publicació ni, que sapiguem, en cap altra. Fora del cas concret i ben conegut de Girona, per a la casuística de situació de les biblioteques capitulars baixmedievales en diverses catedrals catalanes i hispanes vegeu Batlle 1979, 173-174 i Carrero 2005, 48-50.

¹⁶⁰⁴ ADG, VP 31; Batlle 1979, 179-193.

¹⁶⁰⁵ «Afortunadamente sabemos, de manera que no da lugar a dudas y por tanto la fecha exacta que se dispuso construirla, que fue el 18 de marzo de 1395 (...)» Batlle 1979, 172. Les expressions com *ad librariam faciendam* o *fiat (bibliotheca)* del document original també poden ser interpretades com a adaptació de l'espai preexistent, mitjançant la construcció dels *scanni* (escons) i *postes* (lleixes) destinats a contenir els llibres i que són descrits en la visita pastoral de 1512 (ADG, VP 31); el fragment relatiu a la biblioteca es troba publicat també a Batlle 1979, 179-193.

¹⁶⁰⁶ 1347, 4, 9: el bisbe Arnau de Montrodon i el capítol concedeixen a l'obra del cap de la seu tots els rèdits dels beneficis vacants per un cert temps. ADG, N 19, 66r-68

¹⁶⁰⁷ Vegeu aquests i altres documents recollits a Batlle 1979, 292-297.

manera estable fins a les darreries del segle XIV, llevat del cas de Lió, on per circumstàncies particulars es disposava d'un edifici magnífic (la *manécanterie*, antiga dapiferia o tinell precisament). Cal entendre que en els segles anteriors les escoles, que funcionaven sens dubte, empraven espais diferents que podien ser proveïts per una casa qualsevol de les vinculades al clergat catedralici o fins i tot per altres estructures (cor, claustre), i encara potser amb una mutabilitat assenyalada.¹⁶⁰⁸

En qualsevol dels casos, l'aventura del "dormitori nou" serveix per copsar dues dades d'interès: 1) a mitjan segle XII és útil encara de bastir un nou dormitori comú, de dimensions considerables, a més; 2) quan aquest dormitori, ja esdevingut vell, és convertit en sagristia, cal de seguida habilitar-ne un altre, que potser cal relacionar amb la vida i activitat de les escoles de la seu. A les conclusions ens plantejarem què pot significar aquesta necessitat perenne d'un dormitori en relació amb el pols de la vida comuna a la catedral de Girona entre els segles XI i XIV.

¹⁶⁰⁸ Esquieu 1992, 225; per la funcionalitat docent del cor o del claustre, vegeu el cas d'Ourense, documentat per Carrero (2005, 231) als segles XIII i XV respectivament; per al claustre, també IV.7.2.5.4.

IV.5. LA CAPELLA DE LA MARE DE DÉU DE BELL-ULL

IV.5.1. Les estructures conservades

La capella de la Mare de Déu de Bell-Ull i Gràcia és l'indret on radica avui l'advocació mariana pròpia de la catedral de Girona, celebrada com la majoria del seu gènere en la solemnitat del Naixement de la Mare de Déu el 8 de setembre amb una tradicional missa al claustre de la seu (figura 227a). No obstant, allò que als ulls contemporanis és una capella no va pas ser-ho en totes les etapes de la seva història, i una mirada atenta a les estructures conservades ens permetrà d'adonar-nos-en.

En efecte, a primer cop d'ull ja es pot identificar que la dita capella té en realitat l'estructura d'una porta oberta al mur perimetral del claustre. D'entrada, cal notar que la part superior de l'arc de l'estructura mostra una clara continuïtat amb el mur de la sala capitular anteriorment descrita i encara amb els fragments de mur original de la paret est del refetor, amb la qual forma angle per l'oest: l'angle sud-oest del claustre, doncs, ja estava perfectament definit abans que no es realitzés el projecte de les galeries claustrals. Pel que fa a l'estructura pròpiament dita, els dos brancals estan constituïts per columnetes gòtiques (alternativament de secció circular amb arístó i de secció octogonal) que reposen sobre bases poligonals i s'acaben en capitells ornats amb fulles disposades geomètricament, que s'estenen de manera uniforme per l'imposta a l'exterior del portal. El llistell superior dels capitells coincideix també amb la part superior de la llinda, delimitada inferiorment per un joc de motlures que es trava en angle recte amb els petits aristons adossats als brancals; tot plegat delimita una obertura de 3 x 2'15 m. En aquesta llinda, en època moderna, s'hi gravà la inscripció "N^a S^a De Gracia y De Bell Ull", evocadora del títol marià de l'altar. Damunt dels capitells arrenca un arc apuntat de diversos plecs que culmina la porta; dins d'ell, en una còmoda retirada respecte el plom de la llinda, es troba el timpà on hi ha instal·lada la imatge de culte, exempta i coberta per un dosseret de motius arquitectònics integrat a la clau de l'arc, des d'on dos àngels li sostenen una corona. Aquesta escultura fou patrocinada per Guillem de Montgrí a les darreries del segle XIII (*infra*). La imatge és una verge sedent en un tron atapeït de motius florals,¹⁶⁰⁹ amb una flor a la mà dreta, i amb el nen coronat i sostenint un llibre assegut al genoll esquerre; tots dos van luxosament vestits i mostren un somriure enigmàtic. A banda i banda l'emmarquen dos àngels ceroferraris abillats amb capes, disposats simètricament, sobre bases poligonals; l'ala més propera a l'espectador és esculpida en volum, mentre que la més llunyana és simplement un relleu al mur del timpà. Els seus rostres també mostren un somriure esbossat (figura 227b). La part exterior de la capella, fins a l'alçada de la llinda, està protegida per una artística reixa de ferro forjat, amb una porta amb arc conopial i forrellat que ostenta un escut amb un cérvol passant; es tracta de les armes del canonge i ardiaca d'Empúries Bernat Cerdà (†1577), que apareixen també a la seva làpida sepulcral, al peu de la capella i on es clava la reixa, com per evitar tot dubte sobre el seu patrocini.

¹⁶⁰⁹ Un hipotètic retall dels costats del tron, que Marquès relacionava amb el trasllat de la imatge a la capella instal·lada al refetor el 1532 i un hipotètic costum de vestició (Marquès DG, 30/03/1988; notícia d'ACG, AC 7, 364v, maig de 1539), ha estat desmentit per Barrachina, qui assenyala la presència de decoració floral original als laterals (Barrachina 2004, 120-121, fig. 3).

Fins aquí l'aspecte exterior de l'estructura. L'interior de l'obertura està ocupat ordinàriament per un retaule que hom data al segle XVIII, de dimensions reduïdes i adaptades a l'espai, presidit per una pintura del mateix segle que mostra la Mare de Déu amb el Nen damunt un altar de forma barroca, integrat al retaule i de poc relleu. El retaule, atesa la seva posició en un dels indrets més freds i humits del conjunt de la catedral, és una peça que ha calgut tractar amb delicadesa. Una primera restauració de la pintura central (1960-1963) permeté descobrir que al darrere d'ella es conservava una taula gòtica, datada al segle XV, que representava la Mare de Déu amb el nen i capçada pel fragment inferior d'una crucifixió (figura 231). Hom pensà que la taula pertangué a un antic retaule de la catedral i l'atribuí a Ramon Solà. La peça fou restaurada entre 1960 i 1984, i encara en algun moment posterior es dugué a terme una severa restitució que implicà la refacció completa del rostre de la mare; avui és dipositada al Tresor Capitular.¹⁶¹⁰ Però durant la tardor de 2006 de nou el mal estat del retaule motivà una restauració en aquest cas integral, que implicà desmuntar-lo, retirar-lo completament de la capella i dur-lo als locals del Servei de Museus on va poder ser restaurat; fou reinstal·lat el juny de 2007. L'enretirament del retaule permetia observar l'aspecte interior de la presumpta capella i identificar-hi la porta que fou d'una manera inequívoca. En efecte, l'interior tenia l'aspecte característic d'una porta (figura 229 a-b); interior i exterior constitueixen un conjunt molt semblant, per exemple, a la porta d'accés a l'església de Sant Feliu pel sud, des de la pujada homònima (figura 228). De part de dins, els brancals, d'una profunditat de 45 cm, tenien encara paredats dos dels perns de les pollaques dels desapareguts batents (en el lloc dels altres dos hi havia els orificis corresponents), i a mitja alçada es distingien a una banda i altra els forats per a passar la barra que travava la porta des de l'interior; a més, darrera la llinda plana de la part frontal hi ha un arc rebaixat que cobreix els brancals i s'adossa a la cara interior del timpà, com és habitual en aquesta mena d'obertures. El mur de fons, fet de carreus molt ben tallats i amb les juntes exactes, respon sens dubte a l'obra gòtica, corresponent en aquest punt a l'escala de cargol que puja a les terrasses sobre les capelles del nord de la nau (figura 218a); hi ha encastades dues mènsules on se sostenia part de l'estructura del retaule, però que són molt semblants a d'altres que sostenen encara avui tombes i assenyalamment ossaris. Per salvar l'espai existent entre els brancals interiors de la porta i aquest mur de fons, en algun moment s'hi col·locà un bast paredat amb pedruscall i rajols lligats amb abundant morter, enguixat pel damunt i decorat segurament amb algun motiu pintat que s'ha conservat de manera molt deficient (figura 229a-b). El sòcol que s'observa avui també a la capella és fruit igualment de la reforma dels anys 60.

Així doncs s'identifica de manera prou evident una antiga porta que definia el claustre com a espai exterior respecte d'un indret situat entre ell la seu romànica. Les dades textuals ens haurien d'ajudar a aclarir quan aquesta porta fou obliterated. En tot cas, el que sembla clar és que la clausura d'aquest accés degué representar l'obertura d'un altre d'alternatiu, corresponent amb versemblança a la porta immediata per on avui s'accedeix a les galeries claustrals (figura 230). Es tracta d'una porta de brancals en forma de nervadures gòtiques que acaben en un arc apuntat, sense interrupció de cap capitell o imposta; les nervadures arrenquen d'una superfície inclinada a la base del portal. Per la part interior, la porta ha estat molt modificada per les

¹⁶¹⁰ Calzada/Ferrer 1984.

diverses restauracions, que han modificat fortament l'aspecte del parament, han rebaixat el gruix del mur amb un important aprimament en direcció sud i han dotat l'obertura d'una porta de vidre enreixada feta amb l'antic cancell presbiteral del monestir de Sant Daniel. Però des de la banda del claustre l'obertura sembla conservar els seus caràcters originals. Les relacions físiques entre els murs que configuren l'angle sud-oest del claustre contribueixen a situar cronològicament aquesta obertura, ja que el parament de pedra de fil que perllonga el seu brancal sud és clarament anterior al parament contigu del brancal oest de la porta de Bell-Ull suara descrita; en una expressió, el brancal dret de la porta de Bell-Ull es recolza damunt el brancal esquerre de l'actual porta d'accés al claustre. Els documents ens ajudaran tot seguit a situar aquesta cronologia relativa.

IV.5.2. Dades textuais i hipòtesis: la porta, l'altar, el retaule i el mausoleu de Guillem de Montgrí

En sentit estricte, les notícies sobre l'advocació de Bell-Ull i Gràcia són molt tardanes. De fet, Pontich l'anomena en clara substitució del culte primigeni de la Mare de Déu dels Claustres, que com recordarem fou traslladat a l'antic refector l'any 1532.

La Mare de Deu de Bellulla en lo Claustro segons la etxura apar, que antigament fou portal lo que vuy es altar, y sobre dell entre los dos Angels estave la Imatge de la Mare de Deu del Claustro, y despres de transferida en lo Refector, si posá la del Salvador que vuy es á y fou fet dit altar á gasto, y cuydado del Canonge Dr Joseph Viver.¹⁶¹¹

La notícia, que de passada identifica el promotor del retaule barroc,¹⁶¹² demostra clarament que Pontich i amb probabilitat també els seus contemporanis i antecessors tenien clara consciència que l'espai que estudiem havia estat una porta, encara que aquesta consciència es fonamentés només *segons la etxura*.¹⁶¹³ El de Bell-Ull i Gràcia, doncs, és un títol secundari: l'original era el dels Claustres. La imatge dels Claustres tenia una repercussió particular en el culte de la catedral, per tal com és segur que davant d'ella s'hi realitzava almenys una *stacio*, durant la processó que tenia lloc a la seu per la festa de l'Encarnació: *postea coram ymaginem claustrí*.¹⁶¹⁴

És precisament en relació a aquesta imatge, i no pas a l'altar, que ens apareix la primera referència a la instal·lació que avui anomenem del Bell-Ull i Gràcia. L'escultura que presideix el timpà de l'antiga obertura, atribuïda al mestre Bartomeu de Girona, fou patrocinada pel sagristà major de Girona i arquebisbe electe de Tarragona Guillem de Montgrí (†1273); ho expressa inequívocament un vers del seu epitafi que diu *Claustris eximie per eum fit imago Marie*. I atès que el dossier de la imatge està integrat en l'arc de l'obertura és plausible plantejar que el

¹⁶¹¹ ACG, RA I, 94v.

¹⁶¹² El canonge Josep Viver morí el 1675 (ACG, ESP, 403r); Marquès (DG, 30/03/1988) situa la realització del retaule el 1669, i identifica una renovació el 1756 en què s'empraren elements d'altres procedències i èpoques (ACG, AC 60, 192r), deixant el retaule amb l'estil miscel·lani que avui el caracteritza.

¹⁶¹³ Reconequé també aquesta condició d'antiga porta Marquès (1963a, 35; 1963b, 152), sempre recollint Pontich i argumentant, en la primera cita, una datació tardana del portal -ss. XIV-XV- i una recol·locació en l'actual indret que nosaltres no sostenim.

¹⁶¹⁴ ACG, CASG, 139v (Encarnació). Estació ja destacada per P. Klein (2004b, 137; 2004c, 142). Parlarem més detalladament d'aquesta estació en relació a les galeries claustrals i a les processons que s'hi duïen a terme (*infra*).

sagristà major sufragà en realitat no només el conjunt escultòric sinó també la renovació de tot l'accés. De fet la documentació posterior, en algun cas ja citada, no deixa lloc a dubte sobre la situació primigènia de la imatge ni sobre el patrocini del sagristà major.¹⁶¹⁵

En relació a la imatge, el terme de la inscripció de 1273 (*ymago claustr*) és el mateix que emprà la consuetà per designar la *stacio* al claustre durant la processó del dia de l'Encarnació vers 1360. En el primer d'aquests dos moments és clar que no hi podia haver altar, ja que la porta estava en funcionament, i en el segon probablement tampoc, almenys prenent *lato sensu* el context espacial que dibuixa la consuetà: si s'hi reflecteix un ús normalitzat de la sala capitular, per exemple, cal entendre que la porta era encara transitable (*infra*). En aquest sentit creiem que és significatiu, ja ho hem dit, l'ús reiterat del terme *imago* i no pas el d'*altare*. Val la pena distingir entre una cosa i l'altra: recordem que el 1532 la *imago* fou traslladada a l'antic refetor per tal de fer-ne nova capella dels claustres (*supra*), mentre que l'altar romangué a l'antiga porta, preparat per rebre en algun moment posterior el títol del Bell-Ull i Gràcia. I val a dir que segons les actes capitulars de 1531 queda clar que era la imatge de pedra (i no l'altar) l'objecte de les devocions i fita de les estacions litúrgiques del claustre, en les nombroses processons que hi tenien lloc: els canonges, en aquesta data, s'han d'esforçar a tranquil·litzar els qui s'oposen al trasllat de la imatge a la nova capella tot dient-los que encara que aquesta se n'anava, romania a l'indret un altar i una pintura de la Mare de Déu que bé podien rebre les mateixes devocions.¹⁶¹⁶

De fet, des del punt de vista de la constància documental, el primer moment en què sentim a parlar d'un altar de la Mare de Déu dels Claustres és força tardà, i encara l'altar pròpiament dit no hi apareix sinó de manera indirecta. Es tracta de la fundació del primer benefici de la Mare de Déu dels Claustres, duta a terme pel sagristà segon Joan Pellicer († a. 1466) el 1442 o 1462.¹⁶¹⁷ Aquest benefici radicava en un altar que, segurament, també havia fet construir el propi Pellicer. Cal observar en aquest sentit que la visita pastoral de 1440 no esmenta cap altar amb el títol dels Claustres i, obviada la de 1461 -que no es va poder dur a terme amb normalitat-, és ja la de 1470, sota el pontificat de Joan de Margarit i de Pau, la que esmenta entre els altars del Sepulcre i el de sant Rafael una *capella beate Marie virginis constructa in claustris dicte sedis*. En la visita s'especifica que hi havia a l'altar un benefici *noviter institutum* pel dit Pellicer, qui a més hi havia fundat una missa d'estaca (és a dir, a hora fixa) i hi havia llegat un

¹⁶¹⁵ Visita pastoral de 1532 (ADG, VP 149, 144r.): «(...) altare capelle beate Marie de novo constructum in reffetorio veteri in latere claustrarum dicte sedis inquoquidem altari imago beate Marie virginis que super capellam altaris beate Marie claustrarum dicte sedis stare solebat (...)». I encara ACG, RA III, 23v-24r: «(...) A 25 novembre 1531 fol 106 retro havent lo Sr Bisbe Boil demanat personalment Sepultura en lo Refetori, se tractà de limpiarlo de la fusta si posave, y trasladari la Imatge de Mare de Deu del Claustro, que fabricada per lo quondam Guillem de Mongri canonge, y sacrista major, estave sobre la porta vuy capella de la Mare de Deu de Bellulla entre dos angels (...)». L'atribució, amb algun dubte segons la historiografia del moment, ja era comentada per Freixas (1983, 103); el darrer en afirmar-la ha estat Jaume Barrachina (2004, 120; idem 2007, 56), qui també ha defensat la integritat del conjunt, com puntualment havia destacat Jaume Marquès (s/d).

¹⁶¹⁶ ACG, AC 7, 106v-107r. Citat a Marquès DG, 30/03/1988.

¹⁶¹⁷ ACG, RA I, 157v: «Nostre Sra. De Bellull Primer. Fundat per Joan Pellizer sacristà segon à 2 de Juny 1442 notari Nicolau Roca (altre nota diu 22 Juny 1462)». També ACG, ESP, 323r, on només es recull la data de 1442. Pellicer era un dels personatges rellevants en la gestió espiritual i també temporal de la seu, ja que durant diversos anys de les dècades de 1430, 1440 i següents (com el mateix 1442: ACG, AC 3, 231r) apareix a les actes capitulars firmant pabordies. Lamentablement, els llibres d'obra corresponents tant a 1442 com a 1462 s'han perdut.

calze d'argent daurat amb les seves armes esmaltades al peu.¹⁶¹⁸ Tot fa pensar que fou Pellicer, doncs, el responsable de la conversió de l'espai en una capella amb altar pels volts de 1442 o de 1462 (la data més tardana lligaria més amb l'expressió *noviter institutum* de la visita de 1470), i potser fou també ell mateix qui patrocinà el retaule que contenia la taula de la Mare de Déu amb el Nen (figura 231), la que se citava el 1531 i que versemblantment correspon a la que s'acabava de restaurar el 1984. La datació de la taula en un segle xv avançat no desdiu d'aquesta hipòtesi, que implica la presència a la capella d'un retaule d'una certa envergadura, amb calvari superior i probablement dos carrers laterals. En tot cas, en el moment de construir l'altar l'antiga porta era ja paredada.

Acotar més aquesta data només és possible a través de l'anàlisi del procés constructiu d'aquesta part de la nau gòtica; malauradament, les dades no són concloents però sí fortament indicatives. Recordem que la capella de Santa Maria Magdalena es construïa vers 1367, fet que alhora situa cronològicament la destrucció de la sala capitular (*supra*), i el mateix any ja es fan obres a la capella de Santa Marta, contigua per ponent.¹⁶¹⁹ L'altar de Tots Sants ja es visitava en el seu emplaçament actual el 1368,¹⁶²⁰ però les dades de la sèrie de l'Obra inviten a pensar que la capella va enllestir-se o, més pròpiament, va cobrir-se durant els anys 1481-1484 sota la direcció de mestre Julià.¹⁶²¹ La cronologia és perfectament adient amb la instal·lació i funcionament de totes les capelles d'aquest tram, que documentem per primer cop a la segona meitat del segle xv; assenyaladament, la de Santa Elisabet (Sant Dalmau Moner), la vota de la qual fou sufragada pel precentor Joan Geronès pels volts de 1491.¹⁶²² També detectem un notable moviment en el sector d'accés als claustres pels anys 1455-1458, durant els quals nombroses despeses acrediten reformes, sobretot la construcció d'un passadís cobert amb pilars, a la zona del *corredor de la Clasta*,¹⁶²³ a càrrec de mestre Cervià i la migrada colla que l'acompanya en aquells anys més aviat magres per a l'obra de la seu. Això correspondria a l'adaptació del sector, en relació a la qual és adequat de situar-hi el paredament definitiu del portal; i això parlaria novament en favor de la data de 1462, encara que una obliteració anterior de vint anys tampoc no seria impossible; lamentablement, la sèrie de l'Obra de la Seu és gasiva en aquest punt.

Segurament aquesta acció va anar acompanyada del condicionament de l'accés actual, que al llarg del temps va patir moltes altres modificacions circumstàncies (1705-28, 1895, 1930s?, 1960s); assenyaladament, com hem dit, la seva fesomia des del vestíbul interior ha estat completament modificada. Però creiem que en realitat el que avui és un accés havia estat construït de manera simultània, o molt poc anterior, a la mateixa porta del Bell-Ull, amb unes

¹⁶¹⁸ ADG, VP 147, 78r. És cert que a la visita de 1412 (ADG, VP 168, 2v) es passa per una capella *beate Marie in Claustris*; però molt probablement es tracta de la capella que a la visita anterior, de 1417, era designada «sub invocatione transfixurationis beate Marie per venerabilem Arnaldum de Columbario quondam presbiteri de Capitulo dicte ecclesie Gerundensis noviter institutam in Claustris predictis» (ADG, VP 145, 3v). Només en la visita de 1470 conviuen dins un mateix recorregut una «Capella beate Marie virginis constructa in claustris dicte sedis» i una «Capella dominici passionis constructa in claustro sedis per Arnaldum de Columbario presbiter de capitulo», i a més amb la capella de Sant Rafael enmig d'una i altra en la seqüència de visita.

¹⁶¹⁹ ACG, LO I, 46v.

¹⁶²⁰ ADG, VP 145, 3r.

¹⁶²¹ Victor 1998, 183-184.

¹⁶²² ACG, LV, 305r-306v.

¹⁶²³ ACG, LO XLIII, 23r-31v.

funcions de gran rellevància. Si ens fixem en l'aspecte d'aquesta obertura des del claustre, veurem que recorda poderosament la part interior de la porta d'accés a la capella conventual, per força anterior a 1385 i segons Marquès situable vers 1330. La nostra obertura, però és anterior: com hem exposat en el seu moment, les relacions estratigràfiques que mantenen el brancal esquerre d'aquesta obertura i el brancal dret de l'antiga porta de Bell-Ull permeten afirmar que la primera fou construïda amb anterioritat a la segona; la coherència estilística i tècnica, tanmateix, convida a pensar en una mateixa campanya constructiva, que com hem vist caldria situar vers 1270. Es tractaria, doncs, d'un conjunt més o menys homogeni obrat pel mateix artífex, probablement el mestre Bartomeu; un personatge, precisament, que per les seves probables experiències franceses es trobaria en una situació ideal per ser considerat l'introduïdor d'unes formes arquitectòniques i decoratives tan decididament gòtiques a la catedral.¹⁶²⁴ I pensem que és un conjunt que cal vincular d'una manera molt estreta a la memòria de Guillem de Montgrí.

Dediquem una estona a considerar la presumpta tomba del sagristà major, considerada per cert una altra obra del catàleg atribuït a Bartomeu, precisament la que fóra cronològicament posterior a la imatge de Maria comentada. Avui la tomba és visible en un arcosoli damunt l'accés al claustre, en una posició molt elevada i en un entorn visiblement modificat (figura 232). De fet, com ja ha destacat Barrachina, sota el jacent la inscripció tombal està distribuïda en dos blocs estructuralment independents: seria una disposició molt estranya per a un sarcòfag, si no fos que en realitat es tracta de dos carreus sense cavitat interior: es tracta doncs, avui, d'un cenotafi.¹⁶²⁵ És clar que la disposició actual dels elements, per tant, no pot ser la original. El mateix autor proposa, sens dubte amb encert, que en origen el sagristà major reposà en un sepulcre d'estructura més elaborada, corresponent a la dignitat del difunt; probablement emmarcat dins d'un arcosoli, amb sarcòfag autèntic i estàtua jacent, reservant un indret adequat per a l'epitafi que avui fa la ficció de tomba, i probablement amb una estructura sostinguda per columnetes, de manera semblant (no idèntica) al sepulcre de Pere el Gran, al monestir de Santes Creus, que precisament s'atribueix també al mestre Bartomeu. En auxili d'aquesta suposició s'invoquen encertadament dos capitells gòtics de collarí mixtilini i frondosa decoració vegetal acompanyada d'animals (ocells picotejant fruits, lleons) aprofitats al claustre de la seu (núms 9 i 10); òbviament aquesta no és la seva situació originària sinó que deuen substituir capitells romànics malmesos, com succeeix en altres indrets del claustre, i a més tant la seva forma com la seva decoració tenen clars paral·lels tant en les impostes de la porta de Bell-Ull com en els capitells del dosser de la tomba de Pere el Gran, sostinguts precisament per columnetes de secció mixtilínia. Precisament al fons lapidari de la seu, sota el núm. reg. 0667, es conserva un fragment de la part superior del fust d'una columneta d'aquesta mena, amb una motllura transversal, que podria correspondre perfectament als capitells indicats. Les peces n.i.c. 0676 i 0724 (mènsoles) també presenten una flora propera a les decoracions de l'antiga porta i podrien haver format part d'aquest monument (figura 234a-c). El de Montgrí, probablement, tenia una tomba rellevant en què el mestre Bartomeu inicià alguns recursos que hauria de desenvolupar posteriorment en la tomba reial.¹⁶²⁶

¹⁶²⁴ Barrachina 2007, 54.

¹⁶²⁵ Barrachina 2004, 122; idem 2007, 57.

¹⁶²⁶ Barrachina 2004, 120-123; idem 2007, 57.

Ara cal que ens preguntem per l'emplaçament d'aquesta possible tomba de prestigi. De nou l'insubstituïble Jaume Marquès ens revela que la tomba de Guillem de Montgrí havia estat anteriorment instal·lada en la mateixa posició però de cares al claustre i a la imatge mariana; i que l'any 1717, en correspondència amb l'avançament de les obres a les sales capitulars i al seu vestíbul, la imatge jacent fou traslladada al costat interior del mur, on és avui. L'emplaçament anterior indicat per Marquès degué ser, en realitat, el que originalment tingué el sarcòfag de Guillem de Montgrí, sobretot atenent el fet que les dimensions de l'estàtua jacent s'adequen prou bé a l'amplada conservada de l'arc (totes dues a l'entorn dels 2 m). L'actual accés al claustre degué ser en origen un excel·lent arcosoli per a disposar-hi la tomba luxosa del sagristà major, amb espai per a les columnetes proposades; i a més, aquesta tomba hauria estat realitzada simultàniament a l'embelliment de la porta contigua, com testimonien la relació física i estilística entre les dues imatges i entre les dues estructures.¹⁶²⁷

Aquesta solució il·lustraria eficientment i complementaria les formes particulars que prengué la memòria pública de Guillem de Montgrí a la seu de Girona. Gràcies al seu epitafi, sabem que el sagristà ja havia fundat un benefici a l'altar de Sant Domènec i un altre a la capella construïda per ell a l'hospici de la Sagristia Major, a més de fer donacions a cartoixans i dominics; també sufragà dos ciris a la seu i un aniversari de trenta preveres.¹⁶²⁸ Són fundacions, accions i donacions de gran nivell. Idealment, només li restava fer-se enterrar prop d'una capella per ell fundada, cosa que la situació estructural de la seu a les darreries del segle XIII encara no permetia; en canvi, ho podrien fer els promotors de les capelles de la girola quaranta anys més tard. La solució adequada per a un magnat del nivell de Guillem de Montgrí vers 1270 a l'hora de dissenyar-se un mausoleu de prestigi va ser molt probablement, considerant la situació física de la seu, la de dignificar l'accés del claustre amb obres d'actualitat artística encarregades a Bartomeu, tot creant un conjunt funerari que relacionava la porta de les galeries claustrals, la imatge de la Mare de Déu (destinada a acumular una forta càrrega devocional) i la seva pròpia tomba, a la vista de tot transeünt. Així es combinaven eficientment evergetisme i perpetuació de la memòria.

Veritablement, pel que ens transmeten les fonts, els esforços de Guillem de Montgrí per prestigiar el propi record van tenir èxit. La memòria del sagristà segon va gaudir, almenys durant el segle XIV, d'una posició privilegiada en l'imaginari capitular, i probablement aquesta rellevància s'escenificava un cop l'any en el mateix escenari que ell dissenyà a l'entrada del claustre. En efecte, el sagristà no només era recordat per una nota necrològica inusualment extensa dins d'un dels martirologis antics de la seu,¹⁶²⁹ sinó que la processó anual de l'absolta general dels difunts, que tenia lloc cada 2 de novembre, s'aturava en sortir del claustre (i doncs possiblement davant

¹⁶²⁷ Marquès DG, 30/03/1988; idem s/d; en aquest darrer indret l'autor ja apunta tant la unitat del conjunt com la possible vinculació de la imatge mariana i de la tomba del promotor. Barrachina estima, sense que sapiguem per què, que el primer emplaçament de la tomba del sagristà major degué ser dins la catedral romànica (Barrachina 2004, 122); tot i que fóra evocador pensar en una primera localització a la Galilea, les pràctiques litúrgiques que hem documentat a l'entorn de la figura del sagristà en cronologies no gaire llunyanes inviten a pensar en una situació original vinculada a la porta de Bell-Ull.

¹⁶²⁸ Marquès Planagumà en premsa, insc. 8.

¹⁶²⁹ BU, MEG, 50v-51v. La memòria d'aquest personatge al martirologi de la BU és extraordinàriament prolixa, com la d'algun altre personatge (com la del tresorer Guillem Gausfred, 84v-85r). Un llarg espai per a la redacció d'aquests llargs òbits fou planificat en el disseny dels quaderns del martirologi, fet que ens parla del prestigi dels commemorats en el moment de confeccionar el volum.

la seva tomba) per resar una oració *pro sacrista*, un privilegi del qual a la seu només en gaudien els bisbes (com a col·lectiu) i la comtessa Ermessenda.¹⁶³⁰

La tomba del sagristà, però, degué rebre les primeres modificacions importants aproximadament uns cent cinquanta anys més tard, quan a mitjan segle xv l'obliteració de la porta de Bell-Ull demanà l'habilitació d'un nou accés. Com que el sòl de l'actual distribuïdor de la porta de Sant Miquel fou sobreelevat a inicis del segle xviii,¹⁶³¹ cal entendre que l'habilitació de l'arcosoli com a entrada al claustre pogué fer-se tot elevant, simplement, la tomba de Guillem de Montgrí, eliminant la possible estructura de columnetes i permetent el pas pel seu dessota. Seria només amb l'important canvi de cotes del set-cents, vers 1717, que les darreres restes del conjunt haurien de ser traslladades al seu emplaçament actual. De la prestigiosa memòria en pedra de Guillem de Montgrí, canonge i sagristà major de la seu de Girona, arquebisbe electe de Tarragona, avui doncs només ens en queda *in situ* l'estructura de la porta del Bell-Ull i les escultures del seu timpà; amagats darrera el mur, donant-los l'esquena, subsisteixen l'epitafi amb les *gesta* del magnat i el jacent amb la seva efigie.

¹⁶³⁰ BU, REG, 163v. La oració (la segona de les dues contemplades sota la rúbrica *pro sacrista*) és la següent: «Absolve quesumus domine animas famulorum tuorum episcoporum et animam famuli tui ab omni vinculo delictorum ut in resurrectionis gloria inter sanctos et electos tuos resuscitati respirent.» El subratllat és nostre; amb tota probabilitat, el singular designa el sagristà de qui es fa memòria. És notable que es situï el difunt pràcticament entre els bisbes, probablement per la seva condició d'arquebisbe electe de Tarragona. Tornarem sobre aquestes oracions en estudiar el claustre com a espai funerari.

¹⁶³¹ Marquès 1963b, 168-177.

IV.6. LA CAPELLA DE SANT RAFAEL

IV.6.1. Les estructures conservades

L'espai que ara ens ocupa és una petita sala de planta trapezoidal, gairebé quadrada (uns 3'20 m de costat excepte el nord, que mesura 3'60), que es troba encastada en l'angle sud-est del claustre actual. La capella ocupa l'espai que resta entre les capelles de Sant Esteve i de Sant Andreu i queda encaixada entre aquestes, la torre de Carlemany a l'oest, la caixa d'escalas que proveeix l'accés d'aquesta darrera al sud i el mur de l'antic dormitori a l'est; només queda lliure la banda nord, on hi ha l'accés des del claustre. Interiorment, els murs perimetrals presenten paraments d'aspecte divers i dibuixen un espai cobert amb volta de canó perpendicular a la de la galeria claustral. A la paret del fons (migdia), hi veiem un placat amb carreus de mida mitjana, molt ben escairats i amb les juntes exactes, corresponent a la construcció de l'església gòtica. A la de llevant, el mur presenta uns carreus més petits i no tan polits que amb tota probabilitat revesteixen el mur original del dormitori; a més, a la part inferior hi ha obrat un arcosoli que conté el sepulcre de la promotora de la capella, Elionor de Cabrera. La paret de ponent, corresponent al seu torn al mur est de la torre de Carlemany, presenta el carreuat característic de l'obra del segle onzè, per bé que molt alterat cap al sud (a l'angle nord-oest encara es pot intuir part de la lesena d'aquell angle de la torre); malgrat les restraucions recents, s'hi pot indentificar, com hem vist abans, un possible antic accés a la torre (figura 93). Finalment, el mur nord, on hi ha l'entrada, presenta dues parts molt ben diferenciades. A la part superior, limitat per un arc rebaixat que primitivament donava accés a la capella, el parament és molt semblant al de la resta de les construccions del segle xi de l'àrea claustral; hi ha incloses les armes dels Aguilar,¹⁶³² llinatge patern d'Elionor de Cabrera, que segurament hi foren instal·lades quan fou condicionada la capella. Sota d'aquest arc, però, una reforma d'època moderna converteix l'accés a l'espai en una obertura quadrangular, amb llinda plana i reixa (figura 235). L'entrada antiga, doncs, era delimitada per l'arc que avui veiem en forma rebaixada, com també demostra la disposició interior del portal. Cal notar que encara que el parament damunt de l'arc pugui ser datat dins el mateix s. xi, com el propi arc potser, la disposició del conjunt ens fa entendre que la dita paret fou instal·lada amb posterioritat als primers projectes de la seu romànica. Assenyaladament es pot veure que per ponent l'arc arrenca a partir d'un retall al reforç lateral nord-est de la Torre de Carlemany, que per tant fou adaptat per rebre la nova construcció (figura 236). Per l'altre extrem, a llevant, l'arc s'endinsa dins els paraments del segle xiv corresponents al mausoleu d'Elionor de Cabrera per dins i dels clergues Vilarig i Palau per fora, que amb tota probabilitat revesteixen l'antic mur del dormitori canonical d'on versemblantment l'arc arrencava. De totes maneres, el condicionament d'aquesta paret superior de l'accés de la capella ha de ser datat amb anterioritat a la construcció de les galeries claustrals del segle xii.

El 29 de novembre de 1999, aprofitant unes obres de condicionament de la capella, es va dur a terme una inspecció dels nivells immediatament inferors a l'enllosat de l'estança, que no va poder fornir datacions ni conclusions rellevants. Únicament val la pena destacar-ne un mur de direcció nord-sud i d'uns 75 cm d'amplada, 30 cm sota el nivell de circulació i proper al mur est, relacionable segurament amb construccions d'època romana, i el basament de la torre de

¹⁶³² Marquès 1963a, 41.

Carlemany, escassament format en aquest punt per dues filades, ja que la roca del subsòl aflorava immediatament.

IV.6.2. Dades textuais i hipòtesis

Podríem titular l'epígraf, en aquest cas, com "la dada textual" en singular, ja que és una sola notícia la que ens cal per identificar una estructura que, per altra banda, tothom coneix. La capella, com a tal, la tenim perfectament datada i identificada: és un fet conegut pels investigadors des de ben antic que va ser construïda per Elionor de Cabrera, esposa de Bernat de Cabrera, mare del Bernat de Cabrera que fou decapitat a Saragossa el 1364 i filla de Gonzalo Yáñez de Aguilar, l'escut del qual decora com hem dit l'entrada de la capella. La dama obtingué permís per a construir-la amb el seu mausoleu l'any 1331, i morí a les darreries de 1336.¹⁶³³ A la dedicació als sants Rafael i Gabriel, els dos arcàngels que encara no gaudien d'altar propi a la seu en aquella data, se li han cercat connotacions obertament funeràries que no desdiuen gens de l'emplaçament claustral.¹⁶³⁴ El document de fundació, ja citat en un altre lloc d'aquest treball, s'expressa en els termes següents:

(...) in claustro ecclesie Gerundensis (...) in illo angulo qui est post ultimam capellam operis novi ipsius ecclesie juxta campanile ejusdem (...)¹⁶³⁵

Per tant, és evident que cal situar la construcció de l'estructura en els anys immediatament posteriors a 1331. Evidentment, doncs, ens interessa saber com era aquest espai i què hi havia abans que la capella fos construïda.

Del document que acabem de comentar sembla que se'n dedueix el fet que aquest espai es trobava ja en desús quan es concedí l'espai: ja estava limitat a l'est, almenys, per la darrera de les capelles del cap nou, és a dir, la de sant Andreu. Això implica, igualment, la connexió gairebé immediata amb l'antic dormitori, que com hem comentat allargava probablement el seu límit sud fins a l'angle sud-est del claustre. Recordem que aquesta estança, segons l'acord canonical de 1312, havia de ser convertida en la nova sagristia, i per tant obtenir comunicació amb la nova catedral gòtica. Mn. Jaume Marquès afirmava que aquesta connexió de les estructures descrites degué produir-se pels volts de 1330:

(...) El 29 d'abril de 1312, ja el capítol prengué l'acord de destinar a Sacristia l'antic dormitori, ja en desús per dissolució de la convivència canonical; però la seva entrada era condicionada per la construcció de les capelles dels quatre màrtirs i de la de sant Narcís. La primera ja estava enllestida l'any 1332 i la segona ho era l'any 1324. Podem suposar que a partir de 1330 fou construïda la paret entre les dues capelles i la porta

¹⁶³³ E.C. Girbal i J.N. Roca la confongueren amb Ermessenda (Roca 1888, 210); la identificació de la dama i la seva associació amb la capella la proposà ja el pare Fita el 1876 (Fita II, 105). Des de llavors el sepulcre ha estat glossat per molts altres autors, com ara Botet i Sisó (1890), Marquès (1960b; 1963a, 41; DG 06/04/1988), Freixas (1983, 107-109) o, darrerament, Brígida Nonó i Anna Gironella, qui n'han editat el testament, del 2 de juny de 1333 (Nonó/Gironella 2004).

¹⁶³⁴ Español 1997, 183.

¹⁶³⁵ 1331, 7, 18: el capítol dona permís a Elionor de Cabrera per construir-se capella i tomba al claustre. ADG, N G-4, 132v. El document ja fou publicat pel pare Fita (Fita II, 105).

d'accés a la nova Sacristia (...).L'antic dormitori tenia l'entrada pel claustre de la Catedral i es trobava al nivell d'aquest (...). Per anar-hi des de la nova porta de la catedral calia passar per un espai descobert de planta irregular formada pels absis i les parets laterals de les capelles dels màrtirs i de sant Narcís. Aquesta té al dors un bell finestral gòtic, que recorda el temps en què s'il·luminava amb la llum natural del primitiu cementiri (...). L'espai de la capella més pròxim a la porta degué ser cobert amb volta abans de 1356, en què consta que les reunions del capítol començaren a fer-se en la Tresoreria (...)¹⁶³⁶

La hipòtesi de Marquès coincideix, efectivament, amb els límits estructurals que proposàvem per al "dormitori vell" de la seu fa una estona.

Només ens cal recordar, un cop més, l'afrontació de migdia del casal comtal donat a la canònica el 1020 i que és l'embrió d'aquest antic dormitori: *de meridie cum ipsa ecclesia de Sancta Maria siue in ipso cimiterio de predicta ecclesia*.¹⁶³⁷ El dit casal tocava amb el cementiri i potser també amb l'església, com sembla indicar la doble afrontació, que rarament és gratuïta. S'ha proposat que en aquest indret hi podria haver hagut alguna mena de corredor o espai estret que podia ser utilitzat per a transitar del claustre al cementiri de la capçalera, i viceversa. Val a dir en aquest sentit que la perllongació del dormitori abans indicada en una llargada de com a mínim 28 m interiors (als quals doncs caldria afegir el gruix del mur sud) fa que l'estança topi directament amb gairebé qualsevol projecció que es proposi per al braç nord del transsepte de l'església, fet que sembla parlar en favor del contacte directe entre església i dormitori i dificulta la concepció d'aquesta circulació. En tot cas, la part superior del mur de la capella ja existia dins el segle XI, tot configurant alguna mena de tancament del claustre per aquest sector sobre el qual, a les darreries del segle dotzè, pogué carregar la volta de quart de canó de la galeria sud, i en el qual més tard s'hi afegiria l'escut d'Aguilar, en connexió amb les obres dutes a terme per Elionor de Cabrera. Però en aquest mur, segons l'anàlisi de l'estructura, hi havia obert un arc. On conduïa? A l'església? Versemblantment permetia accedir a l'hipotètica porta del campanar, avui rastrejable al mur oest de la petita capella; però no en tenim més dades. Es tracta hipòtesis ara com ara difícils de contrastar.

¹⁶³⁶ Marquès DG, 26/09/1983.

¹⁶³⁷ 1020, 3, 31: Ermessenda i el seu fill Berenguer donen a la seu part del seu alou dins els murs de la ciutat: una torre rodona amb els seus cort i casal, veïna a l'església i cementiri de Santa Maria. CCBG 80, 184-185.

IV.7. LES GALERIES CLAUSTRALS

El claustre romànic de la catedral de Girona és un dels actius més importants del seu conjunt patrimonial, i juntament amb la torre de Carlemany i part de la volta inferior de la Canònica és un dels tres elements pertanyents al conjunt catedral romànic de Girona que avui encara es troben dempeus. És també un espai que ha gaudit d'estudis històrics i iconogràfics complets. La consideració de les galeries claustrals, segons el que s'ha dit sobre les dependències de la clausura dreçades al segle XI, ens durà a fer algunes (necessàriament escasses) reflexions sobre l'estat de l'indret abans de la seva construcció i, especialment, a descriure els seus usos, fonamentalment els litúrgics, coneguts sobretot ja en relació a les pròpies galeries i alguns d'ells treballats molt notablement per P. Klein.

IV.7.1. Les estructures conservades

La gran majoria de la informació que en tenim, a nivell estructural, procedeix de l'anàlisi i estudi del propi recinte i de les estructures que s'hi ha conservat fins als nostres dies (figura 237a). Tanmateix, cal recordar que s'hi dugueren a terme dues intervencions arqueològiques (1959 i 1963) i unes exploracions no reglades el 1952. En la segona de les intervencions es localitzà, en un indret ignot del claustre, un mur que fou estimat com a romà (*supra*), mentre que a nivell estratigràfic es distingiren cinc estrats considerats de reble. La intervenció de 1952, dedicada pel que sembla a instal·lar les cordes dels parallamps, provocà també la localització d'un mur paral·lel per fora a les arcades de la galeria de migdia, a una mica més d'un metre cap al nord, que no sabem si era el mateix que s'identificava onze anys més tard (figura 2).¹⁶³⁸

A la consideració d'aquests precedents cal sumar-hi les dades que proveeix l'anàlisi dels seus murs perimetrals exteriors, que ja hem anat desgranant en la descripció de les estructures corresponents: el refetor a ponent, la sala capitular -alineada amb la torre- al sud, el dormitori -acabat de refer a mitjan segle XII- a l'est, i el límit de la muralla al nord. Les dues petites instal·lacions dels angles sud-est i sud-oest del conjunt, les capelles de Sant Rafael i del Bell-Ull respectivament, mostren en tot cas restes de murs del segle XI en aquests indrets, testimonis que hi hagué una preocupació dins la mateixa centúria per tancar tot el conjunt claustral i regularitzar-ne els accessos.

En conjunt, obtenim la imatge d'un clos trapezoidal derivat de la unió d'estances situades als seus costats (llevat del nord), que potser estigué dotat de galeries (figura 237b); almenys al cantó sud és possible de pensar-ho en relació amb el mur localitzat el 1952, possible basament d'algun sistema de pilars.¹⁶³⁹ Seria potser un cas semblant al de Sant Cugat del Vallès, on per

¹⁶³⁸ Vegeu I.2.1. «En el año 1952, al colocarse las cuerdas de los pararrayos en el claustro, quedó descubierto un basamento de muro que corre paralelo al ala de mediodía contigua a la iglesia a unos seis palmos de distancia del basamento de las columnas actuales del claustro. Aquella estructura descubierta es evidentemente anterior a la construcción de los claustros y bien puede pertenecer al edificio de la canónica de Theotario». Marquès /Marquès 1960, 266.

¹⁶³⁹ La presència de galeries en aquest claustre gironí del segle XI havia estat estimada com a molt possible per Imma Lorés: «(...) el fet que el perímetre del claustre actual coincideixi amb el de les construccions del segle XI planteja la possibilitat que aquestes edificacions ja delimitessin un espai obert de circulació i distribució de dependències rodejat de galeries. I, tot i que no en tenim cap constància material, perquè no s'ha realitzat cap campanya d'excavació en aquesta àrea, el claustre del segle XII devia substituir un àmbit del mateix tipus que l'anterior, segurament sense escultura figurativa» (Lorés 1994, 279). La seva intuïció podia ser correcta almenys quant a la galeria sud. No és cert que no s'haguessin dut a terme excavacions; només que aquestes no

fortuna les excavacions arqueològiques permeteren indentificar a la base dels podis del segle XII restes dels porxos claustrals del segle XI; això era especialment observable a la galeria sud, que es trobava originàriament més desplaçada cap a migdia, cosa que permeté l'excavació del fonament del porxo antic al centre de la galeria actual.¹⁶⁴⁰ Les galeries són convenientes per al trànsit còmode dels clergues d'una a altra estança a recer de la pluja o -menys freqüentment a Girona- del sol,¹⁶⁴¹ o la realització d'activitats quotidianes o litúrgiques com les que glossarem més endavant, i des d'aquest punt de vista seria ben lògic suposar la seva presència. Però també cal que notem que als esmentats murs de les estances i edificis del segle XI, amb fragments ben conservats a migdia i a llevant, no hi podem detectar amb claredat cap element que permeti pensar en el recolzament d'un sostre de fusta; una alçada com la de les galeries actuals potser fóra excessiva, però per altra banda, a la galeria de llevant, un sostre hipotètic hauria hagut de recolzar-se per sota de les finestres d'esqueixada que encara es poden veure al mur de l'antic dormitori, i res no sembla indicar-ho (*supra*). El mur de basament, en tot cas, permet sostenir amb fermesa la hipòtesi per a la galeria sud, que és precisament la més necessària des del punt de vista de les comunicacions (refetor-església-sala capitular-dormitori) i de la litúrgia com veurem; la seva dimensió rellevant, destacada en el projecte del segle XII mitjançant el pràctic monopoli de la decoració figurada en els capitells i impostes, ja ha estat destacada per P. Klein.¹⁶⁴²

Les galeries en pedra de fil i amb escultura arribaren només a la darrera del segle XII i van ser fruit d'una operació unitària. En l'espai que al segle XI havien delimitat les estances descrites, els constructors llogats pel Capítol van dreçar quatre galeries perimetrals d'amplades lleugerament diferents: 3'40 m la del sud, 3'10 m la de l'est, 3'20 m la de l'oest i 3'70 m la del nord; sens dubte la major amplitud d'aquesta darrera té a veure amb el fet que sustenta una cambra al damunt, el Tinell, que ja hem estudiat; ja sabem que en els altres tres casos la coberts, amb volta de quart de canó, recolza clarament en els murs de les estructures precedents. En tot cas, la factura d'aquestes galeries és molt acurada: consisteix a grans trets en un parament de carreus atallantats, no gaire grans, disposats en filades regulars d'alçades fixes (descrivíem fa una estona les del Tinell: 16 cm, 19'5 cm, 22 cm).¹⁶⁴³ En cada ala, el mur exterior està obert al pati mitjançant una sèrie d'arcades sobre un plint continu, sostingudes per parelles de columnetes amb base i capitell individuals i àbac comú, alternades amb pilars; els arcs pròpiament dits es troben emmarcats tant a l'interior com a l'exterior de la galeria per una cornisa contínua que ressegueix el seu l'extradòs, sostinguda als carcanyols directament sobre l'imposta, o bé sobre columnetes o fins i tot atlants. Aquestes arcades s'agrupen en trams, diferentment

proporcionaren resultats clars en aquest sentit, fet que ens va intuir a defensar una postura d'improbabilitat (Freixas et al. 2000). Són dades procedents d'una exploració no reglada les que parlen a favor d'una galeria Roberta a la banda de migdia. Carrero (2004b, 207), com veurem, considera impossible la presència de galeries en aquest context (IV.9.3).

¹⁶⁴⁰Adell 1991d, 167; Lorés 1991b, 171; Artigues *et al.* 1996-1997, 1106; Yarza/Boto 2003, 301 (G. Boto, Sant Cugat del Vallès). Fóra lògic suposar que la presència d'aquest antic porxo fos la causa que en el cenobi vallesà l'actual galeria claustral tocant a l'església fos la darrera en alçar-se, com es proposa en relació a l'anàlisi estilística (Lorés 1991b, 172 i 178-180).

¹⁶⁴¹ Esquieu 1992, 159.

¹⁶⁴² Klein 2004b,; Klein 2004c, 144.

¹⁶⁴³ Hansen 2007. Cal destacar la semblança de la mesura mitjana de 19'5 cm amb el que, a la baixa edat mitjana, documentarem com a pam de Girona (*supra*).

organitzats en cada ala del claustre, separats per pilars amb impostes esculpides anàlogues a les que trobem als angles de la porxada: així, l'ala de migdia té dos trams de sis arcs cadascun; el de ponent, tres trams de cinc arcs; el de tramuntana, tres trams de quatre arcs, mentre que el de llevant mostra dos trams de quatre arcs més una porta central. Damunt les arcades s'alça encara un tros de mur que acaba amb una cornisa simple, de mitja canya còncava, contínua a l'exterior de les quatre galeries, fins i tot, com hem vist, perllongada a l'exterior del primer pis del Tinell. El sòl interior de les galeries, cobert de lloses sepulcral, presenta un record de l'important desnivell natural del sector en la seva diferència de cotes, davallant cap al nord-oest, fet que s'aprecia sobretot en el desnivell de l'ala nord; el sistema d'arcades, tant al podi continu com als arcs, suavitza un xic aquest desnivell mitjançant un complex sistema que permet mantenir les columnes perfectament dretes. Tota l'obra és feta en pedra de Girona.

Com tot el conjunt del claustre, les galeries han patit nombroses restauracions al llarg de la seva existència. Fotografies anteriors a l'any 1963 ens permeten veure que el pati central tenia un nivell més alt que l'actual, que el pou també estava més enlairat i que a l'angle sud-est, enlloc de la petita piscina actual, hi havia el brocal d'una cisterna (figura 237c). En estudiar el cas de la sala capitular i del refector veïem també com els murs perimetrals havien estat completament emblanquinats i, sigui el 1930 o el 1963, rejuntats de nou. Les galeries no patiren alteracions tan evidents, però tanmateix sí que se'n modificaren alguns aspectes. Per començar, ja en època medieval es substituïren almenys dues parelles de capitells del tram oest de la galeria sud, que devien estar molt malmesos; una de les parelles substituïdes, de formes molt lineals, es podria datar al segle XIV, i una altra, de perfils molt evolucionats i amb una evident manca de relació amb les columnes, s'ha de datar amb probabilitat més tardanament. Alguns fragments del fons lapidari de la catedral, molt malmesos, podrien correspondre a capitells substituïts; sobretot, ja a la meitat est de la mateixa galeria, s'ha proposat que el capitell núm. 15, gòtic, podria estar substituïnt un capitell amb l'escena del dubte de Sant Tomàs, conservat fragmentàriament al lapidari (R-36), amb la qual cosa es completaria un esquema narratiu similar al de Sant Cugat del Vallès.¹⁶⁴⁴ Però altres reformes són més evidents, per exemple les substitucions d'algunes columnes (sobretot a les ales sud i oest) que tingueren lloc el 1963; també cal tenir en compte la reforma de l'accés a l'interior del pati des de la galeria est, a la porta central, que fou revestit de noves lloses, o l'obliteració d'un antic accés des de la galeria oest, detectable avui gràcies a una visible discontinuïtat en el mur del sòcol. Finalment, cal recordar que la banquetta que ressegueix el mur interior de la galeria sud fou afegida a l'obra original, per tal com cobreix el sòcol de les construccions contigües. Si bé es podria posar en relació amb la construcció de les galeries, també cal tenir en compte que les imatges més antigues que ens mostren el banc ens el presenten obliterated l'accés a la sala capitular, i per tant semblen indicar un moment posterior a la destrucció i amortització d'aquesta darrera (1360-1370). El banc encara fou retallat en aquest sector el 1963, tot perllongant els brancals de l'obertura on reposa Arnau de Soler fins al nivell actual del sòl de la galeria.

Més endavant farem referències específiques a l'escultura del claustre; per ara, en destacarem les implicacions cronològiques més comunament acceptades. S'ha establert que l'excel·lent escultura del claustre de Girona és obra d'un taller deutor d'influències tolosanes i

¹⁶⁴⁴ Lorés 1990b, 77-78; Lorés 1991a, 126.

autòctones, que començà l'obra vers 1180 i que enllestí en darrer lloc la galeria nord; després, l'estil d'aquesta darrera galeria es retroba en el claustre de Sant Cugat del Vallès a partir de 1190, moment que es considera el *terminus ante quem* per a l'acabament del claustre gironí.¹⁶⁴⁵ Tanmateix, la previsió de construir un pis almenys al damunt de la galeria oest, manifestada encara avui en uns carreus que sobresurten a punt per a rebre un mur alineat amb la galeria de l'ala occidental (*supra*), ens fa pensar que la construcció de les cobertes de quart de canó de les galeries podria ser posterior a l'alçat del mur sud del Tinell, i en tot cas que l'obra s'investí d'una manera potser més unitària que no s'havia pensat quant a la definició de l'ala nord: l'anàlisi de la factura constructiva ha pogut proposar recentment que l'execució probablement simultània de les galeries claustrals s'organitzà en dos grans sectors que envestiren les ales de ponent i nord i les de migdia i llevant respectivament.¹⁶⁴⁶

IV.7.2. Dades textuais

IV.7.2.1. *Clastrum, claustra*. Primers esments i qüestions terminològiques

La llum que l'anàlisi de la documentació escrita pot aportar per al coneixement físic del claustre gironí en el seu estat del segle XI és pràcticament nul·la; si de cas, podem intentar d'analitzar els matisos que inclouen els termes que el designen.

Disposem tan sols d'una sèrie no gaire llarga de notícies textuais publicades relatives al claustre i anteriors al segle XIV molt gaus tant des del punt de vista arqueològic com des del terminològic. De fet, el que demostren aquests primers esments és que, com és sabut, en contextos antics el mot *claustrum* o *claustra* es refereix ordinàriament al clos, canonical o monàstic, i no pas exclusivament al pati amb o sense galeries. Així, segons els antics costums es donà al conjunt el nom genèric de "claustre" (equivalent a "clausura")¹⁶⁴⁷ o, millor encara, "els claustrs" (*claustra*; en català, també "les clastres" o "la clastra", aquesta darrera una adopció directa del plural neutre llatí); hi ha doncs alternança entre l'ús del singular i del plural, aquest darrer amb una connotació pròpia en cronologies avançades, com veurem.¹⁶⁴⁸

Però tornem als primers esments. De les tres referències més reculades i més famoses, totes anteriors a la construcció de les galeries (1084, 1117 i 1143), n'hem pogut verificar les dues primeres. El Dijous Sant de 1084 tingué lloc al claustre una important convinença entre Ponç Adalbert de Castelló d'Empúries, d'una part, i el bisbe i el capítol, per l'altra; això ho expressa el document de manera una mica lacònica:

¹⁶⁴⁵ Lorés 1991a.

¹⁶⁴⁶ Hansen 2007.

¹⁶⁴⁷ Du Cange, ben simplement, defineix: "Claustrum dicitur inhabitatio Religiosorum, vel domus includens Monachos et Moniales sub certa regula viventes". Meyvaert (1973, 53-54) reconeix el significat ampli en les etapes més reculades, procedent de la literatura patristica.

¹⁶⁴⁸ A la regla de Crodegang de Metz també s'alterna el singular amb el plural. Per a Picard (1994, 18) això no té cap significat, mentre que per a Esquieu (1989, 153-154; 1992, 161) podria respondre a una distinció entre la clausura global (*claustra*) i un espai més restringit on es troben els canonges cada dia (*claustrum*), encara que no es pot plantejar que *claustrum* designi el claustre de galeries. En tot cas, al plànol de Saint-Gall la galeria hi és anomenada *porticus*, el mateix terme que fa servir la regla aquisgranesa (Esquieu 2004, 81; Jacobsen 2004, 39, 42 i 56). Tot i que a Girona no podem atestar aquesta distinció en les cronologies inicials, val la pena destacar que els esments que hem de veure tot seguit sobre reunions al claustre entren el singular de manera reiterada. En les referències del segle XIV, com veurem, sí que el plural designarà les galeries i el singular cadascuna d'elles.

(...) Acta sunt haec .V. kalendas aprilis, scilicet die cene Domini, intus in claustro gerundensi, in presentia gerundensis cleri inferius prenotati (...) ¹⁶⁴⁹

La referència següent, de 1117, té a veure amb una reunió de clergues amb suport comtal que determinà la subjecció de sant Pere de Galligants al monestir de santa Maria de la Grassa. L'escatocol del document deixa molt clar el lloc de la reunió:

(...) Factum est hoc in civitate Gerunda in claustro Canonicorum sanctae Mariae cum consilio et consensu domni Berengerii ejusdem sedis Episcopi et omnium clericorum ejus (...) ¹⁶⁵⁰

Els esments testimonien doncs simplement l'existència d'un espai anomenat "claustre" abans de la construcció de les galeries, fet que no ens proporciona en el fons cap novetat.

Sobre les altres notícies no podem pronunciar-nos de manera definitiva. La publicació més antiga on es recull la notícia de 1143¹⁶⁵¹ és el volum XLIII del recull *España Sagrada*; allí, en realitat, el que hi ha és una glossa dels diversos concilis o sínodes que tingueren lloc a Girona. Les dates dels sis primers que ofereixen els agustins són les següents: 517, 1068, 1078, 1097, 1143, 1197;¹⁶⁵² i en cap d'aquests resums no es diu explícitament on es dugué a terme la reunió. J.N. Roca, seixanta anys després que Merino i La Canal, sobreentén a partir del seu comentari que la trobada de 1143 tingué lloc al claustre,¹⁶⁵³ sense que la seva font, de fet, li permeti de dir-ho. És probable, doncs, que altres notícies semblants hagin inclòs la referència al claustre de manera acrítica; i encara que no ho fessin així, el simple ús del terme *claustrum* o *claustra*, sense més precisions, no ens faria avançar gaire.

Així doncs, els esments anteriors a la construcció de les galeries del segle XII es refereixen només al clos dels canonges. La denominació evoca d'entrada amb força una de les premisses bàsiques dels conjunts arquitectònics destinats als canonges: el seu tancament físic, l'aïllament del món exterior. En les regles de Metz i d'Aquisgrà es parla del clos i de les seves portes, que han de ser tancades de nit després de Completes i romandre així fins l'endemà;¹⁶⁵⁴ el clos, doncs, és d'entrada el conjunt del monestir, i no pas el pati porticat tot sol, que ben significativament és designat simplement *porticus* en el plànol de Sait-Gall.¹⁶⁵⁵ En aquest sentit,

¹⁶⁴⁹ 1084,5, 28: Pacte o conveni entre Ponç Adalbert de Castelló d'Empúries i el bisbe Berenguer, on el primer restitueix al bisbe i als canonges de la seu la capellania de Castelló i reté algunes propietats de la zona; mentre que la canongia es reserva els censos i serveix pròpiament eclesiàstics i li prohibeix cedir els dominis en feu. CDSG doc. 389, 407-408 (ACG, pergamins ss. IX-XII, doc. 94). La notícia apareixia referenciada, sense citar la font, en algunes publicacions: Marquès 1975a, 40; Marquès 1982, 217. Aquesta notícia i la majoria de les següents són també citades i assumides a Lorés 1994, 280-281. Llegida amb algun oblit també a Carrero 2004b, 204.

¹⁶⁵⁰ MH, col. 1248, ap. CCCLIX. És citat a Lorés 1991a, 120. La remissió en aquest cas és a Puig 1952, 79; Puig/Falguera/Goday 1918, III.1, 146.

¹⁶⁵¹ 1143, 11, 27: concili i cort al claustre de molts bisbes convocats pel comte. Els diversos llocs on apareix la cita no parlen, en realitat, de cap claustre sinó tan sols de la trobada d'eclesiàstics (ES XLIII, 241; Roca 1888, 211; Biarnés 1986, 19; Lladonosa 1972, 120).

¹⁶⁵² ES XLIII, 220, 229, 237, 239, 231 i 245 respectivament.

¹⁶⁵³ "Estas dos reuniones se celebraron en el claustro de la catedral". Roca 1888, 211, nota 1.

¹⁶⁵⁴ Picard 1994, 18.

¹⁶⁵⁵ Jacobsen 2004, 56.

alguns textos ens aporten dades inequívokes sobre la consistència física d'aquesta clausura i la denominació del conjunt amb el mot "claustre", tot i que són molt tardans en relació amb les primeres referències que acabem de glossar. Es tracta de les visites pastorals de 1502 (Berenguer de Pau) i 1511 (Guillem Boil), en què els bisbes es preocupen de les portes de la seu, i entre elles, de les del claustre:

Janue ecclesie. (...) Et hoc ut claustrum et ecclesiam tucius sub custodia magna observentur (...) Item ordinavit quod in janua que exitur ab ecclesia versus claustrum fiant bine garre ferree una ex utraque parte qua parietibus versus portam tendant et asseurent clausuram ejusdem ecclesie.

In claustro. Item recognovit januam versus orientem prope scolas cantus quam invenit ruinulosam ac reparationem indigentem in diversis locis quam mandat dominus episcopus de novo esse fiendam cum suis ferulis et clausuris. Itaque pro qualem nocte clave claudatur sicut cetere ecclesie janue per custodem quod fiat per dictum operarium expensis operis infra mensem.

Item in dicto claustro in janua quod tendit versus latrinas ad equilone mandat dominus episcopus in pagno clave et clausura de novo esse providendum per operam expensis operis infra mensem.¹⁶⁵⁶

Item visitavit portale per quod itur ad claustrum ipsius ecclesie. Mandat reparari portas ipsius portalis cum sint corrose. Item visitavit portas superiores ipsorum claustrorum versus orientem videlicet passionis, invenit eas sine ferula nec aliqua clave et vetustate consumptas. Ideo mandat eas reparari vel de novo quod melius esset fieri et de clausura cum clavi provideri ad hoc et clave claudantur. Item invenit alias portas inferiores dictorum claustrorum esse sufficientes. Item invenit portas cloace sufficientes. Item visitavit portas portalis per quod descenditur ad Seccimor. Mandat ipsas reparari et apponi in vertice sive forrellat unam bagam ferream. Item visitavit portas portalis gradarii per quod descenditur a dictis claustris in platea sedis quas invenit decenter stantes.¹⁶⁵⁷

Els llocs concrets d'aquestes portes es poden resseguir bé: una per accedir als claustres des de l'església, una altra que baixa a la plaça de la Seu, una que baixa a Sacsimor, una altra cap al nord i la darrera cap a llevant. Notem que el bisbe les visita meticulosament i que vigila que siguin reparades i que puguin tancar-se adequadament, de tal manera que el guardià les pugui cloure amb clau cada nit com les altres portes de l'església (*nocte clave claudatur sicut cetere ecclesie janue per custodem*). Notem també un detall interessant des de l'òptica terminològica: en tots dos casos des de l'església es va al "claustre" (*claustrum*, en singular), però en el segon cas les portes que s'hi troben són les portes "dels claustres" (*ipsorum claustrorum*, en plural). En un context tan modern, la presència dels dos termes deu resultar poc significativa. En tot cas, si bé la necessitat de la clausura té encara una destacable vigència en el segle XVI, hem de pensar que aquest tancament s'orienta més a la seguretat i a evitar els robatoris que no pas a garantir els principis teòrics de la regla canonical, és a dir, la presumpta necessitat d'una pernocta comuna.

¹⁶⁵⁶ ADG, VP 148 (1502), 224v.

¹⁶⁵⁷ ADG, VP 31 (1511), 45r.

En tot cas, com acabem de deixar entreveure, el terme no es va emprar només de manera inequívoca per designar el tot de la clausura. Amb el temps va adquirir altres matisos més restringits. En documents posteriors a la construcció de les galeries, en realitat d'ençà del segle XIV, veiem que amb el mot *claustrum* es designen cadascuna de les galeries claustrals,¹⁶⁵⁸ allò que a Saint-Gall s'anomenava *porticus*. És a dir que *claustra*, aquell plural amb què alternava el singular, designava també el conjunt de tots quatre pòrtics. Un primer indici d'aquest significat el trobem en les precisions redactades vers 1343 sobre les tasques dels oficials de la canònica:

Vide quando et qua hora diebus sabatinis et aliis diebus officiales debent venire ad Canonicam et ad claustra.¹⁶⁵⁹

Ja hem vist que la canònica era l'edifici de ponent (*supra*). Si en aquest fragment es distingeixen o fins i tot s'oposen la canònica i els claustres, cal entendre que el segon terme no es refereix al conjunt de la clausura, sinó a una estructura més restringida. La constància definitiva d'aquest ús, però, ens la donen nombroses precisions de caire litúrgic contingudes a la consuetud de 1360, tant tant en parts del seu redactat original com en rescriptures d'època moderna. Citem-ne algunes:

In processione dicitur primum responsorium «Gratias tibi agimus»; quo finito, in primo claustro incipitur aliud scilicet «Summe Trinitati».¹⁶⁶⁰

(...) et finiatur usque ad «Alleluia» in primo claustro, et postea cantores incipient ibi «Ergo precamur» et prosequatur usque ad «Alleluia» et nisi suficiat reiteretur ibi «Bene nobis» et tunc in secundo claustro penitus finiatur cum «Alleluia» (...)¹⁶⁶¹

Postea tertia [stacio] fit intus in claustris, et in primo claustro versus sanctum Raphaellem (...) Quarta stacio fit de sancto Raphaelle usque ad aliud claustrum.¹⁶⁶²

Queda clar en aquestes referències que un *claustrum* és una de les galeries del pati porxat, que queden seriades mitjançant ordinals (el primer, el segon, etc.);¹⁶⁶³ i el plural (*in claustris*) les designa totes quatre.

Hem documentat, doncs, dos usos bàsics del mateix terme, tots dos semblants però amb els oportuns matisos. El primer, que admet el plural, consisteix en designar la totalitat del clos canonical, documentat probablement en les èpoques inicials (ss. XI-XII), i encara en contextos

¹⁶⁵⁸ Ja ho ha assenyalat, en el cas gironí, P. Klein (2004, 142, nota 28).

¹⁶⁵⁹ 1343, 5, 2: obligacions dels oficials de la canònica: ACG, LV, 135r.

¹⁶⁶⁰ ACG, CASG, 98r-v (Diumenge de la Trinitat).

¹⁶⁶¹ ACG, CASG, 190r (Assumpció de Maria), fragments ja publicats per Klein (2004c, 144).

¹⁶⁶² ACG, CASG, 218r (Dia de Difunts); en aquest cas, ja publicada i glossada per Klein (2004c, 144). En aquest cas es tracta d'una rescriptura situable en època moderna; la processó funerària del *Rituale* gironí conservat a la Universitat de Barcelona (BU, REG) (Sureda 2001) és un bon indici per saber com era aquesta processó abans de la desaparició de determinats equipaments del conjunt romànic.

¹⁶⁶³ Una distinció senzilla que en altres indrets podia ser substituïda per una referència a la funció (el claustre del *mandatum*), als usuaris principals (el claustre dels infants) o a una jerarquia (claustre major) (Lorés 2002, 40 per a Sant Cugat; Esquieu 1992, 160). Això, per desgràcia, manca a Girona.

més tardans (s. xvi) en relació amb una preocupació pel tancament físic del conjunt arquitectònic, per bé que amb un sentit segurament prou diferent del projecte inicial del segle xi, més mirant a la seguretat que no pas al compliment d'uns hipotètics hàbits de vida regular. I el segon ús consisteix clarament en designar les galeries, en què el plural en designa el conjunt; aquest apareix, lògicament, un cop les galeries han estat construïdes i en relació bàsicament amb usos litúrgics. Precisament són aquests els que, aclarides les qüestions terminològiques, glossarem en primer lloc.

IV.7.2.2. Processons i estacions litúrgiques al claustre

La dimensió dels claustres com a escenari de processons i actes litúrgics és una dels trets més clarament definits d'aquesta mena d'estructures, i sovint l'escultura s'encarrega de recordar-ho.¹⁶⁶⁴ Les galeries del claustre gironí són, per començar, el lloc habitual de realització de processons, assenyaladament d'una processó fonamental i ordinària en la vida litúrgica de la catedral, la processó de l'aspersió dominical, que tenia lloc després de l'ofici de Tèrcia i immediatament abans de la Missa.¹⁶⁶⁵ La notícia d'aquesta processó perdurà en els costums catedralicis; encara una de les creus processionals del Tresor Capitular, datable precisament vers 1350-1360, rep el nom de "creu de les processons claustrals"¹⁶⁶⁶ i consta que era emprada en la processó que, ja dins l'església, precedia la missa cada diumenge fins abans de la reforma del Concili Vaticà II.

La consuetat de 1360 ens parla d'aquesta processó en uns termes generalment molt escuets. Allí on esperaríem de trobar-la més desplegada si considerem el funcionament de la consuetat, és a dir el diumenge primer d'Advent, algunes línies parlen de manera gairebé exclusiva dels textos litúrgics i només indiquen una estació al capítol:

(...) Postea fit processio incipiendo «Asperges me» et postea «Miserere mei Deus». Postea iteratur «Asperges me». Et ebdomadarius ante letrillum stans et diachonus ad eius dexteram dicit versum «Ostende nobis» et cetera ut in ordinario sequuntur. Postea precentor incipit antiphonam «Missus est» et ipsa finita incipit responsorium nonum

¹⁶⁶⁴ En termes generals, per exemple, Carrero 2005, 52-53. El fris XI.g del nostre claustre, que mostra el bisbe beneïnt el treball dels picapedrers, conté el seguici del prelat en actitud processional, encara que no mostri el desplegament de la processó; un dels capitells de la galeria sud de Sant Cugat del Vallès (núm. 87, adient per la seva col·locació prop de la porta d'accés al temple) mostra, més que no pas una processó, l'accés dels monjos a l'església per al rés de les hores canòniques, a toc de campana (Lorés 2002b, 41-42). El tema de la processó és relativament freqüent en el context de l'escultura claustral.

¹⁶⁶⁵La processó de l'aspersió es documenta de manera abundant en catedrals, col·legiates, monestirs i fins i tot parròquies. L'acció es documenta des de mitjan segle novè, consolidada en l'àmbit carolingi però amb precedents en l'*Ordo Romanus* VII (ss. vi-vii), i en els conjunts amb dependències conventuals i/o amb claustre s'aprofitava per aspergir i beneir cadascun dels equipaments; acabà convertida en una aspersió processional abans de la missa major recollida en el missal de Pius V (Righetti 1955, 372 i 656-658). Tal pràctica és gairebé omnipresent allí on les fonts permeten documentar els usos litúrgics (per exemple Davril 2004, 25-26; Palazzo 2004, 227-228; Krüger 2002a, 179; Heitz 1963, 197; per al monestir de Sant Cugat del Vallès, Lorés 2002b, 41). Es pot identificar normalment en els conjunts catedralicis amb claustre, com ara a la Seu d'Urgell a mitjan segle xii (MEV, UEUS, 27-28; s'hi fa referència a recomanacions papals i conciliaris) i a la de Vic vers 1200 (MEV, LCEV, 13, amb referència expressa al claustre). Esquieu (1992, 159) descriu, per exemple, el cas de la catedral de Vienne. A Barcelona vers 1580 la processó ja no sortia de la catedral (Fàbrega 1978, 76), tal com a Girona es coneixia a inicis del segle xx.

¹⁶⁶⁶ Vegeu-ne descripció i contextualització genèrica a Dalmases 1992, I, 96-97.

scilicet «Letentur celi». Et fit stacio in Capitulo, et ebdomadarius dicit «Lauda Iherusalem» et cetera et precentor incipit antiphonam «Venite ascendamus». Et cum ebdomadarius misse fuerit ad letrilium dicit «Beati qui habitant» cum aliis versis sequentibus (...) ¹⁶⁶⁷

Afortunadament, altres fragments de la consuetat que ja hem citat deixen clar que la processó es fa al claustre, sigui per l'esment exprés d'aquesta estructura o per la constància del pas pel capítol, que es troba al claustre. Un dels primers exemples el trobem en la descripció de la processó del dia de l'Epifania:

(...) in processione claustris ut in die natalis domini (...) In Capitulo (...) ¹⁶⁶⁸

De fet, aquesta darrera expressió, *in processione claustris* (o simplement *in processione*), acompanya el desplegament litúrgic de tots els diumenges, igual que rúbriques del tipus *ad terciam* o *ad missam*,¹⁶⁶⁹ indicava doncs amb normalitat la processó claustral ordinària. No sabem quantes estacions s'hi feien normalment, el desconeixement de l'*ordinarium* que tan sovint cita la pròpia consuetat ens ho escamoteja. I hi ha encara una altra limitació: una proporció d'aquests fragments dedicats a les processons que passen pel claustre foren ratllats, esborrats o reescrits a causa de la revisió, ja comentada, que va patir la consuetat en algun moment dels segles moderns per adaptar-la no només als canvis litúrgics sinó sobretot als topogràfics que havia patit la seu d'ençà de 1360. És el cas, per exemple, de l'absoluta general de difunts (fol. 218r), que precisament incorpora moltes estacions (fins a 16, cinc de les quals són al claustre).

Tanmateix, és veritat que en la descripció, pel que sembla original, del primer diumenge d'Advent només s'esmenta el capítol com a estació. La presència contrastada d'aquesta única aturada davant del capítol sosté la proposta de Klein quant a la preeminència de la galeria sud, la més propera a l'església, davant de les altres;¹⁶⁷⁰ però no podem descartar que també es passés per les altres galeries, com veurem que també succeeix en algun cas, i fins i tot que s'hi fes alguna estació. Aturem-nos un moment a recordar un dia excepcional, en què a la catedral tenien lloc tres processons, dues d'elles pel claustre:

(...) Ad primam antiphona «Cum sublevassem», et lecto capitulo et dicto «Benedicite» a sacerdote sequitur Ila processio ad claustrum et fit sine cruce et cereis. Et cantor medius cum ferula in manu stans in medio primi claustris incipit alta voce «Alleluia confitemini domino» et cantatur ab omnibus et reiteratur ab omnibus aliori modo quam primo; et non fit aliqua stacio in claustris sed immediate incipit cantor antiphona «Christus resurgens» (...) Ad terciam (...) In processione que fit solito modo per claustrum (...) ¹⁶⁷¹

¹⁶⁶⁷ ACG, CASG, 10r.

¹⁶⁶⁸ ACG, CASG, 30r.

¹⁶⁶⁹ ACG, CASG, 34r (diumenge de Septuagèsima), 35v (Diumenge de Quinquagèsima) o 38v (Diumenge I de Quaresma), per citar-ne només tres exemples.

¹⁶⁷⁰ Klein 2004b; Klein 2004c, 144.

¹⁶⁷¹ ACG, CASG, 43r. El subratllat és nostre.

La segona i tercera processons del Diumenge IV de Quaresma es feien al claustre; a la primera, com veiem, es fa una sola estació al claustre (s'especifica que no se'n faci cap més), al mig de la galeria sud; qui sap si prop del pilar amb el fris de la baixada de Crist als Inferns, que seria molt escaient als textos pasquals recitats (figures 238 i 239). Però ens interessa notar que la tercera processó, la de després de Tèrcia, es fa *more solito*, de la manera acostumada. Potser si a la de Prima s'havia d'indicar que no es feia més que una estació a la galeria sud del claustre, això vol dir que la manera acostumada de fer les processons incloïa més estacions dins del claustre mateix. I encara una altra processó excepcional ens dóna dades indirectes sobre com es podia desenvolupar habitualment la processó claustral:

(...) si propter tempus pluviale vel alia quacumque causa non fieret processio ad Sanctum Felicem (...) fit processio per claustrium ut est fieri consuetum, faciendo pausas in primo claustro cum prima et secunda antiphona, et in secundo et tertio cum responsorio «Cum inducerent», et in introitu capituli dicitur responsorium «Hodie Maria» cum versis (...) Et precentores postea ibidem incipient officium «Suscepimus» et ipsum omnes unanimiter cantando intrent chorum (...) ¹⁶⁷²

Es tracta de la processó del dia de la Candelera, en què era acostumat visitar el capítol de Sant Feliu; però si plovia, la processó es feia pel claustre. Val a dir que no sabem si la consuetud es refereix al contingut de la processó del dia o a la manera de fer-la pel claustre; en tot cas, es programen aturades al primer, segon i tercer claustres i al capítol. De totes maneres, l'esment específic potser no ha de servir per excloure o incloure una o altra galeria, sinó per preveure uns textos especials segons la celebració concreta. En termes generals un circuit d'aquesta mena, que recorri les quatre galeries, sembla ben normal en una processó que circula per un claustre de quatre ales. ¹⁶⁷³

Coneixem algunes altres processons extraordinàries que és segur que realitzaven més d'una estació al claustre i que no eren la típica processó dels diumenges, entre Tèrcia i la missa del dia. Una d'aquestes era la segona processó del diumenge *Laetare*, que acabem de comentar: aquesta circulació extraordinària tenia lloc després de Prima i de l'ofici capitular, i constava només d'una sola estació. Ja veiem, però, que en aquest cas cal inscriure-la en una litúrgia estacional més complexa que implicava altres moviments pel recinte catedralici durant el mateix dia, i que per tant constitueix una processó extraordinària no gaire luxosa. Altres processons, per contra, tenien un caràcter més esplèndid: podem recordar les aturades almenys al *primo claustro* i al *secundo claustro* que trobàvem als circuits claustrals de les festes de la Trinitat i de l'Assumpció (*supra*), o encara més, les de la processó del dia de Nadal després de Prima, un cop arribats els clergues de Sant Feliu:

Finita vero prima vel dum dicitur in choro pulsatur ad terciam et debet venire processio Sancti Felicis (...). Postea, antequam tertia incipiatur, si episcopus celebret, per

¹⁶⁷² ACG, CASG, 131r i v.

¹⁶⁷³ Vers el 1200, una estació a cada galeria i una altra al capítol, abans d'entrar a l'església de Sant Jaume, (amb responsori, salm i oració a cadascuna) era també prevista, per exemple, a la seu de Toulouse el dia de Tots Sants, la primera de les quatre que es duïen a terme aquell dia. Gros Pujol 1990, 175-176, peça 332.

claustrum quod debet esse embarronatum et suo tempore totum joncatum a clericis fit processio per eosdem, cum birretis in capite, sine almucis et indutis capis sericis, quas debet thesaurarius vel aliquis loco sui in choro seriatim ponere, et precentores eas inter clericos dividere. Postea fit processio, et primo dicatur antiphona «O Maria Jesse», et predicta antiphona dicitur tota in prima statione excepto «alleluia». Postea cantores in secunda statione de eadem antiphona reiterant «Ergo precamur» (...). Postea dicitur responsorium «Hodie natus est», postea «Gloria in altissimis» cum verbeta in Capitulo (...).Postea dicatur Tertiam.(...)¹⁶⁷⁴

Aquesta processó, almenys, sabem que feia tres estacions al claustre, la tercera al capítol, com era de costum. La processó del diumenge de Pentecosta, que reprèn la posició tradicional després de Tèrcia, compta amb almenys cinc estacions comptant el capítol, sense que sapiguem com podia ser això d'excepcional:

In processione antiphona «Spiritus Sanctus», postea in secunda statione reiteretur de antiphona in illo loco «Linguis apparendo», postea in alia statione responsorium «Repleti sunt omnes»; postea in alia «Loquebantur», et dicitur verbeta in Capitulo. In introitu antiphona «Alleluya, alleluya. Hodie omnes apostoli» (...)¹⁶⁷⁵

El dia de la dedicació de la catedral, que es feia caure en el quart diumenge de setembre, la processó de després de Tèrcia no esmenta el número d'estacions, però un mot crida la nostra atenció:

(...) Postea fit processio per claustrum sed primum dicatur «Asperges me» a cantoribus
(...) In ulterio vero claustro quando intramus capitulum dicitur responsorium «Ave festiva», et versum dicitur a duobus venerabilibus clericis in capitulo (...) In introitu antiphona «O quam metuendus est» (...)¹⁶⁷⁶

“En el claustre ulterior” pot ser interpretat com “en la darrera galeria”: podríem entendre que es passa per les quatre galeries (textos litúrgics per la durada de la processó no en falten) i que es conclou a la del sud, preparats per entrar al capítol. De nou, si això és cert, no podem saber quin és el grau d'excepcionalitat d'aquesta pràctica. Vegem encara dos exemples del santoral:

(...) postea cantores incipient antiphona «O Maria»; qua finita, in claustro versus circium cantores incipient responsorium «Quatuor animalia»; quo finito, in claustro ante refectorium incipient cantores responsorium «Hodie beatus Johannes», et finitur in capitulo cum verbeta «Celebrat nimium». In introitu dicatur «Gloria in excelsis». ¹⁶⁷⁷

(...) fiunt stationes in claustro ut in magnis festis.¹⁶⁷⁸

¹⁶⁷⁴ ACG, CASG, 25v (dia de Nadal).

¹⁶⁷⁵ ACG, CASG, 78v (Diumenge de Pentecosta).

¹⁶⁷⁶ ACG, CASG, 93r i v (dedicació de la catedral).

¹⁶⁷⁷ ACG, CASG, 114v (Sant Joan Evangelista).

¹⁶⁷⁸ ACG, CASG, 115r-116v (Sants Innocents).

Són les festes de Sant Joan Evangelista (27 de desembre) i dels Sants Innocents (28 de desembre); no tenen processó pròpia, però la consuetud preveu el que caldrà fer si la memòria s'escau en diumenge. I bé, en aquest cas el dia dels Innocents s'han de fer les estacions "de les grans festes", que hem de suposar que eren diferents de les dels diumenges ordinaris. El dia de Sant Joan escaigut en diumenge presenta una processó que passa pel claustre en sentit antihorari (figura 240): s'esmenta primer el claustre del nord, després el de davant del refetor i per últim el capítol, les galeries nord, oest i sud per aquest ordre. Potser això contribueix a desvelar-nos el circuit ordinari d'aquestes processons, un fet que permetria pensar que es comença i s'acaba a la galeria del sud. Si fos així, el fet remarcaria la dignitat preeminent d'aquesta galeria (ja destacada per P. Klein) i donaria un especial significat a l'expressió *primum claustrum* de les abundants referències citades (figura 241a). Però potser, al contrari, l'esment específic d'aquest ordre processional en un dia i no en cap altre podria ser indicatiu d'una excepció.

En tot cas, el que observem és que les dades són disperses: en moltes festes es parla de les processons del claustre, però rarament es detalla el número d'estacions, que sembla que pot ser flexible segons els textos de la celebració, i encara menys la seva localització precisa, llevat del cas del capítol.¹⁶⁷⁹ L'indret de les estacions no s'indica perquè ja devia ser plenament sabut: a cada galeria probablement tothom coneixia els indrets on la processó s'aturava. Només en una festa, la de l'Anunciació, s'esmenta una estació especial, no citada enlloc més: la imatge de la Mare de Déu:

(...) in processione dicitur antiphona «Missus est angelus» et finitur in primo claustro (...) Responsorium «Non auferetur» et postea responsorium «Ave Maria» et reiteratur quociens necesse fuerit et postea coram ymaginem claustris dicitur a omnibus venerabilibus de capitulo versus «Benedicta tu» (...) ¹⁶⁸⁰

La "imatge del claustre", com s'ha dit, no pot ser sinó una imatge de la Mare de Déu, tant pel caràcter de la solemnitat com pels textos que es reciten durant la processó. Peter Klein ja va identificar aquesta imatge amb la que hi ha damunt la capella de Bell-Ull, atribuïda al Mestre Bartomeu i sufragada per Guillem de Montgrí (†1273). L'indret referit per la consuetud, és ben clar, ha de ser aquest, i penso que en la mateixa posició que avui, atès que l'actual capella de Bell-Ull era encara en temps de Guillem de Montgrí una porta que comunicava el claustre amb el sistema d'accés a la seu pel nord. Alhora, això indica que el costum potser no era anterior a 1273, i que potser cal relacionar-lo amb el condicionament de la forma actual de la porta. I també serveix per documentar, encara que sigui en una cronologia tardana, la dimensió del claustre com a lloc més o menys formalitzat de culte a la Mare de Déu, fet que es refrendaria amb la instal·lació de la capella i altar de la Mare de Déu dels Claustres, en connexió, primerament, amb una instal·lació destinada a perpetuar la memòria del sagristà Guillem de Montgrí (*supra*). Tot fa pensar que aquesta no és pas una *stacio* qualsevol. A banda del vessant evergètic que hem

¹⁶⁷⁹ És el cas de la processó de l'absolva de difunts, que comentarem més extensament en relació a la funció funerària del claustre (*infra*).

¹⁶⁸⁰ ACG, CASG, 139v (Encarnació). Estació ja destacada per P. Klein (2004b, 137; 2004c, 142).

destacat, el citat investigador posava en relació aquesta imatge mariana del claustre gironí amb la presència d'altres d'imatges de Maria en contextos claustrals, també punt ordinari per a la realització de *staciones* com en la catedral de Lleó, o més generalment amb la presència d'imatges dels sants titulars de cada lloc habitualment localitzades a l'accés principal del claustre (com per exemple en els de Moissac o d'Arles).¹⁶⁸¹ Admetent sens dubte aquesta densitat simbòlica, hi afegiríem una altra dimensió derivada de trobar la imatge de la Mare de Déu associada a un accés: l'exegesi medieval, assenyaladament a partir de sant Jeroni, aplicava habitualment a Maria el text d'Ezequiel sobre la porta closa del santuari exterior del Temple (Ez 44, 1-2), tot fent al·lusió a la seva virginitat inalterada i alhora a la seva funció de porta del Cel a través de l'Encarnació.¹⁶⁸² En aquest sentit, pensem que és important destacar la presència de la imatge damunt d'una porta que, presumiblement, vehicula els accessos a l'església des del claustre (per tant, una perfecta porta mística del Temple de Jerusalem, que en aquest cas és a més una església dedicada a Maria), i encara on, probablement, es realitza una de les estacions obligatòries en tota processó -sobretot la dominical-, la que es designa amb la rúbrica *in introitu* i que els diumenges dóna pas immediatament a la missa del dia.

Seguint el fil de les *staciones* litúrgiques, cal destacar encara que sovint el claustre constitueix un espai alternatiu per al desenvolupament de les processons de la litúrgia estacional urbana que lligava les esglésies de Santa Maria i de Sant Feliu. Al llarg d'aquestes pàgines ja n'hem comentat els dos exemples coneguts: el Diumenge de Rams (en parlar del capítol, *supra*) i la Candelera, recentment esmentada. Com també s'ha apuntat, aquesta possibilitat es veia afavorida per la probable comunicació directa entre l'església i el capítol, darrera estació, com veiem, de la majoria de processons documentades i ideal per a reproduir quan calia la dimensió liminar de la Galilea. De la funció semilitúrgica de la galeria sud com a lloc des d'on es podia participar a l'ofici capitular, ja n'hem expressat la nostra opinió: molt probablement, això només s'esdevenia en ocasió de les Matines del dia de Nadal. En canvi, un passatge de la processó alternativa de Rams, ja citat, ens permet documentar un interessant ús ocasional de la galeria de ponent: la lectura de l'Evangeli de l'entrada de Crist a Jerusalem des d'una de les arcades de la galeria. Almenys així podem interpretar l'expressió *in claustro ante refectorium legatur evangelium in tabulatu superiori claustris infra columpnas*.¹⁶⁸³

IV.7.2.3. Ús funerari

Ser un lloc de sepultura és una altra de les funcions habituals dels patis claustrals i de les seves galeries.¹⁶⁸⁴ Però a la seu gironina tenim dades per a esbrinar a partir de quan, per a

¹⁶⁸¹ Klein 2004b, 137.

¹⁶⁸² Palazzo 2004, 231-233. L'expressió *Janua coeli* passarà a formar part de les lletanies marianes.

¹⁶⁸³ ACG, CASG, 47r.

¹⁶⁸⁴ En paraules d'Esquieu, "rars sont les cloîtres canoniaux que, comme celui d'Aix-en-Provence, n'ont jamais abrité de sépulture", un ús que obligatòriament modificà la fesomia dels claustres al llarg del temps; l'autor presenta amb detall el cas de Viviers (Esquieu 1992, 291-296). També Carrero 2005, 44-47; alguns claustres nasqueren amb vocació directament funerària, com ara el de Burgos o bé el de Lugo (Carrero 2005, 109).

qui i en quines condicions ho va ser. Diverses d'aquestes dades són en efecte escrites, però no sobre paper o pergami: es tracta de dades epigràfiques.¹⁶⁸⁵

Per començar, l'espai del claustre no es compta en principi en el número dels cementiris tradicionals de la seu, que són, com sabem, el carner negre (o "dels negres") darrera la capçalera i el carner "del Marrec" a la zona de la Plaça dels Apòstols (figura 249), la disposició dels quals a la capçalera i al costat de l'església respon prou bé a la disposició habitual dels cementiris parroquials vinculats a les catedrals i col·legials, com en els casos de Viviers o de Saint-Aphrodise de Béziers.¹⁶⁸⁶ El document de 1020 tantes vegades citat no afronta pas a ponent amb el cementiri, sinó a migdia; es tracta doncs de l'antic carner negre. Tot fa pensar que l'aterrament de l'àrea claustral, en les dècades centrals del segle XI, no va pas representar immediatament l'assumpció d'una funció funerària. Possiblement aquests dos cementiris, amb predominància del primer, foren els indrets ordinaris de sebolliment del personal catedralici abans de la generalització en l'ús del claustre, que com veurem cal situar en èpoques avançades, com a màxim a partir de les darreries del segle XII.

Els testaments dels segles XII i XIII en què s'esmenta el lloc de la sepultura solen emprar tot simplement expressions del tipus *in cimiterio Beate Marie* o bé *in cuius cimiterio corpus meum iubeo sepeliri*, per bé que en alguns casos, sobretot tardans, és clar que la tomba va anar a parar a l'àrea del claustre, com passa amb el bisbe d'Alemanya d'Aiguaviva, al capítol (*supra*). Qui primer especifica el lloc de sepultura és Guillem de Palol (†1188), que com recordarem demana ser enterrat *in cimiterio Sancte Virginis Marie Sedis Gerunde apud ipsum clocarium vetulum vel ipsam galileam*.¹⁶⁸⁷ I no és fins 1362 que Berenguer Saló especifica, per primer cop que sapiguem, la seva voluntat de ser enterrat al claustre: *Eligo autem sepulturam mei corporis in cimiterio ecclesie Gerundendis scilicet in claustris ipsius ecclesie*.¹⁶⁸⁸ Així doncs el terme no ens ajuda gaire: *cimiterium* podia designar també el claustre, si el testador tenia el dret d'enterrar-s'hi.

Sens dubte, però, que el costum de fer-se enterrar al claustre s'havia originat anteriorment, tot i que l'inici de la pràctica costi de situar. Com succeeix en altres indrets, el lloc (o llocs) de sepultura dels canonges i dels altres eclesiàstics vinculats a les catedrals són en general mal coneguts durant aquests segles XI i XII i encara més abans; per al panorama francès, que ha estat prou estudiat, es detecten diversos indrets on el costum de sebollir-se dins el recinte canonical no és anterior al segle XII.¹⁶⁸⁹ A Girona, quant a aquest ús funerari del claustre, no disposem de dades vàlides anteriors a 1200. En parlar de la sala capitular resseguíem una bona colla de bisbes que s'hi feren enterrar des d'inicis del segle XIII pel cap baix, i que marquen una clara preferència episcopal per aquest espai fins a mitjan segle XIV (IV.3.3.2.1). Un repàs de les tombes més antigues del conjunt claustral ens ajuda no tant a precisar l'inici de la pràctica com a notar els caràcters de l'especialització de l'espai com a lloc de sepultura. Deixant de banda els bisbes ja esmentats i el cas de Riambau de Basella i la seva

¹⁶⁸⁵ La transcripció ocasional de les dades epigràfiques i la identificació dels personatges són deutores, d'ara endavant, de Marquès Planagumà 2008. Per a una orientació per a l'estudi dels textos, que aquí no hem pogut abordar, vegeu Esquieu 1992, 296-301.

¹⁶⁸⁶ Comte/Galine 1994, 68-69.

¹⁶⁸⁷ 1188, 4, 10: trasllat del testament de Guillem de Palol, precentor de la Seu. ACG, pergamins ss. XI-XII, núm. 477.

¹⁶⁸⁸ 1362, 9, 22: testament de Berenguer Saló clergue. ADG, N, G-43, 8r-9v.

¹⁶⁸⁹ Esquieu 1992, 308; Comte/Galinie 1994, 62.

esposa, laics benefactors, en un ossari prou posterior a la seva mort (1132) i probablement traslladat, les tombes més antigues del conjunt actual corresponen a un canonge i a una dignitat: el cabiscol segon i després canonge Bernat de Queixàs (†1273) i el cabiscol major Arnau de Miana (†1273). El sagristà major Guillem de Montgrí (†1273) cal relacionar-lo més aviat amb un mausoleu particular prop de la porta del Bell-Ull, també al claustre de fet (IV.5.2), i l'ossari de l'ardiaca major Ramon d'Albussà (†1276), avui al claustre, sabem que havia estat a la Galilea.¹⁶⁹⁰ A partir de la creu monolítica del canonge Guillem Pere (ca. 1280) o de la sepultura del canonge Berenguer de Rabós (†1299) són majoria les inscripcions de canonges simples, intercalades a vegades amb dignitats i també amb nombrosos preveres de capítol. No sabem si la creu d'aquell capitular pot acreditar un costum més antic de sebollir els canonges simples en fosses dins el pati, marcades o no amb creu; en tot cas, si fou així, a les darreries del segle XIII el suposat costum degué desaparèixer, igual que les pròpies creus.¹⁶⁹¹ Quant a la forma d'enterrament,¹⁶⁹² aquestes primeres dades ens parlen de tres tipologies: l'ossera (Basella, Albussà, les tombes episcopals més antigues), la làpida encastada al mur amb epitafi (la més antiga, la de Bernat de Queixàs) i la creu plantada (figura 241b). Aquestes dues modalitats d'enterrament evoquen la simple fossa davant de la làpida o sota la creu, pràctica que podia ser prou anterior a aquests testimonis. Tot plegat condueix a una deducció altament probable però difícil de demostrar: sembla assenyat pensar que el claustre de la seu de Girona (i començant per la sala capitular adjacent) només començà a adquirir un rol funerari de rellevància a partir de la construcció de les galeries porxadades, pels volts de 1190. A Girona com en altres catedrals, la construcció en aquelles dates d'un marc arquitectònic prestigiós com un claustre de galeries, del tot desvinculat de repeses o restauracions significatives en la direcció d'una vida comunitària regular dels canonges (IV.9.5), hauria servit per consolidar, magnificar o facilitar les funcions més importants de l'espai, d'ordre simbòlic, litúrgic i també doncs funerari.

Amb el pas del temps aquest ús havia d'adquirir característiques definitives properes a les que avui podem encara contemplar. Un cop entrat el segle XIV, posseïm una notícia fonamental per als dos aspectes que miràvem de glossar: per una banda, és el tret de sortida de la forma de sepultura que esdevindrà més popular, la llosa gravada, i per l'altra determina quines són les persones que ordinàriament poden escollir sepultura al claustre. És l'estatut capitular de 5 de juliol de 1333:

Item eodem die ordinaverunt preterea et etiam statuerunt dominus episcopus et capitulum sepedicti quod omnes de capitulo Gerunde possint suam eligere sepulturam et se facere sepeliri in claustro sedis Gerunde, ita videlicet quod nullus faciat fieri tumulum seu sepulcrum suum in parietibus dicti claustri, seu sepeliantur in soli [sic] ipsius claustri, et possint in solo ipso facere lapides planos supra ubi corpus vel ossa reponentur, taliter quod lapides illi plani non ascendant nec sint depressi, sed sint in solo equales, ut euntes et transeuntes non possint in eis offendere pedes suos et ut euntibus

¹⁶⁹⁰ Marquès 1965, 14.

¹⁶⁹¹ De fet conservem una altra creu com la que hem esmentat, que tampoc no sabem bé d'on provenia però que en aquest cas correspon a una sepultura de laics, la del pedrer Ramon d'Escolà i la seva dona Guillem de Solius, que s'ha datat vers 1350 (Marquès Planagumà 2007, insc. 54).

¹⁶⁹² Esquieu 1992, 296-303.

et transeuntibus nullum prestetur obstaculum sive impedimentum; possint tamen dicti lapides habere litteras sculptas et etiam si voluerint possint in eis facere imagines sculptas ipsos lapides nullatenus excedentes.¹⁶⁹³

Poden escollir doncs sepultura al claustre sota aquesta forma les persones *de capitulo*, és a dir, canonges i preveres o clergues de Capítol. L'estatut va aplicar-se immediatament; de fet, en correspondència gairebé perfecta, la llosa més antiga que trobem al claustre és la de Pere de Pla, mort el 1332 i sebollit a la galeria de llevant. Que el claustre fou, especialment a partir del segle XIV, el lloc propi d'enterrament de canonges encara ho refrenda vers 1736 l'atent Pontich, qui ens dóna notícia de la sepultura comuna de canonges a l'angle sud-oest del claustre:

Se segueix tomba comuna de Canonges, ahont se suposa haversi molts enterrats, se posaran los que constan. Se nomena dita sepultura de temps antich "la salera".¹⁶⁹⁴

Òbviament que al claustre hi ha enterrades altres menes de persones i no només canonges. Unes d'elles són les dignitats, ja ho hem vist. Podríem pensar en una certa preferència de les dignitats per enterrar-se a la galilea: a part del d'Albussà, sabem que hi havia almenys les tombes dels ardiaques Gausfred de Terrassa (†d. 1261), Arnau de Soler (†1326) i Bernat des Güell (†1328);¹⁶⁹⁵ i no oblidem que hi demanava sepultura el precentor Guillem de Palol (†1188) (*supra*). Si hi havia tal preferència, aquesta degué accentuar-se a partir de l'evacuació de les tombes comtals el 1385; però la presència d'aquestes mateixes tombes o les d'altres personatges a l'espai des de ben antic, com la del poderós laic Arnau de Llers (†1164), posen de relleu la dimensió pública de la galilea com a possible mòbil dels dignataris a l'hora de triar sepultura, més que no pas una improbable reserva de l'espai per a les seves tombes. A més, cal tenir en compte que els dignataris solien ser també canonges i per tant també podien escollir sepultura al claustre com a persones de Capítol que eren. Al claustre també hi trobem alguns altres personatges, com el paborde de l'Almoina Arnau Adroher (†1318), i encara alguns laics i laiques, en aquest darrer cas normalment nobles sovint parents dels clergues, com Guillema de Cervelló (†1312), mare del bisbe Pere de Rocabertí; per contra, no hi ha cap dels oficials de la canònica, que en tot cas eren beneficiats d'ençà de 1319.

Precisament el cas dels beneficiats és el més significatiu en aquest sentit. Teòricament, les despulles d'aquests clergues només foren admeses al claustre molt puntualment i tardanament (1509, 1703 i 1734, segons la documentació aportada per Pontich).¹⁶⁹⁶ El fet és que abans de 1500 només trobem tres beneficiats identificables enterrats al claustre, dels quals només un (Joan Ginesta, †1428) hi és sota llosa a la galeria oest; l'ossari del poderós Arnau

¹⁶⁹³ 1333, juliol, 5: estatut de sepultures del Capítol. ADG, LNC I, 117v (transcripció de J.M. Marquès). L'estatut es troba també copiat a l'ACG, LV, 132v i es repetí el 1506 sense citar explícitament el text antic (RA III, 210v). La limitació, d'ordre inicialment pràctic, fou quasi explícitament respectada -almenys en projecte- dos anys després, el 1335, pel bisbe Gelabert de Cruilles en disposar testamentàriament la sepultura a la sala capitular de la seu amb llosa esculpida on es preveia un relleu de no més de dos dits d'alt (*tumulus meus non sit altior nisi duobus digitis*) (ADG, LC, 35r).

¹⁶⁹⁴ ACG, RA III, 212v.

¹⁶⁹⁵ Marquès 1965, 14.

¹⁶⁹⁶ ACG, RA III, 226r.

Ponç de Cabanelles (†1320) era darrera la capella de Santa Anna, i la llosa de Bernat Ferrer (†1414) és avui situada dins el jardí, i per tant fou sense dubte remoguda o traslladada el 1963. Aparentment, i segons diversos dels testimonis conservats, la majoria dels beneficiats s'enterraven al carner del Marrec, a l'altra banda del temple, on hi havia també el vas de la confraria de Santa Maria, així com una tomba comuna també de canonges al pas del portal dels Apòstols.¹⁶⁹⁷ Així com la sala capitular es configura com a lloc d'enterrament dels bisbes, el claustre sembla doncs manifestar-se com a lloc d'enterrament dels capitulars (dignitats, canonges i preveres de Capítol) fins que vers 1600 comenci a ser habitual enterrar-se a l'interior de la catedral.¹⁶⁹⁸

Les formes d'enterrament al claustre queden reduïdes doncs a aquests tipus relativament simples: ossera, fossa amb làpida al mur, esporàdicament fossa amb creu plantada i, especialment, fossa coberta amb llosa. Tals tipologies, llevat de la tercera, es combinen de manera evident en l'aspecte actual de les galeries claustrals, malgrat algunes addicions (com les osseres episcopals o procedents del fossat absidal a les galeries nord i est, o la inclusió del sarcòfag de l'ardiaca Arnau de Soler a la galeria sud) (figura 241a). De formes d'enterrament més luxoses, al claustre de Girona no n'hi va haver gaire més, en bona part per la pròpia configuració de l'espai, segurament també per l'afició generalitzada dels laics a fer perdurar la seva memòria en altres esglésies de la ciutat. Així, a banda del que poguessin fer-se construir els bisbes dins la sala capitular (*supra*, IV.3.3.2.1), quant a monuments d'entitat caldria destacar el mausoleu dins d'un arcosoli que es pogué arranjar Guillem de Montgrí (†1273) (IV.5.2) i la capella que, aprofitant una discontinuïtat constructiva, aconseguí de fer-se fer Elionor de Cabrera (†1336) (IV.6.2). Sense tantes pretensions però amb un bon ús de l'escultura es poden anomenar el cenotafi dels Vilarig i Palau (obrat vers 1343, encara que potser resituat) i la gran llosa esculpida i policromada de Berenguer de Pau (†1333). Més enllà d'això, com hem dit, la disposició de la tomba d'Arnau de Soler, els ossaris traslladats i els arcosolis dels murs sud i oest són clarament fruit d'addicions tardanes i apòcrifes.

Aquesta dimensió funerària del claustre era subratllada per determinades pràctiques litúrgiques que s'hi duïen a terme, per bé que potser no amb la claredat que les dades anteriorment indicades semblarien indicar. Si nombroses estacions tenien lloc al claustre en ocasió de processons més o menys ordinàries, en el cas de l'absolta general de difunts tal com es recull al *rituale* de la Biblioteca Universitària de Barcelona –ja esmentada– les estacions al claustre semblen tenir com a raó d'ésser la condició cementerial de l'espai. Tot i que, com ja s'ha vist, el pes de la pràctica gravitava sobre la sala capitular i la seva condició de sepultura comuna

¹⁶⁹⁷ ACG, RA III, sepultura núm. 243; Marquès Planagumà en premsa, apèndix.

¹⁶⁹⁸ La distribució dels llocs d'enterrament segons la pertinença a un o altre col·lectiu fou el costum habitual en moltes catedrals, encara que amb marges molt variables. El fenomen ha estat molt estudiat en l'àmbit francès. A Lyon només hi havia beneficiats i laics treballadors del Capítol; a Viviers probablement també només beneficiats; a Arles les dignitats i oficials anaven a les galeries, i els canonges simples al jardí; a Vienne els dos claustres contenen indistintament canonges i dignitats, i esporàdicament altres clergues (Esquieu 1992, 281-282; idem 1998, 65; Comte/Galinie 1994, 65); a Autun, amb un complex catedralici format per diversos edificis, entre els ss. XII-XIV els bisbes preferiren enterrar-se a la cripta de Saint-Jean de la Grotte o dins l'església de Saint-Lazare, les dignitats dins la mateixa cripta o al a sala capitular, els canonges als pòrtics de Saint-Jean, Saint-Nazaire o Saint-Lazare, els clergues inferiors i infants de cor en cementiris secundaris prop de la muralla; sempre amb excepcions d'alguns familiars d'alts clergues o de laics poderosos (Madignier 2005, 66). Lògicament el fenomen també es dona en claustres hispans: a Santiago existeix la galeria dels degans (Carrero 2004a, 98).

dels bisbes, del text en podem extreure alguna dada interessant pel que fa al marcatge dels espais funeraris de la seu:

(...) Isto in claustro cum versus «In memoria eterna»¹⁶⁹⁹ (...). Alia pro sacrista «Inclina domine aurem tuam (...). Absolve quesumus domine animas famulorum tuorum episcoporum et animam famuli tui ab omni vinculo delictorum ut in resurrectionis gloria inter sanctos et electos tuos resuscitati respirent. Per Christum dominum». Ad galileam «Da nobis quesumus domine ut animas famulorum tuorum sacerdotum quas de huius seculi eduxisti laborioso certamine sanctorum tuorum ceteri tribuas esse consortes». Pro comitissa (...). Alia «Adesto quesumus domine pro animabus famulorum famularumque tuarum quibus officium comemorationis impendimus ut si qua eis secularis macula inhesit aut vitium mundiale infecit dono tue pietatis indulgeas et extergas» Ad ianua meridiei «Deus venie largitor et humane salutis amator; quesumus clementiam tuam ut nostre congregationis fratres et benefactores qui iam ex hoc seculo transierunt beata semperque virgine Maria intercedente cum omnibus sanctis ad perpetue beatitudinis consortium pervenire concedas» (...) ¹⁷⁰⁰

Després de passar pel capítol, i mentre es prega per als bisbes fins a quatre cops (*supra*), cal notar l'aturada per a dir una oració *pro sacrista*, aquest *famulus tuus* de l'oració que amb tota probabilitat designa Guillem de Montgrí, enterrat prop de l'accés al claustre (IV.5.2), un personatge de fort pes en la memòria col·lectiva de la catedral especialment durant el segle següent al seu decés.¹⁷⁰¹ El marcatge dels espais funeraris continua amb una *stacio* a la galilea, amb una oració per als sacerdots (i una altra per a la comtessa: III.2.2.1.3.a), i acaba sortint per la porta de migdia, amb una oració pels membres de la confraria de Santa Maria i després ja al cementiri vell i a Sant Cristòfol tot pregant pels fidels difunts en general.¹⁷⁰² No n'hi ha cap d'específica per als canonges; sembla que la voluntat de destacar personatges concrets com Guillem de Montgrí o la comtessa Ermessenda passa per davant d'altres consideracions generals, que només contemplen els bisbes i els sacerdots. La funció funerària del claustre, en tot cas és clarament marcada en aquesta litúrgia almenys pel que fa als bisbes i al sagristà Guillem de Montgrí.

Altament, el marcatge de l'àrea cementerial exterior a la catedral a través del circuit ritualitzat queda molt ben establert; de fet, la presència urbana d'aquests cementiris catedralicis, de dimensió parroquial si no urbana, és atestada en multitud d'altres casos,¹⁷⁰³ i a Girona l'àrea i probablement la procedència dels usuaris s'ajusta perfectament a la parroquialitat intramurs de la seu.¹⁷⁰⁴ Com hem comentat, una versió tardana de l'absolta general del 2 de novembre es conserva a la consuetud de 1360, rescrita damunt el text antic, i descriu la processó tal com era en algun moment del segle XVI, en termes generals semblant a la que acabem de descriure pel

¹⁶⁹⁹ Interlineat inferior en cursiva des d'«Isto».

¹⁷⁰⁰ BU, REG, 163v-166v. Segueixen les rúbriques ante palatium», «in cimiterio veteri» i, al marge en cursiva, «postea ad Sanctum Christophorum», totes amb oracions per als fidels difunts sense més precisió (166v-167v).

¹⁷⁰¹ BU, MEG, 50v-51v (obit de Guillem de Montgrí). Vegeu l'apartat dedicat a la capella de Bell-Ull.

¹⁷⁰² BU, REC, 163v-167v; Sureda 2001, 289-302.

¹⁷⁰³ Esquieu 1992, 289-291.

¹⁷⁰⁴ Mallorquí 2004.

que fa als espais a l'engròs. Aquesta versió inclou quatre estacions al claustre, aturades a algunes capelles i a la galilea, la sortida també pel portal dels Apòstols i la continuació pel cementiri i el palau fins a Sant Cristòfol.¹⁷⁰⁵ En tot cas, amb això s'aconseguia marcar tot l'espai cementerial de la parròquia de la seu, i les diferents estacions (capítol, claustre, galilea, carner del marrec, Sant Cristòfol) contribuïen a indicar una distribució dels llocs d'enterrament per als membres de les diferents agrupacions del clergat catedralici, així com dels altres integrants de la parròquia.¹⁷⁰⁶

IV.7.2.4. Altres usos i activitats quotidianes

Finalment, l'estudi de les funcions dels claustres medievals ha dut a identificar-los com a escenari d'una sèrie d'accions de la vida quotidiana de la comunitat corresponent, en especial en els àmbits monàstics. Algunes d'aquestes funcions, com la del *mandatum*, ja han estat comentades en la seva problemàtica i ho seran encara. Altres, com la de la tonsura o la de la col·lació de vi a les galeries en suplència del refetor, seran glossades tot seguit en relació als temes iconogràfics continguts als capitells. Per ara, doncs, destacarem alguns usos rescatats de l'anàlisi de les fonts documentals o proposats en relació a altres indrets.

Un esdeveniment que clarament tenia lloc a les galeries claustrals de la seu i que tenia una repercussió directa en la seva vida quotidiana era la publicació dels torns de tasques setmanals cada dissabte, tal com detalla de nou la consuetat:

Si autem fuerit dies sabbati in qua legitur tabula in claustris in qua assignantur septimane, responsoria et lectiones canonicis et illis de capitulo, ipsa tabula finita dicitur per ebdomadarium misse «Benedicite».¹⁷⁰⁷

És a dir, el dissabte, abans de les primeres vespres del diumenge i per tant de l'inici la setmana litúrgica, es llegia públicament a quin prevere de capítol li corresponia celebrar les misses diàries, quins canonges eren encarregats del servei diaconal i a qui li tocava entonar els responsoris corresponents en les funcions comunitàries de la setmana que començava i fins al dissabte següent, segons un torn preestablert reflectit en una taula. Desconeixem si aquesta publicació es feia a peu pla o des d'un lloc destacat; tal vegada sota alguna de les arcades, com quan es llegia l'Evangeli de Rams, en cas de pluja, *in tabulatu superiori claustris infra columpnas (supra)*. El claustre, en tot cas, queda retratat així com un lloc de trobada, fins i tot emblemàtic, de la vida comunitària almenys a nivell litúrgic.

¹⁷⁰⁵ «(...) Tercia stacio fit intus in claustris et in primo claustro versus sanctum Raphaelem (...) Quarta stacio fit de sancto Raphaele usque ad aliud claustrum (...) Quinta stacio fit in fine claustris (...) Sexta stacio recedendo a claustris (...)» ACG, CASG, 218r. El fragment ha estat també publicat per Klein (2004b, 138; 2004c, 144), sense advertir l'època de la reescriptura. Aquesta ha de ser anterior a 1604, ja que s'hi esmenta la situació del sepulcre d'Arnau de Soler encara a la galilea: «(...) decima stacio fit in sepultura Arnaldi de Solerio archidiaconi bisuldunensis, que est in medio gradarii circa capellam sancti Georgii (...)».

¹⁷⁰⁶ A més de ser un clar mecanisme de conservació i afirmació de la memòria col·lectiva, aquesta processó de l'absolta general esdevenia alhora una manera d'afirmar la dimensió parroquial de la seu gironina, que obtenia també –no ho oblidem– una part dels seus ingressos dels drets parroquials, entre els quals els de seboliment (Mallorquí 2004).

¹⁷⁰⁷ ACG, CASG, 13v.

El claustre, evidentment, també havia d'estar net i escombrat, i segons el cas condicionat especialment en les ocasions que ho requerissin. Això, de nou, ho especifica ben clarament el text de la nostra consuetat:

[el claustre] semper debet mundari ante potationem, et Capitulum et Refectorium per suos officiales quos Capitulum per portarium, Refectorium per refectorarium, et claustrum per dictum refectorarium ad meridiem et occidentem, et per dormitorium ad orientem et circium, et etiam dictis principuis festivitibus debet embarronari seu suo tempore enjoncari sumptibus prepositorum tunc servientium. Et postea pulsatur ad completorium.¹⁷⁰⁸

El fragment pertany a la regulació del lloc de la col·lació de Completes, que en dies assenyalats tenia lloc a les galeries claustrals -preferentment a l'occidental, creiem-, com tindrem ocasió de comentar més endavant (IV.7.2.5.3). Ara ens interessa destacar que encara el 1360 la neteja de galeries, capítol i refetor era diària i competia els oficials corresponents: les galeries sud i oest les escombra el refetor, i les de l'est i nord són a càrrec del dormitorer,¹⁷⁰⁹ qui per aquelles dates devia tenir en aquesta escombrada una de les seves darreres tasques efectives. A més, en les grans festes (precisament quan es preveu de beure al claustre) el sòl de les galeries s'ha de cobrir de branques o de joncs a expenses de la pabordia en curs administratiu.¹⁷¹⁰

Si la distribució de feines setmanals, la col·lació del vi de Completes o, lligada amb aquesta, la neteja quotidiana de les galeries apareixen clarament a la documentació, en canvi altres utilitats quotidianes de les galeries que podrien suposar-se a partir de l'estudi d'altres indrets no han deixat notícies a Girona, o en el millor dels casos només indicis laterals i de mal contrastar. Per exemple, res no sabem sobre hipotètiques estones de lectura i de meditació que els clergues poguessin passar al claustre (si exceptuem les estones de silenci incloses en els oficis corals de Completes, al refetor, o de Prima, al capítol); cap resta d'un *armariolum* en cap dels murs de les galeries no pot evocar la pràctica de la lectura, que en realitat respon a normatives monàstiques potser no aplicables a Girona.¹⁷¹¹ A la seu gironina documentem els llibres -especialment els relacionats amb el cant dels oficis o amb afers rituals- dipositats al cor o a la sagristia, sovint lligats amb cadenes,¹⁷¹² o bé, sobretot pel que fa als volums d'estudi, en altres dependències de la catedral per a l'ús de beneficiats i escolars, d'entre les quals destaca la nova biblioteca del nord del claustre a partir de 1395 (*supra*, IV.4.4). Els canonges, majoritàriament, devien poder llegir i meditar a casa seva a partir d'un moment cronològic que mirarem de precisar en el capítol següent (IV.8), en tot cas segur que sí a l'alçada de 1360. Val a

¹⁷⁰⁸ ACG, CASG, 14v.

¹⁷⁰⁹ Curiosament, aquesta mateixa és la distribució de les galeries segons criteris constructius: Hansen 2007

¹⁷¹⁰ Cal recordar que, només a partir de l'estatut de 1333 anteriorment citat abundaren les tombes al sòl del claustre; abans, cal imaginar-lo enllosat o fins i tot amb paviment de terra piconada.

¹⁷¹¹ Meyvaert 1973, 54; Davril 2004, 23-24. A Sant Cugat, significativament, sí que s'ha pogut documentar: Lorés 2002b, 40.

¹⁷¹² És famós el text del testament del bisbe Bernat de Vilamarí, ja comentat per Villanueva (VL XIII, 195), on es determinen clàusules precises per a la conservació dels llibres deixats a la seu: «(...) qui libri nunquam vendatur vel alienentur nec alicui persone extra ecclesiam comodentur set perpetuo in Ecclesia Gerundensi sint videlicet in cerca ejusdem catenis affixos ad honorem Beate Virginis gloriose Marie et ad servitium clericorum Ecclesie supradicte (...)». 1310, 3, 25 (trasllat 1319): testament del bisbe Bernat de Vilamarí. ADG, D1, 92v-95r.

dir que la disposició del claustre al nord de la seu, que l'impedeix de gaudir de la majoria d'hores de sol directe del dia, no afavoreix gens la realització d'activitats com la lectura, encara que a les darreries del segle XII, abans de la construcció de la gran fàbrica gòtica, la llum pogués ser una mica més abundant.

Relacionat amb això darrer, la notícia d'un edifici destinat a hostatjar les escoles al recinte de la seu des del segle XIV i potser des del XII, segons com s'interpreti la sala del Tinell (*supra*, IV.4.4), acota també un hipotètic ús pedagògic de les galeries claustrals. I la mateixa reflexió que fem per a la lectura la podríem fer per a l'escriptura en referència a l'*scriptorium* catedralici, que degué proveir-se d'altres indrets que desconeixem durant els segles X, XI i XII, precisament els moments més destacats de la seva història.¹⁷¹³

Per acabar, algunes dades ens parlen d'unes activitats puntuals que, com en altres indrets, tenien lloc al claustre de la seu de Girona: es tracta de jocs. En primer terme cal esmentar un bloc de pedra sorrenca conservat al lapidari de la catedral (R-50) que du gravat el joc del molí (figura 242) i que, com molts altres exemples, pot ser datat lassament en època medieval. No sabem quina era la seva procedència exacta però s'ha conservat durant segles en el recinte de la catedral. A això cal afegir-hi un estatut capitular de 1367 contrari als jocs d'escacs i de daus amb què s'entretienien els clergues de la seu, i que sembla que no era la primera vegada que es formulava:

Et illico ibidem dicti domini Episcopus et capitulum de novo statuerunt et ordinaverunt in capitulo generali quod de cetero nullus clericus beneficiatus aut in sacris ordinibus constitutus ludat ad ludum taxillorum nec exacorum, sub pena quinque solidorum applicatorum operi sedis Gerunde quolibet die qua cum fecerint de bonis cuiuslibet contrarium facientis (...)¹⁷¹⁴

És molt versemblant pensar que aquestes activitats lúdiques que calia bandejar tenien lloc al claustre. De fet, jocs del molí com el gravat al bloc de la catedral o altres com el marro es conserven gravats en contextos claustrals, com ara en el sòcol del claustre del monestir de Sant Pere de Rodès.¹⁷¹⁵

IV.7.2.5. Observacions iconogràfiques: imatges i funcions

És cert que l'escultura del claustre de la catedral de Girona constitueix una temàtica àmplia que ja ha estat objecte de diversos estudis, de fet de tota una trajectòria de recerques, sobretot quant a l'estil i a la transmissió de models iconogràfics. I també és cert que, en propietat,

¹⁷¹³ Roura 2004. Com s'ha comentat, la hipòtesi segons la qual Marquès situava l'escriptori en la cambra al peu de la torre de Carlemany (Marquès 1975a) és avui desmentida per la incontestable identificació de la sala capitular. A Sant Cugat, el capitell núm. 18 il·lustra una escena d'escriptori o més aviat de lectura que indica vagament la galeria de migdia, encara que caldria proposar el *claustrum puerorum* i la sala capitular per a les activitats d'aprenentatge, segons el costumari del segle XIII (Lorés 2002b, 39-40).

¹⁷¹⁴ 1367, 8, 20: el bisbe i el capítol prohibeixen als clergues de la seu els jocs de daus i d'escacs. ADG, LNC 2, 49r-v.

¹⁷¹⁵ Actes de la reunió científica «Objectes de joc en època medieval», Museu Etnològic del Montseny-La Gabella, Arbúcies, 21 d'octubre de 2005 (inèdit).

es tracta de dades de tipus material. Però no volíem acabar aquesta visió de les galeries claustrals sense fixar-nos en una possible dimensió topològica de la iconografia de determinats capitells del claustre en relació al que les dades textuais ens expliquen dels usos de l'espai i de les cambres circumdants. Moltes d'aquestes qüestions han estat esbossades en els capítols anteriors, i de fet algunes de les escenes gironines ja han estat interpretades des d'un punt de vista funcional,¹⁷¹⁶ en el context d'estudis d'aquesta mena que han estat realitzats amb èxit per a molts altres conjunts, com ara precisament el de Sant Cugat del Vallès.¹⁷¹⁷ Aquí ens proposem de contemplar amb detall alguns casos i hipòtesis i donar-ne una visió global en relació amb accions que, majoritàriament, hem pogut documentar a través de l'estudi de les estances.

Els coneixements sobre l'escultura del claustre de la seu gironina són prou coneguts com per permetre'ns d'oferir-ne només un breu resum. Els treballs decisius d'Imma Lorés¹⁷¹⁸ s'han encarregat de situar-la cronològicament i estilísticament: l'obra, datable vers 1180-1190 s'ha de posar en relació al segon taller tolosà de La Daurade i especialment a l'obra immediatament posterior del claustre de Sant Cugat del Vallès, amb el qual comparteix una llarga sèrie de característiques. Molt resumidament, cal dir que la càrrega iconogràfica es concentra a la galeria sud, la més propera a l'església:¹⁷¹⁹ temes de l'Antic Testament, concretament del Gènesi, als pilars sud-oest i sud-est (creació, pecat original i diluvi al primer, històries d'Abraham, Isaac i sobretot Jacob al segon), del Nou Testament als capitells (cicle de la Nativitat al tram oest i de la Pasqua al tram est, amb algunes interpolacions com el capitell de Llätzer i Epuló) i el descens de Crist als Inferns combinada amb visions dels càstigs eterns al pilar central. La decoració figurada només s'estén, molt puntualment, als extrems de migdia de les galeries est i oest: a llevant hi ha dos capitells del cicle de Samsó, mentre que a ponent n'hi ha un dedicat a completar el cicle de Noè i, encara, el famós fris dedicat als picapedrers beneïts pel bisbe. La resta de la decoració esculpida consisteix en temes majoritàriament vegetals, sovint derivada del model corinti en els capitells, altres cops combinada amb ocells, atlants o figures humanes també a les impostes, i en alguns altres indrets amb escenes de cacera o de lluita amb animals fantàstics.¹⁷²⁰

¹⁷¹⁶ Klein 2004b, 132-140, i, específicament, 2004c.

¹⁷¹⁷ Un treball fundacional d'aquesta mena d'interpretacions fou Pressouyre 1973, esp. 75-80. Per a Sant Cugat del Vallès, vegeu sobretot Lorés 2002b. Val a dir que ens limitarem a reforçar o establir possibles correlacions entre escenes i actes concrets, litúrgics o paralitúrgics, sense pretendre cercar una coherència total de les escenes figurades o bíbliques (Klein 2004b, 154). Un estudi més aprofundit, que aquí no ens plantejem, podria plantejar-se la versemblança d'una interpretació conjunta de totes les representacions escultòriques contingudes als capitells i impostes del claustre, que caldria contextualitzar de manera precisa en les coordenades gironines, i per a la qual seria sens dubte útil considerar les finalitats que per a Lucas de Tuy tenia la decoració escultòrica, glossades en diverses ocasions per Gerardo Boto: *ad fidelium defensionem*, *ad doctrinam*, *ad imitationem* i, sobretot, *ad decorem* (Boto 2001, *passim*, esp. 33-39 amb consideracions per a Girona; Boto 2007a, *passim*, esp. 87-89 i 114-115). En aquest punt podem recordar l'existència d'un treball d'interpretació simbòlic-musical desenvolupat en el seu moment per Marius Schneider (1978, esp. 25-64), que no ha gaudit de gaire fortuna historiogràfica.

¹⁷¹⁸ Citarem, a grans trets, la seva tesi doctoral (1991: «L'escultura dels claustres de la Catedral de Girona i del monestir de Sant Cugat del Vallès. Formació, desenvolupament i difusió»), seguida per una sèrie de publicacions més assequibles (Lorés 1990b, 1991a i b, 1994).

¹⁷¹⁹ La concentració i el seu significat, en general i a Girona, ha estat destacat per P. Klein (2004a), i a Sant Cugat per Imma Lorés (2002b).

¹⁷²⁰ Els temes han estat descrits en diversos indrets de les publicacions anteriorment citades. Per una consideració específica dels motius teriomòrfics, vegeu Boto 1994.

IV.7.2.5.1. El *mandatum*

A banda de la major o menor coherència del programa iconogràfic d'aquesta galeria sud i espais adjacents, sobre el qual haurem de tornar més endavant, convé ara destacar que autors com Peter K. Klein o Immaculada Lorés ja han proposat una interpretació funcional d'algunes de les escenes representades als capitells. Potser el cas en què la vinculació d'imatge i pràctica ha estat estudiada de manera més detallada a Girona és el del capitell núm. 13, que il·lustra el lavatori de peus de Crist als deixebles i que, lògicament, ha estat posat en relació amb la realització del *mandatum* a la catedral de Girona (*supra*) (figura 243a).¹⁷²¹ La documentació de la pràctica d'aquest acte litúrgic al segle XIV gràcies a la consuetat, que hem comentat en el seu moment, valida a grans trets aquesta hipòtesi. A més, Klein destaca també la vinculació a aquesta pràctica d'una altra imatge propera, l'escena III.a a l'imposta del pilar sud-est, que il·lustra el patriarca Abraham tot rentant els peus als tres àngels que el visiten a l'alzina de Mambré (Gn 18, 4); fonts textuals i iconogràfiques atesten la vinculació analògica de les dues escenes del Nou i de l'Antic Testament (figura 243b).¹⁷²² Lorés, per la seva banda, ha invocat el paral·lel diàfan del capitell núm. 137 del claustre de Sant Cugat del Vallès, situat davant l'entrada de la sala capitular del monestir i eficientment interpretat en relació als costums litúrgics de l'abadia vallesana, com també s'ha proposat vàlidament en el cas de la galeria claustral pel monestir tolosà de la Daurade, on a més es troba una de les fonts més destacades per a l'escultura gironinivallesana. Probablement aquests dos exemples entre d'altres, sobretot el vallesà on concorden amb exactitud l'escultura i l'esplèndid costumari del monestir, dugueren a proposar per a Girona la celebració d'un *mandatum pauperum*.¹⁷²³

En realitat, la constatació documental, alhora que reforça la interpretació de la iconografia, també planteja algun problema en relació a la seva situació física, que es troba clarament decalada cap a llevant en relació amb la situació de la sala capitular; així, comprensiblement en no conèixer la referència textual, es situava en aquest extrem de la galeria la celebració de l'hipotètic lavatori dels pobres. En tot cas, la banquetta de pedra que convindria a la realització de l'acte¹⁷²⁴ ha de ser posterior a la construcció de les estances del sud del claustre, ja que cobreix el sòcol del mur; i en el seu estat actual, l'estructura també sembla posterior a 1360, per tal com abans de les reformes dels anys 60 la banquetta obliterated també l'accés a l'antiga sala capitular. Per altra banda, si admetem que el *mandatum* tenia lloc en aquesta galeria pels volts de 1190, quan es col·locaren les escultures, caldria concloure que la cerimònia arribà a la sala capitular amb força posterioritat a aquesta data; abans de 1190, doncs, és que el *mandatum* tenia lloc dins la galeria? Cal no oblidar, a més, que l'extrem est de la galeria està allunyat dels accessos més públics a l'àrea claustral: per la banda de la capella de sant Rafael les circulacions possibles toquen la zona del dormitori canonical, la capçalera de l'església o, hipotèticament, el cementiri. La localització dins la sala capitular, refrendada pels textos, és la més versemblant: la sala és més antiga que les galeries -la litúrgia sol ser conservadora- i d'altra banda és igualment l'indret habitual d'aquesta cerimònia en moltes altres

¹⁷²¹ Klein 2004b, 138 i 145; Klein 2004c, 144; Lorés 1991a, 126.

¹⁷²² Psaltiri de Peterborough (inici s. XIV); Klein 2004b, 138 i 141 (fig. 40).

¹⁷²³ Generalitats i suposicions sobre Sant Cugat i Girona a Klein 2004b, 124, 138 i 145; Lorés 1991b, 172 i 174. Descripció de la cerimònia de Sant Cugat a Lorés 2002, 37. Per a La Daurade, Horste 1992, 176.

¹⁷²⁴ Klein 2004b, 138; Klein 2004c, 144.

catedrals i monestirs. La solució de pensar en dos *mandata*, un d'annual per als canonges i un de setmanal per als pobres, implicaria que l'escultura fóra testimoni del segon, el menys solemne, en detriment del primer; però la idea del doble *mandatum*, com s'ha comentat en el seu moment, tampoc no sembla adequada en el cas gironí, on les dades disponibles i el context secular de la corporació canonical ens inclinen a pensar en la realització d'un únic *mandatum* per als clergues amb periodicitat anual i a desestimar la possibilitat d'un *mandatum pauperum* setmanal. Si de cas, només la presència del capitell de Llätzer i Epuló (núm. 19) al costat del fris d'Abraham i els àngels, tot reiterant la idea de la caritat amb el pobre, podria parlar d'un matís vers aquest *mandatum pauperum* indocumentat.

Pel que fa al *mandatum*, doncs, desconeixem quin significat té aquesta dislocació de l'escultura respecte de l'estança on sabem que es duia a terme la cerimònia. Cal potser tenir en compte la disposició del discurs iconogràfic, que reserva el cicle de la infantesa de Jesús al fragment de galeria immediatament davant del capítol i per tant relega al tram següent les il·lustracions relatives a la Passió i a la Pasqua. A Sant Cugat no hi ha servituds d'aquesta mena, ja que el capitell es troba descontextualitzat de la narració evangèlica i per tant la seva situació s'explica només per la correspondència topològica amb l'accés a la sala capitular del monestir, on es duia a terme la cerimònia.¹⁷²⁵ A Girona no sabem, de fet, amb quin grau de precisió la instal·lació dels capitells a la darrera del segle XII manifesta el lloc exacte de la pràctica (figura 243c). En tot cas, més enllà d'aquest extrem difícil d'aclarir, és altament possible que la tria iconogràfica feta al segle XII tingués alguna mena de correspondència amb la funció de l'espai adjacent de la sala capitular, atestada el 1360 i, segons pensem, prou més antiga.

IV.7.2.5.2. La tonsura

Una altra funció ha estat proposada a partir, novament, de la interpretació funcional de la iconografia dels capitells i impostes del claustre. Peter Klein destacava el capitell d'angle de la imposta sud-oriental on es veu un clergue amb hàbit (o monjo) que en tonsura un altre (escena IIIb) tot proposant-lo com a indicatiu de la realització d'aquest acte a la galeria sud del claustre (figura 244b).¹⁷²⁶ Reflexions anàlogues s'han realitzat per al claustre de Sant Cugat, amb un capitell semblant a la galeria nord, segons un model iconogràfic que cal cercar en un capitell de La Daurade de Tolosa del Llenguadoc.¹⁷²⁷ És del tot versemblant pensar que aquesta activitat, simbòlica i higiènica alhora, es duia a terme al recinte canonical de la seu en el temps en què es realitzaren les galeries, per tal com els canonges regulars hi estaven explícitament obligats¹⁷²⁸ i per tant cal creure que també els beneficiats i els simples tonsurats -precisament- que assistien a

¹⁷²⁵ Lorés 2002, 36-37.

¹⁷²⁶ Klein 2004b, 139-140, i 2004c, 144. Pel que fa a l'ús del banc de pedra per a la tonsura, cal aplicar les mateixes consideracions que hem fet sobre la cronologia d'aquesta estructura en relació al *mandatum*. En tot cas, els costums monàstics atesten aquesta localització (Meyvaert 1973, 56; Davril 2004, 25).

¹⁷²⁷ Lorés 2002, 40-41, figs. 6 i 7. Carlos Cid (1951, 51-52) l'havia interpretat com una escena d'acusació monàstica, tot proposant un context de fort caràcter regular que avui tendim a desestimar.

¹⁷²⁸ L'obligatorietat de la tonsura per als canonges fou expressada per exemple al concili de Girona de 1072, com ha destacat P. Klein (2004b, 140, nota 153). En efecte, la versió gironina dels canons d'aquesta reunió, afegida al final de la col·lecció hispana, n'és testimoni: *ne clericus barbam vel comam nutriat vel coronam capitis abscondat non radendo vel parvam faciendo* (ACG, ms. 4, 365r). Tanmateix, cal dir que no hem pogut identificar la realització d'aquesta pràctica en documentació de la catedral de caràcter més quotidià.

l'escola catedralícia. I, encara que en efecte la piscina decorativa a l'angle sud-est del claustre sigui una addició dels anys 60 del segle xx,¹⁷²⁹ fotografies d'inicis del mateix segle acrediten que allí mateix hi havia el brocal d'una cisterna, que sense arribar a ser un *lavatorium* podia proveir fàcilment l'aigua necessària per a aquestes activitats higièniques (figura 237c).

Però tornem a la interpretació de l'escultura del claustre i fixem-nos una mica més en l'escena de la tonsura. Els dos clergues que s'hi representen duen un vestit llarg amb caputxa i al damunt d'aquest una peça que sembla ser més curta, d'aspecte plisat i aparentment sense mànigues. Fonts monàstiques precisen que el monjo a qui es tallen els cabells resta en cogulla, és a dir en hàbit coral; per contra, per a fer-se afaitar la barba el monjo pot quedar-se en hàbit simple.¹⁷³⁰ L'escena no sembla representar doncs clergues en cogulla, que és una peça amb mànigues amples i llarga fins als peus. La dificultat, arribats a aquest punt, rau a no conèixer amb precisió com era l'hàbit dels canonges seculars a finals del segle xii, tot i que amb probabilitat el seu element essencial no era una cogulla sinó un sobrepellís, una peça curta fins als genolls o poc més avall, amb mànigues, característica dels clergues seculars i específicament dels canonges.¹⁷³¹ Establert en tot cas que segurament els clergues del capitell pot ser que no vesteixin cogulla, la identificació de la capa o simplement del sobrepellís en el relleu comentat acreditaria una adaptació de l'escena al context canonical en general i gironí en particular, tot permetent-nos d'avançar un pas més en la documentació de la pràctica.

I encara ens cal notar una altra dada de caire iconogràfic que potser podem relacionar amb aquesta tonsura: el capitell núm. 25, situat al tram sud de la galeria est, il·lustrat amb episodis de la història de Samsó, concretament del cicle de la seva passió.¹⁷³² La cara d'aquest capitell que mira a l'interior de la galeria, per tant la més evident de les quatre, mostra el moment en què Dalila talla els cabells de l'heroi, que jeu adormit; l'acompanyen les escenes de l'ençegament i de la destrucció del temple dels filisteus (figura 244a). Encara que la tonsura de Samsó pugui tenir d'entrada una connotació obertament negativa,¹⁷³³ el món medieval, a partir de textos patristics, empra els episodis de la vida del personatge en sentit al·legòric com a figuracions tipològiques de la passió, mort i resurrecció de Crist.¹⁷³⁴ Tot i que l'episodi

¹⁷²⁹ Klein 2004b, 140; Klein 2004c, 144, nota 37.

¹⁷³⁰ Davril 2004, 25. Potser cal cercar la raó d'aquesta diferència en les connotacions sacres de la tonsura capil·lar, que encara que no constituís pròpiament cap grau de l'orde sacerdotal significava el pas a l'estat clerical i podia ser conferida dins de la celebració de la Missa.

¹⁷³¹ Diversos testaments ja del segle xi ens permeten testimoniar que els clergues catedralicis posseïen sobrepellissos (1045, 7, 31: testament del clergue Adebrand, editat a CDSG, doc. 243: *superpellicio*, o bé 1064, 1, 27: publicació sacramental del testament del clergue i jutge Guitart, ACG, pergamins ss. ix-xii, doc. 64: *superpellicium vero suum*). A partir del 21 d'abril de 1321, per estatut capitular, esdevé obligatori l'ús de capes negres damunt el sobrepellís per assistir als oficis corals entre Tots Sants i Pasqua (*Ordinacio de capis nigris in choro maiori*, ACG, LV, 127r); vers 1360 s'esmenta també l'almussa, probablement per suplir la capa en temps d'estiu (...*cum birretis in capite sine almucis et indutis capis sericis*... ACG, CASG, 25v).

¹⁷³² Agraïm a la dra. Heike Hansen (abril 2007) que ens cridés l'atenció sobre la possible significació de l'escena.

¹⁷³³ La traïció de Dalila li lleva a l'heroi la força física i el condemna a una captura ignominiosa per part dels filisteus (Jt 16, 17-21); la mateixa càrrega negativa es troba en altres indrets de l'Antic Testament (per exemple, Ez 5, 1, com a profecia de la destrucció de Jerusalem i com a pràctica habitual d'humiliació dels esclaus i sotmesos pels assiris); a més, la pròpia història de Samsó testimonia el fet que entre els jueus la consagració a Déu o la prometença es manifestava precisament deixant-se créixer els cabells i no pas tallant-se'ls, com refrenden altres exemples del Nou Testament (Ac 21, 20-26)

¹⁷³⁴ Réau 1058, II/1, 236-237 i 245-248; per a Girona, Cid 1951, 32. Sobretot el tema de la lluita contra el lleó es detecta en nombrosos exemples escultòrics del món romànic; a citar exemples borgonyons de la segona meitat del

ordinàriament més emprat, per la seva claredat simbòlica, sigui el de la lluita amb el lleó, que apareix també en la mateixa zona del nostre claustre acompanyat d'una victòria sobre els filisteus (capitell núm. 21) (figura 244c), també la tonsura, l'encegament i la mort gloriosa de l'heroi poden rebre interpretacions d'aquesta mena, com a al·legories d'un abandonament de la superficialitat i dels impulsos de la virilitat, de la força bruta, per acceptar la submissió i la passió que condueixen a la victòria final, a l'alliberament o salvació i a la derrota dels enemics amb ofrena de la pròpia vida. Tot això ho volia imitar el clergue a través la tonsura, un acte que a més calia repetir periòdicament com a reconeixença de la condició de pecador, ja que els cabells, com els vicis mundans, tornen a créixer.¹⁷³⁵ Tot el cicle de l'heroi bíblic, de fet, al·ludeix al combat espiritual.¹⁷³⁶ Samsó prefigura doncs la victòria del Crist per mitjà de l'abaixament, i pot així representar una crida a la docilitat del clergue, simbolitzada per la tonsura. El capitell, ben significativament a més, es troba davant del que pogué ésser l'accés principal al dormitori des del claustre a l'època de la construcció de les galeries (*supra*). Aquest record del combat espiritual i de la humilitat manifestat en els episodis de la història de Samsó podem interpretar, de fet, que queda refrendat en la resta de capitells i escenes de l'àrea, no només pel capitell de la lluita amb el lleó, sinó també per l'intermedi (núm. 23), que mostra la lluita entre dos guerrers, i encara més per diverses escenes del fris del pilar contigu (fris III.d), on apareixen tant l'escala de Jacob, evocadora de la humilitat en l'imaginari monàstic,¹⁷³⁷ com la lluita de Jacob i l'àngel, representació per excel·lència també del combat espiritual.¹⁷³⁸ Des de l'òptica de qui hipotèticament surt del dormitori, el circuit s'inicia amb la tonsura i, en sentit invers històricament però lògic des d'aquesta perspectiva, continua amb les lluites de Samsó i de Jacob per trobar-se de nou amb la tonsura, tot passant per l'evocació de l'aliança amb els patriarques (figura 244d). Cal no oblidar, tampoc, que al cicle de Samsó, com al de David, se'ls ha atribuït també una funció de caràcter apotropaic que seria força adient al nostre context.¹⁷³⁹

Cada cop més, la tria iconogràfica de l'escultura del claustre, doncs, sembla tenir una correspondència simbòlica amb les activitats que probablement s'hi duïen a terme, sense que, admetem-ho, tinguem cap prova del tot inequívoca de la realització de la tonsura en aquest indret.

segle XII com ara els de Vézelay o Autun (Angheben 2003, 166-171), o el cicle del claustre de la catedral de Monreale. A Sant Cugat del Vallès, significativament, hi ha també un capitell dedicat a la lluita de Samsó i el lleó (capitell núm. 57: Lorés 1991b, 175; Lorés 1991a, 124-125), sense que se n'hagi destacat cap atribució simbòlica topogràficament significativa (Lorés 2002b); potser cal relacionar-lo amb els accessos al claustre del monestir des de la galeria de ponent, el cantó més exterior, amb un missatge de la lluita i la victòria contra el mal que persegueix la vida monàstica. En aquest sentit, s'han destacat també les connotacions penitencials del cicle de Samsó (Palazzo 2004, 239).

¹⁷³⁵ Pânzaru 2001, esp. 443-448.

¹⁷³⁶ Per Isidor (*Quaestiones in Vetus Testamentum, In Librum Iudicum VII*, 8-9; PL 83, 390 B-C) Samsó és l'home que, després d'haver estat temptat pel diable (Dalila) i haver-hi sucumbit (traïció i ceguesa), fa penitència i finalment enderroca les columnes de la concupiscència i de la luxúria. Angheben 2003, 175-180.

¹⁷³⁷ Thoumieu 1998, 235-237.

¹⁷³⁸ Réau 1958, II/1, 151; Thoumieu 1998, 235.

¹⁷³⁹ Angheben 2003, 178.

IV.7.2.5.3. La col·lació de vi després de Completes

Una altra possible repercussió iconogràfica d'una funció de les galeries claustrals o dependències adjacents és la que té a veure amb la col·lació de vi. Ja s'ha vist en parlar del refetor que el claustre era el lloc on es prenia el vi de Completes els dies de festa:

Et cum in diebus jejunalibus et diebus lune, mercurii et veneris potetur per totum annum et in ultimo die cuiuslibet mensis in canonica seu refectorio, de[ce]ptis principalioribus festis quibus post vespertas potatur in claustris (...), que semper debet mundari ante potationem (...)¹⁷⁴⁰

Ja recordem que la col·lació de Completes implicava l'obligació quotidiana de tenir netes i escombrades les galeries claustrals, així com el capítol i el refetor. Encara que sigui a la galeria sud -també sota la responsabilitat higiènica del refetorer- on comença la col·lació ordinària i pròpiament dita (IV.2.2.1.2.b), ens inclinàriem per la galeria de ponent com a lloc de beguda els dies indicats, per dues raons. La primera és que es tracta de la galeria més propera a la cuina i que té una comunicació més directa amb el refetor on ha de continuar l'acte immediatament. I la segona raó, si es vol més lateral però que ara ens interessa, és que al tram meridional d'aquesta ala hi ha situat un capitell (núm. 73) que il·lustra l'episodi de l'embriaguesa de Noè, que queda tot nu i és cobert pels seus fills (figura 245a).¹⁷⁴¹ El capitell no es troba aïllat sinó que es relaciona temàticament amb l'escultura del fris del pilar contigu, que precisament en la zona propera al capitell il·lustra l'arca de Noè (fris I.i) i una mica més enllà la construcció del gran vaixell (frisos I.c i I.e). Però en el context d'una interpretació funcional de la iconografia dels claustres romànics, a la qual hem fet referència puntualment,¹⁷⁴² val la pena mirar d'escatir un possible significat d'aquesta escena. Per bé que la interpretació més habitual es centra en la derisió de què Noè és víctima per part del seu fill Cam (Gn 9, 18-27), tot fent-ne figura dels escarnis de Crist,¹⁷⁴³ en el nostre context val a dir que l'escena s'adiria clarament a una voluntat de prevenir els clergues que allí mateix prenen el vi de la col·lació contra els efectes perniciosos a què podia conduir-los un excés en aquesta pràctica. I cal no oblidar que en l'escena més famosa del pilar contigu, que il·lustra la creació d'Adam i Eva i el pecat original, l'arbre de la ciència del Bé i del Mal mostra uns fruits que tenen aspecte de raïms (fris I.a) (figura 245c);¹⁷⁴⁴ pot doncs plantejar-se una relació entre les dues escenes semblant a la que s'establia, en relació al *mandatum*, entre el capitell del Dijous Sant i l'imposta d'Abraham i els tres àngels, o en relació a la tonsura, entre el capitell de l'afaitat monàstic i el de la traïció de Samsó (*supra*).

¹⁷⁴⁰ ACG, CASG, 14r-14v.

¹⁷⁴¹ També present a Sant Cugat, (capitell núm. 5: Lorés 1991b, 178; Lorés 1991a, 124), tot i que potser no en el mateix context.

¹⁷⁴² Lorés 2002b per a Sant Cugat del Vallès; Klein 2004b i c per a Girona entre altres casos.

¹⁷⁴³ Réau 1958, II/1, 114; per l'autor, la identificació de Noè amb Crist es pot qualificar d'*immeritée*. Thoumieu 1998, 294-296, on es fa referència a la representació del tema a les pintures de Saint-Savin sur Gartempe, l'execució potser més famosa de l'escena en l'art medieval occidental.

¹⁷⁴⁴ Aquesta escena ha estat interpretada, en contextos romànics, també com a marcatge de l'àrea reservada als clergues, per exemple a la zona del cor d'una església; també, quan és als portals, s'ha relacionat amb la reconciliació dels penitents (Angheben 2003, 222-223). L'escena es troba també al claustre de Sant Cugat del Vallès (capitell núm. 3: Lorés 1991b, 178; Lorés 1991a, 124).

Però encara alguna altra escena propera a les descrites podria tenir, tot i que amb un major grau hipotètic, una relació amb el consum de vi. Hi podríem afegir les escenes del transport d'aigua que trobem a la imposta d'un altre dels pilars de la galeria (fris XI.e) (figura 245d) i a un capitell contigu (núm. 67) (figura 245b), o alguna d'elles; així com és lògic que almenys una, potser la primera, que mostra dos homes carregant una gran tina de forma cilíndrica, faci al·lusió a les activitats constructives relacionades amb el treball dels picapedrers,¹⁷⁴⁵ il·lustrats precisament a l'altra cara del mateix pilar (fris XI.a), potser l'altra escena, que representa dues parelles d'homes que transporten cadascuna una samal, en comptes de ser una reiteració del mateix tema podria correspondre al transport del propi vi, o bé de l'aigua necessària per al rebaix del vi que havia de dur a terme l'aiguader, segons el procediment detallat tant a la consuetud com als estatuts capitulars continguts al Llibre Verd (*supra*).

IV.7.2.5.4. Altres possibilitats: al·lusions a la caritat?

Una altra de les escenes representades als capitells del claustre ha rebut en altres ocasions una interpretació de tipus simbòlic. El capitell núm. 19 de Girona il·lustra la paràbola de Llätzer i Epuló (Lc 16, 19-31) (figura 246a), amb clares connotacions orientades a la caritat i a la correcció dels vicis (gola, avarícia, orgull).¹⁷⁴⁶ Aquest capitell té un clar paral·lel en el que al claustre de Sant Cugat representa el mateix tema (núm. 69), gairebé idèntic al de Girona. Al monestir vallesà, el fet que la dona del ric Epuló dugui els cabells deixats anar, la proximitat d'un altre capitell amb tres sirenes-peix (núm. 67) i la situació del conjunt a la galeria occidental, prop d'una porta avui paredada que donava a l'exterior, han dut a la conclusió que la doble escena fa al·lusió per una banda al pecat de la luxúria, representat per la dona i les sirenes, i alhora al de l'avarícia, representat per la pròpia paràbola, i situat en un indret molt propici tenint en compte que en aquell racó del claustre molt probablement es donava l'almoina diària als pobres que s'acostaven al monestir, com s'indica al costumari.¹⁷⁴⁷ La intenció moralitzant del conjunt adquireix de nou una dimensió funcional almenys pel cantó de l'avarícia.

A Girona, però, la situació del capitell no es correspon clarament amb cap d'aquestes identifications. Per començar, la dona d'Epuló no du els cabells deixats anar en l'exemple gironí. A més, un capitell amb sirenes (núm. 61), semblant al de Sant Cugat, es troba a Girona pràcticament a l'altre extrem del claustre, al tram central de la galeria de ponent; com a màxim, es podria pensar sense gaire seguretat en una advertència relacionada amb el refector. En canvi, una clara al·lusió a la luxúria més propera es troba al capitell i fris integrats II.d i II.e, entre les penes de l'infern, amb dones que tenen els pits mossegats per serps; malgrat això, entre el capitell que estudiem i aquest fris, per la banda interior de la galeria, hi ha quatre capitells que es poden atribuir a la narració del cicle pasqual (entrada a Jerusalem, núm. 11; *mandatum*, núm. 13; gòtic, núm. 15, possible substitució d'un dubte de Sant Tomàs conservat al lapidari (R-36);

¹⁷⁴⁵ Lorés 1991a, 128. És també la interpretació que rep el capitell núm. 62 de Sant Cugat (Lorés 1991b, 174).

¹⁷⁴⁶ Réau 1958, II/2, 348-349.

¹⁷⁴⁷ Lorés 1991b, 175-176; Lorés 2002b, 37-39.

dormició de la Mare de Déu, núm. 17),¹⁷⁴⁸ de manera que la connexió entre les dues escenes esdevé poc evident. Per la banda de la caritat, val a dir que la nostra consuetud no descriu cap acte comparable al del costumari monàstic de Sant Cugat; igualment, des del punt de vista topogràfic, caldria identificar un accés al claustre vinculat al nostre capitell.¹⁷⁴⁹ En aquest sentit, com ja hem dit, només valdria tenir en compte l'espai de la capella de Sant Rafael, que antigament podia proveir accés al cementiri de la seu o, ocasionalment, al sector del braç nord del transsepte (*supra*); de totes maneres, no sembla que pugui considerar-se un accés exterior comparable al que es planteja per a Sant Cugat. Si de cas, l'al·lusió a la caritat connectaria millor amb el capitell (núm. 13) i sobretot amb el fris immediat (III.a) relacionats al *mandatum*, encara que amb una hipotètica connexió amb la pobresa que, com hem vist, ens costa de documentar (*supra*).

En un sentit semblant, però de manera molt més hipotètica, un altre dels capitells de la galeria sud podria fer al·lusió de nou a la caritat. Molt a prop del que acabem de descriure, el capitell núm. 18 representa en les seves tres cares les escenes de l'Anunciació, la Nativitat i l'Epifania (figura 246b). En la seva posició actual, aquest capitell forma parella amb el núm. 17 (la Dormició de la Mare de Déu). És obvi que aquesta posició, de cares al pati claustral i després de la cloenda del cicle iconogràfic pasqual, és totalment desencaixada en relació a la narració del Nou Testament que mostren els capitells interiors de la galeria. Per això ens atrevim a proposar que l'emplaçament original del capitell hagués estat un altre. De fet, per la seva temàtica al capitell núm. 18 li correspondria trobar-se a l'inici de la narració de la vida de Crist, és a dir, a l'extrem occidental de la galeria sud (figura 246c). I, en realitat, podem observar que el capitell núm. 1, que ostentaria aquesta primera posició (directament abans del capitell núm. 3, amb l'Anunciació als Pastors), és un capitell gòtic col·locat tardanament. El nostre capitell, doncs, podria haver-se trobat en aquesta posició. Ja sabem que no és l'únic cas de capitell substituït: a la galeria nord els capitells nús 39 i 41, i a la pròpia galeria sud els capitells nús 1, 2, 9, 10 i 15 consisteixen en capitells gòtics en substitució dels antics, i al fons lapidari de la seu es conserven fragments que podrien correspondre a les peces originals. Encara més, com ja s'ha apuntat, gràcies a l'estudi de la seqüència narrativa podem suposar que un d'aquests fragments de capitell, que mostra l'escena del dubte de sant Tomàs, ocupava el lloc de l'actual capitell gòtic núm. 15, lògicament situable entre l'escena del Dijous Sant i la de la Dormició de la Mare de Déu.¹⁷⁵⁰ En el cas del capitell de l'Anunciació/Nativitat/Epifania, la única singularitat consistiria a explicar-se la raó d'haver desplaçat el capitell en comptes de substituir-lo simplement; a més, restarien per explicar determinades diferències estilístiques que allunyen el capitell núm. 18 de la resta de l'escultura de la galeria.¹⁷⁵¹

Amb tot, pensem que val la pena defensar la possibilitat d'aquest desplaçament. Observem d'entrada que de les tres escenes representades al capitell, l'Epifania és la més desplegada: ocupa dues de les quatre cares de l'equí. A banda que, lògicament, requereixi la presència de més personatges, la importància donada a aquesta escena podria no ser casual.

¹⁷⁴⁸ Lorés 1991a, 126.

¹⁷⁴⁹ Lorés 2002b, 38, per a la situació prop de la porta del claustre vallesà, i també per la presència més habitual del tema en portades de diferents esglésies (Tolosa, Moissac, Ripoll, Autun, Àvila).

¹⁷⁵⁰ Lorés 1990b, 77-78; Lorés 1991a, 126.

¹⁷⁵¹ Lorés 1991a, 125.

En determinades ocasions s'ha volgut llegir aquest tema des d'una perspectiva política, de tal manera que les ofrenes presentades pels reis a Maria i al Crist serien una al·lusió a les donacions que els laics podien realitzar en favor de les institucions eclesiàstiques. I sovint aquesta mena de donacions o d'adquisicions tenien lloc a les sales capitulars, lloc de reunió institucional de les corporacions.¹⁷⁵² No podem oblidar en aquest sentit que l'emplaçament del capitell núm. 1 és proper a la zona d'accés al claustre des de l'exterior (angle sud-oest) i també a l'àrea de la sala capitular, dins la qual, entre altres coses, recordarem que *patuit publice* l'adveració sacramental del testament de la comtessa Ermessenda, amb sucoses donacions per a la canònica. A les darreries del segle XII, encara que no sigui l'època més efervescent, continuen plovinent les donacions a la canònica gironina.¹⁷⁵³ I cal tenir present que a Sant Cugat del Vallès un capitell de la mateixa temàtica i, encara més, amb exactament la mateixa distribució del de Girona (núm. 139) es troba també davant mateix de l'accés a la sala capitular.¹⁷⁵⁴ L'associació del tema de l'Epifania amb les sales capitulars, doncs, no sembla del tot forassenyada.

Per tant, si el capitell gironí núm. 18 es trobava realment al lloc de l'actual capitell núm. 1, això no només completaria satisfactòriament el cicle narratiu de la vida de Jesucrist, sinó que podria representar una al·lusió addicional a la caritat: una al·lusió, a més, que es trobaria disposada de manera simètrica a la del capitell núm. 19, dedicat a la història de Llätzer i Epuló. Potser podríem pensar en una vinculació als destinataris: caritat per als clergues (Llätzer i Epuló, prop de les escenes del *mandatum* i de la tonsura) i caritat per als laics (Epifania, prop de l'escena del pecat original i de l'Anunciació als pastors). Mantenim, tanmateix, aquesta idea en el terreny de la pura hipòtesi.

IV.7.2.5.5. Visió global: organització narrativa i distribució temàtica

Aquesta sèrie d'observacions ens permeten assajar una perspectiva general de la decoració historiada en els capitells i impostes del nostre claustre. En primer lloc ja s'ha destacat que aquesta mena de decoració es concentra de manera gairebé exclusiva en la galeria sud, la més propera a l'església, fet que com ha destacat prou vegades Peter Klein s'observa en molts exemples de claustres decorats. D'altra banda, és també palesa una voluntat de situar els capitells historiatos en relació als possibles espectadors, és a dir, en la banda interior de la galeria claustral; tant és així que les impostes d'aquesta galeria sud abandonen la decoració historiada en la cara que dona a l'interior del pati claustral. La reiteració d'aquesta posició interna dels capitells és un altre argument addicional per defensar una situació original del capitell núm. 18 a l'emplaçament actual del capitell núm. 1, mirant a dins de la galeria.

L'articulació del programa iconogràfic de Girona ha estat també descrita diverses vegades, tot destacant-ne l'amplitud del cicle veterotestamentari, només comparable al desplegament que experimenta en altres conjunts puntuals (com ara el de la catedral de

¹⁷⁵² Palazzo 2004, 234-238, àmpliament argumentat quant a la decoració escultòrica i pictòrica d'una de les finestres de la sala capitular de l'abadia de Saint-Aubin d'Angers.

¹⁷⁵³ Per exemple, la important donació de 1196, 1, 8: Ramon Tizon i Hormanda donen a la Canonja les cases que habiten dins de la ciutat. ACG, pergs. ss. IX-XII, núm. 527.

¹⁷⁵⁴ Lorés 1991b, 175.

Monreale pel que fa al cicle de Jacob).¹⁷⁵⁵ Molt resumidament, podem dir que s'alternen a Girona un cicle de l'Antic Testament centrat en el llibre del Gènesi amb un altre del Nou Testament fixat en la vida de Crist. Del primer en formen part els dos pilars extrems, amb una extensió cap al nord en els dos casos: el pilar sud-occidental narra des de la Creació fins a la fi del Diluvi, i és completat amb el capitell de Noè a la vinya; el capitell sud-oriental narra les històries dels tres patriarques Abraham, Isaac i Jacob, amb avantatge per aquest darrer, i és completat en la galeria contigua amb els dos capitells de la història de Samsó, no contigus, que fan per tant una incursió en el llibre dels Jutges (13-15). Pel que fa al cicle neotestamentari, està integrat pels capitells interiors de la galeria sud llegits d'oest a est, amb les llacunes que ja hem comentat. Si la hipòtesi que proposàvem suara fos correcta, la narració es podria iniciar amb el capitell de l'Anunciació, el Naixement i l'Epifania; en tot cas, després segueixen els temes de l'Anunciació als pastors, la Matança dels Innocents i la Presentació al Temple, mancant encara un capitell avui substituït que podria dur un tema intermedi. Per continuar cal passar a l'altre tram de la galeria, que ens mostra escenes del cicle de la Passió i fins passada la Pentecosta: el Diumenge de Rams, el Dijous Sant, probablement el dubte de Tomàs i la Dormició de la Mare de Déu; per acabar, s'inclou un capitell amb la història de Llätzer i Epuló. Com ja havia indicat Lorés, el cicle neotestamentari en realitat culmina al centre de la galeria, amb el pilar central, que mostra la davallada de Crist als inferns i s'esplaia en la descripció de les penes eternes, enteses també molt probablement com a advertiment dissuassori.¹⁷⁵⁶

Tot plegat doncs constitueix un cicle raonablement ordenat i amb un cert ordre de lectura (sobretot pel que fa a les escenes del Nou Testament).¹⁷⁵⁷ És de destacar el fet que aquesta ordenació tingui un paral·lel, encara més acabat, en la galeria sud del claustre de Sant Cugat, on es narra la història de la Salvació en una seqüència prou coherent, del Gènesi passant per temes cristològics fins a temes marials i al·lusions al triomf de les virtuts, en aquest cas d'est a oest. La correlació es veu augmentada en aquest cas per l'extrem sud de la galeria est, que a partir de l'entrada de la sala capitular desenvolupa abreujadament un cicle de la Infància de Crist (núms 139, Anunciació/Nativitat/Epifania, i 141, Presentació al Temple), que accentua el sentit de la circulació est-oest o, més precisament, sala capitular-galilea; els altres capitells historiatos d'aquest claustre es toben en altres indrets, sovint com s'ha dit en relació a diferents activitats realitzades a les galeries claustrals.¹⁷⁵⁸

Aquesta ordenació fa que ens preguntem pel significat o les vinculacions d'aquest sentit circulatori que els capitells delimiten. En el cas de Sant Cugat, l'estudi del costumari de l'abadia revela que part de les processons que tenien lloc en aquest claustre es feien en sentit antihorari, i que per tant no respectaven la direcció marcada pels capitells. Aquesta sembla més aviat dissenyada en funció d'una circulació a la galeria sud, especialment clara en el trajecte sala

¹⁷⁵⁵ Lorés 1991a, 120-126.

¹⁷⁵⁶ Ho indica Boto 2001, 22.

¹⁷⁵⁷ Klein (2004b, 154) destaca una manca d'estructuració iconogràfica en els primers claustres historiatos (Moissac, Tolosa) que no cal intentar esmenar tot cercant explicacions complexes. En relació al claustre de La Daurade de Tolosa, on aparentment conviuen diversos fils narratius atesa l'estructura dels arcs de les galeries, s'ha fet al·lusió a les característiques de la meditació monàstica i a la convivència de diferents nivells de lectura (Horste 1992, 186-187). Al costat d'aquests exemples, el claustre de Girona és força coherent i, en comparació, ens haurien de preocupar encara menys els relatius desajustaments que podem trobar-hi.

¹⁷⁵⁸ Lorés 1991b; per a les funcions, en les pàgines precedents hem anat citant Lorés 2002b.

capitular-església, il·lustrada amb el «minicicle» de la Infantesa de Crist.¹⁷⁵⁹ Pel que fa a Girona, ja hem vist que la consuetud no permet dilucidar sempre quin és el sentit de les processons; en algun cas, com el de la festa de Sant Joan Evangelista en diumenge, es determina amb claredat un sentit antihorari que correspon a la direcció marcada per la iconografia i que permet conservar per a la galeria sud, la més rellevant, la denominació *primum claustrum*. Tanmateix, convé recordar que totes les processons documentades acaben *in capitulo* i *in introitu*, de manera que la segona vegada que es passaria per aquesta galeria el cicle no es podria llegir del tot. Potser, doncs, com a Sant Cugat, no es poden vincular estrictament les dues coses. De totes maneres, seguint el fil de les processons, val la pena notar encara una pràctica litúrgica documentada a la consuetud, i ja comentada, que potser contribuiria a explicar la posició aparentment irregular de l'escena de la Davallada als Inferns, al pilar central de la galeria sud, tot migpartint el discurs neotestamentari. Recordem que el diumenge *Laetare* la segona processó passava pel claustre, i només feia una estació *in medio primi claustri* (és a dir, probablement a l'alçada de l'escena comentada) on es cantava l'antífona «Alleluia confitemini Domino», de clares ressonàncies pasquals com la resta de textos del dia. L'escena de Crist esbotzant les portes de l'Infern escau perfectament, sens dubte, a aquest ambient pasqual.¹⁷⁶⁰

Aquest apunt permet pensar en la convivència de diversos nivells de lectura del conjunt escultòric més enllà de la simple linealitat transmesa per l'ordre del relat bíblic, fet no gens estrany en una obra de prestigi com la que comentem i menys en comparació amb exemples més o menys contemporanis.¹⁷⁶¹ Observarem que la coherència que fins ara podíem defensar és vàlida pel que fa als capitells de la galeria sud, però no tant pels pilars que l'emmarquen, decorats amb escenes del Gènesi. Aquestes, aparentment, no marquen altra direcció que la lectura esquerra-dreta interna a cadascun dels frisos. No documentem tampoc raons litúrgiques que contribuïssin a explicar-ho. Si de cas, es podria aventurar que un tema com el Pecat Original i les seves conseqüències, ratificat pel cicle de Noè, té unes connotacions moralitzants escaients a una àrea d'accés al claustre; mentre que el tema dels Patriarques, més centrat en el sacrifici i el sacerdoci, escau més a una àrea propera al dormitori i a la capçalera de l'església, presumptament més freqüentada per clergues i allunyada dels accessos externs al claustre. Una mateixa dicotomia laical-clerical quant als temes vinculables a la caritat (Epifania - Llàtzer i Epuló), en les mateixes àrees, la plantejarem fa unes línies, igualment en el terreny de la hipòtesi.

Però també, en una perspectiva general, la disposició del conjunt dels capitells historiatos ens marca una zona que, amb tota probabilitat, era la de trànsit més sovintejat, no tant a nivell litúrgic, ja ho hem vist, com probablement a nivell quotidià i d'ús més o menys ritualitzat dels espais. En efecte, aquesta galeria sud complementada amb dos "braços" que s'estenen per les galeries est i oest marca en realitat la connexió entre els accessos a les principals dependències claustrals: els capitells historiatos arriben fins a les antigues portes del dormitori i del refectori, i això resulta ben significatiu al nostre entendre. Oi més quan els temes que probablement il·lustren

¹⁷⁵⁹ Klein 2004b, 142-145.

¹⁷⁶⁰ ACG, CASG, 43r. Vegeu l'apartat dedicat a les processons claustrals.

¹⁷⁶¹ Horste 1992, 186-187; una lectura de Moissac potser una mica abstracta, vinculada a la memòria i el poder evocatiu de les imatges esculpides, a Rutchick 2004.

aquests braços decorats tenen una relació, més o menys llunyana, amb la funció de l'estança contigua: la beguda de vi per al refetor, i (potser més feblement) la tonsura i el combat espiritual per al dormitori. En aquest darrer sentit, convé destacar com precisament els capitells interiors d'aquestes extensions historiades s'alternen amb d'altres que mostren escenes de lluita: el capitell núm. 23 (dos homes armats que lluiten entre ells) se situa entre els dos del cicle de Samsó, a l'extrem sud de la galeria est, mentre que el capitell núm. 71 (lluita entre un home i un drac) acompanya el capitell de l'embriaguesa de Noè i el del transport de líquid. Certament que hi ha alguns altres capitells al claustre amb temes semblants: cacera, lluites, lleons devoradors, sotmetiment de dracs (núms 31, 48, 55, 57 i 65, i pilar VII, amb els matisos oportuns), però és de destacar el fet que els capitells que acompanyen els nostres historiatos són, en tots dos casos, capitells amb escenes de lluita. A Sant Cugat del Vallès, és també un capitell adossat amb temes de lluita (núm. 143, homes armats contra grius) el que acompanya els dos del minicicle de la Infantesa de Crist, a tocar de la sala capitular, per tant també en zona de trànsit freqüent. Tractant-se de temes com el de Noè i el de Samsó, amb un significat que hem proposat vinculat a les advertències morals i a la vida clerical, podem entendre que a Girona aquests capitells amb escenes de lluita poden evocar el combat espiritual i per tant complementar eficientment la iconografia diguem-ne "funcional" dels capitells que acompanyen. També, en un sentit encara més ampli, les figures de lleons, de dracs i d'homes entre tiges que apareixen en diversos capitells del nostre conjunt, així com el de Sant Cugat, han estat intepretats com a al·lusions matisades a la "presó de l'ànima" que es deriva de la pròpia essència del claustre com a tal a tenor de determinades lectures patristiques, sobretot per als clergues regulars, que *stricto sensu* són més apropiades segurament al cenobi vallesà que a la seu gironina i que es degueren aplicar en un context d'ús general dels dits motius.¹⁷⁶²

Per últim, d'aquesta lectura iconogràfica general voldríem destacar-ne un fet derivat de les atribucions funcionals/simbòliques proposades per a les escenes que hem comentat: la tendència a ser agrupades per parelles. Hi hem fet referència en algunes ocasions. El *mandatum* es veuria reflectit en el capitell del Lavatori (núm. 13) i en el fris d'Abraham i els tres àngels (núm. III.a); la tonsura, en el capitell integrat corresponent (núm. III.b) i en el capitell de la Traïció de Samsó (núm. 25); l'advertència en relació al consum de vi es manifestaria en el fris del Pecat Original (núm. I.a) i en el capitell de Noè a la vinya (núm. 73); i encara, seguint la nostra proposta, les al·lusions a la caritat quedarien expressades en el capitell de Llätzer i Epuló (núm. 19) i el de l'Anunciació/Nativitat/Epifania (núm. 18, potser en la posició del núm. 1). Val a dir que aquestes parelles temàtiques (llevat de la darrera, molt hipotètica) no estan disposades de manera regular o simètrica: cap parella no mostra exactament la mateixa relació topogràfica entre els seus integrants.¹⁷⁶³ La situació de la parella vinculada a la Tonsura, a més, no permet veure simultàniament les dues escenes, com sí que seria possible en els altres casos. D'altra banda, la lectura analògica que combina els dos Testaments només funciona en la parella del *mandatum*, ja que les altres tres possibles parelles estan integrades per temes exclusivament de

¹⁷⁶² La vinculació de les escenes de lluita amb la psicomàquia és comunament afirmada; es recull i desplega amb diversos exemples per exemple a Boto 2001, 23-29. Sobre la valoració dels éssers teriomòrfics gironins i vallesans i l'atribució simbòlica dels motius de dracs i lleons, Boto 1994, 299-307 i 312-313.

¹⁷⁶³ Una distribució d'aquesta mena, prou harmònica, ha estat proposada per Maria Cristina Correia (2004, 212-216) en relació als capitells i escenes dels pilars del claustre de Moissac.

l'Antic o del Nou Testament, o bé d'escenes pròpiament alienes a l'Escriptura, com la de la Tonsura o la del contenidor de líquid. En tot cas, en les tres primeres parelles sí que podem observar-hi dues semblances rellevants: la proximitat física dels seus integrants i la combinació reiterada de fris i capitell.

Les nostres reflexions no volen pas cloure l'afer, sinó que el deixen ben obert. Proposada l'existència de connexions entre temes i funcions -algunes innegables, d'altres almenys suggerents-, és clar que no podem ni volem proposar una lectura que integri en un programa prefixat tots i cadascun dels elements de l'escultura d'aquest claustre; ja hem dit d'antuvi que tal intenció no existí, ni en aquest ni en altres. Probablement doncs no cal cercar tampoc a ultrança una explicació precisa de totes aquestes distribucions i dels punts que la seva consideració ens deixa encara per lligar. A banda de raons vinculades a la memòria i a la meditació dels principals usuaris de les galeries claustrals, els clergues catedralicis, com les que han estat destacades en altres contextos¹⁷⁶⁴ i que potser podrien tenir una relació amb la distribució en parelles de determinats temes que ja hem comentat, resulta assenyat emmarcar la presència dels temes esmentats dins un valor general múltiple, assenyaladament *ad decorem*, que podem atribuir a l'escultura i la decoració dels claustres romànics. En tal context ampli hi podem situar, sense fer-hi més precisions per ara, la resta de motius (vegetals, zoomòrfics, teriomòrfics) presents a les altres galeries del nostre claustre.¹⁷⁶⁵

¹⁷⁶⁴ Horste 1992, 186-187, per a La Daurade; Rutchick 2004, per a Moissac.

¹⁷⁶⁵ Són valors que, especialment pel que fa als éssers teriomòrfics, ha desplegat en els darrers anys Gerardo Boto, tot mirant de superar un debat historiogràfic excessivament polaritzat a l'entorn de postures exclusivament decorativistes o exageradament simbòliques i universalistes (Boto 2007a, *passim*).

IV.8. LES CASES DELS CANONGES: UNA APROXIMACIÓ AL BARRI CATEDRAL DE GIRONA

Encara que l'estudi que ens hem proposat de realitzar es circumscriu, en propietat, als sectors de la seu i del conjunt canonical, hem cregut que valia la pena dedicar un apartat a aplegar les dades sobre les cases particulars dels canonges, en bona mesura publicades i disponibles. El seu coneixement és necessari per ponderar de manera adequada les notícies de què disposem sobre la vida comuna a la catedral de Girona i per avaluar la seva vigència i les seves modalitats en la mesura del possible. A més, en la línia de nombrosos treballs que s'han dut a terme especialment en l'àmbit francès,¹⁷⁶⁶ l'estudi d'aquest aspecte ens ha de servir per conèixer amb més detall l'impacte dels canonges en la configuració urbanística de la ciutat; en una paraula, per conèixer l'extensió, les característiques i la història del barri catedral de Girona.

No es pot pas dir que el tema sigui del tot nou. Un interès per la vida regular dels canonges gironins i per la regla que seguien ja el manifestaven els autors del darrer criticisme i primer positivisme hispànic (Merino, La Canal, Villanueva),¹⁷⁶⁷ on s'entrecruen un desig de poder certificar els bons costums dels clergues antics i la suposició de nombrosos entrebancs, interpretats sempre com la causa de cada iniciativa refundadora o restauradora, en un camí gairebé inexorable cap a la secularització. Modernament, els estudis d'història urbana ofereixen un panorama d'abundants cases que han induït a pensar en una pràctica molt limitada, o fins i tot inexistent, de la vida comuna;¹⁷⁶⁸ per contra, Eduardo Carrero ha assenyalat, amb una sèrie de salvetats, un manteniment d'aquesta fins a inicis del segle XIV.¹⁷⁶⁹ Les dades que despleguem hauran d'ajudar a situar aquesta realitat.

IV.8.1. Fins l'any 1020: indicis de dispersió primigènia

Dels possibles habitatges dels canonges abans de l'arribada dels francs no en sabem res; només s'han proposat idees i suposicions que glossarem en el seu moment. I dels primers dos segles de domini franc tampoc no en sabem gran cosa. El que s'interpreta com a document fundacional (relativament frustrat) de la canònica aquisgranesa gironina, la donació del bisbe Teuter el 888, parla només dels *servi Dei qui ibi famulantur die cotidie*.¹⁷⁷⁰ aquest *ibi* té per a nosaltres un significat ignot, més enllà de ser una estructura destinada probablement a tot el col·legi encara sense separar. La cita del document donà peu a una suposició per part de Marquès, que volia indentificar a la Força Vella les cases que els canonges haurien ocupat abans d'aquesta data: si es comptava amb el número tradicional de vint canonges, aquests, en anar a viure plegats, haurien deixat lliures vint cases, a les quals s'haurien traslladat, en virtut d'un pacte entre el bisbe Teuter i el comte Delà, uns jueus procedents de l'alou comtal de

¹⁷⁶⁶ En aquesta línia, les experiències d'Esquieu (sintetitzades a Esquieu 1989, 1992, 1994 i 1998) i el volum general dirigit per J.C. Picard (1994); també l'estudi específic del barri catedral de Le Puy-en-Velay (Barral 2000a, 83-117, amb diverses contribucions).

¹⁷⁶⁷ ES XLIII, 147-174; VL XII, 147.

¹⁷⁶⁸ Idea proposada molt prudentment a Freixas *et al.* 2000, 44.

¹⁷⁶⁹ Carrero 2004b, 205.

¹⁷⁷⁰ 888, 11, 24: el bisbe Teuter dona les dècimes i les oblacions de diverses esglésies a les basíliques de St. Feliu i de Sta. Maria de Girona en estipendi dels seus servidors. ACG, pergamins ss. IX-XII, núm. 6 (còpia de 1225); darrera edició a CC 5, 104, doc. 65. CDSG (doc. 17) datava el 888.

Juïgues, que allí ocupaven precisament també vint cases.¹⁷⁷¹ No hi ha dades suficients per sostenir avui aquesta hipòtesi, que versemblantment es basa en l'alegre transposició al segle IX del número de prebendats documentats a l'entorn de 1200 per proposar una coincidència amb el número d'immobles on vivien els hebreus.

En realitat el que de debò sabem és molt poc i es circumscriu a les darreres dècades del segle X i primeres de l'XI.¹⁷⁷² La primera referència indicativa -tot i que no definitiva- en aquest sentit es remunta a 970, i és la primera constància de propietats immobiliàries particulars per part de clergues catedralicis: les donacions es fan a Santa Maria, amb el pacte que serveixin per al sosteniment d'un o diversos clergues anomenats i de manera que passin testamentàriament als seus successors en el càrrec. Podem sistematitzar els cinc primers documents d'aquesta sèrie en un senzill quadre:

Data	Donador	Bé	Beneficiari (per Santa Maria)
970, 5, 25 ¹⁷⁷³	Marmessors del levita Abó	12 mujades vinya	Guibertus archilevita Lobato levita
970, 5, 28 ¹⁷⁷⁴	Marmessors del levita Abó	3 mujades vinya	Sperandus sacrista
975, 2, 8 ¹⁷⁷⁵	Esposos Ariolf i Càndida	<i>Thasca et solidata</i>	Caput scolis et Argemirus sacrista
[976, 1-5] ¹⁷⁷⁶	Almoiners de Guadamir, abat de Sant Feliu	12 mujades vinya 2 alous 1 alou	Argemirus sacrista, Ricarius caput scolis Acfredus archilevita Adalbertus presbiter
978, 1, 23 ¹⁷⁷⁷	Marmessors d'Edelfred	Alou	Richarius caput scholis
979, 11, 21 ¹⁷⁷⁸	Miró (venedor)	Casa amb cort a Girona Diverses vinyes	Fredarius presbiter

¹⁷⁷¹ Marquès 1963c.

¹⁷⁷² A Girona, doncs, documentem bé cases particulars de clergues, això és de canonges almenys en algun dels casos, un xic abans del que es poden documentar en altres conjunts catedralicis, assenyaladament de la conca del Roine (Esquieu 1992, 227). Potser el fet és indicatiu d'una tendència, com es veurà.

¹⁷⁷³ 970, 5, 25: els marmessors del levita Abó donen a Santa Maria 12 mujades de vinya. ACG, perg. ss. IX-XII, doc. 21; editat a CDSG, doc. 109: «(...) in tale pactum uel placitum ut dum uiuit Guibertus archileuita et Lobatone leuita teneant eas in seruitio sancta Maria (...)».

¹⁷⁷⁴ 970, 5, 28: els marmessors del levita Abó donen a l'església de la Seu tres mujades de vinya. Editat a CCBG, doc. 56: «(...) in tale pactum uel placitum ut dum uiuit Sperandus sacrista teneat et possideat in seruitio Sancta Maria, et sic faciat unus post unum usque ad consumationem seculi (...)».

¹⁷⁷⁵ 975, 2, 8: els esposos Ariolf i Càndida fan donacions a santa Maria amb condició que els posseïxin ells i els seus descendents donant tasca i sou anualment al cabiscol i al sagristà Argemir o a llurs successors en la seu de Girona. Editat a CCBG 57, 144-145: «(...) ad domum Sancte Marie sedis Gerunde, sicuti et facimus, (...) et uolumus et mandamus ipsa thasca et ipsa solidata capiat eas caput scolis et Argemirus sacrista dum uiuunt teneant et possideant, et post obitum illorum remaneat caput scle et alii sacriste qui fuerint post eos usque in finem in domum Sancte Marie. Que uero ipsa omnia superius scripta de nostro iure tradimus in potestate Sancte Marie et istis canonicis suprascriptis (...)».

¹⁷⁷⁶ [976, 1-5]: en presència de dos jutges i diversos testimonis, els almoiners i testimonis del testament de Guadamir abat de Sant Feliu de Girona fan públiques les seves voluntats. Editat a CC5, doc. 435: «(...) in tale pactum dum uiuit Argemirus, sacriste qui modo est, et Ricarius, qui modo est caput scholis, teneant et possideant eas in seruitio Sancta Maria pro Dei misericordia et remedium anime sue; post obitum illorum teneant eas qui venturi sunt sacristani et caput schole similiter usque in finem seculi (...)». Per als altres clergues els termes són pràcticament idèntics.

¹⁷⁷⁷ 978, 1, 23: els marmessors d'Edelfred fan donació d'uns alous a la seu. Editat a CDSG, doc. 115: «(...) In eadem uidelicet racione ut dum uiuit Richarius presbiter, supra nominatus caput scolis sancte Marie supra dicte, teneat et possideat predictum alaude in seruicio sancte Marie (...)».

Els dos primers documents (970) responen a les donacions d'Abó, qui era levita o diaca i potser també canonge; Guadamir (976) era abat de Sant Feliu de Girona. Així, a través de les deixes d'aquests personatges s'inicien els patrimonis particulars de les dignitats catedralícies: l'ardiaca (Gibert, Acfred), el sagristà (Esperandéu, Argemir) i el cabiscol (Riquer),¹⁷⁷⁹ així com els d'uns altres clergues (Llobató levita i Adalbert prevere) que en principi no són dignitats però que almenys en un cas sabem que ho seran aviat;¹⁷⁸⁰ el cas de Freder és interessant per les raons que veurem, que permeten identificar-lo com un clergue vinculat a la seu. És interessant notar les especificacions dels documents de 976 i 978 on s'aclareix que el patrimoni passarà a mans del successor en el càrrec per via testamentària: *post obitum illorum teneant eas qui venturi sunt sacristani et caput schole similiter usque in finem seculi*. Recorda el que posteriorment serà la fórmula adoptada en la fundació de beneficis perpetus. Tanmateix, es tracta de propietats immobiliàries, assenyaladament rurals, que no tenen per què implicar un habitatge privat del clergue. Només el document de 976 dona una referència inequívoca en aquesta direcció,

(...) oculis nostris vidimus et aures audivimus ad eadem hora quando iacebat quondam Wademiri, archipresbiter et abba, in ipso burgo de predicta civitate, in mansione Sancti Felicis martiris, in sua domo, in suo lecto (...) ¹⁷⁸¹

sense que sapiguem si els marmessors es refereixen a una casa pròpia (*in sua domo*) vinculada a la institució o, més versemblantment, a l'antic *episcopium*, realitat que sembla indicar amb força l'esment d'una *mansio Sancti Felicis*.

Les pistes definitives ens arribaran de mà d'un personatge de primer interès, el diaca Llobató (o Oliba Llobet) que vèiem aparèixer en les donacions de 970. L'any 983 aquest personatge, que ja és ardiaca, gestiona un hospital de pelegrins a través d'un prevere fidel seu de nom Freder, qui rep una sèrie de donacions desglossades del patrimoni del primer mentre visqui en servei de l'hospital, però que s'han de reintegrar després a Santa Maria.¹⁷⁸² Encara que

¹⁷⁷⁸ 979, 11, 21: Miró ven a Freder pvre una casa amb cort a Girona i unes vinyes a la vall de Noves i altres llocs per 12 sous. Editat a CDSG, doc. 118: «(...) Et est ipso solar[io] cum ipsa curte infra muros lerunda ciuitate et affrontat de oriente in uia que pergit ad domum sancta Maria uel ad ipso muro, de meridie in ipso muro uel in ipsa turre et de hocciduo affrontat in domum sancta maria et de circi in via qui discurrit ad domum sancta maria vel a porta Onnare (...)».

¹⁷⁷⁹ Sobre les donacions a Riquer i la constitució del patrimoni dels cabiscols gironins, centrat en els alous de Sant Sadurní de l'Heura, vegeu EHU 6, 47-50.

¹⁷⁸⁰ Es tracta de personatges de posició benestant i d'àmplies propietats procedents del seu patrimoni familiar, de manera que les tals donacions a vegades són dotacions dels clergues membres de la família o, fins i tot, autodonacions. És de destacar en aquest sentit el cas d'Oliba Llobet, personatge de primer ordre en el panorama eclesiàstic, econòmic i polític gironí de les darreries del segle x, de la família del clergue rebel Adalbert (EHU 6, 93-94).

¹⁷⁸¹ [976, 1-5]: en presència de dos jutges i diversos testimonis, els almoiners i testimonis del testament de Guadamir abat de Sant Feliu de Girona fan públiques les seves voluntats. Editat a CC5, doc. 435, 387.

¹⁷⁸² 983, 9, 5: l'ardiaca Oliba àlies Llop dona a Freder, prevere i fidel seu, diversos alous a condició que tingui cura de l'hospital de pelegrins. Editat a CDSG, doc. 124: «In Dei nomine. Ego Olibarcus leuita quem alio nomine uocant Lobaton donator sum tibi fideli meo Fredario presbitero (...) in eadem uidelicet racione ut cunctis diebus uite tue teneas et possideas et ipsum hospiciu[m] peregrinorum curam exinde semper mittere non dedigneris sicut ego tibi precipio cum omnibus rebus que ad ipsum hospitium pertinent et si bene hec feceris retribuatur tibi Dominus mercedem tuam (...) post obitum tuum iste alaudus supra nominatus intemeratus remaneat ad domum sancte Marie sedis Gerundensis ecclesie sine ulla contradicitione (...)».

aquesta clàusula sembli significar que no es “crea la plaça” d’administrador de l’hospital, sinó que aquest és un benefici que resta en mans d’Oliba Llobet i dels seus hereus, interessa destacar com el prevere Freder posseïa una casa a Girona des de feia quatre anys (979), potser la casa on vivia. Això explica que la construcció associada a l’hospital no tingui a veure amb aquest ministeri encarregat a Freder, en qui versemblantment hi hem de veure un clergue vinculat a la seu, per bé que aparentment no es troba entre les dignitats. És el cas d’un simple canonge? No ho sabem, ni sabem tampoc gaire res del canonicat en aquests moments; però el fet que s’hagi de comprar una casa a la ciutat, i a més a la zona sud, sembla apuntar a una condició de clergue subaltern.

En el cas de l’ardiaca Oliba Llobet és clar que devia tenir casa pròpia on habitar. Val a dir que aquesta constància apareix en les mateixes darreries del segle X en què veiem com el bisbe constitueix la seva pròpia residència privada a l’interior dels murs de la ciutat,¹⁷⁸³ una tendència que potser degué excitar un desig d’emulació en aquells que, com Oliba Llobet, tenien altes responsabilitats diocesanes o catedralícies. De fet, el document de 995 a través del qual arribem a aquest coneixement és de gran interès, ja que no només esmenta les cases d’Oliba Llobet, ara ja en mans del seu nebot i hereu l’ardiaca Guitart, sinó les de dos clergues més:

In nomine Domini ego Guitardo archileuita, donator sum domum Sancta Maria sedis Gerunda. (...) de domibus meis in quo nunc habito et dego, sicuti et facio. Dono namque tibi per huius donationis indaginem ipsas meas domos nouiter constructos, que ego habeo infra muros de Gerunda ciuitate, iuxta cellarium atque cenaculum episcopale, qui mihi aduenit per mercedem largitionis quod michi fecit predicto auunculo meo bone memorie quondam Lobatono, cuius memoria in benedictione sit semper, seu per quamcumque uoce. Que affrontat ipsum mansum uel domum cuncta sui officinia de parte orientis in uia et platea que pergit ad Gerundella, de meridie similiter in uia et in platea predicte ciuitatis, qui ambit ea, de occiduo in casas de Goltredo leuita et Guifredo sacerdote, de circi in coquina et curte et solario episcopale (...) ¹⁷⁸⁴

Així doncs, l’ardiaca ja tenia casa, que cal situar a la zona de la plaça dels Lledoners.¹⁷⁸⁵ Prop d’ella, a tocar per ponent, hi havia també les cases del diaca Goltred i del sacerdot o prevere Guifred. Segons tots els indicis aquests dos clergues eren també membres del col·legi de Santa Maria, per tal com l’any següent tornen a ser esmentats juntament amb el ja conegut Freder i amb d’altres com a almoïners precisament del difunt Oliba Llobet i amb una missió rellevant a la seu, com és la de mantenir les llànties que cremen davant els altars del temple.¹⁷⁸⁶ A això cal sumar-hi la residència del bisbe, al mateix sector, esmentada en el propi document de 995.¹⁷⁸⁷

¹⁷⁸³ Canal et al. 2004, 148-151.

¹⁷⁸⁴ 995, 1, 20: l’arxileuita Guitart dona a Sta. Maria de la seu la seva casa nova a Girona, prop del celler i el forn episcopals, excepte un hospici de pobres i pelegrins construït pel seu oncle Lobató. Editat a CCBG, doc. 68, i CC5, doc. 556.

¹⁷⁸⁵ EHU 5, 202-203.

¹⁷⁸⁶ 996, 7, 31: els almoïners del difunt ardiaca Lobató donen a la seu l’alou de Tortellà que pertanyia al finat; Freder, Guifré i Goltred proveiran també d’oli els altars de la seu. Editat a CC5, doc. 579, 503: «(...) dum vivit Fredarius, Guiffredus, sacerdotes, et Goltredus levita, predicti elemosinarii (...) emant oleum ad continuandam luminaria ante altare beate genitricis Dei Marie sedis Gerunda vel ante altaria que in ipsius domo sunt (...) et ad

Però si avancem en el temps i entrem ja dins el segle xi veurem que a més d'aquests tres clergues de la seu que viuen a migdia del temple n'hi havia d'altres que, pràcticament en les mateixes cronologies, ocupaven el sector de l'eixample guanyat amb la reforma carolíngia de la muralla urbana. Ens proveeix aquesta certesa la tan citada donació del casal comtal per part d'Ermessenda i el seu fill l'any 1020:

(...) afrontat predictus alodius uel turre cum muribus siue parietibus, de oriente in ipso alode uel pariete de Othone leuita qui fuit de condam Pontione, de meridie cum ipsa ecclesia de Sancta Maria siue in ipso cimiterio de predicta ecclesia, de occiduo affrontat in alode de sancta Maria ubi Raimundus leuita abitabat, de uero circi affrontat predicto alode cum turre et muros in nostro proprio alode (...). Quantum istas affrontationes includunt (...)¹⁷⁸⁸

Aquests clergues (Odó i potser Ponç¹⁷⁸⁹ per una banda i Ramon per l'altra) són diaques i probablement adscrits a Santa Maria; almenys Ramon viu a l'alou de Santa Maria. És significatiu, potser, l'ús del passat en l'esment de Ramon, que podria indicar la inclusió del clergue en la nova vida comuna proposada l'any anterior pel bisbe. Tot ens parla de la presència de cases clericals al sector de l'actual claustre i dels avui anomenats Jardins de la Francesa.¹⁷⁹⁰ Per altra banda, el 1010 el sagristà Bonhom havia adquirit a un matrimoni hebreu una casa a tocar del mur meridional de la ciutat, però no sembla versemblant que fos per a viure-hi, essent l'immoble fora murs.¹⁷⁹¹

En tot cas, tots aquests documents semblen dibuixar un context en què, almenys des de les darreries del segle x, alguns canonges i especialment algunes dignitats com els ardiaques viuen en cases repartides pel sector de la seu. És, d'altra banda, el model que l'any 1017 ostenten i defensen els canonges de Vic, tot i reconèixer-lo com una *mala consuetudo*: cases privades que passen de clergue a clergue per testament.¹⁷⁹² Si hi afegim la possible presència

obitum illorum eligant unum de servis Sancte Marie predicta et similiter faciant omnibus diebus vite sue, et postea faciat aliter in alterum usque ad finem seculi (...).

¹⁷⁸⁷ La residència episcopal versemblantment havia estat constituïda a partir de 988 amb el casal que el bisbe Gotmar havia comprat al comte Borrell aquell any (988, 7, 27; editat a CDSG, doc. 130); tot i que l'autenticitat del document ha estat discutida, els autors dels Estudis d'Història Urbana defensen amb arguments prou convincents la seva validesa (EHU 5, 206-208) i el consideren una de les fites clau per a l'entrada del complex episcopal dins els murs de la ciutat (Canal *et al.* 2004, 148-151; EHU 6, 85-96).

¹⁷⁸⁸ 1020, 3, 31: Ermessenda i el seu fill Berenguer donen a la seu part del seu alou dins els murs de la ciutat: una torre rodona amb els seus cort i casal, veïna a l'església i cementiri de Santa Maria. Editat a CCBG, doc. 80, 184-185.

¹⁷⁸⁹ És en efecte ben possible que el Ponç d'aquest document sigui un clergue. N'hi ha diversos amb aquest nom que apareixen a la documentació de l'època: per exemple el 1004 (VL XIII, 259, ap. XXIII) o el Ponç Bonfill clergue i jutge que apareix en les dues donacions de 1015 (CDSG, 61-62; VL XII, 324, ap. XXXIII) i encara després el 1018 (Junyent 1992, doc. 56) i el 1019 (CDSG, doc. 179), encara que aparentment aquest era encara viu el 1035 (CCBG, doc. 90). Atès que no deu ser el cabiscol Ponç, que mai no usa el compost i a més morí el 1064, i si el darrer esment, prou separat en el temps dels altres, no correspongués a la mateixa persona, aquest Ponç seria un excel·lent candidat a ser recordat el 1020 com a traspassat de poc (*condam*). Deixem però la suposició en el seu grau d'incertesa.

¹⁷⁹⁰ EHU 5, 184-185.

¹⁷⁹¹ 1010, 11, 20: Ricsaló i Bonafilla, esposos jueus, venen al sagristà Bonhom el seu alou s'una casa en la costa de sant Martí de Girona, fora murs, per 5 mancosos i mig. Editat a CDSG, doc. 166.

¹⁷⁹² 1017. El bisbe Oliba de Vic signa la concessió feta pels comtes de Barcelona Ramon i Ermessenda als canonges de Vic, de poder disposar lliurement de llurs cases situades a Vic, en ocasió de l'elecció del seu

d'una *mansio* (*communis*?) de Sant Feliu l'any 976, es podria pensar que l'ocupació del sector de l'actual claustre, des de la seva construcció i vinculació a la seu i amb més seguretat d'ençà de la separació dels dos col·legis i la fomració d'una comunitat de clergues de Santa Maria, documentada en aquestes mateixes dates, podria haver estat organitzada en forma de cases particulars dins d'aquest nou *alodium Sancte Marie*. Si aquesta disposició existí, en tot cas, fou modificada de manera radical a partir de 1019-1020, tot i que com veurem cal explorar amb detall la possible perduració d'alguns habitatges privats.

En resum, el panorama de les cases de clergues abans de la constitució del clos canonical a iniciativa del bisbe Pere Roger a partir de 1019 queda distribuït en un plànol hipotètic al voltant de la seu de Santa Maria (figura 247). A migdia, un seguit de propietats situades al costat dels immobles que es procura el bisbe¹⁷⁹³ són ocupats per sacerdots o levites relacionables amb la seu, d'entre els quals destaca la propietat dels ardiaques (Oliba Llobet i Guitard). Aquestes possessions particulars inclouen, en el cas de Llobet i els seus successors, el lideratge de tasques de caritat pública que es vinculen a la seu o almenys a l'acció eclesial dins una llarga tradició,¹⁷⁹⁴ però que semblen ben lligades a una gestió particularitzada. Tot plegat constitueix un grup integrat a la trama urbana però amb tendència a la concentració. Al nord, en canvi, hi ha el que el document de 1020 identifica com "l'alou de Santa Maria", que suposem que és el terreny afectat a la seu d'ençà de l'eixample de la ciutat per aquell sector i que és part del domini alodial urbà de la catedral, que més tard podrem documentar en notables extensions del territori de la ciutat (de l'actual sector de les Caputxines, al nord, al cap de l'Areny i el Mercadal, al sud).¹⁷⁹⁵ En aquesta àrea immediata al temple i vinculada a la possessió de la seu, significativament, la documentació ajuda a identificar-hi cases de dos levites (diaques, o canonges), a banda de les estructures d'emmagatzematge i també probablement d'habitació documentades a les excavacions que es podrien relacionar amb aquest context. Només la casa del prevere Freder s'escapa d'aquesta concentració aparent, signe potser d'una presència més diversificada de clergues que no documentem, tot i que ja hem vist que el tal Freder sembla tenir una posició més aviat subalterna i no estar per tant vinculat a aquest *alodium Sancte Marie* en què semblen basar-se les ocupacions fins ara descrites. La documentació, en termes generals, és gasiva, però serveix per dibuixar un panorama d'habitatges individuals dels clergues, sovint vinculats al servei de la seu -igual que altres propietats de tipus immobiliari- però mantinguts dins un sistema de gestió patrimonial força privat en forma de prebendes particulars, testimoni de la irrupció dels mecanismes feudals,¹⁷⁹⁶ que preserva un gran protagonisme de l'individu o fins i tot de la família en la transmissió d'aquests béns nominalment vinculats a la catedral.

antecessor el bisbe Borrell el 1010. Editat a Junyent 1992, doc. 52, 76-77: «(...) Insuper hoc rogaverunt eum ut malam consuetudinem qua eos inficiebat de domibus eorum, que in prefato Vico construxerant ipsi vel decessores eorum, inde resecasset videlicet ut laborationes quas in domibus ipsis fecerant vel facere nitebantur, ne in vacuum ipsas expensas consumpsissent. (...) licitum sit eis exinde agere et facere quodcumque voluerint, vel ipsis canonibus placuerit, vendendi, donandi sive etiam comutandi, inter se tamen, id est, clericus ad clericum, qui in servicio prelibate sedis consistunt vel consistierint (...)».

¹⁷⁹³ Vegeu-ne una caracterització primerenca a Marquès/Marquès 1960; la darrera contribució, centrada en un període tardà però que revela –i promet– estudis més detallats de les fases anteriors, és la de Soler 2004, esp. 591-597.

¹⁷⁹⁴ Esquieu 1992, 218-222.

¹⁷⁹⁵ Canal et al. 2005, 78-79.

¹⁷⁹⁶ EHU 5, 46-55; l'evolució del procés a EHU 6, 104-106.

IV.8.2. De 1020 a 1100: només la *canonica domus*?

L'any 1019 el bisbe Pere Roger, recolzat per la seva germana i el seu nebot, els comtes, així com per diversos col·legues en l'episcopat i els ardiaques de Girona i de Barcelona, manifestava clarament la seva voluntat de construir i dotar una *canonica domus* on els clergues poguessin viure *ordine iusto*, tot manifestant probablement la voluntat de modificar seriosament aquest panorama que acabem de descriure.¹⁷⁹⁷ Dotze anys després callia ampliar la donació *ad hedificandum, munerandum et ditandum* la casa i mensa comunes amb la tercera part de l'*episcopatum*, destinada per meitats a la restauració (continuació) de l'església i a la canònica.¹⁷⁹⁸ Com hem anat veient també, aquesta declaració d'intencions es veuria aparentment coronada per l'èxit dins un termini global d'uns trenta anys: el 1045 hom podia morir còmodament al dormitori de la seu; el testament de la comtessa Ermessenda, en virtut del qual es dotava el dormitori de volta d'obra, era proclamat públicament el 1058 a la sala capitular; el 1064 es testava al celler i s'anava acabant la canònica (*supra*). Cal pensar, doncs, que el bisbe Pere havia aconseguit reformar el capítol gironí i acostumar-lo a una vida comuna segons l'ideal de la regla aquisgranenca.

Però aquest èxit aparent, que tradicionalment s'ha volgut deduir de la lectura del text de 1019 d'una manera gairebé automàtica, s'ha de ponderar amb una sèrie de realitats que apareixen a la documentació escassament trenta anys després de l'esmentada iniciativa i al llarg de tot el segle XI. I és que nombrosos clergues posseïen cases o almenys drets immobiliaris dins la ciutat. Per valorar com cal el significat d'aquestes dades, convindrà sistematitzar-les de nou en un quadre:

Ordre	Data	Referència	Possessor i condició	Possessió	Font (observacions)
1	1035, 6	CDSG 214	Bonuç, prevere	casam meam quam ego habeo in Gerunda civitate ad ipsa scala sancte Marie	Venda de Guadamir, prevere
2	1035, 6	CDSG 214	Bernat, levita	affrontat ipsa casa de parte orientis in domo Bernardi levita	(afrontació E de la casa 1)
3	1036, 10, 23	CDSG 220	Teufred, sacerdot	domum quam habeo infra muros civitatis Gerunda (afronta O amb muralla)	Venda d'Arnau, arxiprest
4	1042, 9, 5	CDSG 239	Bernat, prevere	casam cum solo et superposito et hedificiis (...) infra muros Gerunde civitatis (afronta S amb muralla)	Venda de Berenguer Gausfred, levita

¹⁷⁹⁷ 1019, 11, 20: diversos bisbes reunits a Girona decideixen construir la canònica i la doten. Editat, entre altres, a CDSG, doc. 179; versió amb alguna variant d'interès a CCBG doc. 79, 178-179, semblant a la continguda a ACG, LV, 103r-105r, que hem cotejat. Vegeu al respecte IV.9.3.

¹⁷⁹⁸ III.1.2. 1031, 9, 24: addició amb donacions del bisbe Pere i del cabiscol Ponç a l'acta de dotació de la canònica. Editat a CDSG, doc. 203, també amb versió a ACG, LV, 104r.

5	1042, 9, 5	CDSG 239	Ponç, cabiscol	de circio in alodio Poncii capud scole quod fuit Guilelmi (alou dins la ciutat)	(afrontació N de la casa 4)
6	1043, 4, 27	CDSG 240	Guadamir, prevere i claver	casam meam quod est in Gerunda ad ipsa scala que dimisit mihi Gaucebertus	Venda de Quisol (és la casa 1; se'n venen els drets)
7	1054, 5, 31	CDSG 271	La canònica	domum meam quam ego habeo infra muros Gerunde ciuitatis sub turre uicecomitali	Donació de Guitard, clergue, per ingrés a la canònica (abans comprada a Gascha)
8	1054, 10, 27	CDSG 272	Bonfill, sagristà	Sunt autem hec domus intra muros ciuitatis Gerunde	Venda de Pere, prevere
9	1054, 10, 27	CDSG 272	Gausfred Freder, prevere	de occiduo in ipsa casa Gaufredi Fredarii presbiteri sive in alodio sancte Marie sedis Gerunde quod iam dictus sacrista tenet, a parte vero circio affrontat in alodio iam dicte sedis quod Bonfilius Soniarri tenet	(afrontacions O i N de la casa 8)
10	1064, 1, 27	CDSG 298	Arnau, per ser clergue de la seu	suas domos gerundenses cum omnibus earum hedificiis et pertinentiis	Guitart, clergue i jutge (casa 7?)
11	1064, 2, 15	CDSG 300	Joan, clergue	ipsas mansiones quas habeo infra muros ciuitatis Gerunde ubi ego habito	Deixa testamentària de Ponç, cabiscol
12	1064, 3, 13	CDSG 301	Miró, clergue	omnes et totas illas domos cum tot suo edificio	Cessió d'usdefruit per part de Deudonat, prevere
13	1064, 3, 13	CDSG 301	Mundó, prevere o levita	de circio uero in terra iam dicte sancte Marie siue in alodio presbiter Mundi leuite	(afrontació N de la casa 12)
14	1067, 3, 26	CDSG 328	Pere Bliguer, prevere	domum meam propiam quam habeo infra muros ciuitatis Gerunde	Donació de Pere, clergue i jutge (a. de Guillem Guifred, canonge i paborde)
15	1067, 3, 26	CDSG 328	?	iuxta domum Arnalli Dalmacii archidiaconi qui fuit quondam	a. d'Arnau Dalmau, ardiaca (afrontació de la casa 14)
16	1071, 8, 2 1071, 11, 7	CDSG 338 CDSG 341	Bernat Guillem, clergue	Mea domo (...) quod habeo et teneo infra muros ciuitatis Gerunde; iacens apud domum suam que est in ciuitate Gerunda (...) ubi ille habitabat	Deixa testamentària de Bonuç, sagristà (primerament possessió en violari) (casa 1)

17	1075, 8, 6	CDSG 357	Arnau Arbert, clergue	ipsam domum quam abemus intra muros ciuitatis Gerunde	Venda dels esposos ramon Edelmar i Blanca, i cunyada Ermessenda
18	1075, 8, 6	CDSG 357	Arnau Arbert, clergue	de meridie in domum de te iam dicto emtore	(afrontació S de la casa 17)
19	1075, 8, 6	CDSG 357	Umbert, ardiaca	a parte orientis in domum Umberti archidiaconi	(afrontació E de la casa 17)
20	1075, 8, 6	CDSG 357	Guillem, ardiaca	De occiduo (...) in domum Guilelmi archidiaconi	(afrontació O de la casa 17)
21	1081, 9, 17	CDSG 377	Ramon Miró (sagristà)	ipsam domum quam mihi dimisit Bonuc que est iusta scalam sancte Marie	Deixa testamentària de Bernat Guillem, sagristà (igual a casa 16 = 1)
22	1081, 9, 17	CDSG 377	Ramon Miró (sagristà)	ipsam domum que est in pugo super canonicam	Deixa testamentària de Bernat Guillem, sagristà
23	1081, 9, 17	CDSG 377	Destinada a venda per a misses	ipsam casam nouam quam habeo iuxta scalam sancte Marie	Disposició testamentària de Bernat Guillem, sagristà
24	1085, 3, 17	CDSG 24	Monestir de Sant Daniel	(...) mansiones (...) que sunt iuxta muros Gerundensis urbis, subtus ipsius sedis canonicam (...)	Donació de Bofill, prevere
25	1094, 12, 28	ADG, D3, 24v-25r	Martí i dona Adalaidis (per contribució a l'obra del Sant Sepulcre)	omnes meas domos quas habeo	Disposició testamentària d'Adalbert Pere, clergue

Fins aquí els vint-i-cinc casos que ens han semblat més indubtables. És clar que hi ha altres casos de possessions clares de cases per part de clergues, però no hem cregut que les haguéssim d'incloure per tal com era ben clar que es tractava de possessions per obtenir-ne rendes però no pas de llocs per a viure. Els exemples citats admeten alguns matisos en aquest sentit, que mirarem de desgranar.

Alguns d'aquests exemples no tenen per què implicar la vida particular dels clergues detentors de la possessió. És el cas de la casa 24, que es pot donar tranquil·lament a les monges de Sant Daniel. El clergue Arnau Arbert ja tenia la casa 18 quan va comprar la 17; potser vivia a la primera, o bé en cap de les dues si és que participava de la canònica. La casa 25 és clarament una possessió, i probablement no pas l'habitatge del clergue Adalbert Pere: és llegada a un matrimoni a canvi d'unes contribucions a l'obra del Sant Sepulcre de la seu, fetes les quals es permet a la parella que *faciant ex predictis domibus quodcumque voluerint*. Diverses cases passen normalment d'un a altre clergue, però no sabem si només en termes de fonts de renda. De totes maneres, la inclusió d'algunes d'elles en el que s'anomena l'"alou de santa Maria", moltes vegades particularitzat amb el nom d'un o altre clergue, fa pensar que podria tractar-se de solars donats a cens, potser amb preferència al personal catedralici que el volgués emprar amb finalitats d'habitatge o més tard per a establir-hi altres persones.

En canvi, la casa 5-11 d'ençà dels anys 60 és sens dubte la residència del cabiscol, així com la 1-6-16-21 (és la mateixa) ho és del sagristà (que serà el segon a partir de 1053; puntualment hi trobem un claver; la senyora Quixol hi conservà uns drets fins 1043, i de fet sembla que aquests drets cambiaren de mans ràpidament durant un breu període de temps)¹⁷⁹⁹: són les cases on aquestes dignitats viuen, testen i moren, i passen al successor en el càrrec. El sagristà segon té més cases: el 1081 Bernat Guillem en posseeix dues més, les 22 i 23, on òbviament no hi viu, i per tant es tracta de nou de possessions immobiliàries que simplement generen rendes; però la residència de les escales sembla consolidada. Els casos de les altres dignitats no gaudeixen de tantes notícies però semblen anar en aquesta direcció. El sagristà major Bonfill sembla que es dedica a augmentar una casa que, amb el temps, serà l'hospici de la dignitat (casa 8). Si l'arxiprest o ardiaca Arnau Dalmau ven la casa 3 el 1036, potser és que l'ha canviada per la núm. 15, on probablement visqué fins a la mort (a. 1067); el 1039 ostentava patrimoni privat.¹⁸⁰⁰ El 1075 les cases 19 i 20 són, ras i curt, les dels ardiaques Umbert i Guillem (*domum Umberti, Guilelmi archidiaconi*). El cas del clergue Guitard és interessant: si les cases 7 i 10 són la mateixa (i el clergue Guitard i el clergue i jutge Guitart també són la mateixa persona), el que en un principi havia semblat un procediment gairebé monàstic -la donació dels propis béns a la canònica a l'hora de l'ingrés, l'any 1054- se'ns revela com un cas més de donació circumscrita a la família *in servitio sedis* quan deu anys després la possessió reverteix al fillol Arnau, destinat a ser també clergue de la seu.

Com es distribueixen aquestes cases en l'espai? Un assaig de situació sobre un plànol s'enfronta a moltes dificultats, algunes salvables amb suposicions fonamentades, d'altres avui per avui insuperables; tot i això, les dades per al segle XI constitueixen un conjunt d'interpretació una mica més clara que les dels segles posteriors (figura 248). Cal emprar amb compte, de totes maneres, aquest assaig gràfic: potser no totes les cases marcades són residències de clergues (s'han precisat les salvetats), però potser n'hi havia d'altres que no hem pogut documentar. Tanmateix l'assaig, per insuficient que sigui, permet veure que els eclesiàstics –i no només la institució- són omnipresents dins la Força Vella, sigui com a habitants o com a possessors. És de notar com les cases vinculades a clergues que hem documentat es distribueixen per tot l'espai urbà; si bé hi ha una certa tendència a la concentració a les zones de l'escala de la seu i de la plaça Lledoners, potser hereva en el darrer cas de les dinàmiques del segle anterior, també hi ha cases que se situen al límit sud de la ciutat (cases 4, 5 i 7) o fins i tot a l'oest, afrontades sense problemes a immobles ocupats per jueus (casa 3). Es configura doncs una pràctica oberta, sense més clausura que les pròpies muralles de la ciutat i amb gran llibertat de gestió. Cal indicar que ens trobem encara en un context fluctuant: algunes d'aquestes cases canvien de

¹⁷⁹⁹ EHU 5, 166.

¹⁸⁰⁰ La identificació del mateix personatge en els tres documents és possible, malgrat l'aparent inexactitud en el càrrec: en els documents citats, el 1036 es parla d'*Arnaldus archipresbiter* i el 1067 d'*Arnalli Dalmacii qui fuit condam*. Un document de 1039 sembla fer el lligam en parlar d'*Arnallus archipresbiter prolis Dalmatio*. La confusió d'ardiaca per arxiprest és potser explicable en el document més tardà, segurament més allunyat de la memòria del difunt. Per al seu patrimoni particular, 1039, 12, 27: els marmessors de Sendred Guillem donen a la canongia de la Seu de Girona un seu alou a la vil·la de Corts, comtat de Girona, amb la condició que el tingui mentre visqui l'arxiprest Arnau en servei de santa Maria. CCBG 101, 216: «(...) ut scripturam donationis fecissemus ad ipsa canonica Sancte Marie de suo alode (...) in tale conuentu <ut> dum uiuit Arnallus archipresbiter prolis Dalmatio teneat et possideat in seruicio Sancta Maria (...)».

mans entre clergues i laics, menys sovint entre cristians i jueus. A més, dels hospicis de les dignitats només el del sagristà major es fossilitzarà en el temps; altres tindran temps de passar per altres emplaçaments fins a trobar-ne un de fixe a la baixa edat mitjana. En realitat, la dispersió de les cases de canonges (a més de les de les dignitats, que es documenten també abundantment a França) i la consegüent inexistència d'un barri catedral físicament clos sembla haver estat una característica dels capítols peninsulars, almenys dels que s'han pogut estudiar amb detall, independentment de si la dispersió o externalització respon a la instal·lació original (Lugo o Mondoñedo) o bé a una dinàmica generada després de processos de secularització (Ourense, Santiago, Tui). Només els casos excepcionals de Segovia o Sigüenza mostren un tancament anàleg als casos francesos més famosos: en la resta d'estudis, sembla verificar-se aquesta tendència a la dispersió i fins i tot barreja amb les cases de laics.¹⁸⁰¹

Tot i les imprecisions, sembla possible dibuixar a Girona un panorama que no és pas el d'una comunitat de canonges que viuen tots en comunitat dins el clos catedralici. Això tampoc no vol dir que a la seu no hi visqui ningú en comunitat: segurament conviuen les dues pràctiques. Mentre a la catedral hi funciona un dormitori on testa el clergue Adebrand el 1045, hi ha clergues que paral·lelament posseeixen cases a la ciutat, i alguns probablement hi viuen. Tot i que, en efecte, l'obediència aquisgranesa permet la propietat privada i que això no per força significa obligatòriament la pernocta fora del clos canonical, cal avaluar quin sentit té el manteniment de totes aquestes possessions i rendes particulars poc temps després que el bisbe constituís solemnement l'agregat de renda canonical, que en principi havia de facilitar la pràctica comunitària. El manteniment de les propietats privades sota determinades condicions resulta com a mínim ambigu en alguns casos. Alguns d'aquests clergues, seguint l'exemple dels descendents de l'ardiaca Oliba Llobet, mantenen les possessions familiars que havien rebut *in servitio sedis* dels seus antecessors, sense agregar-les a la mensa canònica: és el cas de l'arxiprest/ardiaca Arnau Dalmau amb el seu alou, o del clergue i jutge Guitard respecte del seu fillol Arnau, en aquest cas en relació a una casa urbana. Cal notar que tant en un cas com en l'altre les propietats s'havien donat a la canònica. Però no estan sols: al mateix temps, d'altres clergues (el sagristà Bonfill, Gausfred Freder, Bonfill Sunyer si és clergue, Mundó) apareixen en afrontacions detentant possessions urbanes qualificades d'alou de Santa Maria; no hi ha dubte doncs que es tracta de parcel·les vinculades a la seu. El mecanisme que serà habitual consisteix en el pagament d'un cens a la canònica, propietària eminent d'aquestes finques. Ens preguntem per què caldria subdividir la mensa canonical d'aquesta manera, si no és per raó d'un ús personalitzat que no té a veure amb la percepció de rendes; és a dir, si no és per a l'habitatge privat.

La suposició esdevé certesa en el cas de les dignitats: es consoliden al llarg del segle les residències del sagristà major, el sagristà segon i el cabiscol, dins el seu propi alou o reconeixent la senyoria de Santa Maria; també apareixen puntualment residències dels ardiaques que són anomenades "casa seva". Però a més de les dignitats capitulars, que com acrediten algunes investigacions són en molts indrets els primers a recobrar -o a preservar- les seves residències privades davant les iniciatives de reforma,¹⁸⁰² a Girona sembla que participen de la tendència

¹⁸⁰¹ Carrero 2005, 77; s'hi despleguen els casos gallecs citats (131, 172, 255, 365, 413).

¹⁸⁰² Esquieu 1992, 227-230.

també un nombre de clergues simples, levites o preveres, que són els detentors d'aquestes porcions de l'alou de Santa Maria. Aparentment cal replantejar les relacions entre el projecte de la nova canònica i la hipotètica pràctica de la pernocta comuna canonical.

Resulta molt il·lustratiu comparar aquesta realitat constatable a Girona no només amb els altres exemples de constitucions de canòniques a la Catalunya del moment (Barcelona, Urgell), de les quals parlarem més endavant, sinó assenyaladament, i en un signe contrari, amb una magnífica font que testimonia una situació de possessions i habitatges particulars. És el document amb què el 1017 els canonges de Vic, tot just arribat Oliba al soli episcopal, es fan confirmar el privilegi de disposar lliurement de les seves cases:

(...) Insuper hoc rogaverunt eum malam consuetudinen qua eos inficiebat de domibus eorum, que in prefato Vico construxerant ipsi vel decessores eorum, inde reseccasset videlicet ut laborationes quas in domibus ipsis fecerant vel facere nitebantur, ne in vacuum ipsas expensas consumpsissent. (...) hoc pactum stabilitatis et confirmationis ad congregationem prefate sedis facimus et corroboramus, tam ipsis presentibus vel advenientibus, qui infra munificenciam et possessionem atque voce Sancti Petri domos habent ibidem in prefato Vico, vel inantea habeant atque hedificaverint, licitum sit eis exinde agere et facere quod cumque voluerint, vel ipsis canonibus placuerit, vendendi, donandi sive etiam comutandi, inter se tamen, id est, clericus ad clericum, qui in servicio prelibate sedis consistunt vel consisterint. Et quod ipsi in illorum vita aut post eorum obitum de ipsis domibus ordinaverunt gratum et stabile in omnibus habeant. Et si intestati decesserint et usque ad sextum gradum parentes et propinquos clericos relinquerint, ipsis illorum domos prenotati capiant, et adsumant iure possidendi et habendi in servicio Sancti Petri prelibati sub prefixo ordine et tenore. Concedimus autem ad singulas domos prefatas singulas sufraganeas mansiumculas qui ad ipsas domos deserviant (...)¹⁸⁰³

A Girona no disposem per desgràcia d'un document comparable, però és clar que hi observem dinàmiques que bé podrien descriure's de maneres semblants. Els clergues de Vic s'han construït cases des d'abans de l'època de l'elecció del bisbe Borrell (1010) i en disposen, segurament per a viure-hi; la potestat que se'ls reconeix, tanmateix, és la de permutar-les, donar-les o vendre-les sempre a clergues, conservant per tant aquests béns dins del cercle estamental eclesiàstic. Són cases, també significativament, que es tenen *in servicio Sancti Petri*, és a dir, probablement com a part de la prebenda canonical i segurament a canvi de cens;¹⁸⁰⁴ i en aquest sentit, si el canonge moria intestat, podien passar a parents clergues fins al sisè grau, mesura que podem considerar il·lustrativa dels mecanismes habituals a través dels quals els canonges vigatans devien designar els seus successors en la possessió de la casa i potser també del càrrec o posició a la seu.¹⁸⁰⁵ I d'això sí que n'hi ha traces a Girona, com acabem de veure.

¹⁸⁰³ 1017: El bisbe Oliba signa la concessió feta pels comtes de Barcelona Ramon i Ermessenda als canonges de Vic, de poder disposar lliurement de llurs cases situades a Vic, en ocasió de l'elecció del seu antecessor el bisbe Borrell el 1010. Junyent 1992, doc. 52, 76-78.

¹⁸⁰⁴ Esquieu 1992, 21 i 239-232.

¹⁸⁰⁵ Pel que fa a la transmissió de les cases dins el cercle clerical, el diplomata de la seu vigatana conserva abundants documents que testimonien el funcionament normalitzat del mecanisme al llarg del segle XI, com per

Ben cert, amb les mateixes paraules es podria definir el contingut dels documents que exposàvem suara: de les cases de l'ardiaca Llobet i els seus successors a les que, ja en ple segle XI, es transmeten testamentàriament sagristans i cabiscols. Sense necessitat de reivindicar o fer-se reconèixer això que per als canonges de Vic era una *mala consuetudo*, a Girona eren vigents esquemes semblants, potser no gaire formalitzats (mostren una clara dependència de les relacions familiars)¹⁸⁰⁶ però sens dubte àmpliament normalitzats.

IV.8.3. El segle XII (i XIII): omnipresència de les possessions canòniques

Al segle dotzè el panorama dels habitatges canònics gironins adquireix un perfil més definit. Per una banda, ens apareix clarament una xarxa de possessions urbanes vinculades als clergues de la catedral, ara més estructurada, normalment sota la senyoria eminent del bisbe o de les dignitats: han irromput plenament les relacions feudals o emfitèutiques. D'altra banda, continuen les referències a cases habitades per canonges, més difícils d'identificar en molts casos per la complexitat del sistema de possessions. La relació entre les dues categories (béns de la *mensa* o prebenda i cases canòniques pròpiament dites) fou altament flexible i no és fàcil d'aclarir; tanmateix, fou aquesta la situació en la majoria de capítols catedralicis europeus.¹⁸⁰⁷ Altres esments que ja hem citat són més clars, per exemple el de 1118, data en què el sagristà Pere Bernat de Salt es feia construir probablement una nova residència a l'antic solar de la Plaça dels Lledoners (III.1.2).

Un exemple del primer fet, que ja es podia intuir a partir de diversos documents anteriorment citats, ens apareix molt clarament en un document de 1128 que és testimoni de la permuta d'unes cases per part de dos personatges:

(...) commutationem illarum domorum quas habeo et teneo iuxta clocarium uetulum per Gaucefredum, Bisullunensem archidiaconum, pro quibusdam aliis tui proprii alodii que sunt in Gerunda ciuitate, secus domos que fuerunt Petri Sendredi clerici, et eas que sunt ipsius archidiaconi quem vocant de Angles (...)¹⁸⁰⁸

Gausfred Aldeguer, l'actor, té una casa prop del cloquer vell per l'ardiaca de Besalú, que n'és el senyor eminent; el canonge Ramon Arbert, el seu interlocutor, disposa d'un alou entre les cases abans propietat del clergue Pere Sendred i unes altres que també són de l'ardiaca de Besalú. El dit ardiaca, doncs, posseeix almenys dues cases, i en una és clar que no hi viu. En el mateix sentit es podria potser interpretar l'esment de l'*honorem Sancte Marie quem mihi proclamant ipsi canonici, siue de sacristia siue de ipsa staturia uel de canidia*¹⁸⁰⁹ que esmenta el castlà Guillem Ramon en el seu testament de 1134, en què identifiquem les possessions del sagristà, de l'*stator* o substitut (potser del bisbe o d'una dignitat) i del cabiscol i xantre. O, encara, les cases que el

exemple els dels anys 1039 (Ordeig 2003, doc. 994, 317-318), 1041 (Ordeig 2003, doc. 1011, 333-334) o 1060 (Ordeig 2003, doc. 1200, 508-509), entre molts d'altres.

¹⁸⁰⁶ EHU 6, 104-106.

¹⁸⁰⁷ Per exemple, Esquieu 1992, 239-242.

¹⁸⁰⁸ 1128, 9, 9: Gausfred Aldeguer permuta cases amb Ramon Arbert, canonge de la seu, una casa de Girona prop del cloquer vell per una altra al lloc d'Angles. Editat a CCBG doc. 239, 384.

¹⁸⁰⁹ 1134, 4, 30: testament de Guillem Ramon, castlà de Gironella. Editat a CCBG doc. 260, 4057

1169 el sagristà i jutge Pere Borrell donava a Guillem i als seus fills, prop de la canònica, amb clàusula de reversió.¹⁸¹⁰

Pel que fa a la segona constatació, la de la residència privada dels canonges, aquesta ens arriba en primera instància de la mà del prevere Berenguer Guillem, probablement un clergue de la seu, que ja coneixíem per les seves deixes al frontal i al cor de l'església (*supra*). Ara cal que ens fixem en dos altres fragments del seu testament de 1132:

(...) et dimitto eiusdem canonice X solidos plate et arcam I que est in subtalo eiusdem
(...) Et dimitto meas domos omnes quas inhabito clavigeris Sancte Marie scilicet Olivario
et Petro eo tenore ut habeant et teneant ad servitium Sancte Marie per ipsa canonica et
donent inde annuatim pro censum eiusdem canonice porcum unum canonicalem et per
eos habeant eas semper clavigeri Sancte Marie cum iam dicto censu (...)¹⁸¹¹

En testar, el prevere esmenta una arca que tenia al *subtalo* de la canònica, és a dir, probablement a la planta baixa que hem identificat com el celler (IV.2.2.3); però vivia en cases pròpies, que deixava als clavers de la seu amb cens d'un porc canonical. La donació constitueix l'origen de les cases del claver de la seu; com que és evident que Berenguer Guillem hi vivia, és possible que els clavers també ho facin a canvi del pagament d'un cens a la canònica. Per tant, la casa es tenia a cens de l'església, vinculada al fet d'ostentar el càrrec de claver. La residència, doncs, estava associada a la prebenda.

Una segona referència inequívoca prové del canonge Bernat de Galliners que, com ja sabem en relació al dormitori nou (*supra*), testava el 1153, tot disposant de les cases on vivia (*meas domos in quibus habito*).¹⁸¹² En aquest cas es tracta d'un canonge simple que sufraga un dormitori on, aparentment, no pensa dormir,

Un altre document que val la pena de citar, datat el 1171, ens parla de la complexa cadena de possessions en relació a una casa fora murs, prop de la porta de la canònica:

Pateat cunctis presentibus et futuris quam ego Guillemus gerundensis ecclesie
episcopus et prepositus prepositure mensis Decembris consilio et voluntate sociorum
nostrorum dono atque concedo vobis Guilleme gerundensis ecclesie sacriste omnes
illas domos cum universis pertinentiis earum quas habuit et tenuit Bernardus de Ostoles
et Petrus Borrelli canonici gerundensis ecclesie et sunt iuxta portam canonice que
adherent foris muro civitatis (...) et si iamdictum censum predicto preposito persolutum
non fuerit liceat preposito ex iam dictis domibus ianuas extrahere donec censum
persolutum fuerit. Iam dictas domos vobis dono ut habentur et continentur infra parietes
(...)¹⁸¹³

¹⁸¹⁰ 1169, 4, 10: Pere Borrell, sagristà i jutge, dona a Guillem i als seus fills unes cases sota la porta de la canonja. ACG, pergamins ss. IX-XII, doc. 358: «(...) dono tibi Guilleme femine et infantibus tuis ipsas meas domos quas habeo et teneo subtus portam canonice Sancte Marie versus aquilonalem parietem, ut habeas et teneas eas (...) Quod si ego supervixero tibi et infantibus tibi desuerint revertantur ipse domus in potestate mee cum umni melioratione quam ibi factam habueris (...)».

¹⁸¹¹ 1132, 3, 10: testament de Berenguer Guillem. ACG, perg. s. XII, doc. 216.

¹⁸¹² 1153, 10, 15: testament de Bernat de Galliners, canonge de la seu. Editat a CCBG doc. 291, 453. Vegeu IV.4.3.

¹⁸¹³ 1171 (1172?), 6, 7: Guillem de Monells, bisbe i com a paborde de Desembre, dona a Guillem, sagristà de la Seu, dues cases. ACG, pergamins ss. IX-XII, doc. 372.

La possessió (domini eminent) de les cases per part de la *mensa* canònica és clara; concretament les administra la pabordia de Desembre, signada aquell any pel propi bisbe. Les cases que tingueren Bernat d'Hostoles i Pere Borrell (que uns anys abans, recordem-ho, les havia donat a Guillem) ara les tindrà el sagristà Guillem. Com que aquest Guillem és el sagristà major segons apareix en el conveni entre ell i el seu subordinat Pere uns anys abans, cal entendre que la seva residència es troba ja a l'àrea de la plaça Lledoners; així doncs, la casa no la vol per a viure. Com que la casa pertany, en darrera instància, a la pabordia (per tant a la canònica), estem parlant probablement d'un sistema de subestabliments que té per sota els ocupants de la casa, com Guillem i els seus fills. El document acredita una concentració notable de la propietat eclesiàstica i específicament catedralícia al sector immediat a la canònica per ponent, l'anomenat sector de "Palastrina", a la franja oest de l'antic eixample carolingi que ja afectàvem a la canònica en les etapes anteriors.

Altres documents referents a possessions de la seu que apareixen a les darreries del segle XII no aclareixen si es tracta o no de residències canòniques, a més de ser evidents possessions immobiliàries. Les cases del cabiscol Guillem de Palol, novament sota la canònica (1188),¹⁸¹⁴ les havia obtingudes de Bruneta (1154, 1165);¹⁸¹⁵ el canonge Ramon de Terrades n'obté unes per compra al mateix indret, sobre les quals tenia drets el priorat d'Ullà (1184),¹⁸¹⁶ que més tard obtindrà plenament el clergue Arnau de Sant Martí (1192).¹⁸¹⁷ Entre 1188 i 1196 arriba a mans de la canònica, per donació de Ramon Tizó i Hormanda, un important paquet de possessions immobiliàries dins la ciutat, entre les quals unes al Mercadell; però no sabem el destí que varen rebre, que podia ser el de simple producció de censos segurament pagats en primera instància pels propis donadors.¹⁸¹⁸ Ben sovint, tampoc els testaments no ofereixen la precisió desitjada: el prevere Ramon, per exemple, mort el 1117, ho va fer *apud Gerundam constitutus* sense més detall.¹⁸¹⁹

Però la ocupació d'aquestes cases per part de prebendats que eventualment ho necessitessin no pot ser descartada un cop la canònica entrava en possessió dels immobles. Un cas que ens il·lustra en aquest sentit és el de l'ardiaca Ramon, qui el 1198 donava al Capítol

¹⁸¹⁴ 1188, 4, 10: trasllat del testament de Guillem de Palol, precentor de la Seu. ACG, pergamins ss. IX-XII, doc. 477: «(...) illas vero domos quas habui ex donatione Brunete bone memorie que sunt iuxta ipsa canonica in muro civitatis (...)».

¹⁸¹⁵ 1165, 11, 20: testament de Bruneta, muller de Pere Amelí. ACG, pergamins ss. IX-XII, doc. 343.

¹⁸¹⁶ 1184, 12, 13: Pere Joan i la seva mare Girona venen a Ramon de Terrades, canonge, unes cases en el lloc de "Palastrin", salvats els drets del priorat d'Ullà. ACG, pergamins ss. IX-XII, doc. 454.

¹⁸¹⁷ 1192, 12, 10: Bernat, prior de Sta. Maria d'Ullà, per causa de gran necessitat de la comunitat, ven a Arnau de St. Martí, clergue de la Seu, el dret i domini sobre unes cases situades sobre la muralla en el lloc de "Palestrina". ACG, pergamins ss. IX-XII, doc. 501: «(...) totum ius et dominium quod ecclesia de Uliano voce alberge sive alio aliquomodo habebat in illis domibus que sunt super murum civitatis Gerunde que dicuntur de Palastrina quas quidem domos Raimundus de Terradis gerundensis canonicus tibi dimisit (...)».

¹⁸¹⁸ 1196, 1, 8: Ramon Tizon i Hormanda donen a la Canonja les cases que habiten dins de la ciutat. ACG, pergamins ss. IX-XII, doc. 527: «(...) donamus atque offerimus et in presenti tradimus deo et canonicis sancte Marie sedis Gerunde per alodium francum perpetuo illas nostras domos quan in habitamus infra muros civitatis cum omnibus ad eas qualicumque modo pertinentibus et illas alias nostras domos que sunt ante januam prephatarum domorum et illas alias domos quas habemus apud Mercatellum ante scalam Sancte Marie (...)».

¹⁸¹⁹ 1117, 12, 18: sacramental del testament del prevere Ramon. ACG, pergs. ss. IX-XII, doc. 172.

unes cases pròpies a canvi que els seus successors encenguessin una llàntia a l'altar major i uns ciris al cor en quatre festes de l'any. Els termes del document,

(...) Ut autem hec constitutio perpetuum et firmum robur habeat, in presenciarum tradito et dono ipsas predictas domos Gerundensi capitulo, retento in eisdem domibus usufructo cum predicto servicio. Successores autem mei archidiaconi post mortem meam habeant predictas domos per Gerundensem episcopum et canonicos eiusdem ecclesie, ita quod predicta servicia compleantur fideliter omni tempore, sine querela et murmure (...). Archidiaconus enim habet in ipsis domibus, si alius ab eo eas habuerit vel tenuerit, unum par gallinarum pro censu annuatim et nichil aliud. (...) ¹⁸²⁰

contemplen la possibilitat que algú altre que l'ardiaca visqui en les dites cases a canvi d'un cens d'un parell de gallines. Això vol dir que tant devia ser possible que el clergue hi visqués com que l'arrendés per aquest modest cens: un testimoni prou eloqüent de la flexibilitat de què hem anat parlant.

Són clars de totes maneres al llarg del segle els casos de diversos clergues o canonges més que vivien a casa seva. A banda de la possibilitat expressada per l'ardiaca Ramon, és clar que hi viuen Berenguer Guillem o Bernat de Galliners. Probablement els qui gestionen propietats de la canònica per cessió d'una pabordia, com Pere Borrell, Bernat d'Hostoles o el sagristà Guillem, també viuen en cases particulars. Paradoxalment, es tracta en el cas de Bernat de Galliners de la mateixa persona que feia significatives donacions *ad operam dormitorii* (IV.4.3), un equipament que pel que sembla ell mateix no emprava. Tot i això, com veiem aquesta mena de documentació és gasiva en esments expressos com el que acabem de comentar i per tant ens impedeix de precisar el procés de dispersió dels habitatges de canonges a l'entorn de la seu, que devia accentuar-se en aquesta època dins d'un esquema molt flexible.

Són similars els termes en què s'expressa la documentació del segle XIII, que augmenta en número de manera molt important i per tant no la citarem exhaustivament. Només n'aportarem un parell d'exemples que reafirmen aquesta impressió i que, a més, ofereixen notes topogràfiques d'interès. Per exemple, el 1214 apareix la casa que el clergue Pere de Llagostera deixa a Arbert (de Calonge), el seu successor:

(...) dimitto Arberto socio meo meas domos in quibus habito, hac condicione ut ipse ibi habitet aut instituat unum de presbiteris canonicis, et sic eant semper de presbitero in presbiterum canonicum (...) ¹⁸²¹

És ben clar que s'institueix una casa canonical, encara que més endavant haurem de valorar la significació exacta dels termes emprats en aquest document. Gràcies a documents alguns anys

¹⁸²⁰ 1198, 7, 18: L'ardiaca Ramon lliura unes cases al Capítol de la Seu, a condició que els seus successors ardiaques, que les podran habitar, facin cremar una llàntia i quatre ciris a la mateixa Seu. ADG, RC, doc. 11, 15r-15v. Transcripció de J.M. Marqués. És una donació a la mensa capitular sobre la qual, però, l'ardiaca conserva aparentment certs drets.

¹⁸²¹ 1214, 9, 29 (trasllat 1236, 11, 28): testament de Pere de Llagostera clergue de la Seu i sagristà segon. ACG, perg. s. XIII, sobre 1214-1215 (sense indexar).

posteriors (per exemple, 1227) podem localitzar aquesta casa a l'extrem superior de la galta nord de l'actual carrer dels Manaies, ja que se situa mitjançant carrer al nord del Pedró de la seu:

(...) illas meas domos integras quas habeo in scala Sancte Marie sedis Gerunde juxta Petronem quas affrontant ab oriente in Petrone et in ecclesia Sancte Marie predictae, ab meridie in scala Sancte Marie predictae, ab occiduo in domibus Bruni de Mercatello, ab circio in carraria que transit inter nos domos et domos Arberti de Colonico sacriste secundi (...) ¹⁸²²

Altres documents (1221, 1238, 1275) ens permeten de situar al capdamunt meridional de les escales, a l'altra banda del Pedró, unes cases pertanyents a l'altar (és a dir, al benefici) del Sepulcre o de la Santa Creu:

(...) Omnes ipsas domos integre que fuerunt Silueri olim defuncti quas habemus in ciuitate Gerunde sicut habentur et continentur et se tenent cum domibus Raimundi de Clota olim defuncti clauigeri Sancte Marie et domibus Sancti Sepulcri ante furnum Sancte Marie sedis (...) ¹⁸²³

(...) damus et concedimus tibi Ceruiano predictae ecclesie presbitero et canonico et tenentibus locum et domos altaris Sepulcri licentiam et potestatem claudendi locum illum qui Voltam uulgariter apellant et carrariam que ibi est, ubi diu fuit receptaculum sordidum, subtus scalam ecclesie Beate Marie iuxta domos altaris Sepulcri quas nunc tenes (...) ¹⁸²⁴

(...) que affrontant et terminant ab oriente in domibus quas inhabitatis quae sunt altaris Sancti Sepulcri vocati alias Sanctae Crucis, quod situm est in sede Gerundensis, a meridie in eisdem domibus et in ipsa carraria publica, ab occiduo in mea aula et in sotulo ipsius aule, a circio in scala sedis Gerundensis (...) ¹⁸²⁵

De passada, la segona referència ens permet de veure que en aquestes cases hi vivia el canonge Cervià el 1238 i el tresorer Guillem Gausfred el 1275, sense que coneguem cap relació estricta dels clergues amb la rectoria o primer benefici del dit altar.

Tot plegat, doncs, afirma un panorama on es confonen les àmplies possessions urbanes de la seu, i específicament dels seus clergues amb dignitat o càrrec, i els habitatges d'aquests mateixos personatges, categories que poden coincidir o no. Així, el clergue habitant en una casa pot no ser alhora el detentor del domini de l'immoble, sobretot si és un simple beneficiat; en

¹⁸²² 1227 agost 3: Ramon Bru, fill de Bru Calvet, ven a Bernat de Fontroser una casa situada a l'escala de la seu, a tocar el Pedró. ADG, PS doc. 313 (Cabiscol núm. 2). Sembla que les cases del sagristà segon, a partir de la seva posició original a la galta sud de les escales de la seu, es van anar desplaçant cap a la zona de Palestrina i finalment a la plaça dels Lledoners (ADG, RA I, 264r i v).

¹⁸²³ 1221, 9, 18: Guerau, preceptor de la Milícia del Temple, dona a Bernat de Sazotera unes cases dins de Girona. ACG, pergamins s. XIII, sobre 1220-1222 (sense indexar).

¹⁸²⁴ 1238, 12, 15: El bisbe i el capítol de la seu concedeixen a Cervià, canonge, i als beneficiats del Sant Sepulcre llicència per cloure un indret dit Volta, situat a l'escala de la seu. Editat a CCBG doc. 462, 642-643.

¹⁸²⁵ 1275, 1, 21: Berenguer d'Escala ven a Guillem Gausfred cases a l'escala de la Seu. ACG, pergamins s. XIII, sobre 1274-1275 (sense indexar).

aquest darrer cas, rep el cens preceptiu el corresponent senyor eminent, que sol ser una de les administracions de la seu (dignitats, mensa canonical, beneficis). I encara que hàgim documentat amb preferència clergues amb dignitat o càrrec, també apareixen ara i adés simples canonges que viuen privadament, i especialment alguns beneficiats, que com veurem és un col·lectiu que s'expandeix de manera espectacular (III.2.6.2.2) també en termes urbanístics.¹⁸²⁶ Igualment, tot i que hi hagi algun cas reiterat, no acaba d'aparèixer encara una vinculació clara i inequívoca d'uns mateixos immobles amb unes determinades dignitats o oficis.

La seu havia arribat a constituir un important entramat de possessions immobiliàries que sens dubte proveien una sèrie de rendes en forma de censos. La presència d'aquests béns en la mensa capitular era freqüent: només tres de les nou pabordies no rebien cap cens de la ciutat de Girona. De totes maneres no sembla que les rendes urbanístiques constituïssin la part principal dels ingressos de les pabordies: fóra il·lustratiu el cas d'una pabordia com la de Castelló o de febrer-març-abril, una de les que tenia més possessions urbanístiques a Girona, però detentora sobretot d'àmplies possessions rurals que en constituïen la part més sucosa.¹⁸²⁷ Per això és lícit de pensar que les possessions urbanes de la seu tenien com a un dels seus objectius principals, més enllà de les rendes, poder proveir quan fos necessari soplug a la clerecia de la seu que ho necessités, canonges, clergues o beneficiats. La combinació de les dues possibilitats fa que la xarxa de possessions resultant per a aquesta cronologia tingui encara als nostres ulls un aspecte complex i fluctuant, situació que com veurem degué motivar els intents de regularització a inicis del segle següent que tot seguit comentarem.

IV.8.4. La baixa edat mitjana (ss. xiv i xv): la consolidació d'un barri catedral obert

Abandonarem ara la mena de fonts que empràvem i, conduïts per l'oportunitat del material, farem un parell de retrats de la situació en moments concrets dels segles xiv i xv. L'inici d'aquesta situació que mirarem de descriure és el moment imprecís en què, d'una manera més o menys formal, els membres del Capítol obtenen un habitatge cadascun, propietat de la institució que integren,¹⁸²⁸ fet que consolida aparentment una tradició en la composició de les prebendes que pot fer-se remuntar almenys fins al segle x. Tot i que el costum devia ser habitual a Girona en el marc cronològic que venim de descriure, val a dir que les notícies clares en aquest sentit són força tardanes.

La primera dada d'aquesta mena, com anunciàvem suara, és un estatut capitular d'onze d'abril de 1319 sobre les cases dels clergues de la seu:

Noverint universi quod in presencia mei notarii et testium infrascriptorum ad hoc specialiter vocatorum, reverendus pater dominus Petrus, Dei gratia episcopus et capitulum Gerundense (...) ordinavit et perpetuo statuit quod de cetero nullus de ipso Gerundensi capitulo cuiuscumque status, dignitatis aut condicionis existens possit in

¹⁸²⁶ En molts altres indrets també es comencen a documentar habitatges de clergues no canonges, beneficiats o domers a partir especialment del segle xiii: Esquieu 1992, 230-231.

¹⁸²⁷ Puig Traver 2003, 11-15. Entre 1661 i 1700 els censos pròpiament dits només importaven un 0,86% dels ingressos de les pabordies (idem, gràfica 4). Glossat també a Sureda 2007b, 62-63.

¹⁸²⁸ Els canonges i dignataris de la catedral d'Agde varen rebre una casa cadascun l'any 1173, però en el marc d'una iniciativa de reforma episcopal, que pretenia evitar que els canonges "divaguessin" tot proveint-los de cases dins un clos (Esquieu 1992, 232 i 239).

Gerundensi ecclesia habere vel tenere nisi unicum hospicium, de illis videlicet hospiciis ipsius ecclesie Gerundensis quas iuxta ipsius ecclesie antiquam consuetudinem et observancias sint deputata et appropriata; tamen dictis de capitulo, sive sint prelati sive canonici, sive presbiteri sive clerici de capitulo antedicto, teneri solita per eosdem, seu deputabuntur ubi apparebit et in futurum. Si vero aliquis de dicto capitulo habens iam aliquod de dictis ecclesie hospiciis quoquo modo vel titulo, etsi ratione dignitatis, officii vel beneficii sibi competeret aliud de predictis hospiciis ecclesie noviter habeat vel adquirat, habeat infra spacium triginta dierum proxime subsequencium obcionem et potestatem eligendi quod maluerit retinere et alterum dimittere, quo electo relictum seu dimissum possit infra alios triginta dies tunc proxime subsequentes dare seu assignare alicui de dicto capitulo qui iuxta antiquam ipsius ecclesie consuetudinem ipsum hospicium quod iam haberet dignitatis, officii vel beneficii esset et illud vellet dimittere et sibi collatum noviter retinere, possit illud quod iam obtinebat ratione dignitatis, officii vel beneficii alicui cui secundum morem ecclesie dari possit, illud dare, videlicet, hospicium quod dignitatis esset quod canonico conferri habeat, et hospicium quod esset officii vel beneficia, quod confertum habeat presbitero vel clerico de capitulo, haberet dare presbitero vel clerico de capitulo antedicto. (...) Si vero aliquis de dicto capitulo, habens unum de dictis ecclesie hospiciis per illos de capitulo haberi et teneri solitis, habeat vel adquirat quoquo titulo unum aut plura hospicia que non sint de dictis ecclesie hospiciis, libere ea retinere valeat et habere (...)¹⁸²⁹

El 1319, doncs, ja és antiga consuetud l'existència de cases assignades a les dignitats, els canonges, els preveres i els clergues de Capítol; aquestes cases, mena de residències oficials, es tenen per raó de la dignitat, però també de l'ofici (claver, sagristà segon, tresorer) o del benefici, és a dir, formen part de la prebenda. El document també ens dóna la clau per mirar de comprendre la certa confusió que ens provocava, segons els documents anteriors, el canvi intuït en l'assignació de les cases: l'antic costum inclou la possibilitat de canviar la casa si se n'obté una de nova, però a partir de 1319 cal deixar la que no es vulgui habitar (la vella o la nova) a un altre clergue de la mateixa categoria segons dos grups en teoria fortament diferenciats (dignitats i canonges per una banda, preveres i clergues de capítol o beneficiats per l'altra; uns i altres, per tant, poden gaudir de cases privades). La raó de la diferència, encara que no s'especifiqui al document, deu ser d'ordre econòmic alhora que simbòlic: dignitats i canonges deuen participar d'un fons de possessions (la mensa canonical) diferent del dels clergues de capítol i beneficiats, objecte (sobretot els segons) de dotacions privatives.

Hi ha doncs una xarxa de possessions que procedeixen del món que acabem de descriure i que es tenen en servei de la seu, fet que no obsta perquè es pugui posseir altres immobles a títol personal; el 1319 es pretén, simplement, que no es detingui per la seu més d'una sola casa, fet que reforça poderosament la idea de l'habitatge. En efecte, això sembla correspondre a un estat ja madur dels sistemes de distribució de les cases canòniques que s'observa en altres casos estudiats: existeix una sèrie de cases propietat del Capítol, que es concedeixen o venen per a usdefruit dels capitulars, qui al seu torn les poden subestablir o cedir

¹⁸²⁹ 1319, 4, 11: El bisbe Pere de Rocaberti i els canonges de la Seu de Girona estableixen estatuts per a l'ús de les cases canòniques. ADG, RC 62v-63v (transcripció de J.M. Marquès). Signaren l'estatut cinc dignitats, tres altres canonges i quatre preveres de capítol, entre ells el tresorer.

però sempre a clergues i normalment del propi cercle catedralici; això llevat de les cases de les dignitats, que passen automàticament del detentor al seu successor en el càrrec.¹⁸³⁰ En els segles moderns, aquestes mecàniques revertirien a Girona en el doble sistema d'assignació de les cases per testament o per torn, tot i que com veurem la xarxa de vendes i d'establiments continuà existint.

Però, quants i quins clergues de la catedral vivien realment en habitatges assignats o propis del càrrec? De l'estatut de 1319 sembla deduir-se l'hàbit de fer-ho, i fins i tot el d'acumular diverses cases. Per sort, el mateix segle XIV ens proporciona interessantíssimes dades en aquest sentit. La visita pastoral de 1369, la primera que afecta la catedral i els seus equipaments, va ser duta a terme pel bisbe Sa Tria i pels seus oficials amb total meticulositat, fins al punt d'informar sobre les cases que habiten els clergues de la catedral per raó del seu càrrec. En declarar davant dels visitadors, el mestrescola Guillem de Coll recita una prolixa llista de cases i dels seus detentors que permet identificar fins a quaranta-dos immobles.¹⁸³¹ La mateixa visita pastoral, uns folis abans, narra la visita concreta i detallada de 21 d'aquests immobles, molts dels quals, a criteri del visitador, necessiten la reparació d'elements com ara envans, cobertes o obertures.¹⁸³²

Dels immobles esmentats o descrits, cal destacar-ne en primer lloc els de les dignitats: de set que n'hi havia a la seu gironina, a la llista se n'anomenen sis (els quatre ardiaques, l'abat de Sant Feliu i el sagristà major; no es parla del cabiscol, que segur que també tenia casa), i a la visita es passa per quatre (sagristia major, ardiaconat major, abadia de Sant Feliu i la casa de Bertran de Mont-rodon, per aquelles dates ardiaca de Besalú fins al seu accés a la mitra el 1374). Segurament és significatiu que, llevat d'aquest darrer cas, no s'anomeni el detentor de la dignitat, sinó que simplement es parli d'un hospici que és propi del càrrec.

És més interessant, però, mirar d'identificar els càrrecs dels altres personatges esmentats mitjançant el creuament de documentació contemporània.¹⁸³³ Bo i fent-ho ens adonem que, paradoxalment, són molt pocs els canonges i preveres de capítol que s'esmenten a la llista d'hospicis de 1369: de les cinc persones que tenen cases canòniques reconegudes com a tals, només un és canonge (Guerau Patau, i encara aquesta casa on viu pertoca al canonge Pere Pertusa, absent aquest de la documentació), dos són preveres de capítol (Salvador de Gerb, qui sorprenentment hi havia renunciat l'abril del mateix any,¹⁸³⁴ i Pere de Montcorb, qui de

¹⁸³⁰ Esquieu 1992, 241-242.

¹⁸³¹ ADG, VP 143, 17v-18r. Transcrivim la llista pel seu interès: «Item dixit interrogatus si clerici habent hospitia racione suorum beneficiorum et ea tenent condirecta. Dixit se nescire sed plures habent hospitia ut sequitur: Petrus Pijoani stabilitus habet hospicium racione sui beneficii. Item Guillelmus de Ruppe. Guillelmus Bernardi de Perlis. Rector Sancti Johannis. Item Petrus Roure. Bartholomeus Griffie. Arnaldus de Certo. Rector Sancti Benedicti. Petrus de Ecclesia. Damlatus de Vilaleons claviger. Anthonius Masalerii Rector Sancti Dominici. Fresolf. Raimundus de Stagno. Guillelmus Raimundus de Serris. Bernardus Guilana. Berengarius Manseylo. Petrus de Podio. Guillelmus Olivarii de Stagno. Prepositus Elemosine Panis. Berengarius de Costa. Nicolaus de Castillione. Bernardus Requesen. Franciscus Canet. Franciscus de Campis rector Omnium Sanctorum. Hospitium abbatie Sancti Felicis. Archidiaconi Bisuldunensis. Item hospitium canonicale quod tenet Petrus Jaffre. Jacobus Alberti. Raimundus Alberti. Hospitium quod tenen Berengarius Geraldii canonicale. Archidiaconi de Rogationibus. Archidiaconi impuritanensis. Hospitium canonicale quod tenet Jacobus Geraldus Patau. Item hospitium Raimundi de Paracolls cuiusdam candeale. Sacristie majoris. Hospitium canonicale quod tenet Salvator de Jerp. Archidiaconi de Silva. Item hospitium canonicale quod est Petri de Monte Curvo. Item hospitium aliud quod tenet Petrus de Monte Curvo. Item hospitium thesaurarie. Item hospitium quod erat Petri de Monte. Item hospitium quod tenet Bernardus Olive (...).»

¹⁸³² ADG, VP 143, 11v-12v.

¹⁸³³ ADG, LNC 2, 54r-59v.

¹⁸³⁴ ADG, LNC 2, 59r.

fet viu en un altre indret), un és un beneficiat (Berenguer Grau) i un altre no pot ser identificat (Pere Jafre). Segons la visita, un d'aquests hospicis canònics es trobava a tocar del Pedró (*juxta petronum*). Hi ha a la llista cinc preveres de capítol més; un d'ells és el tresorer, i un altre (Jaume Albert) és també rector de la Santa Creu. Per tant, en propietat, quedarien disset canonges i sis preveres de capítol per allotjar, si haguéssim de fer cas a les teòriques 24 i 12 places respectivament. Cal remarcar que només un canonge viu en un hospici canònic "oficial".

El grup més nodrit de persones allotjades en cases de la seu –almenys enumerades com a tals en la visita– és el dels beneficiats. A més dels oficis beneficiats que ja tenien casa en les referències anteriors (el claver i el tresorer), els fragments comentats ens permeten d'adonar-nos que els clergues establerts en els diferents altars representen el col·lectiu més important dels tenidors i ocupadors d'hospicis de la seu, amb un mínim de vint-i-quatre persones. A la llista n'apareixen vint-i-dues (tres resten per atribuir), i gràcies a la visita en trobem dos més, Guillem Cornellà i Pere Calvó, qui per cert vivia en una casa que pagava drets al priorat de Lladó. Els beneficiats aquí esmentats vénen a representar una tercera part dels que hi havia a la catedral per aquelles dates.¹⁸³⁵

L'anàlisi de la visita pastoral de 1369, doncs, perfila les característiques de l'àmplia xarxa de possessions immobiliàries de la seu que veiem aparèixer en el capítol anterior. Queda clar que un primer objectiu d'aquests immobles vinculats a la institució era el de proveir habitatge per a les dignitats (casal propi) i sobretot per els clergues establerts: aquell any es reconeixia l'allotjament d'un terç d'aquest col·lectiu en cases oficialment vinculades a la catedral. Una segona finalitat, alhora, era la de generar beneficis en forma de cens per a diverses administracions vinculades a la seu: les dignitats, la mensa canònica (pabordies), els beneficis, algunes administracions (per exemple, aniversaris) o fins i tot institucions externes com el priorat de Lladó o l'abadia de Vilabertran (fins el 1192, recordem-ho, una altra casa devia servituds al priorat d'Ullà). El que crida més l'atenció sens dubte és la poca presència de canonges i preveres de capítol entre els usuaris de les cases; fins i tot dels cinc hospicis canònics esmentats només un és habitat per un canonge (i encara per cessió del legítim detentor) i els altres quatre per preveres de capítol o beneficiats, en el que fóra una clara infracció de l'estatut de 1319. En aquest sentit mereix un aclariment el cas de Pere de Montcorb, que aparentment és qui més durament vulnera l'estatut de 1319 en tenir dues cases. La de Vilabertran, on viu, és en realitat un hospici propi de preveres de capítol amb certes servituds a la canònica empordanesa; i la casa canònica, pel que sembla, li fou cedida el 1362 perquè no la volia cap canonge.¹⁸³⁶

Havien desaparegut els restants canonges o preveres de capítol en aquell temps? Cal matisar-ho: les actes dels capítols pasquals d'aquell mateix any esmenten almenys sis canonges i quatre preveres de capítol més, amb la qual cosa obtenim un col·lectiu certament curt de tretze canonges (dignitats incloses) i deu preveres de capítol. Sis dels seus membres signen una pabordia mitjançant procurador: els canonges Ramon Roig, Ramon de Santdionís, Fernando

¹⁸³⁵ Una setantena segons la pròpia visita (ADG, VP 143, 10r); una llista de 1380 (ADG, LNC 2, 54r-55v) n'esmenta 80 comptant els guardes i alguns beneficis externs, de manera que arribaríem prop de la mateixa xifra.

¹⁸³⁶ ACG, RA I, 262r i v, que probablement confon les dues cases. Quant a la de Vilabertran, sembla que el dret havia estat el d'hostatjar-se amb despesa pròpia (un dret que, confessa Pontich, «axí com no se sab com se era introduït, axí ni se sap com se es llevat»), però que sempre havia estat assignada a preveres de capítol des de mitjan segle XII.

Muñoz i el cardenal Esteve Albert de Carcassona, i els preveres de capítol Oliver Flamenc i Pere de Vilana.¹⁸³⁷ Potser per a alguns d'ells cal pensar en viatges o estudis (que podrien explicar també algunes absències d'altres hipotètics canonges) o en el fenòmen de l'*apanage* o de la reunió de prebendes (els casos per exemple de Muñoz i, molt evident, del cardenal Albert). El panorama podria ser semblant al de la visita pastoral de 1386, on es descriu l'organigrama complert, amb totes les places cobertes (24 canonges i dignitats, 12 preveres de capítol), però amb un alt grau d'absentisme (no són presents a la seu cinc dignitats i deu canonges, d'un total de set i disset respectivament; en canvi, només manquen dos dels dotze preveres de Capítol).¹⁸³⁸ En tot cas, l'absentisme dels capítols pasquals de 1369 (i dels anys immediats) no sembla pas indicar, de cap manera, el context d'uns canonges que cohabitaven dins la catedral i pernoctaven en un dormitori comú. Una solució plausible consistiria a suposar que els canonges absents són clergues que ja tenen altres prebendes més importants (com el cardenal Albert de Carcassona), o que, habitants a la ciutat i obtentors de la pròpia prebenda sense molestar-se a assistir als capítols ni implicar-se en la gestió de la seu, tenen recursos propis suficients per dotar-se d'una casa que no depengui del sistema d'allotjaments catedralicis; així no cal pagar molestos censos a la comunitat o a les administracions de la seu. Si fos cert, de passada ens explicariem que els seus habitatges no haguessin quedat reflectits a la documentació capitular.

Per evocar la perduració d'aquesta situació d'una manera ràpida ens podem fixar en una altra visita pastoral, del darrer terç del segle xv i amanida en aquest cas amb precisions topològiques d'interès.¹⁸³⁹ Per començar, no s'hi parla de les cases de les dignitats sinó indirectament; en aquesta ocasió no deuen ser objecte de la visita episcopal. En tot cas, hi

¹⁸³⁷ ADG, LNC 2, 57r-58r.

¹⁸³⁸ ADG, VP 145, 6v-7v.

¹⁸³⁹ ADG, VP 147, 163r-164v (1478, bisbe Joan de Margarit I). «Ista sunt hospicia canonicalia. Honorabilis Johannes de Sancto Martino tenet unum hospiciam canonica ad latus sacristie majoris ad vitam suam. Honorabilis Petrus [corregit: Franciscus] de sancto Celedonio tenet unum hospiciam canonica ante portas sedis et coram palacio episcopali ad vitam suam. Honorabilis Petrus Geraldus de Terradis tenet unum hospiciam canonica confrontatum hospitiu Abbatis Villebertrandi et muro veteri versus Monasterio predicatorum et sancti Martini ad vitam suam. Honorabilis Petrus Vedruna Canonicus tenet unum hospiciam canonica ultimum versus castellum de Gerundella noviter in canonica erectum et operatum ad vitam suam. Venerabilis Michael Alia presbiter de capitulo tenet unum hospiciam canonica retro palacium a circio ante domos tesararii et statoris Archidiaconi bisuldunensis ad vitam suam. Venerabilis Joannes de lauro tenet unum hospiciam canonica noviter erectum per honorabile Micaele Valls canonicus ad vitam suam. Honorabilis Andreas Domenech tenet aliud hospiciam canonica in principio carrarii domi de Bell Miray et retro habet exitum in vico fontis platee sedis ad vitam suam. Hospicia beneficiorum. Primo claviger habet hospiciam (...). Item rector sancti Laurencii habet hospiciam. Rector sancti Dominici habet hospiciam. Beneficiati domini de Castronovo habent hospicia unum adlatus alterius prope domum de Bel Miray quam hodie tenet honorabilis Bernardus Prim. Rector sancti Joannis habet domum prope domum de Bel Miray. Item rector sancti Nicolay habet domum prope infra sancti Joannis adlatus. Beneficiatus corporis Christi habet domum. Beneficiatus sanctorum Petri et Pauli habet domum. Beneficiatus sancte Anne habet domum. Beneficiatus sancti Vincencii habet domum adlatus de mossen Liura. Beneficiatus sancti Joannis pro mossen Vilar habet domum prope domum archidiaconi de Silva. Beneficiatus sancti Stephani de mossen Serra habet domum prope domum tesararii. Beneficiatus sancti Bernardi solebat habere domum et stabilivit seu vendidit eam certo prope Gerundellam. Beneficiatum beate Marie Claustrii habet domum prope mossen rafart coram elemosinam. Beneficiatus sancti Benedicti habet domum confrontatam cum domo archidiaconatus Impuritanensis a tecto medio. Beneficiatus sanctorum Honorati et Ivonis habet domum adlatus furni Joannes Roca. Beneficiatus sancte Caterine per Jaspertum Folcrandi habet domum ibidem Franciscus Torrent. Duo beneficiati sancte Crucis per Guillemi Jaufridi habent quodlibet domum suam in graduario sedis ad meridiem Petrus Texidor et Bernardus Vedruna. Beneficiam sancti Cristofori habet domum confrontatam cum callio judeorum vico medio habet Bernardus Mayoll. Beneficiam primum confratrie sedis confrontatam cum ospicio clavigeri via mediante habet Joannes Coll. Beneficiam sanctorum Bartholomei et Nicolay confrontatam callio habet Michael Moner.»

consta que el primer hospici canonical enumerat es troba *ad latus sacristie majoris*, que l'habitatge del segon beneficiat de Sant Joan és *prope domum archidiaconi de Silva* i que la casa del beneficiat de Sant Benet es troba *confrontatam cum domo archidiaconatus Impuritanensis*. Cal rastrejar altres documents de l'època per localitzar les cases que sens dubte tenien aquests dignataris, com ara la de l'ardiaca de Besalú, que havia anat a parar a tocar del refetor el 1473 (*supra*);¹⁸⁴⁰ tot fa pensar que se situaven ja en l'emplaçament atestat en èpoques més recents (*infra*). Cinc canonges (Joan de Santmartí, Francesc de Santceloni, Pere Guerau de Terrades, Pere Vedruna i Andreu Domènec) viuen en cases canòniques, una de les quals ha estat recentment elevada a tal condició; un sisè (Miquel Valls) n'ha erigit una on de moment hi viu un prevere de capítol, Joan de Llor. Aquest i Miquel Alia són els únics preveres de capítol explícitament esmentats al document, per bé que una de les residències consignades és prop de les cases del tresorer i de l'estator de l'ardiaca de Besalú (dos preveres de capítol més, amb ofici i casa pròpia); així doncs, podríem suposar el mateix per als altres oficis presbiterals (sagristà segon, cabiscol segon, els altres tres estators). S'enumeren després les cases dels beneficis, començant per la del claver, i seguint amb vint-i-una més; el beneficiat de Sant Bernat ha subestablert la que li pertocava, i per tant deu viure en una altra banda.

En total, sense comptar les dignitats, són trenta-una cases específicament indicades, de les quals cinc són habitades per canonges, almenys quatre per preveres de capítol i vint-i-dues per beneficiats (vint-i-una si descomptem la de Sant Bernat). Les proporcions varien dins d'un marc general similar, que permet continuar suposant el que proposàvem en els paràgrafs anteriors; si de cas, aquesta darrera visita permetria situar els immobles damunt d'un plànol amb força més precisió, cosa que no hem fet encara en aquesta ocasió. Realitzar-ho permetrà fer-se una bona idea de l'impacte material de la catedral en l'urbanisme de la ciutat i del caràcter d'una bona part de la Força Vella com a hàbitat dels clergues catedralicis.

El panorama que dibuixa la documentació per a la Girona dels segles XIV i XV, tot i presentar les estranyeses i llacunes expressades, respon de manera força adequada a la situació d'un Capítol no regular a la baixa edat mitjana, detentor segons llarga tradició d'una xarxa de cases de possessió comuna però destinades a l'habitatge privat dels membres de la corporació. Per exemple, també a Viviers el 1401 la documentació que podem considerar anàloga a les nostres visites pastorals identifica cases de deu canonges (un també dignatari) i un oficial capitular, més una trentena de clergues inferiors que viuen amb ells: onze cases en total. Altra documentació de l'època o poc anterior permet identificar hospicis de quatre dignitats i dos oficials més, a més de la d'un domer i una capellania; les altres, hom suposa que són de canonges. En total, vint-i-quatre cases per a un capítol de vint canonges d'ençà de 1333 (podem deduir que les dignitats hi eren també canonges).¹⁸⁴¹ Els números són prou ajustats, però l'expressió de les fonts és semblant. Un altre cas potser ens resulta més il·lustratiu, sobretot pel que fa als canonges: a Lió, amb un barri catedral ben definit i un Capítol nombrós i prestigiós, sembla que el 1469 la corporació no tenia tantes cases com canonges; documentació del segle

¹⁸⁴⁰ 1473, 10, 14: El capítol de la seu, del qual es fan els noms, atès que en el passat per construir la seu cap a nord es va ocupar la casa de l'ardiaconat de Besalú i es van pagar a Galceran Sarriera ardiaca 3000 sous per comprar una altra casa, que han estat recuperats, assignen a l'ardiaconat la casa que és sobre la volta d'en Sacalm, contigua al refetori de l'església. ADG, PS doc. 66 (Ardiaconat de Besalú 66).

¹⁸⁴¹ Esquieu 1992, 234-238.

xviii ho explica dient que si el número fos igual i alguns canonges no poguessin o volguessin tenir la casa que el Capítol els oferia (potser perquè ja en tenien una de millor), això gravaria els interessos econòmics de la corporació.¹⁸⁴² Ben cert, en tot cas, que a Girona existeixen més canonicats que no hospicis canònics especificats a les visites que hem estudiat; per bé que, com hem vist, és de qüestionar que la presència real de canonges demanés un número de cases igual al dels prebendats. Per contra, cap document sembla indicar a Girona el costum de les "comensalies" domèstiques establert en altres catedrals, segons el qual el prebendat amb casa assignada (dignitat o canonge) tenia l'obligació d'hostatjar-hi un cert número de clergues vinculats a la catedral, de preveres domers a infants de cor, normalment xifrat en tres o quatre persones a més de la pròpia *família* si s'esqueia; això permetia a la catedral de Vienne al 1385, per exemple, comptar amb un Capítol de vint canonges i un col·lectiu de seixanta capellans i clergues, a raó de tres clergues per canonge.¹⁸⁴³ No hi ha rastre de pràctiques anàlogues als estatuts del Llibre Verd; en canvi, hem vist que són els beneficiats els principals estadants de cases de possessió comunitària.

Sens dubte, hi ha encara punts foscos per aclarir en aquest esquema, però tot sembla indicar que la consolidació del barri catedral va anar acompanyada, per una banda, de la fixació dels hospicis de les dignitats, camí de constituir-se a voltes en veritables palaus, i per altra banda, de la instal·lació de canonges i preveres de Capítol majoritàriament en cases no vinculades a la seu, i que per tant ells devien poder-se proveir mitjançant els propis recursos. Si es tenen en compte només les possessions de la seu, hom té la impressió de contemplar com es consolida, gosaríem dir, un barri catedral gairebé sense canonges. La situació canviaria seriosament a partir de l'expulsió dels jueus el 1492 fins assolir, en edat moderna avançada, un aspecte força més protagonitzat per les cases canòniques pròpiament dites.

IV.8.5. Epileg: les cases canòniques vers 1730

La intenció dels paràgrafs precedents ha estat la d'observar la presència urbana dels clergues catedralicis tot posant-la en relació amb els ritmes de les seves pràctiques comunitàries originades en un primitiu projecte de vida en comú. A aquests efectes les informacions sobre els segles xiv i xv ja arribaven a definir amb prou precisió un context en què els clergues tenien sòlidament assentat el costum de viure en casa pròpia. Però no hem pogut resistir la temptació de cloure aquest apartat amb un recull certament de cronologia ja molt avançada, però que en realitat conté les dades més precises sobre l'entitat del barri catedral, això sí, en els segles finals de la seva existència. Ens referim a les precioses pàgines que Sulpici Pontich destina a les cases canòniques.¹⁸⁴⁴

Pontich, en una característica mescla dels interessos històric d'una banda i jurídic-fiscal de l'altra, arriba a enumerar 51 immobles, dels quals en realitat en podem descomptar fins a dotze (la casa de Sarraïnes -destruïda encara el 1727-, dues cases antigues desaparegudes, la casa de la Canonja, el palau del bisbe, una que «no se poceheix», unes altres d'un tal Mn. Torres no acabades de comprar, unes de Saccimor que serveixen de corrals, dues propietat del

¹⁸⁴² Esquieu 1992, 232.

¹⁸⁴³ Esquieu 1992, 233.

¹⁸⁴⁴ ACG, RA I, 247r-273r.

Ferial a la pujada de Sant Feliu i una al Mercadal, a la banda de Figuerola, que havia servit de *recreo* a un canonge). En total doncs són 41 cases útils vinculades al Capítol, totes elles situades dins la Força Vella. Algunes, com les de les dignitats, perpetuen emplaçaments més antics; d'altres, prou abundants, remunten la seva vinculació a la seu només a mitjan segle XVII, en virtut d'alguna donació, compra particular de canonges o adquisició per part d'administracions com el Ferial. En aquesta època ja es distingeix clarament entre cases canòniques testamentàries (el canonge ocupant, en testar, la deixa a un altre sense casa) i turnàries (en vacar, un canonge del torn preestablert designa el nou canonge ocupant); altres cases són propietat d'administracions com el Ferial, i determinats canonges hi habiten per arrendament. La complexitat del sistema de gestió i assignació perdura: de nou, a la llista es confonen possessions de diverses instàncies, cases canòniques de tradició al costat d'altres recentment adquirides, antigament posseïdes o fins i tot no acabades d'adquirir, o encara com hem vist cases enderrocades o transformades en corral. Entre els possessors no només hi ha les institucions vinculades a la seu: de manera directa o eminent, hi ha canonges que acumulen més d'una casa. És el cas de Jaume de Ciurana, amb dues, o sobretot el de Cristòfol Rich, qui detenta tot sol quatre immobles que arrenda o cedeix en alguns casos a altres canonges. En la majoria de les cases, sigui quin sigui el seu mecanisme d'adquisició, les peripècies de la seva conservació o el domini directe que les detingui, Pontich especifica que hi viuen canonges en l'època de redacció del *Repertori* (les notes més tardanes d'aquest primer volum, en cada entrada, oscil·len entre 1729 i 1731). Així, rastrejant entre les seves dades i intentant reduir al màxim el grau de confusió que proporcionen les notes del canonge secretari, la radiografia dels habitatges ens proporciona la imatge d'un Capítol prou complet: detectem cases de 6 dignitats (falten, aparentment, el degà i el cabiscoll) i 23 canonges que viuen als immobles descrits, independentment de la titularitat. En falten, doncs, aproximadament 7, que poden residir en cases pròpies, ser coadjutors o trobar-se absents per raons diverses.

La meticulositat del canonge secretari permet també situar-les amb força èxit en una planta de la ciutat. Aquesta és una feina que pel sector més baix de la ciutat antiga ja va realitzar en el seu dia Mn. Jaume Marquès tot recollint i ampliant notablement les dades de Pontich,¹⁸⁴⁵ i que en aquest moment no completarem. En termes generals, s'observa que els emplaçaments dels hospicis de les dignitats són els tradicionals que detectàvem a la Baixa Edat Mitjana, amb alguns canvis puntuals que Pontich s'encarrega de descriure prou exactament (les cases dels ardiaques de Besalú o de la Selva, per exemple). També és ben clar que els habitatges canònics s'han estès per la ciutat baixa, assenyaladament al llarg dels carrers Bellmirall, Oliva i Prat i la Força, l'àrea estudiada per Jaume Marquès. En efecte, tot combinant el repertori de Pontich amb altres fonts, i sempre sobre la base dels immobles encara avui existents en l'espai situat entre els carrers Oliva i Prat, Claveria i Força, el canonge arxiver identificà la presència reiterada de cases canòniques o vinculades d'una o altra manera al Capítol en la totalitat de l'espai estudiat i en la cronologia referida. L'estudi diacrònic dut a terme per Marquès aconseguia d'identificar també el grau de fluctuació en la condició dels immobles, que fàcilment passaven de mans civils a eclesiàstiques (canonges o administracions de la seu), de manera que moltes d'elles a partir de determinat moment o durant un temps esdevenien cases canòniques. Per

¹⁸⁴⁵ Marquès 1984.

exemple, es mostra que en aquesta època les cases situades al capdamunt de la pujada de la Catedral (pda. Catedral, 8) eren des d'antic del domini directe de la sagristia major; que d'altres eren propietat de beneficis, com la del de Sant Jeroni a la capella dels Sants Julià i Basilissa (Força, 20); en altres es conservaven els monopolis capitulars, com la carnisseria (pda. Catedral, 9) o la nevera (Força, 33); altres esdevenien en aquests moments cases canòniques, a vegades prèvies altres possessions, com la del Ferial (Força, 24); de la mateixa manera, s'il·lustra en alguns casos el fenomen de compra i ampliació de cases per part de canonges a títol privat (àrea de la Casa Colls, convertida en casa canònica al segle XVIII).¹⁸⁴⁶ Talment com succeeix amb Pontich, de les gairebé 40 cases descrites per Marquès molt poques semblen no tenir cap vinculació amb el clergat de la seu, i la majoria d'elles són habitades per canonges en el període que ara interessa: tot fa pensar que, a base de contínues compres i adquisicions, és a principis del segle XVIII que el Capítol ha expandit i consolidat una xarxa d'habitatges per concedir als canonges mitjançant el doble sistema testamentari i turnari. La variabilitat en el domini de les cases que il·lustra l'estudi de Marquès també ajuda a comprendre com és que Pontich computa igualment aquella dotzena de cases que mantenen una relació tènue o ja pretèrita amb la possessió catedralícia.

Aquesta llambregada accentua la visió d'una Girona vella clerical que determinats sectors ideològics i polítics del segle XIX (i XX) s'encarregarien de fomentar. Com la quantitat de persones, la quantitat de propietats vinculades a la seu havia tendit a augmentar en aquests segles moderns. Fixem-nos, a títol indicatiu, que en el cens de 1716 Joan Boadas identificava dins de la Força Vella i tot l'eixample sud un 25,59% de propietats eclesiàstiques, amb un total de 164 cases.¹⁸⁴⁷ Evidentment la proporció, ja prou alta, seria molt major si consideréssim només la ciutat antiga, amb tots els immobles que venim de resseguir. Era el resultat d'una llarga tradició de presència i de gestió de l'espai urbà per part de la catedral i dels seus clergues, que en realitat consideraren pràcticament tot l'espai de la Força Vella com el seu barri, un barri obert però molt especialitzat: amb totes les salvetats que calgui, el barri catedral de Girona.

¹⁸⁴⁶ Marquès 1984, *passim*; els exemples donats, a 145, 179, 171-176, 189-190, 187-189 i 114-117. Les restes exhumades per Marquès permeten afirmar que bona part d'aquesta ocupació eclesiàstica documentada al segle XVIII derivava en darrera instància, per bé que no directament, de les compres efectuades a remolc de l'expulsió dels jueus el 1492.

¹⁸⁴⁷ Boadas 1986, 26-29.

IV.9. CONCLUSIONS. LA *VITA COMMUNIS* DELS CANONGES DE SANTA MARIA DE GIRONA (SS. IX-XV)

Hem desplegat, en les pàgines precedents, dades de característiques prou diverses però coincidents a l'hora de glossar les estructures emprades pels canonges de la catedral de Girona. A partir d'una preocupació inicial per les restes d'una sèrie d'edificis que la historiografia ha relacionat sempre amb la institució de la canònica del 1019, apareixen moltes altres informacions, majoritàriament d'èpoques posteriors, que ens informen sobre les nombroses reformes d'aquest conjunt, els usos que tingueren les seves estances i la irradiació de la presència canònica en els entorns urbans immediats.

Fer pivotar aquesta part del nostre estudi a l'entorn de la iniciativa de 1019 pensem que està del tot justificat. D'entrada, perquè s'inscriu en el context de la gran campanya arquitectònica i programàtica del segle XI que, pel que fa a l'església catedral, hem estudiat en el capítol III. En efecte, la institució i dotació de la *canonica domus* per part del bisbe Pere, la comtessa Ermessenda i els seus col·laboradors en aquesta data participa, d'una banda, d'un mateix moviment de construcció-reconstrucció física i espiritual; i d'altra banda, es correspon amb una sèrie d'iniciatives de represa de la vida comuna a les seues catalanes, inscrites totes en un marc cronològic semblant (Barcelona 1009, Urgell 1010).

Però l'estudi d'aquestes realitats ens du a formular-nos una sèrie de noves preguntes. Abans d'aquest moment, en quin marc i de quina manera es desenvolupava la vida comuna dels clergues de la seu de Girona? La iniciativa de 1019 responia només a una tendència restauradora generalitzada o també a una situació concreta dels canonges gironins? Quins foren els seus objectius exactes, en què va consistir exactament i, si s'escau, quin fou el seu grau d'assoliment? I encara, a la llum de les fonts, quina relació tingué aquesta acció amb els usos comunitaris canònics que documentem en els segles posteriors? Tot això és el que mirarem de respondre en aquestes conclusions.

IV.9.1. Els antecedents: canonges i vida canònica a Girona fins al segle X

Hem confessat ja en altres indrets el nostre desconeixement de les condicions de la vida comuna dels clergues urbans gironins a l'entorn del bisbe durant els segles de l'antiguitat tardana; hom invoca ordinàriament, arribats a aquest punt, les normes de convivència *in conclavi episcopi* emanades dels concilis toledans II (527), III (589) i IV (633), que s'adreçaven a tota la geografia del regne visigot d'Hispania. Aquesta normativa conciliar junt amb les iniciatives de bisbes concrets, materialitzades i conegudes a través de regles i textos obra de personatges com Agustí d'Hipona o assenyaladament en el mateix àmbit hispà, com Isidor de Sevilla o Fructuós de Braga, permeten suposar una inicial normalitat de la convivència del *presbiterium* en àmbit urbà arreu de l'Europa cristiana.¹⁸⁴⁸ Per al cas específic de Girona, és comú citar un passatge isidorià sobre el bisbe de Girona Joan de Biclara (591-621), fill de Scallabis i erudit historiador, on es narra com aquest prelat exemplar havia redactat una regla monàstica i fundat un monestir prop de (o a) la ciutat, del qual en podria haver sortit el seu successor Nonnit (621-ca. 635);

¹⁸⁴⁸ Violante/Fonsega 1962, 500-501; Picard 1994, 15-16; Carrero 2000, 760-762; Boto 2003, 305.

alguns autors -poc secundats, val a dir-ho- insinuen que aquest cenobi podria trobar-se a la pròpia seu de Sant Feliu o, simplement, a Girona.¹⁸⁴⁹ Un tal context no desdiria gens del que se sap de l'organització del clergat urbà en les seues hispanes, amb bisbes que viuen *sub regula* entre uns clergues que tenen com una de les seves missions garantir que el celibat episcopal i clerical quedi més enllà de tota sospita;¹⁸⁵⁰ aquests bisbes regulars, titllats -com ho foren el Biclarense i Nonnit- de persones il·lustres, santes i venerables,¹⁸⁵¹ es contraposen a altres bisbes secularitzats que per a Fructuós de Braga són ni més ni menys que *Antichristi discipuli*.¹⁸⁵² Els nostres bisbes gironins, doncs, pertangueren al primer grup, i la seva regularitat apunta a un estil de vida comuna com la que comentàvem suara. Però poc més es pot avançar en aquest sentit.

Si considerem probable l'arrelament d'una tradició regular en els segles tardoantics, els contextos posteriors podrien dibuixar-se essencialment en termes de certa continuïtat. Sota el domini carolingi tot aconsella pensar que la vida comuna al recinte de l'antiga seu de Sant Feliu, si existí, es va mantenir i fins i tot fomentar. Tant la inclusió de la ciutat en el regne franc com el nomenament de bisbes de procedència franca (el primer sense dubtes fou Gotmar, qui pontificà entre 841 i 850) fa que es pugui suposar amb fonament que es conegueren les normes de la dieta sinodal d'Aquisgrà sobre el clergat catedralici (816), l'anomenada *institutio canonicorum aquisgranensis*, derivada en bona part dels postulats de Crodegang de Metz (751/755), tot i que no s'hi recollia el refús de la propietat privada que propugnava aquest darrer prelat. En realitat les normes sinodals proposades per l'administració imperial no eren, aparentment, tan diferents de les recomanacions que devien ser vigents a les seues hispanes, per tal com provenien d'experiències similars desenvolupades en el marc de la Gàl·lia merovingia i eren, de fet i en bona part, hereves de la pròpia tradició peninsular: tant la regla messina com l'aquisgranesa incorporen paràgrafs sencers del quart concili toledà així com de les obres d'Isidor referides als clergues i al seu estil ideal de vida, especialment al seu *De ecclesiasticis officiis* i dels *Excerpta canonum*.¹⁸⁵³ En els darrers anys s'ha proposat, en consonància amb aquesta impressió de continuïtat, que a la Marca la regla aquisgranesa hauria representat una nova influència en unes seus que probablement ja tenien una llarga experiència de vida comuna arrelada en la tradició hispana;¹⁸⁵⁴ als nous governants i organitzadors del territori, uns tals costums els degueren semblar d'entrada ben adients i correctes, sobretot a la vista d'una normativa imperial no gaire ambiciosa al respecte; de cares als clergues locals, degué representar una notable facilitat per

¹⁸⁴⁹ Amich/Nolla 1992, 41; Sales 1998, 84; Buenacasa/Sales 2001, 73; Marquès Planagumà 2006, 471-472; Amich 2006, 82-83 (esp. nota 167, on es recull el parer de Pérez de Urbel) i 92-94; per a l'edició del text d'Isidor, idem, 231-232.

¹⁸⁵⁰ Aquest objectiu es fa palès en el cànon 22 del concili IV de Toledo («ut igitur excludatur deinceps omnis nefanda suspicio aut casus, et ne detur ultra secularibus obtrectandi locus, oportet episcopos testimonium probabilium personarum in conclavi suo habere»), citat per Bauer segons Tejada, qui de passada minimitza en favor d'aquesta tasca la funció d'assegurar el culte a l'església episcopal (Bauer 1962, 84-85).

¹⁸⁵¹ Si Isidor inclogé Joan de Biclara entre els seus *virii illustri*, Ildefons de Toledo descriu Nonnit en la seva obra homònima com a «simplicitate perspicuus, actibus sanctus; non hominum diutina deliberatione, sed Dei per homines celeri definitione in pontificatum adscitus». Editat a Amich 2006, 233.

¹⁸⁵² Carrero 2000, 761-762.

¹⁸⁵³ Picard 1994, 16-20; Carrero 2000, 763-766; Boto 2003, 305-306; (especialment) Bertram 2005, 86-88; Gallego 2007, 27-28. El text complet editat a MGH, *Leges, Concilia* 2, 308-421.

¹⁸⁵⁴ Carrero 2000, 768-769; idem 2004b 190-191.

reconèixer aquesta normativa aquisgranesa com a oficial.¹⁸⁵⁵ Una tal perduració d'esquemes hispans més o menys encoberta o natural se situaria en paral·lel a continuïtats comparables i a bastament estudiades com les observades en el camp del dret o en el de la litúrgia, i concretament -encara que de manera no gaire aprofundida- ha estat proposada en indrets com la seu de Vic.¹⁸⁵⁶

En resum, es pot dir que dubtem que l'arribada de la norma aquisgranesa a les seus de la Marca representés una gran o repentina novetat normativa. Bauer entenia que *stricto sensu* ni la presència de bisbes francs a les diòcesis de la Marca, ni tampoc l'expressió documental més o menys explícita d'un projecte de vida comuna (*sub canonica institutione vivere*) en un *episcopio* (Urgell 835), així com tampoc les referències a restauracions (Barcelona 878, Girona 888), havien de ser considerades proves inequívokes de la introducció de la regla aquisgranesa en substitució directa de normatives precedents;¹⁸⁵⁷ tanmateix, encara que entronqués perfectament amb pràctiques anteriors, sembla lògic pensar que la normativa es conegué ben d'hora. En tot cas es copiava a Vic al segon quart del segle x.¹⁸⁵⁸ El que sí que ens transmeten sense lloc a dubtes els documents és que hi hagué indubtables novetats en termes econòmics i institucionals. Poc després de la conquesta, la dotació del patrimoni episcopal a través dels preceptes imperials i la consegüent serapació, cada cop més sovintejada, d'una porció de la *mensa* episcopal destinada als clergues catedralicis fou un fet essencial en la història de les corporacions capitulars.¹⁸⁵⁹ Els capítols, doncs, tingueren al segle xi una autoconcepció històrica molt vinculada a les iniciatives carolíngies que indicava, no sabem amb quin grau exacte de precisió, l'adopció primerenca de la norma aquisgranesa. Dades interpretables en aquest sentit les llegim, ja al segle xi, a la documentació relativa a les restauracions de Barcelona i d'Urgell.¹⁸⁶⁰

¹⁸⁵⁵ El document urgellès de 835 en què el bisbe Sisebut obté del propi Lluís el Pietós autorització expressa per instituir la canònica es podria interpretar en un sentit semblant al que proposem. Boto 2003, 308.

¹⁸⁵⁶ Entre molts d'altres, han parlat d'aquestes continuïtats Abadal (1969, 104 i en general *passim*) o M.S. Gros i Pujol (1999c, 403-406). La reflexió ha estat també desplegada per Carrero (2000, 768), qui a més ja assenyalava, tot citant Bastier, la perduració de trets isidorians a la canònica vigatana durant els segles xi i xii (Carrero 2000, 768, nota 37). En aquest darrer cas, cal recordar la còpia a l'escriptori vigatà, a mitjan segle xi, de textos com els Soliloquis (ABEV ms. 43, juntament amb *De Trinitate* d'Alcuí de York) o el *De Natura Rerum* (ABEV ms. 44) del bisbe sevillà (Gros Pujol 2006a, 46, núm. 30, i 49-51, núm. 32). Tanmateix, les (poques) notícies explícites sobre textos de caire regular a la seu d'Osona passen per l'esment de la *institutio* aquisgranesa: en un dels inventaris de la seva biblioteca, datat el 957, apareix una *Vita chanonicha* (VL VI, ap. XV, 274; Bauer 1962, 91-92; Pladevall 1986, 689; Boto 2003, 308) que molt possiblement es correspon amb la versió de la *institutio* conservada a l'ABEV (ms. 128c) datada al 2n quart del segle x (Gros Pujol 2006a, 34, núm. 19); tanmateix, a la còpia de la *Institutio* que el 1064 realitzà el famós Ermemir Quintillà s'hi inclogué *De summo bono* del sant bisbe sevillà, a més d'altres opuscles similars (Junyent 1963, 167). Quan el bisbe Guadamir exhortava els seus canonges, el mateix 957, a viure regularment segons els instituts dels Pares i a practicar les obres de misericòrdia (*ut regulariter exinde vivatis et secundum instituta Sanctorum Patrum fidelissimi dispensatores existatis in susceptione ospitum, dispensatione peregrinorum, sublevatione captivorum*) (VL VI, ap. IV, 245-248; Bauer 1962, 91; Boto 2003, 308) és fàcil que la *institutio* fos en la ment de tots els presents. Villanueva s'estranyava que en un acte d'aquesta importància no es fes referència més explícita a cap mena de norma positiva (VL VI, 35), tot i que veiem que el vici es repeteix arreu.

¹⁸⁵⁷ Bauer 1962, 88.

¹⁸⁵⁸ ABEV, ms. 128c: Gros Pujol 2006a, 34, núm. 19.

¹⁸⁵⁹ Bauer 1962, 86-90; Abadal 1986, 241-249; Esquieu 1992, 20; Picard 1994, 21.

¹⁸⁶⁰ Són els documents de restauració de la canònica a Barcelona el 1009 (*scimus veraciter a Karulo imperatore initiatam deinde a Ludovico filio eius restauratam*) o a Urgell el 1010 (*cum enim constet post apostolicam institutionem gloriosissimum Ludovicum Imperatorem auctorem dispositoremque esse vitae canonicae, cujus studio et instituta est pariter affirmata*). Citats a Bauer 1962, 86-87.

Un panorama d'aquesta mena és el que caldria suposar per a Girona. A la biblioteca de la seu només disposem d'una còpia tardana de la *institutio aquisgranensis* (s. XIV), tot i que sembla versemblant pensar en una presència anterior del text; al seu costat, una certa tradició peninsular hi és representada per una magnífica col·lecció de cànons hispans (s. X), que si bé no semblen tenir una transcendència normativa comparable, participen de la dotació habitual de les biblioteques catedralícies catalanes als segles X i XI (IV.2.2.2.2.b, IV.3.3.2.3). Bauer estimà que la dotació de Teuter als clergues de Santa Maria i Sant Feliu (887), tot i que no podia ser interpretada amb garanties com a prova de la introducció de la regla aquisgranesa, sí que representava un pas important en el triomf de la regularitat carolíngia.¹⁸⁶¹ De fet, suposar a Girona un coneixement primerenc de la *institutio* és ben plausible. Pel que fa al reconeixement de l'herència franca, Girona constitueix un dels casos més espectaculars de tota la Península, tot i que en circumstàncies que són clarament posteriors en el temps. Tanmateix no hi ha dubte, d'entrada, que foren les decisions i concessions imperials d'ençà del mateix Carlemany les que condicionaren la història de la seu de Santa Maria: no només els emperadors dotaren els bisbes amb àmplies possessions territorials que acabaren revertint a la seu, sinó que foren els agents del poder franc els qui determinaren i anaren consolidant l'emplaçament *intra* murs on avui es troba la catedral.¹⁸⁶² De tot això el Capítol gironí n'era molt conscient. El canvi d'emplaçament de la seu ja apareix en algunes de les versions més antigues de la llegenda sobre l'alliberament franc de la ciutat, una tradició que aparentment es pot fer remuntar fins al segle XI. Més tard, ja al segle XIV, sota el bàcul fecund i creatiu d'Arnau de Mont-Rodon, la llegenda acabaria de configurar-se com a justificació històrica i fins i tot s'establiria el culte a Sant Carlemany,¹⁸⁶³ testimoni màxim de la gran estima que el Capítol manifestava a una figura històrica considerada fundacional, no pas sense raó. I potser és significatiu que l'única còpia conservada a Girona de la *institutio aquisgranensis*, que s'encapçala amb la referència explícita a Lluís el Pietós, sigui la del Martirologi ms. 11 de l'ACG, confegit durant el mateix segle XIV. Segurament que abans que ell havien fet present la norma aquisgranesa a Girona altres manuscrits que per desgràcia no ens han pervingut, però aquesta còpia tardana en particular es pot inscriure en el context ben conegut de les vel·leitats procarolíngies d'Arnau de Mont-Rodon, vinculades a la construcció del passat i de la identitat de la corporació catedralícia gironina.

En tot cas, tant la vella normativa hispànica (amb objeccions d'Isidor) com la compilació aquisgranesa (més laxa que la de Crodegang) permetien als clergues catedralícies la propietat privada, sense que per això se'ls hagués de titllar immediatament de secularitzats: pogueren ser simplement regulars *cum proprio*.¹⁸⁶⁴ L'apel·latiu de *canonici* que es generalitza a Girona a partir

¹⁸⁶¹ Bauer 1962, 88. Carrero (2004b) no fa cap referència específica per a Girona en aquest sentit.

¹⁸⁶² Martí 1997, 13-66; EHU 5, 16-29; Canal et al. 2004.

¹⁸⁶³ Coulet 1907; Roura 1990; Pladevall 1994; Clara 1994; Molina 2004; una síntesi recent amb atenció a les possibles arrels als segles XI i XII a Burch et al. 2006, 134-141. No oblidem, en aquest sentit, que el llibre on en aquest mateix segle XIV es compilaren els principals privilegis del clergat gironí (sense oblidar els de la catedral), començant pels preceptes imperials, és encara avui conegut com el "Cartoral de Carlemany".

¹⁸⁶⁴ Violante/Fonsega 1962, 504. Bauer, tot i parlar de canonges seculars en evidenciar la manca de professió de tipus monàstic (Bauer 1962, 91-92), ja va destacar la manca d'adequació del debat regularitat/secularitat en contextos anteriors a les iniciatives inscrivibles en la "reforma gregoriana", debat plantejat en bona part per les opinions de Villanueva segons criteris dels segles XVIII-XIX i que es basava en la constància de propietat privada com a índex de secularització: «Die Beweisführung, daß die Kanoniker neben dem gemeinsamen Kapitelsvermögen als einzelne auch Privateigentum besaßen und deshalb Säkular- und nicht Regularkanoniker waren, wie sie die älteren

de les darreries del segle IX sembla de fet assenyalar la vinculació a una regla o *canon* tàcitament reconeguda, fos quina fos. Així, a Girona la dotació de Teuter facilitava el sosteniment del nodrit col·lectiu de 39 clergues, amb tres arxiprestos al capdavant, que servien les esglésies de Santa Maria i de Sant Feliu. Interessa avaluar què podria reflectir la declaració del bisbe en termes de vida comuna i si realment existia, en aquests estadis primerencs, la propietat privada dels clergues catedralicis. Els mots de la carta de dotació,

(...) sicut constitutum est in sancto Niceno concilio et in aliis plurimis conciliis, ut omnes basilice atque decime in potestate episcopi sint (...) concedimus ad supra dictas basilicas in honore beata Dei genitricis Marie atque sancti Felicis supra dictas ecclesias, cum decimis uel oblacionibus suis, propter remedium anime nostre, ut ser[ui Dei] qui ibidem famulantur die cotidie abeant potestatem ad illorum stipendia et orent pro statu ecclesie et pro omni populo christiano (...) ¹⁸⁶⁵

semblen indicar, en efecte, que els *serui* de les dues esglésies urbanes no disposaven amb anterioritat de patrimoni privatiu com a col·legi, fet que assenyala una primitiva unitat amb el patrimoni episcopal especificada en el propi text i que podria anar acompanyada d'una comunitat de residència que no seria gens inversemblant; això reforçaria, com ja hem dit (IV.8.1), la suposició que perdurava un episcopi amb clergues, com s'indica a Urgell el 835, per bé que en posició suburbana en el cas de Girona. És de notar també que el bisbe necessités invocar el remot concili de Nicea per justificar la seva potestat sobre les rendes eclesiàstiques, i per tant la llicitud de segregar-ne algunes per als clergues de la seu.¹⁸⁶⁶ Potser era conscient d'estar alterant un costum d'unitat del patrimoni diocesà? Encara que no puguem respondre amb total certesa, sembla clar que aquesta acció és testimoni de la implantació definitiva d'esquemes de gestió carolíngis, vinculats almenys en esperit a la normativa aquisgranesa. Especialment en el marc franc, aquestes separacions es presenten com a innovacions en el context de les reformes carolíngies.¹⁸⁶⁷

En tot cas, adonem-nos que no hi ha encara ni una paraula sobre possessions privatives dels clergues; no almenys tal com aquestes s'esmentaran a partir del darrer terç del segle desè. Ni en aquest document de 888 ni en els posteriors fins a 970 apareixen al nostre entendre referències interpretables en aquest sentit, i els únics casos en què figuren clergues que efectuen donacions (per tant, amb patrimoni propi) es relacionen amb la consagració i dotació de

spanischen Historiker bringen, erscheint heute nicht mehr amb Platze (...). Die frage, ob Regulare oder Säkulare, durfte erst nach der Forderung der Synode zu Rom 1059 -persönliche Eigentumslosigkeit auch für Kanoniker-sinnvoll sein (...)» (Bauer 1962, 96). Cal destacar també en aquest sentit les interessants i sobretot primerenques reflexions de Villanueva sobre el significat de l'adverbi *regulariter* en la documentació vigatana de 957 (VL VI, 36-37). Força més tard de l'un i de l'altre, E. Carrero (2000, 769; 2004b, 189-190) s'ha reafirmat en aquest parer tot accentuant la varietat de solucions i la pluralitat de fonts adoptades en cada capítol catedral, en favor d'una visió més rica i menys unívoca (menys dualista, diríem) de les modalitats de la vida comuna a les seus hispanes abans del darrer terç del segle XI.

¹⁸⁶⁵ 888, 11, 24: el bisbe Teuter dona les dècimes i les oblacions de diverses esglésies <pròximes a ciutat> a les basíliques de St. Feliu i de Sta. Maria de Girona en estipendi dels seus servidors. CC 5, doc. 65, 104.

¹⁸⁶⁶ Com ens feia notar J.M. Marquès (comunicació personal 03/10/2007).

¹⁸⁶⁷ Esquieu 1992, 20. Violante/Fonsega 1962, 501, plantejaven de manera correlativa la separació de *mensae* i la introducció de la regla aquisgranesa. Tot i les manques de seguretat absoluta en aquest sentit, les noves pràctiques gestores de Teuter s'inscriuen sens dubte en un context de reforma franca.

les que havien de ser les pròpies esglésies parroquials (com és el cas del prevere Bonesind a Sant Pere de Camprodon el 904, o del prevere Artemi a Arbúcies el 923), on detectem també un protagonisme de laics, en correspondència -això sí- amb el fenomen cada cop més important de les esglésies pròpies. En canvi, fins entrat el segle X el bisbe actua en les transaccions immobiliàries *cum assensu canonicorum nostrorum*,¹⁸⁶⁸ fet que testimonia encara una certa comunitat almenys en la gestió de les possessions. La possessió privada dels clergues urbans, doncs, no pot ser descartada ni afirmada per ara; simplement sembla que és vigent un context de *mensa* comuna, que podria extrapolar-se fàcilment a les pràctiques habitatives.

En realitat, encara que l'antiga historiografia estigués sempre disposada a focalitzar les raons de tipus moral, aparentment l'èxit o el fracàs de les iniciatives restauradores en aquests segles primerencs té en inici menys a veure amb aquestes possessions i la possibilitat de tenir-les privadament que no pas amb la qualitat i quantitat dels béns comunitaris dels col·legis, que resulta ser el factor determinant. Les diferents represes en la història de la vida canònica, que a Girona tenen el seu primer exemple en l'esmentada dotació de 888 a càrrec de Teuter, haurien d'interpretar-se en el marc d'unes agrupacions que parteixen d'una situació de subordinació absoluta al bisbe, depenents de l'assignació més o menys periòdica de recursos per part d'aquest, sense patrimoni propi ni autonomia gestora; que els seus primers dignataris (ardiaques i arxiprestos) estiguin primordialment vinculats a responsabilitats diocesanes es correspon amb aquesta situació.¹⁸⁶⁹ Les notícies dels segles IX i X es refereixen a la delimitació progressiva, a partir de la *mensa* episcopal, d'un patrimoni propi d'aquests col·legis, accions que serveixen per "restaurar" (o podríem dir "instituir") les canòniques, com s'ha apuntat abans. Per això més que el sentit moral ens cal destacar-ne el sentit econòmic: no hi ha restauració sense dotació. A Barcelona, el 878, es tracta de *restaurare eidem ecclesie, que pene destructa esse videtur*, fet que tanmateix esdevé possible gràcies al paquet de possessions que es concedeix en el mateix precepte imperial;¹⁸⁷⁰ una realitat semblant pogueren haver representat ja els primers preceptes gironins, el primer dels quals es documenta en època de Carlemany.¹⁸⁷¹ Ens podríem plantejar, doncs, si a banda de la relaxació dels costums dels clergues, que no sabem en quina mesura es va considerar una realitat en cada indret i moment, aquest fracàs que motivà les successives "restauracions" no tingué també com a causa la precarietat dels mitjans materials de les canòniques i la seva poca autonomia. Així ho reconeixia, ja avançat el temps, el bisbe Guadamir de Vic el 957: el fracàs era degut no pas a la poca observança dels canonges, que de fet reclamaven al bisbe la base econòmica de la seva convivència, sinó a la negligència episcopal en la gestió dels béns comuns.

(...) venerunt ante eum channonici ipsius ecclesie cum querela de channonicha, que retro fuerat instituta, et per negligencia erat dissipata (...) Eia, fratres, confiteor peccatum meum quia non bene custodivi ipsa channonica, retro instituta (...) eam restituo et de

¹⁸⁶⁸ Marquès Planagumà 2006, 482.

¹⁸⁶⁹ Abadal 1986, 243; Bauer 1962, 94-95 i 97; Carrero 2000, 767. Vegeu IV.8.1.

¹⁸⁷⁰ Bauer 1962, 87.

¹⁸⁷¹ 834, 12, 2: precepte de l'emperador Lluís, donat a Attigny a precs del bisbe Guimer, que confirma diverses possessions a la seu. CCBG, d. 2, 57: «(...) cum uillis et hominibus a donno et genitore nostro Karolo aliisque deuotis hominibus eidem sedi collatis (...)».

redditibus nostre Ecclesie sumptus quicquid vobis necesse fuerit ut communiter vivere possitis fideliter administrabo (...) ut regulariter exinde vivatis et secundum instituta Sanctorum Patrum fidelissimi dispensatores existatis in susceptione ospitum, dispensatione peregrinorum, sublevatione captivorum (...) ¹⁸⁷²

A Girona no tenim notícies d'aquesta època que ens parlin de crisi o de disgregació del patrimoni, ni indicis de mala gestió. És cert que d'ençà del darrer terç del segle x són els propis clergues els qui ostenten possessions a títol de la seu. Tot i que pogué haver-hi assignacions de béns de la *mensa* capitular, és més aviat a partir de les successives donacions fetes sovint per ells mateixos o pels seus parents que determinats clergues (les dignitats) comencen a ostentar prebendes *in servitio sedis*, fet que no representa majoritàriament una alienació del patrimoni catedralici sinó la formació de notables patrimonis propis.¹⁸⁷³ Esquieu ha identificat aquesta tendència a la dispersió amb la disgregació de les estructures imperials carolingies, tot estimant que la solució de les prebendes podia resultar més adient a situacions econòmiques desfavorables (negligència administrativa, usurpacions per part de laics, crisi agrària puntual); així cada clergue podia espavilar-se tot combinant més lliurement els recursos assignats amb els que pogués obtenir pel seu compte.¹⁸⁷⁴ A Girona no documentem usurpacions evidents per part de laics fins a tombants del segle xi, i encara més clarament entrat el segle.¹⁸⁷⁵ Els mecanismes de control dels llinatges nobles sobre béns catedralicis que coneixem són molt poc lesius per a la institució: en aquests moments més reculats, com hem dit, és dels mateixos llinatges que en surten els clergues beneficiaris de les prebendes assignades *in servitio*, i sovint aquestes són constituïdes amb donacions procedents del patrimoni de la pròpia família del clergue.¹⁸⁷⁶ Tals donacions havien de revertir, de fet, en la solidesa de la prebenda i en benefici dels clergues successors, sempre dins el cercle del clergat de la seu. Així, igualment però amb matisos, el

¹⁸⁷² VL VI, ap. IV, 245-248; citat a Bauer 1962, 91, nota 40. Segons el document, amb aquesta restitució els canonges han de poder menar vida comuna, rebre hostes, sostenir els pelegrins i redimir els captius; Villanueva (VL VI, 35) s'estranya de no trobar referència explícita a cap regla. Vegeu IV.9.1.

¹⁸⁷³ El 1031, en un acte judicial, el patrimoni de l'ardiaca de Vic, transmès amb el càrrec, era designat amb el terme *archidiaconatus* (1031, 4, 18: Adalbert, preposít i provisor de la canònica de Sant Pere de Vic, reclama a l'ardiaca Guillem Guifré l'alou de l'Espelt, en audiència presidida pel bisbe Oliba. Ordeig 2003, doc. 887, 211-212); cal sens dubte posar-lo en paral·lel al mot *episcopatus* que, des de feia uns segles, s'emprava per designar la propietat i dret episcopals (per exemple, 842, 8, 21: acta i sentència d'un judici o mall públic celebrat a la ciutat d'Empúries, CCBG doc. 4; o ja en les nostres cronologies, 1031, 9, 24: addició amb donacions del bisbe Pere i del cabiscol Ponç a l'acta de dotació de la canònica, CDSG doc. 203: "de omnibus rebus mobilibus que ego Petrus episcopus acquisiturus sum vel accepturus de ipso episcopatu Sancte Marie dono atque concedo ipsam terciam partem ad predictam almam Mariam").

¹⁸⁷⁴ Esquieu 1992, 21-22.

¹⁸⁷⁵ J.M. Marquès (Marquès Planagumà 2006, 491-492), reconeix la raresa de reivindicacions eclesiàstiques dels delmes amb anterioritat a l'anomenada reforma gregoriana: així com l'autor documenta tres notícies d'aquesta mena al segle xi (1003, 1025 –la comentarem– i 1049), a la qual podríem afegir el text de l'acta de dedicació de 1038 (IV.9.4.2), del segle x aparentment no se'n conserva cap, tot i que la possessió generalitzada de delmes eclesiàstics per part de noblesa local a mitjan segle xi deu representar el terme d'un procés desenvolupat fins llavors amb normalitat. Pel que fa al context específicament catedralici, es documenta tardanament que només alguns pocs laics rebien porció canònica, fet que podia reflectir situacions d'usurpació formalitzades com a pactes. Així com una sentència de 1260 reconeixia que el senyor de Palafolls rebia dues porcions canòniques de manera injusta en concepte del domini compartit del castell de Lloret, el comte d'Empúries rebé pacíficament la seva porció (i prengué possessió d'un canonicat) fins entrat el segle xvii (Villar 1997, 92-93).

¹⁸⁷⁶ EHU 5, 46-55; EHU 6, 104-106; vegeu IV.8.2.

panorama prefeudal dibuixat per Esquieu sembla ser el context correcte per a comprendre l'aparició de les prebendes individuals.

Els mecanismes que d'aquesta manera s'anaven consolidant afavorien una presència de residències particulars, de cases que també es tenien *in servitio*. En efecte, estem autoritzats a pensar que entre aquestes possessions individuals n'hi havia d'immobiliàries que pogueren representar l'existència d'habitatges d'alguns dels clergues, assenyaladament de nou les dignitats. És també en aquest sentit que caldria interpretar la documentació de possessions en l'alou urbà de Santa Maria que són atorgades a alguns clergues, probablement a canvi d'un cens (IV.8.1 i IV.8.2), com a part de la prebenda.¹⁸⁷⁷ Permet això deduir el *cum proprio* per als clergues catedralicis de Girona en aquell moment? Probablement. Si bé les possessions no són estrictament seves sinó que es tenen *in servitio*, és cert que són ells els qui les transmeten i en disposen a voluntat. El *cum proprio* apareixerà fins i tot més clarament per via silenciosa en períodes posteriors, quan l'absència de notícies sobre habitatges de canonges pròpiament dits faci pensar en possessions personals *stricto sensu* i per tant invisibles a través de l'administració capitular (IV.8.4).

És igualment relliscós interpretar aquestes notícies com a prova directa d'una crisi de la pràctica comunitària: fer-ho representaria partir d'una interpretació que considera l'esquema monàstico-claustral emmirallat en el disseny de Saint-Gall com a única manifestació adequada de la *vita communis* canonical. Essent cert que la normativa aquisgranesa apuntava en aquesta direcció,¹⁸⁷⁸ també ho és que els textos de Crodegang més aviat parlen de cases individuals (això sí, dins d'un clos) i sobretot que les experiències documentades arreu de l'imperi carolingi testimonien la coexistència de diverses solucions, entre les quals la dels habitatges individuals tinguts com a prebenda, fins i tot dissenyats amb dimensions estandaritzades en una àrea urbana ben acotada, no és pas la menys freqüent.¹⁸⁷⁹ La constància a Girona d'una *mansio Sancti Felicis* on el 976 pot haver-hi més d'una *domus* (IV.8.1) obliga a no entendre com a evident la vigència original d'un model de tipus monàstic agregat. La realitat és que desconeixem les modalitats de vida del clergat catedralici gironí durant els segles carolingis, i ja hem dit que no es pot afirmar rotundament que els mecanismes documentats per a les dignitats d'ençà del 970 representessin una ruptura abrupta amb pràctiques anteriors; en tot cas, es pot destacar que realitats d'aquesta mena apareixen en aquests moments per primer cop a la documentació. Com a màxim, la consideració d'uns hipotètics precedents d'arrel hispana vinculats a l'episcopi suburbà parlaria en favor d'una pràctica comunitària antiga, en termes difícils de precisar, però respecte de la qual els habitatges individuals documentats en altres indrets de la ciutat a la segona meitat del segle x sí que podrien constituir una certa novetat.

La meitat del segle x, doncs, sembla una fita cronològica clau, i no només en aquest sentit. Una consideració atenta de certes dades relatives a la separació dels col·legis de Santa

¹⁸⁷⁷ Per una glossa dels sistemes de possessió i usdefruit de les cases canòniques, Esquieu 1992, 239-242; Esquieu 1994b, 49.

¹⁸⁷⁸ Picard 1994, 17-20; Boto 2003, 314.

¹⁸⁷⁹ Violante/Fonsega 1962, 498-499; Picard 1994, 22; Esquieu 1994b, 47-48. Per posar només dos exemples coneguts des d'antic de cases individuals, amb dimensions semblants i dissenyades en època carolíngia, es pot pensar en els casos de Saint-Julien de Brioude i de Saint-Étienne de Troyes que ja destacà en el seu dia Jean Hubert (1962a, 94).

Maria i de Sant Feliu ens permetrà tot seguit de formular una hipòtesi que comporta una lectura coherent de la tradició local i de la seva evolució fins a la constitució del conjunt canonical de Santa Maria que estudiem.

IV.9.2. La separació dels capítols de Santa Maria i de Sant Feliu: una hipòtesi de concreció física

Novetats significatives al panorama que dibuixava la dotació de Teuter no ens apareixen fins a la meitat del segle desè, quan documentem la separació del col·legi de clergues que servien el bisbe en dos capítols diferenciats, amb seu a Santa Maria i a Sant Feliu respectivament (IV.1.2). El fenomen ja havia estat destacat a bastament per la historiografia d'ençà del segle XIX,¹⁸⁸⁰ per bé que amb un interès principal pel significat de la primitiva unió quant a la catedralitat de les esglésies urbanes; així, el fet que un sol col·legi hagués servit les dues esglésies fou un argument usat de diverses maneres i amb diverses intencions (I.1). Creiem de totes maneres que aquesta separació pogué tenir unes concrecions físiques que cal avaluar.

Existeix la possibilitat que un antic episcopi situat a la zona de Sant Feliu funcionés fins aquestes dates: la referència documental a una *mansio Sancti Felicis* encara el 976 invita a pensar en la perduració d'un hàbitat comú en posició suburbana per als canonges de Sant Feliu en aquestes dates tan avançades. Però paral·lelament, a partir de les fites citades de 949 (aparició segura del primer abat de Sant Feliu) i 966 (esment separat dels canonges de Santa Maria i dels canonges de Sant Feliu), hem d'entendre que ens trobem davant de dues comunitats (IV.1.2). Les darreres contribucions han suposat, però, que l'aparició dels abats de Sant Feliu és relativament anecdòtica fins la documentació de l'abat Bliquer l'any 1018, ja que abans d'ell els dos abats anteriors foren alhora bisbes de Vic, Arnulf (993-1010) i Borrell (1010-1017, qui rebé homenatge del bisbe Pere de Girona poc abans de morir). La concessió de l'abadia de Sant Feliu als bisbes de Vic en un període coincident amb el govern del comte Ramon Borrell (992-1017) semblaria indicar tant la intervenció o voluntat del magnat com la poca vigència efectiva o executiva del càrrec, fet que només s'havia de corregir vers 1018 en un context que veuria, poc després, com es constituïa la canònica de Santa Maria (1019) i com es separaven les rendes parroquials d'una i altra església (1020).¹⁸⁸¹

Pensem, tanmateix, que el procés admet una lectura lleugerament diferent. Un document força passat per alt fins ara i destacat per M.S. Gros ens aporta el testimoni -interpretem- d'una possible dotació de l'església de Sant Feliu vers 970 (III.1.2), que significaria ratificar la separació de col·legis amb una separació de béns en benefici dels canonges suburbans.¹⁸⁸² L'esment de la

¹⁸⁸⁰ Dorca 1807, 256 i 274; VL XII, 136-139; VL XIV, 130-133; Montsalvatje 1904, 267-268 i 271-272. No és cert que a EHU 5, 190-192, es negui l'existència de la comunitat catedralícia, com afirma Carrero (2004b, 191), sinó que simplement es dubta que aquesta (que evidentment ha de ser la comunitat unida de Sant Feliu i Santa Maria) disposés d'àmbit propi diferent del del bisbe o fins i tot menés una vida en comú. Acabem de manifestar la nostra opinió en aquest sentit.

¹⁸⁸¹ EHU 6, 124-125.

¹⁸⁸² Una interpretació en aquest sentit, a més, permetria entendre l'absència dels canonges de Sant Feliu en l'acta de 1019. Cal entendre que aquests retenien els béns atorgats per Teuter el 888 als quals potser en el document dels

mansio Sancti Felicis, uns sis anys posterior, fa pensar que eren precisament aquests darrers els que vivien a l'antic recinte sota el regiment del seu abat i cap Guadamir, qui hi testa i mor, demostrant així que el 976 l'abat de Sant Feliu exerceix com a tal, cosa que potser no van fer els dos bisbes que el succeïren. Si això fou així, els canonges de Santa Maria degueren quedar en una situació provisional fins que no es dotés la nova canònica, i abocats a proveir-se d'unes estructures que no arribarien a existir fins un temps més tard per iniciativa episcopal. Perquè si els canonges de Sant Feliu vivien a l'antic *episcopium* o a la seva àrea, llavors on van residir els canonges de Santa Maria entre que comencem a documentar la separació (949/970) i que se'ls començà a construir un nou conjunt (1019)? Vivien encara junts a la *mansio Sancti Felicis*, un nom que apareix després dels primers indicis de separació? Tot i que no és del tot impossible, altres indicis ens duen a pensar altrament.

A la llum de les dades disponibles, ja conegudes i publicades, l'alternativa és clara i de conseqüències importants per al sector de l'actual claustre. La clau resideix en la consideració de l'àrea del futur claustre catedralici, una zona que anava essent condicionada des d'inicis del segle IX; la idea ja havia estat apuntada per Marquès, per bé que en un context diferent.¹⁸⁸³ El que sabem de les seves fases primerenques (a la seva àrea nord-oest, l'única que ha estat excavada en extensió) és que constituïa un potent dipòsit de rendes agrícoles a redòs de la muralla, que podríem considerar vinculades al patrimoni de la seu, atès que la seva adaptació té lloc gairebé de manera simultània a la concessió dels primers preceptes dels monarques francs als bisbes gironins i que, com ha estat calculat, podria contenir perfectament en les seves sitges la dècima de les collites de les més importants propietats atorgades a la seu (IV.1; IV.2.2.3). Aquesta zona, ja fortament relacionada amb la catedral per tant durant els segles IX i X, apareix a la documentació el 1020, aquest cop en la seva àrea central i oriental, designada com a "alou de Santa Maria" i conté cases de canonges, una d'elles ocupada almenys durant dues generacions de clergues (*de Othone leuita qui fuit de condam Pontione*), al costat, això sí, d'una propietat comtal (IV.8.1). És doncs versemblant proposar que aquest espai de l'actual claustre va ser un indret assignat als nous canonges de Santa Maria, on aquests hi haurien pogut anar a viure a partir de 950/970; segurament no va ser l'únic lloc, com ens testimonien les notícies sobre personatges com l'ardiaca Oliba Llobet. Una situació provisional dels canonges de Santa Maria també podria explicar bé aquesta tendència a la separació de prebendes per part dels ardiaques i la freqüència de les donacions no a cap canònica, sinó a les prebendes particulars *in servitio sedis*, en un estil de gestió més particularista adequat en temps d'indefinió institucional (representada potser, alhora, per la presència dels bisbes vigatans al capdavant de la col·legiata suburbana). També fóra el context ideal, sobretot, per a l'aparició de cases individuals que ja es transmeten per decisió del detentor de la prebenda i que haurien anat ocupant l'àrea descrita.

Així, des de mitjan segle X la zona de l'actual claustre, considerada "alou de Santa Maria" dins la ciutat, pogué estar organitzada com a clos canònic més o menys laxe (ja que incloïa també una casa dels comtes propera a la muralla); a dins hi havia cases de canonges, fet que es

970s s'afegiren algunes altres possessions, com les de Mieres o Tordera absents de l'acta de 888 que més tard trobem vinculades a Sant Feliu (Marquès Planagumà 2006, 486).

¹⁸⁸³ Marquès 1963a, 8: "La restauration de la vie canonique à la cathédrale de Gerone date de l'année 882, ayant été initiée par l'évêque TEOTARIO, et l'on peut imaginer qu'il y aurait un cloître assez rustique au centre de bâtiment destiné à residence communautaire du chapitre de la Cathédrale."

pogué estendre a altres indrets de la ciutat vella com ara la zona de la plaça Lledoners. A grans trets, és un plantejament que no desdiu gaire dels postulats isidorians, que preveuen l'existència d'un clos dins del qual caldrà disposar-hi els edificis pertinents (*cellulae fratribus iuxta ecclesia, coenaculum, locus aegrotantium, cellarium*),¹⁸⁸⁴ ni tampoc de la normativa aquisgranesa, considerable com a oficialment vigent en aquest context, que permetia una lectura semblant:¹⁸⁸⁵

(...) claustra in quibus clero sibi commissio canonice vivendum est, firmis undique circumdet munitioibus (...) Sint etiam interius dormitoria, refectoria, cellaria et caeterae habitationes, usibus fratrum in societate viventium necessariae (...)¹⁸⁸⁶

Com que versemblantment la norma es podia interpretar de manera més o menys estricta,¹⁸⁸⁷ n'hi ha prou de considerar les cases com les *habitationes usibus fratribus necessariae*. Dels equipaments comuns esmentats, podem atestar la presència a Girona del celler o magatzem: aquest és perfectament identificable amb l'esplanada de Palestrina, a la franja occidental d'aquest clos, que hostatjava aquestes funcions des de les seves fases fundacionals (IV.2.2.3).

Pel que sembla, també una estructura comparable a aquesta és la que tenia el clos canònic de Barcelona reconstruït després de 985, del qual tenim notícia el 1009 quan el bisbe Aeci n'emprengué una reforma amb el suport dels comtes Ramon Borrell i Ermessenda; en el conjunt barceloní la novetat és el refector comú, que s'està alçant en aquell any, i alhora s'hi preveu la construcció de cases -tantes com calgui- per als canonges:

(...) ipsa claustra qui est iuxta Ecclesiam sede sanctae Crucis, qui est circumdata ex pariete petra et calce, et est ibi domus inchoata ad refectorium (...) jungit se dicta claustra a parte occidentali cum ipsa prefata ecclesia et pertingit usque ad palatium episcopi, quem dicunt solarium longum, cum omnes arbores, qui infra sunt, et cum puteo et vites, ut faciant ibi domos quoties voluerant (...)¹⁸⁸⁸

Per tant, és possible que els canonges de Sant Feliu es quedessin amb l'antic *episcopium* i recinte canonical, anomenat el 976 *mansio Sancti Felicis*, mentre que els de Santa Maria comencessin a ocupar un espai que, no estant dotat encara d'estructures específiques per a la vida comunitària, va prendre un aspecte més obert, dins d'una tradició ja explorada de dependències juxtaposades interpretada de manera laxa, corresponent a la pràctica de separació de prebendes que s'anava desenvolupant en aquest mateix moment.

En aquest sentit, seria molt interessant poder avaluar la realitat física d'aquest episcopi suburbà, l'evolució de la vida comuna dels canonges de Sant Feliu i la incidència en ella d'una eventual distribució de prebendes; és una recerca que excedeix els límits d'aquest treball.¹⁸⁸⁹ En

¹⁸⁸⁴ Carrero 2004a, 89.

¹⁸⁸⁵ Picard 1994, 18-19; Boto 2003, 306.

¹⁸⁸⁶ *Institutio canonicorum aquisgranensis*, cap. CXVII: MGH, *Leges, Concilia* 2, 398. Aquest famós fragment és comentat a multitud d'indrets (per exemple Picard 1994 o Carrero 2000).

¹⁸⁸⁷ I així, en efecte, sembla que ho anaven fent segons preferència les diferents catedrals europees de l'època (Carrero 2000, 769).

¹⁸⁸⁸ ACB, *Liber Antiquitatum* I, 2v, citat a Vergés/Vinyoles/Macià 1992, 157; Español 1998, 113-114.

¹⁸⁸⁹ L'esment ja comentat de 976 (*in mansione Sancti Felicis martiris, in sua domo, in suo lecto*: vegeu IV.8.2) sembla evocar una estructura de diverses cases dins un mateix recinte, però poc o res més no en podem dir. Ja

tot cas, independentment de la vigència o l'èxit de determinades pràctiques comunitàries com els àpats o la pernocta, la iniciativa de 1019 venia a culminar, més que no pas una veritable reforma de costums morals relaxats, la separació dels dos col·legis a nivell institucional i econòmic, tot fent coincidir la consolidació i dotació del Capítol de Santa Maria, individualitzat feia uns setanta anys, amb la fita d'un procés molt més antic, la lenta execució del qual s'havia iniciat prop de dos-cents anys abans: la instal·lació *intra muros*, definitiva i monumental, del nou conjunt episcopal romànic, en detriment de les velles estructures suburbanes.

IV.9.3. La dotació de 1019 (I): els fets i la seva concreció

La institució i dotació de la canònica de Santa Maria el 1019 per part del bisbe Pere, de la seva germana Ermessenda i del fill d'aquesta, el comte Ramon Berenguer, representava doncs la voluntat de normalitzar una situació d'indefinició institucional i de completar un procés de llarg abast que s'estava concretant, alhora, a través de la construcció d'una nova església catedral. D'entrada, més enllà de les intencions que analitzarem més endavant, la iniciativa de 1019 s'hagué de manifestar en una sèrie de mesures de tipus econòmic, administratiu i -clau per al nostre interès- material, és a dir arquitectònic. Aquesta dimensió es concretà amb uns ritmes que tindrem especial interès a detallar.

IV.9.3.1. Economia

Les conseqüències econòmiques són les que ens apareixen de manera més evident en la documentació. La dotació de la canònica gironina ja ha estat destacada a bastament per la historiografia¹⁸⁹⁰ i posada en relació amb les iniciatives gairebé contemporànies dutes a terme a les seus de Barcelona (1009) i d'Urgell (1010), que també es basaven en una redotació econòmica ineludible.¹⁸⁹¹ La carta de dotació de 1019 i el seu complement de 1031¹⁸⁹² signifiquen la constitució definitiva d'un paquet independent de rendes assignades als canonges de Santa Maria, que anirà essent engruixit al llarg del segle XI i següents amb un degoteig incessant de donacions, en la línia ja iniciada el segle anterior.¹⁸⁹³ De fet, la institució de la canònica permetia als benefactors de la catedral adreçar les seves donacions directament a la seu de Santa Maria, tot superant així el marc de les prebendes *in servitio* que fins llavors havien absorbit l'evergetisme tant de laics com de clergues, tot formant un patrimoni de les dignitats que

molt més tard, les úniques notícies disponibles sobre la construcció d'un claustre a Sant Feliu (i de la seva gairebé immediata destrucció) són del segle XIV (1357-1374) (Clara/Marquès 1992, 18). La motivació de la construcció tardana d'aquesta estructura fou, segons sembla, la necessitat de disposar d'un espai processional i funerari adequat que fins llavors no existia. Potser la col·legiata dels segles XI-XIII no tingué una organització claustral anàloga a la que havia de tenir la seu, fet que permetria pensar en la perduració d'antigues estructures que qui sap si reflectien aquell model de cases dins un clos documentat com hem vist en contextos carolingis i potser també a Barcelona el 1009. Pel que fa a les rendes, sabem que la seva administració s'organitzà almenys des del segle XIV (podem pensar que des d'abans) en quatre pabordies (Clara/Marquès 1992, 12; Marquès Planagumà 2006, 486).

¹⁸⁹⁰ En multitud de contribucions; entre les més recents, EHU 5, 65; 192-193.

¹⁸⁹¹ Bauer 1962, 101-105, 109-110; Bonnassie 1979, I, 430; Carrero 2000, 770; Boto 2003, 308-309.

¹⁸⁹² 1031, 9, 24: addició amb donacions del bisbe Pere i del cabiscol Ponç a l'acta de dotació de la canònica. CCBG 190-191, d. 85.

¹⁸⁹³ Martí 1997, 35.

ja no es desferia. Però a més ara podem identificar com a especificitat gironina la possible correspondència amb una dotació de la canònica de Sant Feliu vers 970, invocada més amunt. I no només això, sinó que en aquestes mateixes dates apareix una altra dada ben significativa: el repartiment dels drets parroquials entre Sant Feliu i Santa Maria,¹⁸⁹⁴ un fet que consolida de manera incontestable la posició de les dues corporacions en el marc de la ciutat i de la diòcesi.¹⁸⁹⁵ Tots dos fets, la dotació i la fixació del terme parroquial, contribueixen a il·lustrar d'una manera molt clara al nostre entendre la culminació d'un procés de separació. D'altra banda, la dotació de 1019 també va servir per activar correctament la gestió d'alguns d'aquests béns, que potser havien patit (com a Vic abans de 957) el descuit dels administradors episcopals: l'any 1025, un document atesta l'evacuació en favor de la canònica d'uns drets que s'havien posseït injustament durant 15 anys *per negligencia preterorum presulum*,¹⁸⁹⁶ i, tot i que ja més tard, recordem que en l'acta de dedicació de 1038 s'invertí molta tinta en condemnar les usurpacions o les retencions que patia el patrimoni de la seu a encara no vint anys vista de la seva constitució (III.1.2). D'això n'haurem de tornar a parlar més endavant.

IV.9.3.2. Administració

En correspondència, com destacava Bauer, aquesta independència econòmica consolidada va requerir també una progressiva independència administrativa.¹⁸⁹⁷ La constància de l'acció de figures com el sagristà i el cabiscol a partir de vers 970 (IV.1.2) ja apuntava en aquesta direcció, que sens dubte es va consolidar en l'inici de la centúria següent amb l'aparició d'altres càrrecs: el claver (1043) o el sagristà segon (1053). És possible que el sagristà major (únic fins a 1053) tingués algun protagonisme en la gestió de propietats i drets de la catedral, tot i que en un marc de mal definir que inicialment devia tenir a veure amb l'engruiximent de la pròpia prebenda.¹⁸⁹⁸ Però són sobretot les primeres notícies sobre l'existència d'un paborde les que ens

¹⁸⁹⁴ Un hipotètic primer capbreu dels béns de Santa Maria dins la seva parròquia, datable vers 1020 però dubtós a criteri de J.M. Marquès (CCBG, d. 337, 563-564), és seguit per la constància de la partició de delmes ja en la dècada dels 1060s (1064-1071: <el sagristà> Bonuç i el sacerdot Galter donen testimoni sobre l'usatge de partició de dècimes i primícies a la ciutat de Girona entre Santa Maria i Sant Feliu; CDGS, d. 340), en la qual s'invoca una tradició remuntable als temps del sagristà Bonhom (documentat Entre 1015-1025). En tot cas, en crear el càrrec de sagristà segon el 1053 ja s'esmenten els drets de les dues parròquies de Santa Maria i Sant Feliu. És també vers 1020 que Ramon Martí situa dos documents relatius al capbreu de les possessions de Santa Maria a la parròquia de Llambilles, fet a requeriment del sagristà Bonhom (CDSG, docs 180 i 181, 201-202).

¹⁸⁹⁵ Per a l'anàlisi de conflictes vinculats a la parroquialitat, ja a la Baixa Edat Mitjana, vegeu Mallorquí 2004.

¹⁸⁹⁶ 1025, 1, 29: Gausbert evacua a favor de Santa Maria de Girona, del bisbe Pere i de la canongia de la seu la part que posseïa a l'església de Sant Sadurní d'Arenys d'Empordà, detentada injustament durant 15 anys per negligència episcopal. CDSG doc. 191, 207-208. Se'n fa ressò Marquès i Planagumà (2006, 492).

¹⁸⁹⁷ Bauer 1962, 102 i 112.

¹⁸⁹⁸ Tan tard com el 1015 la sagristia es beneficiava directament d'una compensació dels comtes adreçada nominalment a Santa Maria (1015, 6, 19: els comtes Ramon i Ermessenda donen a Santa Maria quatre mujades de terra al Pla de Girona, sobre el Mercadal, amb la condició de tenir-les els sagristans episcopals i com a ampliació del preu pagat per la compra de l'església de Sant Daniel; CCBG doc. 75, 168-169). Donaren els comtes aquest alou al sagristà perquè encara no el podien donar a la canònica, a l'autèntica comunitat de Santa Maria? No ho sabem, però no és inversemblant suposar-ho. Altres indicis fan pensar en un protagonisme administratiu del sagristà amb anterioritat a la dotació o consolidació de la institució canònica: notem que fou el sagristà Bonhom qui, vers 1020, encarregava el capbreu dels béns de la seu a Llambilles (CSDG, docs 180 i 181, 201-202). A banda, la sagristia major (i darrera seu la sagristia segona i eventualment la claveria) conservaria els drets vinculats a la cura d'ànimes (Mallorquí 2004).

permeten suposar que ja s'havia desenvolupat un sistema administratiu autònom dels béns del Capítol.

Significativament, el primer esment del paborde capitular gironí apareix a la pròpia acta de 1019: en un dels seus paràgrafs, el bisbe Pere concedeix la dècima de l'*apertura* a un tal *Raimundo preposito per obedientiam de ipsa canonica*, que cal suposar que fou el primer administrador de les propietats acadabes de concedir.¹⁸⁹⁹ Aquest cap de gestió pogué adquirir en els primers temps una certa preeminència: l'esmentada restitució de béns a la canònica de 1025 es dugué a terme en presència del bisbe Pere, del mateix paborde Ramon, dels quatre ardiaques, del sagristà i dels altres canonges, esmentats per aquest ordre.¹⁹⁰⁰ Desconeixem si la posició del paborde en aquesta enumeració és fruit de la naturalesa de l'acte (reversió d'un bé a l'administració de la seu) i de la cronologia primerenca o bé si podria indicar una condició inicial de presidència del col·legi. En tot cas, l'aparició del paborde assenyala que s'ha superat l'antic sistema de donacions *in servitio* a les prebendes de les dignitats¹⁹⁰¹ i que és ara aquest càrrec el qui està al capdavant del patrimoni canonical, com ens demostren els altres (escassos) esments documentals dins del segle XI (1065 i 1072).¹⁹⁰² Al segle següent (1171)¹⁹⁰³ ja es documenten pabordes vinculats als mesos de l'any, assignació que testimonia l'entramat administratiu tradicional de les pabordies gironines -que acabarien essent nou en comptes de dotze-, i que situa el càrrec sense cap mena de dubte en l'àmbit administratiu, deixant la presidència al bisbe o, millor, a l'ardiac major, que l'havia d'ostentar en els segles posteriors.

L'aparició dels *praepositi* es documenta també per les mateixes dates a les canòniques "germanes" de Barcelona, Urgell i Vic, on a més de ser un testimoni d'aquesta gestió autònoma dels béns capitulars ens manifesten el naixement d'una prerrogativa molt important: la llibertat

¹⁸⁹⁹ 1019, 11, 20: diversos bisbes reunits a Girona, en la presència i amb el consentiment de la comtessa Ermessenda i del comte i marquès Berenguer, decideixen construir la canònica i la doten. CDSG, doc. núm. 179. Ramon Martí, a partir de la còpia conservada al Cartoral de Carlemany, estima que el paràgraf «sembla una addició immediata al document original». L'esment dels noms tant del prelat com del paborde parla en favor, en efecte, d'una addició almenys anterior a la mort del bisbe Pere (1051) i indueix a desestimar una adulteració significativament posterior del text original. Es pot pensar en un afegit no gaire posterior a 1019, relacionat amb la posta en funcionament de les donacions efectuades.

¹⁹⁰⁰ «(...) Et hoc facio in presencia beata Maria predicta mater ecclesia eiusque kanonicorum presencia, id sunt Petrus episcopus, Reimundus prepositus, Folcherandus, Ermengaudus, Reimundus, Arnallus, archidiacones, Arnustus et Poncius et Bonushomo sacrista et Recosindus et aliorum multorum (...)». 1025, 1, 29: Gausbert evacua a favor de Santa Maria de Girona, del bisbe Pere i de la canongia de la seu la part que posseïa a l'església de Sant Sadurní d'Arenys d'Empordà, detentada injustament durant 15 anys per negligència episcopal. CDSG doc. 191, 207-208.

¹⁹⁰¹ Subsistiren puntualment alguns mecanismes d'aspecte supletori, com ara l'usdefruit vitalici. Per exemple, 1039, 12, 27: els marmessors del difunt Sendred Guillem donen a la canongia de la seu de Girona son alou en la vila Corts, comtat de Girona, a condició que el tingui mentre visqui l'arxiprest Arnau en servei de Santa Maria (CCBG, doc. 101).

¹⁹⁰² 1065, 10, 10: publicació sacramental del testament del canonge <i prebost> Guillem Guifré. ACG, pergs. s. xi-xii, d. 75; editat a VL XII, ap. XXIX, 307, i CDSG, d. 318. El text havia estat redactat el mes de maig de 1064, al celler de la canongia de Girona, i el testador havia mort a Palència el mes d'agost de 1065, durant un viatge a Galícia. 1072, 6, 1: pacte o conveni entre Berenguer Renard de Quermançó i el bisbe i canonges de Girona per l'admissió a la canònica de son fill, el clergue Dalmau, a canvi d'un mas òptim que el paborde de la seu triï entre les seves propietats. CCBG, 265-266, d. 140: "(...) ut filium suum nomine Dalmatium colligerent in suum collegium, uidelicet in canonica eiusdem sedis. Cuius precibus assensum prebentes (...) aut ubicumque apprehendere eum voluerit prepositus iam dicte canonice (...)".

¹⁹⁰³ 1171, 6, 7: Guillem de Monells, bisbe i com a paborde de Desembre, dóna a Guillem, sagristà de la Seu, dues cases que habiten dos canonges. ACG, pergs. ss. ix-xii, doc. núm. 372.

d'elecció. Sobretot cal destacar com a Barcelona el 1009 els canonges obtingueren el privilegi comtal d'escollir-se abat, preposits, degans o els ministres que volguessin; des de 1157 existiren també 12 paborde, posteriorment convertits en beneficis.¹⁹⁰⁴ A Urgell els *praepositi* havien de ser escollits pels canonges, segons mandat testamentari del bisbe Ermengol (1033), i dins el segle xi ja es regulà que fossin 12 com els mesos de l'any.¹⁹⁰⁵ En altres indrets com Vic aquesta autonomia es podia manifestar també sota altres formes (recordem la confirmació comtal del privilegi de lliure gestió de les cases pròpies dels canonges, atorgada el 1017; IV.8.3); en tot cas, també un preposit i provisor de la canònica apareix a la documentació el 1031, i igualment el 1176 els paborde de Vic quedaren fixats en número de dotze.¹⁹⁰⁶ El cas interessantíssim de Barcelona sembla dibuixar una situació en què els càrrecs interns del Capítol -no només els administradors sinó fins i tot el que sembla ser-ne cap, amb el nom d'abat (un de documentat el 1022) o potser paborde (un de documentat el 1054)- són escollits pels capitulars.¹⁹⁰⁷

Aquestes dades semblen apuntar en una sospita sorgida suara en el cas de Girona: el paborde, potser anomenat puntualment abat o prior, te l'aspecte d'haver estat el cap del Capítol durant el primer segle d'existència d'aquestes canòniques "refundades". La documentació posterior emmascara aquest paper que degué ser important en inici, car en la tradició administrativa del Capítol de la seu de Girona, com aparentment a la resta de la Catalunya Vella, el títol de *praepositus* no designava pas el cap del col·legi, com succeiria en altres seus europees (per exemple, el càrrec de *prévôt* en els capítols francesos o el de *Dompropst* en àmbit germànic) o en comunitats regulars, sinó que feia referència a un administrador dels béns temporals.¹⁹⁰⁸ En canvi, el cap tradicional de molts capítols catalans a la baixa edat mitjana (Girona, Barcelona, Tarragona, Vic) fou l'ardiaca (major). Però les referències citades quant a Girona, Barcelona, Urgell i Vic indiquen una preeminència del càrrec de paborde dins del segle xi. Especialment interessant és un procés de 1031 que tingué lloc a la seu vigatana sobre la possessió d'un alou: s'hi enfrontaren el paborde i provisor de la canònica, que reclamava les terres per a la institució, i l'ardiaca, que sostenia la inclusió del dit alou a la prebenda ardiaconal (*archidiaconatus*) des dels temps del seu antecessor.¹⁹⁰⁹ D'aquests dos, qui actuava en nom dels

¹⁹⁰⁴ Barcelona 1009: "(...) princeps Raimundus simul cum coniuge (...) contulit in supramemorata Kanonica aliquot nummos auri spondentes se veraciter daturus ut ipsi kanonici inter se eligant abbatem vel prepositos sive decanos et ministros qui fideliter distribuunt et servant operibus illorum (...)". Puig Puig 1929, doc. XXVIII, 369-369; citat a Bauer 1962, 102, nota 80. Per a les paborde, vegeu Fàbrega 1978, 32 i Marquès Planagumà, *Visites ad limina* (concretament la de Barcelona 1596), consultables *on line* a www.adg.org.

¹⁹⁰⁵ Urgell 1033: "(...) Ipsi vero praepositi qui supra nominata canonica tenendi erunt in servitio sanctae Mariae sedis sint electi in capitulum sanctae Mariae sedis per ipsis canonici cum illorum voluntate (...)". MH doc. CCX, cols 1055-1056; citat a Bauer 1962, 105, nota 93. Per a la regulació dels 12 paborde el 1161, vegeu Adell/Baraut/Riu 1992, 325; Villanueva en trobava 12 el 1131 i 11 el 1166 (VL IX, 184).

¹⁹⁰⁶ Ordeig 2003, doc. 887, 211-212; Pladevall 1986, 692. En la documentació s'esmenta, especialment a les darreries del segle i en relació a la reforma de Berenguer Sunifred de Lluçà, l'existència d'un prior o paborde, a qui Villanueva tanmateix només reconegué autoritat administrativa (VL VI, 51).

¹⁹⁰⁷ Bauer 1962, 102.

¹⁹⁰⁸ DHEC III, 1-2. Tampoc no és tradicional la denominació d'abat o de prior com a cap de la corporació en les seus de la Catalunya Vella. Per a la presidència del degà, prebost o xantre en detriment de l'ardiaca en moltes catedrals franceses, vegeu Esquieu 1998, 39 i 1992, 55-57.

¹⁹⁰⁹ 1031, 4, 18: Adalbert, preposit i provisor de la canònica de Sant Pere de Vic, reclama a l'ardiaca Guillem Guifré l'alou de l'Espelt, en audiència presidida pel bisbe Oliba. Ordeig 2003, doc. 887, 211-212. La victòria fou per a l'ardiaca, que aconseguí demostrar la donació rebuda ja pel seu antecessor Riculf i la seva integració legal en el que el propi document anomena *archidiaconatus*. És un dels rars casos en què detectem una iniciativa organitzada d'un

canonges era en aquest cas, evidentment, el paborde, com ho feia encara el 1035:¹⁹¹⁰ és clara almenys la seva funció com a representant dels interessos col·lectius. La historiografia puntualment ha intuït aquesta preeminència però no s'ha posat del tot d'acord: Villanueva creia en una protagonisme dels paborde en els capítols del segle XI, però circumscrit a la potestat administrativa; Bauer no creia en la presidència del paborde esgrimint sobretot el cas d'Urgell, en què identificava un prior com a president a partir de 1095 (sense comptar amb les interpretacions del dominic), i més modernament Riu entengué que un ardiaca regia la canònica urgellesa, tot reservant els *praepositi* per a la direcció de les canòniques rurals; en canvi, Martí Bonet assegura que un paborde presidia el col·legi barceloní el 1092 i per tant probablement abans.¹⁹¹¹ I és que aquest paper exclusivament administratiu dels paborde només ens apareix de manera del tot clara a partir de l'aparició de les dotze pabordies, que documentem gairebé arreu ja avançat el segle XII (Barcelona 1157, Urgell 1161, Girona 1171, Vic 1176), i per tant en les primeres dècades no podem excloure la possibilitat d'una presidència inicial per part d'un sol paborde, com d'altra banda era el costum del migdia francès al llarg dels segles X, XI i XII.¹⁹¹² Tanmateix, aquesta presidència -fent bones les intuïcions del genial Villanueva- apareix fortament vinculada a l'administració dels béns canònics, probablement en un context d'una subordinació a l'autoritat episcopal que encara era molt notable, i abans de la constitució d'un aparell administratiu diocesà distint del de la catedral. Interpretat el càrrec en aquest sentit, què podria ser més natural que veure com el paborde i canonge Guillem Guifred testava, el 1064, dins el celler de la canònica (IV.2.2.3)? Pocs escenaris de la seu com aquest il·lustraven tan bé la seva potestat i funció.

És fora de dubte, en qualsevol cas, el pes de l'activitat administrativa en la tasca dels paborde, tret que aquests conservaren al llarg de la seva història,¹⁹¹³ i en aquest sentit no fóra desassenyat pensar que els capitulars els escolliren en aquests primers segles fins i tot si es tractava del cap visible de la corporació. La lliure disposició dels càrrecs administratius és molt fàcil d'explicar: lògicament, d'ençà de la separació de *mensae* els paborde i les pabordies constituïen un afer intern del Capítol. A Girona, tant les primeres notícies disponibles sobre les reunions capitulars formals (1218) com les primeres actes conservades d'aquestes trobades (1293) mostren que els capítols pasquals consistien essencialment -si no únicament- en la signatura anual de les pabordies de la seu per l'any administratiu que s'iniciava (és a dir, assumpcions més que no pas eleccions), que en la primera reunió documentada ja eren nou, a

Capítol tendent a la reunió de prebendes abans de la reforma romana; es tracta, a més del Capítol osonenc, aparentment tan dissipat en les pràctiques comunitàries.

¹⁹¹⁰ 1035, 10, 21: els esposos At i Ermetruit vénen al preposít Adalbert i als canonges de Sant Pere de Vic l'alou de Pratnarbones, al comtat d'Osona. Ordeig 2003, doc. 943, 272.

¹⁹¹¹ VL VI, 63; VL IX, 183-184; Bauer 1962, 107; Riu 2000, 109 i 115; Martí Bonet 2006, 110. A Girona coneixem un únic esment relatiu a un prior vinculat a la canònica (*Bernardus presbiter et prior*), qui signà en una concòrdia entre el bisbe Berenguer i Ponç Adalbert de Castelló datada el 1084 (CDSG, doc. 389, 408). Vistos els casos de Vic, Urgell i Girona, seria interessant de conèixer amb detall la relació (probablement molt estreta) entre els càrrecs de paborde i prior durant el segle XI, amb especial atenció als contextos de final de segle; la documentació, però, és gasiva.

¹⁹¹² Esquieu 1992, 56-57.

¹⁹¹³ Eren, en efecte, funcions bàsicament de direcció administrativa les que acumulava el *prévôt* de les seus del migdia francès (Esquieu 1992, 61-64).

més d'altres administracions com l'Obra o el Ferial, la gestió de les quals s'assignava de la mateixa manera.¹⁹¹⁴

També recaigué en el Capítol, comptant inicialment amb l'aquiescència episcopal i comtal, la facultat de designar nous canonges, prerrogativa que comença a quedar palesa ja el 1054 amb l'elecció del clergue Guitard a canvi d'importants donacions.¹⁹¹⁵ Més important encara: residia en els capitulars la important facultat d'escollir el bisbe, durant el període de temps situat entre la difusió de les normatives romanes a finals del segle XI i la pèrdua de la prerrogativa en favor del romà pontífex, amb intermitències a partir d'inicis del segle XIV i definitivament al segle XV.¹⁹¹⁶ S'escolliren lliurement canonges, paborde i fins i tot bisbes, doncs, però no s'escolliren pas les dignitats. En el seu cas no s'ha de parlar d'elecció sinó de designació.

Si en el cas de Barcelona la coexistència i elecció aparents d'un abat i d'un paborde durant el segle XI pot posar algunes dificultats, pel que fa a les altres dignitats la situació sembla més clara. A la documentació gironina no s'enregistra la designació capitular ni d'ardiaques, com és lògic per la seva dimensió vinculada a la gestió diocesana, ni tampoc de sagristans ni de cabiscols, casos en què una elecció podria semblar més plausible.¹⁹¹⁷ Però això no era necessari ni tampoc, probablement, desitjable: especialment els fenòmens documentats a la segona meitat del segle XI, com la successió en la cabiscolia de Ponç pel seu *nutritus* Joan (1060s), o en la sagristia de Bonuç pel seu nebot Bernat Guillem (1070s), es troben en perfecta i natural correlació amb els mecanismes beneficials documentats des de la darrer part del segle desè (IV.8.1) i mostren que aquestes dignitats, juntament amb les prebendes, foren transmeses pels propis titulars als seus successors alhora que creaven xarxes a través d'infeudacions.¹⁹¹⁸ Aparentment, a la Barcelona de tombants de l'any 1000 el procediment era semblant (*infra*, IV.9.4.1). És possible que nominalment la designació de les dignitats recaigués en mans del bisbe, com posteriorment havia de quedar fixat en la tradició administrativa catedralícia (IV.1.2); en aquestes circumstàncies primerenques, però, el prelat, membre del mateix estrat social que els dignataris, es degué guardar prou d'interferir violentament en aquestes successions.

Sens dubte la llibertat d'elecció vinculada a l'autonomia de gestió constitueix una de les característiques més importants de les "restauracions" catalanes d'inicis del segle XI,¹⁹¹⁹ ja que era aquesta autonomia la que havia mancat a les iniciatives anteriors i probablement afavorit la negligència episcopal confessada per Guadamir de Vic el 957; recordem que a aquest bisbe se li encararen uns canonges que no tenien el poder de redreçar la situació per ells mateixos.

¹⁹¹⁴ Per la normativa de les reunions (1218), ACG, ms. 10.c.2, s/f (cap. CLXVII); per la primera reunió documentada (1293), ADG, LNC 1, 1v-3r. El costum s'havia establert sens dubte anteriorment (com hem vist, per força abans de 1171): en l'estatut de 1218 ja s'invoquen les *bonas ipsius ecclesie consuetudines scriptas et non scriptas*.

¹⁹¹⁵ 1054, 5, 31: el clergue Guitard dóna a la canongia de la Seu tot l'alou que posseeix a la diòcesi, i a canvi s'accepta el seu ingrés a la canongia. CCBG, 233, d. 114: «(...) Unde dominus Berengarius episcopus predicte sedis siue canonici eiusdem sedis dederunt mihi locum in predicta sede sine uictum in predicta canonica ubi clericaliter uiuam et seruitium Dei faciam. Quod fuit factum in presentia domine Ermesendis comitisse siue cum eius consilio et auctoritate uel aliorum bonorum hominorum qui ibi aderant (...)».

¹⁹¹⁶ En sentit general, Montserrat 1971, 191-242; VL XII, 154; Marquès Planagumà 2006, 505 i 529. Altres catedrals, com Barcelona, intentaren preservar el dret durant un parell de segles més.

¹⁹¹⁷ ADG, LNC 1 (els registres més antics, de 1292).

¹⁹¹⁸ El procediment permet parlar de feudalització eclesiàstica: EHU 6, 105-106. Tals mecanismes són reconeguts també en àmbit francès quant a la successió de sagristans, precentors i paborde (*prévôt*) (Esquieu 1992, 58-59).

¹⁹¹⁹ Bauer 1962, 112.

Aquesta autonomia, en inici, era fonamentalment de caràcter econòmic i per tant l'elecció fou d'administradors, potser erigits durant un temps en caps. A més, no a tot arreu les modalitats d'elecció hagueren de ser iguals. Si a Barcelona potser els canonges s'escolliren un abat el 1009 –tot i que després, històricament, foren presidits per un ardiaca-, a Girona hem vist que les dignitats catedralícies del segle XI designaven a la pràctica el seu successor, fet que cal vincular sens dubte a la conservació de prebendes separades i a la potestat dels dignataris sobre elles. Pel que fa als pabordes, que acabaren essent sens dubte administradors del temporal en número ordinàriament de 12, ben aviat es degué passar a un sistema no pas d'eleccions, sinó d'assumpcions voluntàries a canvi d'una retribució, que –potser perpetuant aquella concessió del bisbe Pere en el document de 1019- se solia xifrar en el deu per cent de la recaptació.

IV.9.3.3. Arquitectura: els ritmes de la materialització

La tercera conseqüència d'aquesta dotació de 1019, que el bisbe Pere i la comtessa Ermessenda volgueren íntimament relacionada amb les dues anteriors, fou la construcció d'un marc físic per a la vida comuna d'aquest col·legi de canonges: el que els documents anomenen *canonica domus*. A tenor del document de 1019 que examinarem més endavant, cal entendre que els dos magnats es proposaven bastir una estructura que respongués a la normativa aquisgranesa, considerable com a vigent en aquell moment i que descrivíem fa una estona: un clos físicament separat que contingués dormitori, refector, celler i les altres cambres necessàries. Era el que se suposava que calia per a una comunitat de canonges que volguessin viure *ordine iusto*, amb el màxim respecte a l'ideal de vida derivat de les disposicions hispano-aquisgraneses. El que els dos germans magnats van iniciar es concretà, al llarg del segle XI, en el conjunt que ha estat estudiat al llarg d'aquest capítol, format per un dormitori, un gran edifici (la "canònica") amb un celler a la planta i un refector al pis amb cuina adossada, dependències a les quals s'afegia una aula capitular que, encara que ja havia esdevingut comuna –però no omnipresent- en l'arquitectura monàstica i catedralícia, no era expressament requerida per l'antiga normativa.¹⁹²⁰ En tot cas, fou molt útil tant per a les reunions com per al desenvolupament de determinats actes litúrgics, com ara l'ofici capitular i el *mandatum*.

Ja hem vist quins havien estat els precedents d'aquesta acció. La primera fase del claustre correspon ni més ni menys que a la inclusió de l'espai dins el perímetre emmurallat de la ciutat. Com hem vist en el seu moment, gràcies a les darreres excavacions arqueològiques IX-XI es defineix el sector del claustre en cronologies anteriors a l'any 1000 com una àrea bàsicament closa entre l'antiga terrassa foral al sud i l'eixample de la muralla al nord, un terreny que seguia el desnivell natural.¹⁹²¹ La franja occidental del sector ha estat caracteritzada ja al segle IX com un lloc d'emmagatzematge i d'habitatge (anomenat "Palastrina" al segle XII), mentre que a la zona central i oriental del claustre actual, gràcies al document de cessió del casal comtal l'any 1020, contenia en cronologies posteriors (s. X) habitatges de canonges i era conegut com l'alou

¹⁹²⁰ Picard 1994, 19.

¹⁹²¹ EHU 5, 185.

de Santa Maria.¹⁹²² Aquest dos fets, com hem exposat suara, indueixen a pensar que tota l'àrea, ja des de la primera arribada dels carolingis i en correspondència amb la instal·lació de la seu dins dels murs i amb les primeres donacions de grans lots de terra als bisbes mitjançant preceptes imperials (el primer de vers 800), fos atorgat al bisbe i pogués constituir, en el moment oportú, un espai destinat als canonges de Santa Maria. També és importantíssim considerar que en la franja occidental de l'àrea hi hagué des d'antic, amb probabilitat ja des d'època romana, un trànsit públic des de la plaça del Mercadell fins a Sacsimort o, més enllà, Sant Pere o Sant Daniel, la qual cosa fa plausible la hipòtesi que un mur de tanca separés aquesta llenca d'ús públic de la part reservada a l'ús purament catedralici, a llevant, i això des d'un moment imprecís però que ens aventuràriem a situar dins el segle desè. La separació (si voleu, la "clausura") d'aquest espai trapezoidal relacionat amb la catedral i els seus habitants fou l'embrió del claustre pròpiament (i arquitectònicament) dit, i podria ésser considerat la segona gran fase constructiva de l'espai, en què la zona a llevant del carrer públic hauria estat sotmesa ja d'una manera clara a les possibles disposicions constructives, malauradament desconegudes fora de la construcció de la casa del levita Ramon, dels clergues de l'administració episcopal i catedralícia vinculats al col·legi de Santa Maria.

És just preguntar-se, arribats a aquest punt, si a l'hora d'intervenir en aquesta situació existí un projecte arquitectònic definit en la ment del bisbe Pere i de la seva germana i, en conseqüència, quins varen ser els ritmes de construcció del complex. Perquè és obvi que el conjunt que hem analitzat no es va construir d'un sol cop ni en una sola campanya: la seva història és prou més complicada. En els darrers temps els autors dels *Estudis d'Història Urbana*¹⁹²³ i assenyaladament Eduardo Carrero¹⁹²⁴ han proposat interessants lectures d'aquest procés. Assenyaladament, aquest darrer autor ha sostingut que és impossible que existís un projecte original coherent de claustre de galeries atesa la manca de correspondència amb l'esquema ordinari de les instal·lacions claustrals (per exemple, la sala capitular, que hauria de trobar-se adossada al braç nord del transsepte) i considerant com a *absolutamente improvisado* l'edifici de ponent.¹⁹²⁵

Per part nostra i d'entrada, ens sembla que no és pas forassenyat pensar que existí un projecte original en el qual pensaven els protagonistes de la dotació de 1019, ans al contrari. Uns nou anys després d'haver inicat les obres de la seu, la dotació solemne de la canònica no podia obeir a un rampell insospitat i precipitat sinó a una decisió ferma i llargament meditada; podem creure que els promotors, que donaren molta importància a aquest aspecte del seu gran projecte edilici, eren molt conscients tant del que pretenien com dels recursos de què disposaven i, encara, de les dificultats amb què s'enfrontaven. L'espai havia d'estar ben delimitat en la zona que, com veïem, estava des de feia segles vinculada a la seu, i potser des de feia unes dècades

¹⁹²² 1020, 3, 31: Ermessenda i el seu fill Berenguer donen a la seu part del seu alou dins els murs de la ciutat: una torre rodona amb els seus cort i casal, veïna a l'església i cementiri de Santa Maria. CCBG 80, 184-185. Vegeu també Canal et al. 2004.

¹⁹²³ EHU 5, 190-199, on no és cert que s'afirmi un acabament del conjunt a mitjan s. XI (Carrero 2004b, 197), ja que s'hi tenen en compte les fites proporcionades per la documentació.

¹⁹²⁴ Carrero 2004b, esp. 193-208.

¹⁹²⁵ "(...) de haber existido un proyecto de claustro *ad hoc*, la topografía de las dependencias del mismo debiera haber seguido la lógica común a todos los claustros, visible en los aludidos monasterios de Cruilles, Sous o Porella [sic] (...)." Carrero 2004b, 207.

expressament afectada als clergues de Santa Maria. Tot i això, les primeres intervencions es concentren amb tota probabilitat en les ales est i sud del conjunt. Els dos germans ja sabien que podien comptar almenys amb una casa per parar el cop i començar a implementar els seus propòsits com aquell que diu l'endemà de la dotació: l'edifici que passà a la canònica per donació comtal el 1020 i que tancava l'àmbit per llevant. Que el casal dels comtes afrontés a ponent (és a dir, a l'àrea de l'actual claustre) amb una casa on ja no hi viu el levita Raimon (*abitabat*, diu el document tantes vegades citat) pot ser indicatiu d'unes tasques de condicionament del sector que ja haurien començat amb l'alliberament de l'immoble.¹⁹²⁶ De la mateixa manera, la imbricació dels murs de la façana de la sala capitular amb el sòcol de la Torre de Carlemany demostra que els dos edificis foren implantats de manera coetània, i això ens du a les primeres fases constructives de tot el conjunt.¹⁹²⁷ No és extraordinari que el projecte del bisbe Pere inclogués aquests dos sectors: eren els que, des d'un punt de vista orogràfic, es mantenien en una cota igual o similar a la de l'església i per tant podien ser construïts i utilitzats de manera més immediata. Mentre tot això succeïa, a l'extrem de ponent les antigues sitges podien encara continuar fent de magatzem, ara també per a les rendes procedents de les noves possessions de la canònica, fins que no fos construïda una altra estructura.

Es pot pensar doncs que la resta del pati va ser negligida i només va ser inclosa en el conjunt en una etapa posterior, amb una acció *improvisada* protagonitzada per l'edifici de la canònica? No ho creiem pas. La presència del límit de la muralla al nord i de l'antic magatzem canonical a ponent (amb l'estructura del nord-est que devia estar dempeus), l'amortització probable de la casa del levita Ramon a l'àrea del futur claustre i la concepció dels edificis de llevant i de migdia, oberts a l'espai central, al nostre entendre més aviat inviten a sospitar una concepció inicial d'articulació de tot el conjunt, encara que aquesta no fos completada sinó de manera paulatina i no immediata. Encara que l'edifici de ponent, com comentarem tot seguit, fos enllestit dins els anys 60 del segle XI, no és impossible pensar en l'inici d'obres d'aterrament en cronologies lleugerament anteriors; la seva pròpia.¹⁹²⁸ A més, pel que fa a les galeries, negades rotundament per Carrero, ja hem vist que tenim indicis per pensar que pogué existir-ne almenys una, la de migdia, en aquestes fases inicials (IV.7.1), que significativament vincularia els dos edificis que hem atribuït a un primer moment (dormitori i sala capitular) tot assenyalant una cota de circulació que es perllongava clarament cap a la zona del refetor.

En tot cas, la manca de correspondència amb un esquema claustral canònic que addueix Carrero com a pedra de toc no ens sembla pas un argument determinant per desestimar l'existència d'un projecte articulat. El de la seu de Girona no és pas l'únic claustre (ni catedralici ni monàstic, els exemples serien in comptables) que no respecta aquest esquema teòric, que com tots els esquemes teòrics cal que sigui ponderat amb la realitat dels fets i no pas utilitzat per identificar presumptes signes d'imprevisió o de manca de projecte coherent en tot conjunt que no

¹⁹²⁶ L'inici de les obres per l'est ja l'indicava correctament Carrero (2004b, 1999).

¹⁹²⁷ Carrero parla de la provisionalitat en la construcció de la catedral tot posant-la en relació amb la lentitud de les obres del claustre (Carrero 2004, 198-199). Ja hem manifestat la nostra opinió en relació amb la cronologia constructiva del temple (III.1.2), no del tot coincident.

¹⁹²⁸ De fet, segons les darreres interpretacions (no exemptes de problemàtiques), la construcció de la volta del celler podria haver obeït a un segon moment constructiu de la canònica (Hansen 2007). Sense estar gens convençuts d'aquesta hipòtesi, un inici primerenc de les obres d'aterrament pot ser manifestat igualment pels paraments de l'estança nord-est dels soterranis (IV.2.2.5).

hi correspongui fidelment.¹⁹²⁹ I d'altra banda no es poden oblidar les raons orogràfiques i les preexistències (com el casal comtal), que paradoxalment Carrero coneix i descriu amb detall. L'existència del casal dels comtes, per exemple, que constitueix un punt de partida excel·lent per al projecte de casa comuna, condiciona alhora un peu forçat que obliga a instal·lar la sala capitular en un altre indret del conjunt; igualment, les dimensions de la seu romànica, condicionades per les preexistències romanes (murs centrals de la terrassa i traçat probable de l'antiga muralla nord) delimitaven un espai entre església i claustre que, tot i que no coneixem en tots els seus detalls, fou ocupat clarament -almenys en una gran part- per aquest dispositiu.¹⁹³⁰ Amb projecte coherent o sense, això no hauria pogut ser d'altra manera. Al nostre entendre, doncs, no hi ha raons per negar l'existència d'un projecte global, que -això sí- no fou executat d'un sol cop, com d'altra banda resulta lògic en una obra de tal ambició.

Es pot proposar doncs una seqüència cronològica bàsica, que podria ser interpretada com l'execució en diverses fases d'una idea inicial prou definida. A partir de l'existència d'una estructura precària o provisional el 1020 i del funcionament de l'antic magatzem occidental, instal·lacions que cobrien les necessitats bàsiques derivades de les mesures de 1019 (vida comuna i recepció de rendes), es pogué començar a construir la resta dels equipaments, com la sala capitular, i potser la seva galeria adjunta, així com s'anava pensant en l'aterrament general. El 1038 l'acta de dedicació estimava que ja s'havien construït, a grans trets, les dependències (*domos*) necessàries per a la vida comuna. El 1045 hom podia morir còmodament al dormitori, i el 1058 se'n determinava la coberta amb volta d'obra, alhora que s'emprava la sala capitular. És més que raonable suposar que aquestes dues obres, assenyaladament la de la sala capitular, havien estat dutes a terme en vida de Pere Roger o, almenys, en vida d'Ermessenda: un interval de gairebé quaranta anys (1020-1058) sembla un termini raonable per enllestir l'adaptació d'una estructura existent i la construcció d'una altra de nova, segurament no pas inabastable des d'un punt de vista de dimensions ni de tècnica. De fet, sembla un interval temporal suficient per haver envestit fins i tot la gran obra d'aterrament: no podem oblidar que el 1064, només sis anys més tard de la darrera notícia documental comentada, es podia testar al celler de la canònica, un espai d'envergadura i qualitat tècnica, digne i suficient per a la presència de testimonis il·lustres.¹⁹³¹ I la construcció d'una estructura semblant bé pogué iniciar-se abans de 1058, i amb ella els treballs d'aterrament si no és que havien començat abans, ja que el mur oriental del celler és completament cec i denota clarament la voluntat d'actuar com a estructura de contenció. Per desgràcia, ni el material a les rases de fonamentació del celler ni el reompliment del claustre ens poden precisar aquesta cronologia amb el detall que seria

¹⁹²⁹ La disposició de les oficines del claustre gironí no és tan excepcional, de fet: la situació del cos de la *canonica* (refetor i celler) a ponent és prou habitual, i el dormitori és a l'est però tanmateix a prop i ben comunicat amb l'església, fet que no deixaria de recordar les disposicions posteriors cistercenques, això sí, en pis elevat. De fet la casuística en la disposició de les oficines claustrals és prou diversa. Al nostre entendre cercar la reproducció d'un esquema prefixat i jutjar la coherència d'una instal·lació claustral en virtut de les semblances i diferències no resulta gaire útil; simplement cal entendre que en cada cas es parteix d'unes necessitats que generen cambres i aquestes es situen on és bonament possible, i encara normalment en relació a processos que solen durar alguns decennis.

¹⁹³⁰ La posició de la sala capitular entre església i claustre és de fet prou habitual: a Catalunya també la hi té Tarragona (Boto 2003, 315). Vegeu només per citar uns pocs exemples Esquieu 1992, 191 i 214.

¹⁹³¹ 1065, 10, 10: publicació sacramental del testament del canonge <i prebost> Guillem Guifré. ACG, perg. ss. IX-XII, núm 75; editat a VL XII, 307, ap XXIX. Cal recordar que aquesta adveració sacramental reflecteix un acte anterior, dut a terme probablement el maig de 1064, que fou el que tingué lloc al celler de la canònica (CDSG 318).

desitjable: els estrats superiors de la seqüència foren eliminats en època moderna, i el reompliment de la rasa conté de manera gairebé exclusiva abocaments procedents de l'excavació i remoció d'estrats més antics del sector, amb material anterior al que identifiquem en contextos del segle xi.¹⁹³² Però la seqüència constructiva que plantejem és lògica i sòlida: cap dels testimonis físics conservats dels edificis implicats no en desdiu, fet que permet pensar en un projecte prou coherent si bé lentament executat.

Ara bé, és clar que la compleció del tancament de tot el sector arribà amb al finalització del dispositiu occidental, que sabem que estava en curs el 1064 i que per tant fou l'estança més tardanament acabada de tot el conjunt inicial. Tot i això, que aquest edifici, lluny de ser una cosa improvisada i rampelluda, s'integrava perfectament en el projecte global ho avala el mateix fet de la seva articulació en planta i pis, tenint en compte que com hem dit el nivell inferior és cec cap a llevant (es preveu la seva funció de contenció de terres) i que l'alçada del nivell superior es correspon amb exactitud amb la cota de circulació de les altres estances que obren al pati claustral i, per tant, amb la del propi pati, així com, probablement, amb la dels accessos a la catedral pel sector de la porta de Sant Miquel. A més, aquesta construcció emprada com a celler, cuina i refetor no feia altra cosa que substituir l'antic magatzem de sitges del pis inferior, una prova més que l'àrea del celler ja era assenyalada des del principi. Tot el conjunt mostra una realització i uns acabats prou coherents que es demostren en la voluntat, materialitzada dins el mateix segle xi, de tancar adequadament les cantonades del pati claustral amb un parament semblant i ben imbricat, com es veu sobretot a les cantonades sud-est (capella de Sant Rafael) i sud-oest (capella del Bell-Ull); aquests tancaments degueren ser les darreres accions destinades a proposar una forma global i homogènia del conjunt.

En tot cas, cal admetre que aquesta galta occidental del claustre és la que s'enllestí més tard. Sens dubte, en part això s'explica per la complicació orogràfica i tècnica, i potser aquesta cronologia perllongada donà lloc a un desenvolupament una mica més singular. No hi ha dubte que el cos de ponent té una entitat pròpia en termes tant d'estructura com de funció: el seu aspecte final, amb planta i pis i situat a l'extrem de ponent, vinculat als usos de magatzem i refecció, respon a un tipus de casa comuna o d'estructura de celler-refetor-cuina àmpliament documentada en l'arquitectura canonical meridional de l'època, específicament en contextos concrets com el provençal o el català (IV.2, sobretot IV.2.2.1). A Girona s'adopta un model vinculat a celler, cuina i refetor tot substituint les funcions precedents del sector i tenint en compte que ja existien un capítol i un dormitori en altres edificis del conjunt, lleugerament anteriors. Era prevista l'adopció d'aquest model en la concepció inicial del bisbe Pere i de la comtessa Ermessenda, o bé fou una aportació dels qui executaren el projecte en les seves fases finals? No ho sabem; els paral·lels d'aquesta cronologia són contemporanis o poc anteriors. És lògic pensar que la substitució de les antigues sitges per un nou celler amb voluntat de tancament físic, així com la presència d'un menjador comú, fos present en la ment dels promotors, però no sabem si amb aquesta forma concreta. D'altra banda, el cert protagonisme del cabiscol Joan que sembla deduir-se del testament del seu mentor i antecessor Ponç (1064: *ipsam mansionem de ipsa canonica quam Iohannes facit hedificare*) és matisable: no per força l'expressió implica que Joan hagués decidit de col·locar l'edifici en aquest lloc ni la forma que

¹⁹³² Nolla et al. 2008, 55-59 i 206.

havia de tenir, sinó que simplement esdevingué el responsable del finançament de l'obra i de la seva execució vers 1064. Ni tan sols en devia ser el patrocinador abans d'aquell any: en la seva condició de *nutritus* del cabiscol Ponç, és possible que Joan gestionés els interessos i promocions d'aquest darrer, que potser -ell sí- tingué alguna responsabilitat en el dit disseny. D'altra banda, tots dos personatges es troben vinculats al naixement de la comunitat canonical de Sant Martí Sacosta, que s'adheriria a la normativa agustiniana al tercer quart del segle XII.¹⁹³³ qui sap si la forma d'aquest edifici tingué a veure amb un interès concret per l'adequació d'unes determinades estructures de vida comuna, encara que res no autoritza de cap manera a interpretar-ho com a signe d'intencions reformadores de tall romà en el si del Capítol catedral. En tot cas, és clar que les funcions a què es destinà la construcció ja tenien un precedent en les estructures i usos amb què es trobà Pere Roger quan accedí al soli episcopal; si de cas, la nova canònica esdevingué des de llavors la seu d'unes activitats d'emmagatzematge i de refecció que, considerades essencials, foren conservades fins prou tard en la vida de la seu.

En resum, pensem que es pot parlar d'un projecte ambiciós de conjunt canònic que, amb els precedents marcats per l'elevació del terreny natural i el traçat de la muralla, es degué rumiar en el moment de fer la dotació de 1019 (figures 249 i 250). Mentre el projecte s'anava executant poc a poc, el casal comtal, a llevant, podia fer les funcions de casa comuna. El 1038 ja no era però l'única estructura (en l'acta de dedicació es parla de *domos* en plural; a més, al sòcol de la torre de Carlemany ja s'hi havia inclòs, amb seguretat, almenys l'inici de la façana de la sala capitular), i el 1045 ja se l'anomenava dormitori, probablement per contrast amb les altres estances que ja existien i que havien anat assumint les funcions que en un inici s'hi havia pogut concentrar. El 1058 documentem la primera utilització coneguda de la sala capitular i el 1064 ja hi havia un celler en funcionament, mentre s'anava completant tot l'edifici de ponent, fet que proveeix la constància d'uns treballs d'aterrassament avançats; els accessos del dormitori i de la sala capitular ja ho deixaven entreveure, i probablement s'havien començat a dur a terme ja des de 1020. El conjunt no resulta doncs de la connexió casual i forçada d'estructures que es van construir de manera improvisada a cadascuna de les galtes: si l'adaptació del casal comtal com a casa comuna i després com a dormitori constituïa en els primers moments una solució fàcil i immediata i un òptim aprofitament de preexistències, a l'altre extrem del procés la connexió de l'espai del Bell-ull amb el cos de la canònica sembla indicar la clara voluntat de tancar un complex coherent.¹⁹³⁴ Així, la construcció de tot el conjunt claustral, amb les modificacions oportunes (com per exemple, potser, a la banda de la canònica) s'allargà en aproximadament uns cinquanta anys (1020-1070), dels quals els trenta primers transcorregueren sota el pontificat de Pere Roger. Finalment, el mot *claustrum* en sentit físic o topològic apareix per primer cop el 1084, qui sap si indicant la presència d'una estructura ja àmpliament definida.

¹⁹³³ Rius 1928, docs núm. 25 (377) i 29 (380); Altés 1979-1980, 11-12.

¹⁹³⁴ Les darreres recerques sobre l'estructura del claustre permeten suposar que dins el mateix segle XI existí almenys un projecte de construcció al límit nord del claustre, fet testimoniàt per la diferència d'eix entre els murs de tramuntana de la galeria claustral i de la cambra superior del Tinell (Hansen 2007; Vegeu IV.4.4). Tot i això, a diferència del que hem anat comentant fins ara, no tenim indicis que ens permetin situar aquest presumpte projecte en la idea original, a diferència del que succeeix amb la canònica de ponent. Potser aquest fet, juntament amb el tancament dels angles, correspon a una campanya avançada dins el segle XI.

Aplegant totes les dades i reprenent les consideracions terminològiques dutes a terme al llarg de tot el capítol, podem resumir les següents conclusions bàsiques:

- l'espai destinat a les activitats corporatives del Capítol de canonges de la seu de Girona estava situat al nord de l'església catedral almenys des dels voltants de l'any 1020; tenia com a característica principal el fet de ser un recinte clos, amb portes que es tancaven de nit (almenys al segle XVI, segurament des de l'origen), i per tant amb els accessos i les eixides controlades; i per això, segurament, alguns documents empren per designar el conjunt, de manera genèrica, el mot "claustre" o "claustrés", que més pròpiament i en d'altres documents (sobretot de caràcter litúrgic) designarà la galeria o les galeries claustrals del segle XII.
- el conjunt, integrat per diverses dependències, contenia en el seu límit oest un edifici de dues plantes que almenys des de 1064 hom anomenava "la canònica". Tant la forma com el nom evocuen la "casa comuna" o dependència integrada que trobem en els primers estadis coneguts de diverses catedrals del Llenguadoc i la Provença, majoritàriament contemporanis del nostre edifici. El fet que el dormitori canonical de Girona i fins i tot la sala capitular quedessin fora d'aquesta denominació de "casa canònica" podria tenir relació amb el dibuix dels hàbits de la comunitat gironina.
- el terme "canònica", amb un sentit més institucional que no pas físic o arquitectònic, designava també l'administració comuna de les rendes de la *mensa* canonical. Aquesta institució, que estava destinada en primer lloc a proveir el sosteniment alimentari dels capitulars, radicava lògicament en l'edifici on es duïen a terme les activitats relacionades amb l'alimentació: el celler, el refector, el lloc on es pastava el pa, la cuina. Això explica que en època moderna la denominació es pogués transferir a una construcció més aviat petita a l'angle nord-oest del claustre, marcada amb la inscripció *domus canonice* i contigua a l'antiga estructura de planta i pis, que podia fer de seu de la institució però ja no de lloc de convivència. Clarament el mot superava la connotació de *canonica domus* en sentit residencial.

IV.9.4. La dotació de 1019 (II): propòsits, resistències, interrogants

Fins ara hem comentat les conseqüències més clares de la iniciativa de 1019; aparentment els plantejaments del bisbe Pere i de la comtessa Ermessenda es pogueren plasmar institucionalment i arquitectònicament dins d'un termini de temps prou curt. Però aquesta constatació, que deriva de l'eix de les investigacions exposades en tot aquest capítol, no explica per si sola una sèrie de qüestions que sorgeixen si seguim el fil argumental d'aquestes conclusions. D'entrada, quin era l'objectiu d'aquesta acció de 1019? En quin context s'inscrivia, considerant el panorama català i europeu del moment? Amb quines dificultats va haver d'enfrontar-se? Quins eren els termes concrets de la vida comuna que es proposava als clergues a través d'aquestes mesures? Segons com es respongui a aquestes preguntes, serà lícit d'avaluar el grau d'èxit de la iniciativa i les seves repercussions en la història del Capítol de la catedral de Girona.

IV.9.4.1. El propòsit dels fundadors: quines exigències?

Acabem de dir que el 1019 es pretenia dotar els canonges de la seu gironina d'un marc adient a la normativa vigent. Estrictament, el document d'institució només expressa uns objectius globals per part dels promotors (bisbe, comtessa i comte) que són de tipus essencialment espiritual: les donacions econòmiques, les facultats administratives i el marc arquitectònic de què es volia dotar els canonges havien de facilitar una vida religiosa més perfecta i menar més fàcilment a la salvació tant els clergues com, cal suposar, els evergetes. Tal perspectiva es repeteix en l'acta de dedicació de la seu romànica, on es torna a fer referència a la vida comuna dels clergues.

(...) ut in servitio Dei sancteque Marie iam dicta canonica domus construeretur, quatinus offitium Dei melius et perfectus ibi completeretur et si qua Christi sunt ordine iusto perficerentur. Tunc Petrus, supra fatus episcopus, annuente Ermesende comitissa, una cum filio suo domno Berengario comite et marchione, annuentibus atque hoc conlaudantibus cunctis canonicis ceterisque clericis iam dicte sedis sancte marie, donavit ad construendum et ditandum canonicam domum hec que infra sunt scripta (...) ¹⁹³⁵

(...) ut ad seruitium Dei et eius Genitricis in eadem sede domus canonica construeretur et rebus ecclesiasticis et fidelium dono iuste collatis ditaretur, quo facillime Deo ibidem cotidie familiariter militaretur et quicumque eiusdem sunt ordine iusto perficerentur. Unde idem Petrus, presul egregius, de statu ecclesiastico diligenter tractans cum his omnibus, presente ac consenciente comitissa Ermesendis (...) ¹⁹³⁶

(...) non solum de rebus ecclesiasticis, sed etiam de suis ad in commune vivendum ita sufficienter dederunt ut absque excusatione et in sanctis locis frequentiam habere et divinum officium possent peragere. Tali quippe facto imitati sunt Dominum qui populo Israeli promittens felicitatis gaudia terrena, priusquam ad haec pervenissent, pavit in itinere, ut maiora se postmodum accepturos certius sperarent praemia qui iam in eundo sufficienter vitae necessaria percipiebant (...) ¹⁹³⁷

Textualment els objectius de la donació són que allí l'ofici diví s'hi dugui a terme millor i més perfectament, que els qui són del Crist ho facin en just ordre i, en resum, que en família (cal entendre que vivint comunitàriament) s'hi puguin servir Déu més fàcilment. El 1038 es parla, reforçant aquesta idea, de concedir béns per tal que sense excusa els clergues puguin complir l'ofici diví i freqüentar els llocs sants, intenció que s'il·lustra amb un símil bíblic: els magnats promotors es comparen al mateix Déu, que alimentà el poble d'Israel en la travessa del desert

¹⁹³⁵ 1019, 11, 20: diversos bisbes reunits a Girona, en la presència i amb el consentiment de la comtessa Ermessenda i del comte i marquès Berenguer, decideixen construir la canònica i la doten. CDSG, doc. núm. 179.

¹⁹³⁶ Idem, segons la versió continguda al Cartoral de Carlemany (ADG) i editada a CCBG, doc. 79, 178-179 (semblant a la versió del Llibre Verd -ACG-, fol. 103r-105v).

¹⁹³⁷ 1038, 9, 21: acta de dedicació de la seu de Girona. Junyent 1992, doc. 134, 227-231.

perquè pogués arribar a la terra promesa. No hi ha dubte que s'apunta a un ideal ja tradicional amb un objectiu principal, que és el del culte (*officium Dei melius et perfectus ibi completeretur, divinum officium possent peragere*). Fins i tot l'al·lusió a un *ordo iustus* podria significar que fins llavors no hi havia tal cosa als ulls dels promotors: atès el panorama de les darreries del segle x i dos primers decennis del segle xi, aparentment als canonges de Santa Maria els mancava un coixí econòmic i institucional ben definit i adequat (potser per contrast amb una situació probablement més endreçada del col·legi de Sant Feliu), fet que estava en relació amb el fenomen paral·lel de la separació de prebendes. Això havia revertit en la constitució de patrimonis privatis de les dignitats, i potser també d'alguns canonges, d'acord amb la tendència del moment.

Malauradament, llevat de les generalitats d'ordre espiritual suara comentades i del que ens diuen els resultats directes de la seva acció (donacions i construccions), no podem precisar exactament què era el que els promotors consideraven inadequat i volien corregir amb tals mesures. En termes generals se sol acceptar que la seva pretensió era la de fer viure tots els clergues en comú dins el nou dormitori, i seria això el que podrien significar les expressions al·lusives a la vida comunitària. Sortosament, com ja s'ha dit, la de Girona no és una iniciativa aïllada, i convindrà posar-la en relació amb d'altres per mirar d'aclarir el seu abast en la mesura del possible.

IV.9.4.2. L'ambient reformador d'inicis del segle xi a Catalunya

Per començar convé ampliar l'espai contemplat. Les iniciatives "pre-reformadores" de les primeres dècades del segle xi a Catalunya són originals, però no constitueixen del tot un *unicum*. Esquieu identificà a la Provença de vers l'any 1000, per bé que sobretot a partir de 1030, una tendència restauradora que pot considerar-se també prèvia a les iniciatives inscrivibles en la reforma romana de fi de segle i que tenia com a eixos bàsics, de cares als capítols que havien interpretat la regla aquisgranesa de manera laxista, la pràctica de la vida comuna (entesa com a l'ús de dormitori i refetor comuns) i la reintegració d'un patrimoni comú mitjançant el desmantellament de les prebendes particulars. En aquest sentit s'interpreta la refundació del capítol d'Apt el 991 i la seva possible reforma vers 1050; les donacions episcopals del bisbe Pierre II de Mirabel als canonges de Vaison (1009-1010 i 1053) per tal que visquessin en comú dins el clos catedralici i hi asseguressin el culte; les possessions i casa *communes* dels canonges d'Avinyó testimoniades el 1027 i el 1033, abans de la restitució formal del bisbe Benoît a partir de 1037; les propietats i donacions comunes del capítol d'Arles (1032, 1043). Però el mateix investigador també es qüestiona, com fem ara aquí, el significat i l'abast exactes de l'expressió *in commune viventes* tan sovint repetida en aquests documents, que pot anar de la simple agrupació dins un claustre fins a la comunitat de béns, i de fet dóna a entendre que la presència de la casa comuna (com a estructura) a indrets com Apt o Avinyó només suggereix l'ús del refetor i, potser, també del dormitori. La fusió completa de prebendes, la pobresa individual i la vida autènticament comunitària (refetor i dormitori) només apareixen com a realitats

inqüestionables a partir de les experiències de Sant Ruf d'Avinyó (1039) i de Magalona (1954).¹⁹³⁸

A Catalunya hom detecta a inicis del segle xi el panorama reformador que ja hem glossat abans, de característiques semblants al que hem descrit i amb punts igualment foscos si ens fem les mateixes preguntes.¹⁹³⁹ A banda del cas gironí i del document de 1019 que acabem de citar, és clar que a Barcelona (1009) i a Urgell (1010) també es pretenia assegurar o restaurar la vida comuna (*praedictam canonicam vitam in meo episcopio in exordio mei episcopatus et instituere et firmare... ad hanc eandem regulam vitamque canonicam instituendam*, en mots d'Ermengol d'Urgell el 1010).¹⁹⁴⁰ En primera instància, ja ho hem dit, i com a Girona, aquesta restauració es basava en una redotació essencialment econòmica. Perquè de nou els documents, al costat de les fórmules declaradores d'intencions, manifesten sobretot la necessitat de pal·liar una insuficiència econòmica. A Barcelona la dificultat estava causada, segons es reconeixia el 1009, *per incuriam et ingraviam et oppressionem paganorum*, i era solucionada mitjançant el llegat del mercader Robert, les contribucions dels comtes i les construccions del bisbe Aeci.¹⁹⁴¹ La restauració d'Urgell va anar acompanyada de l'addició de noves rendes per part del bisbe Ermengol, que s'afegien a les que ja hi havia destinat Sal·la, el seu oncle i antecessor, i estigué motivada tant per les intencions fervents manifestades per Ermengol com també per les usurpacions de què l'antiga canònica havia estat objecte:

(...) tamen non defuere postea diabolici homines, maximeque Principes, qui veluti rabidi et insatiabiles lupi morsibus lacerare hanc santam institutionem non timuerunt (...)¹⁹⁴²

A més, la disposició testamentària per la qual el mateix Ermengol, el 1033, comminava els canonges a no aclamar ningú com a bisbe si abans no havia jurat de mantenir les possessions i règim de la canònica¹⁹⁴³ fa aparèixer el fantasma de la mala gestió i de la dissipació -o potser també de la usurpació- que es manifestava a Vic el 957 i que el prelat urgellès mirava d'evitar de totes totes. La restitució de Sisebut d'Urgell (835) havia doncs sucumbit a la usurpació dels prínceps laics; la de Frodoí de Barcelona (878), des d'un punt de vista més material, havia estat víctima de l'algarada d'Al-Mansur, tot i que altres usurpacions no poden ser descartades. A Girona tampoc la institució de Teuter (888) no havia perdurat correctament; tot i que tampoc no podem menysprear la incidència d'hipotètiques apropiacions il·lícites com les que més tard apareixeran als documents, una important raó particular pogué ser la separació dels dos capítols de Santa Maria i de Sant Feliu i les seves conseqüències. Per tant,

¹⁹³⁸ Esquieu 1992, 24-27, a partir de Dereine 1946.

¹⁹³⁹ Encara que aquesta "onada" de refundacions sigui des de fa temps reconeguda per la historiografia (recordem ara per exemple Bauer 1962, 101-105 i 111 o Bonnassie 1979, I, 430, a banda dels altres textos que anirem citant), diríem que potser no ha rebut l'atenció que es mereix. Probablement són més còmodes i clares de contextualitzar les iniciatives empreses a partir de la segona meitat del segle (com, assenyaladament, la fracassada de Berenguer Sunifred de Lluçà a Vic -també pel seu dramatism- o l'exitosa de Vilabertran), que ja es poden connectar amb els aires romans i, més tard, agustinians. Vegeu-ne un bon resum a Pladevall 2000b o, més completament i recentment, a Gallego 2007, 31-41.

¹⁹⁴⁰ Bauer 1962, 101-105, 109-110; Carrero 2000, 770; Boto 2003, 308-309.

¹⁹⁴¹ Bauer 1962, 101; Martí Bonet 2006, 91-92.

¹⁹⁴² Bauer 1962, 104, nota 88.

¹⁹⁴³ MH, doc. CCX, col. 1056; comentat a Bauer 1962, 105.

en tots tres casos podríem dir que tant les intencions que es declaren com la necessitat de redotació per una o altra raó són anàlogues, i responen a una circumstància d'inadequació que a tombants de l'any 1000 havia esdevingut evident i demanava mesures correctores.

Des del punt de vista arquitectònic, la iniciativa de Girona és la que millor coneixem per tal com ha deixat les restes més evidents, i el marc que defineix és de tall força monàstic. Aquells anys eren d'efervescència i de creació en els àmbits eclesiàstics, nous aires que es difonien amb força a través de les nombroses ocasions en què els prelats coincidien en la signatura de tal acta o en la dedicació de tal església.¹⁹⁴⁴ És en aquest marc que un personatge de la importància d'Oliba, abat de Ripoll i de Cuixà des de 1008 i capdavanter cultural i espiritual del seu temps, començava a tenir pes en l'església catalana del moment, discretament els primers anys d'abaciat, cada cop més clarament a partir del seu accés al solí episcopal. Essent abat i amb trenta-nou anys, potser era present a la reunió de magnats de Vic del 1010 i presencià la reivindicació dels canonges d'aquella seu, que li tocà de viure a ell mateix set anys més tard, ja bisbe; si no, en tingué notícia de ben segur. No sabem què n'opinava, però sí que sabem, per contra, que com a bisbe actuà sovint al costat dels seus canonges i en favor dels interessos de la canònica.¹⁹⁴⁵ Al seu torn, el bisbe Pere Roger, acabat d'ordenar el 1010 i per primer cop entre altres companys bisbes, signava l'acta de dotació de la canònica urgellesa d'aquell mateix any i per tant pot ben ser que en fos testimoni directe.¹⁹⁴⁶ Les experiències de Barcelona, Urgell i Vic (1009-1010) devien suscitar una sèrie de qüestions i de parers que els eclesiàstics del moment sens dubte varen comentar i avaluar durant les seves freqüents trobades. En aquest sentit, cal destacar una dada que pot ser significativa en aquest esquema, per bé que ens arriba de manera molt lateral. A les darreries de novembre de l'any 1017 es convocà a Girona un concili de bisbes i abats; tot i que no en conservem les actes, la notícia que ens n'ha pervingut permet creure que s'hi tractaren les qüestions d'actualitat eclesiàstica, entre les quals hi devia haver l'estat de les canòniques catedralícies:

(...) Qui [l'abat Guitart d'Amer] presidebat tunc temporis quo in Sancta Sede Gerunda celebrata est concilia, in quo adfuere Episcopi, necne Abbati, et diversi generis quam plurima. Multas denique ibidem dirimentes causas, et quod videbatur ineptum, trahere nitebantur ad rectum consilium (...)¹⁹⁴⁷

En aquest mal conegut concili gironí (potser motivat precisament per la situació del monestir amerenc) hom es degué proposar, com era habitual en aquesta mena de reunions, de redreçar allò considerat erroni; per exemple, com ens diu el document, es proveí d'abat el monestir de Santa Maria d'Amer, que feia tres anys que era com si no en tingués perquè l'arxiprest Guitart de

¹⁹⁴⁴ Junyent (1971a, 54-87) interpreta que se celebraren concilis o sínodes (i així els anomena) en relació amb totes les dedicacions d'esglésies importants, dotacions de canòniques o ratificacions d'actes assenyalats. Segurament que les ocasions s'aprofitaven eficientment per als diversos objectius (és a través, per exemple, dels documents relatius a Tremesaigües de l'any 1035 que es dedueix la dedicació de les obres d'ampliació de Cuixà: Abadal 1948, 218-219).

¹⁹⁴⁵ Ordeig 2003, *passim* (documents entre 1018-1046).

¹⁹⁴⁶ MH ap. CLXIII, col. 977; VL XIII, 93.

¹⁹⁴⁷ 1017, 11, 29: elecció i consagració de l'abat Sunyer de Santa Maria d'Amer. VL XIV, ap. XXIII, 311-313.

Girona, en qui havia recaigut el càrrec, no l'exercia com calia.¹⁹⁴⁸ Aquesta reunió de prelats i dignataris eclesiàstics preocupats per l'estat de les seves esglésies fou rebut per Pere Roger a la seva seu en construcció, i qui sap si invitat per ell. Fàcilment hi devia participar Oliba de Vic, bisbe des de feia setmanes. És molt possible que Oliba, Ermengol i Pere Roger contrastessin les seves opinions, que pel que fa als canonges devien tenir a veure amb el bon funcionament del culte a les catedrals i la garantia de la base material i econòmica; no sabem que diguessin res de la pernocta comuna dels canonges, com tampoc sabem que es proposessin d'actuar en contra de les prebendes de les dignitats (el bisbe Oliba presidí el plet vigatà de 1031, en què l'ardiacà sortí vencedor contra els interessos de la canònica).

Fou enmig d'una altra reunió de bisbes i eclesiàstics (entre ells els ardiaques de Barcelona, protagonistes dels fets de 1009) que Pere Roger i Ermessenda, segurament havent meditat tot el que es digué en el concili de 1017, engegaren dos anys més tard el seu projecte de canònica a Girona, aquest cop sense la presència física d'Oliba, però sense que puguem dubtar que n'estava al cas o almenys que en tingué notícia: la seva comunicació amb el món gironí era fluida (III.4). A Girona, de la declaració d'intencions inicial en derivaren tota una sèrie d'equipaments que coneixem prou bé i que foren ordenats, en aquesta ocasió, segons un esquema claustral de tall prou monàstic: d'entrada s'habilità un espai que el 1045 és identificat amb el dormitori, i que s'acompanyava d'una sala capitular (a. 1058) i d'una *canonica domus* amb refetor i celler (1064). El 1038, tot i que hem de tenir en compte la cadència ritual pròpia del document, hom podia afirmar que ja s'havien construït les dependències (*domos*) necessàries per a la vida comuna: *nam et domos in quibus qui deo militare cuperent canonice viverent predicta domna Ermessindis venerabilis comitissa frater quoque eius (...) extruxerunt*.

Però ens cal anar més enllà. Cal veure si aquestes "restauracions" catalanes (Barcelona, Urgell, Girona) intentaven assolir la reunió de prebendes, un d'aquests hipotètics objectius del moviment, a partir de la reversió a la *mensa* comuna dels béns particulars que posseïen els prebendats individuals, que eren les dignitats; i si pretenien, també, fer que els canonges dormissin conjuntament en un únic dormitori, un altre dels punts tòpics en la comprensió habitual d'aquestes iniciatives.

IV.9.4.3. La reunió de prebendes i els patrimonis de les dignitats

Les dades, ho diem des d'ara, són poques, però semblen indicar que no fou així. A Barcelona el bisbe narra com s'està construint el refetor, per iniciativa seva i aprofitant el llegat de Robert, mentre dona als canonges un tancat on els que vulguin d'ells s'hi podran fer cases (*ut faciant ibi domos quicumque voluerint*). Certament que aquesta autonomia diguem-ne "física" dels canonges dins un clos, que hem vist que tenia paral·lels en algunes experiències al cor de l'imperi franc ja al segle IX (*supra* IV.9.1), no ha pas de representar pràctiques de divisió

¹⁹⁴⁸ Potser era el mateix que, essent encara ardiaca, apareixia a la documentació vint-i-cinc anys abans, regentant l'hospital del seu oncle Llobató (IV.8.1). El magnat, segons el text, *rexit monasteria secundum sue mentis scientia*, la qual sembla que no coincidia amb la dels monjos ni amb la dels bisbes reunits a Girona ja que no vivia al monestir. El document esmenta que Guitart fou designat per la parella comtal (*annuente domno Raimundo inclito Marchione eiusque coniuge domna Ermesindis Comitissa*; ho recalquen EHU 5, 63-64); J.M. Marquès (2006, 500) insinua que pogué comprar el càrrec. En tot cas, encara segons el document, Guitard accedí a ser-ne rellevat.

econòmica, sinó que es troba al costat d'un privilegi d'elecció dels càrrecs interns, entre els quals paborde gestors de béns comuns, que il·lustra una comunitat de béns. Tanmateix, com a Girona, les dignitats degueren tenir patrimonis propis que transmetien hereditàriament: el prevere i ministre episcopal Arsí cedia el 1009 a la canònica naixent unes mujades de vinya i una dècima que retenia, i Deudonat, bisbe a partir de 1010 i abans ardiaca, donava el 1012 a la mateixa canònica unes possessions que havia heretat del seu oncle, el també ardiaca Sunifred Llobet.¹⁹⁴⁹ A Urgell les queixes del bisbe van adreçades als nobles (*principes*): si hi hagué prebendes particulars, no se les considerava condemnables. Només a Vic l'any 1031, com hem vist, el paborde disputava a l'ardiaca la possessió d'un alou, que comptat i debatut al final romangué en mans del segon. Cal fixar-se que les noves dotacions no tenen pas com a objectiu principal la inclusió de béns dels prebendats, sinó que consisteixen sobretot en noves donacions procedents del peculi episcopal. Ho demostra el fet que les dignitats fan, ara i adès, donacions voluntàries de béns de la seva prebenda.

A Girona succeeix igualment: les de 1019 són possessions noves, que no inclouen les que vèiem aparèixer al llarg del procés de formació dels patrimonis de les dignitats (només es repeteix Cassà, en aquell moment ertingut pels mateixos comtes).¹⁹⁵⁰ Que a les dignitats gironines no se'ls reclamava la reversió de les seves prebendes al fons comú ho demostra el fet que aquestes prebendes es mantingueren -i encara augmentaren- al llarg del segle XI, augments que la documentació d'aquest segle permet seguir de prop. Significativament, el cabiscol Ponç afegia el 1031 les seves donacions a la canònica de manera voluntària, tot donant uns béns mentre en retenia d'altres: alguns els continuaria defensant particularment contra els usurpadors (1039), uns altres els acabaria donant en testament a la canònica de Sant Martí Sacosta per ell promoguda.¹⁹⁵¹ Per tant, als ulls dels bisbes reformadors d'inicis del segle XI els detentors de prebendes particulars (molt sovint augmentades amb les pròpies donacions) no lesionaven els béns canònics; els magnats que retenien delmes, com veurem, sí. Fins i tot els canonges de Vic, que es passaven les cases els uns als altres, tot i ser potser poc pietosos o poc exigents en el seu concepte de *vita communis*, no devien representar una amenaça per al patrimoni de la corporació, sempre i quan -i ells mateixos ho garantien el 1010- les possessions no sortissin del cercle clerical.

Així doncs, a la seu gironina els canonges no deixaren de participar d'una *mensa* comuna, manifestada llavors a través de l'aparició del paborde i, en el segle posterior, del sorgiment i llarga pervivència de les pabordies. Precisament, si al llarg del segle XI podia sorgir algun dubte, la constitució de l'entramat de pabordies al segle XII sembla indicar la vigència i fins

¹⁹⁴⁹ 1009, 3, 9: el bisbe Aeci institueix la canònica de Barcelona. Puig Puig 1929, doc. XXVIII, 368-369; 1012, 2, 23: el bisbe Deudonat fa donacions a la canònica. Puig Puig 1929, doc. XXX, 370-371 (noteu l'expressió: *Advenit nobis hec omnia prelibata ad me presul per successionem patruelis mei cui sit requies condam Sunifredi archipresbiteri, cognomento Lupeto*). Desconeixem si tals notícies poden representar una tendència a la reunió de prebendes auspiciada des de la mitra. Martí Bonet 2006, 91-93, no tracta específicament aquesta qüestió.

¹⁹⁵⁰ EHU 5, 65.

¹⁹⁵¹ 1031, 9, 24: addició amb donacions del bisbe Pere i del cabiscol Ponç a l'acta de dotació de la canònica (CDSG, doc. 203); 1039, 9, 17: evacuació judicial de Ramon Gausfred a favor del cabiscol Ponç de l'alou de «Peuo Alto» (Santa Eulàlia de Cruilles, comtat de Girona), que Ramon Gausfred reclamava i que Ponç diu tenir en benefici de la seu, com abans ho tingueren durant més de 30 anys els cabiscols Riquer i Bonuç (CCBG, doc. 100); 1064, 2, 15: testament del cabiscol Ponç. ACG, pergamins ss. IX-XII, doc. 66. Publicat a VL XII, 301; 1064, 5, 7: publicació sacramental del testament del cabiscol Ponç, mort el 12 abril. CDSG doc. 306, 313-320.

i tot el vigor de la *mensa* comuna, alhora que la diversificació de la gestió representà també una diversificació de les bonificacions en tal concepte, a les quals pogueren accedir anualment els capitulars que ho desitjaren. Certament que les prebendes canòniques acabaren distribuint-se en part de manera individual: els aliments a partir del segle XIII i, anteriorment, les residències pel que sembla des del mateix segle XI. La separació de l'alou de Santa Maria en prebendes particulars de tipus urbà es fa present al llarg d'aquest segle (IV.8.2), però es tracta sempre de possessions tingudes per la seu i per tant es pot interpretar igualment d'aquesta manera; no oblidem que, de fet, les cases de molts canonges encara al segle XVIII es tenien per la seu, i en virtut d'això eren sotmeses a rigorosos sistemes d'adjudicació i al pagament del cens preceptiu (*supra* IV.8.5). Així doncs, aparentment, la conservació d'una *mensa* comuna no dividida en prebendes -gestionada comunitàriament- tingué vigència entre els canonges, però en sentit estricte no afectà de cap manera els patrimonis de les dignitats. De fet, tal fusió no figura explícitament en les declaracions d'intencions citades.

IV.9.4.4. La pernocta comuna i les cases dels canonges

Reflexions semblants -potser amb majors dificultats- podem desenvolupar a l'entorn d'un altre objectiu teòric, el de fer viure els canonges en comunitat tot compartint els àpats al refector i la pernocta al dormitori, el qual constitueix l'altra cara de la mateixa moneda. Això es proposava clarament a la regla aquisgranesa, més estricta en aquest sentit que la messina, però ja sabem que molts capítols catedralicis, ja en època carolíngia, prescindiren d'aquesta obligació o l'adaptaren a les pròpies necessitats i preferències.¹⁹⁵² A Urgell l'esment de l'*episcopium* per part d'Ermengol és equívoc, com ja hem vist, tot i que sembla indicar un context comunitari. A Barcelona, en canvi, és clar que la vida comuna tal com es pensa el 1009 necessita un refector comú i després, si els canonges ho volen, una sèrie de cases individuals dins un clos; tot i això, el 1054 es documenta un dormitori canònic a la zona de l'actual Pia Almoïna.¹⁹⁵³ El mateix 1010, aprofitant una reunió de notables, els canonges de Vic es feien confirmar pels comtes i pel bisbe Borrell, a penes entronitzat, el privilegi de disposar de les pròpies cases, com ho farien set anys més tard en l'accés del bisbe Oliba (IV.8.2). Intentaven conjurar uns aires reformadors que bufaven a la Catalunya d'aquell moment, que potser anaven proposant cada cop amb més força la pernocta comuna? No ho podem saber, tot i que la seva insistència a fer-se confirmar el privilegi d'autogestió i la denominació de *mala consuetudo* que ells mateixos li donaren potser són, en efecte, indicadors d'una certa mala consciència i alhora de temença per la conservació de la prerrogativa. En tot cas, notem que el privilegi era de lliure disposició i no pas de possessió (aquest dret sembla que ja el tenien i que ningú no els el discutia), i que els límits d'aquesta gestió, el cercle dels clergues de la seu vigatana, feia que les operacions dutes a terme pels canonges no poguessin, en principi, lesionar la integritat de la *mensa* canònica.

Enfocada així la matèria, es podria pensar que no hi hagué voluntat estricta de proposar la convivència física. La resposta no pot ser tan immediata, però sembla que aquesta deu ser la perspectiva correcta: cal dubtar que es proposés als canonges la pernocta comuna dins un

¹⁹⁵² Picard 1994, 18-19 i 22-23.

¹⁹⁵³ Vergés/Vinyoles/Macià 1992, 157.

mateix dormitori. Algun canonge, com ara potser Adebrand, emprà el dormitori comú; ell, almenys, hi testà el 1045 (*jacebat intus in dormitorio sancte Marie sedis Gerunde*).¹⁹⁵⁴ No sabem fins a quin punt la donació que féu el 1063 el bisbe Berenguer Jofre del forn de la Ruca als *canonici predictae sedis comuniter ad comunem uitam canonicalem*¹⁹⁵⁵ pot implicar l'existència d'una comunitat de canonges que seguís els passos d'Adebrand: la donació del forn tant significava el seu ús per coure el pa canonical com els drets que duia associats en termes d'exclusivitat dins la ciutat. En tot cas constatem que no tots els canonges dormien en comú, i *stricto sensu* només coneixem només un cas d'un canonge que hi jeu a l'hora de morir.

Som del parer que si s'hagués proposat la pernocta comuna als canonges ens n'hauria quedat alguna traça documental. Per contra, només ens resten les notícies sobre cases de canonges. A Vic aquests tenien el privilegi de gestionar-les ells mateixos i transmetre-les als parents, però les tenien *in servitio*; la única circumstància en què sabem que s'hi operà un projecte de reforma es produí ja molt avançat el segle XI, i tot i que la proposta tingué un vigor notable, no es pogué sinó proposar-ho a aquells canonges que ho volguessin acceptar;¹⁹⁵⁶ el cas és que a molts altres indrets, com a Girona, la preferència de molts canonges de mantenir la casa assignada estava a l'ordre del dia.

IV.9.4.5. El dormitori i els seus usuaris

Proposada aquesta tesi, l'interrogant bàsic ens el continua posant el dormitori. La seva inclusió prou evident en la campanya constructiva del segle XI i especialment en el disseny inicial contrasta aparentment amb la constatació sovintejada de canonges que viuen a casa seva ja al mateix segle XI, un fet que, si no impedeix pensar en uns àpats compartits, més difícilment deixa imaginar la pernocta comuna i encara menys unànime. Admetent que no hi havia garanties d'un ús massiu del dormitori per part dels canonges, es fa difícil imaginar que la donació de 1020 i la quantiosa deixa per a coberta d'obra de 1057 fossin el reflex d'una voluntat poc realista o massa optimista. No ens sembla que Ermessenda i Pere Roger fossin la mena de persones que es posen a construir una torre sense calcular els recursos necessaris (Lc 14, 28-30), humans en aquest cas. Si el dormitori es va fer, doncs, és que d'alguna manera es preveia la seva utilització. És l'únic plantejament que permet superar una estranyesa que autors com Boto ja havien manifestat ben legítimament.¹⁹⁵⁷ I és que de dormitoris se'n feren no només a Girona, sinó a Barcelona (1054), tot i les cases invocades el 1009, i fins i tot a Vic, on malgrat les notícies de cases particulars ja comentades (1010-1017) sembla que en funcionava un més tard, al segle XII. Atesa l'evident pobresa d'ús per part dels canonges, manifestada en la reiterada aparició de cases canòniques als documents (IV.8.2, IV.8.3), és clar que l'habilitació i construcció del dormitori responia a la necessitat de pernocta d'altres persones. Cal pensar, més encara, en uns

¹⁹⁵⁴ 1045, 8, 24: publicació sacramental del testament del clergue Adebrand. CDSG, doc. 244, 253-255.

¹⁹⁵⁵ 1063, 6, 14: el bisbe Berenguer dona a la canònica el forn del burg de santa Maria, renunciant a fer-ne cap altre, a més d'un mas al Pla de Girona i de la meitat dels drets episcopals sobre les multes per sacrilegi o per violació de treva, amb la dècima part del preu rebut en concepte de *adaperturis honorum* al bisbat. CDSG, doc. 297, 304-305.

¹⁹⁵⁶ Vegeu per exemple VL VI, 48-50.

¹⁹⁵⁷ «Lo paradójico es que incluso cuando los canónigos prevén un uso infrecuente se dotan de estas estructuras [dormitori i refetor], como ocurrió en Girona». Boto 2003, 314.

usos sòlids i reiterats que feren necessària una reconstrucció del dormitori a mitjan segle XII i, en transformar-se l'estança vers 1312, l'habilitació d'una altra cambra per a la mateixa funció (IV.4.2, IV.4.3).¹⁹⁵⁸

Carrero ha mirat de donar resposta a aquest interrogant tot invocant la presència d'un clergat inferior, i argumentant així una situació de capítol "doble" que tindria paral·lels en les situacions de Vic i de Tarragona a Catalunya, i en moltes altres seus a la Península i a tot Europa.¹⁹⁵⁹ Tot i que el camí que aquest autor indica és versemblant i assenyat, cal matisar algunes de les seves afirmacions en virtut de les informacions que posseïm. Per començar, és fals que un clergat inferior gironí s'esmenti en document de l'any 1084: l'expressió literal del text no és «*in presentia gerundensis cleri inferioris*», sinó «*in presentia gerundensis cleri inferioris prenotati*», que a més no s'oposen en aquest document a cap altre col·lectiu de clergues que puguin ser anomenats *superiores*.¹⁹⁶⁰ Mai a Girona no es parla doncs d'un clergat inferior com a grup constituït i reconegut; tanmateix, aquest existeix i és manifestat a diversos nivells per clergues que reben porció (preveres de Capítol i beneficiats amb funcions domèstiques) tot i que no s'anomenen mai porcioners o comensals (IV.1.2). D'altra banda, la invocació dels casos de Vic i de Tarragona introdueix una altra variant, la d'un Capítol escindit no pas per criteris funcionals sinó per raons d'implicació personal i de voluntat de perfecció espiritual. A Vic segons les reformes de Berenguer Sunifred de Lluçà i a Tarragona a les darreries del segle XII es podia distingir, en efecte, entre *clericis* i *monaci*, o entre *regulares* i *saeculares*,¹⁹⁶¹ però sempre després de la introducció de projectes de reforma o de regles reformades ben conegudes. El fet és que a Girona, ni el 1019 ni en cap altre moment, no tenim cap indicatiu d'una escisió d'aquesta mena, ni de la introducció de reformes o reglamentacions comparables a les vigatanes o tarragonines, vinculades als ambients agustinians. Només el cas del clergue Adebrand, que testa al dormitori i potser hi mor, assegura el cas d'un canonge que freqüentava -només podem dir- l'equipament l'any 1045, però ja hem vist que això fins i tot pot ser interpretat com a fet anecdòtic, com una necessitat puntual en temps d'inestabilitat política. Com veurem encara, les campanyes constructives del segle XII tampoc no poden ser posades en relació amb hipotètics projectes de reforma canonical. Encara que es pugui imaginar tal cosa si es vol, cap document no ens permet

¹⁹⁵⁸ En aquest sentit és especialment il·lustratiu, recordem-ho, el testament del canonge Bernat de Galliners (1153), on una deïxa *ad operam dormitorii* es troba al costat de les *domos in quibus habito* que reben els seus hereus, o també el cas dels cabiscols Ponç i Joan, que promouen l'edifici de la canònica alhora que disposen de residència pròpia. El canonge que dorm a casa seva paga la renovació d'un dormitori o d'unes instal·lacions que hauran d'emprar uns altres.

¹⁹⁵⁹ Carrero 2004b, 203-205. A Barcelona la complexa estructura capitular de 1580 també reflecteix la presència de monjos i dmoers encarregats del culte ordinari (Fàbrega 1978, 27-30). En el seu estudi de les catedrals gallegues Carrero identifica el fenomen arreu, per exemple a Lugo, on el 1329 s'esmentava els *canonicis, clericis et monachis de choro* (Carrero 2005, 85-86). Una ullada a les catedrals espanyoles al pas del concordat de 1851 dona idea de l'omnipresència de porcioners i figures semblants en aquest estadi tardà del clergat catedralici, en moltes ocasions remuntables a orígens medievals: García (dir) 1979, vol. V, 204-207 (quadres IV-VII).

¹⁹⁶⁰ 1084, 3, 28: pacte o conveni entre Ponç Adalbert de Castelló d'Empúries i el bisbe Berenguer sobre la capellania de Castelló. CDSG doc. 389, 408. «*In presentia gerundensis cleri inferioris prenotati*» cal traduir-ho com «en presència del clergat gironí anotat més avall». Per llegir «clergat gironí inferior» caldria un genitiu (*gerundensis cleri inferioris*) i no pas l'adverbi «*inferius*», clarament distingible en el text abans de l'adjectiu «*prenotati*», que sí que concorda clarament amb «*gerundensis cleri*». Una lectura poc atenta de la llengua llatina ha traït l'autor, interessat a demostrar els seus postulats.

¹⁹⁶¹ Carrero 2004b, 205.

parlar d'una facció reformadora i d'una facció acomodaticia contrastades dins del Capítol, com sí que passarà a Vic en un altre context, a finals de segle.

Admeses aquestes precisions i no obstant les inexactituds, la distinció d'un clergat subordinat i directament vinculat al funcionament quotidià de la seu sembla ser el camí que permet interpretar la presència i perduració del dormitori, així com el funcionament d'una vida comuna en sentit més estricte. Ara bé, aquesta distinció ja la podem fer en cronologies prou reculades, properes o contemporànies a la "restauració" de les nostres canòniques; així que la distinció es fa per raons pràctiques i de funcionament i no pas, per tant, per raons de rigorisme espiritual, a diferència de les notícies de Vic i de Tarragona acabades d'invocar, ja de finals del segle XI o del segle XII. A Urgell, per exemple, en l'acta de consagració de la nova catedral l'any 1040 apareixen els 40 canonges amb els seus *statores* en posició subordinada: *quadraginta Canonici illic habeantur de illis qui in Ecclesia maiores esse videntur cum suis clericis sibi subjectis qui statores sunt*.¹⁹⁶² No és només que fossin subordinats als primers, sinó que els feien d'*statores*, és a dir de substituïts, cal suposar que en les seves funcions culturals. Encara força anys abans, el 1009, un document de la seu vigatana il·lustra la presència d'aquests diferents col·lectius: aquell any el sacerdot i jutge Dacó havia fet deixes testamentàries al bisbe, als canonges *maiores*, als sacerdots no canonges, als diaques de la seu i també a l'escola menor, entre d'altres.¹⁹⁶³ Les darreres categories esmentades contenen els candidats més clars a l'hora d'emprar una instal·lació col·lectiva; cal notar també com les deixes són en diners per al bisbe, els canonges i els preveres, mentre que els diaques la reben en espècie (pa i vi), fet que podria indicar una convivència.

Una lectura atenta del document de 1019 que tant ens ha ocupat al llarg d'aquestes conclusions permet detectar que a Girona els indicis d'una situació comparable en èpoques primerenques existeixen, tot i que són més subtils: s'hi parla de l'aprovació de la iniciativa per part dels *cunctis canonicis ceterisque clericis iam dicte sedis sancte Marie*, uns "clergues restants" que bé podrien ser interpretats en aquest mateix sentit. Quina solta tindria, altrament, anomenar uns clergues de Santa Maria que no són canonges? Recordem també que el 1064 s'esmentaven uns preveres de la seu que no es comptaven entre els canonges (IV.1.2). De fet, la funció de substituïts la desenvoluparen els primers preveres de Capítol, *statores* del bisbe i dels quatre ardiaques; aquests, a principis del segle XIV, ja disposaven o podien disposar de cases pròpies, segons les ordinacions de 1319 (IV.8.4), però no sabem des de quan gaudien d'aquest dret. No fóra gens estrany que el seu origen es trobés entre aquests *ceteri clerici*. Quedaven encara els beneficis de funció interna com el claver, que al capdavant també tingué casa pròpia. Al segle XIII el doble esment reapareix per designar, plegats però no barrejats, els *canonici et clerici* de Santa Maria, o encara més, les diferents categories dels qui reben porció:

¹⁹⁶² 1040, 11, 23: acta de dedicació de la seu d'Urgell. MH, cols 1069-1072. També citat a Bauer 1962, 106, qui els interpreta obertament com a «niedere Kleriker».

¹⁹⁶³ 1009, 8, 30: adveració sacramental del testament del sacerdot i jutge Dacó. Ordeig 2003, doc. 711, 54-58: «(...) uncias V de auro et adiungere cum ipsas II uncias quem ille habebat et dividere eas per congregatione Sancti Petri sive alios clericos, ita: ad dompnum episcopum pro sua porcione et sua absoluteione, uncia I; et ad ipsos canonicos maiores, mancosos singulos; et ad sacerdotes qui non sunt canonici, similiter singulos; et ad ipsos diaconos, quartas singulas inter pane et vino, et ad novum collectum iussit illis adicere secundum quod Deus dederit amplius; et ad ipsa scola minore, de vetere sextarios singulos et ad novo amplius (...)».

*tam canonicus quam clericus in eadem ecclesia recipiens canonicam porcionem.*¹⁹⁶⁴ Que hi havia moltes menes de clergues a la catedral ho repeteix l'estatut de capes negres de 1321 quan parla dels *prelati, canonici, presbiteri et clerici de capitulo necnon et alii beneficiati ecclesiae gerundensis et etiam alii clerici*,¹⁹⁶⁵ entre els quals alguns devien residir a la catedral, per necessitat o -encara millor- per obligació del càrrec. Cal pensar en un col·lectiu, doncs, de clergues subordinats encarregats del culte diari, en tot cas de mal definir en els detalls concrets; en alguns llocs com Barcelona aquests servidors reberen el nom de *monachi*, monjos, però no pas per la seva regularitat, sinó indicant aquestes funcions subalternes, ja que en realitat es tractava de beneficis simples amb obligació de residència i determinats serveis.¹⁹⁶⁶ També cal tenir en compte la presència d'escolars a la catedral. L'escola és documentada almenys des del segle x (IV.4.3 i IV.4.4); només el 1349 ens consta que el *magister scholarum grammaticae* de la catedral tenia l'obligació d'acollir a casa seva tots els estudiants que volguessin instal·lar-s'hi, fet que pot denotar que la pernocta comuna dels escolars havia caigut en desús.¹⁹⁶⁷ També a Vic Pladevall entengué que als segles XII i XIII el dormitori era destinat als joves o escolars,¹⁹⁶⁸ fet que concorda amb l'esment de 1009 que transcrivíem abans. La coexistència de clergues subordinats i d'escolars, si es va donar, devia comportar en tot cas la delimitació clara dels espais destinats a uns i a altres.

Amb el pas dels segles, però, aquesta pernocta dels subordinats també va anar perdent vigència i el col·lectiu de residents es va anar aprimant. Altrament no s'hauria donat per òbvia la viabilitat de convertir el dormitori en sagristia el 1312, tot substituint-lo per una estança que sens dubte tenia menor capacitat que la seva antecessora. L'aprimament del col·lectiu també podria tenir a veure, hipotèticament, amb la capacitat dels capitulars per acollir subordinats a casa seva, pràctica que sí que es coneix en relació a alguns capítols francesos (IV.8.4) o, ho hem vist, als estudiants de l'escola catedralícia a mitjan segle XIV. Per als altres clergues, però, no en tenim cap mena de constància documental. Un panorama com aquest, tot i que no siguem capaços de descriure'l en detall, és l'explicació més plausible per a la necessitat inicial i la perduració del dormitori -o dels dormitoris- de la seu. Tanmateix, l'any 1502 la visita pastoral només descriu l'habitatge dels guardes de la seu, no gaire endreçat per cert (IV.2.2.4), on s'han traslladat després que els documentéssim a les darreries del segle XIV vivint en una casa contigua a la façana de ponent i un segle més tard usant de manera poc decorosa l'espai del Sepulcre (III.2.1.2, III.2.2.2.2). Atès el detall amb què es realitza la visita pastoral de 1502, podem pensar que si hi hagués hagut clergues residents a la catedral en aquesta data s'haurien descrit les seves estances. Al tombant de 1500, en tot cas, sembla que ja podem estimar com a superat, ara en termes absoluts, l'ús col·lectiu del dormitori de la seu de Girona. L'antiga estança regalada pels comtes el 1020 i reformada al segle XII ja feia dos segles que és sagristia o

¹⁹⁶⁴ 1234, 4, 25: el bisbe Guillem de Cabanelles i el capítol de la Seu de Girona estableixen el ferial de la mateixa església i regulen les deixes que el bisbe i els prebendats han de fer-li en testament. ADG, RC, doc. 78 (transcripció de J.M. Marquès).

¹⁹⁶⁵ 1321, 4, 21: estatut sobre les capes negres que cal dur al cor. ACG, LV, 127r; ADG, LNC 1, 83v.

¹⁹⁶⁶ Fàbrega 1978, 23-30.

¹⁹⁶⁷ Battle 1979, 282-291.

¹⁹⁶⁸ Pladevall 1986, 692.

tresoreria, i des de 1410 en part també capella; i la sala damunt la galeria nord del claustre feia anys que funcionava com a biblioteca.

IV.9.4.6. Sobre la regularitat aquisgranesa i la influència de la reforma romana en la historiografia. El cas del Capítol de la catedral de Vic (957-1088)

Els objectius dels reformadors, doncs, no podien incloure fonamentalment ni de manera irrenunciable l'obligació de la pernocta, pretensió que hauria estat abocada al fracàs de bell antuvi. El seu propòsit fonamental, si reprenem el document de 1019, devia recaure en un dels factors essencials per a la vida comuna, potser el més important de tots: el de garantir el culte a través d'una dotació econòmica adequada. Això constituïa com hem vist la característica bàsica de les institucions canòniques catalanes fetes a partir dels criteris carolingis, és a dir, del coneixement i difusió de la norma aquisgranesa (835, 878, 888), i devia ser el patró d'aquestes actualitzacions del segle xi, com ho havia estat de Vic el 975. En una tal perspectiva -de mínims, si es vol- es pot considerar que capítols com els de Barcelona, Girona o, fins i tot i segons com, Vic (en les primeres dècades del segle) bé menaven una vida qualificable de comuna i regular. La recerca dels màxims només havia d'arribar amb la reforma romana: llavors aquesta vida comuna de mínims podria ser qualificada, definitivament, d'irregular i de secular en virtut d'un nou i afinat concepte de la regularitat.¹⁹⁶⁹

Per reforçar aquest punt de vista podem observar amb més detall el cas de Vic, que és especialment interessant en aquest sentit, car la *mala consuetudo* canonical de 1010 sembla d'entrada frontalment antitètica amb les iniciatives contemporànies de Barcelona i d'Urgell, i més amb la gironina. Però les dades prenen un altre sentit si modifiquem la perspectiva d'anàlisi. A Vic no hi ha cap "refundació" comparable a les contemporànies de Girona, Urgell o Barcelona. És que Borrell i Oliba renunciaren a redotar la seva canònica, com feren els bisbes veïns, perquè cregueren que la comunitat canonical de Vic era corrompuda de manera irreparable? O bé no ho van fer perquè les rendes assignades per Guadamir el 957 ja eren suficients per al sosteniment del culte de la seu, i aquest en efecte funcionava adequadament? Cal primar la necessitat econòmica o les consideracions morals a l'hora d'analitzar el fet? Fins ara, en els casos que acabem de resseguir, la balança ha tendit sempre a inclinar-se cap al primer d'aquests dos factors. Per contra, l'explicació de la moralitat degradada és la que ha sostingut tradicionalment la historiografia gairebé com a factor únic.¹⁹⁷⁰ Però la degradació moral que s'assenyala com a evident a Vic al darrer terç del segle xi, amb trets tan típics de la nova violència feudal com l'assalt armat, ha d'implicar que les cases individuals fossin conceptualitzades com una irregularitat greu en el context de l'any 1000? Encara que els canonges parlessin de *mala consuetudo*, ja hem vist que la vella normativa imperial havia donat lloc a molt diverses i variades concrecions, i que a la pròpia Barcelona es parlava de construir cases individuals el 1009.

¹⁹⁶⁹ Ja el 1962, Violante i Fonseca (1962, 498) plantejaven com a factors essencials per a poder parlar de vida comuna canonical (contextos anteriors i contemporanis a la "reforma gregoriana") només la realització de l'ofici litúrgic i la comunitat de béns. Recordem les reflexions de Villanueva sobre la regularitat en relació al cas de Vic (VL VI, 36-37).

¹⁹⁷⁰ Vegeu per exemple Pladevall 1986, 690-692.

De fet molts altres indicis semblen parlar en contra d'aquestes idees de dissipació total. Des del punt de vista dels textos normatius, cal recordar que el 1064 el famós Ermemir Quintilià copià de nou a l'escriptori de la seu de Vic l'antic text aquisgranès.¹⁹⁷¹ Encara resulta més interessant en aquest sentit el Pontifical Romà de Vic confeït pel monjo Salomó de Ripoll, un dels copistes del bisbe-abat Oliba, probablement a la mateixa seu entre 1040-1070 i potser abans de 1046, data del decès del prelat; els ritus quaresmals d'aquest volum contenen una sèrie d'exhortacions relatives a la correcció litúrgica i a la cura pastoral que, a parer de M.S. Gros, podrien procedir d'una consuetud de caire canonical o catedralici no identificada o perduda, en tot cas per força anterior a la redacció del dit pontifical;¹⁹⁷² i anterior, per tant, a tota iniciativa de reforma canonical de tall romà a Catalunya. Des del punt de vista institucional podem recordar també que el 1031 un paborde pledejava a favor dels béns comuns canònics, i que aquest càrrec existia sense que tinguem notícia de cap "refundació": així doncs, els béns assignats per Guadamir el 957 devien encara ser vàlids i suficients, amenaçats en tot cas per usurpacions com les que patien les altres seus. A més, el de 1031 és un dels rars casos -no en coneixem cap més, de fet- en què un Capítol català del segle XI reivindicà, corporativament i per mitjà del seu provisor, la integració al propi patrimoni comú d'una possessió que pertanyia a la prebenda d'una dignitat, en aquest cas de l'ardiaca; i això ho va fer el presumptament dissipat Capítol de Vic i no cap altre.

Però a més, a Vic comptem també amb testimonis físics comparables als de Girona, per bé que de menor entitat i més difícil atribució. Al costat de la seu osonenca hi hagué un claustre anterior al gòtic actual (de fet s'empra el terme *claustra* en documents de 1058 i 1064),¹⁹⁷³ acompanyat i delimitat per algunes dependències. Una d'elles, encara avui en part visible encara que molt malmesa, tancava el claustre inferior per llevant i hom l'ha identificat amb el refector, que rebia el nom de *canongia* el 1322.¹⁹⁷⁴ Aquesta i altres cambres properes, situades a la planta baixa de l'actual palau episcopal, són situades per la historiografia a les darreries del segle XI o inicis del XII,¹⁹⁷⁵ però el seu aspecte, en algunes parts molt semblant al de la canònica gironina, no exclou (més aviat aconsella) una datació en ple segle XI (figura 251). Des del punt de vista documental, hom ha dit que aquestes estances s'esmenten per primer cop vers la dècada de 1080. Però el cert és que el 1049 un document esmenta l'*opus canonice* (obra de la canònica)

¹⁹⁷¹ Junyent 1963, 167.

¹⁹⁷² ABEV, ms. 103; Gros Pujol 2006a, 43, núm. 28; idem 2007b, 201-203. Les rúbriques, editades en aquesta darrera publicació, fan referència als costums dels temps apostòlics (*ab antiquis tempore scilicet apostolorum*: peça núm. 184), a la conveniència de cantar bé l'ofici (*Memor sit clerus... ut solemnes hymnos studiose deo recitet et responsa... correcta cantet*: peça núm. 185) i a la necessitat de proclamar les lectures de manera que fossin intel·ligibles per al poble (*Sancti libri canonici Veteris Testamenti... planae et distincte ut a populo dei intelligi possunt a lectoribus proferantur*: peça núm. 186).

¹⁹⁷³ Gudiol 1897 (1981), 13-20; Yarza/Boto 2003, 346 (G. Boto, Sant Pere de Vic). Els documents: 1058, 6, 20: adverció sacramental del testament de Ramon Bonfill. Ordeig 2003, doc. 1169, 478-480: «(...) Et ad suum sepulcrum intra clasutra canonice, ut ibi factum esset, dimisit III uncias auri (...)». [1064-1066]: bisbes i magnats reunits al claustre de la seu de Vic confirmen unes constitucions de Pau i Treva. Ordeig 2003, doc. 1301, 599-601: «(...) in claustris canonice eiusdem sedis (...)».

¹⁹⁷⁴ Gudiol 1982, 15.

¹⁹⁷⁵ Gudiol 1982, 13-22; Barral 1979, 240-249; Pladevall 1986, 686-688; Barral/Adell 1986, 699-705; Boto 2003, 346.

de Vic¹⁹⁷⁶ i que el 1055, més clarament encara, es fa una deixa testamentària *ad opera ipsius nove canonice*,¹⁹⁷⁷ sembla clar que aquests esments revelen una campanya constructiva de les dependències canòniques sota el pontificat de Guillem de Balsareny, i potser iniciada durant el d'Oliba, que les situa en un context cronològic molt semblant al de la canònica occidental gironina. Certament, el document de 1087 o 1088 en què el bisbe Berenguer Sunifred de Lluçà exposava la seva normativa reformada esmentava un dormitori i un refetor; però això precisament ens confronta amb la presència a Vic d'una sèrie d'estructures que foren construïdes en dates anteriors (el seu pontificat començà tot just el 1078) i que s'interpreten com a vinculades al col·lectiu canònic.¹⁹⁷⁸ Aquest fet s'acosta més encara al panorama gironí, on convisqueren instal·lacions comunes i cases privades. Si això fos així, la canònica de Vic abans de la regularització projectada -i fracassada- el 1087 no tindria un aspecte gaire diferent de la que es dibuixava a Barcelona vers 1009, amb un refetor comú i unes cases per als canonges a redòs de la seu. En realitat s'ha estimat que, observats amb cura, els hàbits del capítol vigatà durant els segles XII i XIII mostren un aspecte certament no agustiniana però no per això completament dissipat, amb manteniment d'una *mensa*, de les accions litúrgiques i de les empreses col·lectives, emmarcables en un estadi evolucionat de la vella normativa aquisgranesa.¹⁹⁷⁹ La situació de Girona no fou diferent.

Amb això no volem pas negar que existís una tendència al relaxament del rigor espiritual i de determinades pràctiques de vida comunitària sobretot en àmbits no monàstics, que s'identifica una mica arreu en el context de l'època i que es reflecteix en els documents a través de constatacions com la preocupació excessiva de sectors de l'alt clergat -entre ells les dignitats- per l'administració dels béns temporals, la simonia protagonitzada per les cases comtals o per altres clergues de rang menor, o encara la infracció més o menys sovintejada del celibat, que assenyaladament en el cas de Vic apareix a la documentació de manera reiterada i normalitzada.¹⁹⁸⁰ És un fet innegable que alguns magnats eclesiàstics catalans d'inicis del segle XI, encapçalats per Oliba, apuntaven a una millora espiritual que, en el cas dels canonges, devia

¹⁹⁷⁶ 1049, 10, 21: el bisbe Guillem d'Osona i els germans Ramon Guillem i Renard de Montcada pledegen per uns béns a Súrria. Ordeig 2003, doc. 1075, 388-390: «(...) Ideoque, secundum hanc legem, ad opus prelibate canonice, sicut diximus, prefata omina consignamus (...)».

¹⁹⁷⁷ 1055, 2, 17: publicació sacramental de les darreres voluntats de Tedball, canonge de Sant Pere de Vic. Ordeig 2003, doc. 1134, 442-444: «Et ex suis mobilibus rebus dimisid ad domnum Guilelmum episcopum, seniore suum, quinquaginta mancusis quos ille ei [debebat], et ad presbiteros Sancti Petri unicuique duos manculos et in refectioe canonicorum X manculos, et ad opera ipsius nove canonice dimisit C manculos eo modo ut Guilelmus Olibe habeat ipsam canonicam et non solum propter mercedem domni Guilelmi pontificis et omnium canonicorum (...)». Tedball, que tenia dona i fills, cedí doncs el govern o gestió d'aquesta canònica al sotsdiaca Guillem Oliba (potser en qualitat de paborde, en tot cas el mot no apareix al document).

¹⁹⁷⁸ [1087-1088]: el bisbe Berenguer d'Osona dicta normes per als canonges que volen viure regularment. Ordeig 2003, doc. 1543, 828-830: «(...) in ecclesia, in dormitorio, in refectorio (...) In dormitorio iaceant. (...)». Boto 2003, 312.

¹⁹⁷⁹ Pladevall 1986, 692; Gallego 2007, 32. La pervivència tàcita de la vella normativa l'havia argumentada Villanueva (VL VI, 56-60).

¹⁹⁸⁰ Vegeu un resum a Esquieu 1992, 23-24 o, per al cas gironí, a Marquès Planagumà 2006, 499-500. En efecte la documentació de la seu de Vic mostra, no pas poc sovint, clergues que tenen fills, els quals sovint esdevenen també clergues de la seu i obtenen la casa o la prebenda del pare. Vegeu-ne un exemple de 1009: el prevere i jutge Dacó tenia almenys cinc fills als quals féu deixes testamentàries, dels quals un, Guifré, era levita i també jutge (Ordeig 2003, doc. 711, 54-55). Potser la referència de 1169 a Girona, on el sagristà i jutge Borrell donava unes cases a Guillema i als seus fills, podria ser interpretada en el mateix sentit (ACG, pergamins ss. IX-XII, doc. 358); amb tot, no hi ha a Girona esments tan clars com els de Vic al fenomen que comentem.

significar proposar un respecte més acurat de l'antiga norma imperial, i aquesta tendència degué ser motivada per la voluntat de redreçar situacions que es consideraven poc satisfactòries. De fet foren causes d'aquesta mena les que poc més tard, a partir de mitjan segle, originaren a nivell de la Cristiandat la reforma romana, més definitiva. Tals desviacions doncs tingueren sens dubte la seva entitat a jutjar per les respostes que generaren.

Però és en virtut d'aquestes respostes -per a nosaltres tardanes- que es jutja sovint la situació precedent, i això implica sovint una adhesió inconscient de la historiografia als principis de la pròpia reforma. Per exemple, el manteniment de les prebendes individuals de les dignitats queda especialment ressaltat, en contrast, per les respostes radicals de signe contrari com la que nasqué a Sant Ruf d'Avinyó, a partir de la qual el rebuig a la comunitat de béns quedava clarament caracteritzat com a rebuig de la pobresa evangèlica. Potser s'ha fet una incidència excessiva en aquesta mena de factors segons un plantejament que, molt mediatitzat per la perspectiva gregorianista, assenyala la relaxació moral com a causa de fracàs tant de les reformes carolíngies com de les del segle XI, de manera recurrent i gairebé cíclica. Així, les cases individuals haurien de significar sempre i en tot context no només la "secularització" sinó especialment la degradació moral dels capitulars.¹⁹⁸¹ La recerca demostra que la premissa sobre la qual es basa aquesta darrera afirmació és falsa i que l'explicació, en qualsevol cas, no pot ser tan automàtica: l'organització agregada de tipus monàstic, malgrat el que digués la regla aquisgranesa, no era l'única solució possible, i per tant l'adopció de residències individuals no per força havia d'indicar irregularitat en el context dels segles carolíngis i abans dels dictats del sínode romà de 1059, o especialment abans de la seva difusió en terres gironines els anys 1068 i 1078. Probablement, en la mentalitat comuna del 1019, una *vita communis* o regular era conceptualitzable si es mantenien simplement la mensa canonical agregada i el funcionament litúrgic de la seu, a més dels àpats, tots o alguns d'ells segons el moment. Que alguns prelats potser miressin a altres cims espirituals més perfectes no els impedia de governar la diòcesi ni de comptar amb la col·laboració dels seus dignataris i canonges a l'hora de lluitar contra els problemes que afectaven la institució eclesiàstica en general.

La canònica gironina, doncs, exigia uns mínims reflectits en el seu conjunt monumental. En realitat, tot i el panorama que pugui dibuixar la materialització del projecte inicial de 1019, l'estudi sistemàtic dels conjunts canònics francesos dut a terme per Esquieu ens mostra que fins i tot si el *claustrum* tingué una materialització, en termes generals resulta difícil de vincular estretament la seva construcció amb característiques concretes d'una reforma, així com no és aconsellable de vincular massa correlativament la construcció de clausures amb la implantació de models estrictes de vida comuna.¹⁹⁸² El que cal destacar en el cas de Girona és que, aparentment, no foren raons de caire disciplinari i intern, vinculades per exemple a l'èxit de la

¹⁹⁸¹ La consideració fortament pejorativa d'aquestes situacions (per exemple, Pladevall 1986, 690-692) continua procedint, segurament, d'una mirada que prové del panorama reformat com a situació ideal i veritablement canònica, i concretament a Vic cal no oblidar l'enorme influència simbòlica del conflicte que esclatà durant el pontificat de Berenguer Sunifred de Lluçà (1078-1099) i que comportà l'assalt armat de la canònica per part dels canonges rebels a la reforma el 1095. L'aparició de clergues que són anomenats regulars, correlativament, només apareix a la documentació vigatana a partir de les darreries del segle (VL VI, 45-47). El procés ha estat darrerament glossat a Boto 2003, 308-312.

¹⁹⁸² Esquieu 1992, 131-132.

pernocta, les que van fer perillar el futur de la iniciativa de 1019. Hi hagué altres dificultats molt més serioses amb què es va haver d'enfrontar el projecte gironí.

IV.9.4.7. Resistències i dificultats exteriors: els problemes de la feudalització

De fet, que els canonges visquessin individualment o que les dignitats no cedissin la prebenda a la mensa comunitària no foren les majors dificultats amb què s'enfrontaren les canòniques catalanes restaurades a les primeres dècades del segle XI. Els problemes mes grans que es presentaren al projecte de 1019 foren, novament, d'ordre econòmic i, secundàriament, polític, més que no pas de disciplina. Per una banda i en un primer moment, la dificultat de consolidar les rendes donades pel bisbe es manifestava en forma de queixes contra les usurpacions laiques; en un segon moment, la irrupció de l'autèntica violència feudal faria perillar, als ulls dels contemporanis, l'estabilitat de la institució. Els problemes, doncs, vingueren més de fora que no pas de dins.

Mentre els dignataris prebendats mantenien sense contestació els seus patrimonis vinculats al càrrec, les tintes es carregaven contra els laics que retenien els béns eclesiàstics. D'aquests usurpadors ja se'n queixaven els canonges de Vic el 957, circumstància en què la negligència episcopal es podria comprendre com a tendència a arrendar els delmes i la gestió de les possessions en detriment dels béns que calia destinar al sosteniment dels canonges. A inicis del segle XI el panorama era semblant, per bé que les iniciatives de reforma episcopal, accentuades, posaven en evidència la pràctica i volien interrompre-la; Ermengol d'Urgell, com hem vist, tornava a criticar els *principes* l'any 1010. De fet, aquestes retencions és ben possible que tinguessin una primitiva relació amb la mateixa instal·lació de parròquies per la promoció de magnats laics, amb apropiacions tàcitament aprovades o concedides pels bisbes, malgrat que no conservem documentació que acrediti l'origen del fet.¹⁹⁸³

Retenien drets vinculats a les institucions eclesiàstiques laics nobles, petits i grans, encapçalats pels comtes. En passar una llarga llista de béns a la possessió de la canònica de la seu de Girona en virtut del citat acte de 1019, el bisbe i els capitulars cercaren la manera de reprendre o d'adquirir la potestat sobre les rendes d'aquells que encara escapaven al seu control, amb la finalitat que la dotació *de iure* esdevingués vàlida *de facto* i així es pogués acomplir l'objectiu pretès. En el mateix document, a banda de les concessions del bisbe, figuren l'església de Llorona amb altres parròquies i drets que retenia el vescomte Miró de Besalú, les esglésies de Cassà i de Calonge que retenien els comtes Ermessenda i Berenguer i l'alou de la Pera que el vescomte Bremon ja devia a la canònica, entre altres béns de filiació no tan explícita.¹⁹⁸⁴ Encara en el mateix acte de 1019 el bisbe concedia a la seu, per exemple, els drets de la parròquia de Sant Sadurní d'Arenys d'Empordà, que com hem vist retingué Gausbert fins que no els evacuà a la canònica el 1025;¹⁹⁸⁵ en aquesta darrera ocasió es fa evident que fins

¹⁹⁸³ Marquès Planagumà 2006, 491-492; Mallorquí 2007, 429-430

¹⁹⁸⁴ CDSG doc. 179, 198-199. Comenta les donacions comtals J.M. Marquès (Marquès Planagumà 2006, 499), tot fent notar que quatre anys abans el mateix bisbe havia venut als comtes l'església de Sant Daniel.

¹⁹⁸⁵ 1025, 1, 29: Gausbert evacua a favor de Santa Maria de Girona, del bisbe Pere i de la canongia de la seu la part que posseïa a l'església de Sant Sadurní d'Arenys d'Empordà, detentada injustament durant 15 anys per negligència episcopal. CDSG doc. 191, 207-208. Se'n fa ressò Marquès i Planagumà (2006, 492).

llavors ningú no s'havia preocupat de posar en vigor aquesta donació, ja que l'excusa del magnat és la *neglegencia preterorum presulum*. I encara fins el 1052 la pròpia Ermessenda retenia una trentena d'esglésies parroquials, amb fortaleses, drets i altres béns episcopals, que li reclamà – probablement en context hostil- el bisbe Berenguer Guifré acabat d'elegir; no sembla, amb tot, que es tractés de béns de la canònica.¹⁹⁸⁶

Tot i que les referències no siguin gaire abundants, hem de creure que el fenomen es mantingué o fins i tot s'agreujà durant els anys següents a 1025. Recordem que el 1038 l'acta de consagració de la seu romànica es redactà amb un llarguíssim paràgraf contra els usurpadors dels béns de l'església i també de la canònica, que són tot u (*cum utrumque una sit ecclesia propter fidei unitatem*). Aquests usurpadors encara en aquell any continuaven disminuint els béns i retenint-los per la força, per la qual cosa s'exposaven a l'ira divina i a l'excomunió: *ut quisquis aliquid praefatae ecclesiae vel canonicae tentaverit minuere ac praesumpserit vi retinere, primitus Dei omnipotentis iram percipiat, deinde ecclesiasticae sit societatis exclusus conventione*. Tal vehemència condemnatòria contribueix a identificar en l'acte de 1038 unes connotacions de tipus polític i pràctic (*supra*, III.1.2), amb un cert nerviosisme potser generat per la ineficàcia de les amenaces. Aquesta mena de dificultats les patiren totes les esglésies catedrals catalanes durant la irrupció de la violència feudal en les dècades centrals del segle XI, una violència que cada cop temia menys les armes de tipus sobrenatural -excomunió i anatema- que esgrimien els eclesiàstics en defensa dels seus drets i que negligia alegrement els requeriments legals.¹⁹⁸⁷ Bonnassie ja identificava, al costat dels ben coneguts problemes dels capítols d'Urgell i de Vic, els conflictes que mantingué el capítol gironí durant el segle XI amb magnats com els castellans de Salt, que resten testimoniats en una nodrida sèrie de cartes de restitució de béns de la mensa redactades a partir de 1060 i copiades al Llibre Verd.¹⁹⁸⁸ Hom intentà dotar les amenaces d'excomunió de la màxima força, com Oliba de Vic, que vers 1022 es posà a l'empara del metropolità narbonès perquè la llancés contra els nobles usurpadors tot reclamant alhora l'ajut dels comtes.¹⁹⁸⁹ Però el temor d'aquestes penes espirituals només reprendria vigència i aconseguiria el retorn (o l'evacuació) de les possessions a la potestat eclesiàstica a partir de mitjan segle XII, quan la condemna ja venia de Roma i amb autoritat renovada.¹⁹⁹⁰

Però cal també tenir en compte altres dificultats específiques del nostre cas que, tot i que lligades íntimament amb aquest estat de coses, havien de venir una mica més tard. En el cas de la seu de Girona, l'esclat violent que dugué a la consolidació del feudalisme quedava també vinculat a l'oposició que enfrontà Ermessenda i el seu fill Berenguer Ramon (vers 1022) i, més encara, amb el seu nét Ramon Berenguer I (1038-1051 i 1053-1057), un enfrontament aquest

¹⁹⁸⁶ EHU 5, 75. CCBG doc. 120, 239-241.

¹⁹⁸⁷ Abadal 1948, 152-154, 159-170 (amb més èxit, en el cas d'Oliba, quant a la via judicial).

¹⁹⁸⁸ Bonnassie 1979, II, 18-21.

¹⁹⁸⁹ Primeria de 1020: l'arquebisbe Guifré de Narbona i altres bisbes aplegats en sínode cominen, a precís d'Oliba, el vescomte Bremon d'Osona i altres nobles a retornar els béns usurpats a la seu de Sant Pere de Vic, amb amenaça d'excomunió, i pregant l'auxili de la comtessa Ermessenda i del seu fill Berenguer. Ordeig 2003, doc. 816, 150-151. Per als conflictes del bisbe i de la seu de Vic contra altres nobles, com per exemple els de la casa de Gurb, al llarg del segle XI vegeu la sèrie de documents editats a Ordeig 2003, *passim* i, també en sentit general per l'obra de recuperació olibana, Abadal 1948, 151-171.

¹⁹⁹⁰ Marquès Planagumà 2006, 502-503.

darrer que ha estat llegit com la lluita entre el vell i el nou concepte del poder comtal.¹⁹⁹¹ La lluita perjudicava en primera instància els interessos polítics d'Ermessenda, però darrera d'aquests també els interessos econòmics de la canònica: per una banda el bisbe Pere es trobava clarament posicionat al costat de la seva germana, igual que Oliba de Vic, i per un altra els usurpadors de béns canònics que passaven al bàndol de Ramon Berenguer I devien aprofitar l'avinentsa per sostreure's a les demandes episcopals i catedralícies. Com a cas paradigmàtic es pot citar la claudicació del bisbe Pere davant el comte l'any 1051, en què tingué un paper destacat la violència dels *milites* del magnat contra els béns de la mitra i que representà la submissió del bisbat al poder del jove comte.¹⁹⁹²

Ja hem dit que aquests sotrats van poder repercutir negativament, de manera més o menys puntual, en la reconstrucció material del conjunt (*supra*, III.1.2). Sens dubte que afectaren igualment la reconstrucció espiritual de la canònica gironina, que depenia com sabem dels béns en perill d'erosió. Les notícies descriuen un context de dificultats greus que afecten en aquest cas no pas la moral dels clergues sinó la base material de la institució. Hi ha una notícia documental que és testimoni d'aquestes dificultats en relació a la canònica i que pot ser interpretat adequadament en el context que proposem: es tracta d'una interessantíssima clàusula que s'inclou al ja comentat testament del clergue Adebrand (1045), i que demostra que el clergue no les tenia totes pel que feia a l'èxit de la canònica com a agregat de rendes.

(...) In tali conventu si stat ipsa canonica habeat et teneat iam dicta canonica istos prescriptos alodios, si autem quod absit non steterit ipsa canonica remaneat iam dictos alodios ab integro inter Adalbertum Guisadi et Gadaldi et Adrouarii levitae et Bonucii in servicio sancte Marie. Et ad obitum illorum eligant alios de mesnada iam dicte sedis clericos qui ita teneant iam dictos alodios in servicio sancte Marie (...) ¹⁹⁹³

La data del document el situa just al mig del primer període de lluita virulenta entre la comtessa i el seu nét, poblat de nombrosos juraments on es fan evidents les xarxes de fidelitat de l'una i de l'altre i que es daten entre 1041 i 1050.¹⁹⁹⁴ L'alternativa d'Adebrand (qui, recordem-ho, testà al dormitori de la seu) consistia a perpetuar si era el cas l'antic sistema de prebendes separades (alous *in servitio*), en aquest cas les de tres canonges diaques i el sagristà Bonuç. S'hi expressa una possibilitat de crisi de la institució que, vist el panorama que descrivíem anteriorment, difícilment devia tenir a veure amb el fet que els canonges residissin en un o altre indret. Tal cosa no era el que més podria fer perillar la institució. Interpretem que el perill real era la disminució o retenció de les rendes canòniques, que faria que les distribucions fossin insuficients per al manteniment dels canonges i podria representar la disgregació definitiva de la *mensa*. En aquest context, la concessió de prebendes particulars conservaria tot el seu sentit pràctic, de manera anàloga a com Esquieu se les explicava en un context anterior de desintegració de les

¹⁹⁹¹ Bonnassie 1979, II, 92-99; EHU 5, 63-77.

¹⁹⁹² 1051, 3, 10: el bisbe Pere de Girona pacta amb el comte Ramon Berenguer la cessió temporal de part de la dominicatura de la Bisbal; a canvi el comte es compromet a fer justícia de les malifetes comeses pels seus homes en dita dominicatura, alhora que accepta la canongia i els clergues episcopals sota la seva protecció. CCBG doc. 109, 227-228. EHU 5, 70-73; EHU 6, 99-100.

¹⁹⁹³ 1045, 7, 31: testament del clergue Adebrand (A: ACG perg. núm. 49). CDSG 243.

¹⁹⁹⁴ EHU 5, 71-73.

estructures carolíngies.¹⁹⁹⁵ Atesa, a més, la circumstància d'inestabilitat i de perill, no és del tot desassenyat de pensar que Adebrand testés al dormitori catedralici fins i tot per raons de seguretat.

Però el desig d'Adebrand, que no volia (*quod absit*) que la canònica es desfés, al final es va acomplir i la canònica gironina *stetit*, això sí, sota les condicions que definíem abans. De fet, malgrat les dificultats, la institució va perdurar i va proporcionar, en els segles següents, els documents que avui posem per conèixer el seu funcionament quotidià.

IV.9.5. A partir de 1019: notes sobre la perduració de la *vita communis* (ss. xi-xv)

IV.9.5.1. Conservació fonamental de culte i *mensa*

Hem proposat en l'apartat anterior que la vida comuna del Capítol gironí -com el d'altres seus catalanes de tradició aquisgranesa- quedava sintetitzada en uns fets essencials: el manteniment del culte i la presència d'una *mensa* comuna, per bé que aquesta darrera fou possessora d'immobles i d'aliments que, de manera lògica, eren distribuïts de manera particular entre els prebendats. Durant la resta dels segles medievals, el Capítol de Santa Maria de Girona mantingué aquestes dues pràctiques podríem dir que amb pulcritud, i encara la de l'agregació de béns perdurà més enllà, fins a la desamortització, amb alguns reajustaments.¹⁹⁹⁶ La del culte també es transformà segons les circumstàncies, però no hi ha dubte que es conservà com a principal comensal del Capítol al llarg del temps, com ho és, de fet, encara avui.¹⁹⁹⁷ Fou només a principis del segle XVI que el refector deixà de ser l'escenari de la distribució de les porcions canòniques; d'altra banda, la desaparició de la sala capitular vers 1360-1370, tot i que no significava que es deixés de resar l'ofici de Prima, sí que representava la desaparició d'una sèrie d'usos vinculats a les instal·lacions primigènies. També a inicis del segle XIV el dormitori s'havia resituat a la banda de les escoles, que perpetuarien la seva funció en forma de biblioteca; i només l'antic Pastim, transformat en *domus canonice* a mitjan segle XVI, guardaria pels segles el referent físic de la institució comuna, així com les galeries uns usos litúrgics cada cop més residuals. Conscients de la coexistència de canvis i continuïtats, el segle XV sembla doncs un bon context per situar *grosso modo* un moment final de vida del conjunt de les dependències claustrals gironines i per tant una fita per al nostre treball.

La perduració en sentit ampli d'aquestes funcions en el marc arquitectònic del segle XI no es féu pas, evidentment, sense canvis. El cas de les distribucions és el més clar. Vèiem que la seva monetarització -almenys en part- es ratificava a inicis del XIV, alhora que es convertia en beneficis els antics oficis de la canònica (entre els quals el refectorer i el coc), uns fets que inviten

¹⁹⁹⁵ Esquieu 1992, 21-22; vegeu IV.9.1.

¹⁹⁹⁶ Com la creació de l'armari comú de pabordies el 1623: Villar 1997, 114; Puig Traver 2003.

¹⁹⁹⁷ Concili Vaticà II, Constitució *Sacrosanctum Concilium* sobre la Sagrada Litúrgia (1963), núm. 41; Codi de Dret Canònic (1983), capítol IV, cànon 503. Ho recullen els Estatuts Capitulars gironins, tant els d'abans del Concili Vaticà II (1954, títol III, article 16) com els vigents avui (1993, títol II, capítol I, article 7).

a pensar en l'abandonament dels àpats pròpiament dits.¹⁹⁹⁸ J.M. Marquès interpretà que les darreres restes de la vida comuna (ell pensava en els àpats canònics) s'havien eliminat ja vers 1234 amb la institució del fons comú del Ferial;¹⁹⁹⁹ tot i això, durant temps encara es va distribuir el vi en ocasions rituals i quotidianes (de manera alternativa a la monetarització), es donaven en espècie neules i piment en les festes assenyalades i es continuava pastant el pa al Pastim i distribuint-lo al refetor per mans del *pistor* i del refetorer, fos aquest eclesiàstic o no, com testimonien les ordinacions tres-centistes del Llibre Verd.²⁰⁰⁰ El text amb què es constituïa el Ferial de la seu, encara que pogués representar la pèrdua de vigència de l'àpat, emprava gairebé els mateixos mots que trobàvem a la dotació de Teuter, tres-cents cinquanta anys anterior (*canonici et clerici ibidem Domino famulantes*):²⁰⁰¹ deu ser una prova del que es considerava essencial per definir la comunitat capitular i la seva vida comuna. No oblidem que els canonges defensaren les funcions de l'estança encara el 1395, fet que va causar la conservació del seu estat en aquell moment durant uns cent quaranta anys més. Tot plegat, però, permet explicar perfectament el sentit i la necessitat de construir un refetor damunt del celler canònic a mitjan segle XI, sentit i necessitat refrendats per una vigència que, en el sentit més estricte, es deu poder fer perdurar fins als tombants del segle XIII pel cap baix.

IV.9.5.2. La campanya constructiva de la segona meitat del segle XII

De totes les dades desplegades que ens manifesten aquesta perduració de les estructures comunes, les del segle XII mereixen al nostre entendre una atenció especial. En efecte, a la segona meitat d'aquesta centúria la canònica gironina experimentà signes d'una vitalitat tal que no permet parlar de fracàs, malgrat que per les mateixes dates ja siguin conegudes i abundants les cases canòniques. És clar que les claus de l'èxit, com hem comentat, s'han de mesurar segons altres paràmetres. El 1153 s'estava construint un nou dormitori, de capacitat notable, que pot indicar la pernocta d'un número important de persones (ja sabem que aparentment no són els canonges) (IV.4); abans de 1171 l'administració de la *mensa* canònica, ja molt nodrida, havia necessitat la divisió en dotze pabordies (IV.1.2 i IV.9.3.2); finalment, entre 1180 i 1194 es construïen les magnífiques galeries claustrals escultrades (IV.7). No es pot descartar, com s'ha dit, que la refacció del dormitori ja es fes tenint present la construcció dels nous porxos arcuats unes dècades més tard (IV.4.1), la qual cosa permetria pensar en un projecte més difuminat però alhora de més abast. Cal no oblidar, en tot cas, que les noves galeries claustrals foren fins a èpoques molt avançades l'escenari de nombroses pràctiques litúrgiques, algunes potser anteriors als pòrtics (especialment les vinculades a les estances

¹⁹⁹⁸ Recordem que la monetarització del "segon beure" data de 1325, i la distribució de *panem, denarios et alia* es regula el 1333 (vegeu IV.2.2.2.2). La conversió dels oficis en beneficis data de 1319 (ADG, RC, doc. 46). Altres monetaritzacions parcials (dinar i sopar, escudella) les detectem en ordinacions del Llibre Verd com la de 1296 sobre la pabordia de Juny (ACG, LV, 109v).

¹⁹⁹⁹ Marquès Planagumà 2006, 529.

²⁰⁰⁰ A més del que hem esmentat en l'apartat corresponent (IV.2.2.2), destaquem del Llibre Verd les ordinacions a l'entorn de la distribució parcial de vi (1312: ACG, LV, 110r) o de les neules i piment en les dates assenyalades (sense data: 126v).

²⁰⁰¹ 1234, 4, 25: el bisbe Guillem de Cabanelles i el capítol de la Seu de Girona estableixen el ferial de la mateixa església i regulen les deixes que el bisbe i els prebendats han de fer-li en testament. ADG, RC, doc. 78 (transcripció de J.M. Marquès).

claustrals) i altres potser facilitades per la seva presència (les *stationes* a cadascuna de les galeries, si no hi havia pòrtics amb anterioritat; assenyaladament, la funció funerària); en qualsevol dels casos, la iconografia de determinats capitells i impostes pot ser que fos dissenyada per reflectir algunes d'aquestes profuses utilitzacions litúrgiques, alhora que definien un escenari amb el decòrum adequat al prestigi de la seu i de la seva corporació canonical (IV.7.2.5). A més, en consonància amb això darrer, les galeries acabarien per constituir un lloc ideal per a l'expressió textual i visual de la memòria dels canonges que s'hi sebelliren (IV.7.2.3), fet que segurament com dèiem es desfermà a partir de la construcció de les galeries i que pogué afavorir, a partir dels volts de 1200 si no era un costum anterior, l'ús de la sala capitular com a lloc d'enterrament dels bisbes (IV.3.3.2.1).

La base de tot això era eminentment econòmica: el segle XII fou un moment en què les propietats capitulars, que no cessaven d'augmentar, es complementaven amb adquisicions i permutes estratègiques que permeteren racionalitzar la seva gestió, fet que es manifestà en la creació de les dotze pabordies.²⁰⁰² Aquesta prosperitat econòmica és la que va permetre, a partir de mitjan segle XII, la construcció d'uns pòrtics de gran qualitat i bellesa que serviren d'escenari a una litúrgia en perfecte estat de salut i a una gestió de la memòria d'importància creixent, sostingudes totes dues per uns clergues que, segurament no pas cridats a la regularitat sinó a ser membres d'un grup subaltern, necessitaven tanmateix residir dins el mateix recinte de la catedral, en un dormitori que també se'ls habilità en aquell moment.

Com ja comentàvem abans en sentit general, no tenim dades que permetin relacionar aquesta circumstància pròspera amb cap projecte de reforma o d'introducció de noves regles. Hom ha destacat que els bisbes Berenguer de Llers (1147-1159) i Ramon Guissall (1179-1196) havien estat tots dos abats regulars de la canònica agustiniana de Vilabertran abans de ser bisbes de Girona,²⁰⁰³ i en aquest sentit pot cridar l'atenció que la reconstrucció del dormitori (1153 ca.) i la construcció de les galeries (1180-1194) s'escaiguessin dins el pontificat de l'un i de l'altre respectivament. Ben cert que un bisbe procedent del món agustinian no sembla que s'hagués d'oposar gens a una millora i promoció de les instal·lacions del Capítol gironí com la que representaren aquestes iniciatives. Però la sola procedència dels dos bisbes no autoritza a suposar hipotètiques iniciatives de reforma de les quals no en tenim cap mena de traça, tal com succeïa en considerar l'edifici de la canònica (1064) promogut pels cabiscols Ponç i Joan, benefactors al seu torn de la canònica de Sant Martí Sacosta i no per això introductors de noves regles (IV.9.3.3). Al contrari, i més encara, els documents disponibles ens retraten la reconstrucció del dormitori com a fruit de la iniciativa de capitulars (el canonge Bernat de Galliners i l'ardiaca major Berenguer) més que no pas del bisbe, capitulars que no devien tenir gaire vel·leitats reformadores de signe agustinian per tal com un i altre, alhora que sufragaven el nou habitatge, continuaven vivint a les pròpies residències. Només en el cas del claustre el bisbe apareix en actitud de beneir les obres en la famosa imposta dels picapedrers de la galeria de ponent (relleu XI.h), tot i que convindrem que això no pot constituir una prova rotunda de promoció exclusivament episcopal. I de fet, no podem oblidar que aquests dos bisbes foren, a més d'abats de Vilabertran, ardiaques, canonges o pabordes de Girona abans d'accedir al soli

²⁰⁰² Sanz 1987, 133-136.

²⁰⁰³ Marquès Planagumà 2006, 505.

episcopal, i que per tant la seva acció pogué estar més vinculada als propis interessos capitulars que no pas a una espiritualitat regularista.²⁰⁰⁴

No ens hem d'estranyar que aquestes obres remarcables no tinguin una correspondència directa amb iniciatives de tipus normatiu. La historiografia ha arribat des de fa temps a la conclusió que molt sovint els canvis arquitectònics, tot i tenir la seva lògica explicació, no han de tenir per força un motiu unívoc i directe o reflectir un canvi amb caràcter immediat.²⁰⁰⁵ Aquesta mena de reflexions han estat relacionades molt sovint amb el fenomen de l'aparició i difusió dels claustres monumentals precisament dins aquest segle XII, fins al punt que, com veïem en l'apartat dedicat a la terminologia amb què els documents designen les galeries, es tendeix a superar una definició restringida (i tradicional) de "claustre" entès com a conjunt de galeries amb arcs i decoració esculpida.²⁰⁰⁶ I això vol dir també, en termes generals pel que fa a les catedrals, no poder interpretar l'aparició d'aquestes espectaculars estructures com a senyal necessari d'hipotètics revifaments de la vida comuna i regular dels canonges o com a confirmació irrefutable de la seva vigència. En el món de les catedrals, ni les galeries ni la mateixa disposició de les dependències per elles mateixes garanteixen que existís una regularització cenobítica de la vida canonical, i el conjunt canònic de Girona, amb el seu disseny de tall més o menys monàstic (1019-1064) i les seves flamants galeries (1180-1194) n'és potser un dels exemples més clars, que a més fins i tot ens permet treure el propi dormitori d'aquesta nòmina de significacions. En mots d'Yves Esquieu,

(...) Curieusement, le cloître se diffuse au moment où la vraie vie communautaire se perd. Son apparition n'est donc pas à mettre directement en rapport avec l'histoire institutionnelle des communautés, avec le développement ou la réapparition de la vie commune, sauf en Arles (...) On a donc élevé le cloître quand on en a eu les moyens. Il n'a pas été l'effet d'un renouveau de la vie commune mais un signe d'ostentation et de richesse correspondant à l'affermissement du rôle social du chanoine (...)²⁰⁰⁷

És en aquests termes que ens cal interpretar la notable campanya constructiva gironina de la segona meitat del segle XII. La circumstància de prosperitat, que es resumeix en la consolidació i augment de les possessions territorials de la catedral, havia d'acompanyar els capitulars al llarg dels segles següents a través de diverses modalitats, algunes privatitzades, com la fundació de beneficis (sobretot al segle XIII) o, ja a tombants del 1300, la promoció de noves capelles de

²⁰⁰⁴ Berenguer de Llers fou ardiaca major alhora que abat de Vilabertran, una condició no gaire modèlica i en tot cas mostra d'una vinculació perllongada al Capítol de Girona (VL XIII, 137); Ramon Guissall va ser també canonge i paborde de Girona abans de ser bisbe (VL XIII, 150-151). No és cap novetat, fins a la reserva pontifícia d'elecció del bisbe, que canonges i prelats identifiquessin estretament els seus interessos. En cronologies més tardanes i concretament en relació a la construcció del nou temple gòtic, el protagonisme del Capítol per davant del bisbe alhora que la comunitat d'extracció social entre canonges i prelats ha estat recentment destacada per Joan Molina (2007).

²⁰⁰⁵ Hom ha destacat, per exemple, la independència de la renovació arquitectònica de tombants de l'any 1000 de la introducció de nous costums litúrgics (Mundó 1971, 42; Gros Pujol 1999b, 197-200; Boto 2006, 153). Vegeu, salvant les distàncies, les reflexions a l'entorn del tipus de nau única a l'apartat III.2.5.4.1.

²⁰⁰⁶ Una bona col·lecció d'exemples dels problemes que envolten aquesta relació és desplegada a Sapin 1994, 33-39.

²⁰⁰⁷ Esquieu 1998, 62-63.

l'edifici gòtic.²⁰⁰⁸ Per als canonges i dignitats de la seu, la vida a la pròpia casa del barri catedral era un fet tan natural com la necessitat d'embellir, magnificar i fomentar el culte de la catedral i els seus escenaris, on es manifestava igualment la memòria dels difunts de la comunitat.

IV.9.5.3. Litúrgia al claustre i vida al barri catedral: una combinació de llarga durada

Així doncs, si considerem el cercle de les dignitats i dels canonges, ampliat encara als preveres de Capítol almenys des de 1319, la vida es feia fonamentalment a casa. Per als canonges abans, per a aquests clergues més tard, hi havia disponibles cases particulars que, tot i que allunyades del concepte de clausura, sí que mantenien els clergues vinculats a la seu dins un mateix *cadre de vie*²⁰⁰⁹ que era el de la Força Vella de Girona, convertida tota ella en un barri catedral força obert i poc rígid.²⁰¹⁰ El barri catedral baixmedieval de Girona, fruit d'aquesta evolució històrica, se'ns dibuixa com un seguit de carrers ocupats de manera gairebé exclusiva per membres del clergat catedralici a l'entorn d'una clausura central, realment closa i vigilada (i prou estretament, segons les visites pastorals d'inicis del segle XVI), on viuen uns personatges subalterns que s'encarreguen del sosteniment del culte.

Aquests canonges que vivien a casa seva, en tot cas, es podien implicar en diferents graus en la gestió de la seu i participar més o menys assíduament de la seva vida litúrgica. Els testimonis en aquest sentit són tardans (ss. XIV i XV), d'una època en què el costum generalitzat d'entendre les canongies com a prebendes (IV.1.2) havia convertit la catedral, en una expressió inèdita de J.M. Marquès, en "l'ombra d'ella mateixa". Les mostres d'absentisme que hem comentat (IV.8.4) responen a aquest context, i aparentment no hi hagué a la baixa edat mitjana mesures correctores de rellevància: fins i tot, com hem vist, hom podia signar una pabordia (i percebre els beneficis corresponents) per mitjà de procuradors. Ara bé, pels qui pretenien beneficiar-se dels avantatges més directes que representava ser canonge de la seu de Girona sí que hi havia algunes normes que calia complir. En primer lloc, i situant-nos ja en un context baixmedieval de monetarització de les prebendes, l'absent, tot i que rebia la "grossa" o les dues terceres parts de la porció, no podia rebre la tercera part que en concepte de distribució s'atorgava als assistents a cada ofici coral.²⁰¹¹ També atestem a cavall del 1400 que el capitular, per ésser inclòs al torn de presentació de capellanies (un quantió dret que havia adquirit definitivament el Capítol sobre un número important de parròquies de la diòcesi el 1313),²⁰¹² havia d'haver acomplert almenys vuit mesos de residència a partir de la presa de possessió de la canongia o plaça presbiteral.²⁰¹³ Podem imaginar que el costum era més antic i que no només

²⁰⁰⁸ Molina 2007.

²⁰⁰⁹ Expressió emprada per a Laon a Millet 1982, 247.

²⁰¹⁰ La presència d'una clausura mitigada o fins i tot d'una absència de clausura, definició que correspondria al panorama general gironí, no ha de ser tampoc per fora un signe de laxisme i de dissipació: Esquieu crida l'atenció sobre la dificultat a l'hora d'interpretar aquestes dades (Esquieu 1992, 120-132).

²⁰¹¹ Marquès 1960c, 155-156. Tal divisió ja devia ser vigent almenys en part al segle XIV, de quan daten els primers exemples de pel·lofes o moneda interna per a les distribucions corals. El funcionament a la seu de Barcelona a la baixa edat mitjana i a l'edat moderna era el mateix (Fàbrega 1978, 36-46), com ho devia ser a la majoria de catedrals europees (vegeu el cas de Laon a Millet 1992, 257). La tripartició de les porcions ja es contemplava a les Decretals de Gregori IX, contingudes per cert en un volum de la catedral datat el 1491 (ACG, ms. 34).

²⁰¹² Marquès Planagumà 2006, 529.

²⁰¹³ ADG, *Capellaniarum Sedis*, 9v i següents (*passim*).

devia afectar tornos (com ara el de les cases canòniques) sinó la pròpia recepció de la prebenda. Tanmateix, aquesta obligació de la residència no apareix en lloc destacat en la reglamentació estatutària de què es dotà el Capítol a la baixa edat mitjana.²⁰¹⁴ El requisit de la residència era habitual en les catedrals baixmedievales, que compartien l'ambient de Girona, i l'expressaren en termes semblants als que hem exposat. Així a Laon, segons un costum que el 1219 ja es considerava habitual, per accedir als fruits de la prebenda es demanava una residència inicial (consecutiva o no) de vint-i-vuit setmanes -uns set mesos-; els canonges que, essent absents, volien gaudir-ne havien de proveir-se d'una dispensa pontifícia o capitular;²⁰¹⁵ o a la catedral de Jaén, entre els segles XIV i XVI, calia completar un primer any de residència (almenys una hora diària), després del qual els canonges només quedaven obligats a tres mesos anuals de permanència per tal de percebre l'equivalent de la "grossa", i en aquest cas amb un mecanisme preestablert de llicències ordinàries. A la mateixa seu, cal notar que els clergues catedralicis no canonges no gaudien d'aquestes facilitats i per tant restaven obligats a la residència anual completa, matisada només pel mecanisme de llicències ordinàries (que en realitat podia arribar a dispensar-los més de cent setanta dies l'any) i eventualment extraordinàries.²⁰¹⁶ Mecanismes d'aquesta mena devien també ser vigents en el nostre cas.

A Girona, doncs, una proporció dels capitulars continuava acudint a la catedral per al rès de les hores canòniques i l'acompliment de les altres funcions litúrgiques, encara que potser no amb regularitat exemplar; els altres clergues subordinats sí que hi devien acudir amb l'assiduitat convenient, obeint a les seves obligacions per al sosteniment del culte. En tot cas, l'assiduitat d'uns i altres es va reflectir, al tercer quart del segle XIV, en la redacció d'una magnífica consuetud on es desplega una litúrgia rica i solemne, que empra amb profusió les antigues estances i en algun cas hi especifica la realització de ritus que s'hi devien celebrar des de l'endemà de la seva construcció. En aquest darrer estadi cronològic, moltes pràctiques litúrgiques tenen lloc a les galeries claustrals, entre les quals destaca la processó claustral, segurament poru antiga i en tot cas bàsica en el desenvolupament de la litúrgia dibuixada a la consuetud del segle XIV. Determinades activitats poden acreditar la seva antiguitat si, com ja hem dit, la interpretació de la iconografia de certs capitells apunta en el sentit que proposem; en qualsevol cas, vers 1360 tenen lloc al claustre o en estances immediates la col·lació de vi, el *mandatum* i el *testamentum* del Dijous Sant; al capítol, a més, l'hora de Prima constituïa un acte litúrgic de primer ordre en la vida de la comunitat. Tant el claustre com el mateix capítol constituïen alternatives processionals a la topografia litúrgica gironina en cas de pluja, i esdevenien per tant substitutius de la pròpia ciutat. A més, era també a les galeries on es feia la lectura de la taula de les feines setmanals, que connecta amb altres activitats quotidianes que es devien realitzar encara que la consuetud no les documenti. Entre elles n'hi havia de ben segur algunes lligades amb la vida de les escoles de la seu: les galeries pogueren ser l'escenari ideal per a lectura, escriptura o determinades tasques docents. Per últim, a partir de 1333 els canonges s'enterraren dins les galeries de manera regularitzada. Aquest pes funcional de l'estructura, que qualificaríem fins i tot d'espiritual, i que

²⁰¹⁴ La normativa conservada és la inclosa en els reculls catedralicis com el Llibre Verd (ACG ms. 7), el Llibre d'en Calçada (ms. 66) o els volums d'estatuts dels segles XV i XVI (mss. 63, 64 i 65), algun dels quals hem citat per raó d'algunes dades antigues que hi havia transcrites (III.2.2.3.a).

²⁰¹⁵ Millet 1992, 235-246.

²⁰¹⁶ García 2005, 673-678.

documentem en tota la seva plenitud al segle XIV, fou segurament la clau de la conservació de les galeries claustrals al llarg del temps.²⁰¹⁷

El cas és que les galeries van sobreviure llargament, en efecte, les estances perimetrals en la fortuna del seu ús, quan en els segles posteriors es va anar desdibuixant definitivament el pols de la vida catedralícia; igual passà amb la canònica, relegada el 1542 a l'extrem nord del gran edifici que l'havia hostatjat fins llavors. Però abans això no va passar, entre els segles XI i XV, el conjunt de les estances canòniques i les seves progressives addicions (galeries, capelles, Tinell) van ser sens dubte el lloc clau per a l'escenificació de la identitat comunitària del Capítol de Santa Maria de Girona.

²⁰¹⁷ Barral 1996, 26.

V. CONCLUSIONS GENERALS

L'estudi de les restes arqueològiques localitzades al subsòl de l'actual solar de la catedral de Girona, combinades amb les abundants notícies documentals amb què hem treballat, ens ha permès d'individualitzar dos conjunts monumentals: la primera instal·lació de l'indret, corresponent a la plaça superior del *forum* de la ciutat romana, i la seva primera gran modificació, consistent en la construcció d'una església de grans proporcions a partir d'inicis del segle XI, acompanyada d'un conjunt arquitectònic destinat als clergues que l'havien de servir. El camí que hem seguit fins ací ha descrit amb el màxim detall possible les seves característiques formals i funcionals, ha donat raó de les opcions preses i ha mirat d'interpretar-les en el context adient. Reprendrem ara aquests continguts de forma abreujada, car les conclusions pròpiament dites es troben desplegades al final de cadascun dels capítols.

* * *

La Catedral de Girona no és de cap manera un objecte d'estudi nou. El primer capítol ha pogut posar de relleu que d'ençà del segle XVII pel cap baix l'interès pel seu passat ha estat un dels temes majors de la producció historiogràfica local. El concepte de catedralitat i les relacions amb la col·legiata suburbana de Sant Feliu centraven i, en realitat, motivaven en bona part aquest interès, alhora que condicionaven uns plantejaments més propers a l'argumentació jurídica que no pas al que, en el futur, s'entendria com a recerca històrica. No es tractava, tanmateix, d'una novetat del segle XVII: tres segles abans, durant el creatiu pontificat d'Arnau de Mont-rodon, es consolidaven una sèrie de llocs comuns sobre el passat catedralici que relacionarien de manera indissoluble, de llavors ençà, la seu gironina amb l'emperador de la barba florida. Tot i que la tradició pogués remuntar-se a contextos altmedievals, que podien conservar una certa memòria de la inclusió de Girona dins l'òrbita dels francs, no hi ha dubte que fou a mitjan del segle XIV que les restes arquitectòniques de la seu romànica, ja en vies de desaparició, així com alguns dels més notables elements del seu mobiliari litúrgic, començaren a convertir-se en els portadors de la memòria de Carlemany. Ben poc importava que aquests objectes i construccions fossin més de dos segles posteriors a la data de la "conquesta": la interpretació de les restes materials del passat que es feia al segle XIV, a banda de manifestar lateralment les concepcions del moment sobre el que anomenaríem "història i arqueologia", participaven de la mateixa mena de plantejaments que animaren les disputes del segle XVII, per bé que amb una intenció en aquells moments segurament més celebrativa que no pas polemitzadora.

Per contra, el context amb el qual començava el nostre primer capítol estava motivat, en termes immediats, per una encesa rivalitat entre els dos capítols canònics de la ciutat de l'Onyar, que es manifestava fonamentalment en les qüestions de protocol i de prerrogatives tan habituals en aquell context històric i cultural, semblants a les que enfrontaven, per exemple, el Capítol de la seu i el Comú de la Ciutat, per exemple. Caldria rastrejar les arrels profundes d'aquesta rivalitat. És possible que es clavin en el moment de separació dels dos capítols,

operada al segle desè, i en la consegüent divisió de termes i drets parroquials, que s'establí en detriment d'una posició inicial privilegiada de Sant Feliu i dels seus clergues. Sigui quin sigui el seu origen, el cas és que aquesta circumstància desfermà l'interès per la seu. La generació d'investigadors del segle següent, que abastà ja els tombants del 1800, aportà a la perspectiva jurídica els avenços del criticisme documental, i encara que moltes de les seves reflexions es fessin encara seguint el fil de les antigues disputes, investigadors com els agustins de l'*Espanya Sagrada* o l'erudit Dorca aportaven nous enfocaments i a més incorporaven l'innegable valor de la compilació documental. Per això en el cas gironí cal destacar el paper de Sulpici Pontich, autor d'una feina titànica encara que dins d'una perspectiva una mica antiga, d'aire jurídic, i en un marc més ampli, el colossal Villanueva, que a més d'editar documents d'importància capital manifestava, ací i allí, les seves agudes opinions, algunes de les quals es mantenen vigents encara avui, com s'ha vist puntualment.

Però no fou fins més tard que aquest interès, primerament centrat en la documentació, s'anà desplaçant cap a perspectives més "arqueològiques", que es fixaren d'antuvi en l'arquitectura i en la creació artística i després en el coneixement del passat a través de la cultura material. Fita, tot i dedicar-se fonamentalment a la glossa de les riques actes d'Alfonsello i a les circumstàncies de la guerra civil catalana, ja publicà importants documents relatius a la construcció de la seu gòtica i a alguns dels seus objectes artístics; Piferrer hi aportà una perspectiva romàntica. Bassegoda incidí en aquest camp mentre que Puig i Cadafalch acabà de donar a les restes de l'antic edifici romànic un lloc entre les que formaven el *corpus* de l'art arquitectònic "nacional". Al costat d'ells, altres autors desenvoluparen una imponent tasca de difusió i divulgació, en alguns casos no pas desproveïda d'aportacions puntuals de notable interès. Com en tants altres aspectes de la cultura catalana, la vitalitat de les primeres dècades del segle xx deixà pas a una posguerra no gaire afalagadora, poblada malgrat tot de personatges amb l'empenta divulgativa de Pla i Cargol o amb l'agudesia i la qualitat investigadora de Pere de Palol.

Però fou el canonge Jaume Marquès el veritable inaugurador d'una perspectiva arqueològica d'aproximació a la catedral i als seus precedents. En un context polític, mental i cultural que a vegades s'aproximava perillosament al món precrític sis-centista, Marquès, sense ser ell mateix arqueòleg ni, de fet, historiador de formació, tingué el mèrit de mirar de respondre preguntes concretes que li plantejava el monument on acomplia els seus deures canònics i on treballava d'arxiver. Arribà a les màximes cotes de coneixement documental i a una familiaritat estretíssima amb l'edifici i els seus racons, que li permeteren proposar solucions si no exactes sovint de gran valor i notable agudesia, i capaces de guiar eficientment les recerques posteriors, com les nostres. Tanmateix, les dades textuais tenien en la seva obra una vida pròpia que, encara que es recolzés en referents materials, no podia arribar a articular una interpretació física del tot coherent; més aviat al contrari, les restes materials donaven suport a les apreciacions documentals i servien de pretext per desplegar-les, com queda palès en les sèries d'articles periodístics sobre les capelles de la seu. Només a les darreries de la seva vida, Marquès desenvolupà un esforç de síntesi notable que, malauradament, restà inèdit.

Després de Jaume Marquès, la recerca amb paràmetres gairebé ja del tot actuals prengué el relleu, i els treballs arqueològics, que només havien tingut lloc de manera puntual al

llarg dels anys 60 i 70, es preparaven per obtenir entitat. De fet la figura de Marquès, precisament, permet entroncar amb aquests primers treballs arqueològics en relació al subsòl de la seu i del seu conjunt monumental. Fou, en efecte, durant els seus anys com a arxiver que es realitzaren els primers sondeigs, relacionats tots ells amb obres i iniciatives de reforma que el Capítol o el bisbe Cartañá empenien; i encara que el degà del Capítol o el canonge obrer poguessin ser altres col·legues, Marquès era qui supervisava les obres a nivell científic i devia també aconsellar-ne els responsables, amb els quals estigué en estret contacte. Fou ell, en definitiva, qui publicà els únics resultats coneguts sobre les intervencions a la Plaça dels Apòstols i la descàrrega de les voltes de la nau gòtica, mentre que Josep Maria Nolla s'encarregava, en aquest cas *a posteriori*, de glossar les altres recerques amb metodologia arqueològica. D'altres troballes havien romàs incògnites i inèdites fins avui.

L'estudi arqueològic pròpiament dit, doncs, se situa en l'etapa final de la producció historiogràfica sobre la seu de Girona. Les altres perspectives d'estudi, cada cop més diversificades, són vives i vigoroses, però és cert que en la darrera dècada ha estat el coneixement arqueològic el que ha realitzat més grans avenços. El present treball n'és, precisament, una prova i una síntesi, que alhora vol ser un tribut a tots els altres investigadors que l'han precedit.

* * *

La primera construcció que s'instal·là en el solar que estudiem, segons totes les dades disponibles, fou l'àrea religiosa del *forum* de la ciutat de *Gerunda*. "Totes les dades disponibles" són poques, de fet, i en virtut d'elles cal avaluar la fermesa de la nostra proposta. Però pensem que és l'única possible, en termes generals; i en realitat no fa altra cosa que reprendre, en menor mesura matisar i majoritàriament constatar les teories proposades a redòs de les darreres recerques i revisions, ja publicades en diversos indrets. La recerca arqueològica del sector és, en termes generals, pobra i esparsa quant a aquestes cronologies, i només les excavacions de 1998 i 1999, centrals en el desenvolupament d'aquest treball, proporcionaren conjunts d'estructures i estrats de certa entitat.

Tot plegat dibuixa una plaça d'uns 1.650 metres quadrats bastida a partir d'una terrassa natural desplaçada al nord de la ciutat (l'únic lloc dins el perímetre de la ciutat apte per a una obra d'envergadura), regularitzada mitjançant unes potents subestructures que a l'extrem de ponent configuren una segona terrassa, una mica més baixa i més estreta, disposada transversalment, i a la qual arribava l'escala que connectava amb la plaça inferior, per on passava el *kardo maximus* de la ciutat. La projecció de la *forma urbis* primigènia sorgida d'aquest eix principal i ben coneguda avui per l'arqueologia delimita una retícula que, a grans trets i adaptada a petites irregularitats, explica l'organització bàsica de l'espai d'aquesta plaça superior. La disposició del conjunt foral en dos nivells, lluny de ser excepcional, troba els seus precedents més o menys remots en l'arquitectura itàlica i concretament lacial del segle II aC, però també i assenyalamment en determinades instal·lacions forals hispanes vinculades als processos de conquesta i de romanització.

En virtut d'aquests mateixos exemples, cal imaginar un temple que presidia la plaça superior d'aquest *forum* i que per tant la definia com a recinte dedicat a l'activitat religiosa. Les poques aportacions de les fonts escrites (textuals i epigràfiques) serveixen per constatar la categoria jurídica de la ciutat (amb dret llatí a partir, probablement, de poc abans del canvi d'era) i l'existència de magistrats, realitats que fan necessària l'existència d'un recinte foral i, consegüentment, també la d'un temple del culte oficial. Tota altra cosa és pensar en la realitat física d'aquest temple, que ens introdueix al màxim en el terreny de la hipòtesi. És assenyalat pensar que la seva planimetria hauria obeït als condicionaments immediats de les subestructures, i que per tant la seva amplada havia de trobar-se a l'entorn dels 10-13 m i la seva llargada, consegüentment, vora els 16-20 m. L'alçat resulta, si això és possible, encara més obscur, fins al punt que no es pot proposar cap solució concreta; tot i això, les dimensions generals i alguns possibles paral·lels permeten pensar en una resolució pròstila i pseudoperíptera. Les poques restes de decoració atribuïbles o la influència que les antigues obres pogueren exercir en l'escultura d'èpoques posteriors evoquen un context més aviat connectat amb la Narbonesa. Això no fa impossible una datació propera al canvi d'era, la qual d'altra banda seria ben adient als contextos històrics coneguts i concretament al possible moment de concessió del dret llatí. Decantar-nos, però, per aquesta possibilitat obliga a plantejar-se la realitat de la plaça foral en les dècades anteriors, des de la fundació de la ciutat; així mateix, la datació de determinats estrats invita a pensar en reformes o almenys freqüentacions d'època flàvia i de les darreries del segle III, en aquest cas potser en relació a les obres de refacció de les fortificacions urbanes. I pel que fa a la resta de la plaça, raons planimètriques i topogràfiques i arguments més negatius que no pas positius duen a pensar en una monumentalització modesta, a base d'un mur de tanca que, per llevant i per tramuntana, convivía amb la muralla de la ciutat d'una manera que ens costa d'aclarir; l'arqueologia només ens permet proposar amb certa fermesa un paviment generalitzat en *opus signinum*.

No és més que això el que les dades disponibles (totes) ens permeten de dir. És tot, i no és gaire, però ofereix almenys la imatge d'uns precedents que havien de ser determinants en la història de les construccions posteriors i que, en envestir l'estudi d'aquestes darreres, demanaven almenys una explicació que mirés de ser coherent.

La vida posterior d'aquest conjunt arquitectònic i escultòric no ha entrat pròpiament dins l'àmbit d'aquest treball perquè, com hem argumentat en el seu moment, estem mancats de dades arqueològiques que puguin aclarir què va succeir amb les estructures del solar entre la deposició dels darrers estrats baiximperials i la implantació de l'edifici romànic. És en tot cas versemblant suposar la cristianització de l'estructura en un context situable al segle V. Les hipòtesis al respecte, sobretot les que afecten la catedralitat, pertanyen a un debat historiogràfic que ja hem resumit en el seu moment i en el qual no ens pertoca d'entrar, tot reiterant que les dades de què disposem no ens han dut a avançar més pel nostre compte. En aquest sentit, a l'hora de les conclusions, esmentarem de nou les contribucions aportades en els darrers temps pels autors dels Estudis d'Història Urbana de Girona, que d'acord amb els postulats de Josep M. Marquès tendeixen a desestimar la tesi oficial de la catedralitat perenne de Santa Maria, tan gravada per clars prejudicis científics al llarg de la història de la recerca. Davant l'absència de dades arqueològiques que exposàvem uns paràgrafs més amunt, aquests autors sostenen d'una

banda que l'antic temple romà fou adaptat als usos cristians i que, més o menys apedaçat, continuà en exercici de les seves funcions fins que no fou substituït per l'església romànica; i, per altra banda, que la situació del primitiu conjunt episcopal fou a l'església suburbana de Sant Feliu, que només en època carolíngia es produí la instal·lació de la catedral a Santa Maria intramurs -amb una etapa de cocatedralitat- i que l'entrada definitiva del complex episcopal a l'àrea que actualment ocupa, ja en exclusiva, tingué lloc a tombants del segle XI. Tal hipòtesi té l'avantatge de derivar d'una lectura prou objectiva i en tot cas desinteressada de les fonts textuals, i l'inconvenient que representa la dimensió martiral de l'església suburbana. A falta de dades definitives, ens sembla no obstant que es tracta d'una bona explicació ateses les circumstàncies particulars del cas gironí i d'ella hem partit per continuar el nostre treball, bo i recordant però que la seva assumpció no forma part pròpiament dita de la investigació que hem dut a terme, i deixant paleses alhora les salvetats oportunes. Sí que direm, en tot cas, que res del que ens hem trobat al llarg de l'elaboració del present estudi no desmenteix explícitament aquesta proposta.

* * *

La següent modificació de les estructures del sector que podem documentar suficientment consisteix ja en la construcció del complex romànic, contextualitzable en l'etapa suara comentada d'instal·lació definitiva del conjunt catedralici medieval a l'interior dels murs de l'antiga ciutat; un conjunt format per església, palau i canònica d'aspecte ja plenament romànic en el sentit que ja no mostrava trets propis de les organitzacions típiques del panorama tarδοantic, si obviem les relacions amb Sant Feliu, que s'havien de mantenir uns segles més. La idea d'un antic conjunt episcopal format per diverses esglésies és suggerent, però ateses les característiques del present estudi només l'hem esmentada de manera molt lateral; ho deixem a la consideració d'altres estudiosos.

Però tornem al temple romànic. L'edifici de culte s'implantà vers 1010 (el 1015 ja hi havia parets i cobertes dreçades) i el 1038 podia dedicar-se; més tard se n'anaren completant diversos aspectes, més o menys condicionats per un plantejament primigeni. Fou un edifici força gran, d'uns 60 m de llargada per uns 22 m d'amplada (sense comptar el campanar nord) i també força ambicions. Coneixem prou bé la seva planta, especialment en l'extrem occidental, i com que és de la planta que en tenim més dades és aquest l'aspecte que hem pogut estudiar millor. Pel que fa a la tècnica constructiva, el temple incorporava les innovacions del món llombard o dels *comacini* al costat de tradicions regionals que permetien aprofitar la pedra de qualitat que era a l'abast per a l'esquelet estructural, fet que implica probablement uns càlculs i conceptes estàtics de certa elaboració. Alhora, això probablement permetia el desenvolupament d'una decoració escultòrica comuna novament a determinades experiències regionals i arrelada en la cultura gràfica que floria en els més prestigiosos *scriptoria* del país. Però a banda de la seva materialitat, el seu possible disseny ens ha semblat igualment (o més) ambicions i interessant. Des del punt de vista tècnic o projectual, la seu romànica de Girona es fa ressò probablement de l'aplicació pràctica de concepcions que s'emmarquen en un context cultural i científic de gran efervescència i creativitat, perfectament connectat amb els més prestigiosos centres europeus, d'Itàlia a la Baixa

Saxònia, i amb un notable epicentre ripollès de pes específic; al centre o a la base de tot, la cultura clàssica, que aflora ací i allí (de la possible base metrological a la geometria boeciana). A nivell de fonts i paral·lels, la tria de les característiques dels seus elements compostius, combinats en un tot coherent i elaborat, resulta també de gran interès: nau única (possible reflex de preferències regionals, en tot cas del que ho seria més tard), capçalera segurament profunda però de transsepte poc ample (amb alguns referents en l'arquitectura carolíngia per bé que pocs en el món romànic; recordem, tanmateix, que és l'extrem més mal conegut), torres-campanar directament connectades amb el món italolombard (distribuïdes de manera si es vol original però rigorosament atestada) i, especialment, un cos occidental que s'inscrivía plenament en els ressons romànics de l'arquitectura imperial (un context sembla que ben atestable en general per a la Catalunya Vella i extensible, amb les salvetats necessàries, a Borgonya, el món otonià, determinats centres italians i alguns altres focus francesos, fins i tot amb derivacions escadusseres a l'Europa central i oriental), a tall fins i tot de transsepte occidental però amb l'opció avançada, per bé que no completa, de la disposició harmònica de façana. Les fonts d'aquest disseny il·luminen alguns dels centres i de les àrees més actives de l'Europa del moment i mostren una adhesió considerable a les més prestigioses tradicions arquitectòniques i, per tant, litúrgiques del moment.

Precisament aquest cos occidental suava esmentat, sens dubte la part més ben coneguda de tot l'edifici i al qual hem pogut dedicar una bona quota d'esforços, ens serveix per copsar també el sentit d'aquest disseny i el seu arrelament en la funció litúrgica de la construcció, que era de fet la seva raó de ser. Com ja s'ha reflexionat en el seu moment, és obvi que tal funció no determina obligatòriament unes formes fixes de concreció; altrament, totes les esglésies d'unes determinades coordenades rituals i temporals serien iguals. Si això pot semblar que va esdevenir-se en alguns contextos (per exemple, a l'Àtica dels segles x i xi, i encara amb les lògiques salvetats), és clar que no succeeix en el de l'arquitectura religiosa medieval de l'Occident europeu. Però es poden reconèixer unes tendències i unes relacions íntimes entre certs usos i certes realitzacions. En el cas de Girona, a l'altar major, que assimila el paper central en la litúrgia de la catedral, se li contraposa una capella del Sepulcre en alçada que acumula una importància notable vinculada a les celebracions pasquals. La bipolaritat d'aquest edifici, marcada volumètricament per un aspecte exterior de doble transsepte, es complementava, a llevant, amb una sèrie de quatre altars (cinc, si sumem el que probablement hi havia al campanar) i, a ponent, amb un important espai liminar, la Galilea, al pis baix de la capella del Sepulcre, que incorporava funcions cabdals com ara la baptismal, la penitencial o la funerària. La vida litúrgica de la comunitat de canonges per a la qual es dissenyà l'església apareix definida en els seus grans trets a través d'aquest edifici: un altar major per a les misses majors i públiques (no hi ha constància d'altar dels fidels, i sí en canvi -al segle xiv- que el poble s'acostava a l'altar major); aquest era envoltat d'un cor inicialment situat al presbiteri per al rès de les hores canòniques (llevat de les que es duïen a terme a les estances canòniques, com veurem); al transsepte probablement, l'acompanyaven uns altars secundaris destinats a les misses pròpies i exclusives de la comunitat, les misses matutines, i a fomentar el culte als sants a través de la litúrgia processional (més endavant, els altars secundaris es desenvoluparien enormement per donar cabuda a la inflexió tardana que constitueix el fenomen beneficial i les seves misses

privades, modificador substancial de la topografia dels temples, i també d'aquest); d'aquests altars secundaris, n'hi havia un d'eminentíssim situat a ponent, en diàleg amb el major, que tenia el màxim rang entre els secundaris i suplia el major en les misses de la comunitat de les celebracions pasquals, i que també era un pol essencial dels desplaçaments processionals, alhora que probable escenari de rics desenvolupaments paralitúrgics; per últim, sota d'aquest segon altar primordial, un espai transicional magnificat amb totes les atribucions pròpies d'aquesta condició i obert a la representació d'altres col·lectius, com ara el dels notables civils.

Entre aquests notables hi trobem, la primera de totes, la comtessa Ermessenda de Carcassona, autèntica promotora de l'edifici, personatge polític de gran rellevància; al costat, el seu germà el bisbe Pere i altres col·laboradors. No són uns promotors singulars, aïllats, que calgui entendre en contraposició o competència amb altres iniciatives contemporànies, catalanes ("contra", posem per cas, una "escola rossellonesa-emporitana" de Sant Pere de Rodes, una "escola osonenca-llobarda" promoguda per Oliba, una "escola de Cardona" representada per l'*únicum* de Sant Vicenç, etcètera) o de més enllà: els paral·lels de l'edifici ho desmenteixen per sí sols, car al costat de diferències hi ha notables similituds. Les semblances, precisament, permeten dibuixar la interessant tria d'opcions que intervingueren en l'elaborat disseny del temple. Tal disseny, al nostre entendre, combinà conscientment i coherentment referents d'una gran riquesa. Repetim-ho, no es tracta de negar que l'edifici no trigués anys, dècades senceres, potser algun segle, a construir-se; més ben dit, potser el projecte inicial -generat a la ment de l'implantador- no arribà a completar-se mai, i desconeixem si tal idea primigènia es pogué transmetre, o a través de quins canals. Però qui implantà l'església tingué una idea molt concreta de com la volia, que podem arribar a percebre a través de les restes estudiades, i que implicava necessàriament una molt notable cultura científica, artística i teològica. Per això una de les idees sorgides es planteja la intervenció en el disseny del nostre edifici del cercle d'Oliba, que era el més rellevant del moment i de la regió; la seu de Girona se situaria així com un dels primers projectes arquitectònics de l'època extraordinària que tingué l'abat i bisbe com a referent central.

Independentment d'aquesta possibilitat, la seu romànica de Girona enriqueix el panorama de l'arquitectura religiosa catalana i europea del segle XI; no només contribuint a destacar els grans edificis del moment (que cada cop més van recuperant el protagonisme, enfront del que podríem qualificar de cert prejudici ruralista que ha afectat el "romànic català"), sinó també fent palès com aquestes iniciatives regionals s'obrien al món i hi estaven en contacte, no només amb Roma, sinó també amb altres indrets i instàncies, com ara l'herència imperial. I si preferim reprendre i accentuar una contextualització propera a Oliba, observarem que no es tracta de cercar a la seu gironina trets que la puguin fer participar d'un món olibà estereotipat, sinó que es tracta, al contrari, de contribuir a rellegir les iniciatives d'un personatge i d'un cercle que, constantment, es van presentant més riques i més diversificades que no s'havia volgut fer creure. El cas de Girona, cronològicament primerenc, innovador i alhora actualitzador de velles opcions, complex i ric, en suma, contribueix de ple a aquests objectius.

Es pot dir que tals reflexions s'interessen més per l'ambient en què es generà i començà a executar el projecte de la seu romànica del segle XI que no pas per les circumstàncies concretes de la seva execució posterior i de la seva vida al llarg dels segles, de les primeres substitucions estructurals/funcionals serioses (s. XIV) fins a la desaparició de les darreres

estructures (s. XVIII). Però per respondre a aquesta qüestió central hem seguit la documentació tan ençà en el temps com ha calgut i així hem pogut copsar i anotar tota aquesta sèrie de modificacions en el temps, tot manifestant puntualment les nostres opinions a l'entorn d'altres realitats dels segles successius (la fundació de beneficis i la gènesi de l'edifici gòtic, per exemple). A més, doncs, de situar en el context adequat la gran iniciativa d'inicis del segle XI, hem pogut seguir força bé aquest procés de reparació i de modificació constants, accions de l'obra de la seu, que ja no s'aturarien fins molt avançat el segle XX o que, més ben dit i segons com, encara duren: és sabut que l'obra de la seu és allò que mai no s'acaba.

* * *

El doble interès, sincrònic quant al sentit del projecte implantador i diacrònic quant a la seva vida en els segles posteriors, ha estat igualment present en l'altre gran bloc del nostre estudi, dedicat a les instal·lacions canòniques. Així, si la funcionalitat del temple romànic, avui desaparegut, estigué subjecta a canvis prou ben resseguibles (difusió dels beneficis i de les misses privades, aparició de nous altars, magnificació de la litúrgia processional, canvis de ritual, de mobiliari o finalment de marc arquitectònic) i que no alteraren una funció bàsica com a lloc de culte cristià, les estances claustrals, que per contra han arribat en bona part fins als nostres dies, van patir modificacions més extremes i estigueren subjectes a pràctiques menys aprehensibles que les corals o sinàctiques *stricto sensu*, vinculades a temes com les modalitats de la vida comuna, l'estructura de la comunitat o la seva potència i funcionament econòmic. Per això, tot i que l'interès bàsic del capítol quart es centra igualment en la iniciativa de 1019 i les vicissituds i caïres de la seva concreció, l'eix també s'hi ha expandit temporalment (fins a la Baixa Edat Mitjana, a grans trets) i en aquest cas també espacialment (fins a dedicar un apartat a l'estudi preliminar del barri catedral gironí). L'expansió espacial es justifica en aquest cas com a necessària per mirar d'entendre el sentit exacte de les estructures que formen el nucli del conjunt estudiat.

En primer lloc s'ha pogut proposar amb fermesa l'emplaçament, la forma primitiva i la funcionalitat original de les estances que envolten el claustre, sobretot del dormitori, la sala capitular i la canònica. En aquest darrer cas, s'ha pogut analitzar aquesta denominació específica de l'estructura, que al nostre entendre reflecteix tant el que podem considerar un determinat tipus arquitectònic canònic (especialment documentat a l'àrea provençal als inicis del segle XI) com amb les modalitats concretes de la vida comuna i un dels fets que es considerava més important per a la seva constitució: la *mensa* agregada dels canonges, en la doble funció del cos d'edifici com a celler i com a refector/cuina, escenari de distribucions pràctiques (de les porcions canòniques) o ritualitzades (per exemple, a l'inici de Completes). La sala capitular reflectia altres aspectes de primer ordre per a la comunitat, com ara les funcions litúrgiques en col·laboració amb l'església (sobretot pel que fa a l'ofici de Prima i, concretament, l'*officium capituli*) o la materialització dels drets de reunió i d'escenificació de la identitat capitular (reunions capitulars -més per tipologia que per ús obligatori- i lectura diària de l'obituari). El dormitori s'ha de cotejar -ho proposem definitivament- amb el costum de residència externa que podem documentar des dels primers temps de la iniciativa romànica i fins i tot des d'abans, que

ens ha dut a interessar-nos pel barri catedral, i per tant s'ha de llegir en relació amb una estructura diversificada del Capítol que només veurem aparèixer clarament a partir del segle XIII. Totes aquestes estances quedaven organitzades en un nucli arquitectònic compacte i segurament tancat (*clausum*, físicament separat) des de la seva constitució a partir de 1019, modificant una realitat precedent que en determinats aspectes es podria considerar prefiguradora.

Aquestes instal·lacions no només tingueren una unitat física, sinó que quedaven lligades per una utilització comunitària global, de caràcter eminentment -però suposem que no exclusivament- litúrgic. Pel claustre hi passaven nombroses processons, cada diumenge i altres dies assenyalats, tot marcant determinats indrets com la pròpia sala capitular o la porta d'accés, magnificada al segle XIII pel conjunt artístic-funerari de Bell-ull; el claustre podia ser també escenari substitutiu per a la litúrgia estacional gironina en cas de circumstàncies climatològiques adverses; en determinades dates, igualment, les estances claustrals acomplien funcions primordials de la litúrgia comunitària (com el Dijous Sant: *mandatum* a la sala capitular i *testamentum* al refector), segons un model d'inspiració monàstica, com era habitual. Aquesta dimensió cabdal del claustre quedaria refrendada, a finals del segle XII, amb la construcció de les magnífiques galeries esculpturades, que en alguns casos reflecteixen la densitat de les funcions de l'indret, especialment a la galeria sud (n'hem destacat alguns nous exemples possibles). Això, sumat a la tendència conservadora de la litúrgia, és el que ens permet avaluar la importància i l'antiguitat de les funcions descrites vinculades a l'estructura, per bé que les fonts que ens en parlin siguin ja d'època avançada. A més, la construcció simbòlica de la comunitat tenia en el conjunt del claustre i en les seves immediacions un escenari primordial: fou -almenys des del segle XIII- lloc de sepultura de bisbes i canonges, recorregut processionalment per tant en la commemoració col·lectiva dels difunts així com, particularment, en cada aniversari que ho requerís. Ens manca, en aquest retrat, la il·lustració d'altres usos més quotidians que han aparegut molt lateralment en el relat: hipotèticament s'ha esmentat la tonsura, més clarament la distribució de tasques setmanals; més enllà, puntualment, han aparegut d'activitats de neteja o excessos lúdics, tot i que en contextos tardans. Activitats com la lectura, l'aprenentatge o fins i tot l'escriptura, tot i no ésser documentades, trobarien en les galeries claustrals un escenari adient i normalitzat en monestirs i catedrals.

La darrera dimensió fa evident la qüestió de la residència, que abordàvem en les conclusions d'aquest quart capítol. El cas de Girona sembla reforçar una impressió general de l'àmbit català i hispà com a tendent a l'adopció laxa dels dictats aquisgranesos quant a la pernocta, i per tant tendent a la constitució força primerenca (a les darreries del s. X) de barris canònics que, si bé poden ser més o menys agregats, no són pas físicament separats, com succeeix en diversos casos francesos ben coneguts. Però el tancament o fins i tot el model monàstic no foren les úniques solucions normatives. Altres casos, a la mateixa França, mostren que les solucions va ser prou diverses. Cal tenir present que l'accés a l'òrbita eclesiàstica carolíngia no es manifestà explícitament en l'adopció d'aquesta mena de postulats al peu de la lletra, sinó especialment en la regularització de la situació econòmica dels capítols a través de la constitució de la mensa capitular. En això primordialment consistia una "institució de la canònica", i de la vigència i força legal de les donacions en depenia, diríem que exclusivament,

l'èxit o el fracàs de la iniciativa. No pas de la voluntat, l'entusiasme o l'adhesió dels canonges a l'hora d'emprendre un projecte de perfecció espiritual segons el model monàstic.

Una comprensió més acurada de la regularitat aquisgranesa ens serveix no només per contextualitzar adequadament la vida dels canonges de la seu gironina quan s'instituí la canònica el 1019 i en els anys posteriors, sinó també com a clau per a la lectura i proposta d'interpretació de les reformes canòniques catalanes d'inicis del segle XI. Aquestes, encaixonades incòmodament entre les primeres iniciatives carolíngies i les reformes de tall romà que desembocaren en el moviment canònic agustiniana, potser no han estat prou acuradament interpretades i han estat afectades per alguna o altra mena de prejudicis. Entenem que un d'ells ha consistit sovint, implícitament, en contraposar la iniciativa de bisbes reformadors i visionaris a les resistències de canonges poc pietosos, amants de la vida i prebenda particulars i causants, en definitiva, del fracàs d'aquests lloables intents de millora espiritual a causa del seu poc entusiasme o del seu boicot a les reformes. Entenem que aquest plantejament es basa en la transposició de realitats que aparegueren més tard, ben avançat el segle XI i en relació a reformes de tall agustiniana ben diferents de les primeres (assenyaladament a Catalunya, el cas de Vic i de Berenguer Sunifred de Lluçà). L'accent de les reformes dels inicis de segle s'ha de posar, al nostre entendre, en els factors econòmics, organitzatius i, segurament també, arquitectònics, camp on es pogueren aportar interessants innovacions, però no pas en els normatius. Els documents, tal com proposem de llegir-los, ens mostren on era el pes de les iniciatives, quins eren els mecanismes vigents abans i després de les accions d'institució, amb quins problemes aquestes s'enfrontaven i, potser més lateralment, quines eren les expectatives dels bisbes i magnats promotors. En aquest sentit, estem pràcticament convençuts que aquests insignes personatges, per més innovadors i devots de la perfecció espiritual que fossin, no es platejaren la imposició o la proposta de la pernocta als seus canonges, sinó la garantia de funcionament de la institució en termes econòmics, amb la col·laboració de canonges i dignitats, cosa que volia dir la garantia del funcionament litúrgic primordial. Ateses les dinàmiques del feudalisme, envigorit a mesura que avançava el segle XI, aquest objectiu -que podria semblar de mínims a qui valorés per damunt de tot factors com la pernocta- seria prou complicat d'assolir. Només més endavant, potser també per un cert agreujament de determinades situacions objectives criticades pels reformadors que vingueren de Roma, les qüestions morals passarien a un pla més evident.

Cal reiterar, per acabar, que l'agregació de la *mensa* capitular i el funcionament regular (i diríem esplèndid) del culte catedralici es mantingueren en molt bona salut a Girona, fins al segle XVII en el primer cas i fins més tard en el segon. El segle XII fou un moment àlgid d'aquestes dues vessants de la vida catedralícia: moment en què la pernocta dels canonges era clarament particular, però moment alhora de grans construccions i ambiciosos projectes, i de consolidació administrativa. Amb els mecanismes oportuns, aquests dos trets, els primordials en realitat a tenor de l'antiga normativa aquisgranesa, es conservaren tot garantint al llarg dels segles el compliment dels objectius bàsics de la corporació.

* * *

Amb els darrers ecos d'aquestes pràctiques encomanades als clergues de la catedral, algunes de les quals encara avui ressonen a la nau del temple, s'acaba el nostre viatge pels precedents de la seu de Santa Maria de Girona, pels edificis o conjunts arquitectònics que successivament ocuparen el solar de l'actual església catedral i per les seves dependències adjacents. Hem iniciat aquest periple en un vessant rocós; damunt d'ell es va fundar una ciutat que, inclosa dins l'òrbita romana, necessitava una zona capaç d'hostatjar uns espais representatius que no destorbessin la funció primordial de protecció del camí. Les construccions primeres que documentem al sector tingueren a veure amb l'assignació d'una funció religiosa que ja no abandonaria mai més l'àrea en tota la seva història. El mateix marc arquitectònic (no hi ha proves del contrari), convenientment adaptat, hostatjà una església cristiana, esdevinguda seu catedral al segle IX, fins que a inicis del segle XI -un moment de vitalitat i de possibilitats extraordinàries- hom decidí de substituir-la per una nova construcció molt ambiciosa, reflex de la voluntat i de la posició dels seus promotors; al capdavant d'ells, la comtessa Ermessenda va saber atreure i aprofitar les habilitats de personatges de gran cultura i rellevància, així com els recursos i ajuts de nombroses persones i institucions. Fou resultat de tot aquest esforç intel·lectual, físic i econòmic, continuat per l'esforç dels canonges i bisbes successius, un imponent i ric edifici, escenari de brillants celebracions a les quals en aquells mateixos moments s'anava donant forma; un edifici que acabà per desaparèixer, víctima de l'acció d'altres esforços que foren igualment estrenus i que, tot perseguint fins semblants, ens han proporcionat una altra catedral igualment única. Però per sort la catedral que desapareixia anava deixant, a cada pas enrere que l'obligaven a fer, algunes pistes, físiques i textuales, que totes soles semblaven escasses però que, juntes, ens han explicat més que no ens pensàvem. També un conjunt d'aquestes pistes, molt important, procedeix dels edificis claustrals, en alguns casos molt modificats, aparentment humils avui al costat de la gran baluerna gòtica; però testimonis de la realitat i del funcionament d'aquesta antiga construcció, així com del pas i del caràcter dels seus usuaris principals, els membres de la comunitat de la catedral de Santa Maria. I al dessota de tot, adormides i aixafades, com arrels clavades fortament a la roca primigènia, d'altres pistes més antigues encara ens han parlat d'aquelles velles instal·lacions romanes. Pistes sorrudes i gasives, silencioses, com dolgudes d'un oblit de segles, però que formen una immensa carcanada on se sosté -encara!- la façana barroca de l'edifici actual. Pistes que es troben, en sentit literal i figurat, al fonament de les realitats d'avui.

VI. FONTS I BIBLIOGRAFIA

VI.1. LLISTAT DE FONTS I ABREUJAMENTS

ACG (Arxiu Capitular de Girona)

AC: Actes Capitulars (seguit del número de volum corresponent).

CASG: *Consueta Antiquissima Sedis Gerundensis, anno 1360*, ms. 20.e.3

Col·lecció de pergamins (seguit de la sigla corresponent).

ESP: PONTICH, Sulpici, *Episcopologi y série de prebendats*, manuscrit, a. 1736.

LC: Llibre d'en Calçada

LGSM: Llibre Gran de Sagristia Major

LO: Llibres d'Obra (seguit del número de volum corresponent).

LV: Llibre Verd

MA: *Martyrologium Adonis*, ms. 3

MU: *Martyrologium Usuardi*, ms. 11

PDes: Pabordia de Desembre

RA: PONTICH, Sulpici, *Repertori per Alfabetic del secretariat del Molt Illustre Capítol* etc, 3 vol. manuscrits, a. 1736 (seguit del número de volum corresponent).

ADG (Arxiu Diocesà de Girona)

D: Dotalles (seguit de la sigla corresponent).

LNC: Llibres d'Afers del Capítol (*Libri Negotiorum Capituli*) (seguit del número de volum corresponent).

N: *Notularum* (seguit de la sigla corresponent).

PM: Pergamins de la Mitra (seguit de la sigla corresponent).

PS: Pergamins de la Seu (seguit de la sigla corresponent).

RC: Cartoral de Rúbriques Vermelles (*Rubricis Coloratis*), transcripció inèdita de J.M. Marquès i Planagumà (seguit de la sigla corresponent).

VP: Visites Pastorals (seguit del número de volum corresponent).

MEV, ABEV (Museu Episcopal de Vic, Arxiu i Biblioteca Espiscopals de Vic)

LCVE: *Liber Consuetudinum Vicensis Ecclesie*, ms. 134; editat a: GROS I PUJOL, Miquel dels Sants, "El *liber consuetudinum vicensis ecclesie* del canonge Andreu Salmúnia –Vic. Museu Episcopal, Ms. 134 (LXXXIV)-", *Miscel·lània Litúrgica Catalana VII*, Societat Catalana d'Estudis Litúrgics, Barcelona 1996, 175-294 (seguit del número de paràgraf corresponent).

UEUS: *Usus Ecclesiastici secundum Urgellensem Sedem et Episcopatum*, ms. 131; editat a GROS I PUJOL, Miquel dels Sants, "La consuetuda antiga de la Seu d'Urgell (Vic. Mus. Episc, Ms. 131)", *Urgellia* 1, La Seu d'Urgell 1978, 183-266 (seguit del número de paràgraf corresponent).

BNP (Bibliothèque Nationale, París)

TPXI: Troper-Proser de la Catedral de Girona (s. xi), Nouv. Acq. Lat. Ms. 495 (fotografies de M.S. Gros)

BC (Biblioteca de Catalunya)

TPXV: Troper-Proser de la Catedral de Girona (s. xv), ms. 911. (fotografies de M.S. Gros).

BU (Biblioteca Universitària, Universitat de Barcelona)

MEG: *Martyrologium Ecclesiae Gerundensis*, ms. 594

REG: *Rituale Ecclesiae Gerundensis*, ms. 229

Col·leccions documentals

- CC 5: SOBREQÜÉS, S.; RIERA, S.; ROVIRA, M.; ORDEIG, R. (eds), *Catalunya Carolíngia vol. V. Els comtats de Girona, Besalú, Empúries i Perelada*, IEC, Barcelona 2003.
- CCBG: MARQUÈS, Josep M. (ed.), *Cartoral, dit de Carlemany, del bisbe de Girona*, Fundació Noguera, Barcelona 1993, 2 vol.
- CDS: MARQUÈS, Josep M. (ed.), *Col·lecció diplomàtica de Sant Daniel de Girona*, Fundació Noguera, Barcelona 1997.
- CDSG: MARTÍ, Ramon (ed.), *Col·lecció diplomàtica de la seu de Girona*, Fundació Noguera, Barcelona 1997.
- Junyent 1992: JUNYENT I SUBIRA, Eduard, *Diplomatari i escrits literaris de l'abat i bisbe Oliba*, Institut d'Estudis Catalans, Barcelona 1992 (seguit de la part i número de document corresponents).
- MGH: *Monumenta Germaniae Historica* (seguit de la referència corresponent).
- MH: DE MARCA, P.; BALUZE, E., *Marca Hispanica sive Limes Hispanicum*, París 1688 (edició facsímil, Ed. Base, Barcelona 1972).

Altres abreujaments

- AIEG: Annals de l'Institut d'Estudis Gironins (seguit del número de volum corresponent).
- DHC: MESTRE I CAMPI, Jesús, *Diccionari d'Història de Catalunya*, Edicions 62-EI Punt, Barcelona 1992.
- DHEC: CORTS I BLAY, Ramon; GALTÉS I PUJOL, Joan; MANENT I SEGIMON, Albert (dirs), *Diccionari d'Història Eclesiàstica de Catalunya*, III vol, Editorial Claret – Generalitat de Catalunya, Barcelona 1998-2001.
- ES: MERINO, Antolín; DE LA CANAL, José, *España Sagrada*, vols XLIII (1819), XLIV (1826) i XLV (1832), Madrid.
- GMIL: DU CANGE, *Glossarium mediae et infimae latinitatis*, reed. Graz 1954.
- Marquès DG: articles de Jaume Marquès i Casanovas al Diari de Girona, 1987-1988 (seguit de data de publicació)
- RG: Revista de Girona (seguit del número corresponent)
- VL: VILLANUEVA, Jaime, *Viage literario a las Iglesias de España*, vols XII, XIII i XIV, Madrid 1850.

VI.2. BIBLIOGRAFIA

Abadal 1948

ABADAL I DE VINYALS, RAMON D', *L'abat Oliba, bisbe de Vic, i la seva època*, Guió d'Or (primera edició il·lustrada), Aymà, Barcelona, 1948.

Abadal 1969

ABADAL I DE VINYALS, RAMON D', *Dels visigots als catalans. Vol I: la Hispània visigòtica i la catalunya carolíngia*, Estudis i documents 13, Edicions 62, Barcelona, 1969.

Abadal 1986

ABADAL I DE VINYALS, RAMON D', *Catalunya Carolíngia I. El domini carolíngi a Catalunya*, Institut d'Estudis Catalans, Barcelona, 1986.

Abascal 1999

ABASCAL PALANZÓN, JUAN MANUEL, *Fidel Fita. Su legado documental en la Real Academia de la Historia*, Real Academia de la Historia, Madrid, 1999.

Adam 1989

ADAM, JEAN-PIERRE, *La construction romaine*, Picard, Paris, 1989.

Adan/Soler 1996

ADAN I FERRER, LLUÍS; SOLER I FONRODONA, RAFAEL, "La planta de la catedral romànica de Vic", *Fulls del Museu-Arxiu de Santa Maria 54*, Mataró, 1996, 21-23.

Addiss 2002

ADDISS, JAMES, "Measure and Proportion in Romanesque Architecture", Wu, Nancy Y. (ed), *Ad quadratum. The practical application of geometry in medieval architecture*, Ashgate, Burlington, 2002, 57-81.

Adell 1981a

ADELL I GISBERT, JOAN ALBERT, "Notes introductòries a l'estudi de l'arquitectura dels claustrs", *Quaderns d'Estudis Medievals 4*, Artestudi, Barcelona, 1981, 245-255.

Adell 1981b

ADELL I GISBERT, JOAN ALBERT, "Notes introductòries a l'estudi de l'arquitectura dels claustrs", *Quaderns d'Estudis Medievals 5*, Artestudi, Barcelona, 1981, 259-278.

Adell 1982a

ADELL I GISBERT, JOAN ALBERT, "El transepte elevat d'algunes esglésies alt-medievals. Notes per a un estudi", *Quaderns d'Estudis Medievals 7*, Artestudi, Barcelona, 1982, 405-423.

Adell 1982b

ADELL I GISBERT, JOAN ALBERT, "Noves dades per a un estudi del transepte elevat d'algunes esglésies alt-medievals", *Quaderns d'Estudis Medievals 10*, Artestudi, Barcelona, 1982, 643-644.

Adell 1984a

ADELL I GISBERT, JOAN ALBERT, "Sant Pere de Casserres. Arquitectura", *Catalunya Romànica II. Osona II*, Enciclopèdia Catalana, Barcelona, 1984, 364-375.

Adell 1984b

ADELL I GISBERT, JOAN ALBERT, "Sant Jaume de Frontanyà. Arquitectura", *Catalunya Romànica XII. Berguedà*, Enciclopèdia Catalana, Barcelona, 1984, 473-474.

Adell 1986

ADELL I GISBERT, JOAN ALBERT, *L'arquitectura romànica*, Els llibres de la frontera. Col·lecció Coneguem Catalunya, Amelia Romero, editor, Barcelona, 1986.

Adell 1991a

ADELL I GISBERT, JOAN ALBERT, *Arquitectura alt-medieval a Catalunya. Una definició del tipus monàstic i canonical dels segles IX al XII*, 4 vol, tesi doctoral inèdita, Universitat Politècnica de Catalunya, 1991.

- Adell 1991b
ADELL I GISBERT, JOAN ALBERT, "Sant Daniel de Girona. Arquitectura", *Catalunya Romànica V. Gironès, Selva, Pla de l'Estany*, Enciclopèdia Catalana, Barcelona, 1991, 180-181.
- Adell 1991c
ADELL I GISBERT, JOAN ALBERT, "Catedral (o Santa Maria) de Girona. Arquitectura", *Catalunya Romànica V. Gironès, Selva, Pla de l'Estany*, Enciclopèdia Catalana, Barcelona, 1991, 113-115.
- Adell 1991d
ADELL I GISBERT, JOAN ALBERT, "Sant Cugat del Vallès. Arquitectura", *Catalunya Romànica XVIII. Vallès Oriental. Vallès Occidental*, Enciclopèdia Catalana, Barcelona, 1991, 167-170.
- Adell 1991e
ADELL I GISBERT, JOAN ALBERT, "Sant Gregori. Arquitectura", *Catalunya Romànica V. Gironès, Selva, Pla de l'Estany*, Enciclopèdia Catalana, Barcelona, 1991, 190-191.
- Adell 1992
ADELL I GISBERT, JOAN ALBERT, "Sant Ponç de Corbera. Arquitectura", *Catalunya Romànica XX*, Enciclopèdia Catalana, Barcelona, 1992, 342-346.
- Adell 1996
ADELL I GISBERT, JOAN ALBERT, "L'arquitectura gironina del segle XI: entre la innovació i la tradició", *Girona a l'Abast IV-V-VI*, Col·legi Bell-lloc del Pla, Girona, 1996, 25-31.
- Adell 1998a
ADELL I GISBERT, JOAN ALBERT, "L'arquitectura religiosa", *Catalunya Romànica XXII. Visió de síntesi. Restauracions i noves troballes. Bibliografia. Índexs generals*, Enciclopèdia Catalana, Barcelona, 1998, 63-92.
- Adell 1998b
ADELL I GISBERT, JOAN ALBERT, *Sant Pere de Vic. Arquitectura (noves troballes)*, Catalunya Romànica XXVII. Visió de síntesi, Restauracions i noves troballes. Bibliografia. Índexs generals, Enciclopèdia Catalana, Barcelona, 1998, 211.
- Adell 2000
ADELL I GISBERT, JOAN-ALBERT, "L'arquitectura romànica a les canòniques agustinianes", *Lambard XII*, Institut d'Estudis Catalans, Barcelona, 2000, 15-19.
- Adell en premsa
ADELL I GISBERT, JOAN ALBERT, "L'aparició dels magistri comacini a Catalunya: aspectes tecnològics i d'organització", *Simposi internacional "Els comacini i l'arquitectura Romànica a Catalunya"*, Girona-Barcelona, 25-26 novembre 2005.
- Adell et al. 1984
ADELL, J.A.; JUNYENT, F.; MAZCUÑÁN, A.; BARRAL, X, "Sant Vicenç de Cardona. Arquitectura", *Catalunya Romànica XI. Bages*, Enciclopèdia Catalana, Barcelona, 1984, 155-165.
- Adell/Baraut/Riu 1992
ADELL I GISBERT, JOAN ALBERT; BARAUT I OBIOLS, CEBRIÀ; RIU I RIU, MANUEL, "Santa Maria de la Seu d'Urgell", *Catalunya Romànica VI. Alt Urgell. Andorra*, Enciclopèdia Catalana, Barcelona, 1992, 313-334.
- Adell/Pujades 1996
ADELL I GISBERT, JOAN-ALBERT; PUJADES I CAVALLERIA, JOSEP, "Noves aportacions al coneixement de l'estructura arquitectònica de la catedral de Vic", *Lambard VIII*, Institut d'Estudis Catalans, Barcelona, 1996, 139-148.

Adhémar 1976

ADHEMAR, JEAN, *Influences antiques dans l'art du Moyen Âge français. Recherches sur les sources et les thèmes d'inspiration*, The Warburg Institute, London, 1976, 344, XL planches.

Adroher-Llach/Marquès 1946

ADROHER-LLACH I GUYTÓ, JOSEP M.; MARQUÈS I CASANOVAS, JAUME, *Historia del Santuario de Nuestra Señora de los Ángeles*, Librería E-Li-Te, Barcelona, 1946.

Ainaud 1952-1954

AINAUD DE LASARTE, JOAN, "Dades inèdites sobre la catedral romànica de Vich", *Ausa I*, Patronato de Estudios Ausonenses, Vic, 1954, 205-209.

Alberch/Nadal 1982

ALBERCH I FUGUERAS, RAMON; NADAL I FARRERAS, JOAQUIM, *Bibliografia històrica de les comarques gironines. 1. Ciutat de Girona*, Monografies de l'IEG 8, Institut d'Estudis Gironins, Girona, 1982.

Alberch/Quer 1998

ALBERCH, RAMON; QUER, JOSEP, *Joaquim Botet i Sisó. Del catalanisme al nacionalisme*, Columna, Barcelona, 1998.

Alcoy/Beseran 1990

ALCOY I PADRÓS, ROSA; BESERAN I RAMON, PERE, "La fortuna de Cascalls en el context gironí", Roig i Torrentó, Assumpta (ed), *Girona revisitada. Estudis d'art medieval i modern. Estudi General 10*, Universitat de Girona, Girona, 1990, 93-118.

Alguacil/Roura/Pladevall 1991

SANZ I ALGUACIL, ANTONI; ROURA, GABRIEL; PLADEVALL, ANTONI, "Catedral (o Santa Maria) de Girona. Notes històriques", *Catalunya Romànica V. Gironès, Selva, Pla de l'Estany*, Enciclopèdia Catalana, Barcelona, 1991, 111-113.

Alsina/Feliu/Marquet 1990

ALSINA, CLAUDI; FELIU, GASPAR; MARQUET, LLUÍS, *Pesos, mides i mesures dels Països Catalans*, Biblioteca de Cultura Catalana 67, Curial, Barcelona, 1990.

Alsina/Feliu/Marquet 1996

ALSINA, CLAUDI; FELIU, GASPAR; MARQUET, LLUÍS, *Diccionari de mesures catalanes*, Manuals 14, Curial, Barcelona, 1996.

Altés 1979-1980

ALTÉS I AGUILÓ, FRANCESC XAVIER, "El testament de Pere Bernat de Salt (1118), prelat de Sant Martí Sacosta", *AIEG XXV, 1*, Institut d'Estudis Gironins, Girona, 1980, 137-151.

Amich 2006

AMICH I RAURICH, NARCÍS M, *Les terres del nord-est de Catalunya a les fonts escrites d'època tardoantiga (segles IV-VII). Les seus episcopals de Girona i Empúries i el culte a Sant Feliu de Girona a l'Antiguitat Tardana*, Institut d'Estudis Gironins, Girona, 2006.

Amich/Nolla 1992

AMICH I RAURICH, NARCÍS M.; NOLLA I BRUFAU, J.M, *Girona goda i sarraïna*, Col. Quaderns d'Història de la Ciutat, Ajuntament i Diputació de Girona - Girona, 1992.

Amy/Gros 1979

AMY, ROBERT; GROS, PIERRE, *La Maison Carrée de Nîmes*, XXXVIII supplément à Gallia, 2 vols, CNRS, Paris, 1979.

Andrault-Schmitt/Lorans 2002

ANDRAULT-SCHMITT, CLAUDE; LORANS, ÉLISABETH, "Le massif occidental de la collégiale Saint-Mexme de Chinon", Sapin, Christian (dir.), *Avant-nefs et espaces d'accueil dans l'église entre le IV^e et le XII^e siècles, actes du colloque international du CNRS à Auxerre (1999)*, Éditions du CTHS, Paris, 2002, 251-259.

- Angheben 2003
 ANGHEBEN, MARCELLO, *Les chapiteaux romans de Bourgogne. Themes et programmes*, Brepols, Turhout, 2003.
- Anglès 1935 (1988)
 ANGLÈS, HIGINI, *La música a Catalunya fins al segle XIII*, Biblioteca de Catalunya, Barcelona, 1988.
- Anònim 1868
 ANÒNIM, *Biografía de D. Martín Matute*, Comisión provincial de monumentos históricos y artísticos, Imprenta de Tomás Carreras, Girona, 1868.
- Antón/Sureda 1993
 ANTÓN PELAYO, X, I JIMÉNEZ SUREDA, M, "El canonge Dorca i la il·lustració gironina", *I Congrés d'Història de l'Església catalana. Des dels orígens fins ara, vol. I, p. 61*, Solsona, 1993.
- Aquilué/Monturiol 2004
 AQUILUÉ, XAVIER; MONTURIOL, JOAQUIM, *FORVM EMPORIAE MMIV. El fòrum romà d'Empúries, 2004 anys d'història*, catàleg d'exposició, MAC Empúries - Ajuntament de l'Escala, 2004.
- Arad 2004
 ARAD, LILY, "From creation to salvation in the Girona embroidery", *Miscel·lània Litúrgica Catalana XII*, Societat Catalana d'Estudis Litúrgics, Barcelona, 2004, 59-88.
- Aranegui 1992
 ARANEGUI GASCÓ, CARMEN, "Un templo republicano en el centro cívico saguntino", *Templos romanos de Hispania. Cuadernos de arquitectura romana I*, Universidad de Murcia-Colegio Oficial de Arquitectos de Murcia, Murcia, 1992, 67-82.
- Argaiz 1657
 ARGAIZ, GREGORIO, *Theatro monastico de la provincia Tarraconense etc*, Madrid, 1657.
- Argaiz 1657
 ARGAIZ, GREGORIO, *Theatro Monastico de la provincia Tarraconense (etc)*, Madrid, 1657.
- Artigues et al. 1996-97
 ARTIGUES I CONESA, PERE LLUÍS; BLASCO I ARASANZ, MÒNICA; RIU I BARRERA, EDUARD; SARDÀ I VILARDAGA, MARIA, "La fortalesa romana, la basílica i el monestir de Sant Cugat del Vallès o d'Octavià (Catalunya). Les excavacions de 1993-1995", *AIEG XXXVII. Hispania i Roma, d'August a Carlemany. Congrés d'homenatge al Dr. Pere de Palol i Salellas*, Institut d'Estudis Gironins, Girona, 1997, 1081-1111.
- Aurell 2005
 AURELL, MARTÍ, "Ermessenda de Carcassona o el poder del viduatge", *Girona a l'Abast VII-X*, Col·legi Bell-lloc del Pla, Girona, 2005, 89-108.
- Badia 1977
 BADIA I HOMS, JOAN, *L'arquitectura medieval de l'Empordà*, 3 vol, Diputació de Girona - Girona, 1977.
- Badia 1990
 BADIA I HOMS, JOAN, "Sant Pere de Rodes: notes històriques", *Catalunya Romànica IX. L'Alt Empordà*, Enciclopèdia Catalana, Barcelona, 1990, 665-675.
- Badia 1993
 BADIA I HOMS, JOAN, "Sant Andreu de Sureda. Arquitectura", *Catalunya Romànica XIV. Rosselló*, Enciclopèdia Catalana, Barcelona, 1993, 343-349.
- Badia 2007
 BADIA-HOMS, JOAN, "Les piques baptismals romàniques de l'Empordà", *Taüll 21*, Secretariat Interdiocesà per a la Custòdia i Promoció de l'Art Sagrat de Catalunya, Girona, 2007, 7-9.

- Badie/Sablayrolles/Schenck 1994
 BADIE, ALAIN; SABLAYROLLES, ROBERT; SCHENCK, JEAN-LUC, *Saint-Bertrand-de-Comminges. Le temple du forum et le monument à enceinte circulaire*, Études d'Archéologie Urbaine, Fédération Aquitania, Toulouse, 1994.
- Baert 1999
 BAERT, BARBARA, "New Observations on the Genesis of Girona (1050-1100). The Iconography of the Legend of the True Cross", *Gesta* 38, 2, International Center of Medieval Art, 1999, 115-127.
- Balty 1960
 BALTY, JEAN-CHARLES, *Études sur la Maison Carrée de Nîmes*, Col. Latomus XLVII, Bruxelles, 1960.
- Balty en premsa
 BALTY, JEAN-CHARLES, "De l'art romain à l'art roman: les spolia, "mémoires de l'Antique"", *Les Cahiers de Saint-Michel de Cuxa XXXIX*, Association Culturelle de Cuxa, Codalet, 2008.
- Bango 1982
 BANGO TORVISO, ISIDRO G, "Historia del arte cristiano en España (siglos VIII al XII)", García Villoslada, R. (dir), *Historia de la Iglesia en España, vol. II-1º*, BAC, Madrid, 1982, 497-572.
- Bango 1988
 BANGO TORVISO, ISIDRO G, "La part oriental dels temples de l'abat-bisbe Oliba", *Quaderns d'Estudis Medievals* 23-24, Artstudi, Barcelona, 1988, 51-66.
- Bango 1992
 BANGO TORVISO, ISIDRO G, *El románico en España*, Madrid, 1992.
- Bango 2001
 BANGO TORVISO, ISIDRO G, "Arquitectura románica en Galicia, desde los orígenes hasta 1168", *Románico en Galicia y Portugal/Romanico em Portugal e Galiza, catàleg d'exposició*, 2001, 12-29.
- Banks 1987
 BANKS, PHILIP, "Mensuration in early medieval Barcelona", *Mediaevalia* 7, UAB, Bellaterra, 1987, 37-56.
- Baraut 1980
 BARAUT, CEBRIÀ, "Els documents dels anys 981-1010 de l'Arxiu Capitular de la Seu d'Urgell", *Urgellia* 3, La Seu d'Urgell, 1980.
- Barrachina 1998-1999
 BARRACHINA I NAVARRO, JAUME, "Las portadas de la iglesia de Sant Pere de Rodes", *Locus Amoenus* 4, Universitat Autònoma de Barcelona, Bellaterra, 1999, 7-35.
- Barrachina 2004
 BARRACHINA I NAVARRO, JAUME, "El mestre Bartomeu de Girona", *Locus Amoenus* 7, Universitat Autònoma de Barcelona, Bellaterra, 2004, 117-135.
- Barrachina 2007
 BARRACHINA I NAVARRO, JAUME, *El mestre Bartomeu de Girona*, Manote Clivilles, R.M.; Terés i Tomàs, M.R. (coords), *L'art gòtic a Catalunya. Escultura I. La configuració de l'estil*, Fundació Enciclopèdia Catalana, Barcelona, 2007, 53-65.
- Barral 1979
 BARRAL I ALTET, XAVIER, *La catedral romànica de Vic*, Artstudi, Barcelona, 1979.
- Barral 1981
 BARRAL I ALTET, XAVIER, *L'art prerromànic a Catalunya. Ss. IX-X*, Edicions 62 - Barcelona, 1981.

- Barral 1982
BARRAL I ALTET, XAVIER, "Transformacions de la topografia urbana a la Hispània cristiana durant l'antiguitat tardana", *II Reunió d'Arqueologia Paleocristiana Hispànica, Montserrat 1978*, Barcelona, 1982, 114-124.
- Barral 1986
BARRAL I ALTET, XAVIER, "Catedral (o sant Pere) de Vic. Capitells de la cripta", *Catalunya Romànica III. Osona II*, Enciclopèdia Catalana, Barcelona, 1986, 705-708.
- Barral 1987
BARRAL I ALTET, XAVIER, "Santa Maria de Ripoll: el claustre", *Catalunya Romànica X. Ripollès*, Enciclopèdia Catalana, Barcelona, 1987, 252-257.
- Barral 1994a
BARRAL I ALTET, XAVIER, "L'escultura romànica a Catalunya", *Catalunya Romànica I. Introducció a l'estudi de l'art romànic català. Fons d'art romànic català del MNAC*, Enciclopèdia Catalana, Barcelona, 1994, 94-109.
- Barral 1994b
BARRAL I ALTET, XAVIER, *Les Catedrals de Catalunya*, Edicions 62, Barcelona, 1994.
- Barral 1995
BARRAL I ALTET, XAVIER, "Aspectes de l'arquitectura romànica de Santa Maria de Ripoll", *Art i cultura als monestirs del Ripollès*, Publicacions de l'Abadia de Montserrat, 1995, 37-44.
- Barral 1996
BARRAL I ALTET, XAVIER, "Aspectes de l'estudi de les catedrals catalanes medievals", *Lambard VIII*, Institut d'Estudis Catalans, Barcelona, 1996, 15-30.
- Barral 2000a
BARRAL I ALTET, XAVIER (DIR), *La cathédrale du Puy-en-Velay*, Skira-Seuil, Paris, 2000.
- Barral 2000b
BARRAL I ALTET, XAVIER, "Contre l'itinérance des artistes du premier art roman méridional", Quintavalle, Arturo Carlo (dir), *Le vie del medioevo. Atti del Convegno internazionale di studi, Parma 28 settembre-1 ottobre 1998*, Università di Parma – Mondadori Electa S.p.A, Milano, 2000, 138-140.
- Barral 2001
BARRAL I ALTET, XAVIER, "Pròleg a l'edició facsimil de l'Arquitectura Romànica a Catalunya", *vol. I*, Institut d'Estudis Catalans-Generalitat de Catalunya, Barcelona, 2001, 5-39.
- Barral 2006
BARRAL I ALTET, XAVIER, "Du Panthéon de Rome à Sainte-Marie la Rotonde de Vic: la transmission d'un modèle d'architecture mariale au début du Xie siècle et la politique "romaine" de l'abbé-évêque Oliba", *Les Cahiers de Saint-Michel de Cuxa XXXVII*, Association Culturelle de Cuixà, Codalet, 2006, 63-77.
- Barral/Adell 1986
BARRAL I ALTET, XAVIER; ADELL I GISBERT, JOAN-ALBERT, "Catedral (o sant Pere) de Vic. Arquitectura", *Catalunya Romànica III. Osona II*, Enciclopèdia Catalana, Barcelona, 1986, 692-713.
- Barraquer 1906
BARRAQUER I ROVIRALTA, G, *Las casas de religiosos en Cataluña durante el primer tercio del siglo XIX*, Barcelona, 1906.
- Bartrina 1974-1975
BARTRINA, SEBASTIA, "El gerundense, P. Onofre Relles (1630-1692)", *AIEG XXII*, Institut d'Estudis Gironins, Girona, 1975, 465-492.

- Bassegoda 1889
 BASSEGODA I AMIGÓ, JOAQUÍN, *La catedral de Gerona. Apuntes para una monografía de este monumento*, Asociación de Arquitectos de Cataluña - Tipografía de Fidel Giró - Barcelona, 1889.
- Bassegoda 1974
 BASSEGODA I NONELL, JUAN, *El templo romano de Barcelona*, Real Academia de Bellas Artes de San Jorge, Barcelona, 1974.
- Batet 1993
 BATET I COMPANY, CAROLINA, "L'església i les esglésies en els inicis del domini comtal a la marca de Barcelona", *I Congrés d'Història de l'Església catalana. Des dels orígens fins ara, vol. I, p. 243*, Solsona, 1993.
- Batlle 1949
 BATLLE I PRATS, LLUÍS, "El viaje de Carlos V a Gerona en 1538 y la pequeña tregua hasta junio antecedente de la de Niza", *Hispania 9, 34*, Madrid, 1949, 77-103.
- Batlle 1970
 BATLLE I PRATS, LLUÍS, "Pesos, mides i mesures de Girona en els segles XV i XVI", *Estudis d'Història Medieval II*, IEC, Barcelona, 1970, 102-107.
- Batlle 1978
 BATLLE I PRATS, LLUÍS, "El senyor Joaquim Pla i Cargol i l'Institut d'Estudis Gironins", *Revista de Girona 84*, Diputació de Girona, Girona, 1978, 316-317.
- Batlle 1979
 BATLLE I PRATS, LLUÍS, *La cultura a Girona de l'edat mitjana al renaixement*, Col. de monografies de l'IEG 7, IEG (Patronats Quadrado -CSIC- i Eiximenis -Diputació) - Girona, 1979.
- Batlle 1980
 BATLLE I PRATS, LLUÍS, "El Brodat de la Creació i el Brodat de la Invenció de la Santa Creu", *Revista de Girona 92*, Girona, 1980, 211-215.
- Baud 2003
 BAUD, ANNE, *Cluny. Un grand chantier médiéval au coeur de l'Europe*, Picard, Paris, 2003, 197.
- Baud et alii 1996
 BAUD, A.; BERNARDI, PH.; HARTMANN-VIRNICH, A.; HUSSON, E.; LE BARRIER, CH.; PARRON, I.; REVEYRON, N.; TARDIEU, J, *L'échafaudage dans le chantier médiéval*, Documents d'Archéologie en Rhône-Alpes 13, Ministère de la Culture, Lyon, 1996.
- Beltrán de Heredia 2005
 BELTRAN DE HEREDIA BERCERO, JULIA, "Les élites locales et la formation du centre de pouvoir à Barcelone. Un exemple de continuité (IVe-XIIIe siècle)", *Les Cahiers de Saint-Michel-de-Cuxa XXXVI*, Association Culturelle de Cuxa, Codalet, 2005, 151-168.
- Beltrán de Heredia/Lorés 2005
 BELTRÁN DE HEREDIA BERCERO, JÚLIA; LORÉS I OTZET, IMMACULADA, "La catedral romànica de Barcelona: revisió de les dades arqueològiques i de l'escultura", *Quarhis 1 (Quaderns d'Arqueologia i Història de la Ciutat de Barcelona)*, Barcelona, 2005, 101-117.
- Bernadó 1999
 BERNADÓ I TARRAGONA, MÀRIUS, "La cultura musical i els espectacles escènics", *Del romà al romànic. Història, art i cultura de la Tarraconense mediterrània entre els segles IV i X*, Enciclopèdia Catalana, Barcelona, 1999, 450-453.
- Beseran en premsa
 BESERAN I RAMON, PERE, "Ramon Lambard i La Seu d'Urgell", *Simposi internacional "Els comacini i l'arquitectura Romànica a Catalunya"*, Girona-Barcelona, 25-26 novembre 2005.

- Beuckers/Cramer/Imhof 2006
 BEUCKERS, K.G, CRAMER, J, IMHOF, M. (HRGB), *Die Ottonen. Kunst-Architektur-Geschichte*, Michael Imhof Verlag, Petersberg, 2006.
- Biarnés 1986
 BIARNÉS I BIARNÉS, CARMEL, *La implantació de l'orde del Temple a la Ribera d'Ebre (1148-1210)*, Centre d'Estudis de la Ribera d'Ebre, Ascó, 1986.
- Blanch 1862
 BLANCH I ILLA, NARCISO, *Gerona histórico-monumental. Noticias históricas de esta Ciudad, y descripción de sus antiguos monumentos*, 2a ed. aumentada, Librería Gerundense - Girona, 1862.
- Blanch 1865
 BLANCH I ILLA, NARCISO, *Crónica de la provincia de Gerona*, Sociedad Editorial Aquiles Ronchi, 1865.
- Boadas 1986
 BOADAS I RASET, JOAN, *Girona després de la Guerra de Successió. Riquesa urbana i estructura social al primer quart del segle XVIII*, Monografies de l'IEG 16, Institut d'Estudis Gironins, Girona, 1986.
- Boades 1948
 BOADES, BERNAT, *Llibre dels feits d'armes de Catalunya*, Miquel Coll i Alentorn (ed), Els Nostres Clàssics, Edicions 62, Barcelona, 1948.
- Bolós/Hurtado 2000
 BOLÓS, JORDI; HURTADO, VÍCTOR, *Atlas del comtat de Girona (785-993)*, Atlas dels comtats de la Catalunya carolíngia, Rafael Dalmau, editor - Barcelona, 2000.
- Bonnassie 1979
 BONNASSIE, PIERRE, *Catalunya mil anys enrera. Creixement econòmic i adveniment del feudalisme a Catalunya de mitjan segle X al final del segle XI*, 2 vol, Edicions 62, Barcelona, 1979.
- Bonnery 1989
 BONNERY, ANDRE, "Églises abbatiales carolingiennes. Exemples du Languedoc-Roussillon", *Les Cahiers de Saint-Michel de Cuxa XXVI*, Association Culturelle de Cuxa, Codalet, 1989, 29-59.
- Bonnery 1996
 BONNERY, ANDRE, "Tours symétriques de chevet du Languedoc aux Pyrénées", *Les Cahiers de Saint-Michel de Cuxa XXVII*, Association Culturelle de Cuxa, Codalet, 1996, 33-45.
- Bonnery 2000-2001
 BONNERY, ANDRE, "Le chevet de Saint-Michel de Cuxa. Nouvelles propositions", *Études Roussillonnaises XVIII*, 2001, 97-106.
- Botet 1890
 BOTET I SISÓ, JOAQUIM, "El sepulcre d'Elienor de Cabrera", *Revista de Gerona XIV*, Girona, 1890, 225-230.
- Botet 1911
 BOTET I SISÓ, JOAQUIM, *Provincia de Gerona*, F. Carreras Candi (dir), Geografia General de Catalunya, Albert Martín, Barcelona, 1911.
- Boto 1994
 BOTO VARELA, GERARDO, "Seres teriomórficos en los claustros de Girona y Sant Cugat", *AIEG XXXIII. Actes d'homenatge al Dr. Jaume Marquès i Casanovas*, Institut d'Estudis Gironins, Girona, 1994, 291-320.

- Boto 1995
BOTO VARELA, GERARDO, *La memoria perdida. La catedral de León (917-1255)*, Diputación Provincial de León, León, 1995, 153.
- Boto 2001
BOTO VARELA, GERARDO, "De la basarda a la seducció. La funció de les imatges monstruoses en l'escultura romànica", *Lambard XIII*, Institut d'Estudis Catalans, Barcelona, 2001, 11-39.
- Boto 2003
BOTO VARELA, GERARDO, "Nova et vetera en las canónicas catalanas", Yarza Luaces, Joaquín; Boto Varela, Gerardo (coords), *Claustros románicos hispanos*, Edilesa, León, 2003, 305-323.
- Boto 2006
BOTO VARELA, GERARDO, "Topografía de los monasterios de la marca de Hispania (ca. 800-ca. 1030)", *Monjes y monasterios hispanos en al Alta Edad Media*, Fundación Santa María la Real, Aguilar de Campoo, 2006, 149-203.
- Boto 2007a
BOTO VARELA, GERARDO, "Representaciones románicas de monstruos y seres imaginarios. Pluralidad de atribuciones funcionales", *El mensaje simbólico del imaginario románico*, Fundación Santa María la Real, Aguilar de Campoo, 2007, 79-115.
- Boto 2007b
BOTO VARELA, GERARDO, "Monasterios catalanes en el siglo XI. Los espacios eclesiásticos de Oliba", López Quiroga, J.; Martínez Tejera, A.M.; Morin de Pablos, J. (eds), *Monasteria et Territoria. Elites, edificación y territorio en el Mediterráneo medieval (siglos V-XI)*, Universidad Autónoma de Madrid - Museo Regional de la Comunidad de Madrid - Museo de San Isidro (Madrid). BAR International Series S1719, 2007, 281-319.
- Boto 2007c
BOTO VARELA, GERARDO, "Articulación de los espacios culturales en Sant Pere de Galligants. Indagación acerca de una arquitectura con nexos sonoros", *Lambard XIX*, Amics de l'Art Romànic, Barcelona, 2007, 11-37.
- Boto/Gallego en premsa
BOTO VARELA, GERARDO; GALLEGO AGUILERA, NAZARET, "El protagonisme de les canòniques en l'arquitectura del segle XI", *Simposi internacional "Els comacini i l'arquitectura Romànica a Catalunya"*, Girona-Barcelona, 25-26 novembre 2005.
- Bousquet 1972
BOUSQUET, JACQUES, "La dédicace ou consécration des églises et ses rapports avec leur construction. L'exemple d'Oliba", *Les Cahiers de Saint-Michel de Cuxa III*, Association Culturelle de Cuxa, Codalet, 1972, 51-71.
- Bousquet 1975
BOUSQUET, JACQUES, "Les niches de pourtour de choeur, un motif méditerranéen d'iconographie architecturale", *Les Cahiers de Saint Michel de Cuxa 6*, Association Culturelle de Cuxa, Codalet, 1975, 89-106.
- Bousquet 1976
BOUSQUET, JACQUES, "Problèmes d'origine des cloîtres romans. Histoire et stylistique de l'époque carolingienne a Aurillac, Conques et Moissac", *Les Cahiers de Saint-Michel de Cuxa 7*, Association Culturelle de Cuxa, Codalet, 1976, 7-33.
- Bousquet 1978
BOUSQUET, JACQUES, "Les origines de la sculpture romane sont-elles lointaines ou proches? Un exemple: le motif de l'entrelacs en éventail", *Les Cahiers de Saint-Michel de Cuxa 9*, Association Culturelle de Cuxa, Codalet, 1978, 51-72.

Bracons 1987

BRACONS I CLAPES, JOSEP, "Els grups del Sant Sepulcre a Catalunya. Precisions sobre l'origen del model iconogràfic", *AIEG XXIX*, Institut d'Estudis Gironins, Girona, 1987, 87-103.

Bramon 2000

BRAMON, DOLORS, *De quan érem o no musulmans. Textos del 713 al 1010 (continuació de l'obra de J.M. Millàs i Vallicrosa)*, Eumo, Vic, 2000.

Bramon 2001

BRAMON, DOLORS, "Girona en els textos àrabs: encara algunes novetats", *AIEG XLII. Actes del Primer Congrés d'Història de Girona. Girona, dos mil anys d'història*, Institut d'Estudis Gironins, Girona, 2001, 95-102.

Branner 1976

BRANNER, ROBERT, "'Fabrica, opus' and the Dating of Mediaeval Monuments", *Gesta 15, 1/2*, International Center of Medieval Art, New York, 1976, 27-30.

Braun/Fritsch/Guild 2002

BRAUN, SUZANNE; FRITSCH, FLORENZ; GUILD, ROLLINS, "Avant-nefs en Alsace aux XIe-XIIe siècles", Sapin, Christian (dir.), *Avant-nefs et espaces d'accueil dans l'église entre le IVe et le XIIe siècles, actes du colloque international du CNRS a Auxerre (1999)*, Éditions du CTHS, Paris, 2002, 152-159.

Brogio/Gelichi 1998

BROGIOLO, GIAN PIETRO; GELICHI, SAURO, *La città nell'alto medioevo italiano. Archeologia e storia*, Laterza, Roma-Bari, 1998.

Buenacasa/Sales 2001

BUENACASA PEREZ, CARLES; SALES CARBONELL, JORDINA, "Importància geopolítica d'una ciutat en època visigoda: Girona després de Vouillé (ss. VI-VII)", *AIEG XLII. Actes del Primer Congrés d'Història de Girona. Girona, dos mil anys d'història*, Institut d'Estudis Gironins, Girona, 2001, 59-75.

Bulst 1996

BULST, NEITHARD, "Guillaume de Dijon, le bâtisseur de la rotonde", Jannet, Monique; Sapin, Christian (dirs), *Guillaume de Volpiano et l'architecture des rotondes, Actes du colloque de Dijon (1993)*, Dijon, 1996, 19-29.

Burch et al. 1999

BURCH, J.; NOLLA, J.M.; SAGRERA, J.; SUREDA, M.; VIVO, D, *Els temples i els cementiris antics i altmedievals de Mas Castell de Porqueres*, Quaderns del Centre d'Estudis Comarcal de Banyoles 20, Centre d'Estudis Comarcals de Banyoles, 1999.

Burch et al. 2000

BURCH, J.; NOLLA, J.M.; SAGRERA, J.; VIVÓ, D.; SUREDA, M, "La fundació de Gerunda. Dades noves sobre un procés complex de reorganització d'un territori", *Empúries 52*, Museu d'Arqueologia de Catalunya, Barcelona, 2000, 11-28.

Burch et al. 2001

BURCH, J.; NOLLA, J.M.; PALAHÍ, L.; SAGRERA, J.; SUREDA, M.; VIVÓ, D, *Excavacions arqueològiques a la Muntanya de Sant Julià de Ramis 1. El sector de l'antiga església parroquial*, Girona, 2001.

Burch et al. 2006

BURCH, J.; GARCIA, G.; NOLLA, J.M.; PALAHÍ, L.; SAGRERA, J.; SUREDA, M.; VIVÓ, D.; MIQUEL, I, *Excavacions arqueològiques a la Muntanya de Sant Julià de Ramis 2. El Castellum*, Girona, 2006.

Busquets/Simon 1993

BUSQUETS, JOAN; SIMON, ANTONI, *Girona al segle XVII*, Quaderns d'Història de la Ciutat, Ajuntament i Diputació de Girona, Girona, 1993.

- Caballero/Latorre 1982
 CABALLERO ZOREDA, LUIS; LATORRE MACARRÓN, JOSÉ IGNACIO, "Santa María de Melque y la arquitectura visigoda", *II Reunió d'Arqueologia Paleocristiana Hispànica, Montserrat 1978*, Barcelona, 1982, 303-331.
- Cabestany 2006
 CABESTANY I FORT, JOAN-FRANCESSC, "Els temples romànics d'una sola nau", *Circular dels Amics de l'Art Romànic*, 240, Amics de l'Art Romànic, Barcelona, 2006, s/p.
- Cabrero-Ravel 2000
 CABRERO-RAVEL, JEAN, "Les chapiteaux de la cathédrale du Puy", Barral i Altet, X. (dir), *La cathédrale du Puy-en-Velay*, Skira-Seuil, Paris, 2000, 234-252.
- Cabrero-Ravel 2002
 CABRERO-RAVEL, *Traitement et fonctions des massifs de façade auvergnats*, Sapin, Christian (dir.), Avant-nefs et espaces d'accueil dans l'église entre le IV^e et le XII^e e siècles, actes du colloque international du CNRS a Auxerre (1999), Éditions du CTHS, Paris, 2002, 168-179.
- Cabrero-Ravel en premsa
 CABRERO-RAVEL, LAURENCE, "La survivance du chapiteau corinthien et composite dans la sculpture du XI^e et XII^e siècles en France", *Les Cahiers de Saint-Michel de Cuxa XXXIX*, Association Culturelle de Cuxa, Codalet, 2008.
- Caillet 2000
 CAILLET, JEAN-PIERRE, "Le mythe du renouveau architectural roman", *Cahiers de civilisation médiévale* 43, Université de Poitiers, 2000, 341-369.
- Caillet 2001
 CAILLET, JEAN-PIERRE, "Architecture et décor monumental", Riché, Pierre (dir), *L'Europe de l'an mil*, Zodiaque, Orléans, 2001, 77-225.
- Caillet 2002
 CAILLET, JEAN-PIERRE, "Le massif occidental en Neustrie: le point sur les caractères et la mesure des apports carolingiens", *Hortus Artium Medievalium* 8, Zagreb-Motovun, 2002, 71-82.
- Caillet 2004
 CAILLET, JEAN-PIERRE, "Atrium, péristyle et cloître: des réalités si diverses?", Klein, P.K. (Hrsg.), *Der mittelalterliche Kreuzgang. Architektur, Funktion und Programm*, Schnell-Steiner, Regensburg, 2004, 57-65.
- Caillet 2005
 CAILLET, JEAN-PIERRE, "L'art carolingien", Flammarion, Paris, 2005.
- Callahan 1984
 CALLAHAN, WILLIAM J, *Iglesia, poder y sociedad en España, 1750-1874*, Nerea, Madrid, 1984.
- Calzada 1975
 CALZADA I OLIVERAS, JOSEP, *Las claves de bóveda de la Catedral de Gerona*, Escudo de Oro - Barcelona, 1975.
- Calzada 1977
 CALZADA I OLIVERAS, JOSEP, *Les campanes de la Catedral de Girona*, Diputació de Girona - Girona, 1977.
- Calzada 1979
 CALZADA I OLIVERAS, JOSEP, *Catedral de Girona*, Escudo de Oro - Barcelona, 1979.
- Calzada 1980
 CALZADA I OLIVERAS, JOSEP, "La capella de St. Salvador del palau Episcopal i les pintures gòtiques suara descobertes", *Revista de Girona* 90, Diputació de Girona - Girona, 1980.

- Calzada 1983
CALZADA I OLIVERAS, JOSEP, *Sant Pere de Galligants. La història i el monument*, Diputació de Girona, Girona, 1983.
- Calzada 1986
CALZADA I OLIVERAS, JOSEP, *Sant Gregori. Fells d'història de la parròquia i el poble*, Ajuntament de Sant Gregori, Girona, 1986.
- Calzada/Ferrer 1984
CALZADA I OLIVERAS, JOSEP; FERRER DE SIMON, MERCÈ, *Una sorprenent pintura en taula de la catedral de Girona*, Fulletó de la Festa de la Mare de Déu de gràcia i bell-ull, Catedral de Girona, 1984.
- Camps 1988
CAMPS I SÒRIA, JORDI, "Tresor de la Catedral de Girona. Relleu de l'Apocalipsi", *Catalunya Romànica XXIII. Museu d'Art de Girona. Tresor de la Catedral de Girona. Museu Diocesà d'Urgell. Museu Frederic Marès*, Enciclopèdia Catalana, Barcelona, 1988, 146-150.
- Camps 1991
CAMPS I SÒRIA, JORDI, "Santa Maria de Girona. Fragment de cancell romànic", *Catalunya Romànica V. Gironès. Selva. Pla de l'Estany*, Enciclopèdia Catalana, Barcelona, 1991, 118-119.
- Camps 1992
CAMPS I SÒRIA, JORDI, "Sant Ponç de Corbera. Escultura", *Catalunya Romànica XX. Barcelonès, Baix Llobregat i Maresme*, Enciclopèdia Catalana, Barcelona, 1984, 347.
- Camps/Lorés 1990
CAMPS I SÒRIA, JORDI; LORÉS I OTZET, IMMACULADA, "Sant Pere de Rodes: escultura", *Catalunya Romànica IX. L'Alt Empordà*, Enciclopèdia Catalana, Barcelona, 1990, 703-709.
- Camps/Lorés 2005
CAMPS I SÒRIA, JORDI; LORÉS I OTZET, IMMACULADA, "Le patronage dans l'art roman catalan", *Les Cahiers de Saint-Michel de Cuxa XXXVI*, Association Culturelle de Cuixà, Codalet, 2005, 209-223.
- Camps/Lorés/Mancho 1999
CAMPS I SÒRIA, JORDI; LORÉS I OTZET, IMMACULADA; MANCHO I SUÀREZ, CARLES, "L'escultura preromànica", *Del romà al romànic. Història, art i cultura de la Tarraconense mediterrània entre els segles IV-X*, Enciclopèdia Catalana, Barcelona, 1999, 416-423.
- Camps/Planells 1988
CAMPS I SÒRIA, JORDI; PLANELLS, ÀNGELS, "Museu d'Art de Girona. Escultura", *Catalunya Romànica XXIII. MUSEUS*, Enciclopèdia Catalana, Barcelona, 1988, 17-61.
- Camus 2002
CAMUS, MARIE-THERESE, "Tours-porches et fonctions d'accueil dans les églises du Poitou au XIe siècle", Sapin, Christian (dir.), *Avant-nefs et espaces d'accueil dans l'église entre le IVe et le XII e siècles, actes du colloque international du CNRS a Auxerre (1999)*, Éditions du CTHS, Paris, 2002, 260-280.
- Canal et al. 1996
CANAL, JOSEP; CANAL, EDUARD; NOLLA, J.M.; SAGRERA, JORDI, *Girona comtal i feudal*, Col. Quaderns d'Història de la Ciutat, Ajuntament i Diputació de Girona - Girona, 1996.
- Canal et al. 2002
CANAL, JOSEP; CANAL, E.; NOLLA, J.M.; SAGRERA, J, "Girona entre l'Islam i Carlemany. Una ciutat de frontera (785-801)", *AIEG XLIII*, Institut d'Estudis Gironins, Girona, 2002, 7-28.

- Canal et al. 2004
 CANAL, JOSEP; CANAL, EDUARD; NOLLA, J.M.; SAGRERA, JORDI, "La catedral i Girona: l'entrada del complex episcopal dins murs entre els segles X-XI", *AIEG XLV. Actes del Segon Congrés d'Història de Girona. La Catedral de Girona*, Institut d'Estudis Gironins, Girona, 2004, 141-159.
- Canal et al. 2005
 CANAL, JOSEP; CANAL, EDUARD; NOLLA, J.M.; SAGRERA, JORDI, *La Girona del s. XIII. L'embranchida de la burgesia*, Col. Quaderns d'Història de la Ciutat, Ajuntament i Diputació de Girona - Girona, 2005.
- Canellas-López/San Vicente 1971
 CANELLAS-LOPEZ, ÀNGEL; SAN VICENTE, ÀNGEL, *Aragon Roman*, Zodiaque, La Nuit des Temps 36, La-Pierre-qui-Vire, 1971.
- Cantino-Wataghin 1996
 CANTINO-WATAGHIN, GISELA, "Les édifices à rotonde de l'antiquité tardive: quelques remarques", Jannet, Monique i Sapin, Christian (dirs), *Guillaume de Volpiano et l'architecture des rotondes, Actes du colloque de Dijon (1993)*, Dijon, 1996, 203-228.
- Carbonell/Roig/Lorés 1994
 CARBONELL ESTELLER, EDUARD (DIR.); ROIG, ASSUMPTA I LORES, IMMACULADA (EDS.), *Simposi Internacional d'Arquitectura a Catalunya. Segles IX, X i primera meitat de l'XI*, UdG - Girona, 1994.
- Cardini 2000
 CARDINI, FRANCO, "Jerusalem traslata", Quintavalle, Arturo Carlo (dir), *Le vie del medioevo. Atti del Convegno internazionale di studi, Parma 28 settembre-1 ottobre 1998*, Università di Parma – Mondadori Electa S.p.A, Milano, 2000, 281-296.
- Carrero 2000
 CARRERO SANTAMARÍA, EDUARDO, "Ecce quam bonum et quam iocundum habitare fratres in unum. Vidas reglar y secular en las catedrales hispanas llegado el siglo XII", *Anuario de Estudios Medievales 30/2*, CSIC, Barcelona, 2000, 757-805.
- Carrero 2001
 CARRERO SANTAMARÍA, EDUARDO, "Sobre ámbitos arquitectónicos y vida reglar del clero. La canónica de la Seu Vella de Lleida", *Seu Vella de Lleida. Anuari d'Història i Cultura 3*, Lleida, 2001, 151-183.
- Carrero 2004a
 CARRERO SANTAMARÍA, EDUARDO, "Cathedral Cloisters in the Kingdoms of León and Galicia", Klein, P.K. (Hrsg.), *Der mittelalterliche Kreuzgang. Architektur, Funktion und Programm*, Schnell-Steiner, Regensburg, 2004, 89-102.
- Carrero 2004b
 CARRERO SANTAMARÍA, EDUARDO, "El claustro de la seu de Girona. Orígenes arquitectónicos y modificaciones en su estructura y entorno", *AIEG XLV. Actes del Segon Congrés d'Història de Girona. La Catedral de Girona*, Institut d'Estudis Gironins, Girona, 2004, 189-214.
- Carrero 2005
 CARRERO SANTAMARÍA, EDUARDO, *Las catedrales de Galicia durante la Edad Media. Claustros y entorno urbano*, Fundación Pedro Barrié de la Maza, 2005.
- Carrero/Fernández 2005
 CARRERO SANTAMARÍA, EDUARDO; FERNÁNDEZ SOMOZA, GLORIA, "El conjunto epigráfico de San Miguel de Neila (Burgos) y el ceremonial romano de consagración de iglesias", *Anuario de Estudios Medievales 35/1*, CSIC, Barcelona, 2005, 385-401.

Casartelli 1976

CASARTELLI NOVELLI, SILVANA, "L'intreccio geometrico del IX secolo, scultura delle cattedrali riformate e "forma simbolica" della rinascenza carolingia", *Roma e l'età carolingia. Atti delle giornate di studio 3-8 maggio 1976, Istituto di Storia dell'Arte, Università di Roma, Multigrafica Editrice, Roma, 1976, 103-113.*

Castiñeiras 1999a

CASTIÑEIRAS GONZÁLEZ, MANUEL A, "Ripoll i les relacions culturals i artístiques de la Catalunya altmedieval", *Del romà al romànic. Història, art i cultura de la Tarraconense mediterrània entre els segles IV i X*, Enciclopèdia Catalana, Barcelona, 1999, 435-442.

Castiñeiras 1999b

CASTIÑEIRAS GONZÁLEZ, MANUEL A, "Diagramas y esquemas cosmográficos en dos misceláneas de cómputo y astronomía de la abadía de Santa María de Ripoll (ss. XI-XII)", Quinteiro Fiuza, L; Novo, A. (eds), *Compostellanum 43. En camino hacia la Gloria (Miscelánea en honor de Mons. Eugenio Romero Pose)*, Instituto Teológico Compostelano, Santiago de Compostela, 1999, 593-546.

Castiñeiras 2000

CASTIÑEIRAS GONZÁLEZ, MANUEL A, "La catedral románica: tipología arquitectónica y narración visual", Núñez Rodríguez, Manuel (ed), *Santiago, la Catedral y la Memoria del Arte*, Consorcio de Santiago, Santiago de Compostela, 2000, 39-96.

Castiñeiras 2003

CASTIÑEIRAS GONZALEZ, MANUEL ANTONIO, "Topographie sacrée, liturgie pascale et reliques dans les grands centres de pèlerinage: Saint-Jacques-de-Compostelle, Saint-Isidore-de-Léon et Saint-Étienne-de-Ribas-de-Sil", *Les Cahiers de Saint-Michel de Cuxa XXXIV*, Association Culturelle de Cuxà, Codalet, 2003, 27-49.

Castiñeiras 2006

CASTIÑEIRAS GONZÁLEZ, MANUEL A, "La cuestión lombarda en el primer románico catalán", Quintavalle, Arturo C. (ed), *Il Medioevo delle Cattedrali. Chiesa e Impero: la lotta delle immagini (secoli XI e XII)*, Skira, Parma, 2006, 345-355.

Castiñeiras en premsa (a)

CASTIÑEIRAS GONZÁLEZ, MANUEL A, "De l'obra vista al revestiment de l'arquitectura: l'església pintada a la Catalunya romànica", *Simposi internacional "Els comacini i l'arquitectura Romànica a Catalunya"*, Girona-Barcelona, 25-26 novembre 2005.

Castiñeiras en premsa (b)

CASTIÑEIRAS GONZALEZ, MANUEL A, "Ripoll et Gérone: deux exemples privilégiés du dialogue entre l'art roman et la culture classique", *Les Cahiers de Saint-Michel de Cuxa XXXIX*, Association Culturelle de Cuxa, Codalet, 2008.

Castro 1989

CASTRO CARIDAD, EVA, "El texto y la función litúrgica del "Quem Quaeritis" pascual en la catedral de Vic", *Hispania Sacra 41*, 1989, 399-420.

Cattaneo 1962

CATTANEO, ENRICO, "La vita comune dei chierichi e la liturgia", *La vita comune del clero nei secoli XI e XII. Atti della settimana di studio: Mendola, settembre 1959*, Pubblicazioni dell'Università Cattolica del S. Cuore, Società Editrice Vita e Pensiero, Milano, 1962, 241-273.

Cazes 1994

CAZES, QUITTERIE, "La cathédrale Saint-Étienne de Toulouse à l'époque romane", *Mémoires de la Société Archéologique du Midi de la France LIV*, Toulouse, 1994, 71-83.

- Cazes 2003
 CAZES, QUITTERIE, "Les massifs occidentaux des églises romanes de Toulouse", *Les Cahiers de Saint-Michel de Cuxa XXXIV*, Association Culturelle de Cuixà, Codalet, 2003, 63-78.
- Cazes 2006
 CAZES, QUITTERIE, "L'abbatiale de Conques, genèse d'un modèle architectural roman", *Les Cahiers de Saint-Michel de Cuxa XXXVII*, Association Culturelle de Cuixà, Codalet, 2006, 103-116.
- Chalmeta 2003
 CHALMETA, PEDRO, "La fi d'Hispania i l'inici d'al-Andalus", Casanovas, Àngels; Rovira, Jordi (eds), *Torredonjimeno. Tresor, Monarquia i Litúrgia*, Barcelona, 2003, 85-93.
- Chamorro 2001
 CHAMORRO I TRENADO, M.A, *L'església de sant Feliu de Girona. La historiografia dels segles XVII-XIX*, Treball de recerca inèdit, Universitat de Girona, 2001.
- Chevalier 1997
 CHEVALIER, MICHEL, *La France des cathédrales du IVe au XXe siècles*, Éditions Ouest-France, Rennes, 1997.
- Cid 1951
 CID PRIEGO, CARLOS, "La iconografía del claustro de la Catedral de Gerona", *AIEG VI*, Instituto de Estudios Gerundenses, Girona, 1951, 5-118.
- Clara 1994
 CLARA I TIBAU, J, "L'ofici de Carlemany dins el breviari de 1339", *AIEG XXXIV*, Institut d'Estudis Gironins, Girona, 1994, 619-630.
- Clara Resplandis 1999
 CLARA I RESPLANDIS, JOSEP, *El partit únic. La Falange i el Movimiento a Girona (1935-1977)*, Quaderns del Cercle d'Estudis Històrics i Socials de Girona 15, Girona, 1999.
- Clara/Marquès 1992
 CLARA, JOSEP; MARQUÈS, JOSEP M, *Sant Feliu de Girona*, Col·lecció Sant Feliu 12, Girona, 1992.
- Coarelli 1987
 COARELLI, FILIPPO, *I santuari del Lazio in età repubblicana*, La Nuova Italia Scientifica, Roma, 1987.
- Codina 2005
 CODINA I GIOL, DANIEL, "La chapelle de la Trinité de Saint Michel de Cuixà. Conception théologique et symbolique d'une architecture singulière", *Les Cahiers de Saint-Michel de Cuxa XXXVI*, Association Culturelle de Cuixà, Codalet, 2005, 81-88.
- Codina 2007
 CODINA I GIOL, DANIEL, "Les miniatures préliminaires du manuscrit Perpignan, BM 1", *Les Cahiers de Saint-Michel de Cuxa XXXVIII*, Association Culturelle de Cuxa, Codalet, 2007, 173-182.
- Codina en premsa
 CODINA I GIOL, DANIEL, "Le culte des archanges Gabriel et Raphaël à Cuixà", *Les Cahiers de Saint-Michel de Cuxa XXXIX*, Association Culturelle de Cuixà, Codalet, 2008.
- Coll 1991
 COLL I ALENTORN, MIQUEL, *Historiografia*, Curial-Publicacions de l'Abadia de Montserrat, Barcelona, 1991.
- Comte/Galinie 1994
 COMTE, FRANÇOIS; GALINIE, HENRI, "Les lieux d'inhumation dans les quartiers canoniaux des origines au XVIIIe siècle", Picard, Jean-Charles (dir), *Les chanoines dans la ville*.

- Recherches sur la topographie des quartiers canoniaux en France*, De Boccard, Paris, 1994, 60-70.
- Conant 1926
 CONANT, KENNETH JOHN, *The Early Architectural History of the Cathedral of Santiago de Compostela*, Harvard University Press, Cambridge, 1926, 58.
- Conant 1954 (2001)
 CONANT, KENNETH JOHN, *Arquitectura carolingia y románica (800-1200)*, quarta edició, Manuales Arte Cátedra, Cátedra, Madrid, 2001.
- Conant 1960-1961
 CONANT, KENNETH JOHN, "Les dimensions systématiques et symboliques à l'église abbatiale de Cluny", *Annales de l'Académie de Mâcon XLV*, Protat Frères, Mâcon, 1961, 1-4.
- Conant 1963
 CONANT, KENNETH JOHN, "Mediaeval Academy Excavations at Cluny, IX: Systematic Dimensions in the Buildings", *Speculum 38*, Medieval Academy of America, Cambridge (Massachusetts), 1963, 1-45.
- Conant 1968a
 CONANT, KENNETH JOHN, *Cluny. Les églises et la maison du chef d'ordre*, The Mediaeval Academy of America, Mâcon, 1968, 170 (amb plantes).
- Conant 1968b
 CONANT, KENNETH JOHN, "The after-Life of Vitruvius in the Middle Ages", *The Journal of the Society of Architectural Historians 27, 1*, Society of Architectural Historians, 1968, 33-38.
- Condom 2005
 CONDOM I GRATACOS, DOLORS, *Notes historiogràfiques sobre la catedral de Girona*, AIEG XLVI, Institut d'Estudis Gironins, Girona, 2005, 235-243.
- Correia 2004
 CORREIA LEANDRO PEREIRA, MARIA CRISTINA, "Syntaxe et place des images dans le cloître de Moissac. L'apport des méthodes graphiques", Klein, Peter K. (Hrsg.), *Der mittelalterliche Kreuzgang. Architektur, Funktion und Programm*, Schnell-Steiner, Regensburg, 2004, 212-219.
- Corts/Galtés/Pujol 2000
 CORTS I BLAY, RAMON; GALTÉS I PUJOL, JOAN, I MANENT I SEGIMON, ALBERT (DIRS), *Diccionari d'Història Eclesiàstica de Catalunya*, 3 vol, Generalitat de Catalunya-Editorial Claret, Barcelona, 2000.
- Costa 1979-1980
 COSTA I PARETAS, MARIA MERCÈ, "Mahalta o Ermessenda? Sobre les sepultures comtals a la seu de Girona", *AIEG XXV/1 (Miscel·lània d'història gironina. Homenatge a Lluís Batlle i Prats)*, Girona, 1980.
- Coulet 1907
 COULET, JULES, *Étude sur l'Office de Gérone en l'honneur de Saint Charlemagne*, Montpellier, 1907.
- Creissen 1999
 CREISSEN, THOMAS, "Les clôtures de choeur des églises d'Italie à l'époque romane: état de la question et perspectives", *Hortus Artium Medievalium 5*, Zagreb-Motovun, 1999, 169-181.
- Crozzoli 1981
 CROZZOLI AITE, LIVIA, *I tre templi del Foro Olitorio*, Atti della Pontificia Accademia Romana di Archeologia, serie III, Memorie, vol. XIII, L'Erma di Bretschneider, Roma, 1981.

- Cunningham 1999
 CUNNINGHAM, COLIN, *Stones of Witness. Church architecture and function*, Sutton Books, Stroud, Gloucestershire, 1999.
- Curuni 1976
 CURUNI, ALESSANDRO, "Verifica metrologica e schema proporzionale della Torhalle di Lorsch", *Roma e l'età carolingia. Atti delle giornate di studio 3-8 maggio 1976, Istituto di Storia dell'Arte, Università di Roma*, Multigrafica Editrice, Roma, 1976, 139-146.
- DACL
 CABROL, F.; LECLERCO, H.; MARROU, H.I, *Dictionnaire d'Archéologie Chrétienne et de Liturgie*, XV vols, Paris, 1924-1950.
- Dalmases 1992
 DALMASES, NÚRIA DE, *Orfebreria catalana medieval: Barcelona 1300-1500 (Aproximació a l'estudi)*, 2 vol, Institut d'Estudis Catalans, Barcelona, 1992.
- Dalmases/José 1986
 DALMASES, NURIA DE; JOSE PITARCH, ANTONI, *Els inicis i l'art romànic, s. IX-XII*, Història de l'Art Català I, Edicions 62, Barcelona, 1986.
- Davril 2004
 DAVRIL, ANSELM (OSB), "Fonctions des cloîtres dans les monastères au Moyen Âge", Klein, P.K. (Hrsg.), *Der mittelalterliche Kreuzgang. Architektur, Funktion und Programm*, Schnell-Steiner, Regensburg, 2004, 22-26.
- DD.AA. 1895
 DIVERSOS AUTORS, *Girona dins la formació de l'Europa medieval 785-1213*, Col. Catàlegs d'exposició, 5, Ajuntament de Girona - Girona, 1985.
- DD.AA. 1962
 AMY, R.; DUVAL, P.M.; FORMIGÉ, J.; HATT, J.J.; PICARD, CH.; PICARD, J.CH.; PIGANIOL, A, *L'arc d'Orange*, XV supplément à Gallia, 2 vols, CNRS, Paris, 1962.
- DD.AA. 1991
 DIVERSOS AUTORS, *La Catedral y la diócesis en los archivos de la Iglesia. Santoral hispano-mozárabe en España*, Asociación de Archiveros de la Iglesia en España, 7o Congreso, Madrid, 1991.
- DD.AA. 1992
 DIVERSOS AUTORS, *Actes del Simposi internacional sobre les esglésies de St. Pere de Terrassa*, Terrassa, 1992.
- DD.AA. 1995
 VIDAL, MICHEL; GAIFFE, OLIVIER; CAZES, DANIEL; UGAGLIA, ÉVELYNE; MOUYSSET, LYDIA (COMISSARIS), *Archéologie toulousaine*, catàleg d'exposició al Musée Saint-Raymond, Toulouse, 1995.
- DD.AA. 1997
 DIVERSOS AUTORS, *Domus Domini. La Catedral del Bisbe Roger, de la comtessa Ermessenda i de l'Ardiaca Arnau de Soler*, catàleg d'exposició a la Fontana d'Or de Girona, 30 maig - 5 juliol 1997, Fundació Caixa de Girona, Girona, 1997, 56.
- DD.AA. 2003
 DIVERSOS AUTORS, *La catedral de Girona. L'Obra de la Seu*, catàleg d'exposició a la Sala Girona de la Fundació La Caixa, 19 setembre - 30 novembre 2003, Barcelona, 2003, 201.
- De Blaaw 1991
 DE BLAAW, SIBLE, "Architecture and Liturgy in Late Antiquity and the Middle Ages. Traditions and Trends in Modern Scholarship", *Archiv für Liturgiewissenschaften* 33, 1991, 1-34.

- Delcor 1980
 DELCOR, MATHIAS, "Les églises préromanes et romanes de Cerdagne confrontées a leurs actes de consécration (IXe-XIIe siècle)", *Les Cahiers de Saint-Michel de Cuxa XI*, Association Culturelle de Cuxa, Codalet, 1980, 123-165.
- Delcor 1991
 DELCOR, MATHIAS, "Ermengol, évêque d'Urgell et son oeuvre (1010-1035), de l'histoire à l'hagiographie", *Les Cahiers de Saint-Michel de Cuxa XXII*, Association Culturelle de Cuxa, Codalet, 1991, 161-190.
- Démians et al. 2002
 DEMIANS D'ARCHIMBAUD, GABRIELLE; ESQUIEU, YVES; FIXOT, MICHEL; HARTMANN-VIRNICH, ANDREAS, "Espaces d'accueil et pôles occidentaux dans l'architecture religieuse préromane et romane de Provence", Sapin, Christian (dir.), *Avant-nefs et espaces d'accueil dans l'église entre le IVe et le XII e siècles, actes du colloque international du CNRS a Auxerre (1999)*, Éditions du CTHS, Paris, 2002, 180-203.
- Dereine 1946
 DEREINE, CHARLES, "Vie commune, règle de Saint Augustin et chanoines réguliers au Xie siècle", *Révue d'Histoire Ecclesiastique 41*, Paris, 1946, 365-406.
- Destefanis 2003
 DESTEFANIS, ELEONORA, "Elementi scultorei altomedievali dal monastero di Bobbio (Piacenza): una proposta di lettura", *Hortus Artium Medievalium 9*, Zagreb-Motovun, 2003, 401-416.
- DHC
 MESTRE I CAMPI, JESÚS (DIR), *Diccionari d'Història de Catalunya*, Edicions 62, Barcelona, 1992.
- DHEC
 CORTS, R.; GALTÉS, J.; MANENT, A. (DIR.), *Diccionari d'Història Ecclesiàstica de Catalunya*, 3 vol, Generalitat de Catalunya-Claret, 2001.
- Díaz/Torres 1998
 DÍAZ CAMPANY, CARLOS I TORRES GONZÁLEZ, FERNANDO, *Historia de las fortificaciones y alojamientos militares de Girona*, Institución Fernando el Católico (CSIC), Exma. Diputación de Zaragoza, Zaragoza, 1998.
- Dierkens 2002
 DIERKENS, ALAIN, "Avant-corps, galilées, massifs occidentaux: quelques remarques méthodologiques en guise de conclusions", Sapin, Christian (dir.), *Avant-nefs et espaces d'accueil dans l'église entre le IVe et le XII e siècles, actes du colloque international du CNRS a Auxerre (1999)*, Éditions du CTHS, Paris, 2002, 495-503.
- Domènech 2001
 DOMÈNECH I CASADEVALL, GEMMA, *Els oficis de la construcció a Girona. 1419-1833. Ofici i confraria. Mestres de cases, picapedrers, fusters i escultors a Girona*, Institut d'Estudis Gironins, Girona, 2001.
- Domènech/Gil 2004
 DOMÈNECH, GEMMA; GIL, ROSA M, "La Catedral de Girona, entre l'acabament i la restauració (1010-2003)", *AIEG XLV. Actes del Segon Congrés d'Història de Girona. La Catedral de Girona*, Institut d'Estudis Gironins, Girona, 2004, 231-282.
- Domenge 1997
 DOMENGE I MESQUIDA, JOAN, "Guillem Morey a la seu de Girona (1375-1397)", *Lambard IX*, Amics de l'Art Romànic, Barcelona, 1997, 105-131.
- Donovan 1958
 DONOVAN, RICHARD B, *The Liturgical Drama in Medieval Spain*, Pontifical Institute of Medieval Studies, Toronto, 1958.

- Donovan 1958 (1995)
DONOVAN, RICHARD B, "El drama litúrgic a Girona", Prat, E; Rodríguez, E.; Rodríguez, S. (trads), *AIEG XXXV*, Institut d'Estudis Gironins, Girona, 1995, 201-235.
- Dorca 1806
DORCA I PARRA, FRANCESC, *Colección de noticias para la historia de los Santos Mártires de Gerona y de otras relativas á la Santa Iglesia de la misma Ciudad, señaladamente en orden a su catedralidad, y conexion con la insigne colegiata de San Felix: á su restablecimiento por Carlo Magno etc.*, Imprenta de Tecla Pla, Barcelona, 1807.
- Dufour 1994
DUFOUR BOZZO, COLETTE, "Gli edifici dei canonici regolari nel Genovesato fra XII e XIII secolo: linee di ricerca", *Quaderni Franzoniani I (2). Semestrare di bibliografia e culture ligure*, Genova, 1994, 59-67.
- Dufour 2004
DUFOUR BOZZO, COLETTE, "L'architettura ecclesiastica nella diocesi di Genova nel secolo XII: solo arte lombarda? Morfologia e storia di una vicenda edilizia", Quintavalle, Arturo Carlo (dir), *Medioevo: arte lombarda, Atti del Convegno internazionale di studi, Parma 26-29 settembre 2001*, Università di Parma – Mondadori Electa S.p.A, Milano, 2004, 199-225.
- Durliat 1962
DURLIAT, MARCEL, *L'art roman en Espagne*, Les Éditions Braun & Cie, Paris, 1962.
- Durliat 1973
DURLIAT, MARCEL, *El Rosselló romànic*, PAM, Barcelona, 1973.
- Durliat 1982
DURLIAT, MARCEL, *L'art roman*, Mazenod, Paris, 1982.
- Durliat 1984
DURLIAT, MARCEL, "Les plus anciens chapiteaux de la cathédrale du Puy et leur place dans la sculpture du XIe siècle", *Cahiers Archéologiques 32*, Picard, Paris, 1984, 63-88.
- Durliat 1988
DURLIAT, MARCEL, *Existeix un art romànic català? Reflexions sobre l'arquitectura catalana del segle XI*, Opera Minora 3, Barcelona, 1988.
- Durliat 1994
DURLIAT, MARCEL, *La sculpture du XIe siècle en Occident*, Paris, 1994.
- Durliat 1995
DURLIAT, MARCEL, "Les chantiers de construction des églises romanes", *Les Cahiers de Saint-Michel de Cuixà XXVI*, Association Culturelle de Cuixà, Codalet, 1995, 9-25.
- Durliat 1996
DURLIAT, MARCEL, "Tables d'autel à lobes de la province ecclésiastique de Narbonne (IXe - XIe siècles)", *Cahiers archéologiques XVI*, Paris, Picard, 1966, 51-75.
- Durliat, J. 1990
DURLIAT, JEAN, *Les finances publiques de Diocletien aux Carolingiens (284-889)*, Jan Thorbecke Verlag, Sigmaringen, 1990.
- Edson Armi 1975
EDSON ARMI, C, "Orders and Continuous Orders in Romanesque Architecture", *The Journal of the Society of Architectural Historians 34, 3*, Society of Architectural Historians, 1975, 173-188.
- Edson Armi 2000
EDSON ARMI, C, "The Corbel Table", *Gesta XXXIX, 2*, International Center of Medieval Art, 2000, 89-116.

- Edson Armi 2004
EDSON ARMI, C, *Design and Construction in Romanesque Architecture. First Romanesque Architecture and the Pointed Arch in Burgundy and Northern Italy*, Cambridge University Press, Cambridge, 2004.
- EHU 4
CANAL, J.; CANAL, E, NOLLA, J.M. I SAGRERA, J, *El sector nord de la ciutat de Girona. De l'inici al segle XIV*, Estudis d'Història Urbana 4, Ajuntament de Girona, Girona, 2000.
- EHU 5
CANAL, J.; CANAL, E, NOLLA, J.M. I SAGRERA, J, *Girona, de Carlemany al feudalisme (785-1057). El trànsit de la ciutat antiga a l'època medieval*, Estudis d'Història Urbana 5, Ajuntament de Girona, Girona, 2003, 429.
- EHU 6
CANAL, J.; CANAL, E, NOLLA, J.M. I SAGRERA, J, *Girona, de Carlemany al feudalisme (785-1057). El trànsit de la ciutat antiga a l'època medieval (II)*, Estudis d'Història Urbana 6, Ajuntament de Girona, Girona, 2004.
- Elias 1889
ELIAS DE MOLINS, ANTONI, *Diccionario biográfico y bibliográfico de escritores y artistas catalanes del siglo XIX*, Barcelona, 1889.
- Erlande-Brandenburg 1993
ERLANDE-BRANDENBURG, ALAIN, *La Catedral*, Akal, Madrid, 1993.
- Erlande-Brandenburg 1999
ERLANDE-BRANDENBURG, ALAIN, "L'église grégorienne", *Hortus Artium Medievalium* 5, Zagreb-Motovun, 1999, 147-167.
- ES XLIII
MERINO, ANTOLÍN; LA CANAL, JOSÉ DE (AGUSTINS), *España Sagrada*, Tomo XLIII, tratado LXXXI. De la Santa Iglesia de Gerona en su estado antiguo, Imprenta Collado, Madrid, 1819.
- ES XLIV
MERINO, ANTOLÍN; LA CANAL, JOSÉ DE (AGUSTINS), *España Sagrada*, Tomo XLIV, tratado LXXXII. De la Santa Iglesia de Gerona en su estado moderno, Imprenta Collado, Madrid, 1826.
- Español 1996
ESPAÑOL I BERTRAN, FRANCESCA, "Massifs occidentaux dans l'architecture romane catalane", *Les Cahiers de Saint-Michel de Cuxa XXVII*, Association culturelle de Cuixà - Codalet, 1996, 57-77.
- Español 1997a
ESPAÑOL I BERTRAN, FRANCESCA, "El ressò de Rieux a les catedrals catalanes", *Lambard IX*, Amics de l'Art Romànic, Barcelona, 1997, 257-277.
- Español 1997b
ESPAÑOL I BERTRAN, FRANCESCA, "Culte et iconographie de l'architecture dédiés à Saint Michel en Catalogne", *Les Cahiers de Saint-Michel de Cuxa XXVIII*, Association culturelle de Cuixà - Codalet, 1997, 175-186.
- Español 1998
ESPAÑOL I BERTRAN, FRANCESCA, "El panteó comtal de la catedral de Barcelona en època romànica", *Miscel·lània en homenatge a Joan Ainaud de Lasarte, I*, MNAC-IEC-PAM, Barcelona, 1998, 107-116.
- Español 2003
ESPAÑOL I BERTRAN, FRANCESCA, "La polifuncionalidad de un espacio restringido. Los usuarios religiosos y la satisfacción de las necesidades comunitarias", Yarza Luaces,

- Joaquín; Boto Varela, Gerardo (coords.), *Claustros románicos hispanos*, Edilesa, León, 2003, 11-29.
- Español 2005
 ESPAÑOL I BERTRAN, FRANCESCA, "El escenario litúrgico de la catedral de Girona (s. XI-XIV)", *Hortus Artium Medievalium 11*, Zagreb-Motovun, 2005, 213-232.
- Español/Yarza 2007
 ESPAÑOL I BERTRAN, FRANCESCA; YARZA I LUACES, JOAQUÍN, *El romànic català*, Caixa Manresa - Angle Editorial, Barcelona, 2007.
- Esquieu 1978
 ESQUIEU, YVES, "Béziers et la renaissance romane provençale", *Provence Historique XXVIII*, 12, 1978, 123-147.
- Esquieu 1989
 ESQUIEU, YVES, "Les constructions canoniales des chapitres cathédraux du sillon rhodanien et du littoral méditerranéen du temps de la Réforme gregorienne", *Cahiers de Fanjeaux 24*, Privat, Toulouse-Fanjeaux, 1989, 151-163.
- Esquieu 1992
 ESQUIEU, YVES, *Autour de nos cathédrales. Quartiers canoniaux du sillon rhodanien et du littoral méditerranéen*, Paris, 1992.
- Esquieu 1994a
 ESQUIEU, YVES, "Les bâtiments de la vie commune des chanoines", Picard, Jean-Charles (dir), *Les chanoines dans la ville. Recherches sur la topographie des quartiers canoniaux en France*, De Boccard, Paris, 1994, 41-46.
- Esquieu 1994b
 ESQUIEU, YVES, "Les maisons canoniales", Picard, Jean-Charles (dir), *Les chanoines dans la ville. Recherches sur la topographie des quartiers canoniaux en France*, De Boccard, Paris, 1994, 47-53.
- Esquieu 1995
 ESQUIEU, YVES, "La cathédrale et son quartier: problèmes de topographie dans les cités méridionales", *Cahiers de Fanjeaux 30*, Privat, Toulouse-Fanjeaux, 1995, 17-30.
- Esquieu 1998
 ESQUIEU, YVES, *Quartier Cathédrale. Une cité dans la ville*, Col. Patrimoine Vivant, Desclée de Brouwer, Rempart, Paris, 1998.
- Esquieu 2004
 ESQUIEU, YVES, "La place du cloître dans l'organisation du quartier cathédral", Klein, P.K. (Hrsg.), *Der mittelalterliche Kreuzgang. Architektur, Funktion und Programm*, Schnell-Steiner, Regensburg, 2004, 80-88.
- ETG
 ARNALL I JUAN, M. JOSEPA; PONS I GURI, JOSEP M, *L'escriptura a les terres gironines, segles IX-XVIII*, 2 vols, Diputació de Girona, Girona, 1993.
- Evans 1938
 EVANS, JOAN, *The Romanesque Architecture of the Order of Cluny*, Cambridge University Press, 1938, 256.
- Fàbrega 1978
 FÀBREGA I GRAU, ÀNGEL, *La vida quotidiana a la Catedral de Barcelona en declinar el Renaixement*, Catedral de Barcelona, Barcelona, 1978.
- Fabrellas 1901
 FABRELLAS I AGUSTÍ, JOAQUÍN, *Noticias históricas del glorioso mártir San Narciso, Obispo y Patrono de Gerona*, Imp. Masó - Girona, 1901.

- Fau 1978
FAU, JEAN-CLAUDE, "Un décor original: l'entrelacs épanoui een paalmeette sur les chapiteaux romans de l'ancienne Septimanie", *Les Cahiers de Saint-Michel de Cuxa IX*, Association Culturelle de Cuxa, Codalet, 1978, 129-145.
- Favreau 2005
FAVREAU, ROBERT, *Études d'épigraphie médiévale*, II vol, PULIM, Limoges, 1995.
- Fear 1997
FEAR, A.T, *Lives of The Visigothic Fathers*, Liverpool University Press, Liverpool, 1997.
- Feliu 1709
FELIU DE LA PEÑA I FARELL, NARCIS, *Anales de Cataluña, y epílogo breve de los progresos y famosos hechos de la nación catalana, etc*, 2 vol, Joseph Llopis impressor, Barcelona, 1709.
- Feliu 1999-2001
FELIU, GASPAS, "Algunes consideracions sobre la metrologia altmedieval catalana", *Acta Historica et Archaeologica Mediaevalia 22. Homenatge al Dr. Manuel Riu i Riu, vol. II*, UB, Barcelona, 2001, 121-149.
- Feliu et al. (eds) 1999
FELIU, GASPAS; SALRACH, J.M. (DIRS); ARNALL, M.J.; BAIGES, I.J. (EDS); BENITO, J, *Els pergamins de l'arxiu comtal de Barcelona de Ramon Borrell a Ramon Berenguer I*, 3 vols, Fundació Noguera, Barcelona, 1999.
- Fernie 1981
FERNIE, ERIC, "Pegolotti's cloth lengths", Borg, Alan i Martindale, Andrew, *The Vanishing Past. Studies of Medieval Art, Liturgy and Metrology presented to Christopher Hohler*, BAR International Series 111, London, 1981, 13-28.
- Fernie 1984
FERNIE, ERIC, "The use of Varied Nave Supports in Romanesque and Early Gothic Churches", *Gesta XXIII*, 2, International Center of Medieval Art, 1984, 107-117.
- Fernie 1995
FERNIE, ERIC, *Romanesque Architecture: Design, Meaning and Metrology*, The Pindar Press, London, 1995.
- Fernie 2000
FERNIE, ERIC, "Saint-Vincent de Cardona et la dimension méditerranéenne du premier art roman", *Cahiers de civilisation médiévale 43*, Université de Poitiers, 2000, 243-256.
- Fita 1876
FITA I COLOMÉ, FIDEL, "Carta á D. Enrique C. Girbal cronista de Gerona", *Revista de Gerona II*, Diputació de Girona, Girona, 1876.
- Fita I
FITA I COLOMÉ, FIDEL, *Los reys de Aragón y la séu de Girona. Serie primera*, Articles publicats a "La Renaixensa" 1871-1873, Barcelona, 1873.
- Fita II
FITA I COLOMÉ, FIDEL, *Los reys de Aragón y la séu de Girona. Serie segona*, Articles publicats a "La Renaixensa" 1874-1876, Barcelona, 1876.
- Fité 1999
FITÉ, FRANCESC, "Sobre els mestres d'obra i la construcció medieval a Catalunya (1a part: l'època romànica)", Yarza, Joaquín; Fité, Francesc, *L'artista-artesà a la Corona d'Aragó, actes del congrés*, Lleida, 1999, 211-238.
- Flanigan 1996
FLANIGAN, C. CLIFFORD, "Medieval Liturgy and the Arts. Visitatio Sepulchri as a Paradigm", Lillie, E.L.; Petersen, N.H. (eds), *Liturgy and the arts in the Middle Ages*, Museum Tusulanum Press, University of Copenhagen, 1996.

Fonoyet 1999

FONUYET, LOURDES, "El cadirat del cor de la catedral de Girona", *Lauro 20*, Barcelona, 1999, 13-25.

Font 1952

FONT I GRATACÓS, LAMBERT, *Gerona, la Catedral y el museo diocesano. Estudio descriptivo, repertorio iconográfico, índice explicativo de las ilustraciones*, Carlomagno - Girona, 1952.

Font 1966

FONT I GRATACÓS, LAMBERT, *Guía breve de la catedral de Gerona: el tapiz de la creación en color*, ed Catedral de Gerona, Seix Barral, 1966.

Fradera 1992

FRADERA, JOSEP M, *Cultura nacional en una societat dividida*, Curial, Barcelona, 1992.

Freixas 1983

FREIXAS I CAMPS, PERE, *L'Art Gòtic a Girona, ss. XIV-XV*, Monografies de l'IEG 9, Institut d'Estudis Gironins, Girona, 1983.

Freixas 1994

FREIXAS I CAMPS, PERE, "Dues imatges retrobades", *Revista de Girona 194*, Diputació de Girona, Girona, 1994, 18-19.

Freixas et al. 2000

FREIXAS I CAMPS, PERE; NOLLA I BRUFAU, JOSEP M.; PALAHI I GRIMAL, LLUIS; SAGRERA I ARADILLA, JORDI; SUREDA I JUBANY, MARC, *La Catedral de Girona. Redescobrir la seu romànica. Els resultats de la recerca del projecte Progress*, Ajuntament de Girona - Girona, 2000.

Freixas et al. 2007

FREIXAS I CAMPS, PERE; NOLLA I BRUFAU, J.M.; SAGRERA I ARADILLA, JORDI; SUREDA I JUBANY, MARC, "La façana gòtica de la Catedral de Girona", *Locus Amoenus 8*, Universitat Autònoma de Barcelona, Bellaterra, 2007, 123-132.

Freixas/Nolla 2004

FREIXAS I CAMPS, PERE; NOLLA I BRUFAU, JOSEP M, "Els precedents de la catedral gòtica", *AIEG XLV. Actes del Segon Congrés d'Història de Girona. La Catedral de Girona*, Institut d'Estudis Gironins, Girona, 2004, 25-38.

Freixas/Sureda en premsa

FREIXAS I CAMPS, PERE; SUREDA I JUBANY, MARC, "Esglésies de nau única en el primer romànic català. Continuitats i ruptures en l'arquitectura llombarda", *Simposi internacional "Els comacini i l'arquitectura Romànica a Catalunya"*, Girona-Barcelona, 25-26 novembre 2005.

Frizot 1977

FRIZOT, M, *Stucs de Gaule et des provinces romanes. Motifs et techniques*, Université de Dijon, Dijon, 1977.

Gallego 2007

GALLEGO AGUILERA, NAZARET, *Santa Maria de Besalú. Arquitectura, poder i reforma*, Publicació del Treball de recerca de 3r cicle inèdit, Amics de Besalú i el seu comtat, Diputació de Girona, Girona, 2007.

Galtier 1983

GALTIER MARTÍ, FERNANDO, "Aproximación a un nuevo tema: la pintura de exteriores románicos", *Actas del VII Congreso Internacional de Estudios Pirenaicos, Seu d'Urgell, 16-21 setembre 1974*, Jaca, 1983, 5-15.

Galtier 1988

GALTIER MARTI, FERNANDO, "L'église ligurienne San Paragorio de Noli et ses rapports avec Santa María de Obarra (Aragon) et San Vicente de Cardona (Catalogne). Trois

- précoces témoignages artistiques de la "diaspora" lombarde", *Les Cahiers de Saint-Michel de Cuxa XIX*, Association Culturelle de Cuxa, Codalet, 1988, 151-168.
- Galtier 1991a
GALTIER MARTI, FERNANDO, "Les églises lombardes de la vallée de Iaraboust (Haute-Garonne): une analyse architecturale qui pose des questions gênantes", *Les Cahiers de Saint-Michel de Cuxa XXII*, Association Culturelle de Cuxa, Codalet, 1991, 87-128.
- Galtier 1991b
GALTIER MARTI, FERNANDO, "Le corps occidental des églises dans l'art roman espagnol du XIe s. : problèmes de réception d'un modèle septentrional", *Cahiers de civilisation médiévale 34, 3-4 (La Façade Romane, actes du colloque international)*, Université de Poitiers, 1991, 297-307.
- Galtier 2002
GALTIER MARTI, FERNANDO, "Problemes posés par l'organisation de la façade dans l'art hispanique du haut moyen âge", Sapin, Christian (dir.), *Avant-nefs et espaces d'accueil dans l'église entre le IVe et le XII e siècles, actes du colloque international du CNRS a Auxerre (1999)*, Éditions du CTHS, Paris, 2002, 322-335.
- Galtier 2004a
GALTIER MARTÍ, FERNANDO, "Schemate longobardino: una experiencia primicial en Cataluña y Aragón (circa 995 – circa 1040)", *Patrimonio Artístico de Galicia y otros estudios, III*, Xunta de Galicia, Santiago de Compostela, 2004, 97-105.
- Galtier 2004b
GALTIER MARTÍ, FERNANDO, "I maestri lombardi e la nascita dell'arte romanica in Catalogna e Aragona. Problemi del loro apporto alla luce del quadro europeo", Quintavalle, Arturo Carlo (ed), *Medioevo: arte lombarda, Atti del Convegno internazionale di studi, Parma 26-29 settembre 2001*, Università di Parma – Mondadori Electa S.p.A, Milano, 2004, 593-601.
- García (dir.) 1979
GARCÍA VILLOSLADA, RICARDO (DIR.), *Historia de la Iglesia en España*, V toms, BAC, Madrid, 1979.
- García 2005
GARCÍA PARDO, MANUELA, "El servicio cultural de los miembros del cabildo giennense: residencia y remuneraciones económicas", *Anuario de Estudios Medievales 35/2*, CSIC, Barcelona, 2005, 671-692.
- García et al. 2002
GARCIA, G.; NOLLA, J.M.; PALAHÍ, L.; SUREDA, M, "Excavacions als soterranis de la Catedral de Girona", *VI Jornades d'Arqueologia de les Comarques Gironines*, Sant Joan de les Abadesses, 2002, 285-292.
- García/Palahí 2006
GARCIA, GUSTAU; PALAHÍ, LLUÍS, "Excavacions als soterranis de la Catedral de Girona", *VIII Jornades d'Arqueologia de les Comarques Gironines*, Roses, 2006, 381-394.
- Gilkes/Mitchell 1995
GILKES, O.; MITCHELL, J, "The Early Medieval Church at Farfa: its Orientations and Cronology", *Archeologia Medievale XXII*, 1995, 343-364.
- Ginebra 1993
GINEBRA I MOLINS, M. PAU, "Arrels medievals de la revolució científica: Gerbert d'Orlhac i la ciència vigatana del segle X", *Ausa XV, 130*, Patronat d'Estudis Osonencs, Vic, 1993, 269-282.
- Girbal 1866
GIRBAL I NADAL, ENRIQUE CLAUDIO, *Guía-Cicerone de la Inmortal Gerona. Viaje por la ciudad, con el objeto de conocer los monumentos artísticos, enterarse de los recuerdos y*

- hechos históricos, y saber el origen de las tradiciones populares pertenecientes á la misma*, Gerardo Cumané y Fabrellas, Gerona, 1866.
- Gittos 2003
GITTOS, HELEN, "Architecture and Liturgy in England c. 1000: Problems and Possibilities", Hiscock, N. (ed), *The White Mantle of Churches. Architecture, liturgy and art around the Millenium*, Brepols, Turnhout, 2003, 91-106.
- Glick 1992
GLICK, THOMAS F, *Tecnología, ciencia y cultura en la España medieval*, Alianza Universidad, Alianza, Madrid, 1992.
- Godoy 1995
GODOY FERNÁNDEZ, CRISTINA, *Arqueología y liturgia. Iglesias hispánicas (siglos IV al VIII)*, Universitat de Barcelona, Barcelona, 1995, 372.
- Goldenthorn 1966
GOLDENTHORN, SIMON, *Calculista de estructuras de hormigón armado, hierro y madera*, Buenos Aires, 1966.
- González-Varas 1999
GONZÁLEZ-VARAS, IGNACIO, *Conservación de bienes culturales. Teoría, historia, principios y normas*, Cátedra, Madrid, 1999.
- Grau 2003
GRAU, RAMON, "La formació nacional de Catalunya i l'art romànic. El mirall de totes les ortodòxies", Barcelona, 2003, 36-42.
- Grau/López 2003
GRAU, RAMON; LÓPEZ, MARINA, "Estil gòtic i identitat catalana. Una harmonització difícil", *L'Avenç 76*, Barcelona, 2003, 29-35.
- Grau/Ponsich 1993
GRAU, ROGER; PONSICH, PIERRE, "Santa Júlia i Santa Eulàlia d'Elna. Arquitectura", *Catalunya Romànica XIV. Rosselló*, Enciclopèdia Catalana, Barcelona, 1993, 201-206.
- Grodecki 1958
GRODECKI, LOUIS, *L'architecture ottonienne*, Armand Colin, Paris, 1958.
- Gros 1973
GROS, PIERRE, "Traditions hellénistiques d'orient dans le decor architectonique des temples romains de Gaule Narbonnaise", *Atti del Colloquio sul tema: la Gallia Romana*, Accademia Nazionale dei Lincei 158, Roma, 1973, 167-180.
- Gros 1975
GROS, PIERRE, "Structures et limites de la compilation vitruvienne dans les livres III et IV du De Architectura", *Latomus 34*, Bruxelles, 1975, 987-1009.
- Gros 1996
GROS, PIERRE, *L'architecture romaine. Du début du IIIe siècle av. J.C. à la fin du Haut-Empire*, vol. 1. Les monuments publics. Les manuels d'art et d'archéologie antiques, Picard éditeur, Paris, 1996.
- Gros Pujol 1966
GROS I PUJOL, MIQUEL DELS S, "El ordo romano-hispànic de Narbona para la consagración de iglesias", *Hispania Sacra 19*, 1966, 321-401.
- Gros Pujol 1978
GROS I PUJOL, MIQUEL DELS SANTS, "La consuetud antiga de la Seu d'Urgell (Vic. Mus. Episc, Ms. 131)", *Urgellia 1*, La Seu d'Urgell, 1978, 183-266.
- Gros Pujol 1989
GROS I PUJOL, MIQUEL DELS SANTS, "L'antic retaule romànic de la catedral de Vic: assaig de reconstrucció", *Studia Vicensia 1*, Arxiu, Biblioteca i Museu Episcopals, Vic, 1989, 99-126.

Gros Pujol 1990

GROS I PUJOL, MIQUEL DELS SANTS, "El processoner de la catedral de Tolosa de Llenguadoc (Madrid, BN, ms. 136)", *Miscel·lània Litúrgica Catalana IV*, Societat Catalana d'Estudis Litúrgics, Barcelona, 1990, 127-183.

Gros Pujol 1992

GROS I PUJOL, MIQUEL DELS SANTS, "La funcionalitat litúrgica de les esglésies d'Ègara", *Actes del Simposi Internacional sobre les Esglésies de Sant Pere de Terrassa, novembre 1991*, Terrassa, 1992, 77-83.

Gros Pujol 1993

GROS I PUJOL, MIQUEL DELS SANTS, "Les tropes d'introït du graduel de Saint-Félix de Gérone (Gérone, Bib. Sem, Ms. 4)", Artl, W.; Björkvall, G. (ed), *Recherches nouvelles sur les tropes liturgiques. Corpus Troporum. Acta Universitatis Stockholmiensis - Studia Latina Stockholmiensia XXXVI*, Stockholm, 1993, 219-229.

Gros Pujol 1995

GROS I PUJOL, MIQUEL DELS SANTS, "Sant Pere de Camprodon, un monestir del comtat de Besalú", *Art i cultura als monestirs del Ripollès*, Publicacions de l'Abadia de Montserrat, 1995.

Gros Pujol 1996

GROS I PUJOL, MIQUEL DELS SANTS, "El *liber consuetudinum vicensis ecclesie* del canonge Andreu Salmúnia –Vic. Museu Episcopal, Ms. 134 (LXXXIV)-", *Miscel·lània Litúrgica Catalana VII*, Societat Catalana d'Estudis Litúrgics, Barcelona, 1996, 175-294.

Gros Pujol 1999a

GROS I PUJOL, MIQUEL DELS SANTS, *Els tropers prozers de la catedral de Vic. Estudi i edició*, Biblioteca Litúrgica Catalana 2, Institut d'Estudis Catalans, Barcelons, 1999.

Gros Pujol 1999b

GROS I PUJOL, MIQUEL DELS SANTS, "Arquitectura i litúrgia abans de l'any 1000", *Catalunya a l'època carolíngia. Art i cultura abans del romànic (segles IX i X). Catàleg de l'exposició al MNAC, 16 desembre 1999 - 27 febrer 2000*, Museu Nacional d'Art de Catalunya, Barcelona, 1999, 197-200.

Gros Pujol 1999c

GROS I PUJOL, MIQUEL DELS SANTS, "De l'església hispana a l'església carolíngia i el canvi de litúrgia", *Del romà al romànic. Història, art i cultura de la Tarraconense mediterrània entre els segles IV i X*, Enciclopèdia Catalana, Barcelona, 1999, 397-407.

Gros Pujol 2004a

GROS I PUJOL, MIQUEL DELS SANTS, "Fragments d'un responsorial de la catedral de Girona", *AIEG XLV. Actes del Segon Congrés d'Història de Girona. La Catedral de Girona*, Institut d'Estudis Gironins, Girona, 2004, 343-363.

Gros Pujol 2004b

GROS I PUJOL, MIQUEL DELS S, "Epíleg", Ordeig i Mata, Ramon, *Les dotalies de les esglésies de Catalunya (segles IX-XIII). Volum IV. Estudi*, Vic, 2004, 269-278.

Gros Pujol 2004c

GROS I PUJOL, MIQUEL DELS S, "El pontifical de Vic (Vic, Arx. Cap, ms. 104 (CV))", *Miscel·lània Litúrgica Catalana XII*, Societat Catalana d'Estudis Litúrgics, Barcelona, 2004, 102-238.

Gros Pujol 2005

GROS I PUJOL, MIQUEL DELS SANTS, "Le culte des trois Archanges et de la Trinité à l'abbaye de Saint-Michel de Cuxa", M. Zimmermann (dir), *Études Roussillonnaises. Revue d'histoire et d'archéologie Méditerranéennes, tome XXI. Le Moyen Âge dans les Pyrénées catalanes. Art, culture et société*, Trabucaire, Perpinyà, 2005, 93-98.

- Gros Pujol 2006a
GROS I PUJOL, MIQUEL DELS SANTS, *La Biblioteca Episcopal de Vic*, Biblioteca Episcopal, Patronat d'Estudis osonencs, Vic, 2006.
- Gros Pujol 2006b
GROS I PUJOL, MIQUEL DELS S, "El Llibre de la Pabordia Major del monestir de Sant Joan de les Abadesses", *AIEG XLVII*, Institut d'Estudis Gironins, Girona, 2006, 51-108.
- Gros Pujol 2007a
GROS I PUJOL, MIQUEL DELS S, *Notes sobre el Llibre de la Pabordia Major del monestir de Sant Joan de les Abadesses*, AIEG XLVIII, 2007.
- Gros Pujol 2007b
GROS I PUJOL, MIQUEL DELS S, "El pontifical romà de Vic -Vic, Arx. Cap, ms. 103 (XCIII)", *Miscel·lània Litúrgica Catalana XV*, Societat Catalana d'Estudis Litúrgics, Barcelona, 2007, 187-272.
- Gudiol 1897 (1981)
GUDIOL I CUNILL, JOSEP, *Els claustres de la Catedral de Vic*, Patronat d'Estudis Ausonencs, Vic, 1981.
- Gudiol 1907
GUDIOL I CUNILL, JOSEP, "L' Ausa romana y el seu temple", *Gazeta Montanyesa*, Vic, 1907.
- Gudiol 1981
GUDIOL I CUNILL, JOSEP, *Els Claustres de la catedral de Vic*, Patronat d'Estudis Ausonencs, Vic, 1981.
- Guerreau 1992
GUERREAU, ALAIN, "Édifices médiévaux, métrologie, organisation de l'espace. À propos de la cathédrale de Beauvais", *Annales ESC*, 1992, 87-106.
- Guerreau 1995
GUERREAU, ALAIN, "Observations métrologiques sur l'abbatiale Saint-Philibert de Tournus", Thirion, Jacques (ed), *Saint-Philibert de Tournus. Histoire, Archéologie, Art. Actes du colloque du Centre International d'Etudes Romanes*, Tournus, 1994, 205-214.
- Guerreau 1996
GUERREAU, ALAIN, "Notes métrologiques sur Saint-Benigne de Dijon et Saint-Pierre de Genève (XIe-XIIIe siècles)", Jannet, Monique i Sapin, Christian (dirs), *Guillaume de Volpiano et l'architecture des rotondes, Actes du colloque de Dijon (1993)*, Dijon, 1996, 151-166.
- Guerreau 1998
GUERREAU, ALAIN, "Vingt et une petites églises romanes du Mâconnais: irrégularités et métrologie", Beck, Patrice (dir), *L'innovation technique au Moyen Âge, actes du VIe congrès International d'Archéologie médiévale (1996)*, Errance, Paris, 1998, 186-210.
- Guerreau 2000
GUERREAU, ALAIN, "L'analyse des dimensions des édifices médiévaux. Notes de méthode provisoires", Reveyron, Nicolas; Rocher, Michel i Engel, M. Therèse (eds), *Paray-le Monial, Brionnais-Charolais. Le renouveau des études romanes, Deuxième Colloque scientifique international de Paray-le-Monial (1998)*, Paray-le-Monial, 2000, 327-335.
- Guilleré 1994
GUILLERÉ, CHRISTIAN, "Girona al segle XIV", *II vol*, Ajuntament de Girona-Publicacions de l'Abadia de Montserrat, Barcelona, 1994.
- Gurt/Buxeda 1996
GURT I ESPARRAGUERA, J.M.; BUXEDA I GARRIGÓS, J, "Metrologia, composició modular i proporcions de les basíliques cristianes de llevant peninsular i de les Balears", *Espania*.

- Estudis d'Antiguitat Tardana oferts en homenatge al professor Pere de Palol i Salellas*, PAM, Barcelona, 1996, 137-156.
- Gutiérrez 1992
GUTIÉRREZ BEHEMERID, M.A, "El templo romano de Barcino. Análisis de la decoración arquitectónica", *Templos Romanos de Hispania. Cuadernos de Arquitectura Romana vol. I*, Universidad de Murcia-Colegio Oficial de Arquitectos de Murcia, Murcia, 1992, 95-105.
- Hansen 2007
HANSEN, HEIKE, *Der Kreuzgang der Kathedrale von Girona. Bericht der Aufmasskampagne März/April 2007*, Inèdit, 2007.
- Hartmann-Virnich 2001
HARTMANN-VIRNICH, ANDREAS, "Le vouétement dans l'architecture religieuse du Xie siècle en Provence: formes, modèles, techniques", *Les Cahiers de Saint-Michel de Cuxa XXXII*, Association Culturelle de Cuxa, Codalet, 2001, 147-162.
- Hartmann-Virnich en premsa
HARTMANN-VIRNICH, "L'image de l'art monumental antique dans l'architecture romane provençale: nouvelles réflexions sur un ancien débat", *Les Cahiers de Saint-Michel de Cuxa XXXIX*, Association Culturelle de Cuxa, Codalet, 2008.
- Hatot 2001
HATOT, THIERRY, *Batisseurs au Moyen Âge. Une abbaye romane: Boscodon*, Éditions l'Instant Durable, Clermont-Ferrand, 2001, 96.
- Hauschild 1992
HAUSCHILD, THEODOR, *Los templos romanos de Munigua (Sevilla)*, Templos Romanos de Hispania. Cuadernos de Arquitectura Romana vol. I, Universidad de Murcia-Colegio Oficial de Arquitectos de Murcia, Murcia, 1992, 133-143.
- Heitz 1963
HEITZ, CAROL, *Recherches sur les rapports entre architecture et liturgie à l'époque carolingienne*, École Pratique d'Hautes Études, Paris, 1963, 286.
- Heitz 1975
HEITZ, CAROL, "Vitruve et l'architecture du haut moyen âge", *La cultura antica nell'Occidente latino dal VII all'XI secolo. XXII Settimane di Studio del Centro di Studio sull'Alto Medioevo, II vol*, Spoleto, 1975, 725-757.
- Heitz 1976
HEITZ, CAROL, "More romano. Problèmes d'architecture et liturgie carolingiennes", *Roma e l'età carolingia. Atti delle giornate di studio 3-8 maggio 1976, Istituto di Storia dell'Arte, Università di Roma*, Multigrafica Editrice, Roma, 1976, 27-37.
- Heitz 1980
HEITZ, CAROL, *L'architecture religieuse carolingienne. Les formes et leurs fonctions*, Picard, Paris, 1980, 288.
- Heitz 1981
HEITZ, CAROL, "Éléments carolingiens dans l'architecture méditerranéenne", *Les Cahiers de Saint-Michel de Cuxa XII*, Association Culturelle de Cuxa, Codalet, 1981, 111-122.
- Heitz 1987a
HEITZ, CAROL, "Beata Maria Rotunda. À propos de la rotonde occidentale de Saint-Michel de Cuxa", *Études Roussillonnaises offertes à Pierre Ponsich*, Le Publieur, Perpignan, 1987, 273-277.
- Heitz 1987b
HEITZ, CAROL, *La France pre-romane. Archéologie et architecture religieuse du Haut Moyen Âge du IVe siècle à l'an Mille*, Errance, Paris, 1987.

- Heitz 1989
HEITZ, CAROL, "Cluny II – Saint-Michel d'Hildesheim: une comparaison", *Les Cahiers de Saint-Michel de Cuxa XX*, Association Culturelle de Cuxa, Codalet, 1989, 61-76.
- Heitz 1991a
HEITZ, CAROL, "Architecture et Liturgie: le Saint-Sépulcre et l'Occident", *Les Cahiers de Saint-Michel de Cuxa XXII*, Association Culturelle de Cuxa, Codalet, 1991, 43-55.
- Heitz 1991b
HEITZ, CAROL, "L'église-porche dans la formation des façades occidentales de nos églises romanes", *Cahiers de civilisation médiévale 34, 3-4 (La Façade Romane, actes du colloque international)*, Université de Poitiers, 1991, 329-334.
- Heitz 1992
HEITZ, CAROL, "L'architecture carolingienne et les nombres", *Les Cahiers de Saint-Michel de Cuxa XXIII*, Association Culturelle de Cuxa, Codalet, 1992, 89-96.
- Heitz 1993
HEITZ, CAROL, "Convergences et divergences entre l'architecture ottonienne et l'architecture religieuse en France aux alentours de l'an mil", *Les Cahiers de Saint-Michel de Cuxa XXIV*, Association Culturelle de Cuxa, Codalet, 1993, 53-65.
- Heitz 1995
HEITZ, CAROL, "Architecture et liturgie en France de l'époque carolingienne à l'an mil", *Hortus Artium Medievalium 1*, Zagreb-Motovun, 1995, 57-73.
- Héliot 1957
HELIOT, PIERRE, "L'ordre colossal et les arcades murales dans les églises romanes", *Bulletin Monumental 95-III*, Société Française d'Archéologie, Paris, 1957, 241-261.
- Héliot 1965
HELIOT, PIERRE, "Sur les tours du transept dans l'architecture du Moyen Âge", *Revue Archéologique 1965, I-II*, Paris, 1965, 160-200 i 57-95.
- Henriet 1992
HENRIET, JACQUES, "Saint-Philibert de Tournus. L'oeuvre du second maître: la galilée et la nef", *Bulletin Monumental 150-II*, Société Française d'Archéologie, Paris, 1992, 101-164.
- Hereu 1987
HEREU, PERE, *Vers una arquitectura nacional*, Edicions de la UPC, Barcelona, 1987.
- Hernández 1999
HERNÁNDEZ MARTÍNEZ, ASCENSIÓN, *Documentos para la historia de la restauración*, Universidad de Zaragoza, Zaragoza, 1999.
- Hernando 2001
HERNANDO GARRIDO, JOSÉ LUIS, "Catolicismo social y nostalgia medieval: restauración de la arquitectura románica en Castilla y León a fines del siglo XIX", *Pátina 10-11*, León, 2001, 218-239.
- Herrero 1988
HERRERO, JAVIER, *Los orígenes del pensamiento reaccionario español*, Alianza Universidad, Madrid, 1988.
- Hiscock 2000
HISCOCK, NIGEL, *The Wise Master Builder. Platonic Geometry in Plans of Medieval Abbeys and Cathedrals*, Ashgate, Singapore, 2000.
- Hiscock 2003
HISCOCK, NIGEL, "The Ottonian Revival: Church Expansion and Monastic Reform", Hiscock, N. (ed), *The White Mantle of Churches. Architecture, liturgy and art around the Millenium*, Brepols, Turnhout, 2003, 1-28.

- Horste 1992
HORSTE, KATHRYN, *Cloister desing and monastic reform in Toulouse. The romanesque sculpture of La Daurade*, Clarendon Press, Oxford, 1992.
- Hubert 1962a
HUBERT, JEAN, "La vie commune des clerics et l'archéologie", *La vita comune del clero nei secoli XI e XII. Atti della settimana di studio: Mendola, settembre 1959*, Pubblicazioni dell'Università Cattolica del S. Cuore, Società Editrice Vita e Pensiero, Milano, 1962, 90-116.
- Hubert 1962b
HUBERT, JEAN, "L'église Saint-Michel-de-Cuxa et l'occidentation des églises au Moyen Âge", *The Journal of the Society of Architectural Historians* 21, 4, Society of Architectural Historians, 1962, 163-170.
- Hubert 1998
HUBERT, JEAN, "L'architecture et le décor des églises en France au temps de Robert le Pieux (996-1031)", *Cahiers Archéologiques XLVIII*, Picard, Paris, 1998, 13-40.
- Ibarburu 1986
IBARBURU ASURMENDI, MARIA EUGENIA, "L'escriptori de Vic", *Catalunya Romànica III. Osona II*, Enciclopèdia Catalana, Barcelona, 1986, 734-738.
- Ibarburu 1987
IBARBURU ASURMENDI, MARIA EUGENIA, "L'escriptori de Santa Maria de Ripoll i els seus manuscrits", *Catalunya Romànica X. El Ripollès*, Enciclopèdia Catalana, Barcelona, 1987, 276-281.
- Ibarburu 1995
IBARBURU ASURMENDI, MARIA EUGENIA, "Los "scriptoria" de Ripoll, Vic y Girona: un posible estilo catalán de ilustración de manuscritos", *Lambard VII*, Amics de l'Art Romànic, Barcelona, 1995, 157-171.
- Iglésias 2003
IGLÉSIAS I FRANCH, DAVID, *La muralla de Girona. Dels orígens a l'enderrocament*, Col·lecció Patrimoni Cultural, Ajuntament de Girona - Institut d'Estudis Gironins, Girona, 2003.
- logna-Prat 2006
LOGNA-PRAT, DOMINIQUE, *La Maison-Dieu. Une histoire monumentale de l'Église au Moyen Âge*, Seuil, Paris, 2006.
- IRC III
FABRE, G.; MAYER, M.; RODA, I, *Inscriptions romaines de Catalogne. III. Gérone*, Paris, 1991.
- Jacobsen 2004
JACOBSEN, WERNER, "Die Anfänge des abendländischen Kreuzgangs", Klein, Peter K. (Hrsg.), *Der mittelalterliche Kreuzgang. Architektur, Funktion und Programm*, Schnell-Steiner, Regensburg, 2004, 37-56.
- Janvier 1969
JANVIER, YVES, *La législation du bas-empire romain sur les édifices publics*, La Pensée Universitaire, Aix-en-Provence, 1969.
- Jáuregui 2004
JÁUREGUI ADELL, "Estudio sobre los colores del sarcófago de la condesa Ermessinde", *AIEG XLV. Actes del Segon Congrés d'Història de Girona. La Catedral de Girona*, 2004, 365-377.

Jiménez 1999

JIMÉNEZ I SUREDA, MONTSERRAT, *L'església catalana sota la monarquia dels borbons. La catedral de Girona en el segle XVIII*, Biblioteca Abat Oliba, PAM-Ajuntament de Girona, 1999.

Junyent 1933

JUNYENT I SUBIRÀ, EDUARD, "Notes inèdites sobre el monestir de Ripoll (1933)", Junyent i Subirà, Eduard; Ordeig i Mata, Ramon (ed), *Estudis d'Història i Art (segles IX-XX)*, Patronat d'Estudis Osonencs, Vic, 2001, 191-232.

Junyent 1944

JUNYENT I SUBIRÀ, EDUARD, *La Catedral de Vich y la decoración de Sert*, Vic, 1944.

Junyent 1955-1957

JUNYENT I SUBIRÀ, EDUARD, "La iglesia de la Rodona", *Ausa II*, Patronato de Estudios Ausonenses, Vic, 1957, 447-453.

Junyent 1960

JUNYENT I SUBIRÀ, EDUARD, *Catalogne Romane 1*, Zodiaque, La Nuit des Temps, Sainte-Marie de la Pierre-qui-Vire, 1960, 288.

Junyent 1961-1963

JUNYENT I SUBIRÀ, EDUARD, "El tipus romànic d'esglésies d'una nau amb transepte", *Ausa IV*, Patronato de Estudios Ausonenses, Vic, 1963, 336-339.

Junyent 1963

JUNYENT I SUBIRÀ, EDUARD, "La biblioteca de la Canònica de Vic en els segles X-XI (1963)", Junyent i Subirà, Eduard; Ordeig i Mata, Ramon (ed), *Estudis d'Història i Art (segles IX-XX)*, Patronat d'Estudis Osonencs, Vic, 2001, 161-170.

Junyent 1966

JUNYENT I SUBIRÀ, EDUARD, "La cripta romànica de la catedral de Vic", *Anuario de Estudios Medievales 3*, Barcelona, 1966, 91-109.

Junyent 1971a

JUNYENT I SUBIRÀ, EDUARD, *Commemoració mil lenària del naixement de l'abat-bisbe Oliba. Esbós biogràfic*, Publicacions de l'Abadia de Montserrat, 1971.

Junyent 1971b

JUNYENT I SUBIRÀ, EDUARD, "El abad Oliba y Gerona", *Revista de Gerona 57*, Diputació de Gerona, Girona, 1971, 12-15.

Junyent 1975

JUNYENT I SUBIRÀ, EDUARD, *Catalunya Romànica. L'arquitectura del segle XI*, PAM, Barcelona, 1975.

Junyent 1978

JUNYENT I SUBIRÀ, EDUARD, "L'arquitectura religiosa catalana del segle X (1978)", Junyent i Subirà, Eduard; Ordeig i Mata, Ramon (ed), *Estudis d'Història i Art (segles IX-XX)*, Patronat d'Estudis Osonencs, Vic, 2001, 75-80.

Junyent 1983

JUNYENT I SUBIRÀ, EDUARD, *L'arquitectura religiosa a Catalunya abans del romànic*, Curial/PAM - Barcelona, 1983.

Junyent 1992

JUNYENT I SUBIRÀ, EDUARD, *Diplomatari i escrits literaris de l'abat i bisbe Oliba*, edició a cura d'A.M. Mundó, Institut d'Estudis Catalans, Barcelona, 1992.

Jurkovič 1997

JURKOVIČ, MILJENKO, "L'Église et l'État en Croatie au IXe siècle - le problème du massif occidental carolingien", *Hortus Artium Medievalium 3*, Zagreb-Motovun, 1997, 23-40.

- Kantorowicz 1956
KANTOROWICZ, ERNST H, "The Baptism of the Apostles", *Dumbarton Oak Papers 9-10*, Washington, 1956, 205-251.
- Klein 1972
KLEIN, PETER, "Date et scriptorium de la Bible de Roda. État des recherches", *Les Cahiers de Saint-Michel de Cuxa III*, Association Culturelle de Cuxa, Codalet, 1972, 91-102.
- Klein 1989
KLEIN, PETER, "Les portails de Saint-Genis-des-Fontaines et de Saint-André-de Sorède. 1: le linteau de Saint-Genis", *Les Cahiers de Saint-Michel de Cuxa XX*, Association Culturelle de Cuxa, Codalet, 1989, 121-160.
- Klein 1990
KLEIN, PETER, "Les portails de Saint-Genis-des-Fontaines et de Saint-André-de Sorède. 2: Le linteau et la fenêtre de Saint-André-de-Sorède", *Les Cahiers de Saint-Michel de Cuxa XXI*, Association Culturelle de Cuxa, Codalet, 1990, 159-197.
- Klein 2002
KLEIN, PETER K, "Entre paradis présent et jugement dernier. Les programmes apocalyptiques et eschatologiques dans les porches du haut moyen âge", Sapin, Christian (dir.), *Avant-nefs et espaces d'accueil dans l'église entre le IVe et le XII e siècles, actes du colloque international du CNRS a Auxerre (1999)*, Éditions du CTHS, Paris, 2002, 464-483.
- Klein 2004a
KLEIN, PETER K, "Zur Einführung: Der mittelalterliche Kreuzgang. Architektur-Funktion-Programm", Klein, Peter K. (Hrsg.), *Der mittelalterliche Kreuzgang. Architektur, Funktion und Programm*, Schnell-Steiner, Regensburg, 2004, 9-21.
- Klein 2004b
KLEIN, PETER K, "Topographie, fonctions et programmes iconographiques des cloîtres: la galerie attenante à l'église", Klein, Peter K. (Hrsg.), *Der mittelalterliche Kreuzgang. Architektur, Funktion und Programm*, Schnell-Steiner, Regensburg, 2004, 105-156.
- Klein 2004c
KLEIN, PETER K, "Le cloître de la cathédrale de Gérone: fonctions et programme iconographique", Franco, Ángela (dir.), *Patrimonio artístico de Galicia y otros estudios. Homenaje al Prof. Dr. Serafín Moralejo Álvarez*, Xunta de Galicia, III, 2004, 139-144.
- Knapp 2006
KNAPP, ULRICH, "Ottonische Architektur. Überlegungen zu einer Geschichte des Architektur während der Herrschaft der Ottonen", Beuckers, K.G, Cramer, J, Imhof, M. (Hrsgb), *Die Ottonen. Kunst-Architektur-Geschichte*, Michael Imhof Verlag, Petersberg, 2006, 205-258.
- Kosch 2005
KOSCH, CLEMENS, *Kölns Romanische Kirchen. Architektur und Liturgie im Hochmittelalter*, Schnell-Steiner, Regensburg, 2005.
- Krautheimer 1942a
KRAUTHEIMER, RICHARD, "Introduction to an Iconography of Medieval Architecture", *Journal of the Warburg and Courtauld Institutes*, The Warburg Institute, 1942, 1-33.
- Krautheimer 1942b
KRAUTHEIMER, RICHARD, "The Carolingian Revival of Early Christian Architecture", *The Art Bulletin XXIV, 1*, The College Art Association of America, New York, 1942, 1-38.
- Krüger 2002a
KRÜGER, KRISTINA, "La fonction liturgique des galilées clunisiennes: les exemples de Romainmôtier et Payerne", Bock, N.; Kurmann, P.; Romano, S.; Spieser, J.-M. (dirs), *Art*,

- Cérimonial et Liturgie au Moyen Âge, actes du colloque de 3r Cycle Romand de Lettres, Lausanne-Fribourg, mars-avril-mai 2000*, Viella, Roma, 2002, 169-190.
- Krüger 2002b
KRÜGER, KRISTINA, "Tournus et la fonction des galilées en Bourgogne", Sapin, Christian (ed), *Avant-nefs et espaces d'accueil dans l'église entre le IVe et le XII e siècles, actes du colloque international du CNRS a Auxerre (1999)*, Éditions du CTHS, Paris, 2002, 414-423.
- Krüger 2003
KRÜGER, KRISTINA, "Architecture and Liturgical Practice: The Cluniac Galillaea", Hiscock, N. (ed), *The White Mantle of Churches. Architecture, liturgy and art around the Millenium*, Brepols, Turnhout, 2003, 138-159.
- La Parra 1985
LA PARRA LÓPEZ, EMILIO, *El primer liberalismo y la Iglesia. Las cortes de Cádiz*, Instituto de Estudios Juan Gil-Albert – Diputación Provincial, Alacant, 1985.
- Lachenal 1995
LACHENAL, LUCILLA DE, *Spolia. Uso e reimpiego dell'antico dal III al XIV secolo*, Longanesi & Co, Milano, 1995.
- Lassalle 1983
LASSALLE, VICTOR, *L'influence antique dans l'art roman provençal*, Reedició de l'original (1970), De Boccard, Paris, 1983.
- Lassalle 1995
LASSALLE, VICTOR, "Les chapiteaux corinthiens de Sant Pere de Rodes et leurs semblables ou dérivés du Roussillon et du Languedoc", *Le Roussillon de la Marca Hispanica aux Pyrénées-Orientales (VIII-Xxe siècles). Actes du LXVIIe Congrès de la Fédération historique du Languedoc Méditerranéen et du Roussillon*, Société Agricole, Scientifique et Littéraire des Pyrénées-Orientales, Perpignan, 1995, 381-409.
- Lauranson-Rosaz 2000
LAURANSON-ROSAZ, CHRISTIAN, "Le midi de la Gaule en l'an mil", *Hortus Artium Medievalium 6*, Zagreb-Motovun, 2000, 123-134.
- Leblond 1987
LEBLOND, HERVÉ, "Recherches métrologiques sur des plans de bastides médiévales", *Histoire & Mesure II-3/4*, 1987, 55-88.
- Legler 2004
LEGLER, ROLF, "Der abendlandische Klosterkreuzgang – Erfindung oder Tradition?", Klein, P.K. (Hrsg.), *Der mittelalterliche Kreuzgang. Architektur, Funktion und Programm*, Schnell-Steiner, Regensburg, 2004, 66-79.
- Lemaitre 1989
LEMAITRE, JEAN-LOUP, "Les obituaires des chapitres cathédraux du Languedoc au Moyen Âge", *Cahiers de Fanjeaux 24*, Privat, Fanjeaux, 1989, 117-149.
- Lheure 2007
LHEURE, MICHEL, *Le transept de la Rome antique à Vatican II. Architecture et liturgie*, Picard, Paris, 2007.
- Lladonosa 1972
LLADONOSA, JOSEP, *Història de Lleida*, Tàrrrega, 1972.
- Llinàs et al. 2000
LLINAS I POL, JOAN; MONTALBAN I MARTINEZ, CARMÉ; RAMIREZ I GARCIA, ALONS; SUREDA I JUBANY, MARC, *L'Hort d'en Bach. Del segle II abans de Crist a l'any 2000. La pervivència ininterrompuda d'un hàbitat a Maçanet de la Selva des de la baixa república romana fins als nostres dies*, Estudis i Textos 7, Centre d'Estudis Selvatans, Santa Coloma de Farners, 2000.

Llompart 1978

LLOMPART, GABRIEL, "El Davallament de Menorca, una paralitúrgia medieval", *Miscel·lània Litúrgica Catalana I*, Societat Catalana d'Estudis Litúrgics, Barcelona, 1987, 109-133.

Lobbedey 2002a

LOBBEDEY, UWE, "Les Westwerke de l'époque ottonienne en Allemagne du nord", Sapin, Christian (dir.), *Avant-nefs et espaces d'accueil dans l'église entre le IV^e et le XII^e siècles, actes du colloque international du CNRS a Auxerre (1999)*, Éditions du CTHS, Paris, 2002, 67-75.

Lobbedey 2002b

LOBBEDEY, UWE, "Der Beitrag von Corvey zur Geschichte der Westbauten und Westwerke", *Hortus Artium Medievalium 8*, Zagreb-Motovun, 2002, 83-98.

Lomartire 1997

LOMARTIRE, SAVERIO, "Remarques sur tours et clochers preromans et romans dans l'Italie du nord", *Les cahiers de Saint-Michel de Cuxa XXVIII*, Association Culturelle de Cuxa, Codalet, 1997, 237-258.

Lomartire 2002

LOMARTIRE, SAVERIO, "L'organisation des avant-corps occidentaux. À propos de quelques exemples de l'Italie du nord au moyen âge", Sapin, Christian (dir.), *Avant-nefs et espaces d'accueil dans l'église entre le IV^e et le XII^e siècles, actes du colloque international du CNRS a Auxerre (1999)*, Éditions du CTHS, Paris, 2002, 351-371.

Lomartire 2003

LOMARTIRE, SAVERIO, "Riflessioni sulla diffusione del tipo "dreiapsiden Saalkirche" nell'architettura lombarda dell'alto medioevo", *Hortus Artium Medievalium 9*, Zagreb-Motovun, 2003, 417-432.

Lomartire en premsa

LOMARTIRE, SAVERIO, "Comacini, Campionesi, Antelami, "Lombardi". Problemi di terminologia e di storiografia", *Simposi internacional "Els comacini i l'arquitectura Romànica a Catalunya"*, Girona-Barcelona, 25-26 novembre 2005.

Lorés 1986

LORÉS I OTZET, IMMACULADA, "L'escena de la venda de perfums en la visita de les maries al sepulcre i el drama litúrgic pasqual", *Lombard II*, Amics de l'Art Romànic, Barcelona, 1986, 129-138.

Lorés 1990a

LORÉS I OTZET, IMMACULADA, *L'escultura dels claustres de la Catedral de Girona i del monestir de Sant Cugat del Vallès. Formació, desenvolupament i difusió*, Tesi doctoral inèdita, 2 vol, Universitat de Barcelona, Col·legi Universitari de Lleida, 1990.

Lorés 1990b

LORÉS I OTZET, IMMACULADA, "Escultura gironina del cercle del claustre de la seu de Girona: alguns fragments de la Catedral i del Museu d'Art", Roig i Torrentó, Assumpta (ed), *Girona revisitada. Estudis d'art medieval i modern. Estudi General 10*, Universitat de Girona, Girona, 1990, 71-92.

Lorés 1991a

LORÉS I OTZET, IMMACULADA, "Catedral (o Santa Maria) de Girona. El claustre", *Catalunya Romànica V. Gironès, Selva, Pla de l'Estany*, Enciclopèdia Catalana, Barcelona, 1991, 119-131.

Lorés 1991b

LORÉS I OTZET, IMMA, "Sant Cugat del Vallès. L'escultura del claustre i de l'església", *Catalunya Romànica XVIII. Vallès occidental. Vallès oriental*, Enciclopèdia Catalana, Barcelona, 1991, 171-177.

Lorés 1994

LORÉS I OTZET, IMMACULADA, "Aspectes relatius a la construcció del claustre de la Catedral de Girona", *AIEG XXXIV*, IEG - Girona, 1994, 275-287.

Lorés 1999a

LORÉS I OTZET, IMMACULADA, "Sant Pere de Rodes. Consideracions sobre la cronologia de l'església", Ollich i Castanyer, Imma (ed), *Actes del Congrés Internacional Gerbert d'Orlhac i el seu temps: Catalunya i Europa a la fi del 1r mil leni (Vic-Ripoll 1999)*, Eumo, Vic, 1999, 287-303.

Lorés 1999b

LORÉS I OTZET, IMMACULADA, "L'arquitectura monàstica prerromànica i les seves relacions amb Europa: Sant Miquel de Cuixà", *Del romà al romànic. Història, art i cultura de la Tarraconense mediterrània entre els segles IV i X*, Enciclopèdia Catalana, Barcelona, 1999, 414-416.

Lorés 2001

LORÉS I OTZET, IMMACULADA, "L'église de Sant Pere de Rodes, un exemple de "renaissance" de l'architecture du XIe siècle en Catalogne", *Les Cahiers de Saint-Michel de Cuxa XXXII*, Association Culturelle de Cuxa, Codalet, 2001, 21-39.

Lorés 2002a

LORÉS I OTZET, IMMACULADA, *El monestir de Sant Pere de Rodes*, Memoria Artium 1, Universitats de Catalunya, Barcelona, 2002.

Lorés 2002b

LORÉS I OTZET, IMMA, "La vida en el claustre: iconografia monàstica als capitells de Sant Cugat del Vallès i el Costumari del monestir", *Butlletí del Museu Nacional d'Art de Catalunya 6*, Barcelona, 2002, 53-46.

Lorés 2007a

LORÉS I OTZET, IMMACULADA, "La sculpture de Saint-Michel de Cuxa à l'époque de l'abbé Oliba", *Les Cahiers de Saint-Michel de Cuxa XXXVIII*, Association Culturelle de Cuxa, Codalet, 2007, 183-191.

Lorés 2007b

LORÉS I OTZET, IMMACULADA, "La decoración escultórica en el monasterio de Santa María de Ripoll", *Los grandes monasterios benedictinos hispanos de época románica (1050-1200)*, Fundación Santa María la Real, Aguilar de Campoo, 2007, 167-189.

Lorés en premsa

LORÉS I OTZET, IMMACULADA, "Edificis del segle XI al marge de la influència llombarda: Sant Pere de Rodes i la seva repercussió", *Simposi internacional "Els comacini i l'arquitectura Romànica a Catalunya"*, Girona-Barcelona, 25-26 novembre 2005.

Lyman 1976

LYMAN, THOMAS W, "The function of an ancient architectural ornament and its survival in medieval Spain and France", *Actas del XXIII Congreso Internacional de Historia del Arte*, Granada, 1976, 393-404.

Lyman 1980

LYMAN, THOMAS S, "Les tours de Saint-Michel de Cuxa", *Les Cahiers de Saint-Michel de Cuxa XI*, Association Culturelle de Cuxa, Codalet, 1980, 269-288.

Madignier 2005

MADIGNIER, JACQUES, "Être inhumé au cloître canonial d'Autun eux XIIe, XIIIe et XIVe siècles", Tabbagh, Vincent (ed), *Les clercs, les fidèles et les saints en Bourgogne médiévale*, Université de Dijon, Dijon, 2005, 57-75.

Maestre 1977

MAESTRE ABAD, VICENTE, "Elias Rogent arqueólogo y restaurador. Notas para la historia de la restauración de Santa María de Ripoll", *Revista de Girona* 83, Diputació de Girona, Girona, 1977, 201-212.

Magnani 2005

MAGNANI SOARES, ELIANA, "Le pauvre, le Christ et le moine: la correspondance de rôles et les cérémonies du mandatum à travers les coutumiers clunisiens du Xie siècle", Tabbagh, Vincent (ed), *Les clercs, les fidèles et les saints en Bourgogne médiévale*, Université de Dijon, Dijon, 2005, 11-26.

Maiso 1993

MAISO I GONZÁLEZ, J, "La difícil penetración de la erudición crítica en la España del siglo XVIII", Gimeno Blay, Francesc (ed), *Erudición y discurso histórico*, València, 1993, 179-181.

Mallet 1995

MALLET, GERALDINE, "Jeux et rôles de la couleur dans l'architecture romane roussillonnaise", *Les Cahiers de Saint-Michel de Cuxa XXVI*, Association Culturelle de Cuxa, Codalet, 1995, 125-131.

Mallorquí 2004

MALLORQUÍ I GARCIA, ELVIS, "Conflictes pels drets parroquials de la ciutat de Girona, segles XIII i XIV", *AIEG XLV. Actes del Segon Congrés d'Història de Girona. La Catedral de Girona*, Institut d'Estudis Gironins, Girona, 2004, 379-399.

Mallorquí 2007

MALLORQUÍ I GARCIA, ELVIS, *Parròquia i societat rural al bisbat de Girona, segles XIII-XIV*, Tesi doctoral inèdita, Universitat de Girona, 2007.

Malone 2003

MALONE, CAROLYN, "St. Bénigne in Dijon as 'Exemplum' of Rodulf Glaber's Metaphoric 'White Mantle'", Hiscock, N. (ed), *The White Mantle of Churches. Architecture, liturgy and art around the Millenium*, Brepols, Turnhout, 2003, 160-179.

Marca 1658 (1972)

MARCA, PETRUS DE, *Marca Hispanica sive Limes Hispanicum*, Edició facsímil de l'original (1658), Ed. Base - Barcelona (facsimilar), 1972.

Marquès 1948

MARQUÈS I CASANOVAS, JAUME, "Origen y vicisitudes de la plaza de los Apóstoles de Gerona", *AIEG III*, Instituto de Estudios Gerundenses, Gerona, 1948, 226-245.

Marquès 1955

MARQUÈS I CASANOVAS, JAUME, "La fachada de la Catedral de Gerona", *AIEG X*, IEG - Girona, 1955.

Marquès 1958

MARQUÈS I CASANOVAS, JAUME, "El mausoleo de Guillermo Ramón Boil en la Seo de Gerona", *Revista de Gerona* 4, Diputació de Girona, Girona, 1958, 63-67.

Marquès 1959

MARQUÈS I CASANOVAS, JAUME, "El frontal de oro de la Seo de Gerona", *AIEG XIII*, IEG - Girona, 1959, 213-231.

Marquès 1960a

MARQUÈS I CASANOVAS, JAUME, "La devoción al Santo Sepulcro en Gerona", *Semana Santa. Programa oficial de la Junta de Cofradías de Gerona*, Girona, 1960.

Marquès 1960b

MARQUÈS I CASANOVAS, JAUME, "El sepulcro de doña Leonor de Cabrera en la seo de Gerona", *Revista de Gerona* 12, Diputació de Girona, Girona, 1960, 19-25.

- Marquès 1960c
 MARQUÈS I CASANOVAS, JAUME, "Colección de "pallofes" de la catedral de Gerona", *AIEG XIV*, Instituto de Estudios Gerundenses, Girona, 1960, 155-169.
- Marquès 1961
 MARQUÈS I CASANOVAS, JAUME, "Importantes hallazgos arqueológicos en la Catedral de Gerona", *Revista de Gerona 14*, Diputació de Girona, Girona, 1961.
- Marquès 1962a
 MARQUÈS I CASANOVAS, JAUME, "El culto a Na. Sra. de los Dolores en la Catedral de Gerona", *AIEG VIII*, IEG - Girona, 1962.
- Marquès 1962b
 MARQUÈS I CASANOVAS, JAUME, "Los Campanarios de la Catedral de Gerona", *Revista de Gerona 18*, Diputació de Girona - Girona, 1962.
- Marquès 1963a
 MARQUÈS I CASANOVAS, JAUME, *Le cloître de la Cathédrale de Gerona*, Dalmau Carles, Pla - Girona, 1963.
- Marquès 1963b
 MARQUÈS I CASANOVAS, JAUME, "El paseo arqueológico de Gerona", *AIEG XVI*, IEG - Girona, 1963.
- Marquès 1963c
 MARQUÈS I CASANOVAS, JAUME, "Sobre los antiguos judíos de Gerona", *Sefarad XXIII*, Madrid-Barcelona, 1963, 22-35.
- Marquès 1964
 MARQUÈS I CASANOVAS, JAUME, "San Pablo y Gerona", *Revista de Gerona 26*, Diputació de Girona, Girona, 1964, 7-11.
- Marquès 1965
 MARQUÈS I CASANOVAS, JAUME, "El Mausoleo de Matilde de Apulia en la Catedral", *Revista de Gerona 30*, Diputació de Girona, Girona, 1965, 13-18.
- Marquès 1966
 MARQUÈS I CASANOVAS, JAUME, "El mausoleo de Arnaldo de Soler", *Revista de Gerona 36*, Diputació de Girona, Girona, 1966, 21-27.
- Marquès 1966-1967
 MARQUÈS I CASANOVAS, JAUME, "Restauración de la bóveda de la Catedral", *AIEG XVIII*, IEG - Girona, 1967, 377-384.
- Marquès 1968a
 MARQUÈS I CASANOVAS, JAUME, "El ángel de la Catedral de Gerona", *Revista de Gerona 44*, Diputación de Gerona, Girona, 1968.
- Marquès 1968b
 MARQUÈS I CASANOVAS, JAUME, "Hallazgos arqueológicos en la catedral", *Revista de Gerona 44*, Diputación de Gerona, Girona, 1968.
- Marquès 1968c
 MARQUÈS I CASANOVAS, JAUME, "Descubrimientos en la Plaza de los Apóstoles de la Seo de Gerona", *Revista de Gerona 45*, Diputación de Gerona, Girona, 1968.
- Marquès 1970
 MARQUÈS I CASANOVAS, JAUME, "Guillermo de Montgrí", *Revista de Gerona 50*, Diputación de Gerona, Girona, 1970, 28-31.
- Marquès 1975a
 MARQUÈS I CASANOVAS, JAUME, "El «scriptorium» de la Seo de Gerona", *Revista de Gerona 73*, Diputación de Gerona, Girona, 1975, 38-41.

- Marquès 1975b
 MARQUÈS I CASANOVAS, JAUME, "El portal de los Apóstoles en la Seo de Gerona", *Revista de Gerona 71*, Diputació de Gerona, Girona, 1975.
- Marquès 1978a
 MARQUÈS I CASANOVAS, JAUME, "El mestratge del senyor Joaquim Pla i Cargol", *Revista de Girona 84*, Diputació de Girona, Girona, 1978, 318-319.
- Marquès 1978b
 MARQUÈS I CASANOVAS, JAUME, "Tercer centenari del llibre de Roig i Jalpí, sobre Girona", *Revista de Girona 85*, Diputació de Girona, Girona, 1978, 437-440.
- Marquès 1979
 MARQUÈS I CASANOVAS, JAUME, *Girona Vella*, 2 vol, Ajuntament de Girona - Girona, 1979.
- Marquès 1980
 MARQUÈS I CASANOVAS, JAUME, "El Tapís de la Creació en el seu context", *Revista de Girona 92*, Diputació de Girona, Girona, 1980, 217-224.
- Marquès 1982
 MARQUÈS I CASANOVAS, JAUME, "El rellotge de la catedral", *Revista de Girona 99*, Diputació de Girona, Girona, 1982, 165-172.
- Marquès 1984
 MARQUÈS I CASANOVAS, JAUME, *Casals de Girona (IV)*, Ajuntament de Girona, Girona, 1984.
- Marquès 1985
 MARQUÈS I CASANOVAS, JAUME, "Noves dades sobre la comtessa Mafalda", *Revista de Girona 111*, Diputació de Girona, Girona, 1985.
- Marquès 1988
 MARQUÈS I CASANOVAS, JAUME, *La Seu romànica de Girona*, monografia inèdita, Girona, 1988.
- Marquès s/d
 MARQUÈS I CASANOVAS, JAUME, *La Capella de Bellull*, fulletó de l'aplec de Bell-ull, Catedral de Girona.
- Marquès Planagumà 1993
 MARQUÈS I PLANAGUMÀ, J.M. (ED.), *Cartoral, dit de Carlemany, del Bisbe de Girona: s. XI-XIV*, Col. Diplomataris, Fundació Noguera - Barcelona, 1993.
- Marquès Planagumà 1994
 MARQUÈS I PLANAGUMÀ, J.M, "Bibliografia del Doctor Jaume Marquès", *AIEG XXXIII*, Institut d'Estudis Gironins, Girona, 1994, 25-36.
- Marquès Planagumà 1996
 MARQUÈS I PLANAGUMÀ, JOSEP M, "Notes històriques sobre la diòcesi de Girona i les seves parròquies", *Annex a la Guia del Butlletí de l'Església de Girona*, Bisbat de Girona, Girona, 1996, 91-134.
- Marquès Planagumà 1997
 MARQUÈS I PLANAGUMÀ, J.M, *Col lecció diplomàtica de St. Daniel de Girona (924-1300)*, Col. Diplomataris, Fundació Noguera - Barcelona, 1997.
- Marquès Planagumà 2000
 MARQUÈS I PLANAGUMÀ, JOSEP M, *Per les esglésies*, Quaderns de la Revista de Girona 88, Girona, 2000.
- Marquès Planagumà 2006
 MARQUÈS I PLANAGUMÀ, JOSEP MARIA, "La Iglesia de Gerona", *Historia de las Diócesis Españolas, vol. 2*, Biblioteca de Autores Cristianos, Madrid, 2006.

- Marquès Planagumà 2007
 MARQUÈS I PLANAGUMÀ, JOSEP MARIA, *Una història de la diòcesi de Girona*, Publicacions de l'Abadia de Montserrat, Barcelona, 2007.
- Marquès Planagumà en premsa
 MARQUÈS I PLANAGUMÀ, JOSEP M, *Inscripcions i sepultures a la catedral de Girona*, Diputació de Girona, Girona.
- Marquès/Marquès 1960
 MARQUÈS I CASANOVAS, JAUME; MARQUÈS I PLANAGUMÀ, J.M, "Apuntes històrics sobre el palacio episcopal de Gerona", *AIEG XIV*, IEG - Girona, 1960.
- Marquès/Vila 2001
 MARQUÈS, JOSEP M.; VILA, PEP, "Referències al teatre medieval en les actes capitulars de la Catedral de Girona", *AIEG XLII. Actes del Primer Congrés d'Història de Girona. Girona, dos mil anys d'història*, Institut d'Estudis Gironins, Girona, 2001, 261-280.
- Martí 1997
 MARTÍ, RAMON (ED.), *Col·lecció diplomàtica de la Seu de Girona (817-1100)*, Col·lecció Diplomataris, Fundació Noguera - Barcelona, 1997.
- Martí 1998
 MARTÍ, RAMON, "Les insulae medievals catalanes", *Bolletí de la Societat Arqueològica Lul·liana 44*, Palma de Mallorca, 1988.
- Martí Bonet 1976
 MARTÍ I BONET, JOSEP M, *Roma y las iglesias particulares en la concesión del palio a los obispos y arzobispos de Occidente*, CSIC, Madrid, 1976.
- Martí Bonet 2006
 MARTÍ I BONET, JOSEP MARIA, "La iglesia de Barcelona", *Historia de las Diócesis Españolas, vol. 2*, Biblioteca de Autores Cristianos, Madrid, 2006, 5-430.
- Marx 2002
 MARX, PETRA, "Réflexions sur l'architecture, le décor et la fonction d'un «Westbau» roman. À l'exemple de l'ancienne église monastique Saint-Cyriaque de Gröningen/Saschen-Anhalt", Sapin, Christian (dir.), *Avant-nefs et espaces d'accueil dans l'église entre le IVe et le XII e siècles, actes du colloque international du CNRS a Auxerre (1999)*, Éditions du CTHS, Paris, 2002, 484-492.
- Massip 1984
 MASSIP, JESÚS-FRANCESSC, *Teatre religiós medieval als Països Catalans*, Institut del teatre de la Diputació de Barcelona, Edicions 62, Barcelona, 1984.
- Massip 1984-1985
 MASSIP, JESÚS FRANCESSC, "Notes sobre l'evolució de l'espai escènic medieval als Països Catalans", *Acta Historica et Archaeologica Mediaevalia 5-6*, UB, Barcelona, 1985, 129-159.
- Matas/Piquer 1990
 MATAS I BALXART, MARIA TERESA; PIQUER I FERRER, ESPERANÇA, "Aproximació a l'estudi tipològic dels campanars de torre de tipus llombard a la Plana de Vic", *Lombard IV*, Institut d'Estudis Catalans, Barcelona, 1990, 97-124.
- Mateu 1947
 MATEU LLOPIS, FELIPE, *El "Viaje Literario" del P. Villanueva y las Iglesias de Cataluña*, Publicaciones de la Universidad de Barcelona, Barcelona, 1947.
- McAleer 2002
 MCALEER, J. PHILIP, "La Grande-Bretagne romane et la question des avant-nefs: une, quelques-unes, ou pas du tout?", Sapin, Christian (dir.), *Avant-nefs et espaces d'accueil dans l'église entre le IVe et le XII e siècles, actes du colloque international du CNRS a Auxerre (1999)*, Éditions du CTHS, Paris, 2002, 310-321.

- McClendon 1987
 McCLENDON, CHARLES B, *The Imperial Abbey of Farfa: Architectural Currents of the Early Middle Ages*, Yale university Press, New Haven/London, Yale university Press, 1987.
- McClendon 2003
 McCLENDON, CHARLES B, "Church Building in Northern Italy around the Year 1000: A Reappraisal", Hiscock, N. (ed), *The White Mantle of Churches. Architecture, liturgy and art around the Millenium*, Brepols, Turnhout, 2003, 221-232.
- Mercader 1954
 MERCADER I BOHIGAS, JOSEP, *Vida e historia de San Narciso, glorioso obispo, apóstol, mrtir y patrono de Gerona. Discurso preliminar sobre las primeras evoluciones cristianas de Gerona y su primitiva sede catedralicia*, Talleres tipográficos Ariel, S.L, Barcelona, 1954.
- Mercader 1966
 MERCADER, JOAN, *Historiadors i erudits a Catalunya i a València en el segle XVIII*, Rafael Dalmau, Barcelona, 1966.
- Merino 2000
 MERINO DE CÁCERES, JOSÉ MIGUEL, "Metrología y composición en las catedrales españolas", *Papeles de Arquitectura Española 3*, Fundación Cultural Santa Teresa e Instituto de Arquitectura Juan de Herrera, Ávila, 2000, 3-54.
- Meyer 1975
 MEYER, HEINZ, *Die Zahlenallegorese im Mittelalter. Methode und Gebrauch*, Wihlelm Fink Verlag, München, 1975, 214.
- Meyvaert 1973
 MEYVAERT, PAUL, "The Medieval Monastic Claustrum", *Gesta XII, 1-2*, International Center of Medieval Art, 1973, 53-59.
- Mierse 1999
 MIERSE, WILLIAM E, *Temples and Towns in Roman Iberia. The Social and Architectural Dynamics of Sanctuary Designs from the Third Century B.C. to the Third Century A.D.*, University of California Press, Berkeley, Los Angeles, London, 1999, 346.
- Millàs 1931 (1983)
 MILLÀS I VALLICROSA, JOSEP M, *Assaig d'història de les idees físiques i matemàtiques a la Catalunya Medieval*, Biblioteca Clàssics de la Ciència, Edicions Científiques Catalanes, Barcelona, 1983.
- Millet 1982
 MILLET, HÉLÈNE, *Les chanoines du chapitre cathédral de Laon 1272-1412*, Collection de l'École Française de Rome 56, EFR, Roma, 1982, 548.
- Miquel 1958-1969
 MIQUEL I ROSSELL, FRANCISCO, *Inventario general de manuscritos de la Biblioteca Universitaria de Barcelona*, 4 vol, Barcelona-Madrid, 1958.
- Mirambell 1965
 MIRAMBELL I BELLOC, ENRIC, "Enrique Claudio Girbal Nadal", *Revista de Gerona 32*, Diputació de Girona, Girona, 1965, 30-32.
- Mirambell 1978
 MIRAMBELL I BELLOC, ENRIC, "Els llibres del senyor Pla", *Revista de Girona 84*, Diputació de Girona, Girona, 1978, 313-315.
- Mirambell 1990
 MIRAMBELL I BELLOC, ENRIC, "Les publicacions del doctor Josep Calzada", *Revista de Girona 140*, Diputació de Girona, Girona, 1990, 32-35.

- Molina 2004
MOLINA I FIGUERAS, JOAN, "Arnau de Montrodon y la catedral de San Carlomagno. Sobre la imagen y el culto al emperador carolingio en Gerona", *Anuario de Estudios Medievales* 34/1, CSIC, Barcelona, 2004, 417-454.
- Molina 2005
MOLINA I FIGUERAS, JOAN, "Ars Sacra a la Catedral de Girona. Esplendor i renovació d'una seu a l'entorn de l'any 1000", *Girona a l'Abast VII-VIII-IX-X*, Col legi Bell-lloc del Pla, Girona, 2005, 149-167.
- Molina 2007
MOLINA FIGUERAS, JOAN, "*De genere militari ex utroque parente*. La nobleza eclesiástica y los inicios de la catedral gótica de Gerona", *Anuario de Estudios Medievales* 37/1, CSIC, Barcelona, 2007, 741-780.
- Mönig 2002
MÖNIG, ROLAND, "Die romanischen Kirchen von Köln und die byzantinische Tradition", *St. Pantaleon, Theophanu und Köln. Ausgewählte Vorträge*, Freudeskreis St. Pantaleon e.V, Köln, 2002, 38-52.
- Monreal 1942
MONREAL TEJADA, LUIS, "La catedral de Vich y las pinturas murales de Sert", *Biblioteca de Arte Hispánico*, Aedos, Barcelona, 1942.
- Montsalvatje 1904
MONTサルVATJE I FOSSAS, FRANCESC, *Nomenclátor Histórico de las iglesias parroquiales y rurales, santuarios y capillas de la provincia de Gerona, I*, sèrie "Estudios Históricos", tom XIV, Imprenta y Librería sucesores de J. Bonet, Olot, 1904.
- Montsalvatje 1908
MONTサルVATJE I FOSSAS, FRANCESC, *Nomenclátor Histórico de las iglesias parroquiales y rurales, santuarios y capillas de la provincia de Gerona, II*, sèrie "Estudios Históricos", tom XIV, Imprenta y Librería sucesores de J. Bonet, Olot, 1908.
- Montserrat 1971
MONTERRAT I TORRENTS, JOSEP, *Les eleccions episcopals en la història de l'Església*, Pòrtic, Barcelona, 1971.
- Moralejo 1983
MORALEJO ÁLVAREZ, SERAFÍN, "Notas para unha revisión da obra de K.J. Conant", Conant, K.J, *Arquitectura románica da catedral de Santiago de Compostela*, Colexio de Arquitectos de Galicia, Santiago, 1983, 91-116.
- Moralejo 2005
MORALEJO ÁLVAREZ, SERAFÍN, *Formas elocuentes. Reflexiones sobre la teoría de la representación*, Akal, Madrid, 2004.
- Morera 1962
MORERA, JOSÉ, "La 'sepultura común de los obispos' en la catedral de Gerona", *Revista de Gerona* 19, Diputació de Girona-Girona, 1962, 25-28.
- Morganstern 2002
MORGANSTERN, JAMES, "Le massif occidental de Notre-Dame de Jumièges: recherches récentes", Sapin, Christian (dir.), *Avant-nefs et espaces d'accueil dans l'église entre le IVe et le XII e siècles, actes du colloque international du CNRS a Auxerre (1999)*, Éditions du CTHS, Paris, 2002, 296-309.
- Moro 1999
MORO GARCÍA, A. ABEL, "Seu episcopal d'Egara", *Del romà al romànic. Història, art i cultura de la Tarraconense mediterrània entre els segles IV i X*, Enciclopèdia Catalana, Barcelona, 1999, 183-184.

- Morris 2005
MORRIS, COLIN, *The Sepulchre of Christ and the Medieval West*, Oxford University Press, 2005.
- Mundó 1963
MUNDO I MARCET, ANSCARI MANUEL, "Moissac, Cluny et les mouvements monastiques de l'Est des Pyrénées du Xe au XIIe siècle", *Annales du Midi* 75, n. 64. *Actes du colloque international de Moissac*, Privat éditeur, Toulouse, 1963, 551-588.
- Mundó 1971
MUNDO I MARCET, ANSCARI MANUEL, "Les changements liturgiques en Septimanie et en Catalogne pendant la période preromane", *Les Cahiers de Saint-Michel de Cuxa II*, Association Culturelle de Cuxa, Codalet, 1971, 29-42.
- Mundó 1974-1975
MUNDO I MARCET, ANSCARI MANUEL, "L'autenticitat del sermó d'Oliba de Vic sobre Sant Narcís de Girona", *AIEG XXII*, Instituto de Estudios Gerundenses, Girona, 1975, 97-114.
- Mundó 1977
MUNDO I MARCET, ANSCARI MANUEL, "Ripoll i la cultura catalana a la segona meitat del segle Xè", *Revista de Girona* 83, Diputació de Girona, Girona, 1977, 167-169.
- Mundó 1993
MUNDO I MARCET, ANSCARI MANUEL, *Què pensaven de l'abat i bisbe Oliba els seus contemporanis?*, AUSA XV, 130, Patronat d'Estudis Osonencs, Vic, 1993.
- Mundó 1996
MUNDO I MARCET, ANSCARI MANUEL, "Vitralls litúrgics catalans del segle XI", *Miscel·lània Litúrgica Catalana VII*, Societat Catalana d'Estudis Litúrgics, Barcelona, 1996, 39-44.
- Mundó 1998
MUNDO I MARCET, ANSCARI MANUEL, "Quelques maillons d'une chaîne reliant la Catalogne à l'Adriatique autour de l'an mil", *Hortus Artium Medievalium* 4, Zagreb-Motovun, 1998, 31-34.
- Muratova 2002
MURATOVA, XENIA, *L'alto medioevo. I secoli X e XI*, Storia Universale dell'Arte, UTET, Torino, 2002.
- Nadal 1978
NADAL I FARRERAS, JOAQUIM, "En la mort del senyor Joaquim Pla i Cargol", *Revista de Girona* 84, Diputació de Girona, Girona, 1978, 311-312.
- Nadal et al. 2002
NADAL I FARRERAS, JOAQUIM; FREIXAS I CAMPS, PERE; JIMÉNEZ I SUREDA, MONTSERRAT; NOLLA I BRUFAU, JOSEP M.; ROURA I GÜIBAS, GABRIEL, *La Catedral de Girona. Una interpretació*, Lunweg, Barcelona, 2002.
- Navarro/Mauri/Farreny 1999
NAVARRO, ROSARIO; MAURI, ALFRED; FARRENY, MONTSE, "Santa Margarida de Martorell", *Del romà al romànic. Història, art i cultura de la Tarraconense mediterrània entre els segles IV i X*, Enciclopèdia Catalana, Barcelona, 1999, 186-188.
- Navascués 1998
NAVASCUÉS PALACIOS, PEDRO, *Teoría del coro en las catedrales españolas*, Lunweg, Madrid 1998.
- Negre 1958
NEGRE I PASTELL, PELAI, "La diócesis de Gerona: su importancia histórica", *AIEG XII*, IEG, Girona, 1958.
- Nolla 1977
NOLLA I BRUFAU, JOSEP M, *La ciudad romana de Gerunda*, Tesi doctoral inèdita mecanografiada, UAB, Bellaterra, 1977.

- Nolla 1978
 NOLLA I BRUFAU, JOSEP M, "Serra i Ràfols i el coneixement científic de l'antiga Gerunda", *Revista de Girona 84*, Diputació de Girona, Girona, 1978.
- Nolla 1979a
 NOLLA I BRUFAU, JOSEP M, *Excavacions i sondeigs a Girona: les obres del Passeig Arqueològic (I)*, Revista de Girona 88, Diputació de Girona, Girona, 1979.
- Nolla 1979b
 NOLLA I BRUFAU, JOSEP M, *Excavacions i sondeigs a Girona: les obres del Passeig Arqueològic (II)*, Revista de Girona 89, Diputació de Girona, Girona, 1979.
- Nolla 1980
 NOLLA I BRUFAU, JOSEP M, *Excavacions i sondeigs a Girona: el sector de la Seu*, Revista de Girona 91, Diputació de Girona, Girona, 1980.
- Nolla 1984
 NOLLA I BRUFAU, JOSEP M.; CASAS I GENOVER, JOSEP, *Carta arqueològica de les comarques gironines. El poblament d'època romana al nord-est de Catalunya*, CIAG - Generalitat de Catalunya - Diputació de Girona, 1984.
- Nolla 1987
 NOLLA I BRUFAU, JOSEP M, *Girona romana*, Col. Quaderns d'Història de la Ciutat, Ajuntament i Diputació de Girona - Girona, 1987.
- Nolla 1988
 NOLLA I BRUFAU, JOSEP M, "Gerunda: dels orígens a la fi del món antic", *Fonaments 7*, Curial - Barcelona, 1988.
- Nolla 1989
 NOLLA I BRUFAU, JOSEP M. I ALTRES, "El sector occidental de les muralles de Gerunda. Noves aportacions al seu coneixement", *Cypselà VIII*, CIAG - Girona, 1989.
- Nolla 1996
 NOLLA I BRUFAU, JOSEP M, "Prospeccions geofísiques a la Catedral de Girona", *III Jornades d'Arqueologia de les Comarques Gironines*, Santa Coloma de Farners, 1996, 388-394.
- Nolla 1999
 NOLLA I BRUFAU, JOSEP M, "El material ceràmic dels nivells fundacionals de Gerunda. Els estrats inferiors de casa Pastors", *Revista d'Arqueologia de Ponent 9*, 1999, 181-214.
- Nolla 2001
 NOLLA I BRUFAU, JOSEP M, "El lloc de la ciutat", *AIEG XLII. Actes del Primer Congrés d'Història de Girona. Girona, dos mil anys d'història*, Institut d'Estudis Gironins, Girona, 2001, 151-162.
- Nolla 2002
 NOLLA I BRUFAU, JOSEP M, "L'epigrafia romana de Gerunda", Burch i Rius, J.; Alberch i Fugueras, X. (coords), *Història del Gironès*, Diputació de Girona, Girona, 2002, 177-184.
- Nolla 2003
 NOLLA I BRUFAU, JOSEP M, "Un temple per a una església", Diversos autors, *La catedral de Girona. L'Obra de la Seu*, Barcelona, 2003, 99-114.
- Nolla 2007a
 NOLLA I BRUFAU, JOSEP M, "Kerunta: l'oppidum de Sant Julià de Ramis", Palahí, L.; Nolla, J.M.; Vivó, D. (eds), *De Kerunta a Gerunda. Els orígens de la ciutat*, Ajuntament de Girona, Girona, 2007, 187-197.
- Nolla 2007b
 NOLLA I BRUFAU, JOSEP M, "Govern i poder polític a Gerunda (segles I-VIII)", *AIEG XLVIII*, Institut d'Estudis Gironins, Girona, 2007, 9-27.

- Nolla et al. 2008
 NOLLA, J.M.; PALAHÍ, L.; SAGRERA, J.; SUREDA, J. CANAL, E.; GARCIA, G.; LLOVERAS, M.J.; CANAL, J, *Del fòrum a la plaça de la Catedral. Evolució històricourbanística del sector septentrional de la ciutat de Girona*, Ajuntament de Girona, 2008.
- Nolla/Palahí 2007
 NOLLA I BRUFAU, JOSEP M.; PALAHÍ I GRIMAL, LLUÍS, "La fundació de Gerunda", Palahí, L.; Nolla, J.M.; Vivó, D. (eds), *De Kerunta a Gerunda. Els orígens de la ciutat*, Ajuntament de Girona, Girona, 2007, 213-234.
- Nolla/Sagrera 1991
 NOLLA I BRUFAU, J.M.; SAGRERA I ARADILLA, JORDI, "Noves exploracions arqueològiques a la Caserna d'Alemanys (Girona). Campanya d'excavacions de 1988", *Cypselà IX*, CIAG Girona, Girona, 1991, 177-195.
- Nolla/Sagrera 1995
 NOLLA I BRUFAU, JOSEP M.; SAGRERA I ARADILLA, JORDI, *Ciuitatis impuritanae coemeteria. Les necròpolis tardanes de la Neàpolis d'Empúries*, Estudi General 15, Universitat de Girona, Girona, 1995.
- Nolla/Sureda 1999
 NOLLA I BRUFAU, JOSEP M.; SUREDA I JUBANY, MARC, "El món funerari antic, tardoantic i altomedieval a la ciutat de Girona. Un estat de la qüestió", *AIEG XL*, Institut d'Estudis Gironins, Girona, 1999, 15-22.
- Nolla/Sureda 2004
 NOLLA I BRUFAU, JOSEP M.; SUREDA I JUBANY, MARC, "Intervencions arqueològiques a l'església de Santa Eulàlia o Santa Llúcia Sacosta (Girona)", *VIII Jornades d'Arqueologia de les Comarques Gironines*, Sant Joan de les Abadesses, 2004, 497-499.
- Nonó 2000
 NONÓ I RIUS, BRÍGIDA, "*Aquí es redacten i s'esculpeixen inscripcions*". *Aproximació al Corpus epigràfic de la ciutat de Girona*, Treball de recerca inèdit, Universitat de Girona, 2000.
- Nonó/Gironella 2004
 NONÓ RIUS, BRÍGIDA; GIRONELLA DELGÀ, ANNA, "La presència d'una dama al claustre. Estudi i edició del testament i la inscripció funerària d'Elionor de Cabrera", *AIEG XLV. Actes del Segon Congrés d'Història de Girona. La Catedral de Girona*, Institut d'Estudis Gironins, Girona, 2004, 457-470.
- Olivar 1953
 OLIVAR I DAYDÍ, ALEXANDRE, *El sacramentario de Vich*, Instituto Enrique Flórez, Madrid-Barcelona, 1953.
- Olivar 1964
 OLIVAR I DAYDÍ, ALEXANDRE, *Sacramentarium Rivipullense*, Instituto Enrique Flórez, Madrid-Barcelona, 1964.
- Olivar 1992
 OLIVAR I DAYDÍ, ALEXANDRE, "La litúrgia a Catalunya ara fa mil anys", *Memorias de la Real Academia de Buenas Letras de Barcelona, XXIV (Symposium Internacional sobre els orígens de Catalunya, segles VIII-XI, vol. II)*, Barcelona, 1992, 75-84.
- Oliver 1973
 OLIVER ALBERTI, MARIANO, *La Catedral de Gerona*, Ed. Everest - León, 1973.
- Onians 1988
 ONIANS, JOHN, *Bearers of Meaning. The classical orders in Antiquity, the Middle ages, and the Renaissance*, Princeton University Press, 1988.

- Ordeig 1992
 ORDEIG I MARA, RAMON, "La consagració i la dotació d'esglésies a Catalunya en els segles IX-XI", *Memorias de la Real Academia de Buenas Letras de Barcelona, XXIV (Symposium Internacional sobre els orígens de Catalunya, segles VIII-XI, vol. II)*, Barcelona, 1992, 85-101.
- Ordeig 1993
 ORDEIG I MATA, RAMON, *Les dotalies de les esglésies de Catalunya (ss. IX-XII), vol. I, part 1*, Estudis Històrics, Vic, 1993.
- Ordeig 2003
 ORDEIG I MATA, RAMON, *Diplomatari de la Catedral de Vic. Segle XI*, Patronat d'Estudis Osonencs, Arxiu i Biblioteca Episcopals, Vic, 2003.
- Ordieres 1995
 ORDIERES DÍEZ, ISABEL, *Historia de la restauración monumental en España (1835-1936)*, Ministerio de Cultura, Dir. Gral. de Bellas Artes, ICRBC, Madrid, 1995.
- Orriols 1988
 ORRIOLS I ALSINA, ANNA, "Evangeluari de la Catedral de Girona", *Catalunya Romànica XXIII. MUSEUS*, Enciclopèdia Catalana, Barcelona, 1988, 183-186.
- Pagès 1992
 PAGÈS I PARETAS, MONTSERRAT, "Sant Ponç de Corbera. Notes històriques", *Catalunya Romànica XX. Barcelonès, Baix Llobregat i Maresme*, Enciclopèdia Catalana, Barcelona, 1992, 340-342.
- Pagès/Carabassa 1992
 PAGÈS I PARETAS, MONTSERRAT; CARABASSA, LLUÏSA, "Sant Ponç de Corbera. Pintura mural", *Catalunya Romànica XX. Barcelonès, Baix Llobregat i Maresme*, Enciclopèdia Catalana, Barcelona, 1992, 348-349.
- Palahí 1998a
 PALAHÍ I GRIMAL, LLUÍS, *Memòria d'excavació a la catedral de santa Maria de Girona, 2-20 febrer 1998*, memòria d'excavacions inèdita, Girona, 1998.
- Palahí 1998b
 PALAHÍ I GRIMAL, LLUÍS, "Excavacions a dos convents a la ciutat de Girona", *AIEG XXXIX*, Institut d'Estudis Gironins, Girona, 1998, 53-69.
- Palahí 1999
 PALAHÍ I GRIMAL, LLUÍS, *Memòria d'excavació a la catedral de santa Maria de Girona, 1 febrer - 5 març 1999*, memòria d'excavacions inèdita, Girona, 1999.
- Palahí/Nolla/Vivó (eds) 2007
 PALAHÍ I GRIMAL, LLUÍS.; NOLLA I BBRUFAU, JOSEP M.; VIVÓ I CODINA, DAVID (EDS), *De Kerunta a Gerunda. Els orígens de la ciutat*, Ajuntament de Girona, Girona, 2007.
- Palazzo 1993
 PALAZZO, ÉRIC, *Histoire des livres liturgiques. Le Moyen Âge, des origines au XIIIe siècle*, Beauchesne, Paris, 1993.
- Palazzo 2000a
 PALAZZO, ÉRIC, *Liturgie et société au Moyen Âge*, Aubier, Mayenne, 2000.
- Palazzo 2000b
 PALAZZO, ÉRIC, "La liturgie de l'Occident médiéval autour de l'an mil. État de la question", *Cahiers de Civilisation Médiévale 43*, Poitiers, 2000, 371-394.
- Palazzo 2004
 PALAZZO, ERIC, "Exégèse, liturgie et politique dans l'iconographie du cloître de Sant-Aubin d'Angers", Klein, Peter K, *Der mittelalterliche Kreuzgang. Architektur, Funktion und Programm*, Schnell-Steiner, Regensburg, 2004, 220-240.

- Palmada 2003
PALMADA, GUERAU, "La muralla republicana de Tàrraco. Els seus referents constructius d'època hel·lenística", *AIEG XLIV*, Institut d'Estudis Gironins, Girona, 2003, 7-87.
- Palol 1950
PALOL I SALELLAS, PERE DE, "Escultura de época hispanovisigoda en Gerona", *Analecta Sacra Tarraconensia 23*, Tarragona, 1950, 1-13.
- Palol 1953
PALOL I SALELLAS, PERE DE, *Guía artística de Gerona*, col. Guías artísticas de España, dirigida per Josep Gudiol i Ricart, ed. Aries, Barcelona, 1953.
- Palol 1955
PALOL I SALELLAS, PERE DE, *Gerona monumental*, col. Los monumentos cardinales de España, Ed. Plus Ultra - Madrid, 1955.
- Palol 1977
PALOL I SALELLAS, PERE DE, "Ripoll i Roma", *Revista de Girona 83*, Diputació de Girona, Girona, 1977, 175-178.
- Palol 1986
PALOL I SALELLAS, PERE DE, *El Tapís de la Creació de la Catedral de Girona*, Artestudi, Barcelona, 1986.
- Palol 1989
PALOL SALELLAS, PERE DE, *Guía de Clunia*, Diputación Provincial, Burgos, 1969.
- Palol 1999
PALOL I SALELLAS, PERE DE, "Els edificis religiosos", *Del romà al romànic. Història, art i cultura de la Tarraconense mediterrània entre els segles IV i X*, Enciclopèdia Catalana, Barcelona, 1999, 163-172.
- Palol/Lorés 1999
PALOL SALELLAS, PERE DE; LORÉS I OTZET, IMMACULADA, "L'arquitectura abans del romànic", *Del romà al romànic. Història, art i cultura de la Tarraconense mediterrània entre els segles IV i X*, Enciclopèdia Catalana, Barcelona, 1999, 409-414.
- Panofsky 1960 (1997)
PANOFSKY, ERWIN, *Renacimiento y renacimientos en el arte occidental*, Traducció castellana de l'original (1960), Alianza, Madrid, 1997.
- Pânzaru 2001
PÂNZARU, IOAN, "Caput mystice. Fonctions symboliques de la tête chez les exégètes de la seconde moitié du XIIe siècle", *Le Moyen Âge, CVII (2001/3-4)*, De Boeck Université, 2001, 439-453.
- Pastoreau 1982
PASTOREAU, MICHEL, "L'origen de l'escut d'armes de Catalunya", *Quaderns d'Estudis Medievals 10*, Artestudi, Barcelona, 1982, 619-623.
- Paul 1974
PAUL, VIVIAN, "Le problème de la nef unique", *Cahiers de Fanjeaux 9*, Privat, Toulouse-Fanjeaux, 1974, 21-53.
- Paul 1988
PAUL, VIVIAN, "The Beginnings of Gothic Architecture in Languedoc", *The Art Bulletin LXX, 1*, The College Art Association of America, New York, 1988, 104-122.
- Pensabene 2004
PENSABENE, PATRIZIO, "Roma e le capitali provinciali. Contributi per lo studio dell'architettura e della decorazione architettonica in marmo nella Hispania romana", Ruiz de Arbulo Bayona, J. (ed.), *Simulacra Romae. Roma y las capitales provinciales del Occidente europeo. Estudios arqueológicos*, Tarragona, 2004, 175-199.

- Peroni 1976
 PERONI, ADRIANO, "Per la tipologia architettonica dell'età carolingia nell'area lombarda", *Roma e l'età carolingia. Atti delle giornate di studio 3-8 maggio 1976, Istituto di Storia dell'Arte, Università di Roma*, Multigrafica Editrice, Roma, 1976, 87-101.
- Petersen 2003
 PETERSEN, NILS HOLGER, "The Representational Liturgy of the Regularis Concordia", Hiscock, N. (ed), *The White Mantle of Churches. Architecture, liturgy and art around the Millenium*, Brepols, Turnhout, 2003, 107-117.
- Pevsner 1942
 PEVSNER, NIKOLAUS, "The term 'Architect' in the Middle Ages", *Speculum* 17, 4, Medieval Academy of America, Cambridge (Massachussets), 1942, 549-562.
- Picard (dir) 1994
 PICARD, J.CH. (DIR), *Les chanoines dans la ville. Recherches sur la topographie des quartiers canoniaux en France*, De l'Archéologie à l'Histoire. Groupe de Recherche du CNRS Sociétés et cadres de vie au Moyen-Âge: approches archéologiques, De Boccard, Paris, 1994.
- Picard 1988
 PICARD, J.CH, *Le souvenir des Évêques. Sépultures, liestes épiscopales et cult des évêques en Italie du Nord des origines au Xe siècle*, Bibliothèque des Écoles Françaises de Rome et d'Athènes 168, École Française de Rome, Roma, 1988.
- Picard 1994
 PICARD, JEAN-CHARLES, "Les origines des quartiers canoniaux", Picard, Jean-Charles (dir), *Les chanoines dans la ville. Recherches sur la topographie des quartiers canoniaux en France*, De Boccard, Paris, 1994, 15-25.
- Piferrer/Pi 1884
 PIFERRER, PABLO; PI I MARGALL, FRANCISCO (NOTES I ADDICIONS D' AULESTIA PIJOAN, ANTONI), *Cataluña*, sèrie "España. Sus monumentos y sus artes - su naturaleza é historia." 2 vols, Establecimiento tipogr fico de Daniel Cortezo y Cia - Barcelona, 1884.
- Piferrer/Pi 1884
 PIFERRER I FÀBREGAS, PAU; PI I MARGALL, FRANCESC, *Recuerdos y Bellezas de España. Cataluña II*, Barcelona, 1884.
- Piva 1999
 PIVA, PAOLO, "L'ubicazione del Sepulchrum nelle chiese romaniche dell'Italia del nord: alcune ipotesi", *Hortus Artium Medievalium* 5, Zagreb-Motovun, 1999, 183-200.
- Piva 2000
 PIVA, PAOLO, "Chiese-santuario ad absidi opposte coeve (gli esempi italiani dell'XI secolo)", Quintavalle, Arturo Carlo (dir), *Le vie del medioevo. Atti del Convegno internazionale di studi, Parma 28 settembre-1 ottobre 1998*, Università di Parma - Mondadori Electa S.p.A, Milano, 2000, 141-155.
- Pla 1923
 PLA I CARGOL, JOAQUIM, *Girona. Breus notes sobre la història, monuments i bells indrets de la ciutat*, Dalmau Carles, Pla - Girona, 1923.
- Pla 1940
 PLA I CARGOL, JOAQUIM, *Gerona històrica*, Biblioteca Gerundense de Estudios e Investigaciones (cinquena edició, 1962), Dalmau Carles, Pla, S.A. - Girona, 1962.
- Pla 1943
 PLA I CARGOL, JOAQUIM, *Gerona Arqueológica y Monumental. 2a edición corregida y ampliada*, Biblioteca Gerundense de Estudios e Investigaciones (segona edició, 1946), Dalmau Carles, Pla, S.A, Girona - Madrid, 1946.

- Pla 1947
 PLA I CARGOL, JOAQUIM, "Proceso del desarrollo urbano de Gerona a través de los tiempos", *AIEG II*, Instituto de Estudios Gerundenses, Girona, 1947, 209-228.
- Pla 1955a
 PLA I CARGOL, JOAQUIM, *Guía breve de la Catedral de Gerona?*, Dalmau Carles, Pla? - Girona, 1955.
- Pla 1955b
 PLA I CARGOL, JOAQUIM, *Santos Mártires de Gerona (San Félix, San Narciso y otros santos)*, Biblioteca Gerundense de Estudios e Investigaciones (segona edició, 1962), Dalmau Carles, Pla - Girona, 1955.
- Pla 1956
 PLA I CARGOL, JOAQUIM, *Los Museos de Gerona*, Biblioteca Gerundense de Estudios e Investigaciones, Dalmau Carles, Pla, SA, Gerona-Madrid, 1956.
- Pla 1960
 PLA I CARGOL, JOAQUIM, *Biografías de gerundenses (Gerona y sus comarcas)*, Dalmau Carles, Pla S.A, Girona-Madrid, 1960.
- Pla 1966
 PLA I CARGOL, JOAQUIM, "Períodos paleocristiano, visigótico y prerrománico", *Revista de Girona XII*, Diputació de Girona - Girona, 1966.
- Pladevall 1968
 PLADEVALL I FONT, ANTONI, *Els monestirs catalans*, Destino, Barcelona, 1968.
- Pladevall 1975
 PLADEVALL I FONT, ANTONI, *Ermessenda de Carcassona, comtessa de Barcelona, Girona i Osona: esbós biogràfic en el mil lenari del seu naixement*, Editorial Subirana, Barcelona, 1975.
- Pladevall 1977
 PLADEVALL I FONT, ANTONI, "Arnulf, abat de Ripoll i bisbe de Girona", *Revista de Girona 83*, Diputació de Girona, Girona, 1977, 149-155.
- Pladevall 1986
 PLADEVALL I FONT, ANTONI, "Catedral (o Sant Pere) de Vic. Dades històriques", *Catalunya Romànica III. Osona II*, Fundació Enciclopèdia Catalana, Barcelona, 1986, 678-692.
- Pladevall 1994
 PLADEVALL I FONT, ANTONI, "Arnau i Bertran de Mont-Rodon, dos grans bisbes gironins del segle XIV", *AIEG XXXIV*, Institut d'Estudis Gironins, Girona, 1994, 395-425.
- Pladevall 2000a
 PLADEVALL I FONT, ANTONI, *La comtessa de Barcelona, Ermessenda de Carcassona, i la seva contribució als inicis de l'art romànic*, Amics de l'Art Romànic, Barcelona, 2000, 21.
- Pladevall 2000b
 PLADEVALL I FONT, ANTONI, "Les canòniques agustinianes a Catalunya durant el segle XI", *Lambard XII*, Amics de l'Art Romànic, Barcelona, 2000, 81-89.
- Plant 2003
 PLANT, RICHARD, "Architectural Developments in the Emire North of the Alps: The Patronage of the Imperial Court", Hiscock, N. (ed), *The White Mantle of Churches. Architecture, liturgy and art around the Millenium*, Brepols, Turnhout, 2003, 29-56.
- Ponsich 1980
 PONSICH, PIERRE, "Les plus antiques sculptures médiévales du Roussillon (Ve - XIe siècles)", *Les Cahiers de Saint-Michel de Cuxa XI*, Association Culturelle de Cuxa, Codalet, 1980, 293-331.

Ponsich 1981

PONSICH, PIERRE, "La pensée symbolique et les édifices de Cuxa du X^{me} au XIII^{me} siècle", *Les Cahiers de Saint-Michel de Cuxa XII*, Association Culturelle de Cuxa, Codalet, 1981, 7-27.

Ponsich 1982

PONSICH, PIERRE, "Les tables d'autel à lobes de la province ecclésiastique de Narbonne (Xe-Xie s.) et l'avenement de la sculpture monumentale en Roussillon", *Les Cahiers de Saint-Michel de Cuxa XIII*, Association Culturelle de Cuxa, Codalet, 1982, 7-45.

Ponsich 1993a

PONSICH, PIERRE, "Le problème du ciborium d'Oliba (1040)", *Les Cahiers de Saint-Michel de Cuxa XXIV*, Association Culturelle de Cuxa, Codalet, 1993, 21-27.

Ponsich 1993b

PONSICH, PIERRE, "Sant Genís de Fontanes. Arquitectura", *Catalunya Romànica XIV. Rosselló*, Enciclopèdia Catalana, Barcelona, 1993, 371-374.

Ponsich 1993c

PONSICH, PIERRE, "Sant Joan el Vell de Perpinyà. Arquitectura", *Catalunya Romànica XIV. Rosselló*, Enciclopèdia Catalana, Barcelona, 1993, 290-294.

Ponsich 1995

PONSICH, PIERRE, "L'art de bâtir en Roussillon et en Cerdagne du IX^e au XIII^e siècle", *Les Cahiers de Saint-Michel de Cuxa XXVI*, Association Culturelle de Cuxa, Codalet, 1995, 35-55.

Ponsich/Adell 1996

PONSICH, PIERRE; ADELL I GISBERT, JOAN ALBERT, "Santa Maria d'Arles del Tec. Arquitectura", *Catalunya Romànica XXV. Vallespir, Capcir, Donasà, Fenolleda i Perapertusès*, Enciclopèdia Catalana, Barcelona, 1996, 73-79.

Prandi 1976

PRANDI, ADRIANO, "Osservazioni sull'abazia di Farfa", *Roma e l'età carolingia. Atti delle giornate di studio 3-8 maggio 1976*, Istituto di Storia dell'Arte, Università di Roma, Multigrafica Editrice, Roma, 1976, 357-368.

Pressouyre 1973

PRESSOUYRE, LÉON, "St. Bernard to St. Francis: Monastic Ideals and Iconographic Programs in the Cloister", *Gesta XII, 1-2*, International Center of Medieval Art, 1973, 71-92.

Puig 1928

PUIG I CADAVALCH, JOSEP, *Le premier Art Roman. L'architecture en Catalogne et dans l'occident méditerranéen aux Xe et XIe siècles*, Henri Laurens, Paris, 1928, 164, 28 planches hors texte.

Puig 1930

PUIG I CADAVALCH, JOSEP, *La geografia i els orígens del primer art romànic*, Institució Patxot, Barcelona, 1930, 603.

Puig 1952

PUIG I CADAVALCH, JOSEP, *L'escultura romànica a Catalunya*, Barcelona, 1952.

Puig Puig 1929

PUIG Y PUIG, SEBASTIÁN, *Episcopologio de la sede barcinonense*, Biblioteca Balmes, Barcelona, 1929.

Puig Traver 2003

PUIG I DE TRAVER, NARCIS DE, *L'armari i les pabordies de la Seu de Girona durant l'Edat Moderna. Un exemple de comptabilitat senyorial*, Treball de recerca inèdit, Universitat de Girona, 2003.

- Puig/Falguera/Goday 1909
 PUIG I CADAVALCH, JOSEP; FOLGUERA, ANTONI DE; GODAY, JOSEP, *L'arquitectura romànica a Catalunya. Volum I. Precedents*, Memòries de la secció històrico-arqueològica de l'IEC, Institut d'Estudis Catalans, Barcelona, 1909, 469.
- Puig/Falguera/Goday 1911
 PUIG I CADAVALCH, JOSEP; FOLGUERA, ANTONI DE; GODAY, JOSEP, *L'arquitectura romànica a Catalunya. Volum II. Del segle IX al XI*, Memòries de la secció històrico-arqueològica de l'IEC, Institut d'Estudis Catalans, Barcelona, 1911, 640.
- Puig/Falguera/Goday 1918
 PUIG I CADAVALCH, JOSEP; FOLGUERA, ANTONI DE; GODAY, JOSEP, *L'arquitectura romànica a Catalunya. Volum III. Els segles XII y XIII*, Memòries de la secció històrico-arqueològica de l'IEC, Institut d'Estudis Catalans, Barcelona, 1918, 974.
- Puigarnau 2002
 PUIGARNAU, ALFONS, "El rastre del neoplatonisme al romànic català. La reforma litúrgica", *Butlletí del Museu Nacional d'Art de Catalunya* 6, Barcelona, 2002, 23-33.
- Puigvert 2000
 PUIGVERT I SOLÀ, JOAQUIM M, "L'altra cara de la catedral (ressenya a M. Jiménez, L'Església catalana sota la monarquia dels Borbons. La catedral de Girona en el segle XVIII", *Revista de Girona* 199, Diputació de Girona, Girona, 2000, 96.
- Puigvert 2001
 PUIGVERT I SOLÀ, JOAQUIM M, "La restauració del monestir de Ripoll revisitada", *Cercles. Revista d'història cultural*, 5. *El segle XIX. Política i cultura*, Universitat de Barcelona, Barcelona, 2001, 36-51.
- Pujades 1645 (1829)
 PUJADES, JERONI, *Cronica universal del Principado de Cataluña*, Torres Amat, F.; de Bofarull, P.; Pujol, A. (eds), 8 vol. Edició i traducció castellanés de la versió original (1645 ca.), Imprenta de José Torner, Barcelona, 1829.
- Rahola 1929a
 RAHOLA, CARLES, *Gerona y sus monumentos*, Rahola - Girona, 1929.
- Rahola 1929b
 RAHOLA, CARLES, *La ciutat de Girona*, 4 vol, Barcelona, 1929.
- Rais 1976
 RAIS, JOAN, "La desviación de los ábsides en templos prerrománicos y románicos", *Información arqueológica. Boletín informativo del Instituto de Prehistoria y Arqueología de la Diputación Provincial de Barcelona*, Barcelona - Diputació de Barcelona, 1976, 8-13.
- Ramon 1993
 RAMON, SALVADOR, "Emplaçament de la primitiva catedral de Tarragona", *I Congrés d'Història de l'Església catalana. Des dels orígens fins ara, vol. II, p. 781*, Solsona, 1993.
- Ramos 1899
 RAMOS COBOS, MANUEL, *Apuntes artístico-descriptivos de los monumentos y objetos artístico-arqueológicos existentes en Gerona desde la época romana hasta fines del s. XVIII*, Premio de la Sociedad Casino Gerundense, Girona.
- Réau 1958
 REAU, LOUIS, *Iconographie de l'art chrétien*, 3 vol, Paris, 1958.
- Reed 2000
 REED, PETER, "Structural Rationalism and the Case of Sant Vicenç de Cardona", *Architectural History* 43, 2000, 24-41.

- Reiche 2006
 REICHE, JENS, "Kirchenbaukunst des 10 und frühen 11 Jahrhunderts in Italien", Beuckers, K.G, Cramer, J, Imhof, M. (Hrsgb), *Die Ottonen. Kunst-Architektur-Geschichte*, Michael Imhof Verlag, Petersberg, 2006, 331-384.
- Relles 1679
 RELLES, ONOFRE, *Historia apologetica de la vida, y martirio de S. Narcisso hijo, obispo, y patron de la ciudad de Girona*, Girona, 1679.
- Reveyron 1998
 REVEYRON, NICOLAS, "Culture technique et architecture monumentale: analyse structurelle des types de contrefort dans l'architecture romane", Beck, Patrice (dir), *L'innovation technique au Moyen Âge, actes du VIe congrès International d'Archéologie médiévale (1996)*, Errance, Paris, 1998, 211-218.
- Reveyron 2002
 REVEYRON, NICOLAS, "À l'ouest, du nouveau", Sapin, Christian (dir.), *Avant-nefs et espaces d'accueil dans l'église entre le IVe et le XII e siècles, actes du colloque international du CNRS a Auxerre (1999)*, Éditions du CTHS, Paris, 2002, 204-207.
- Reveyron 2003
 REVEYRON, NICOLAS, "Architecture, liturgie et organisation de l'espace ecclésial. Essai sur la notion d'espace dans l'architecture religieuse du moyen âge", *Les Cahiers de Saint-Michel de Cuxa XXXIV*, Association Culturelle de Cuxa, Codalet, 2003, 161-175.
- Ribes 2003
 RIBES FOGUET, JOSEP L, *Traces medievals. Ars et scientia. Proporcions harmòniques i construcció de la Seu Vella de Lleida (segle XIII)*, Quaderns de la Sala d'Arqueologia 3, Lleida, 2003.
- Riché 1987
 RICHE, PIERRE, *Gerbert d'Aurillac. Le pape de l'an mil*, Fayard, Paris, 1987.
- Riché 2001
 RICHE, PIERRE, "Environnement politique, social et culturel", Riché, Pierre (dir), *L'Europe de l'an mil*, Zodiaque, Orléans, 2001, 6-76.
- Rico 1976
 RICO, FRANCISCO, *Signos e indicios en la portada de Ripoll*, Fundación Juan March, Barcelona, 1976.
- Righetti 1955
 RIGHETTI, MARIO, *Historia de la Liturgia*, II vol. Traducció castellana de la 2a edició italiana (1955), BAC, Madrid, 1955.
- Ripoll/Carreras/Nuix 1977
 RIPOLL I PERELLÓ, EDUARD; CARRERAS, TERESA; NUIX I ESPINOSA, JOSEP M, "Notes preliminars sobre les excavacions arqueològiques a la Basílica de Santa Maria de Ripoll", *Revista de Girona 83*, Diputació de Girona, Girona, 1977, 223-230.
- Riu 1990
 RIU I RIU, MANUEL, "Reflexions sobre el destre, la cana de destre i l'agrimensor Jaume de Santacília", *Medievalia 9. Estudios dedicados al profesor Frederic Udina Martorell III*, UAB, Bellaterra, 1990, 191-201.
- Riu 1992
 RIU I RIU, MANUEL, "Alguns problemes de metrologia", *Memorias de la Real Academia de Buenas Letras de Barcelona, XXIV (Symposium Internacional sobre els orígens de Catalunya, segles VIII-XI, vol. II)*, Barcelona, 1992, 117-121.
- Riu 1996
 RIU I RIU, MANUEL, "Pesos, mides i mesures a la Catalunya del segle XIII", *Anuario de Estudios Medievales 26/2*, CSIC, Barcelona, 1996, 825-837.

- Riu 2000
 RIU I RIU, MANUEL, "Les canòniques agustinianes del bisbat d'Urgell", *Lambard XII*, Institut d'Estudis Catalans, Barcelona, 2000, 103-115.
- Riu 2006
 RIU I RIU, MANUEL, "Algunes possibilitats de recerca amb la documentació del segle XI conservada a l'Arxiu Capitular de la Catedral de Barcelona", Baucells, J.; Fàbrega, A.; Riu, M.; Hernando, J.; Batlle, C. (eds), *Diplomatari de l'Arxiu Capitular de la Catedral de Barcelona (s. XI)*, vol. 1, Fundació Noguera, Barcelona, 2006, 111-130.
- Riu-Barrera 1999
 RIU-BARRERA, EDUARD, "Sant Cugat d'Octavià del Vallès", *Del romà al romànic. Història, art i cultura de la Tarraconense mediterrània entre els segles IV i X*, Enciclopèdia Catalana, Barcelona, 1999, 184-186.
- Rius 1928
 RIUS, JOSEP, "Cartes antigues de sant Martí Sacosta", *Analecta Sacra Tarraconensia IV*, Tarragona, 1928.
- Robador 2001
 ROBADOR GONZÁLEZ, MARÍA DOLORES, "Los revestimientos medievales", Graciani, Amparo (ed), *La técnica de la arquitectura medieval*, Universidad de Sevilla, Sevilla, 2001, 297-324.
- Roca 1888
 ROCA, J.N, "Los templos y claustros románicos en Gerona", *Revista de Gerona XII*, Girona, 1888.
- Rodà 1994
 RODA, ISABEL, "Los materiales de construcción en Hispania", *Actas del Congreso Internacional de Arqueología Clásica, Tarragona 1993*, Tarragona, 1994, 323-334.
- Roig 1678
 ROIG I JALPÍ, J.G, *Resumen historial de las grandezas y antigüedades de la ciudad de Gerona y cosas memorables*, Barcelona, 1678.
- Roig 1678
 ROIG I JALPÍ, JOAN GASPÀR, *Resumen historial de las grandezas y antigüedades de la ciudad de Gerona (etc); Carta apologética por la entrada de Carlos el Grande en Cataluña*, Girona, 1678.
- Roig 1680
 ROIG I JALPÍ, JOAN GASPÀR, *Verdad Triumfante. Discurso historico-apologetico por el capitulo XXII de la primera parte, del Resumen Historial (etc)*, Girona, 1680.
- Rolland 1977
 ROLLAND, H, *L'arc de Glanum*, XXXI supplément à Gallia, CNRS, Paris, 1977.
- Rollier 2000
 ROLLIER, GILLES, "Premiers résultats des fouilles archéologiques sur la basilique de Paray-le-Monial: les deux priorales", *Le renouveau des études romanes. Deuxième colloque scientifique international de Paray-le-Monial*, Paray-le-Monial, 2000, 53-77.
- Romaguera 1995
 ROMAGUERA I GÜELL, TERESA, "Drames litúrgics del cicle de Pasqua a la ciutat de Girona", *AIEG XXXV*, Institut d'Estudis Gironins, Girona, 1995, 183-199.
- Romano 1988
 ROMANO, DAVID, "Per una història de la Girona jueva", vol. 2, Girona, 1988, 410-426.
- Romero 1945
 ROMERO GIMÉNEZ, CARLOS, *Tablas para reducir las antiguas pesas y medidas utilizadas en Gerona a las equivalentes del Sistema Métrico Decimal*, Publicaciones de la Cámara Oficial Agrícola de Gerona, Imprenta Llach, Girona, 1945.

- Roura 1981
ROURA I GÜIBAS, GABRIEL, "L'evangelari carolingi de la catedral de Girona, segle XI. Notes codicològiques i paleogràfiques", *AIEG XXV-2. Homenatge a Lluís Batlle i Prats*, Institut d'Estudis Gironins, Girona, 1981, 349-371.
- Roura 1985
ROURA I GÜIBAS, GABRIEL, "La sepultura de la Comtessa Ermessenda", *Revista de Girona 112*, Diputació de Girona, Girona, 1985.
- Roura 1988
ROURA I GÜIBAS, GABRIEL, *Girona Carolíngia*, Quaderns d'Història de la Ciutat, Ajuntament i Diputació de Girona - Girona, 1988.
- Roura 1990
ROURA GUÍBAS, GABRIEL, "L'ofici de Sant Carlemany al bisbat de Girona", *Miscel·lània Litúrgica Catalana IV*, Societat Catalana d'Estudis Litúrgics, Barcelona, 1990, 37-56.
- Roura 1993
ROURA I GÜIBAS, GABRIEL, *Homenatge al Dr. Jaume Marquès i Casanovas, 1906-1992*, Ajuntament de Girona, Girona, 1993.
- Roura 1994
ROURA I GÜIBAS, GABRIEL, "El Dr. Jaume Marquès i Casanovas. Apunt biogràfic", *AIEG XXXIII*, Institut d'Estudis Gironins, Girona, 1994, 13-23.
- Roura 1995
ROURA I GÜIBAS, GABRIEL, "Martyrologium Adonis. Notes necrològiques marginals", *Miscel·lània Litúrgica Catalana VI*, Societat Catalana d'Estudis Litúrgics, Barcelona, 1995, 157-164.
- Roura 2004
ROURA I GÜIBAS, GABRIEL, "L'escriptorium de la seu de Girona", *AIEG XLV. Actes del Segon Congrés d'Història de Girona. La Catedral de Girona*, Institut d'Estudis Gironins, Girona, 2004, 59-68.
- Ruestes 2001
RUESTES I BITRIÀ, CARME, *L'espai públic a les ciutats romanes del Conuentus Tarraconensis: els fòrums*, Col·lecció Documents, Universitat Autònoma de Barcelona, Bellaterra, 2001.
- Ruiz 2001
RUIZ DE LA ROSA, JOSÉ A, "El arquitecto en la Edad Media", Graciani, Amparo (ed), *La técnica de la arquitectura medieval*, Universidad de Sevilla, Sevilla, 2001, 151-174.
- Ruiz de Arbulo (ed.) 2004
RUIZ DE ARBULO BAYONA, J. (ED.), *Simulacra Romae. Roma y las capitales provinciales del Occidente europeo. Estudios arqueológicos*, Tarragona, 2004.
- Ruiz de Arbulo 1991
RUIZ DE ARBULO BAYONA, JOAQUÍN, "El templo del foro de Ampurias y la evolución de los foros republicanos", *Templos romanos de Hispania. Cuadernos de arquitectura romana I*, Murcia, 1991, 11-37.
- Rutchick 2004
RUTCHICK, LEAH, "Visual Memory and Historiated Sculpture in tge Moissac Cloister", Klein, Peter K. (Hrsg.), *Der mittelalterliche Kreuzgang. Architektur, Funktion und Programm*, Schnell-Steiner, Regensburg, 2004, 190-211.
- Sagrera/Sureda 2001
SAGRERA I ARADILLA, JORDI; SUREDA I JUBANY, MARC, "Un casal medieval amb torre: la Pabordia de Girona", *AIEG XLII. Actes del Primer Congrés d'Història de Girona. Girona, dos mil anys d'història*, Institut d'Estudis Gironins, Girona, 2001, 243-260.

- Sagrera/Sureda 2003
SAGRERA I ARADILLA, JORDI; SUREDA I JUBANY, MARC, "La primera catedral de nova planta", Diversos autors, *La catedral de Girona. L'Obra de la Seu*, Barcelona, 2003, 115-126.
- Sagrera/Sureda 2006
SAGRERA I ARADILLA, JORDI; SUREDA I JUBANY, MARC, "El poblament antic i medieval al voltant de Santa Maria de Besalú: les dades arqueològiques", Boto Varela, Gerardo (coord), *Relíquies i arquitectura monàstica a Besalú. Perfils històrics de la vila comtal*, Ajuntament de Besalú, Besalú, 2006, 105-150.
- Sainz 1850
SAINZ DE BARANDA, PEDRO, *Ensayo histórico de la vida literaria del maestro fray José de La Canal de la orden de San Agustín, Director de la Academia de la Historia y continuador de la España Sagrada*, Madrid, 1850.
- Sales 1998
SALES I CARBONELL, JORDINA, *Edifici cristian a la Tarraconensis oriental durant l'antiguitat tardana*, Memòria de Llicenciatura inèdita, Universitat de Barcelona, 1998.
- Salrach 1977
SALRACH I MARÈS, JOSEP M, "Miró Bonfill i la solemnitat ripollesa del 977", *Revista de Girona 83*, Diputació de Girona, Girona, 1977, 157-166.
- Salrach 1995
SALRACH I MARÈS, JOSEP M, "Contribució dels monjos de Ripoll als orígens de la historiografia catalana: els primers crònics", *Art i cultura als monestirs del Ripollès*, Publicacions de l'Abadia de Montserrat, 1995, 17-35.
- Sanabria 1980
SANABRIA, SERGIO LUIS, "Metrics and Geometry of Romanesque and Gothic St. Benigne, Dijon", *The Art Bulletin LXII, 4*, The College Art Association of America, New York, 1980, 518-532.
- Sánchez 1991
SÁNCHEZ BOIRA, IMMA, "Santa Maria de Girona. Ara d'altar i seu episcopal", *Catalunya Romànica V. Gironès. Selva. Pla de l'Estany*, Enciclopèdia Catalana, Barcelona, 1991, 115-118.
- Sanderson 2003
SANDERSON, WARREN, *Monastic Architecture and the Gorze Reforms Reconsidered*, Hiscock, N. (ed), *The White Mantle of Churches. Architecture, liturgy and art around the Millenium*, Brepols, Turnhout, 2003, 81-90.
- Sanmartí (dir) 1984
AQUILUÉ, X.; MAR, R.; NOLLA, J.M.; SANMARTÍ, E. (DIR), *El fòrum romà d'Empúries (Excavacions de 1982). Una aproximació arqueològica al procés història de romanització al nord-est de la Península Ibèrica*, Monografies Emporitanes VI, Barcelona, 1984.
- Sanz 1987
SANZ ALGUACIL, ANTONI LLUÍS, "La formació del patrimoni de la Catedral de Girona", *Homenatge a Pella i Forgas*, Castelló d'Empúries, 1987.
- Sapin 1988
SAPIN, CHRISTIAN, "La pierre et le voûtement, innovation dans les techniques de construction des églises en Bourgogne au XIe siècle", Beck, Patrice (dir), *L'innovation technique au Moyen Âge, actes du VIe congrès International d'Archéologie médiévale (1996)*, Errance, Paris, 1998, 179-185.
- Sapin 1990
SAPIN, CHRISTIAN, "Cluny II et l'interpretation archéologique de son plan", logna-Prat, Dominique; Picard, Jean-Charles (eds), *Religion et culture autour de l'an mil. Royaume*

- capétien et Lotharingie. Actes du colloque Hugues Capet 987-1987. La France de l'an Mil, Auxerre-Metz 1987*, Picard, Paris, 1990, 85-89.
- Sapin 1994
SAPIN, CHRISTIAN, "Le problème du cloître à galeries dans l'architecture canoniale", Picard, Jean-Charles (dir), *Les chanoines dans la ville. Recherches sur la topographie des quartiers canoniaux en France*, De Boccard, Paris, 1994, 33-39.
- Sapin 1996
SAPIN, CHRISTIAN, "Saint-Bénigne de Dijon et les cryptes à rotonde au haut Moyen Âge", Jannet, Monique i Sapin, Christian (dirs), *Guillaume de Volpiano et l'architecture des rotondes, Actes du colloque de Dijon (1993)*, Dijon, 1996, 257-274.
- Sapin 2000a
SAPIN, CHRISTIAN (DIR), *Archéologie et architecture d'un site monastique. 10 ans de recherche à l'abbaye Saint-Germain d'Auxerre*, Centre d'études médiévales d'Auxerre & Éditions du CTHS, Auxerre, 2000, 493 p. i 10 lāmines.
- Sapin 2000b
SAPIN, CHRISTIAN, "Le nouveau plan de Paray-le-Monial et l'architecture du XIe siècle en Bourgogne", *Le renouveau des études romanes. Deuxième colloque scientifique international de Paray-le-Monial*, Paray-le-Monial, 2000, 79-90.
- Sapin 2001a
SAPIN, CHRISTIAN (DIR), *Les prémices de l'Art Roman en Bourgogne. D'Auxerre à Cluny, les premiers édifices romans après l'an Mil*, Centre d'Études Médiévales d'Auxerre, Éditions de l'Armançon, Auxerre, 2001, 157 p..
- Sapin 2001b
SAPIN, CHRISTIAN, "Architecture et décor des débuts du Xie siècle en Bourgogne. Nouvelles recherches archéologiques et perspectives", *Les Cahiers de Saint-Michel de Cuxa XXXII*, Association Culturelle de Cuxa, Codalet, 2001, 51-63.
- Sapin 2002
SAPIN, CHRISTIAN, "D'Auxerre à Cluny, le dossier archéologique des premières avant-nefs et galilées", Sapin, Christian (ed), *Avant-nefs et espaces d'accueil dans l'église entre le IVe et le XII e siècles, actes du colloque international du CNRS a Auxerre (1999)*, Éditions du CTHS, Paris, 2002, 398-413.
- Sapin 2003
SAPIN, CHRISTIAN, "Cryptes et sanctuaires, approches historiques et archéologiques des circulations", *Les Cahiers de Saint-Michel de Cuxa XXXIV*, Association Culturelle de Cuxa, Codalet, 2003, 51-62.
- Sapin/Prigent en premsa
SAPIN, CHRISTIAN; PRIGENT, DANIEL, "La construction romane et ses emprunts aux méthodes de construction antiques: méthodologie, panorama et synthèse", *Les Cahiers de Saint-Michel de Cuxa XXXIX*, Association Culturelle de Cuxa, Codalet, 2008.
- Schaefer 1945
SCHAEFER, HERWIN, "The Origin of the Two-Tower Façade in Romanesque Architecture", *The Art Bulletin XXVII, 2*, The College Art Association of America, New York, 1945, 85-108.
- Schlinck 1996
SCHLINCK, WILHELM, "La rotonde de Guillaume", Jannet, Monique i Sapin, Christian (dirs), *Guillaume de Volpiano et l'architecture des rotondes, Actes du colloque de Dijon (1993)*, Dijon, 1996, 35-43.
- Schneider 1978
SCHNEIDER, MARIUS, *Singende Steine. Rhythmus-Studien an drei romanischen Kreuzgängen*, Heimeran Verlag, München, 1978.

- Schulcz 1869
SCHULCZ, FERENCZ, *Monuments d'Architecture inédits. Premier fascicule: Gerone, A. Franck*, Paris/Verlag von E.A. Seemann, Leipzig, 1869.
- Segagni Malacart 1997
SEGAGNI MALACART, ANNA, "Incidenze transalpine nell'architettura padana della prima metà del secolo XI", *Hortus Artium Medievalium 3*, Zagreb-Motovun, 1997, 141-147.
- Senra 1997
SENRA GABRIE Y GALÁN, JOSÉ LUIS, "Aproximación a los espacios litúrgico-funerarios en Castilla y León: pórticos y galileas", *Gesta XXXVI, 2*, The International Center of Medieval Art, 1997, 122-144.
- Senra 2002
SENRA GABRIE Y GALAN, JOSE LUIS, "Les massifs occidentaux des églises dans les royaumes du nord-ouest de la péninsule ibérique", Sapin, Christian (ed), *Avant-nefs et espaces d'accueil dans l'église entre le IVe et le XII e siècles, actes du colloque international du CNRS a Auxerre (1999)*, Éditions du CTHS, Paris, 2002, 336-350.
- Senra 2004
SENRA GABRIE Y GALÁN, JOSÉ LUIS, "Ángeles en Castilla. Reflexiones en torno a renovación monástica y arquitectura en el siglo XI", *Patrimonio Artístico de Galicia y otros estudios, III*, Xunta de Galicia, Santiago de Compostela, 2004, 261-274.
- Serra 1931
SERRA I RAFOLS, JOSEP DE CALASSANÇ, "Les muralles ibèriques i romanes de Girona", *Anuari de l'IEC*, Barcelona, 1931.
- Serra 1947
SERRA I RAFOLS, ELIES, "La nau de la seu de Girona", *Miscel·lània Puig i Cadafalch, vol. 1, pp. 185-204*, 1947.
- Sgrigna en premsa
SGRIGNA, ILARIA, "Les repertoires ornementaux et leur localisations dans les églises romanes du Xie siècle: l'exemple de la décoration en damier en France et en Espagne", *Les Cahiers de Saint-Michel de Cuxa XXXIX*, Association Culturelle de Cuxa, Codalet, 2008.
- Shelby 1972
SHELBY, LON R, "The Geometrical Knowledge of Mediaeval Master Masons", *Speculum 47, 3*, Medieval Academy of America, Cambridge (Massachussets), 1972, 395-421.
- Sigal 1921
SIGAL, LOUIS, "Contribution à l'histoire de la cathédrale Saint-Just de Narbonne", *Bulletin de la Commission Archéologique de Narbonne*, Narbonne, 1921, 11-153.
- Sitges 1973
SITGES I MOLINS, XAVIER, "L'arc diafragma en el pre-romànic", *Ausa XV*, Patronato de Estudios Ausonenses, Vic, 1973, 107-110.
- Sobrequés 1953
SOBREQUÉS I VIDAL, SANTIAGO, *Gerona y Costa Brava, Guías Teide, Barcelona s/d*, Guías Teide, ed. Teide, Barcelona, 1953.
- Sobrequés Callicó 2000
SOBREQUÉS I CALLICÓ, JAUME, *Història d'una amistat. Epistolari de Jaume Vicens i Vives i Santiago Sobrequés i Vidal (1921-1960)*, Vicens Vives-Ajuntament de Girona, Barcelona, 2000.
- Solà 2007
SOLÀ I COLOMER, XAVIER, *L'Església a la ciutat de Girona: de la reforma catòlica de mitjan segle XVI al reformisme episcopal de finals del segle XVIII*, Església, societat i poder a Girona, segles XVI-XX, Arxiu Municipal, Girona, 2007, 93-135.

- Soler 2004
 SOLER I MASFERRER, NARCÍS, "El palau episcopal de Girona al segle XV", *AIEG XLV. Actes del Segon Congrés d'Història de Girona. La Catedral de Girona*, Institut d'Estudis Gironins, Girona, 2004, 589-665.
- Soler Pascual 2002
 SOLER PASCUAL, EMILIO, *El viaje literario y político de los hermanos Villanueva*, Generalitat Valenciana, València, 2002.
- Stein-Kecks 2004
 STEIN-KECKS, HEIDRUN, ""Clastrum" and "Capitulum". Some Remarks on the Façade and Interior of the Chapter House", Klein, Peter K. (Hrsg.), *Der mittelalterliche Kreuzgang. Architektur, Funktion und Programm*, Schnell-Steiner, Regensburg, 2004, 159-189.
- Street 1865
 STREET, GEORGE EDMUND, *La arquitectura gòtica en España*, Con 107 grabados y l minas. Traducción del inglés por Rom n Loredó, arquitecto, Editorial Saturnino Calleja, S.A. - Madrid.
- Street 1865
 STREET, GEORGE EDMUND, *Some account of Gothic Architecture in Spain*, Londres, 1865.
- Street 1926
 STREET, GEORGE EDMUND, *La arquitectura gòtica en España*, trad. Román Loredó, arquitecto, Calleja, Madrid, 1926.
- Subiranas 2004
 SUBIRANAS, CARMÉ, "L'església de Santa Maria de la Rodona, Osona", *Arqueologia Medieval 1. Revista catalana d'arqueologia medieval*, Barcelona, 2004, 8-31.
- Sunderland 1959
 SUNDERLAND, ELIZABETH READ, "Symbolic Numbers and Romanesque Church Plans", *The Journal of the Society of Architectural Historians 18, 3*, Society of Architectural Historians, 1959, 94-103.
- Sunderland Wethey 1957
 SUNDERLAND WETHEY, ALICE, "St. Benigne at Dijon and the Roman Foot", *The Journal of the Society of Architectural Historians 16, 3*, Society of Architectural Historians, 1957, 12-15.
- Sureda 2001
 SUREDA I JUBANY, MARC, "Dos itineraris litúrgics per la Girona medieval i moderna", *AIEG XLII. Actes del Primer Congrés d'Història de Girona. Girona, dos mil anys d'història*, Institut d'Estudis Gironins, Girona, 2001.
- Sureda 2004a
 SUREDA I JUBANY, MARC, "La catedral de Girona, matèria històrica. Historiografia a l'entorn de la seu", *AIEG XLV. Actes del Segon Congrés d'Història de Girona. La Catedral de Girona*, Institut d'Estudis Gironins, Girona, 2004, 69-112.
- Sureda 2004b
 SUREDA I JUBANY, MARC, "Altars, beneficis i arquitectura a la seu de Girona (993-1312)", *AIEG XLV. Actes del Segon Congrés d'Història de Girona. La Catedral de Girona*, Institut d'Estudis Gironins, Girona, 2004, 667-678.
- Sureda 2004c
 SUREDA I JUBANY, MARC, "El "dormitori nou" de la seu: noves dades per a la datació del claustre de la catedral de Girona", *AIEG XLV. Actes del Segon Congrés d'Història de Girona. La Catedral de Girona*, Institut d'Estudis Gironins, Girona, 2004, 679-686.
- Sureda 2004d
 SUREDA I JUBANY, MARC, "Predicació de Sant Narcís (MDG 1.147). Peça del Mes", *Butlletí del Museu d'Art de Girona 52*, 2004, 5-6.

- Sureda 2005
SUREDA I JUBANY, MARC, *Catedral de Girona*, Aldeasa, Madrid, 2006.
- Sureda 2006
SUREDA I JUBANY, MARC, "Intervencions arqueològiques a la nau de la catedral de Girona (2004)", *VIII Jornades d'Arqueologia de les Comarques Gironines*, Roses, 2006, 377-380.
- Sureda 2007a
SUREDA I JUBANY, MARC, "Romà o romànic? Presències antiquitzants en l'escultura gironina del segle XI", *Lambard XIX*, Amics de l'Art Romànic, Barcelona, 2007, 213-242.
- Sureda 2007b
SUREDA I JUBANY, MARC, *La catedral i la ciutat: dels orígens medievals al segle XVIII*, Església, societat i poder a Girona, segles XVI-XX, Arxiu Municipal, Girona, 2007, 37-92.
- Sureda 2007c
SUREDA I JUBANY, MARC, "Sant Feliu: mil anys en imatges. Notes a la iconografia de Sant Feliu de Girona", *Revista de Girona* 240, 87-95.
- Sureda en premsa
SUREDA I JUBANY, MARC, "La catedral i les seves sepultures: organització, economia, memòria. Una introducció", Marquès i Planagumà, J.M, *Inscripcions i sepultures a la Catedral de Girona*, Diputació de Girona, Girona, 2007, 1-19.
- Szakács 1997
SZAKÁCS, BÉLA SZOLT, "Western complexes of hungarian churches of the early XI century", *Hortus Artium Medievalium* 3, Zagreb-Motovun, 1997, 149-163.
- Tardieu 2002
TARDIEU, JOËLLE, "Les massifs occidentaux de l'abbatiale de Cruas (Ardèche)", Sapin, Christian (dir.), *Avant-nefs et espaces d'accueil dans l'église entre le IVe et le XIIe siècles, actes du colloque international du CNRS a Auxerre (1999)*, Éditions du CTHS, Paris, 2002, 215-232.
- Tardy 1989
TARDY, DOMINIQUE, *Le décor architectural de Saintes antiques. Les chapiteaux et bases*, Aquitania, supplément 5, CNRS/Fédération Aquitaine, Paris/Bordeaux, 1989.
- Tarracó 1976
TARRACÓ I PLANAS, EMÍLIA, "El módulo de la portada de Ripoll", *Actas del XXIII Congreso Internacional de Historia del Arte*, Granada, 1976, 535-543.
- Tarracó 1977a
TARRACÓ I PLANAS, EMÍLIA, "Le portail de Ripoll: symbolologie. Style et mathématique", *Les Cahiers de Saint-Michel de Cuxa VIII*, Association Culturelle de Cuxa, Codalet, 1977, 69-92.
- Tarracó 1977b
TARRACÓ I PLANAS, EMÍLIA, "L'escultura en el monestir de Ripoll ara fa mil anys", *Revista de Girona* 83, Diputació de Girona, Girona, 1977, 179-190.
- Testini/Cantino/Pani 1989
TESTINI, P.; CANTINO WATAGHIN, G.; PANI ERMINI, L, "La cattedrale in Italia", Duval, Noël (ed.), *Actes du XIe Congrès international d'Archéologie Chrétienne, Lyon, Vienne, Grenoble, Genève et Aoste, vol. 1*, École Française de Rome - Roma, 1989.
- Thirion 1998
THIRION, JACQUES, "Contribution à l'étude de la première sculpture romane dans le bassin du Rhône moyen: les chapiteaux de Chabrillan et de La Clastre", *Cahiers Archéologiques*, 1998, 111-135.

Thoumieu 1998

THOUMIEU, MARC, *Dictionnaire d'iconographie romane*, Zodiaque, La-Pierre-qui-Vire, 1998.

Trinci 1984

TRINCI, RAFFAELLO, "La geometria e la sezione aurea nel S. Vitale di Ravenna e in S. Apollinare in Classe", *XXXI Corso di Cultura sull'Arte Ravennate e Bizantina*, Università degli Studi di Bologna - Istituto di Antichità Ravennate e Bizantine, Ravenna, 1984, 475-544.

Vaes 1989

VAES, JAN, "Nova construere sed amplius vetusta servare: la réutilisation chrétienne d'édifices antiques", Duval, Noël (ed.), *Actes du XIe Congrès international d'Archéologie Chrétienne, Lyon, Vienne, Grénoble, Génève et Aoste, vol. 1*, École Française de Rome - Roma, 1989.

Valenzuela 2001

VALENZUELA MONTALVO, EVA MARIA, "Las fábricas en la Edad Media", Graciani, Amparo (ed), *La técnica de la arquitectura medieval*, Universidad de Sevilla, Sevilla, 2001, 209-234.

Valero 2004

VALERO MOLINA, JOAN, "El sepulcre de Berenguer d'Anglesola i els seus referents en l'escultura funerària europea", *AIEG XLV. Actes del Segon Congrés d'Història de Girona. La Catedral de Girona*, Institut d'Estudis Gironins, Girona, 2004, 687-732.

Vallgornera 1974-1975

VALLGORNERA, MARQUÉS DE, "El acta de consagración inédita de Sant Feliu de Valldelbac", *AIEG XXII*, Instituto de Estudios Gerundenses, Girona, 1975, 439-444.

Vauchez 1985

VAUCHEZ, ANDRÉ, *La espiritualidad del Occidente medieval*, Cátedra, Madrid, 1985.

Vega 1950

VEGA, ÁNGEL CUSTODIO, *La España Sagrada y los Agustinos en la Real Academia de la Historia*, Real Academia de la Historia, El Escorial, 1950.

Verdon 2002

VERDON, TIMOTHY, "Firenze e le sue chiese", Verdon, Timothy (ed), *Alla riscoperta delle chiese di Firenze. 1. Le chiese e la città*, Centro Di, Firenze, 2002, 11-43.

Vergés/Vinyoles 1985

VERGÉS I TRIAS, MARTÍ; VINYOLES I VIDAL, MARIA TERESA, "La catedral romànica de Barcelona", *Lambard III*, Institut d'Estudis Catalans, Barcelona, 1985, 97-102.

Vergés/Vinyoles/Macià 1992

VERGÉS, MARTÍ; VINYOLES, TERESA, I MACIÀ, MONTSERRAT, "La catedral (o santa Creu i santa Eulàlia) de Barcelona", *Catalunya Romànica XX. Barcelonès, Baix Llobregat i Maresme*, Enciclopèdia Catalana, Barcelona, 1992, 155-167.

Vergnolle 1985

VERGNOLLE, ÉLIANE, *Saint-Benoît-sur-Loire et la sculpture du XIe siècle*, Picard, Paris, 1985.

Vergnolle 1994

VERGNOLLE, ÉLIANE, *L'art roman en France*, Flammarion, Paris, 1994.

Vergnolle 1996

VERGNOLLE, ÉLIANE, "La pierre de taille dans l'architecture religieuse de lpremière moitié du XIe siècle", *Bulletin Monumental 154-III*, 229-234.

Vergnolle 1998

VERGNOLLE, ÉLIANE, "La colonne à l'époque romane. Réminiscences et nouveautés", *Cahiers de civilisation médiévale 41*, Université de Poitiers, 1998, 141-174.

- Vergnolle 2000
VERGNOLLE, ÉLIANE, "Les débuts de l'art roman dans le royaume franc (ca. 980-ca. 1020)", *Cahiers de civilisation médiévale* 43, Université de Poitiers, 2000, 161-194.
- Vernet 1977
VERNET, JOAN, "Ripoll cuna de la ciencia occidental", *Revista de Girona* 83, Diputació de Girona, Girona, 1977, 171-173.
- Verrié 1942
VERRIÉ, FREDERIC PAU, *Sobre la construcció de la Catedral de Gerona*, Inèdit, 1942.
- Victor 1998
VICTOR, SANDRINE, "La cathédrale de Gérone durant la maîtrise d'oeuvre du maître Julià Julià, 1479-1490", *Lambard X*, Institut d'Estudis Catalans, Barcelona, 1998, 189-196.
- Victor 2004
VICTOR, SANDRINE, *La construcció i els seus oficis a la Girona del segle XV*, Ajuntament de Girona, Girona, 2004.
- Vigué 1986
VIGUÉ I VIÑAS, JORDI, "Sant Pere de Vic. Elements escultòrics figurats", *Catalunya Romànica III. Osona II*, Enciclopèdia Catalana, Barcelona, 1986, 708-720.
- Vigué/Pladevall/Sanz 1991
VIGUÉ, JORDI; PLADEVALL, ANTONI; SANZ, ANTONI, "Monestir de Sant Daniel de Girona. Dades històriques", *Catalunya Romànica V. Gironès, Selva, Pla de l'Estany*, Enciclopèdia Catalana, Barcelona, 1991, 177-180.
- Viladrich 1999
VILADRICH, MERCÈ, "Ripoll ara fa un mil·leni: un escriptori obert al món", *Catalunya a l'època carolíngia. Art i cultura abans del romànic (segles IX i X). Catàleg de l'exposició al MNAC, 16 desembre 1999 - 27 febrer 2000*, Museu Nacional d'Art de Catalunya, Barcelona, 1999, 139-143.
- Vilallonga/Ferrer 2001
VILALLONGA, MARIANGELA; FERRER, DANIEL, "La fundació de Girona en la historiografia humanística: l'exemple de Francesc Tarafa", *AIEG XLII. Actes del Primer Congrés d'Història de Girona. Girona, dos mil anys d'història*, Institut d'Estudis Gironins, Girona, 2001, 305-322.
- Villar 1997
VILLAR I TORRENT, JOAN, *Les pabordies de la Catedral de Girona*, Treball de recerca inèdit, Universitat de Girona, 1997.
- Violante/Fonsega 1962
VIOLANTE, CINZIO; FONSEGA, COSIMO D, "Introduzione allo studio della vita canonica nel medioevo. Questionario", *La vita comune del clero nei secoli XI e XII. Atti della settimana di studio: Mendola, settembre 1959*, Pubblicazioni dell'Università Cattolica del S. Cuore, Società Editrice Vita e Pensiero, Milano, 1962, 495-536.
- VL IX
VILLANUEVA ASTENGO, JAIME, *Viage literario á las iglesias de España*, Tomo IX. Viage á Solsona, Áger y Urgel, Real Academia de la Historia, Madrid, 1821.
- VL VI
VILLANUEVA ASTENGO, JAIME, *Viage literario á las iglesias de España*, Tomo VI. Viage á la iglesia de Vique, Real Academia de la Historia, Madrid, 1821.
- VL XII
VILLANUEVA ASTENGO, JAIME, *Viage literario á las iglesias de España*, Tomo XII. Viage á Urgel y á Gerona, Real Academia de la Historia, Madrid, 1850.

- VL XIII
VILLANUEVA ASTENGO, JAIME, *Viage literario á las iglesias de España*, Tomo XIII. Viage á Gerona, Real Academia de la Historia, Madrid, 1850.
- VL XIV
VILLANUEVA ASTENGO, JAIME, *Viage literario á las iglesias de España*, Tomo XIV. Viage á Gerona, Real Academia de la Historia, Madrid, 1850.
- VL XVII
VILLANUEVA ASTENGO, JAIME, *Viage literario á las iglesias de España*, Tomo XVII. Viage á Lerida y Barcelona, Real Academia de la Historia, Madrid, 1851.
- Watson 2000
WATSON, CHRISTABEL, "A Reassessment of the Western Parts of the Romanesque Cathedral of Santiago de Compostela", *The Journal of the Society of Architectural Historians* 59, 4, Society of Architectural Historians, 2000, 502-521.
- Whitehill 1941 (1973)
WHITEHILL, WALTER MUIR, *L'art romànic a Catalunya s. XI*, Traducció catalana de l'edició original anglesa (1941), Edicions 62 - Barcelona, 1973.
- Williams 1988
WILLIAMS, JOHN, "Cluny and Spain", *Gesta XXVII*, 1-2, International Center of Medieval Art, 1988, 93-101.
- Wu (ed) 2002
WU, NANCY Y, *Ad quadratum. The practical application of geometry in medieval architecture*, Ashgate, Burlington, 2002.
- Yarza/Boto 2003
YARZA LUACES, JOAQUÍN; BOTO VARELA, GERARDO (COORDS), *Claustros románicos hispanos*, Edilesa, León, 2003.
- Zenner 2002
ZENNER, MARIE-THÉRÈSE, "A Proposal for Constructing the Plan and Elevation of a Romanesque Church Using Three Measures", Wu, Nancy Y. (ed), *Ad quadratum. The practical application of geometry in medieval architecture*, Ashgate, Burlington, 2002, 25-55.
- Zimmermann 1992
ZIMMERMANN, MICHEL, "Conscience gothique et affirmation nationale en Catalogne (IXe-XIe siècles)", Fontaine, Jacques; Pellistrandi, Christine, *L'Europe héritière de l'Espagne wisigothique, Collection de la Casa de Velázquez 35*, Casa de Velázquez, Madrid, 1992, 51-67.
- Zimmermann 1997
ZIMMERMANN, MICHEL, "La Catalogne de Gerbert", Charbonnel, Nicole; Jung, Jean-Eric, *Gerbert l'Européen, Actes du colloque d'Aurillac 4-7 juin 1996*, Société la Haute Auvergne, Aurillac, 1997, 79-102.
- Zimmermann 2000
ZIMMERMANN, MICHEL, "Le souvenir de Rome en Catalogne du IXe au XIIe siècle", *La mémoire de l'Antiquité dans l'Antiquité tardive et le haut Moyen Âge*, Université de Paris X-Nanterre, Paris, 2000, 149-159.

VII. FIGURES

ÍNDIX GENERAL

- FIG. 1. Planta de la seu romànica de Girona segons J. Marquès
- FIG. 2. Situació hipotètica del mur localitzat en les intervencions al claustre de 1952
- FIG. 3. Murs del subsòl de la capella conventual. Fotografies inèdites de J. Marquès i Casanovas
- FIG. 4. Element del jardí nord-est de la Plaça dels Apòstols
- FIG. 5. Materials recuperats als sondeigs de 1974
- FIG. 6. Materials recuperats als sondeigs de 1975. Aspecte interior de la tomba oberta el 1975, explorada el 2004
- FIG. 7. Cales obertes a la nau dins el projecte Progress
- FIG. 8. Planta general de les excavacions als soterranis de la catedral
- FIG. 9. Elements localitzats al seguiment de 2004
- FIG. 10. Planta de *Gerunda* amb el traçat de les muralles fundacionals
- FIG. 11. Planta de les cales A, E i F
- FIG. 12. Planta i secció de la cala B
- FIG. 13. Conjunts ceràmics dels estrats X i XX de la cala B
- FIG. 14. Planta i secció de la cala C
- FIG. 15. Imatge de la cala C
- FIG. 16. Paviment d'*opus signinum* localitzat al seguiment de 2004
- FIG. 17. Situació global de les estructures d'època romana
- FIG. 18. Projectió de les estructures d'època romana al solar de la seu
- FIG. 19. Projectió de la retícula urbana de *Gerunda*
- FIG. 20. Projectió de la retícula urbana de *Gerunda* al sector de la seu
- FIG. 21. Fragment d'entaulament recuperat en les exploracions al presbiteri (1997)
- FIG. 22. Altres fragments escultòrics possiblement romans.
- FIG. 23. Inscripció honorífica de Luci Ploti Asprenas, al claustre de la catedral. Podi anepigràfic de la Plaça de la Catedral
- FIG. 24. Capitell jònic conservat a la pujada de Sant Feliu
- FIG. 25. Possibles semitambors de columnes conservats a la Muralla de les Àligues
- FIG. 26. Possible tambor de columna conservat a la Casa Laporta
- FIG. 27. Santuaris lacials d'època baix-republicana
- FIG. 28. Conjunts religiosos de Munigua, Bìlbilis i Tàrraco
- FIG. 29. Plantes dels temples romans d'Empúries, Sagunt, *Auso* i *Augustobriga*
- FIG. 30. Cornisa del períbol de la *Maison Carrée* de Nîmes. Cornisa del temple augustal de Beja. Cornisa dels temples geminats de Glanum. Cornisa del temple de Barcelona. Cornisa del temple capitolí de Toulouse.
- FIG. 31. Hipòtesis de restitució del fòrum romà de *Gerunda*
- FIG. 32. Restitució ideal del temple baix-republicà de Sant Julià de Ramis
- FIG. 33. Restes d'un possible temple antic a Mas Castell de Porqueres
- FIG. 34. Situació planimètrica de les esglésies documentades a Girona abans de l'any 1000
- FIG. 35. Planta i secció de la cala F
- FIG. 36. Imatges de la cala F
- FIG. 37. Planta i secció de la cala G
- FIG. 38. imatges de la cala G
- FIG. 39. Planta i secció de la cala A
- FIG. 40. Imatges de l'excavació de la cala A
- FIG. 41. Perspectiva restituïda de l'interior de la Galilea
- FIG. 42. Enterrament a la zona sud-oest de la Galilea

- FIG. 43. Sarcòfag original de la comtessa Ermessenda
 FIG. 44. Sarcòfag d'Arnau de Soler
 FIG. 45. Detall de la taula de la Pietat, de Pere Mates (ca. 1540)
 FIG. 46. Troper proser de Girona (s. XI), BNP nouv. acq. lat. ms. 495, fol. 76v-77r.
 FIG. 47. Troper proser de Girona (s. XV), BC ms. 911, fragment afegit al fol. 156v.
 FIG. 48. Troper proser de Girona (s. XV), BC ms. 911, fol. 72v-73r.
 FIG. 49. Reliquiari del *Lignum Crucis* de la Catedral de Girona (s. XIV)
 FIG. 50. Reliquiari de la Santa Espina de la Catedral de Girona (s. XIV)
 FIG. 51. Calvari de la Catedral de Girona (Museu Arqueològic Provincial núms reg. 1.725-1.729).
 FIG. 52. Imatges d'excavació i restitutives del cos occidental de la seu romànica de Girona
 FIG. 53. Façana de Santa Maria de Ripoll
 FIG. 54. Planta del cos occidental de Santa Maria de Ripoll
 FIG. 55. Detalls de l'interior del cos occidental de Santa Maria de Ripoll
 FIG. 56. Planta i alçat del cos occidental de Sabt Vicenç de Cardona
 FIG. 57. Planta del cos occidental de San Pedro de Siresa
 FIG. 58. Planta del cos occidental de la catedral de Pamplona
 FIG. 59. Cos occidental de la catedral de Santiago de Compostel·la
 FIG. 60. Cos occidental de Notre-Dame de Jumièges
 FIG. 61. Cos occidental de Saint-Mexme de Chinon
 FIG. 62. Cossos occidentals d'esglésies tolosanes
 FIG. 63. Cos occidental de l'abacial de Lautenbach
 FIG. 64. Cos occidental de la prioral de Marmoutier
 FIG. 65. Cossos occidentals borgonyons del segle XI
 FIG. 66. Cos occidental de Paray-le-Monial
 FIG. 67. Perspectiva restitutiva de Sant'Antonino di Piacenza
 FIG. 68. Imatge de San Salvatore al Monte Amiata
 FIG. 69. Imatge de l'abadia de Farfa
 FIG. 70. Imatge restitutiva de San Giacomo di Como
 FIG. 71. Cossos occidentals croats del segle XI
 FIG. 72. Cossos occidentals hongaresos del segle XI
 FIG. 73. Cos occidental de Sant Pantaleó de Colònia
 FIG. 74. Cos occidental de l'abacial (avui catedral) d'Essen
 FIG. 75. Cossos occidentals d'esglésies de Colònia
 FIG. 76. Cos occidental de la catedral de Hildesheim
 FIG. 77. Esquemes dels cossos occidentals de Limbourg-sur-la-Hardt i de la catedral d'Estrasburg
 FIG. 78. Cos occidental de l'abacial de Schönenwerd
 FIG. 79. Inscripció epigràfica a la façana del cos occidental de l'abacial de Corvey
 FIG. 80. Planta restitutiva de la galilea de la catedral de Barcelona
 FIG. 81. Cos occidental de Sant Miquel de Cuixà.
 FIG. 82. Rotonda de Saint-Bénigne de Dijon.
 FIG. 83. Planta de Santa Maria la Rodona de Vic
 FIG. 84. Imatges de la cala A, sector nord (àrea del baptisteri)
 FIG. 85. Planta de la cala E
 FIG. 86. Restes del mur oriental del baptisteri detectades al seguiment de 2004
 FIG. 87. Pica baptismal de Santa Maria de Castelló d'Empúries. Pica baptismal de Sant Miquel de Fluvià
 FIG. 88. Imatges de l'excavació del sector sud de la cala A
 FIG. 89. Restes del mur oriental del cloquer vell detectades al seguiment de 2004
 FIG. 90. Planta de la Torre de Carlemany

- FIG. 91. Imatge actual de la Torre de Carlemany
- FIG. 92. Imatge antiga de la Torre de Carlemany
- FIG. 93. Possible obertura a la cara est de la planta baixa de la Torre de Carlemany
- FIG. 94. Detalls constructius de la Torre de Carlemany
- FIG. 95. Restes de morter al mur nord de la Torre de Carlemany
- FIG. 96. Repises interiors de la Torre de Carlemany
- FIG. 97. Detalls de l'interior de la Torre de Carlemany
- FIG. 98. Torres campanar norditalianes del segle XI
- FIG. 99. Torres campanar catalanes del segle XI
- FIG. 100. Decoració cromàtica als campanars de Santa Maria de Pomposa i de Santa Eulàlia i Santa Júlia d'Elna
- FIG. 101. Secció longitudinal restitutiva de la Torre de Carlemany
- FIG. 102. Croquis d'amplada dels murs de la Torre de Carlemany
- FIG. 103. Maqueta restitutiva de la seu romànica
- FIG. 104. Plantes d'esglésies catalanes del segle XI amb campanars adossats al transsepte
- FIG. 105. Esglésies norditalianes del segle XI amb campanars dobles
- FIG. 106. Esglésies llenguadocianes dels segles XI-XII amb campanars vinculats al transsepte
- FIG. 107. Esglésies catalanes del segle XI amb campanars dobles
- FIG. 108. Plantes de Sant Martí Sescorts i de la catedral romànica de Barcelona (hipòtesi)
- FIG. 109. Detalls de la cala A.
- FIG. 110. Planta i secció de la cala D
- FIG. 111. Imatges de la cala D
- FIG. 112. Imatges de la cala B
- FIG. 113. Imatges de la cala E
- FIG. 114. Límits deduïts per a l'alçada de la nau romànica
- FIG. 115. Plantes d'esglésies catalanes del segle XI amb nau única, segons Puig i Cadafalch
- FIG. 116. Gran sala de les termes romanes d'Els Banyes d'Arles
- FIG. 117. Naus de Sant Genís de Fontanes i de Sant Andreu de Sureda
- FIG. 118. Planta restituïda de la seu de Vic
- FIG. 119. Mur a la zona nord del transsepte detectat en el seguiment de 2004
- FIG. 120. Restes descobertes sota el sòcol de l'altar major (1997)
- FIG. 121. Possible plafó d'un cancell romànic (s. XII)
- FIG. 122. Altres possibles fragments d'un cancell
- FIG. 123. Plafons d'entrellaços del Museu Diocesà de Girona i del Museu Episcopal de Vic
- FIG. 124. Situació a la planta gòtica dels altars fundats a la seu abans de 1312.
- FIG. 125. Planta de la meitat oriental de la seu romànica presentada l'any 2000
- FIG. 126. Límits deduïts per al transsepte de la seu romànica
- FIG. 127. Planta proposada de la meitat oriental de la seu romànica
- FIG. 128. Planta de Saint-Hilaire de Poitiers
- FIG. 129. Plantes de Cluny II i de Sant Miquel de Cuixà
- FIG. 130. Plantes actual i restituïda de l'església de Sant Gregori
- FIG. 131. Plantes de Sant Pere de Rodes, Sant Vicenç de Cardona; imatge restitutiva de Santa Maria de Castelló d'Empúries
- FIG. 132. Plantes de la catedral de Narbona, Sant Patrocle de Soest i Sant Pantaleó de Colònia
- FIG. 133. Plantes de l'abadia de Farfa, de San Pietro in Ferentillo i de San Salvatore al Monte Amiata,
- FIG. 134. Plantes de la prioral de Layrac i de la catedral d'Angoulême
- FIG. 135. Planta de la seu de Girona amb indicació de totes les troballes arqueològiques
- FIG. 136. Planta global proposada per a la seu romànica de Girona, amb i sense l'edifici actual
- FIG. 137. Alçat esquemàtic de la seu romànica de Girona

- FIG. 138. Hipòtesi de composició mètrica de la planta de Santa Maria de Girona
- FIG. 139. Composició mètrica de la planta de Saint-Philibert de Tournus segons A. Guerreau.
- FIG. 140. Hipòtesis restitutives diverses per a la seu romànica de Vic
- FIG. 141. Hipòtesi de composició mètrica de la planta de Sant Pere de Vic
- FIG. 142. Hipòtesi de composició mètrica de la planta de la cripta de Sant Pere de Vic
- FIG. 143. Hipòtesi de composició mètrica de la planta de Sant Vicenç de Cardona
- FIG. 144. Hipòtesi de composició mètrica de la planta de la cripta de Sant Vicenç de Cardona
- FIG. 145. Hipòtesi compositiva dels arcs formers de Sant Vicenç de Cardona
- FIG. 146. Hipòtesi de composició mètrica de la planta de Santa Maria de Ripoll
- FIG. 147. Hipòtesi de composició mètrica de la planta de Sant Pere de Rodes
- FIG. 148. Hipòtesi de composició mètrica de la planta de Sant Pere de Casserres
- FIG. 149. Hipòtesi de composició mètrica de la planta de Sant Jaume de Frontanyà
- FIG. 150. Hipòtesi de composició mètrica de la planta de Sant Ponç de Corbera
- FIG. 151. Composició proporcional de la planta de Sant Miquel de Cuixà, segons G. Boto.
- FIG. 152. Detall de la planta baixa de la torre de Carlemany
- FIG. 153. Detall de l'estructura mural de Sant Pere de Rodes
- FIG. 154. Detalls de l'estructura mural de Sant Miquel Cuixà, Sant Andreu de Sureda, Sant Genís de Fontanes i Sant Esteve de Palau-Saverdera
- FIG. 155. Detall de l'estructura mural de Sant Daniel de Girona
- FIG. 156. Detall de l'estructura mural de la capçalera de Saint-Philibert de Tournus
- FIG. 157. Alçat interior del mur nord de la galilea de Saint-Germain d'Auxerre
- FIG. 158. Càlcul esquemàtic de la llum possible per a la nau de la seu de Girona, amb amplada de mur simple
- FIG. 159. Càlcul esquemàtic de la llum possible per a la nau de la seu de Girona, amb amplada de mur doble
- FIG: 160. Nau de Sant Ponç de Corbera
- FIG. 161. Vista axonomètrica de Santa Maria d'Arles del Tec
- FIG. 162. Nau de Sant Miquel d'Olèrdola
- FIG. 163. Detall de la nau de Sant Genís de Fontanes
- FIG. 164. Perspectives de Sant Andreu de Sureda
- FIG: 165. Detall als murs interiors de Sant Pantaleó de Colònia
- FIG. 166. Murs exteriors de Saint-Pons de Thomières
- FIG. 167. Secció hipotètica de la nau de Santa Maria de Girona
- FIG. 168. Planta hipotètica de Santa Maria de Girona, amb sistema d'arcuacions
- FIG. 169. Secció hipotètica de Santa Maria de Girona, amb sistema d'arcuacions
- FIG. 170. Fragment escultòric inclòs al parament de les Sales Capitulars
- FIG. 171. Fragments de capitells amb palmetes i entrelleços i elements similars conservats al fons lapidari de la seu de Girona
- FIG. 172. Fragments d'impostes amb motius classicitzants conservats al fons lapidari de la seu de Girona (joc B)
- FIG. 173. Fragments d'impostes amb motius classicitzants conservats al fons lapidari de la seu de Girona (joc C)
- FIG. 174. Capitells de Sant Pere de Rodes decorats amb entrelleços
- FIG. 175. Capitells de Sant Pere de Rodes decorats amb fulles i entrelleços
- FIG. 176. Capitells de Santa Fe de Conques
- FIG. 177. Capitells de Saint-Géraud d'Orhac i de la catedral de Le Puy-en-Velay
- FIG. 178. Manuscrits il·luminats de l'Escriptori de Girona (ss. X-XI)
- FIG. 179. Detall decoratiu del volum dels *Moralia in Job* (MEV ms. 26, fol. 117v)
- FIG. 180. Capitells de Santa Maria de Ripoll
- FIG. 181. Capitells de la cripta de Sant Pere de Vic

- FIG. 182. Capitell de Sant Miquel de Cuixà
- FIG. 183. Impostes a l'absidiola nord de Sant Daniel de Girona
- FIG. 184. Impostes al creuer de Sant Daniel de Girona
- FIG. 185. Altres restes escultòriques a Sant Daniel de Girona
- FIG. 186. Detall de l'escultura exterior de l'absis de Saint-Jacques de Beziers
- FIG. 187. Escultura interior i exterior de la catedral de Vaison-la-Romaine
- FIG. 188. Cimaci d'un capitell del transsepte de Santa Fe de Conques
- FIG. 189. Cornisa de la torre-porxo de Saint-Hilaire de Poitiers
- FIG. 190. Impostes de la catedral romànica de Barcelona
- FIG. 191. Sòcol de la girola de Santa Fe de Conques
- FIG. 192. Guardapols d'obertures a Saint-Sernin de Toulouse
- FIG. 193. Element lapidari de la seu romànica de Vic
- FIG. 194. Cornisa de Santa Maria de Vilanant
- FIG. 195. Decoració d'oves a la finestra-porta de Sant Andreu de Sureda i al collarí d'un capitell de Sant Pere de Rodes
- FIG. 196. Planta de la seu romànica de Girona amb hipòtesi de distribució de tramades
- FIG. 197. Elements del fons lapidari de la seu (s. XII)
- FIG. 198. Hipòtesi restitutiva per a una porta de la seu romànica de Girona (s. XII)
- FIG. 199. Imatges de la porta-marc de Sant Joan el Vell de Perpinyà i de la hipòtesi de porta-marc de Sant Pere de Rodes, segons J. Barrachina
- FIG. 200. Perspectives restitutives de la seu romànica de Girona
- FIG. 201. Secció oest-est de la zona del claustre de la catedral de Girona
- FIG. 202. Secció O-E del sector de la canònica
- FIG. 203. Planta del pis baix de la canònica
- FIG. 204. Alçat de la cara interior del mur oest del pis baix de la canònica
- FIG. 205. Imatges del pis baix de la canònica
- FIG. 206. Secció de les excavacions al pis baix de la canònica
- FIG. 207. Planta actual del pis superior de la canònica (capella de l'Esperança)
- FIG. 208. Imatges del pis superior de la canònica
- FIG. 209. Secció restitutiva de l'alçat de la canònica
- FIG. 210. Inscripció a la llinda de l'angle N-O del claustre i situació abans de 1963
- FIG. 211. Planimetria restitutiva de la casa canònica d'Aix-en Provence
- FIG. 212. Planta restituïda del refetor
- FIG. 213. Imatges de la cambra nord-oriental dels soterranis de la catedral
- FIG. 214. Imatges de l'estat anterior del mur sud del claustre i hipòtesi restitutiva de l'escriptori de la catedral, segons J. Marquès
- FIG. 215. Imatges de les estructures de la sala capitular conservades
- FIG. 216. Finestra geminada conservada. Finestra geminada de la sala capitular de Sant Benet de Bages
- FIG. 217. Imatge antiga de la galeria sud del claustre
- FIG. 218. Plantes actual i restituïda del sector de la sala capitular
- FIG. 219. Circulació alternativa de la processó de Rams segons la consuetud de 1360
- FIG. 220. Estàtues jacentes episcopals resituades en capelles de la seu gòtica
- FIG. 221. Possible sepultura antiga d'Arnau de Mont-Rodon a la capella dels Quatre Sants Màrtirs
- FIG. 222. Imatges de la capella Conventual, antic dormitori
- FIG. 223. Detalls del parament exterior del mur oest de la capella Conventual
- FIG. 224. Planta actual i restituïda de la capella Conventual o antic dormitori
- FIG. 225. Planta i secció de la sala del Tinell
- FIG. 226. Imatges de l'estat actual del Tinell

- FIG. 227. Capella de la Mare de Déu de Bell-Ull
FIG. 228. Porta meridional de l'església de Sant Feliu de Girona
FIG. 229. Imatge de l'interior de la capella de Bell-Ull
FIG. 230. Imatge de l'accés actual al claustre
FIG. 231. Antiga taula de la Mare de Déu dels Claustres
FIG. 232. Estàtua jacent de Guillem de Montgrí
FIG. 233. Capitells gòtics reemplaçats a la galeria sud del claustre
FIG. 234. Elements lapidaris possiblement pertanyents a un mausoleu de Guillem de Montgrí
FIG. 235. La capella de Sant Rafael
FIG. 236. Detall del mur occidental de la capella de Sant Rafael
FIG. 237. Imatges actuals i antigues del pati claustral
FIG. 238. Relleu de l'Anàstasi
FIG. 239. Circulació de la processó claustral del Diumenge IV de Quaresma segons la consuetud de 1360
FIG. 240. Circulació de la processó claustral del dia de Sant Joan Evangelista en diumenge segons la consuetud de 1360
FIG. 241. Galeria sud del claustre i exemples de sepultures
FIG. 242. Bloc de pedra sorrenca amb joc del molí conservat al fons lapidari de la seu
FIG. 243. Relleus del claustre al·lusius al *Mandatum* i esquema de situació
FIG. 244. Relleus del claustre al·lusius a la tonsura i esquema de situació
FIG. 245. Relleus del claustre al·lusius a la col·lació de vi i esquema de situació
FIG. 246. Relleus del claustre al·lusius a la caritat i esquema de situació
FIG. 247. Planta del barri catedral de Girona abans de 1020
FIG. 248. Planta del barri catedral de Girona 1020-1100
FIG. 249. Planta del conjunt claustral de la seu de Girona al segle XI
FIG. 250. Secció del conjunt claustral de la seu de Girona al segle XI
FIG. 251. Planimetria i imatges de les restes del conjunt claustral de la seu de Vic del segle XI

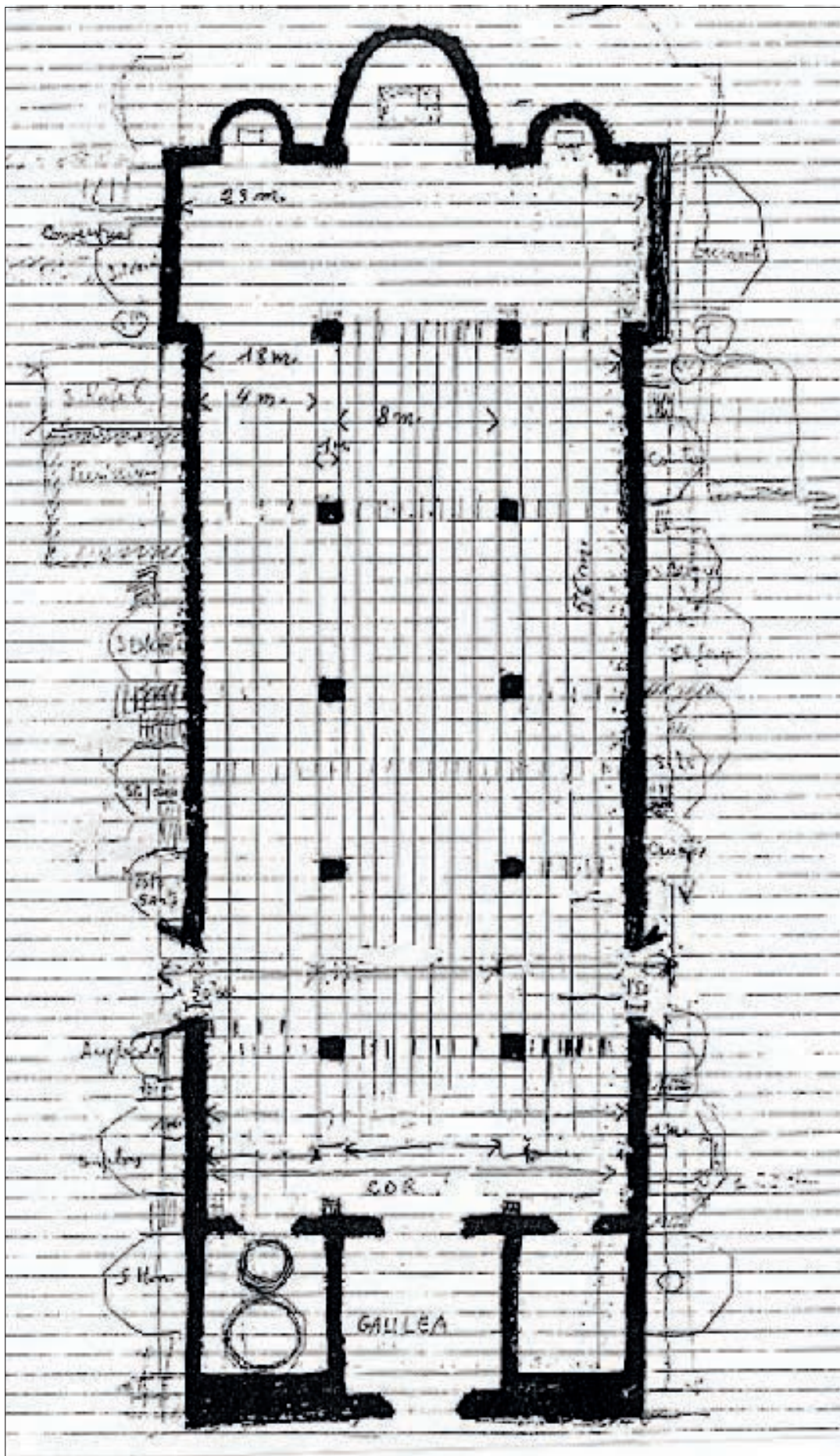


Fig. 1. Croquis inèdit de la planta de la catedral romànica de Girona, segons Jaume Marquès i Casanovas (Marquès 1988).

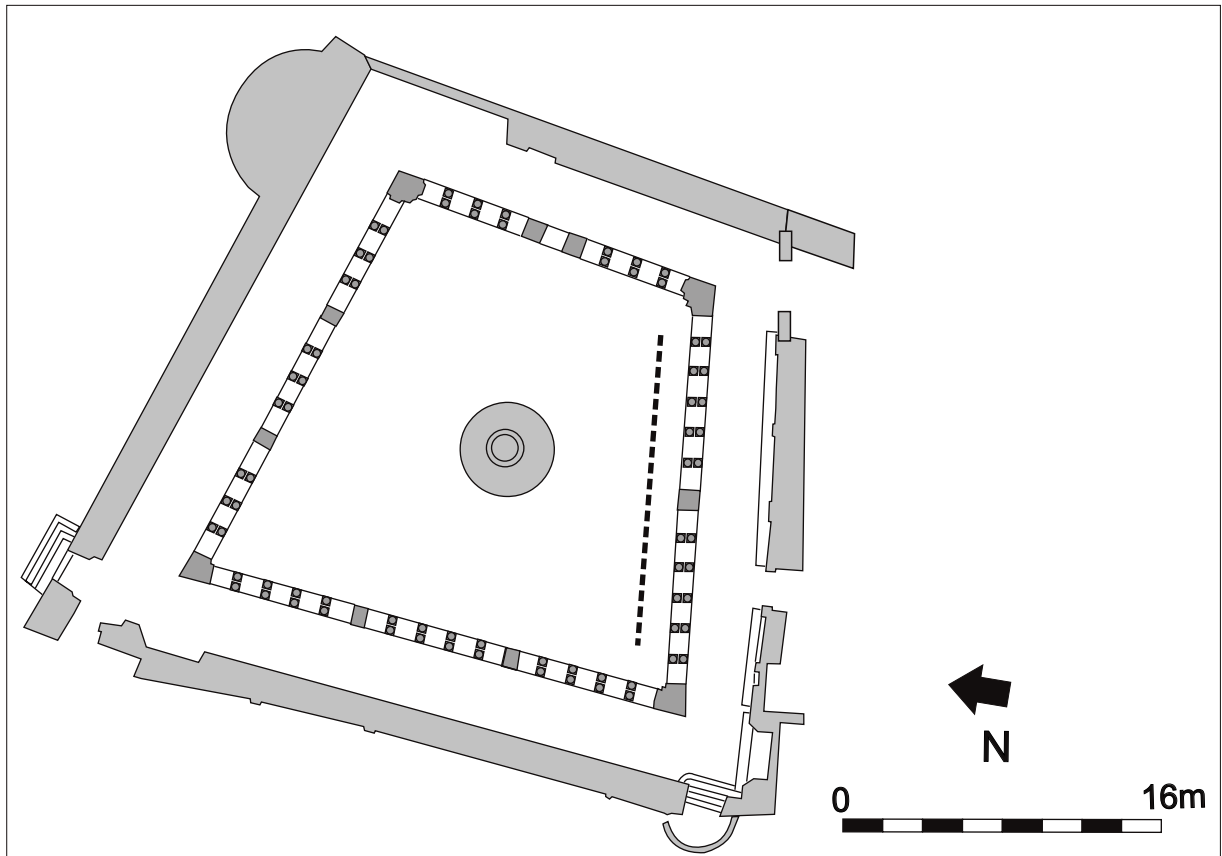


Fig. 2. Situació hipotètica del mur localitzat en les intervencions al claustre de 1952, representat en línia discontinua.



Fig. 3. Mur al subsòl de la Capella Conventual. Fotografies inèdites de Jaume Marquès i Casanovas (1961?).



Fig. 4. Element del jardí NE de la Plaça dels Apòstols (Marquès 1968).

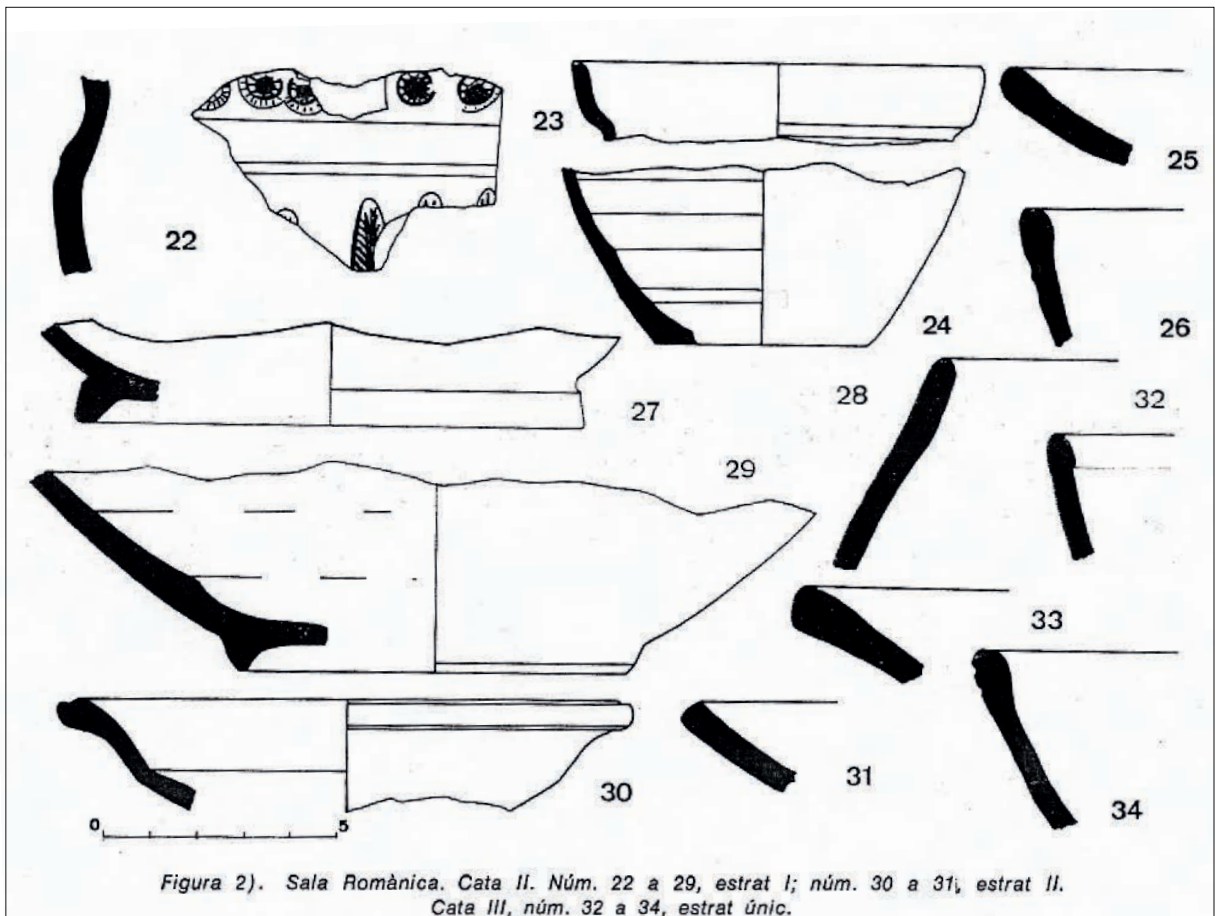


Fig. 5a. Materials ceràmics recuperats als sondeigs efectuats als soterranis de la seu el 1974. Cala II, estrats I i II; cala III, estrat únic (Nolla 1980).

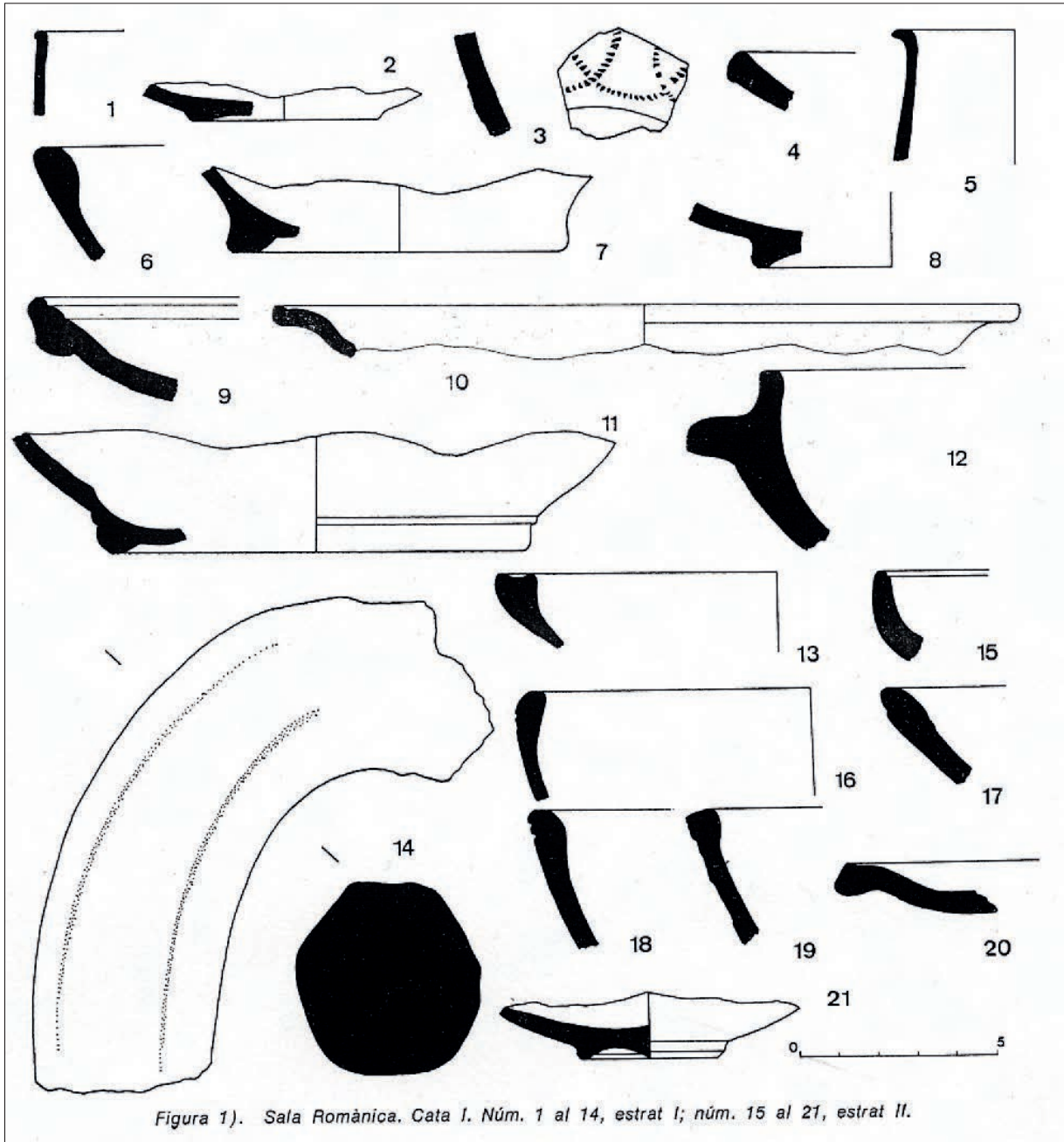


Fig. 5b. Materials ceràmics recuperats als sondeigs efectuats als soterranis de la seu el 1974. Cala I, estrats I i II (Nolla 1980).

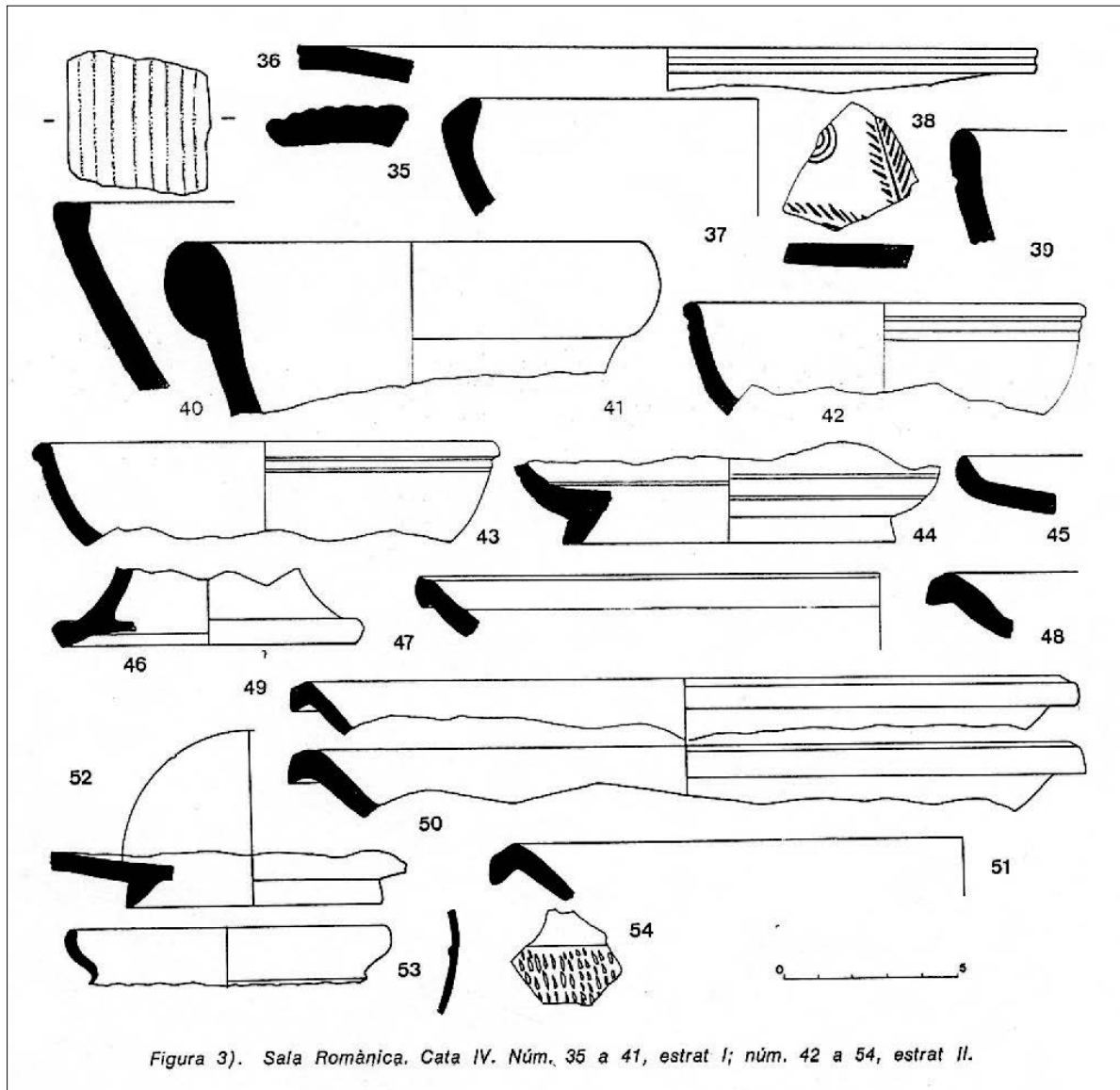


Fig. 5c. Materials ceràmics recuperats als sondeigs efectuats als soterranis de la seu el 1974. Cala IV, estrats I i II (parcial) (Nolla 1980).

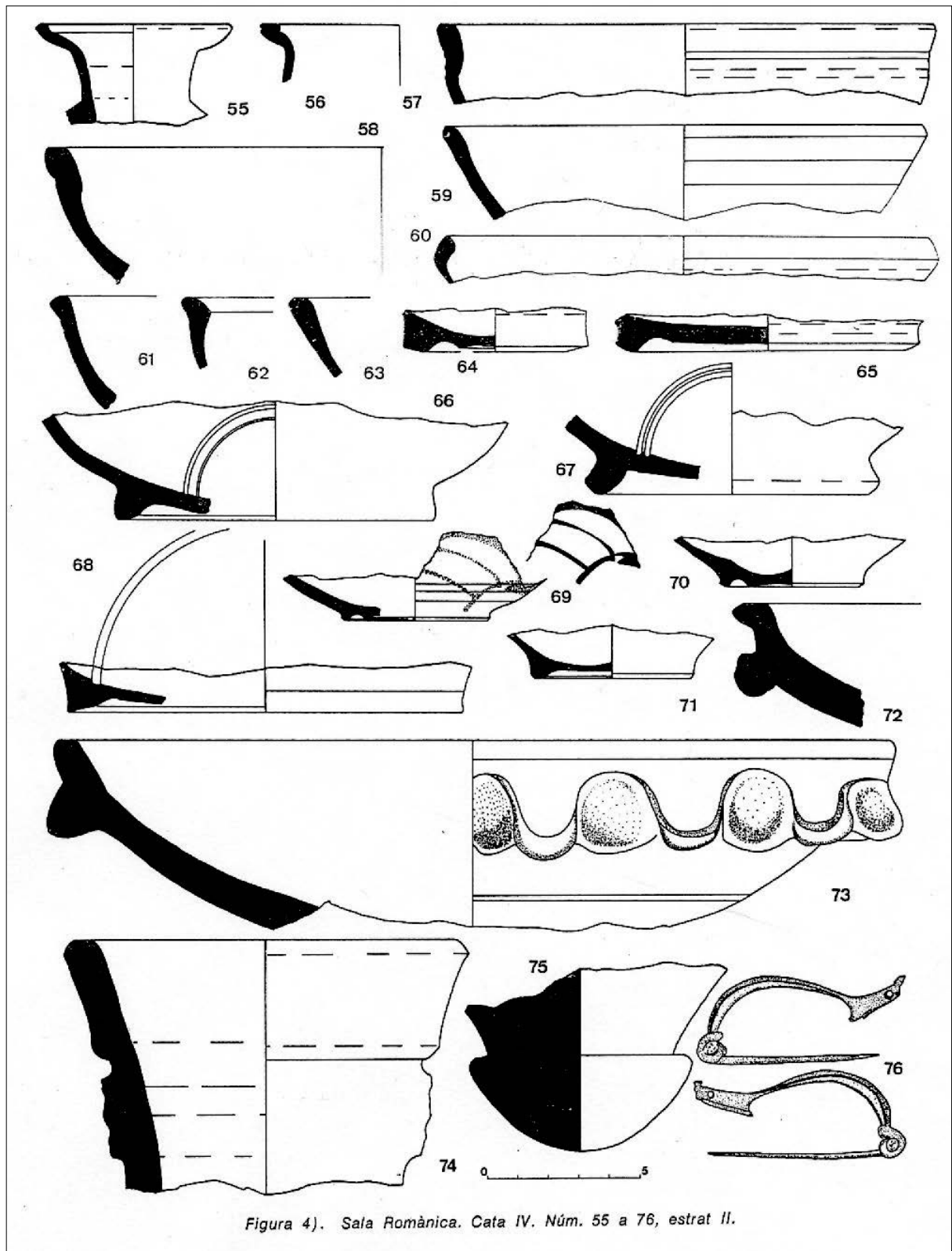


Fig. 5d. Materials ceràmics recuperats als sondeigs efectuats als soterranis de la seu el 1974. Cala IV, estrat II (parcial) (Nolla 1980).

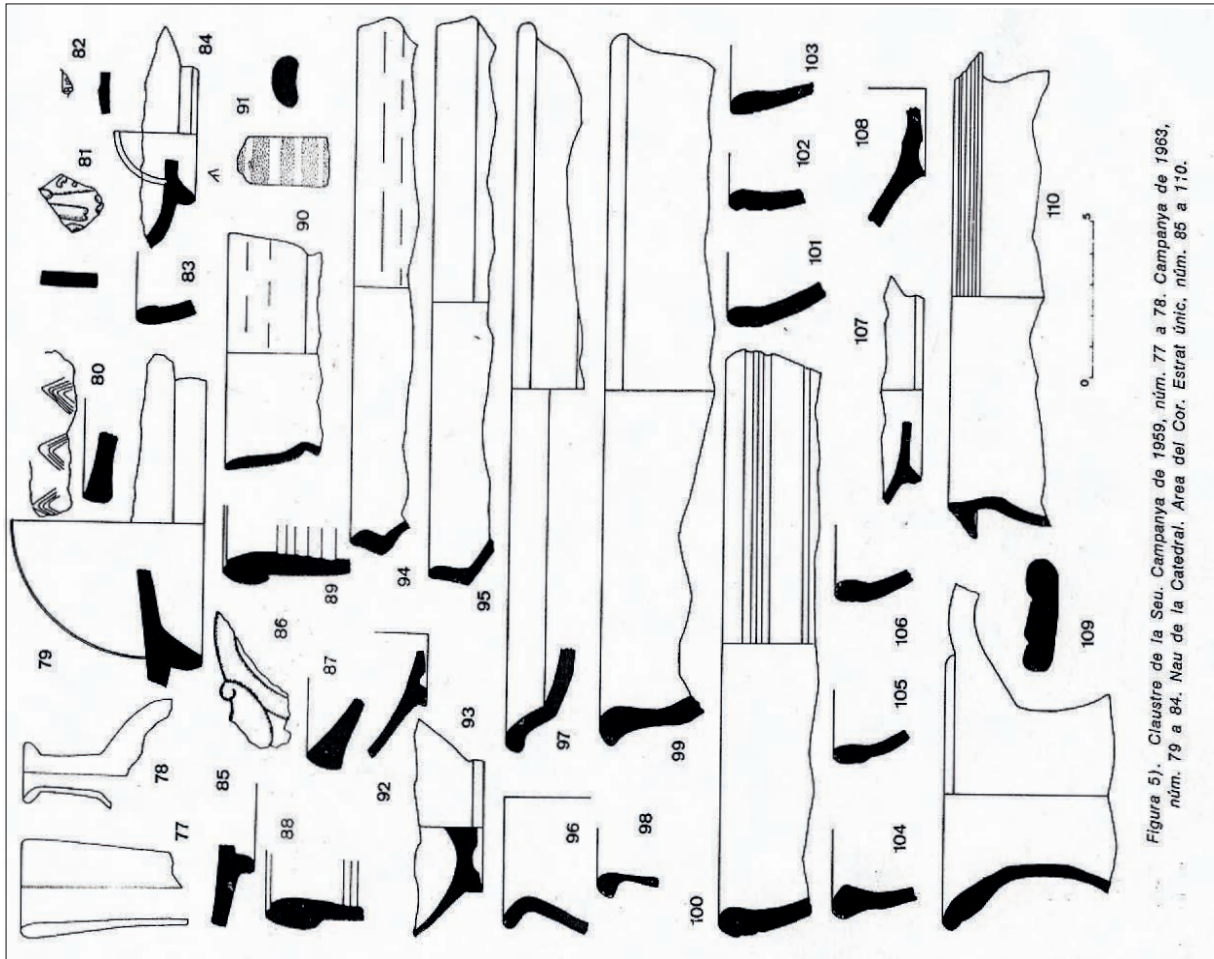


Figura 5). Claustre de la Seu. Campaña de 1959, núm. 77 a 78. Campaña de 1963, núm. 79 a 84. Nau de la Catedral. Area del Cor. Estrat únic, núm. 85 a 110.

Fig. 6a. Materials ceràmics recuperats als sondeigs efectuats al claustre (1959 i 1963) i a la nau de la Catedral, a l'antic espai del cor (1975) (Nolla 1980).



Fig. 6b. Aspecte de l'interior de la tomba oberta en l'espai de l'antic cor el 1975, explorada el 2004, des de ponent. A la part inferior, la roca natural del subsòl.

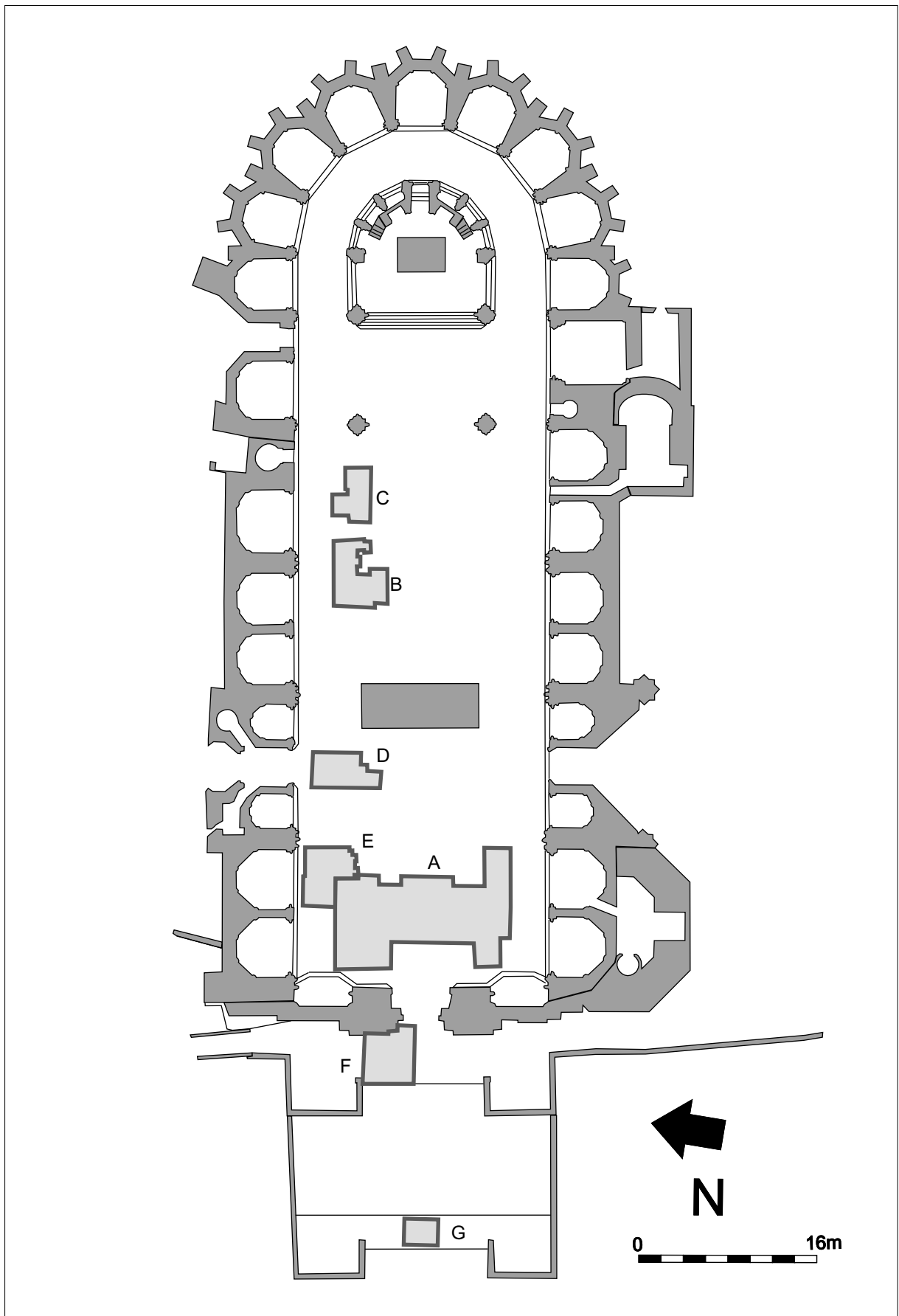


Fig. 7. Planta de les cales obertes a la catedral en el marc del projecte Progress (A, 1998; B, C, D, E, F i G, 1999).

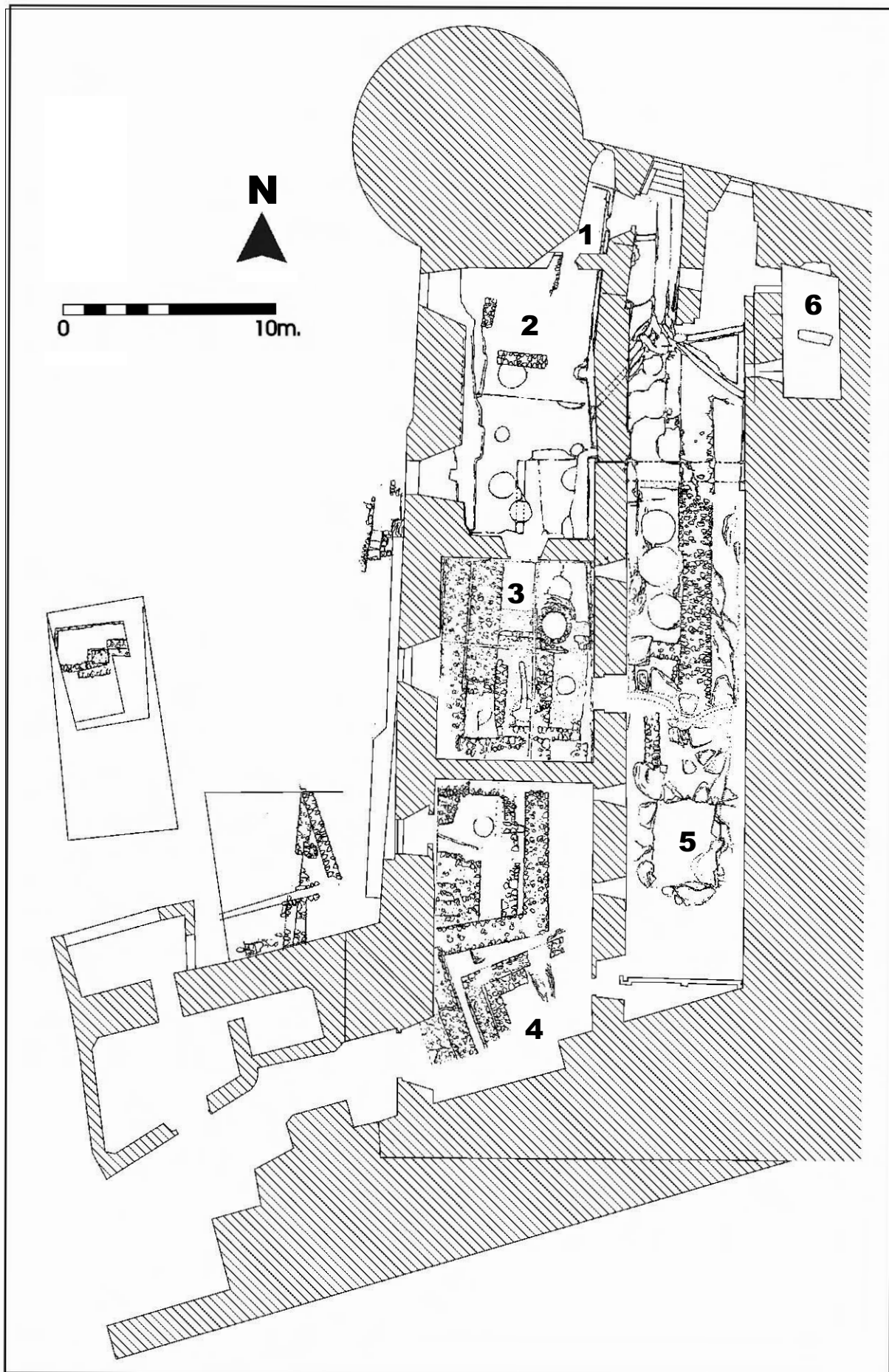


Fig. 8. Planta general de les excavacions als soterranis de la catedral, amb indicació dels àmbits (a partir de Nolla et al. 2007).

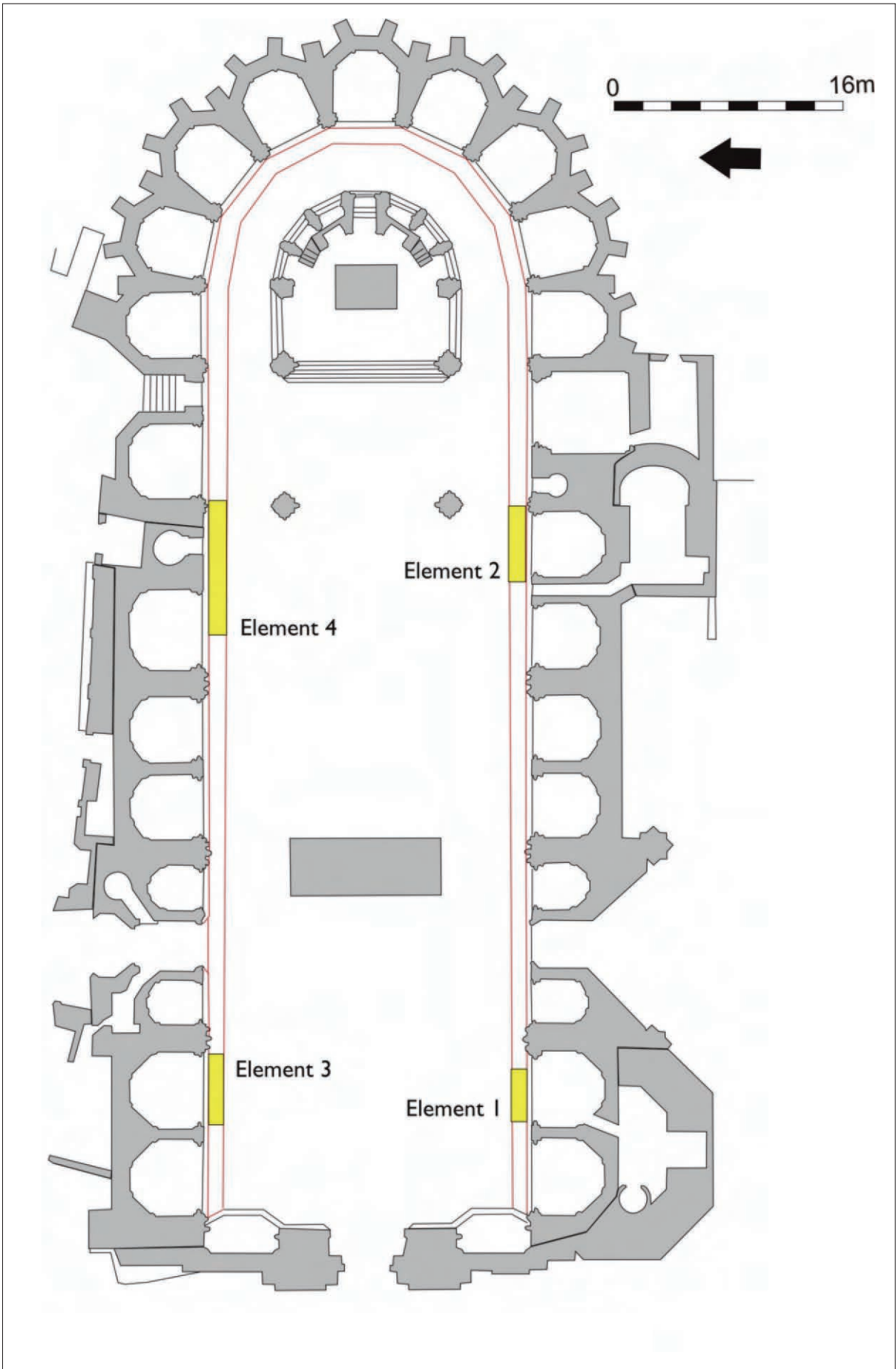


Fig. 9. Elements localitzats en el seguiment de les rases perimetrals el 2004 (Sureda 2006).

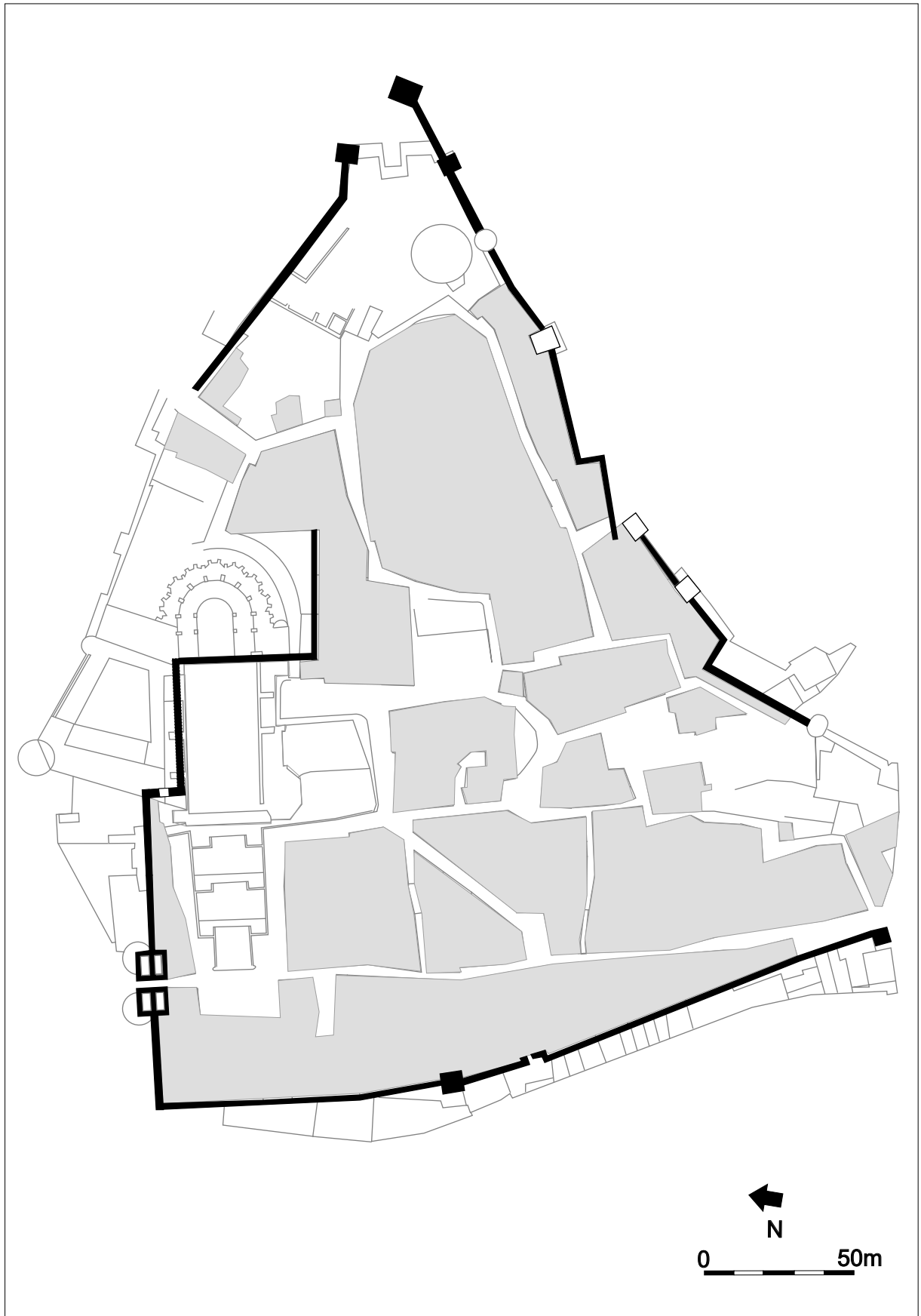


Fig. 10. Planta de la Força Vella de Girona amb el traçat conegut de les muralles fundacionals baix-republicanes (a partir de base planimètrica de Jordi Sagrera).

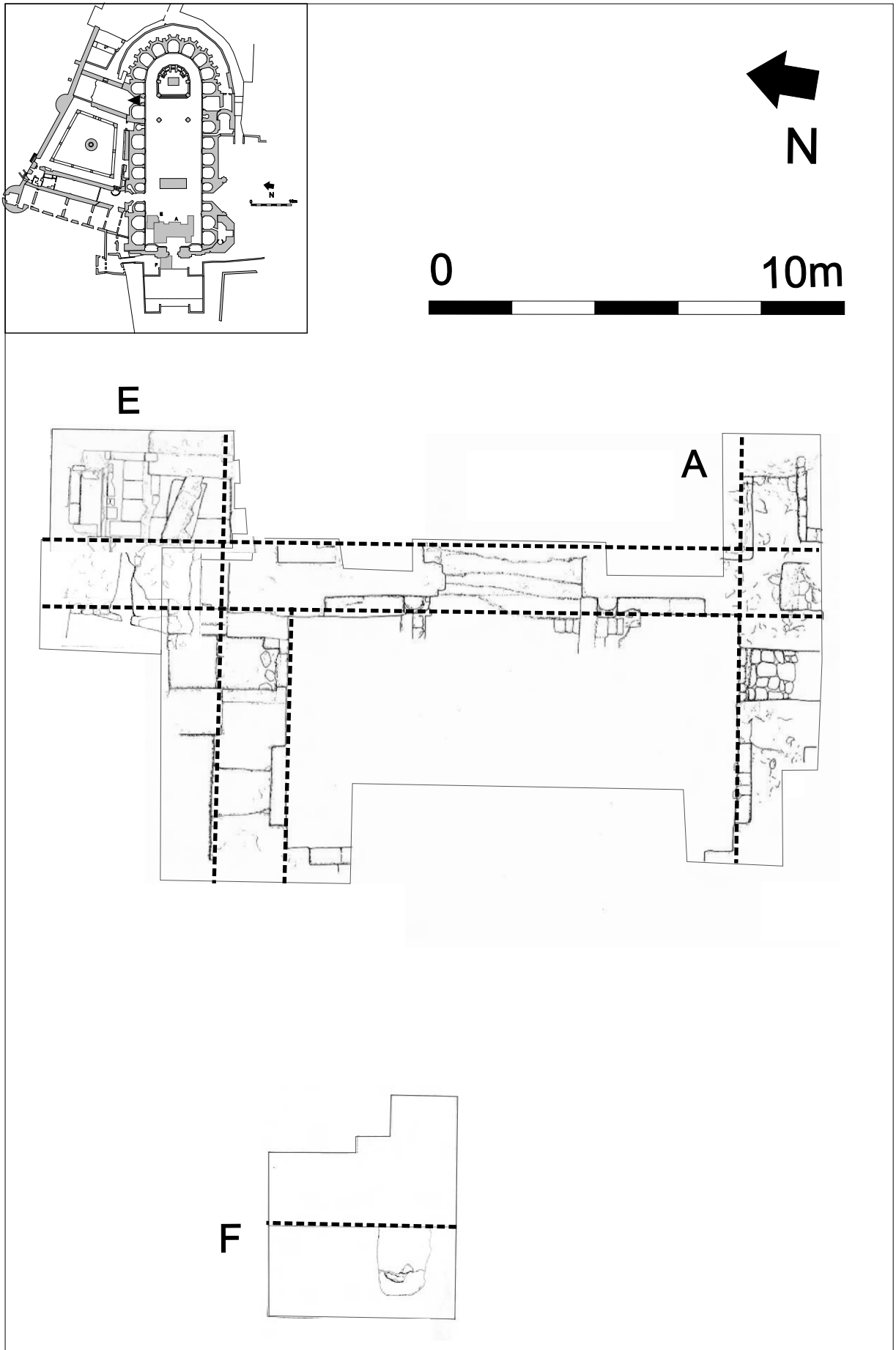


Fig. 11. Planta de les cales A, E i F. En línia puntejada, traçat de les façanes de les subestructures (a partir de Palahí 1998 i 1999).

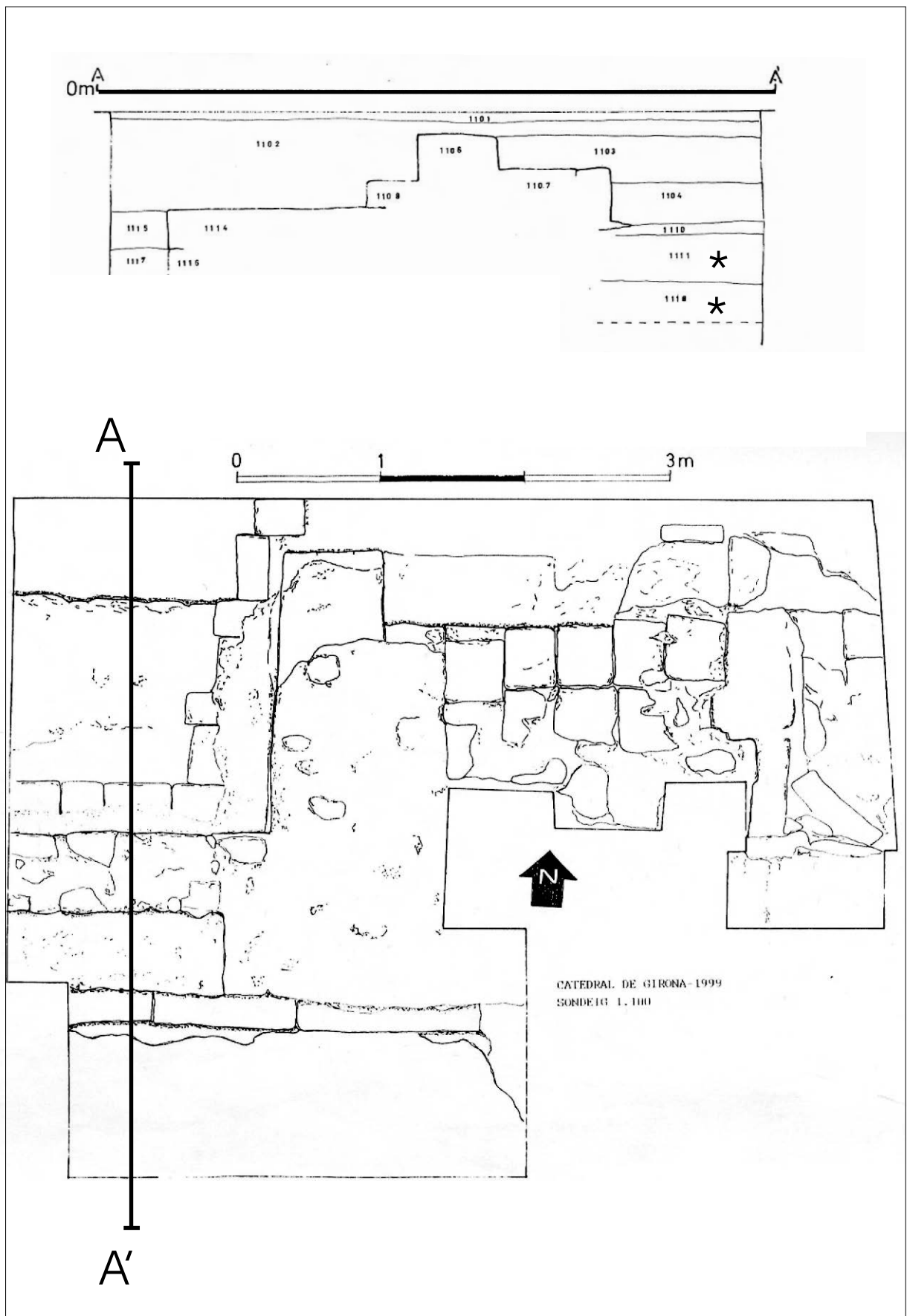


Fig. 12. Planta i secció de la calça B; assenyalats (*), els nivells amb conjunts ceràmics (a partir de Palahí 1999).

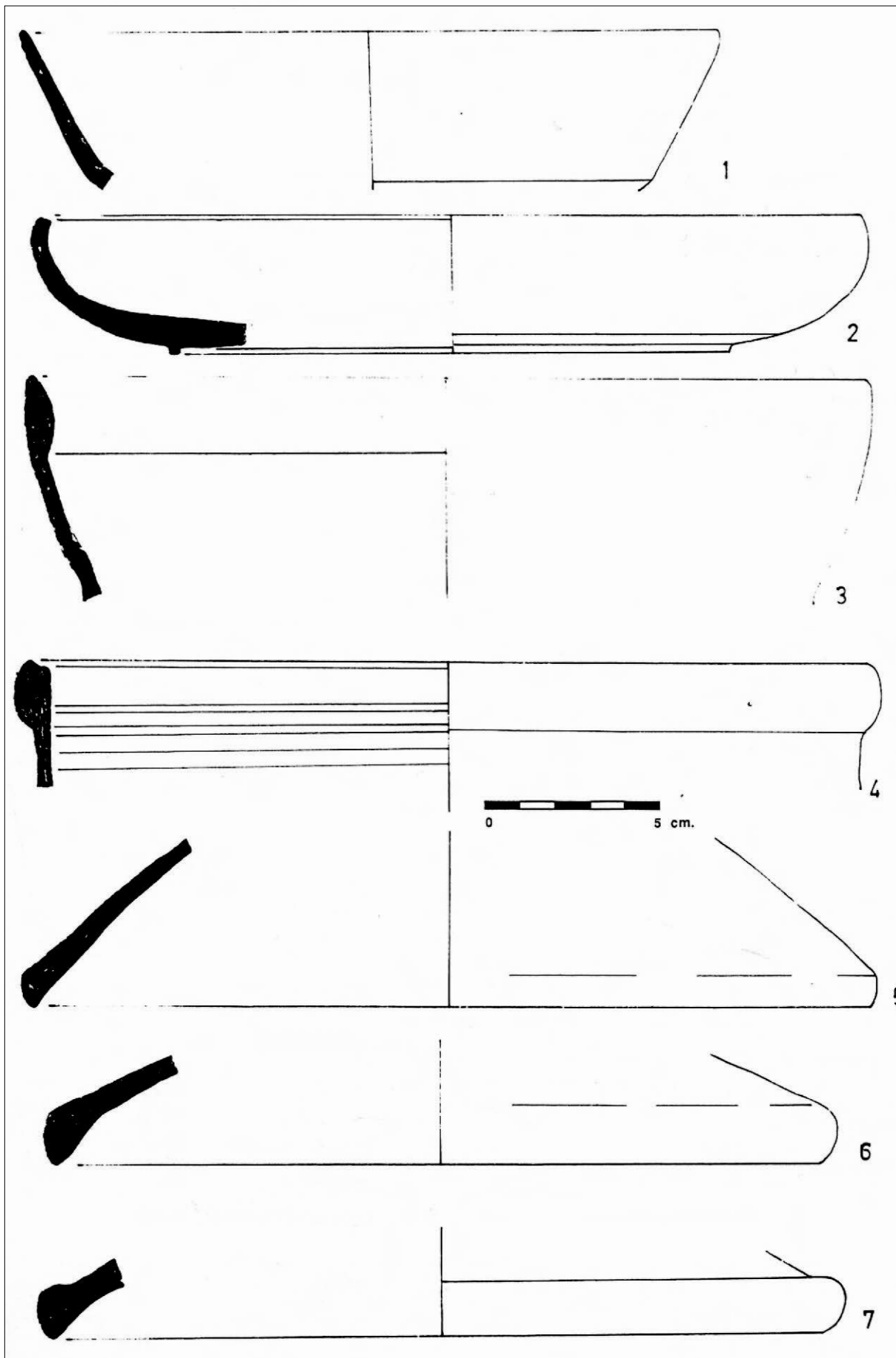


Fig. 13a. Materials recuperats a l'u.e. 1111. 1: TS Africana C (forma Hayes 36). 2: TS Africana C (forma Hayes 50). 3-7: cassoles i plats-tapadora de ceràmica africana de cuina (Palahí 1999).

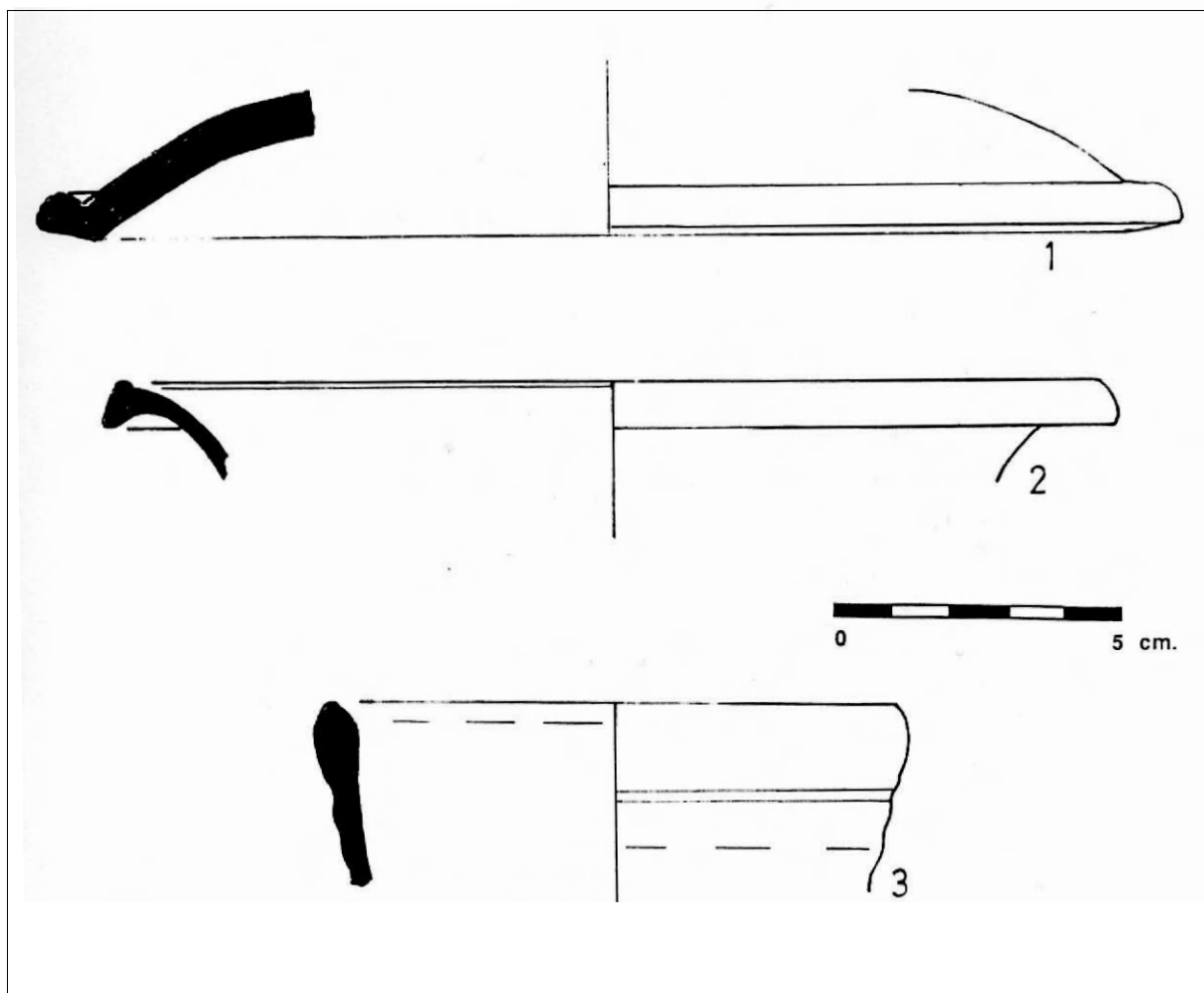


Fig. 13b. Materials recuperats a l'u.e. 1118. 1: ceràmica de riog intern pompejà; 2: ceràmica de roig corall; 3: ceràmica de la costa catalana (Palahí 1999).

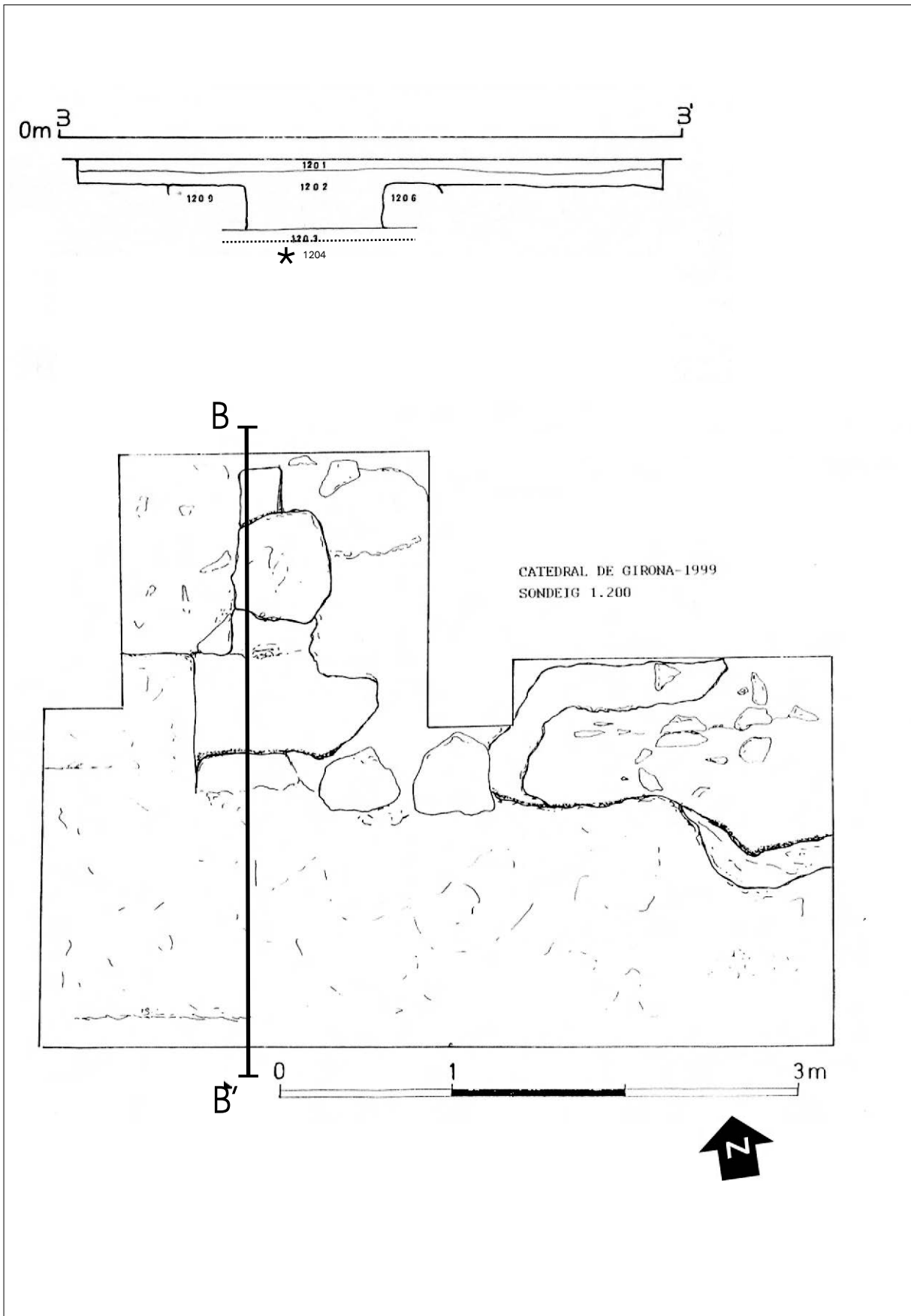


FIG. 14. Planta i secció de la cala C; assenyalats (*), els nivells amb conjunts ceràmics (a partir de Palahí 1999).

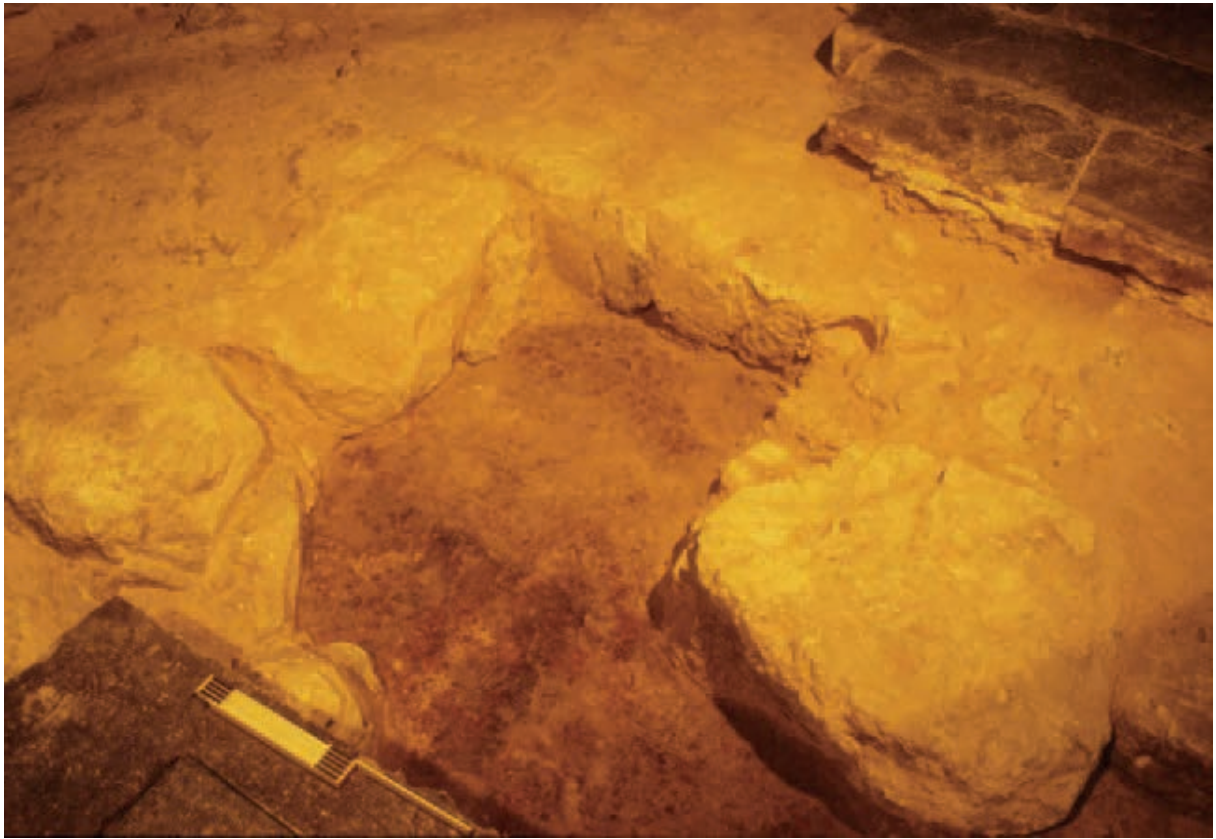


Fig. 15. Imatge de la cala C, amb les estructures 1205, 1206 (murs) i 1203 (paviment d'*opus signinum*) des del NE (UdG, Laboratori d'Arqueologia).



Fig. 16. Paviment d'*opus signinum*, element 4 localitzat al seguiment de 2004.

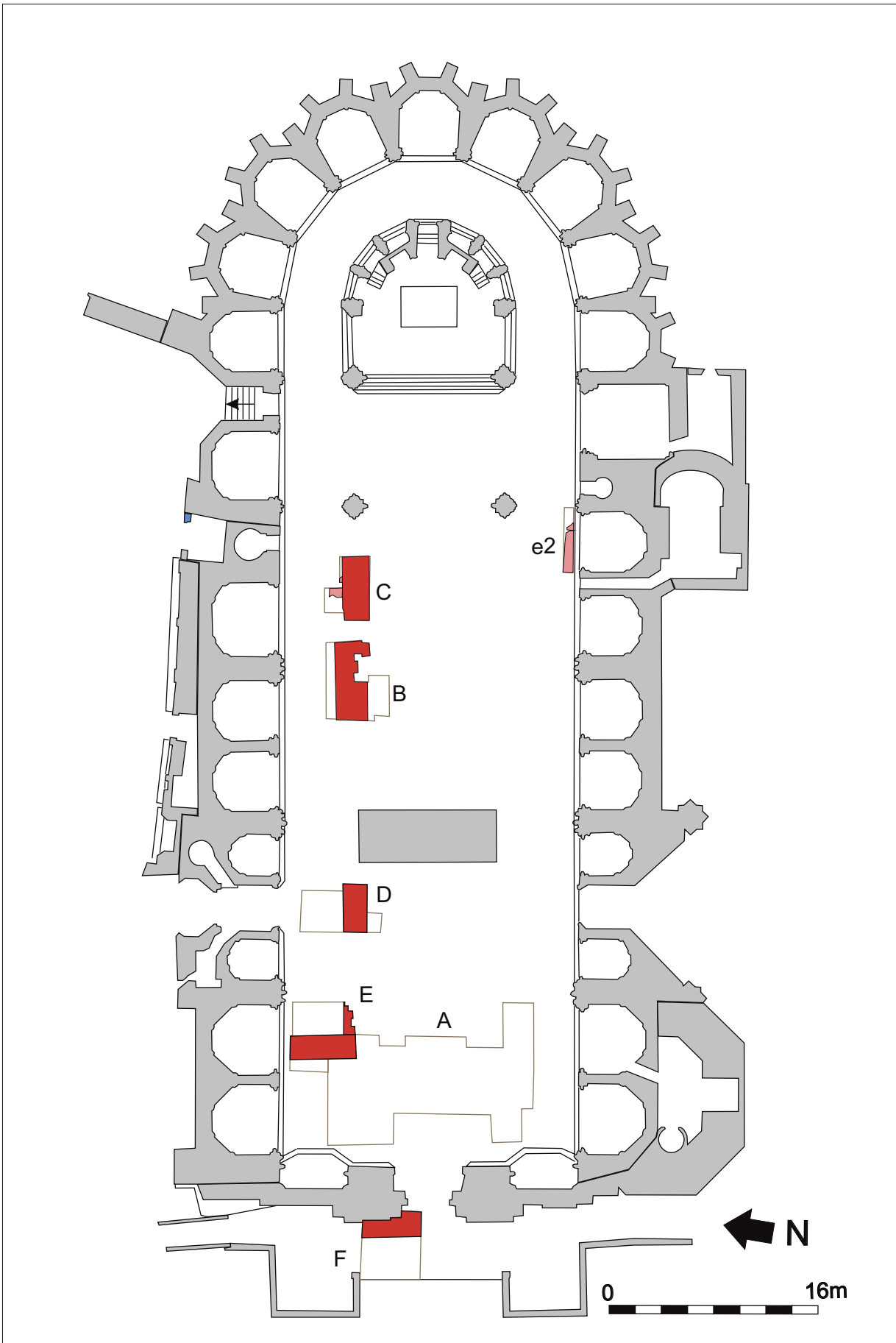


Fig. 17. Situació global de les estructures inequívocament d'època romana localitzades en les excavacions i sondeigs a l'interior de la seu (1998-2004).

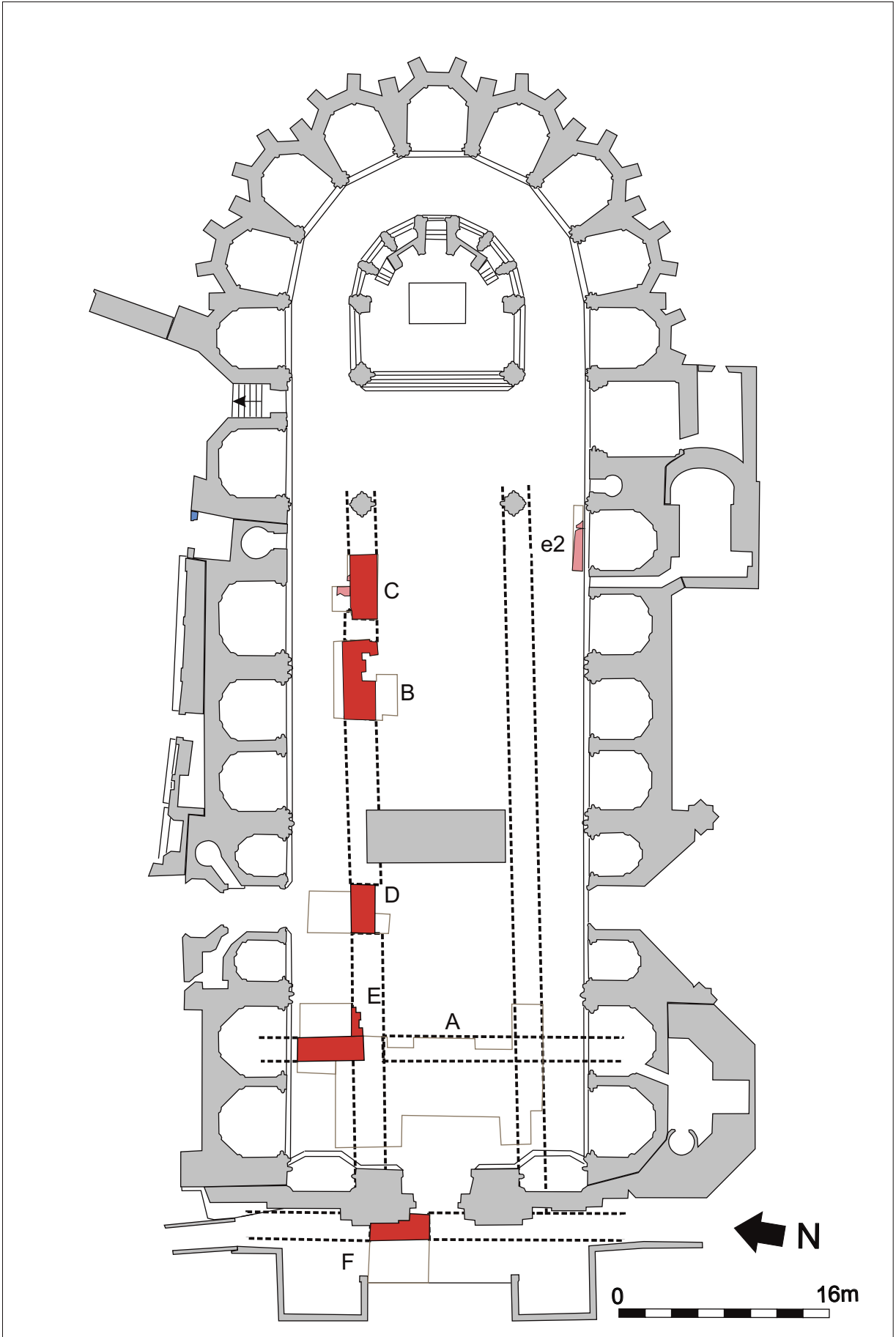


Fig. 18. Projectió de les estructures d'època romana al solar de la seu.

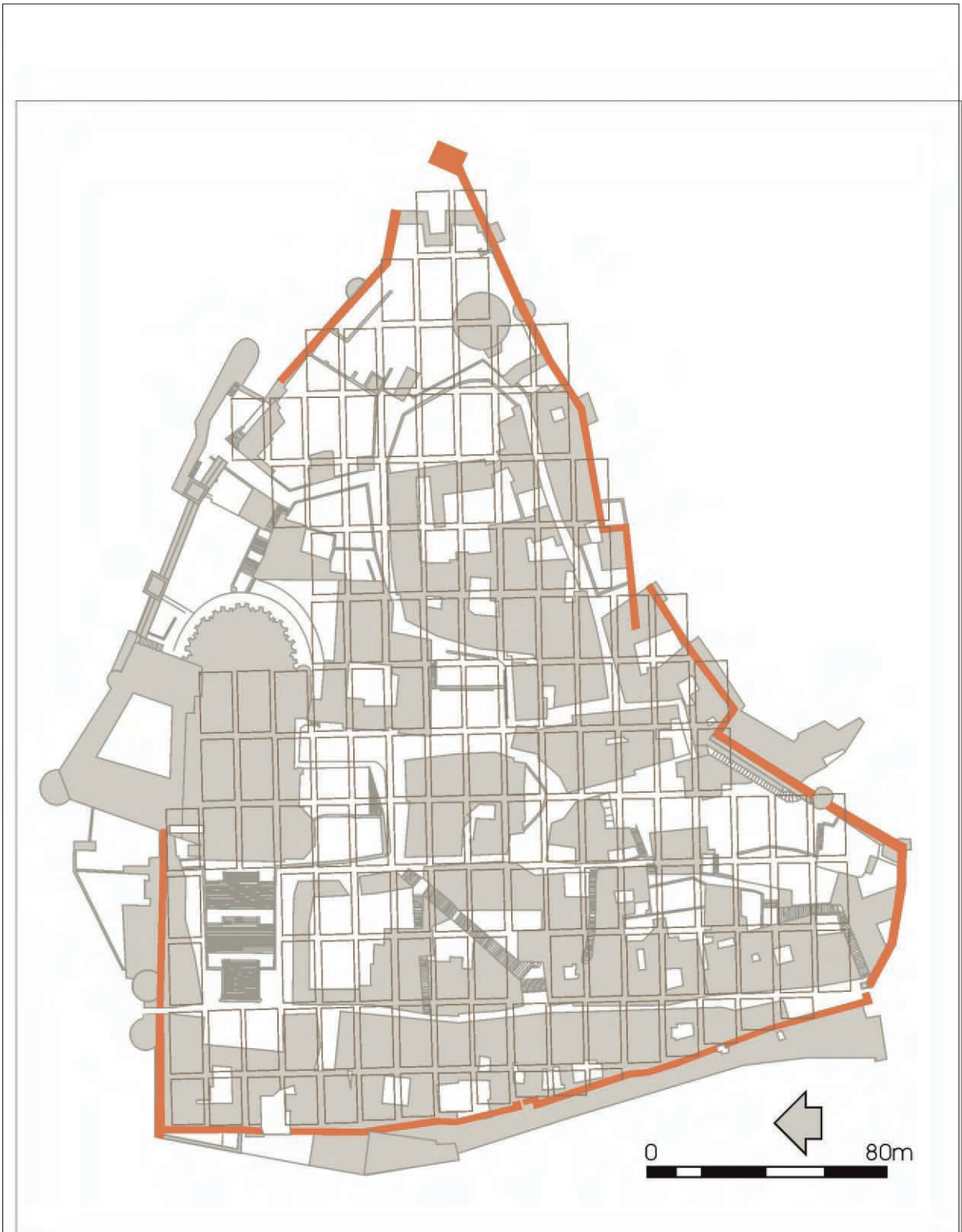


Fig. 19. Projecció de la retícula urbana de *Gerunda* (Nolla et al 2007, a partir de Burch et al. 2000).

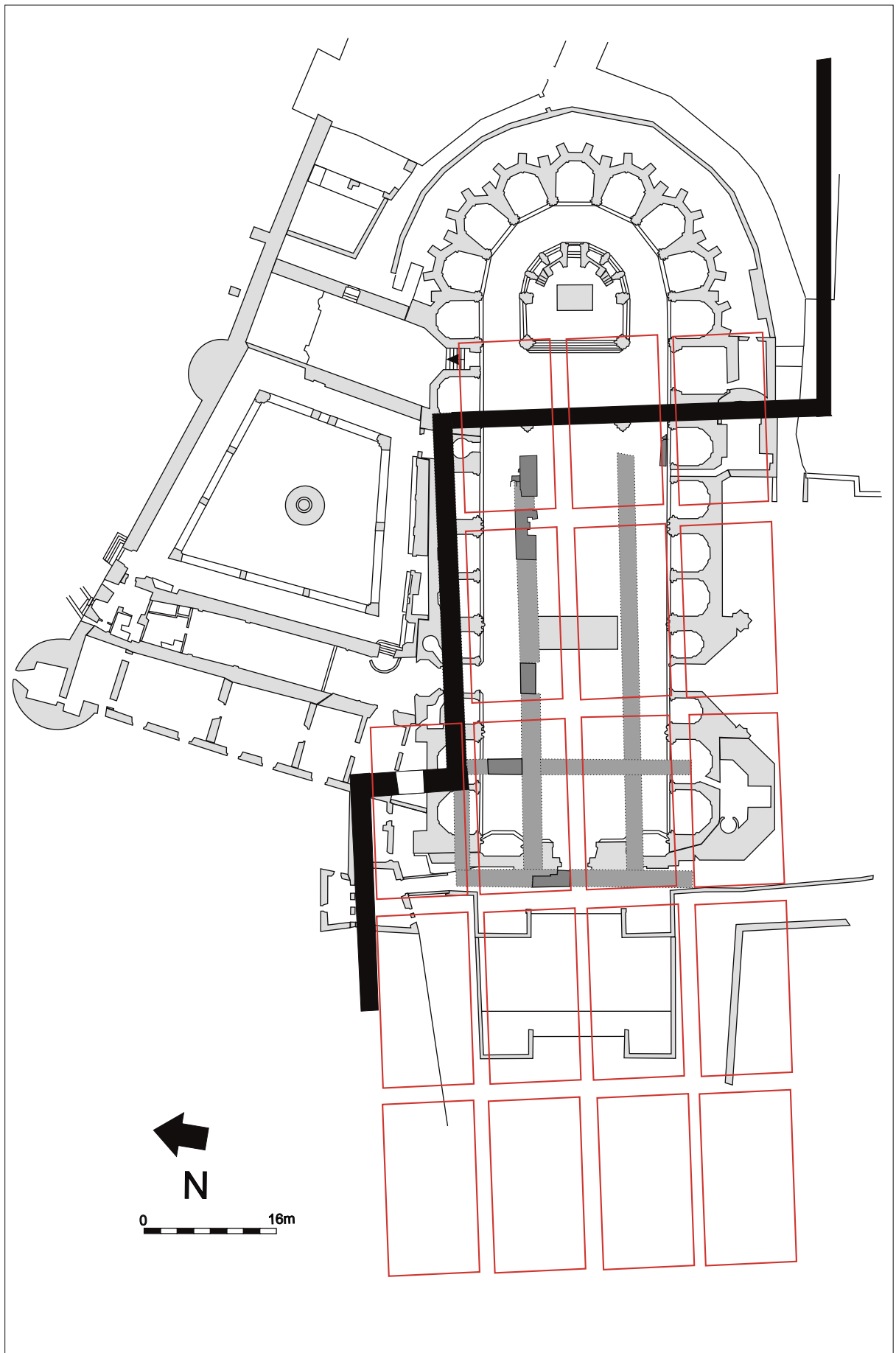


Fig. 20. Projecció de la retícula urbana al sector de la seu, en correspondència amb les dades descrites (a partir de Burch et al. 2000)

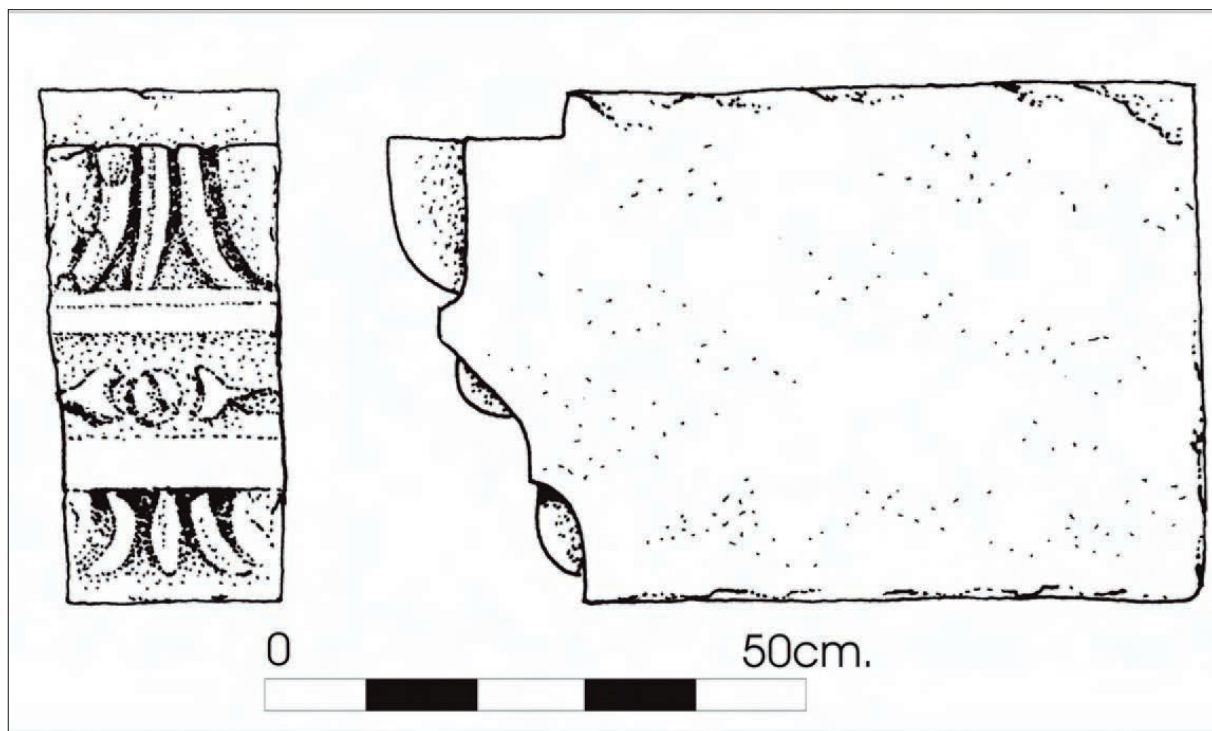


Fig. 21. Fragment d'entaulament recuperat en les exploracions al presbiteri (1996) (Nolla et al. 2007; dibuix de David Vivó).



Fig. 22. Fons lapidari de la catedral: a) peça R-15 (nic 0713); b) peça R-84 (nic 0716).



Fig. 23. Elements epigràfics d'època romana: a) inscripció al claustre de la seu, dedicada a Luci Ploti Asprenas; b) pedestal anepigràfic trobat el 1904 al peu de l'escalinata de la seu (MAC-Girona)



Fig. 24. Fragment de capitell jònic conservat a l'antiga muralla oest de la ciutat (pujada de Sant Feliu).



Fig. 25. Possibles semitambors de columnes conservats a la Muralla de les Àligues, inclosos en les reformes d'època carolíngia.



Fig. 26. Possible tambor de columna conservat a la Casa Laporta (base).

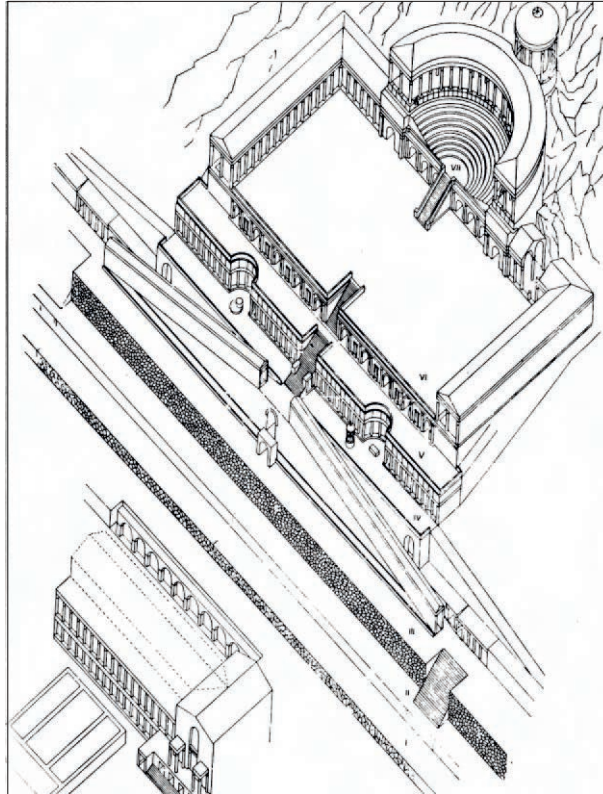


Fig. 27a. Restitució del santuari de la Fortuna Primigènia a Praeneste (Laci) (Coarelli 1987).



Fig. 27b. Aspecte actual de les rampes d'accés al santuari de la Fortuna Primigènia de Praeneste (Laci).

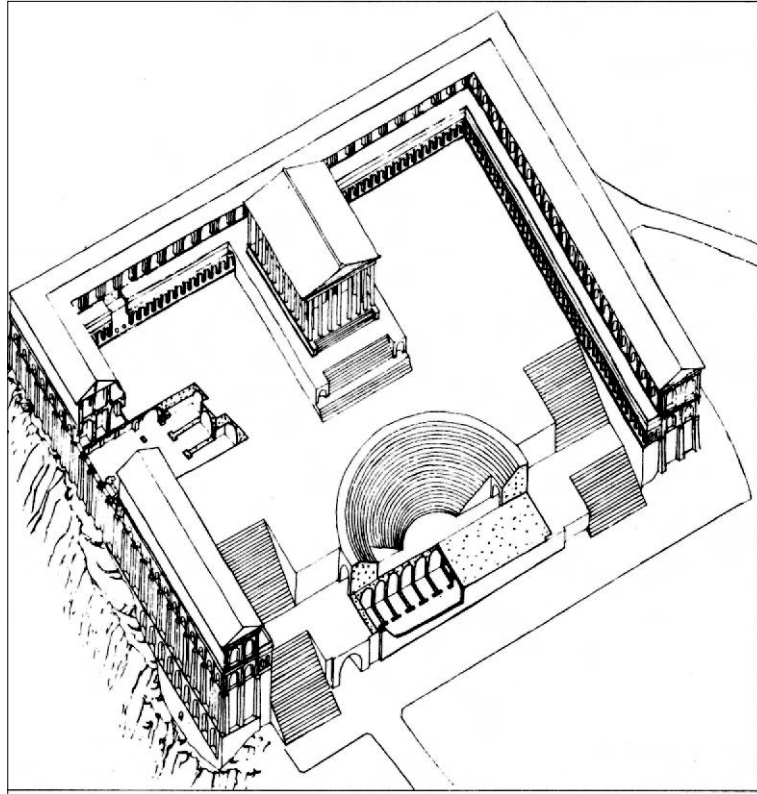


Fig. 27c. Restitució del santuari d'Hèrcules Victor a Tibur (Laci) (Coarelli 1987).

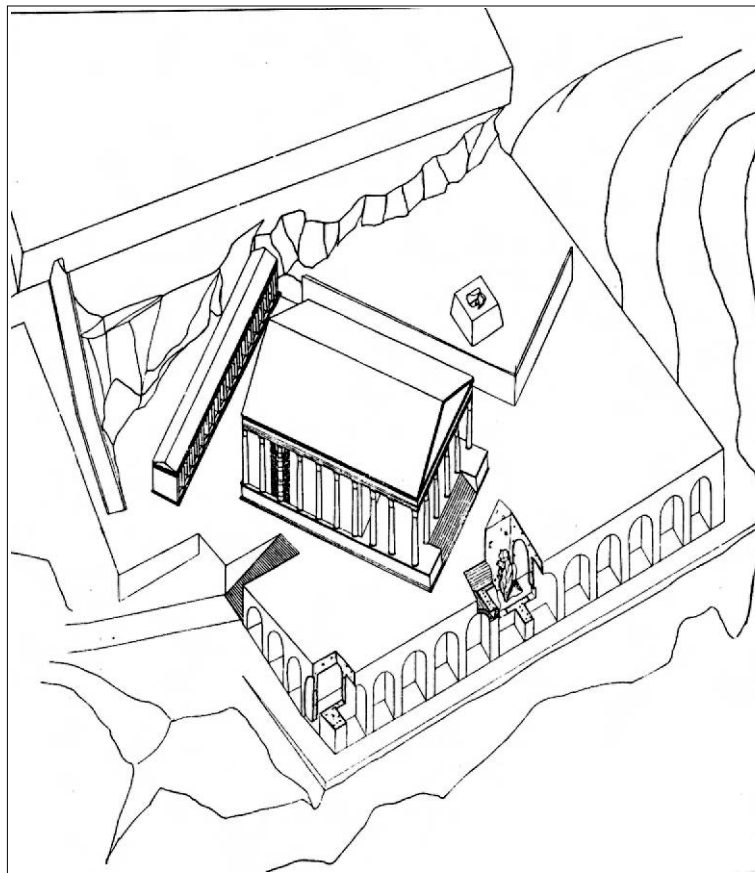


Fig. 27d. Restitució del santuari de Júpiter Anxur a Terracina (Laci) (Coarelli 1987).

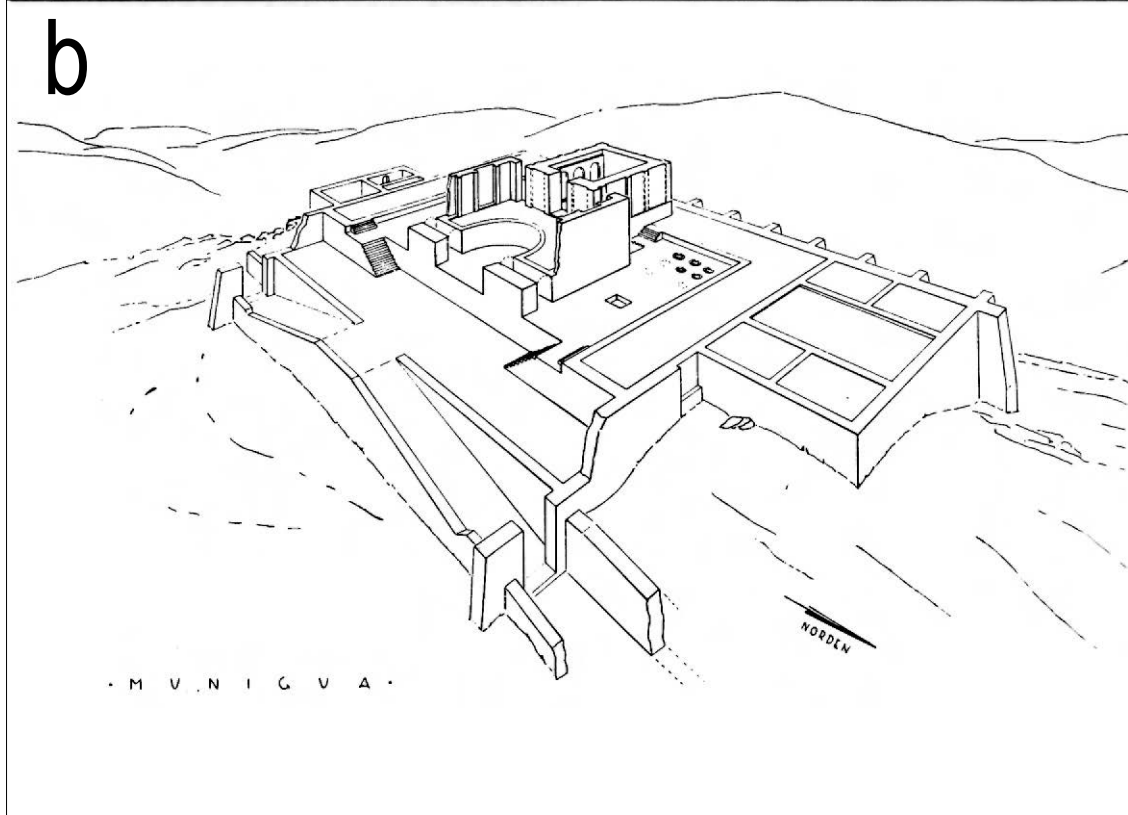


Fig. 28 a i b. Vista actual (a) i semirestituïda (b) del conjunt del santuari de Munigua (Bètica) (Hauschild 1992).

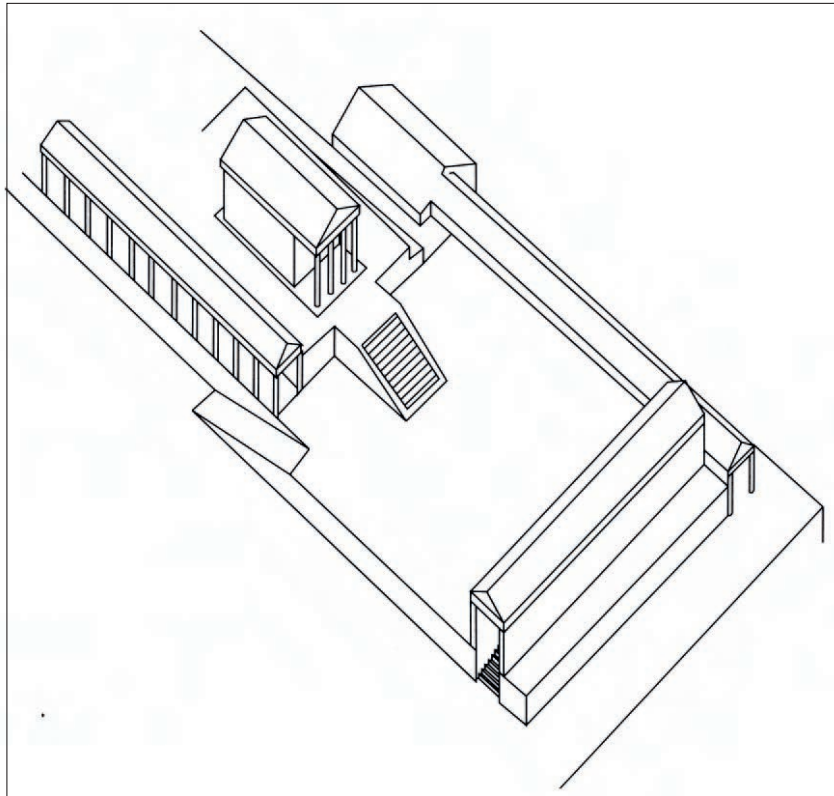


Fig. 28c. Imatge restituïda del fòrum de Bilbilis (Martín-Bueno dins Mierse 1999).

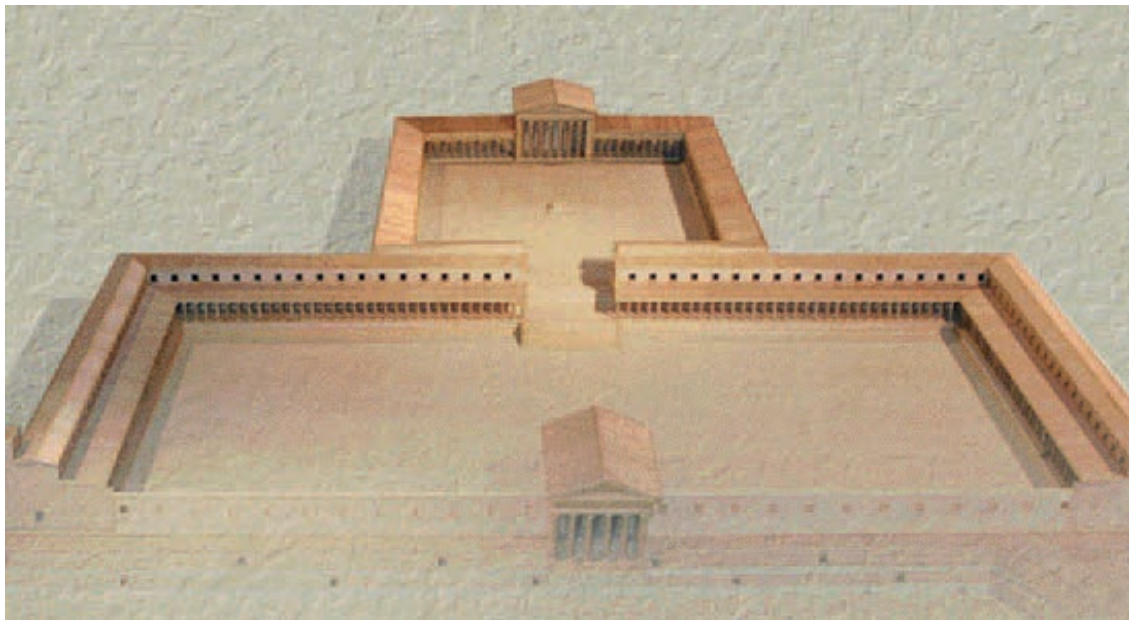


Fig. 28d. Imatge restituïda del fòrum provincial de Tàrraco (<http://www.cervantesvirtual.com/porta/simulacraromae/>).

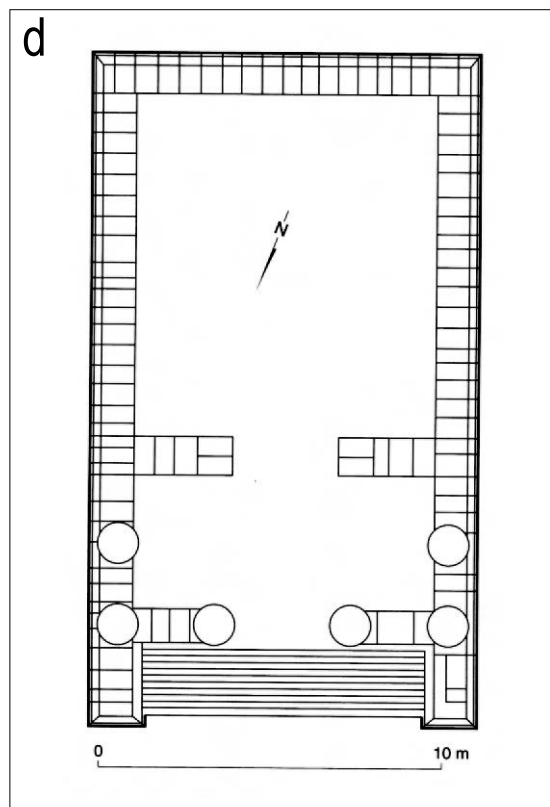
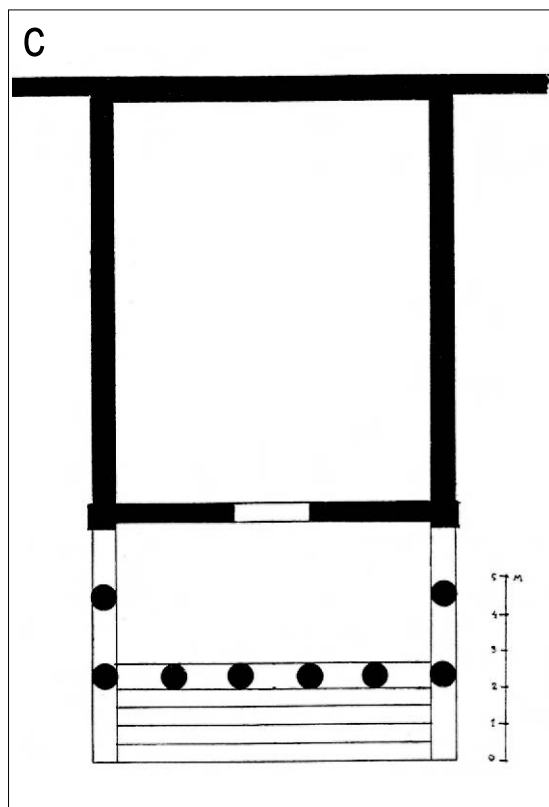
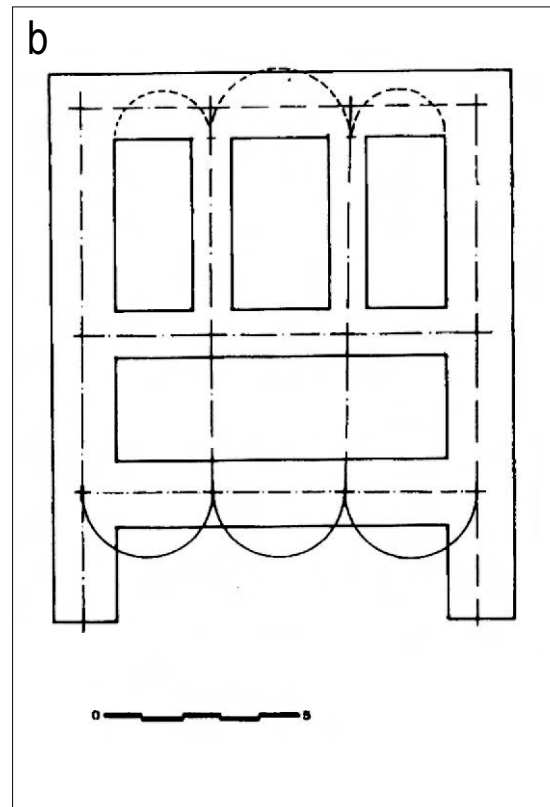
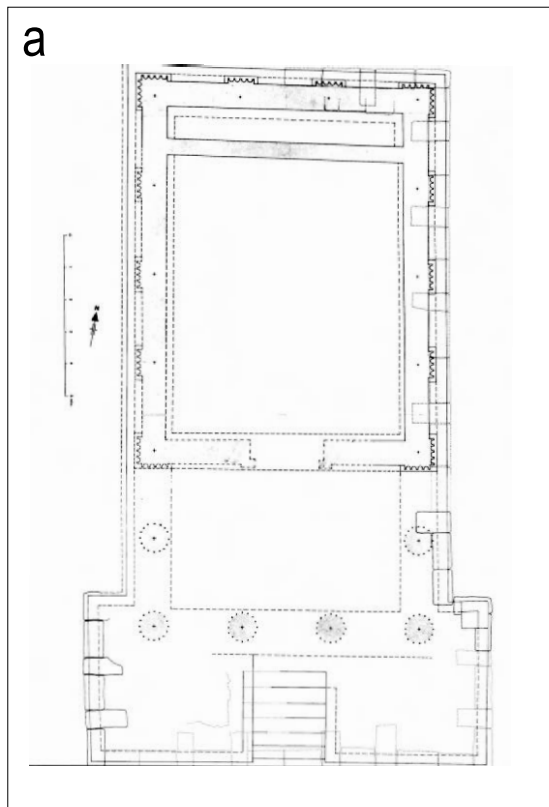


Fig. 29. Plantes de temples romans hispans: a) Empúries (Sanmartí (dir) 1984); b) Sagunt (Aranegui 1992; .c) Auso (Vic) (Puig/Falguera/Goday 1909); d) Augustobriga (García Bellido, dins Mierse 1999).



Fig. 30a. Cornisa del peribol de la *Maison Carrée* de Nîmes (*Gallia Narbonensis*) (Balty 1960).



Fig. 30b i c. Fragments de cornisa altimperial localitzats a Toulouse (*Gallia Narbonensis*): a) del carrer Clémence Isaure, prop del sector foral (DD.AA. 1995); b) procedent del sector religiós del fòrum, conservades al *Musée Saint-Raymond*.



Fig. 30d. Detalls dels casetons de la cornisa dels temples geminats de Glanum (*Gallia Narbonensis*) (Gros 1996).

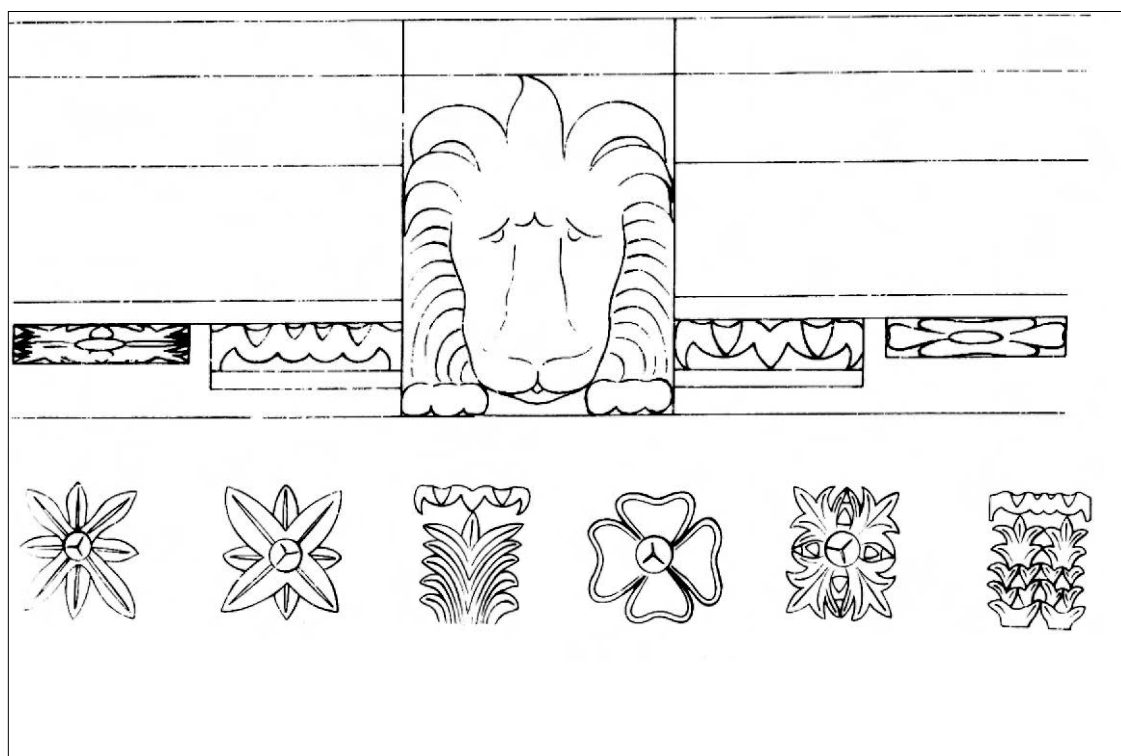


Fig. 30e. Decoració de la cornisa i dels casetons i mènsules del temple de *Barcino* (*Tarraconensis*) (Gutiérrez 1992).



Fig. 30f. Detall de cornisa de la zona foral, d'època augustal. Museu Arqueològic de Beja (*Lusitania*) (Pensabene 2004).



Figura 30g. Fragments de cornisa (coronament dels casetons) del temple foral de *Lugdunum Conuenerum* (*Saint-Bertrand-de-Comminges, Gallia Aquitania*) (Badie/Sablayrolles/Schenck 1994)

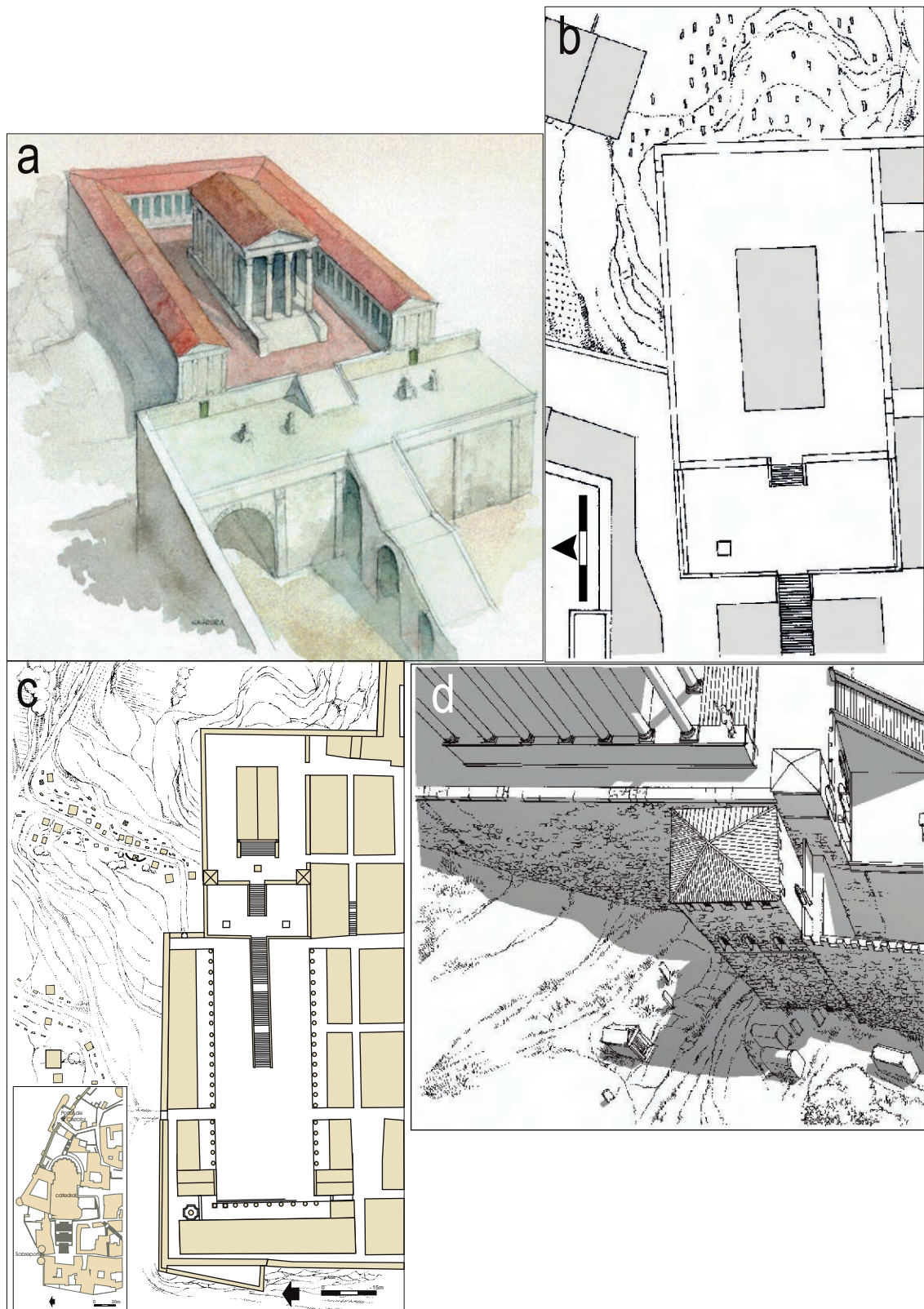


Fig. 31. Propostes successives de representació de la plaça religiosa del *forum* de *Gerunda*:
a) Freixas et al. 2000; b) EHU 5 (s. IX); c) i d) Nolla et al. 2007 (s. I dC)
(dibuixos de Jordi Sagrera).



Fig. 31e. Proposta de restitució de la ciutat de *Gerunda* des del nord; en primer terme, l'àrea foral (Palahí/Nolla/Vivó 2007; dibuix de Jordi Sagrera).

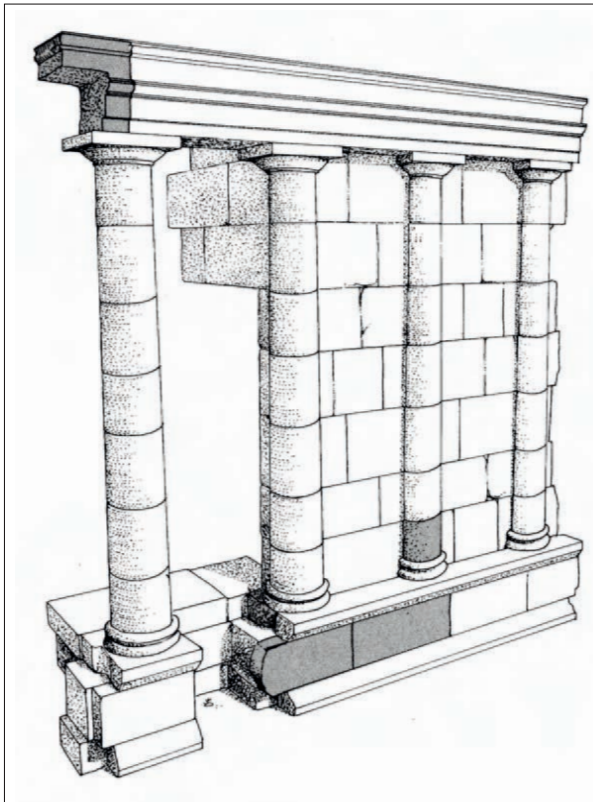


Fig. 32. Hipòtesi de restitució del temple de Sant Julià de Ramis (Burch et al. 2001; dibuix de Jordi Sagrera).



Fig. 33. Capitell i base possiblement pertanyents a un temple situat a Mas Castell de Porqueres (Burch et al. 1999).



Fig. 34. Planta de Girona al segle X amb situació dels llocs de culte documentats abans de l'any 1000. 1: Santa Maria (842, primer esment en solitari 891). 2: Sant Feliu (817). 3: Sant Martí Sacosta (restes arqueològiques s. VII; primer esment 898). (4): altar de Sant Miquel, probablement dins de l'església de Santa Maria (993). 5: Santa Maria de les Puelles (993). 6: Sant Genís (950). 7: Sant Pere de Galligants (986). 8: Sant Nicolau (restes arqueològiques ss. VI-VII) (a partir de planimetria de Jordi Sagrera).

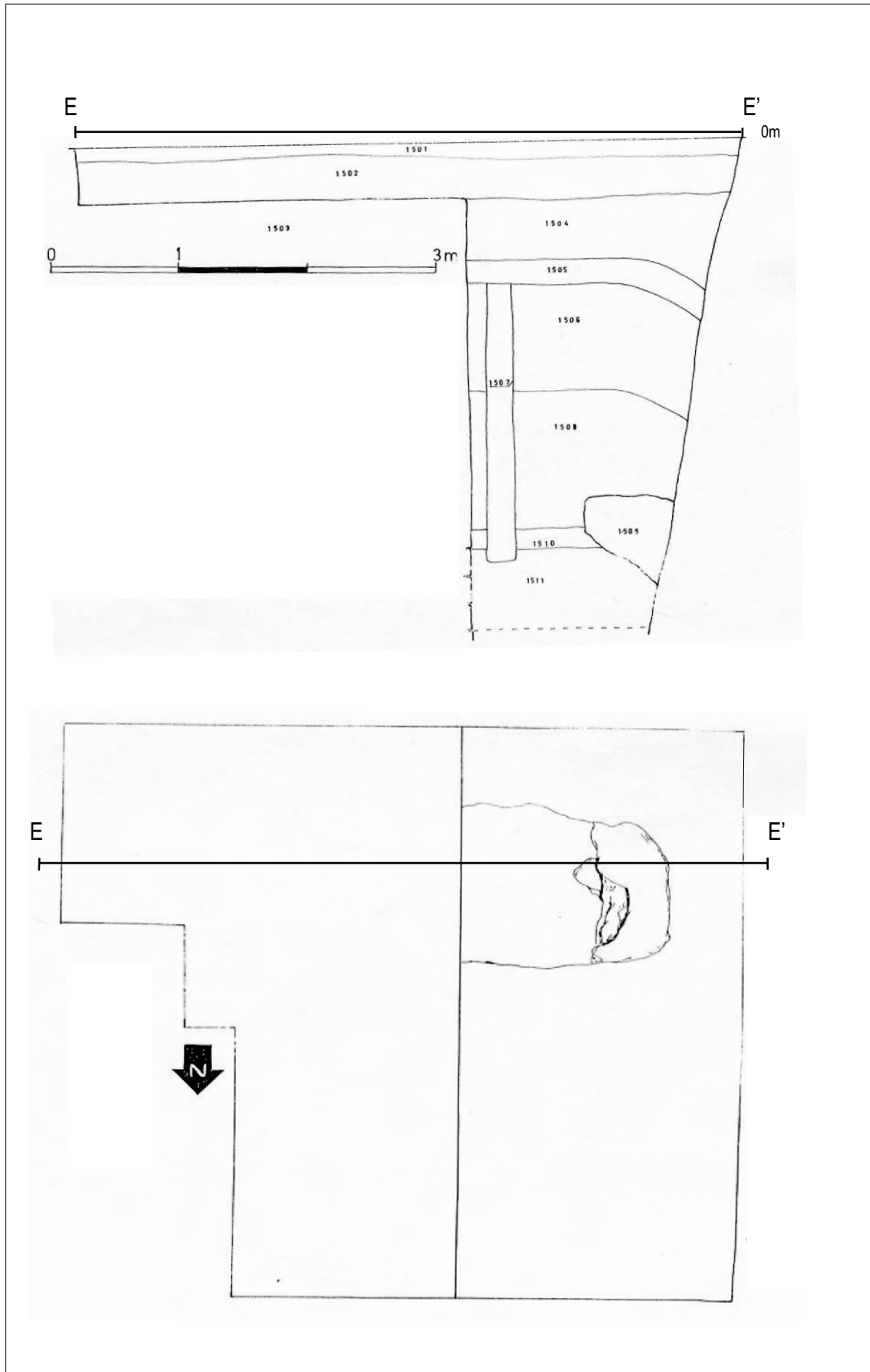


Fig. 35. Planta i secció de la cala F (a partir de Palahí 1999).

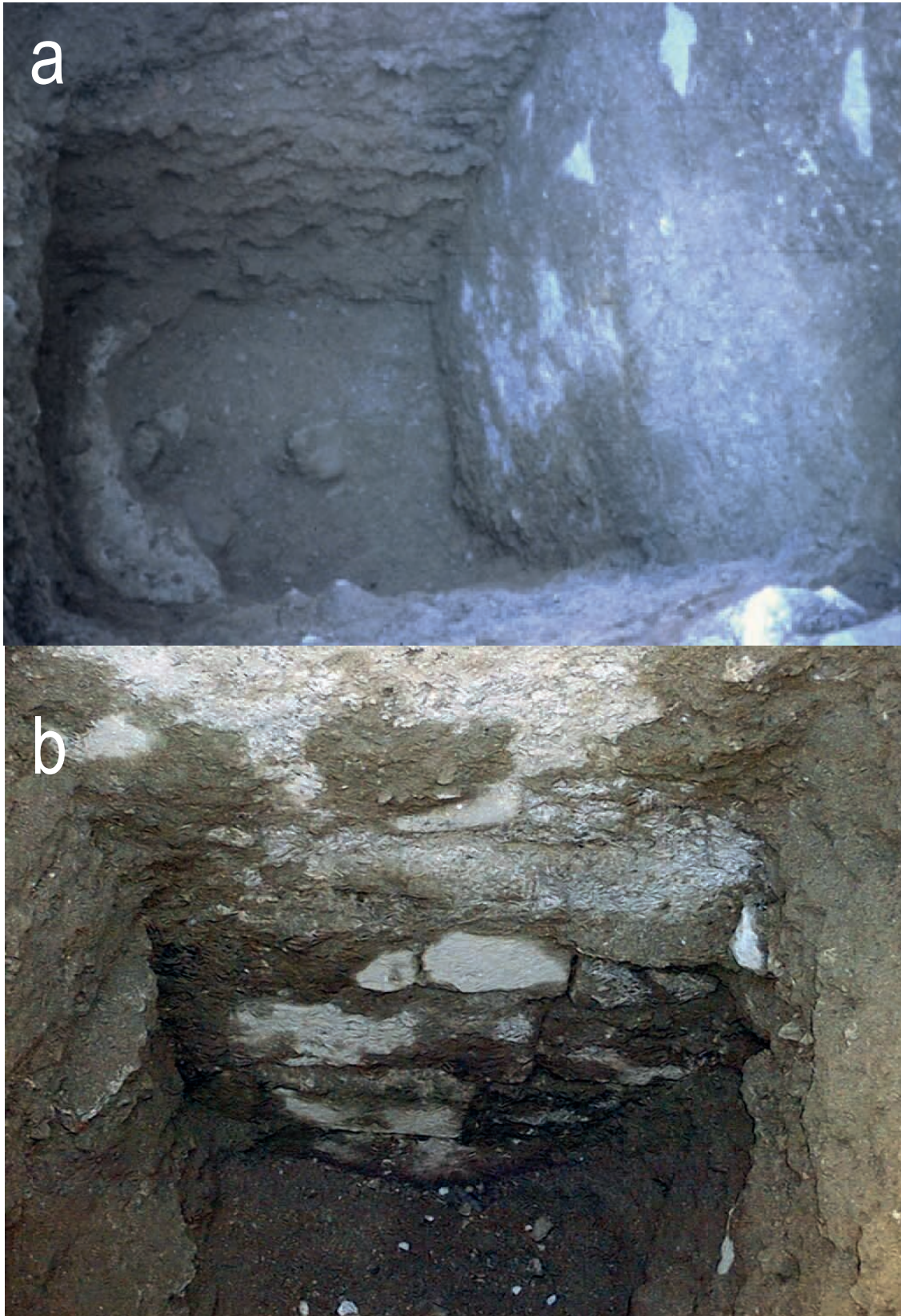


Fig. 36a-b. Imatges de l'excavació de la cala F. a) Perspectiva general; a la dreta, subestructura del fonament de la façana de la seu; a l'esquerra, extrem romput de la graonada sobre arc que se li adossava; b) detall del mur de fonament de la façana amb els seus dos nivells (UdG, Laboratori d'Arqueologia).



Fig. 36c-d. Fragment de la part superior de l'escala de la seu, sobre volta, documentada al perfil de ponent de la cala F: c) perspectiva general, d) detall.

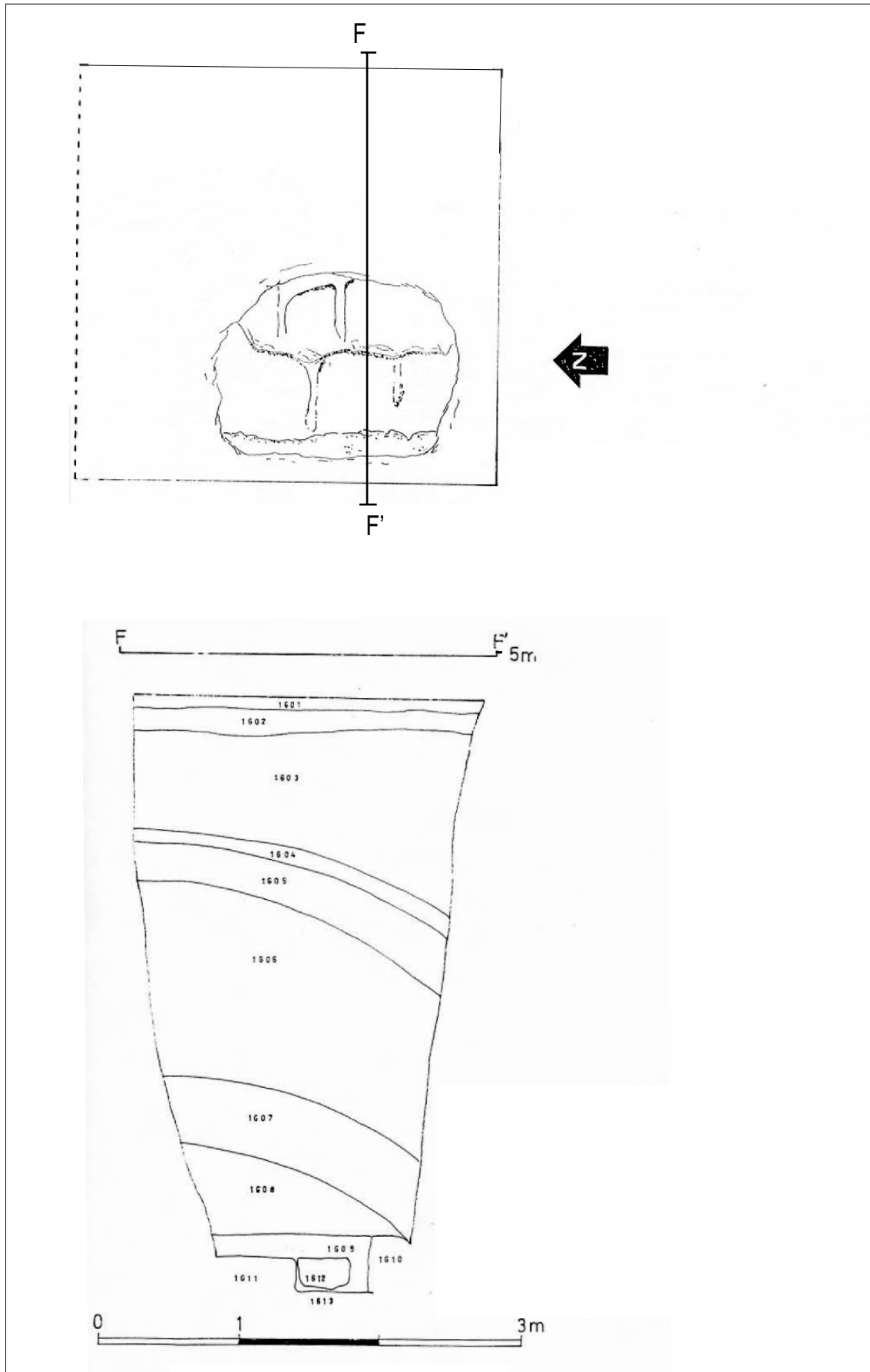


Fig. 37. Planta i secció de la cala G (a partir de Palahí 1999).



Fig. 38. Imatges de l'excavació de la cala G. a) Perspectiva general on s'aprecia la profunditat del sondeig i la precarietat dels perfils. b) vista zenital dels graons localitzats al fons de la cala (UdG, Laboratori d'Arqueologia).

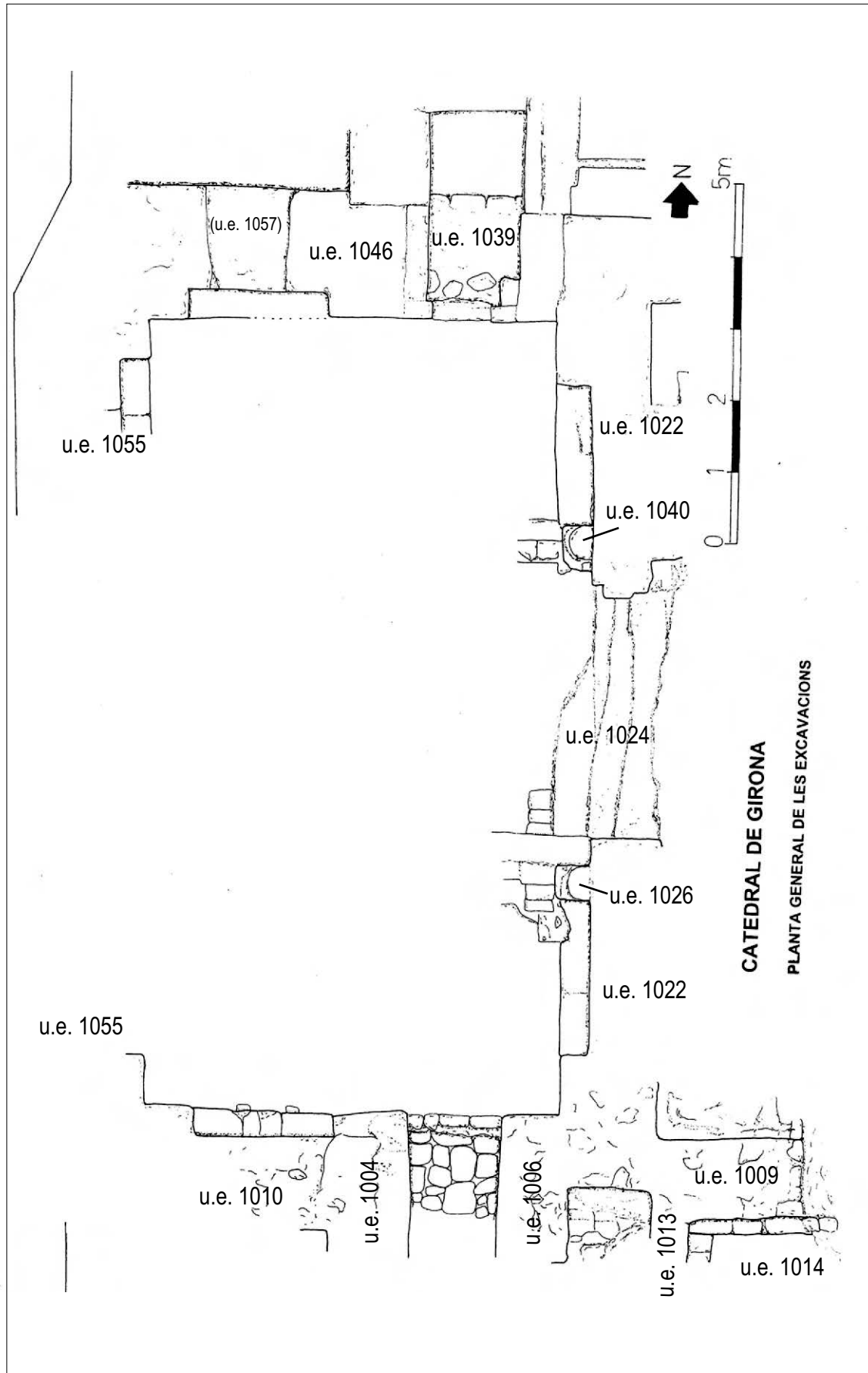


Fig. 39a. Planta de la cala A, amb indicació de les unitats estratigràfiques rellevants (a partir de Palahí 1998a).

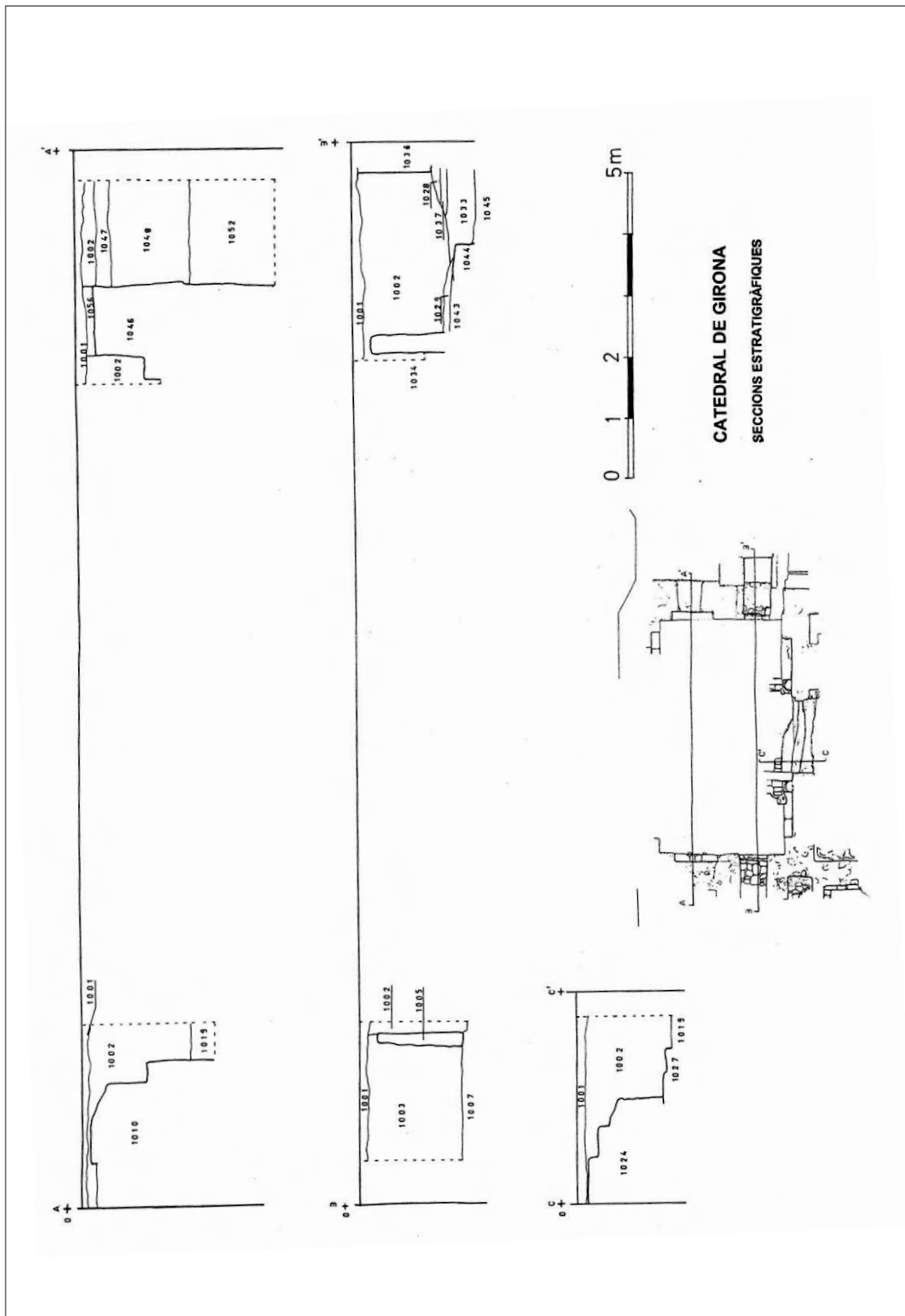


Fig. 39b. Seccions de la cala B (Palahí 1998a).



Fig. 40a. Vista general del mur oriental de la Galilea (u.e. 1022) des de ponent (UdG, Laboratori d'Arqueologia)



Fig. 40b. Arcosoli nord de la façana occidental del mur u.e. 1022 (UdG, Laboratori d'Arqueologia)



Fig. 40c. Detall de l'arcòsoli sud de la façana occidental del mur u.e. 1022. S'observen les restes de policromia (UdG, Laboratori d'Arqueologia).



Fig. 40d. Fragment d'inscripció en caràcters uncials (ss. XIII-XIV) aprofitat en la construcció de l'escala u.e. 1027 (UdG, Laboratori d'Arqueologia).



Fig. 40e. Detall de l'escala u.e. 1024 (UdG, Laboratori d'Arqueologia).



Fig. 40f. Detall de la tècnica constructiva del pòrtic. Angle dels murs u.e. 1046 (dreta) i 1055 (esquerra). Mur 1055: combinació de filades de macs de calcària desbastats amb les juntes ben marcades amb banqueteta d'arcosoli de sorrenca. Angle: blocs de pedra sorrenca ben escairats i rejuntats .



Fig. 40g. Detall de la tècnica constructiva del pòtic. Mur u.e. 1046 des del N . Parament "llombard" de macs de calcària desbastats en filades regulars.



Fig. 40h. Mur u.e. 1010 vist des de ponent. En primer terme, l'arcosoli; darrera, l'accés paretat al cos lateral sud (cloquer vell) (UdG, Laboratori d'Arqueologia).

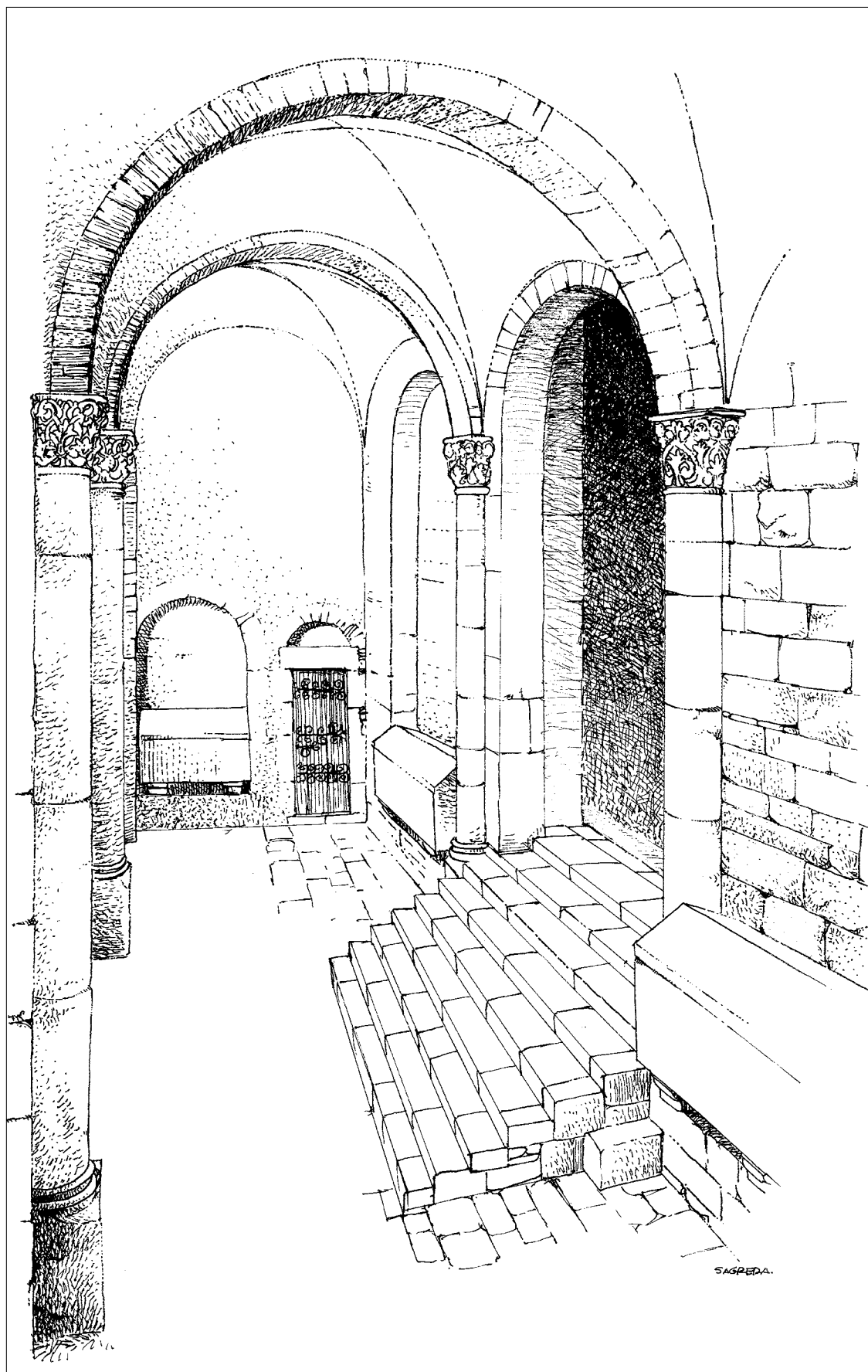


Fig. 41. Imatge restituïda de l'interior de la Galilea, des del sud, segons els resultats de les excavacions de 1998 (Freixas et al. 2000; dibuix de Jordi Sagrera).



Fig. 42. Enterrament u.e. 1020, a la banda sud-oest de la Galilea i a tocar de l'arcosoli del mur u.e. 1010, en primer terme (UdG, Laboratori d'Arqueologia).



Fig. 43. Sarcòfag d'Ermessenda de Carcassona (†1058), avui a la capella de Sant Joan Baptista i Sant Joan Evangelista.



Fig. 44. Sarcòfag d'Arnau de Soler (†1326), avui a la galeria meridional del claustre.



Fig. 45. Detall de la Taula de la Pietat, obra de Pere Mates (ca. 1540) (Museu Diocesà de Girona, MD 2668).

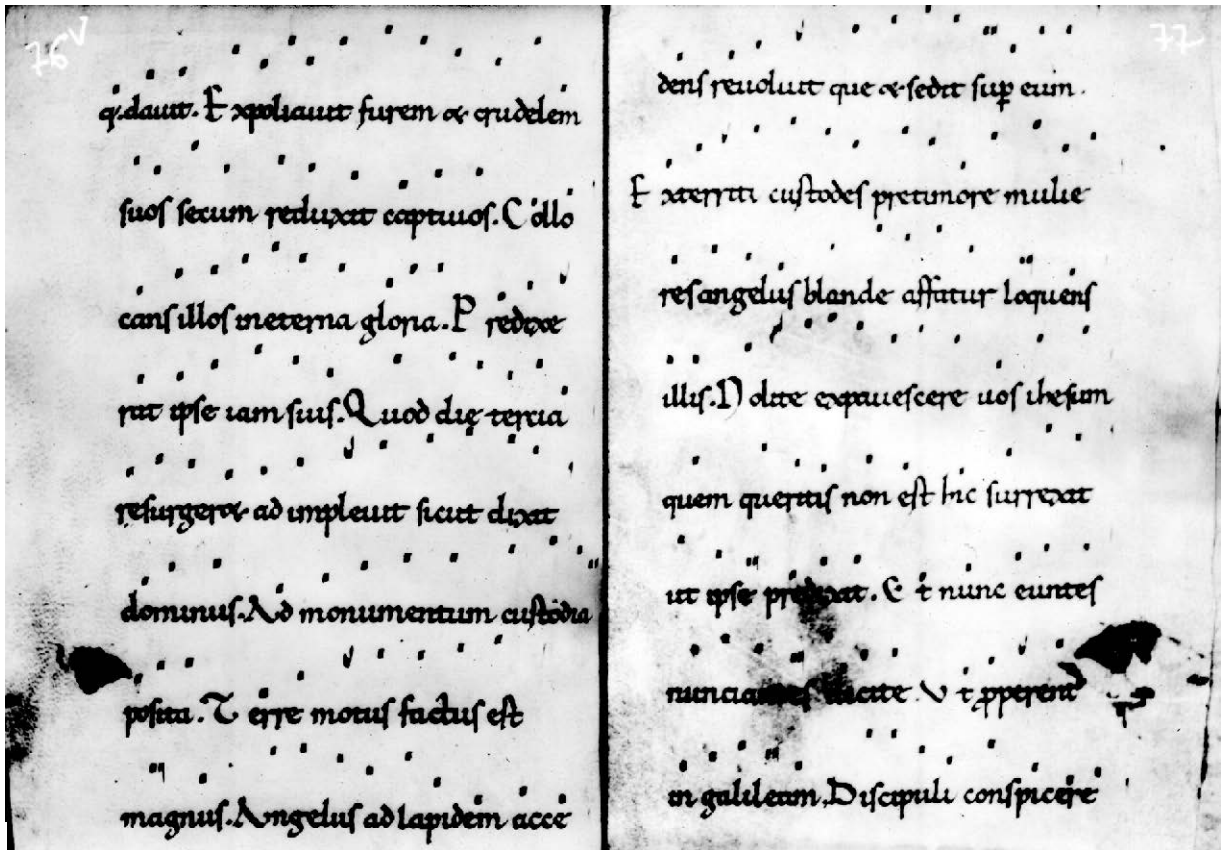


Fig. 46. Troper-proser de la catedral de Girona (segle XI), folis 76v-77r. Fragment de la prosa "Nunc exultet" per a la fèria III de l'octava de Pasqua (BNP, nouv. acq. lat. ms. 495; fotografia de M.S. Gros).

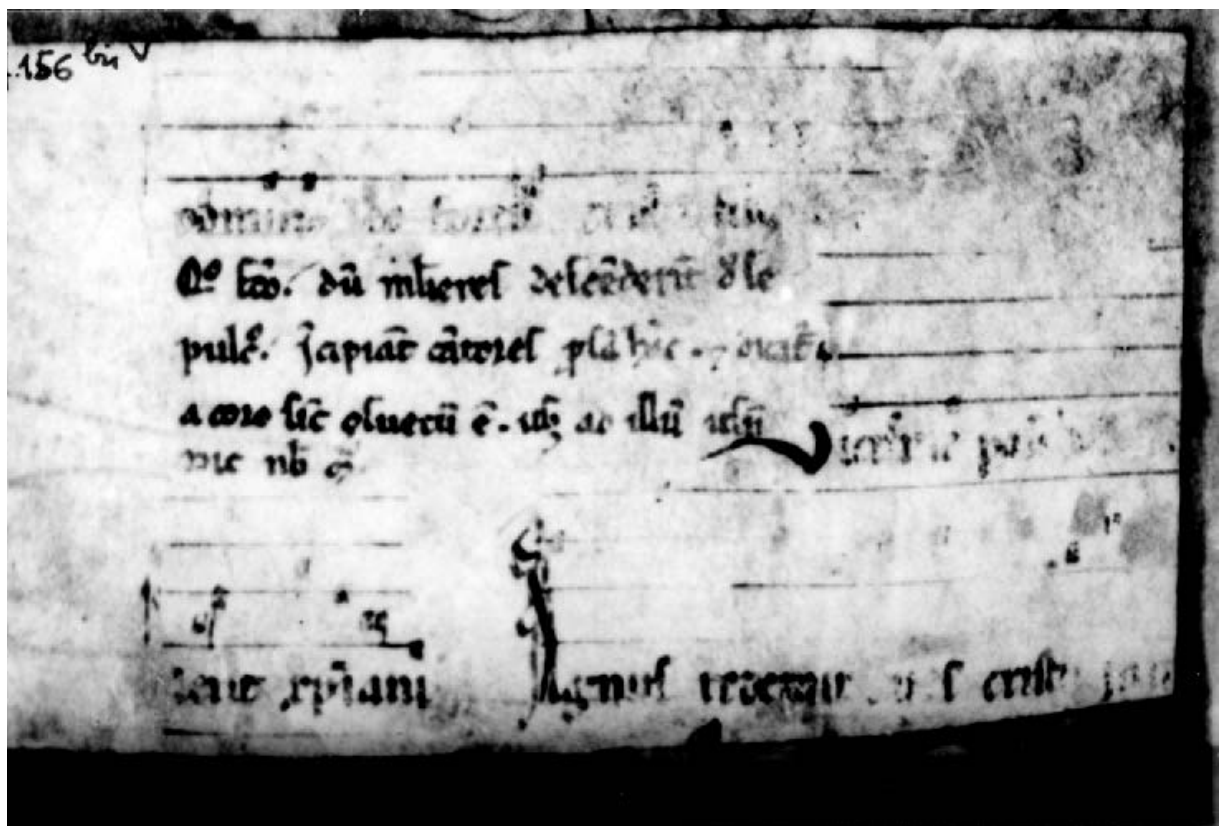


Fig. 47. Fragment d'un antic proser de la catedral de Girona (s. XIV) amb el drama de les Tres Maries, afegit al f. 156v d'un troper-proser de la catedral del s. XV (BC, ms. 911; fotografia de M.S. Gros).



Fig. 48. Troper-proser de la catedral de Girona (s. XV); folis 72v-73r. Fragment de la prosa "Surgit Christus" per al dia de Pasqua (BC, ms. 911; fotografia de M.S. Gros).



Fig. 49. Reliquiari de la Vera Creu (s. XIV), atribuït a Pere Berneç. Tresor de la Catedral de Girona (fotografia Josep M. Oliveras).



Fig. 50. Reliquiari de la Santa Espina (s. XIV) Tresor de la Catedral de Girona (fotografia Andreu Soler).



Fig. 51. Calvari de la Catedral de Girona (s. XIII), atribuït al Mestre Bartomeu i exposat al Museu d'Art de Girona (Museu Arqueològic Provincial núms reg. 1.725-1.729).

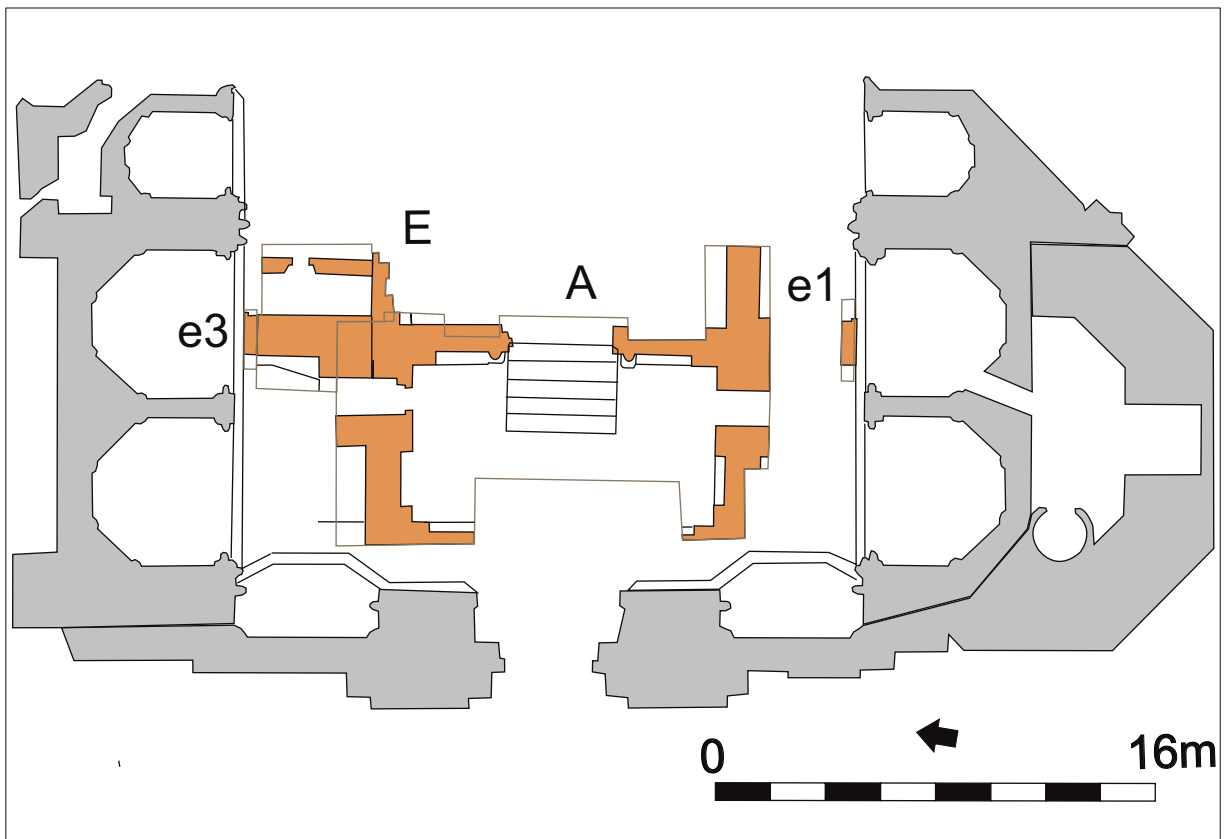


Fig. 52a. Estructures excavades del cos occidental de la seu de Girona, situades respecte de l'edifici actual.

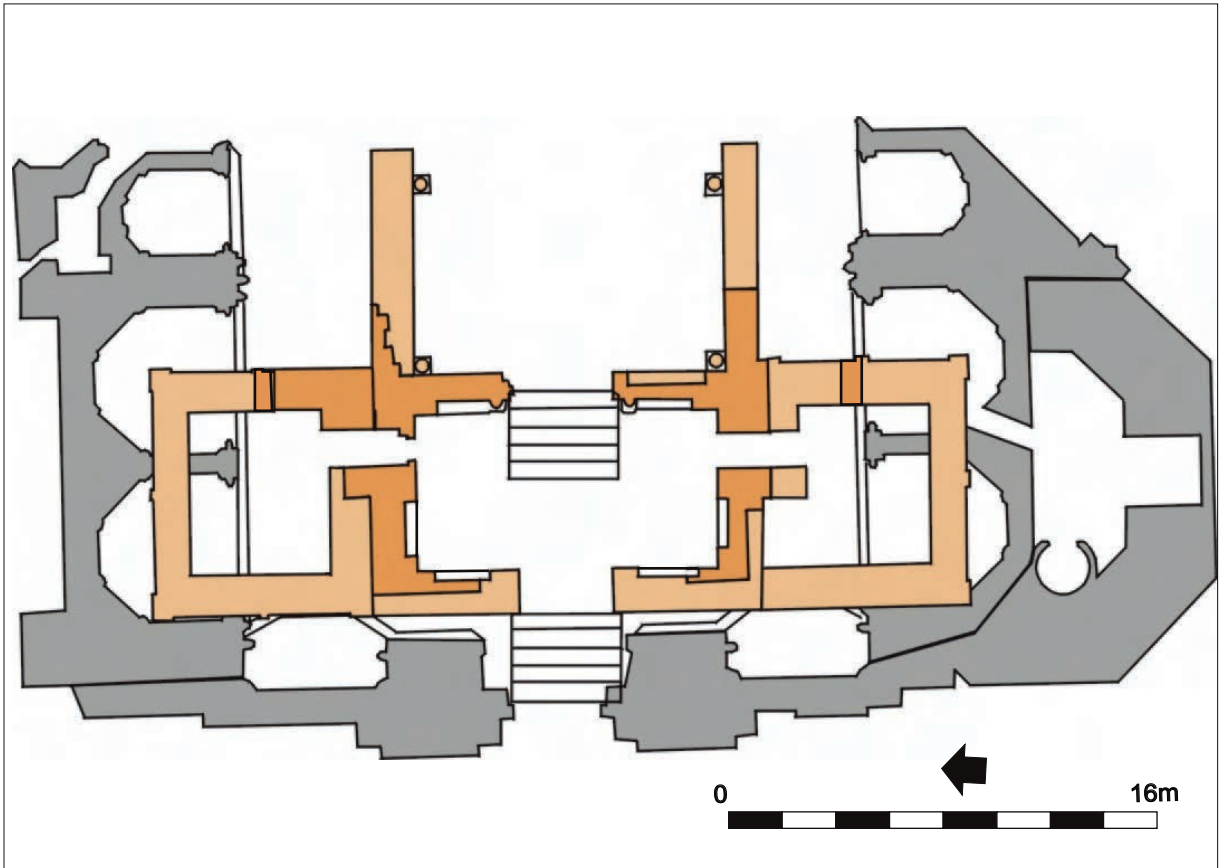


Fig. 52b. Proposta restitutiva per a la planta del cos occidental de la Catedral de Girona, situada respecte de l'edifici actual.

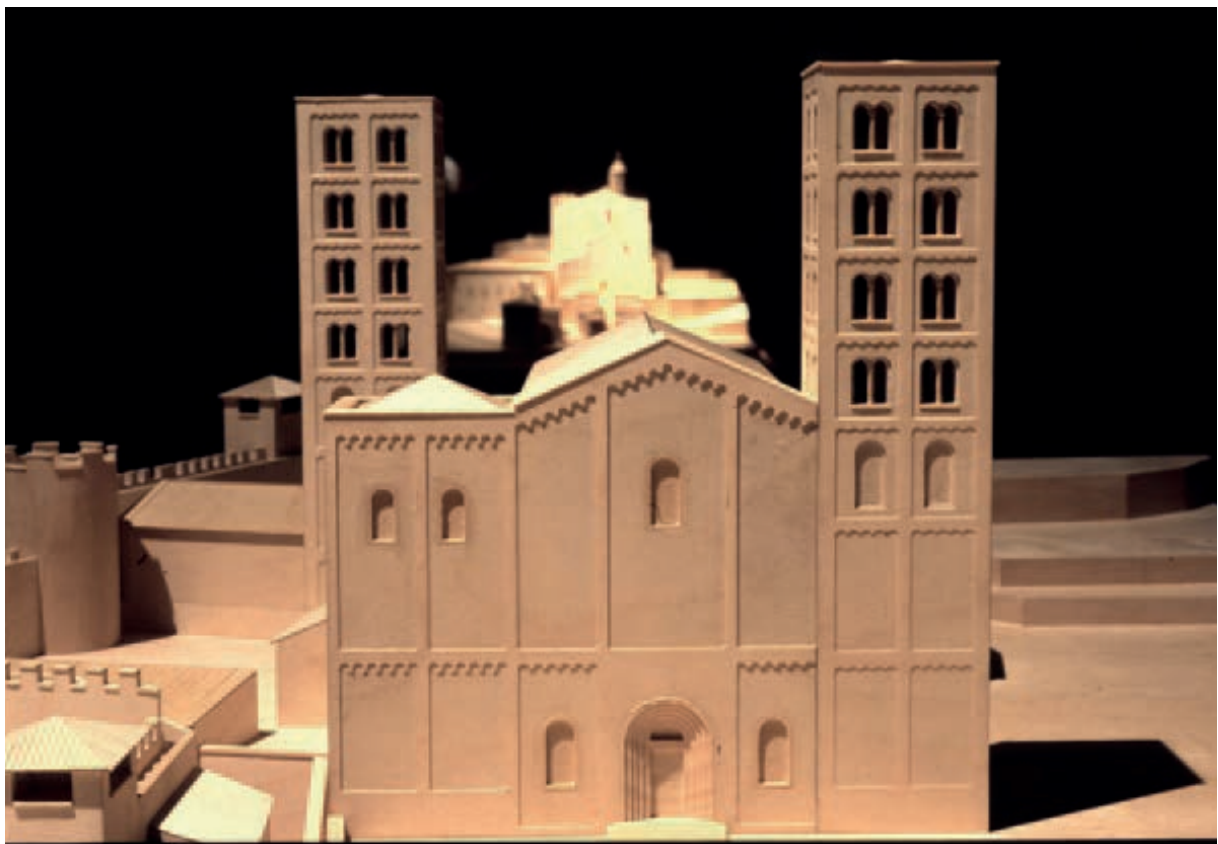


Fig. 52c. Maqueta restitutiva de la seu romànica, presentada a l'exposició "L'Obra de la Seu" (Girona 2003). Proposta restitutiva del massís occidental, de disposició transversal, amb alçat diferent dels cossos laterals i façana de disposició harmònica.



Fig. 53. Aspecte actual de la façana de Santa Maria de Ripoll.

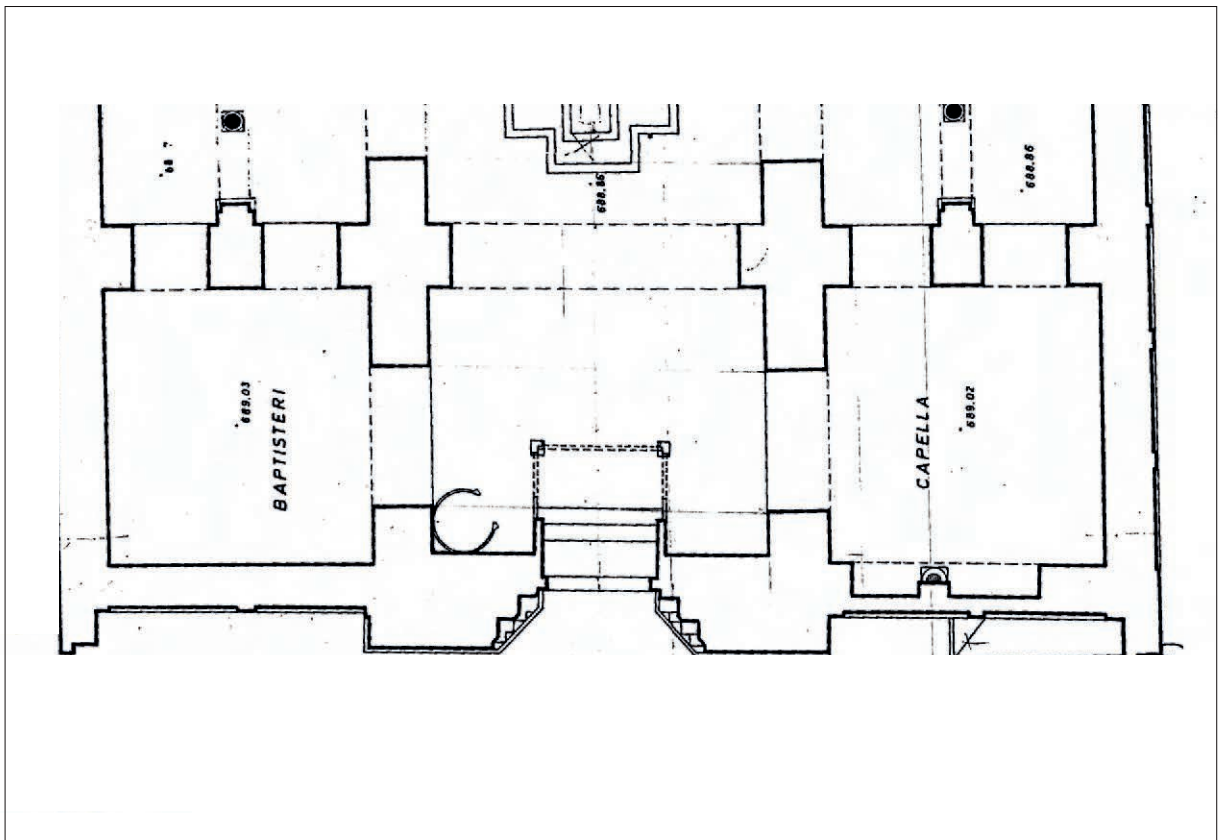


Fig. 54. Planta del cos occidental de Ripoll (Taller Topogràfic 2, Serveis Territorials de Cultura - Girona).



Fig. 55. Restes d'arcs antigament oberts a la tribuna alta del cos occidental de Santa Maria de Ripoll, paredats durant la restauració vuit-centista; a) mur sud, b) mur nord.

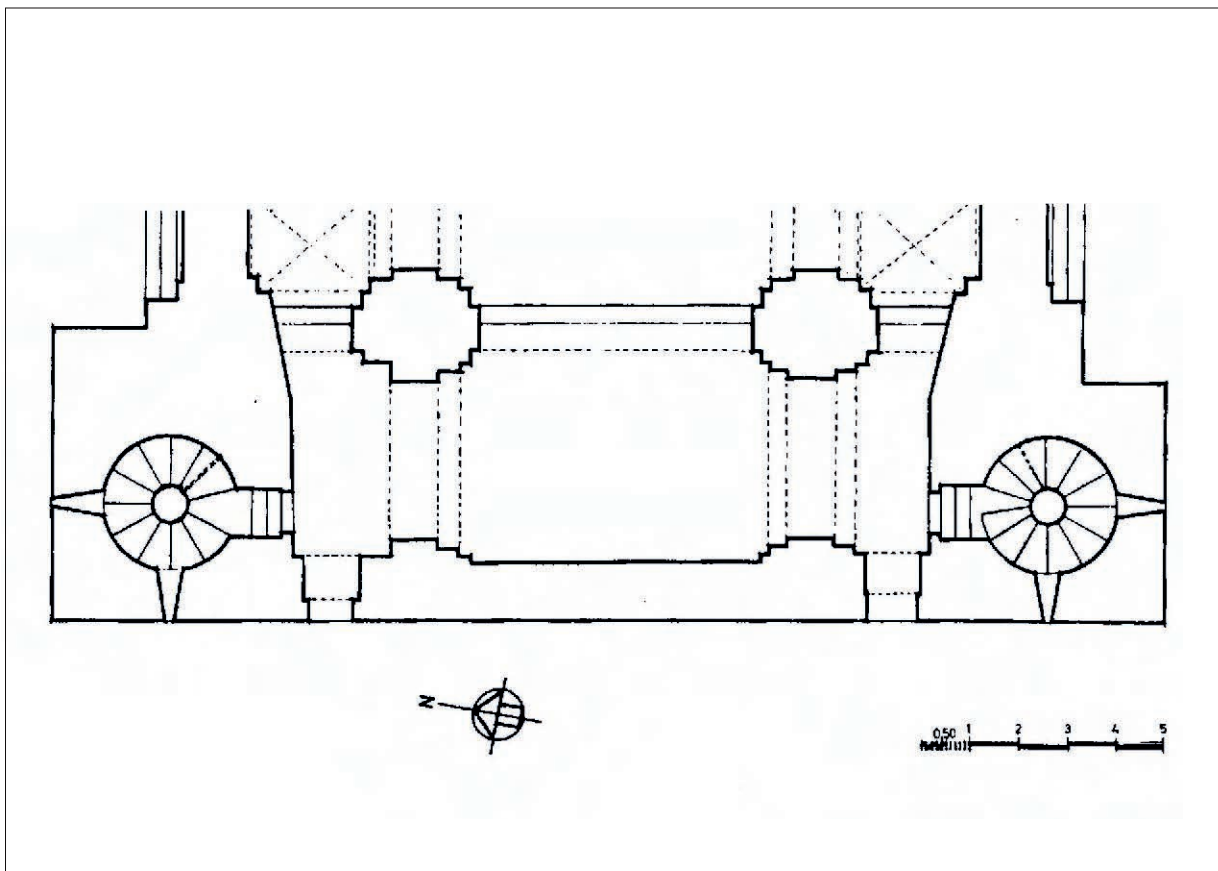


Fig. 56a. Planta del cos occidental de Sant Vicenç de Cardona, a nivell de tribuna (Catalunya Romànica).

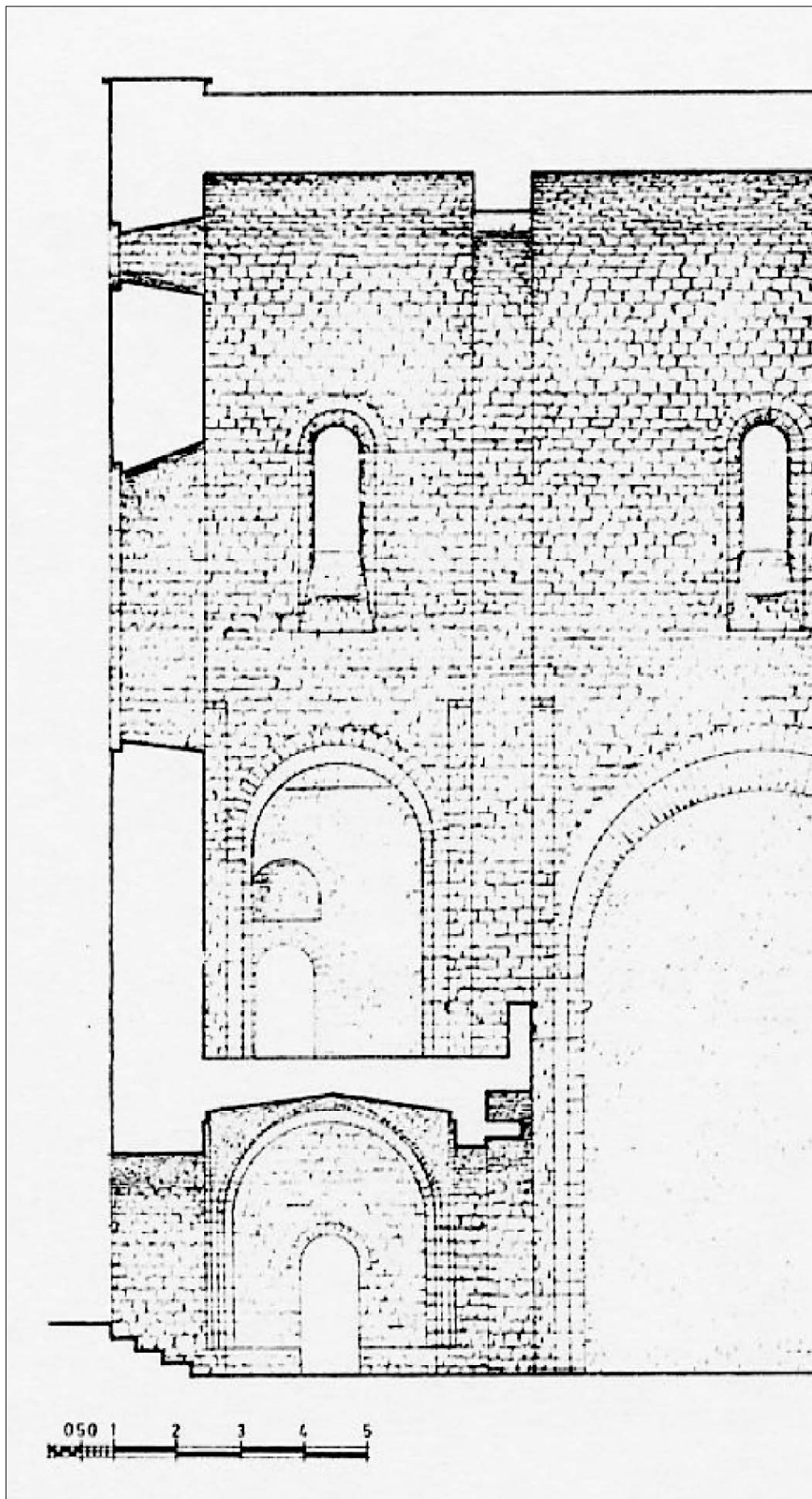


Fig. 56b. Secció del cos occidental de Sant Vicenç de Cardona (Catalunya Romànica).

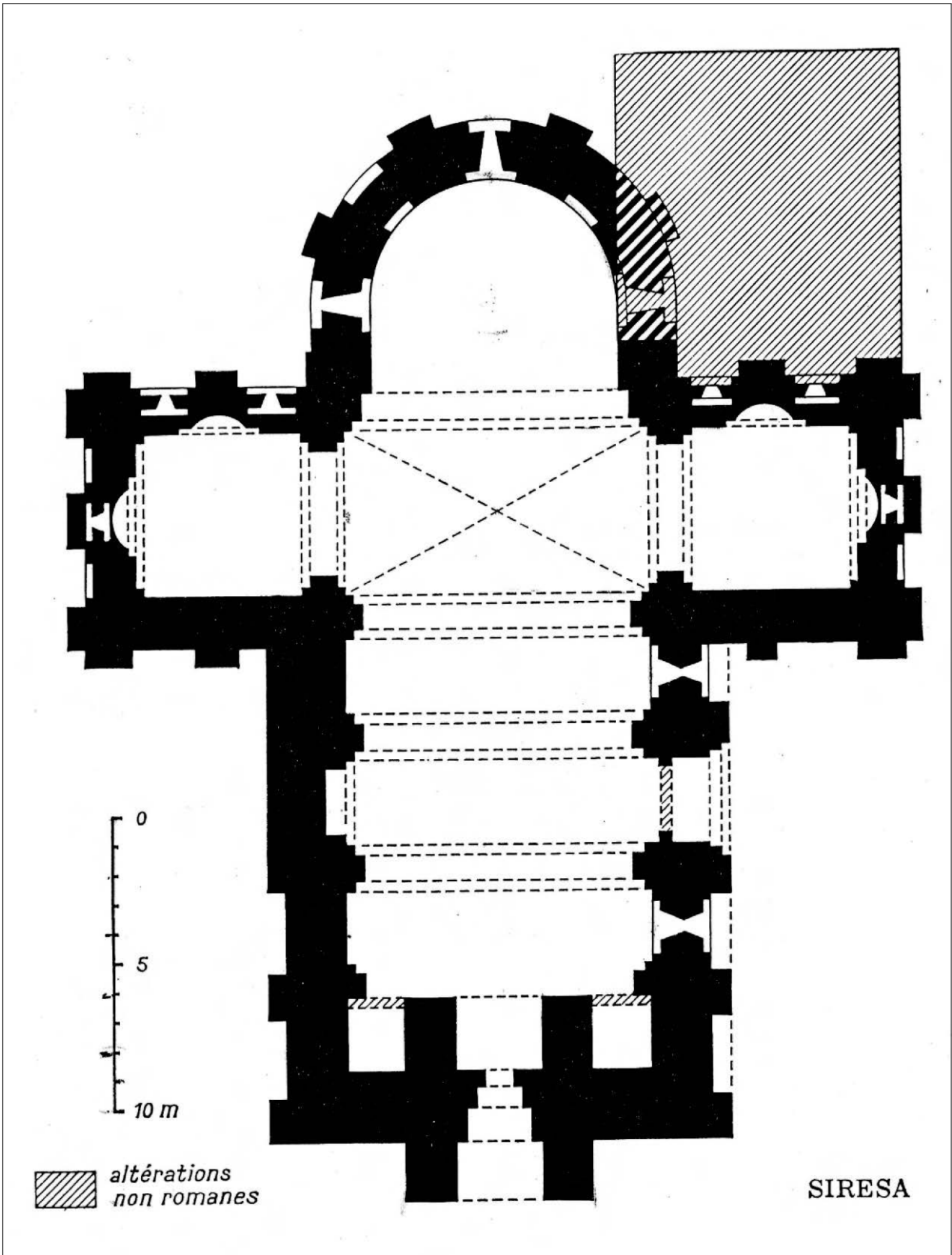


Fig. 57. Planta de San Pedro de Siresa (Canellas-López/San Vicente 1971).

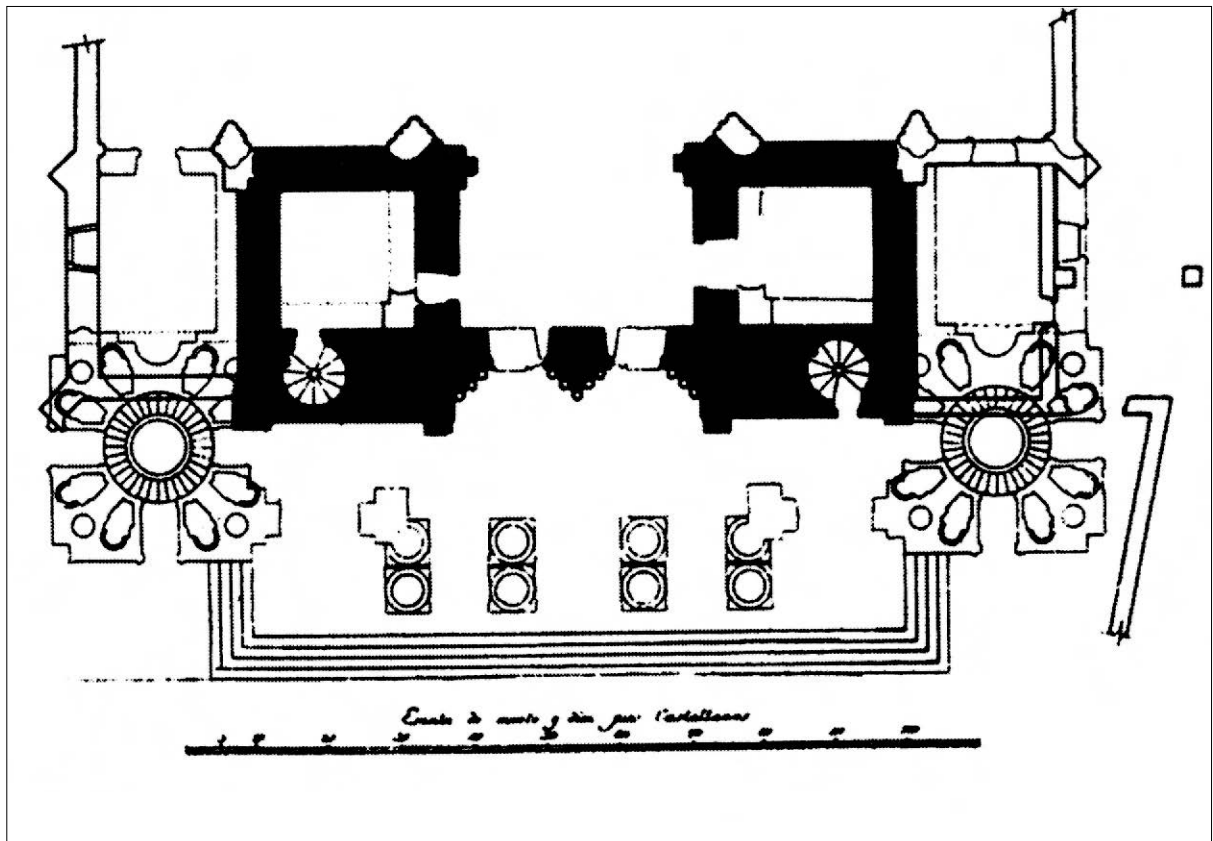


Fig. 58. Planta del cos occidental de la Catedral de Pamplona (Senra 2002).

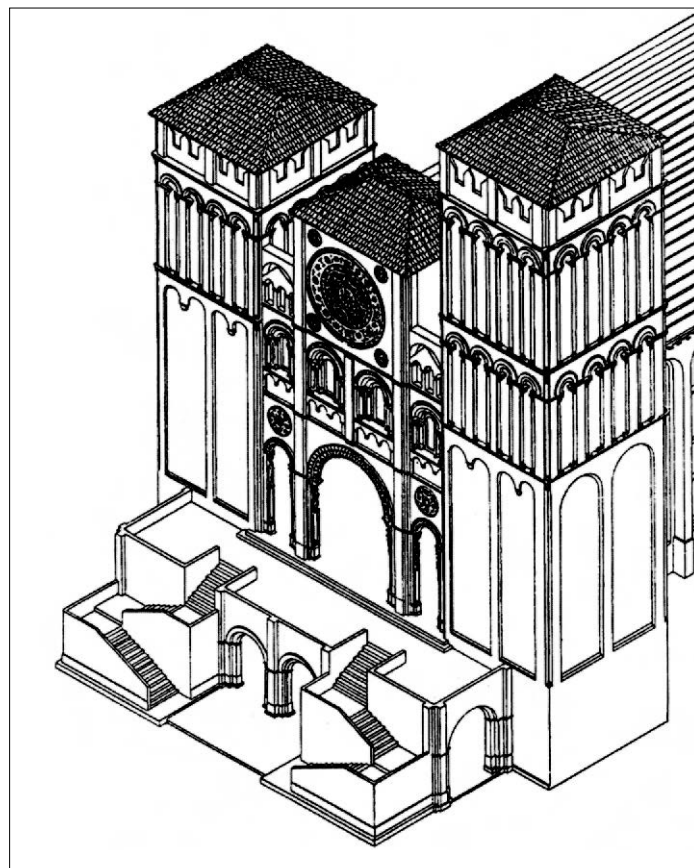


Fig. 59. Planta del cos occidental de la Catedral de Santiago de Compostela (Conant 1954).

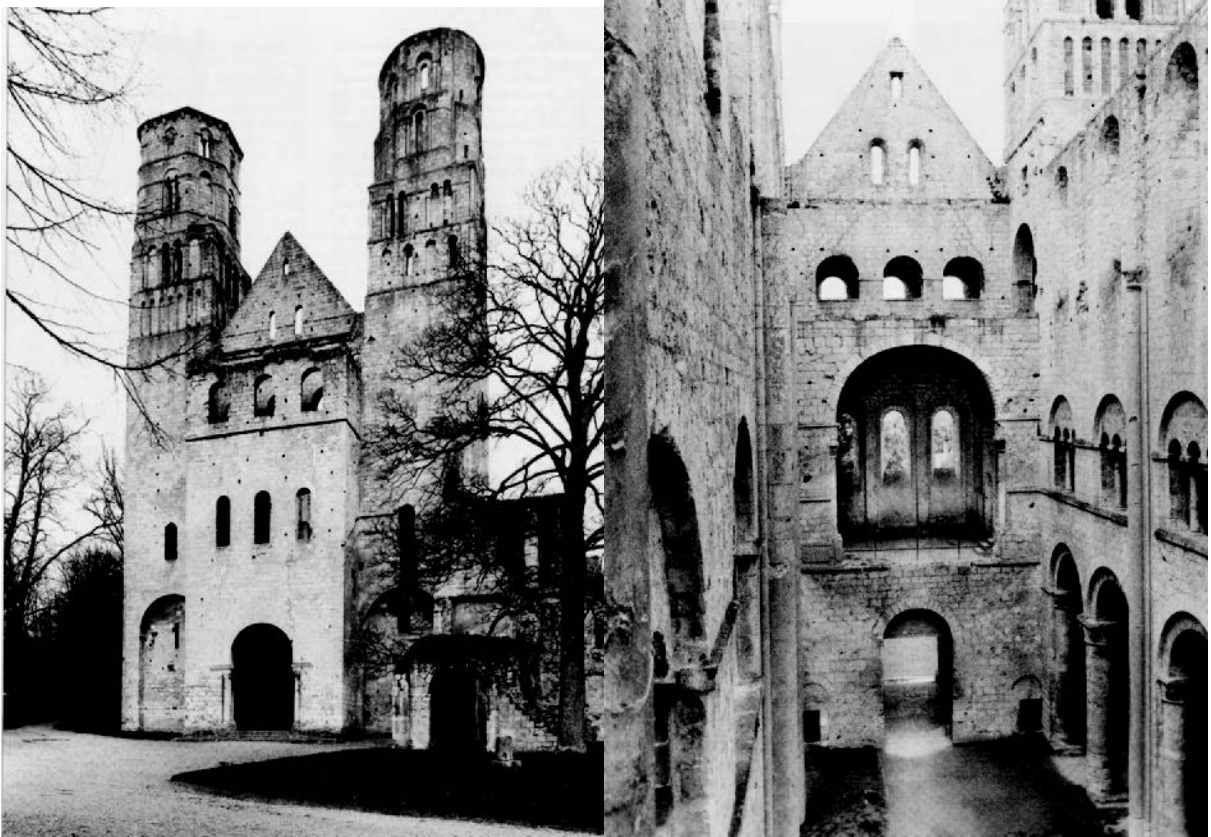


Fig. 60. Vistes exterior i interior del massís occidental de Notre-Dame de Jumièges (Normandia) (Morganstern 2002).

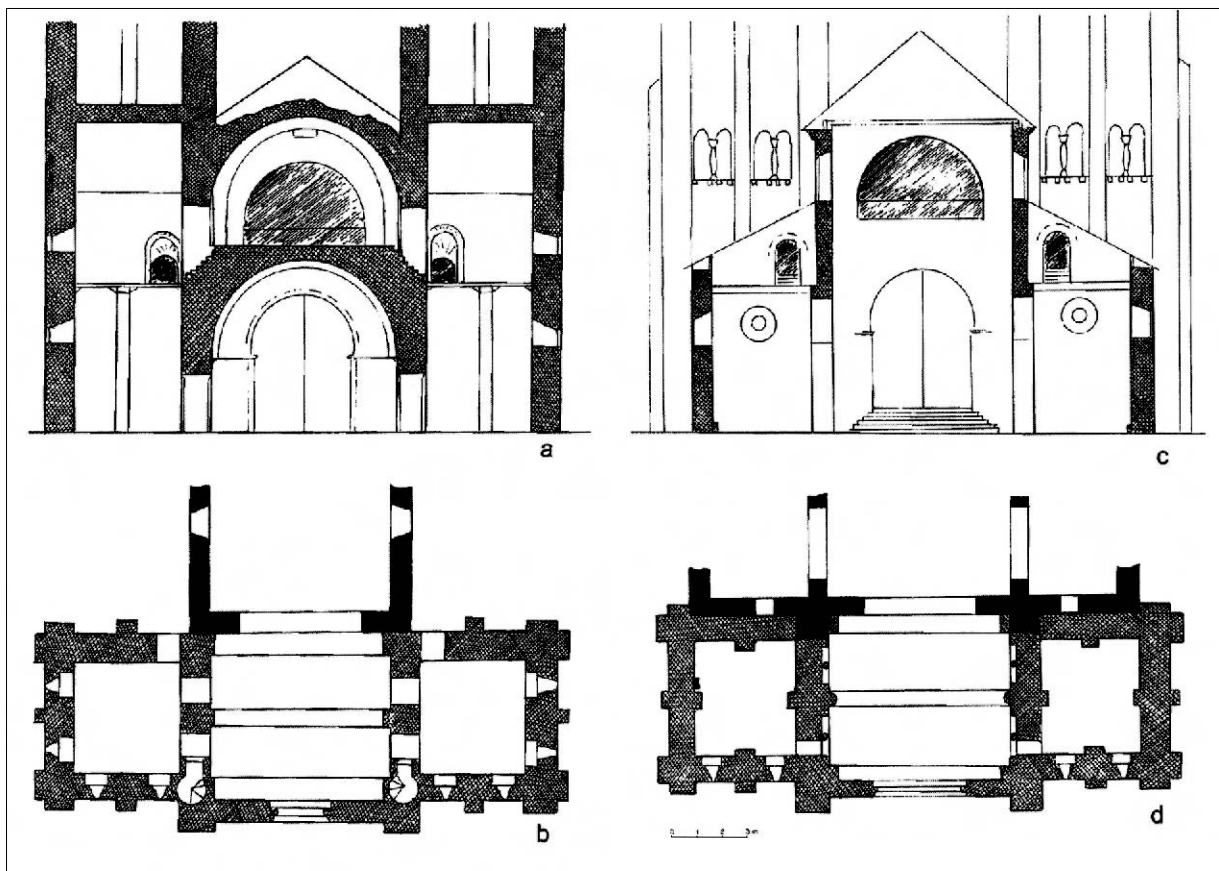


Fig. 61. Restitució del cos occidental de Saint-Mexme de Chinon (Turena) al segle XI: a) secció interior, b) planta nivell tribuna, c) secció des de les naus, d) planta nivell sòl (Andrault-Schmitt/Lorans 2002).

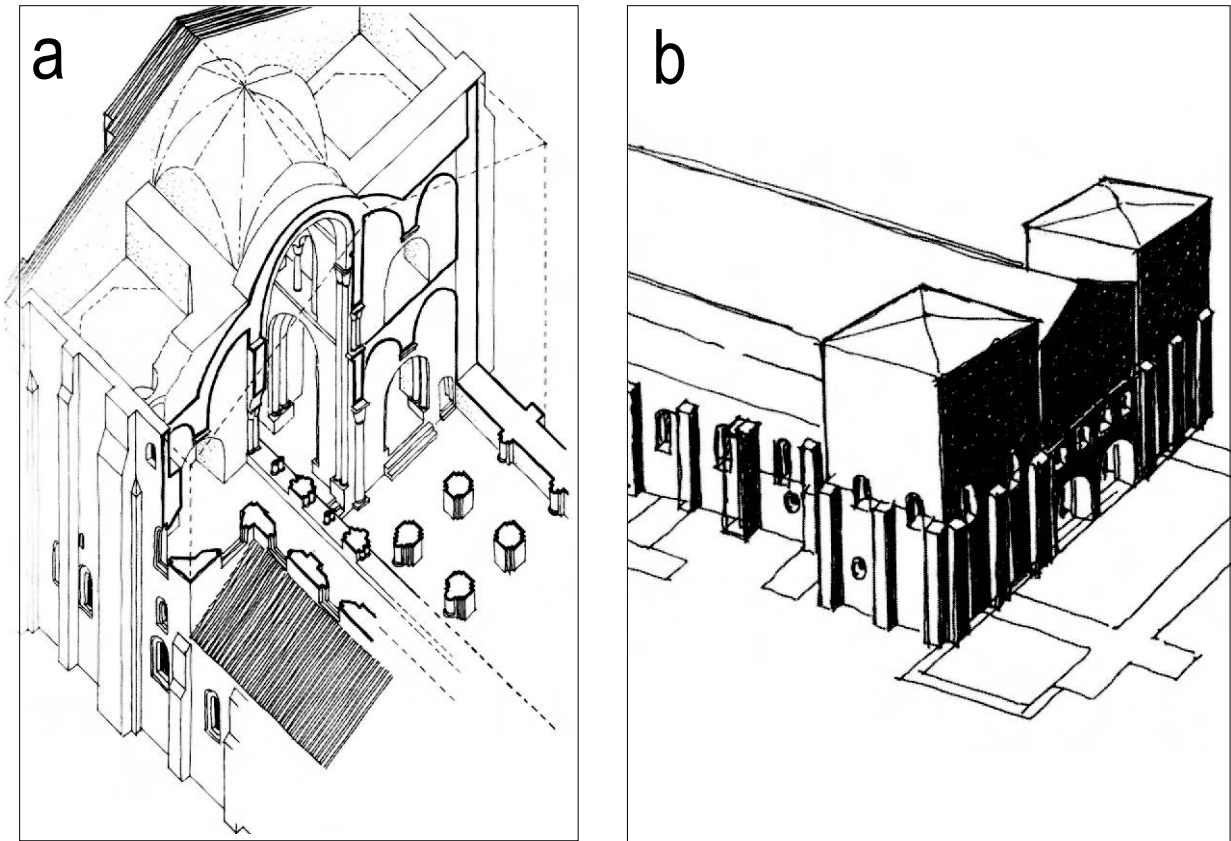


Fig. 62. Massissos occidentals tolosans: a) Saint-Sernin (segles XI-XIII); b) catedral de Saint-Étienne (1073 ca.) (Cazes 2003).

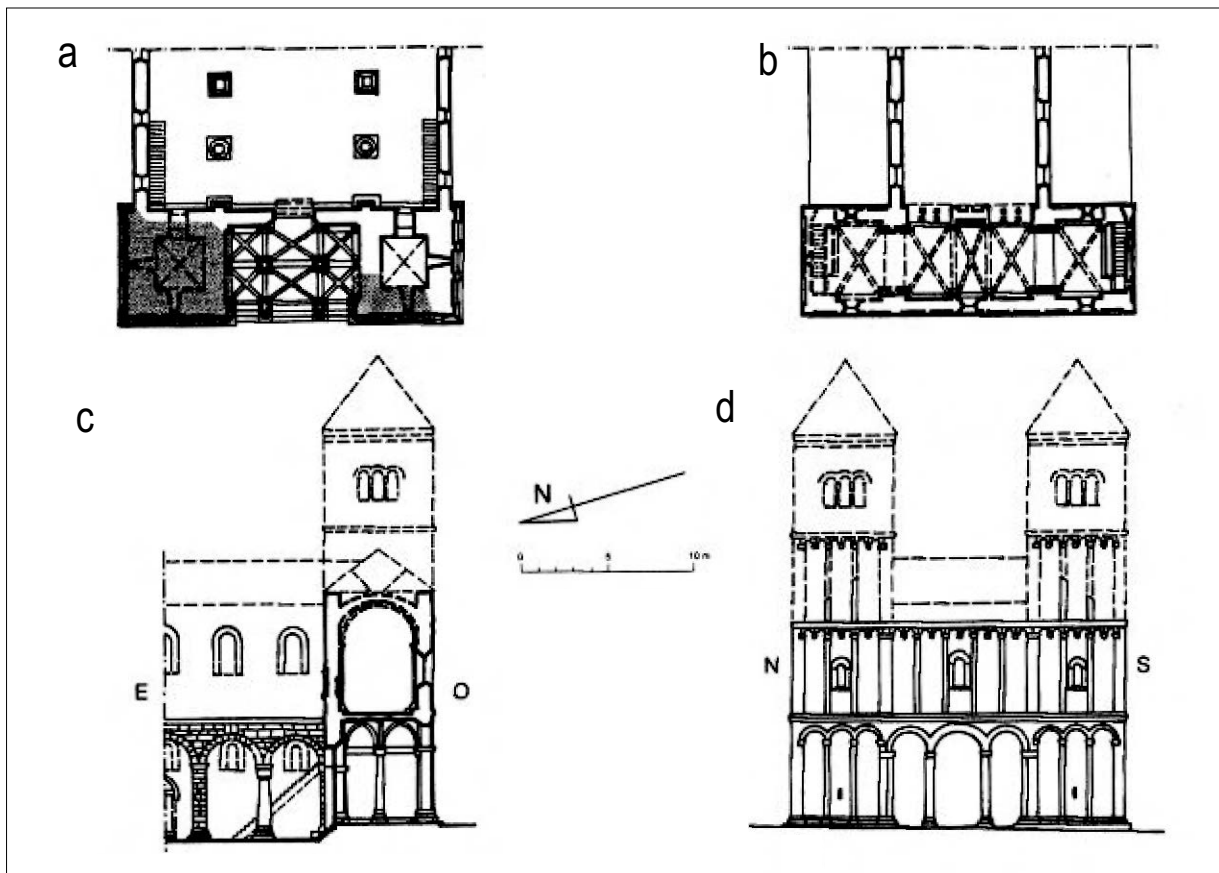


Fig. 63. Cos occidental de la col·legial de Lautenbach (Alsàcia): a) planta nivell accés, b) planta nivell tribuna, c) secció transversal, d) alçat frontal (Braun/Fritsch/Guild 2002).

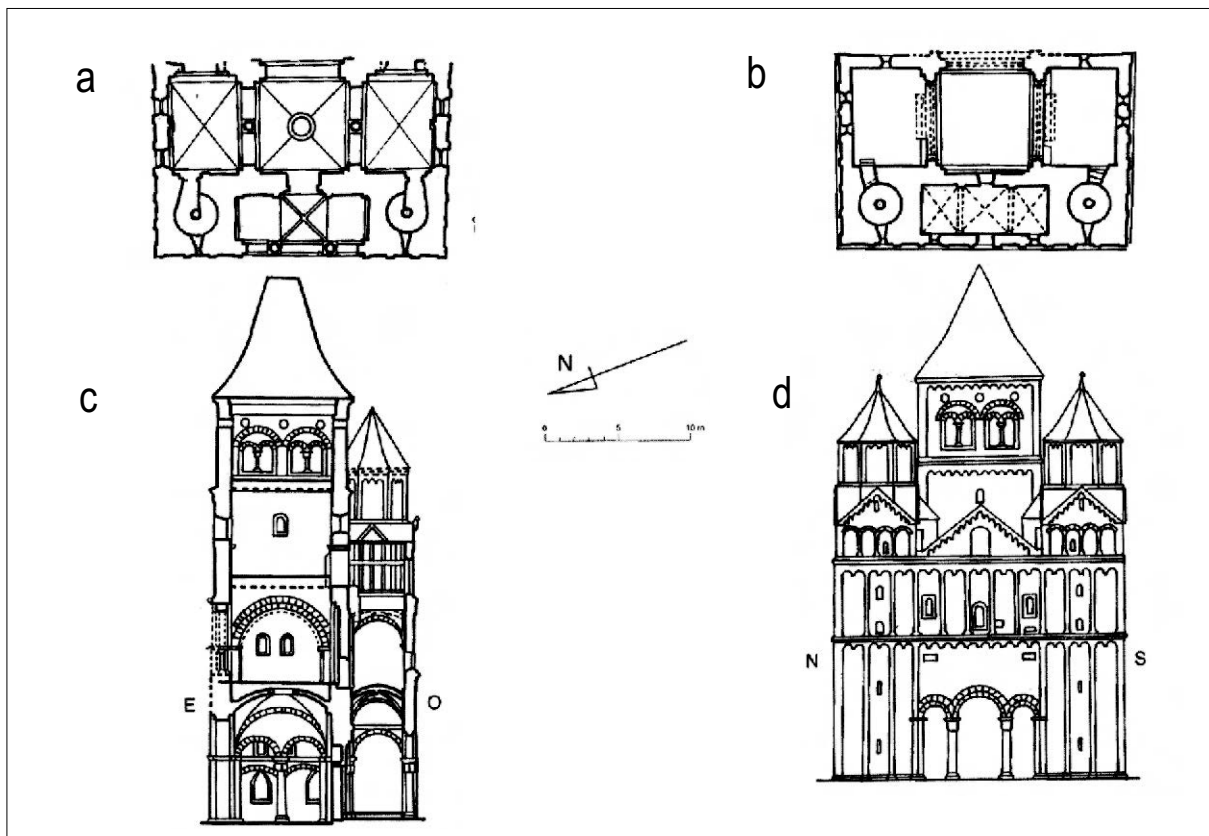


Fig. 64. Cos occidental de l'abacial de Marmoutier (Alsàcia): a) planta nivell accés, b) planta nivell tribuna, c) secció transversal, d) alçat frontal (Braun/Fritsch/Guild 2002).

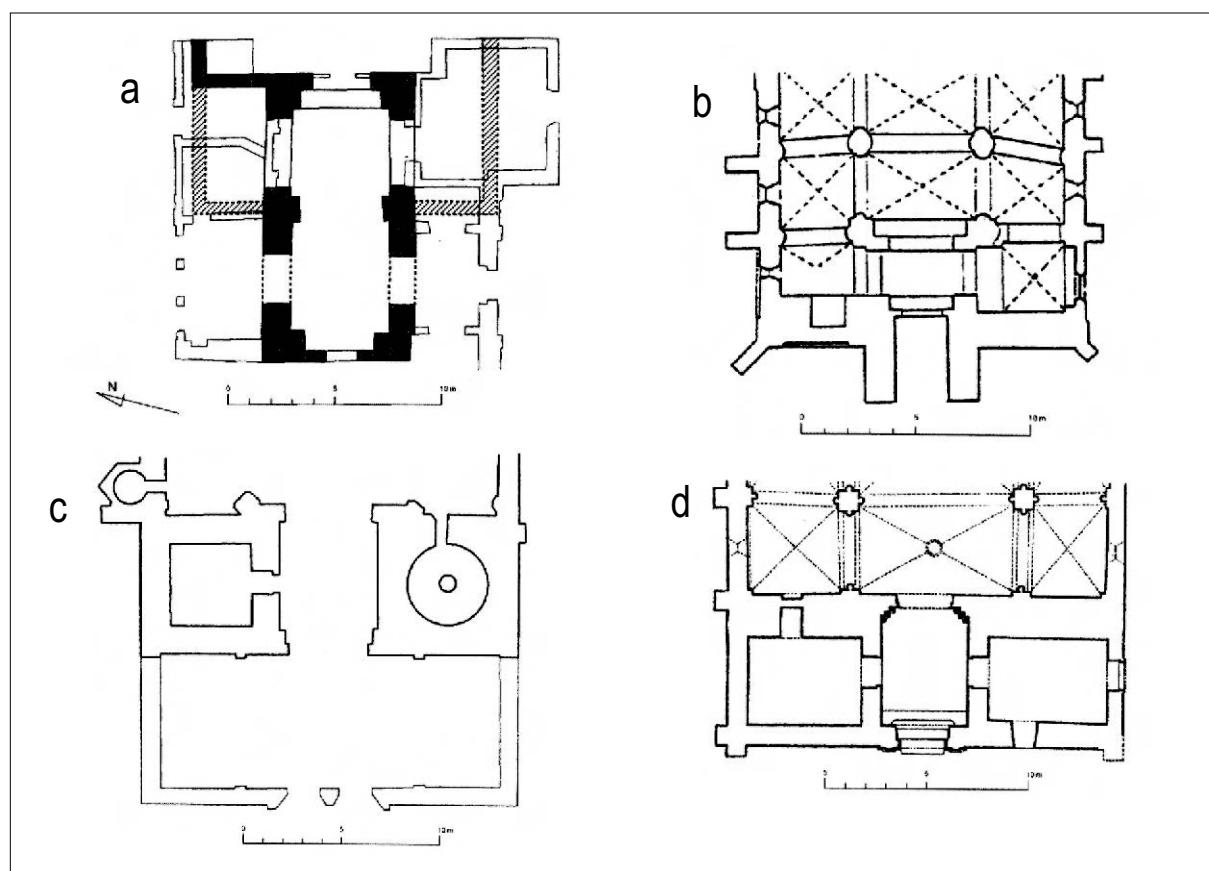


Fig. 65 a-d. Avantcossos borgonyons amb aspecte transversal del segle XI: a) Saint-Léger-Triey, b) Saint-Vorles de Châtillon-sur-Seine, c) catedral de Saint-Vincent de Mâcon, d) Saint-Marcel-lès-Châlon (Sapin 2002).

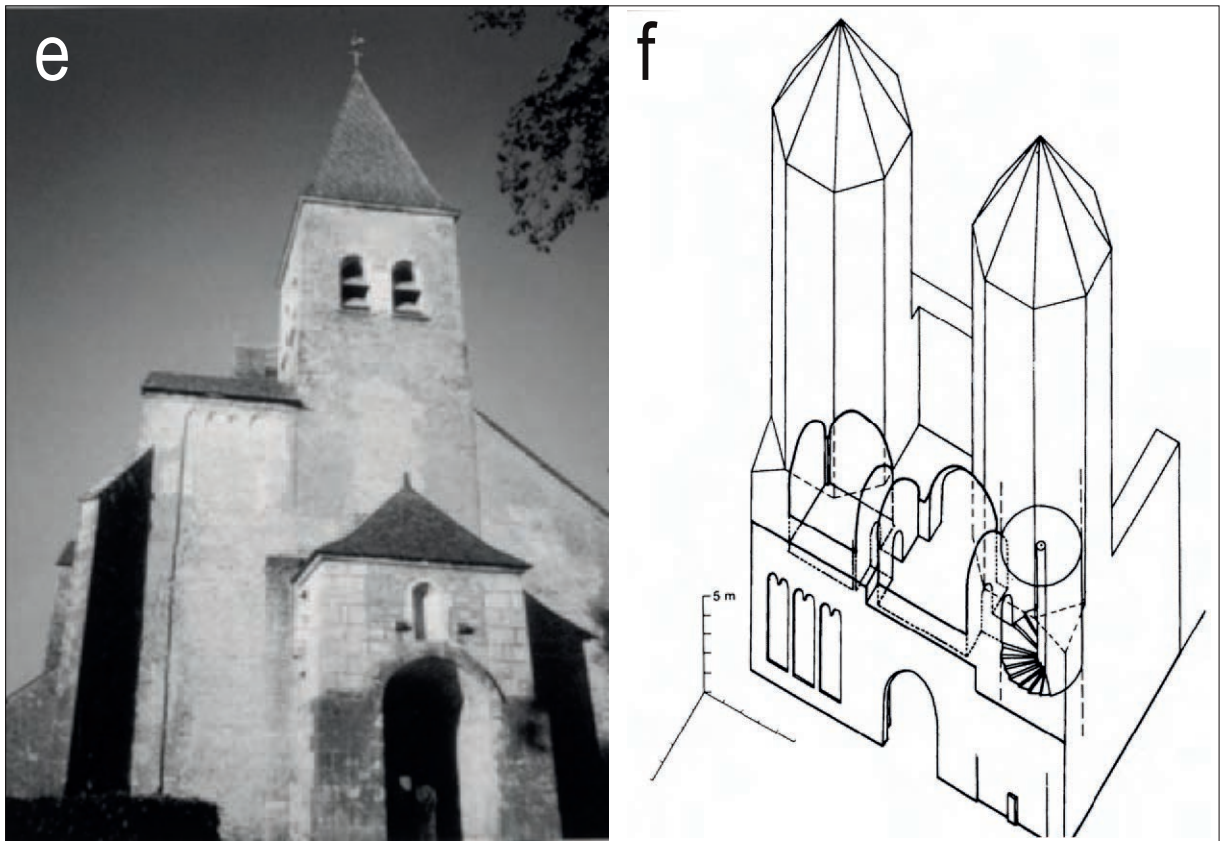


Fig. 65 e-f. Avantcossos borgonyons amb aspecte transversal del segle XI: e) vista de la façana de Saint-Vorles de Châtillon-sur-Seine, f) restitució del cos occidental de la catedral de Saint-Vincent de Mâcon (Sapin 2002).

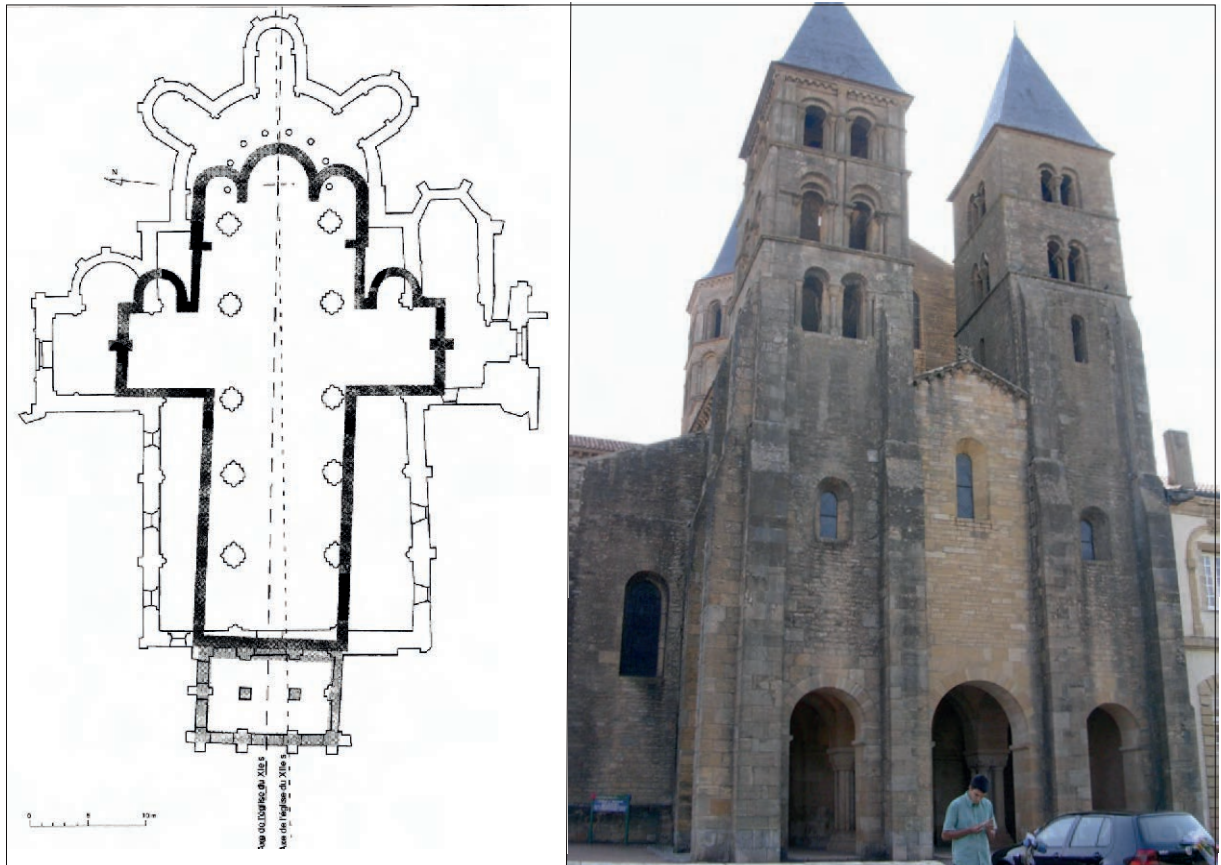


Fig. 66. Planta en relació a l'església del segle XI (Rollier 2000) i vista de la façana del cos occidental de Paray-le-Monial (Borgonya).

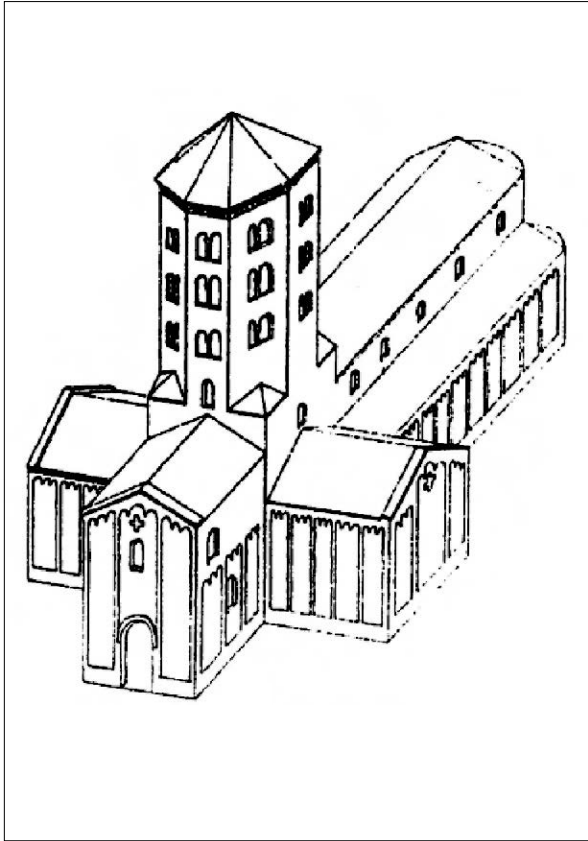


Fig. 67. Vista restitutiva des de ponent de Sant' Antonino di Piacenza (Segagni Malacart 1997)

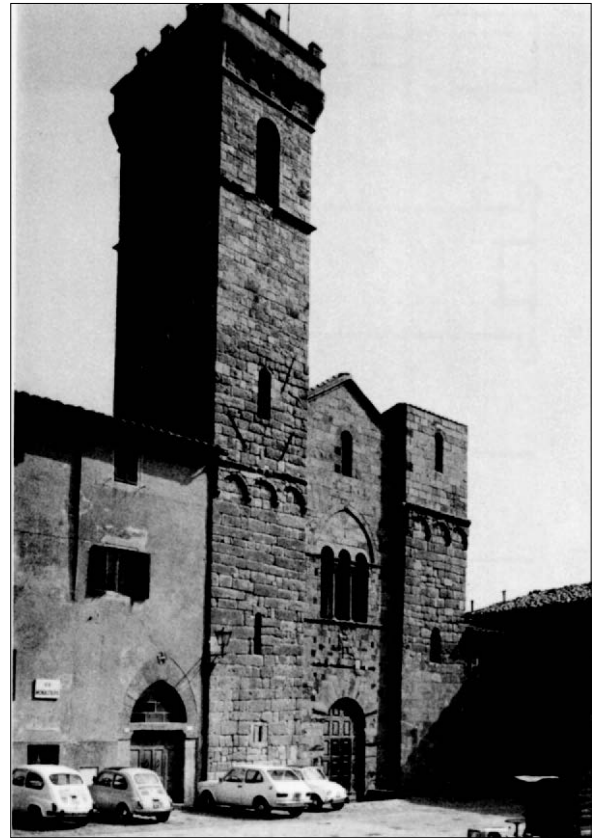


Fig. 68. Vista de la façana occidental de San Salvatore al Monte Amiata (McClendon 1987).

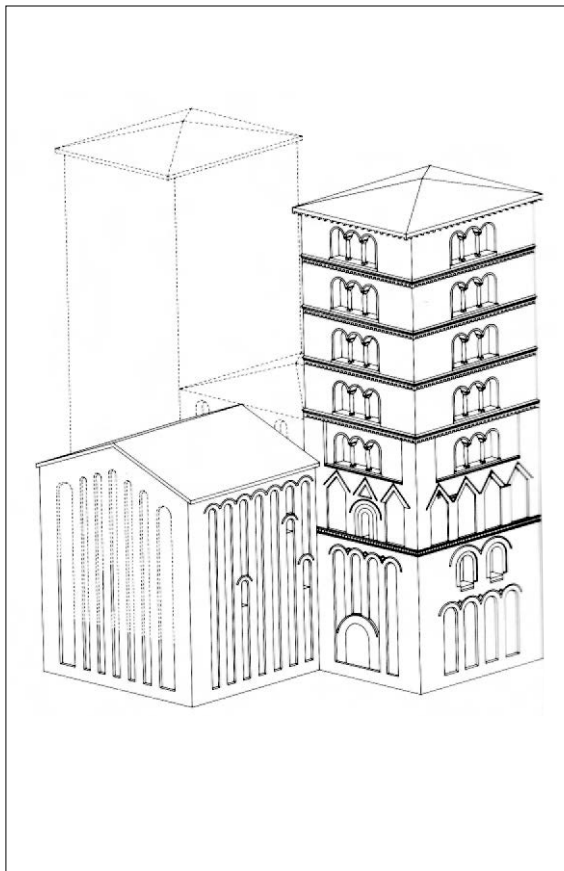


Fig. 69. Restitució del massís occidental de l'abadia de Farfa (McClendon 1987)

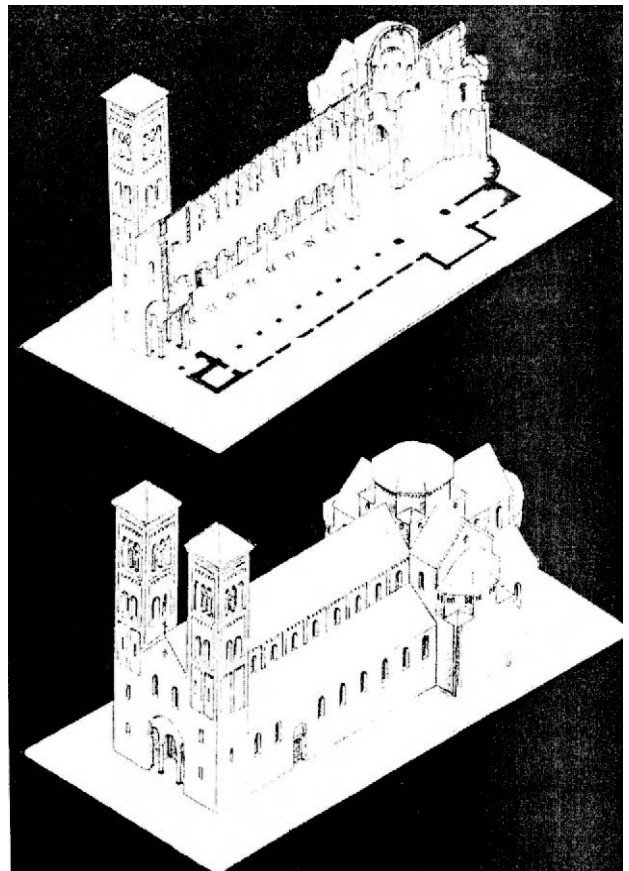


Fig. 70. Restitució de l'església de San Giacomo de Como (Lomartire 2002).

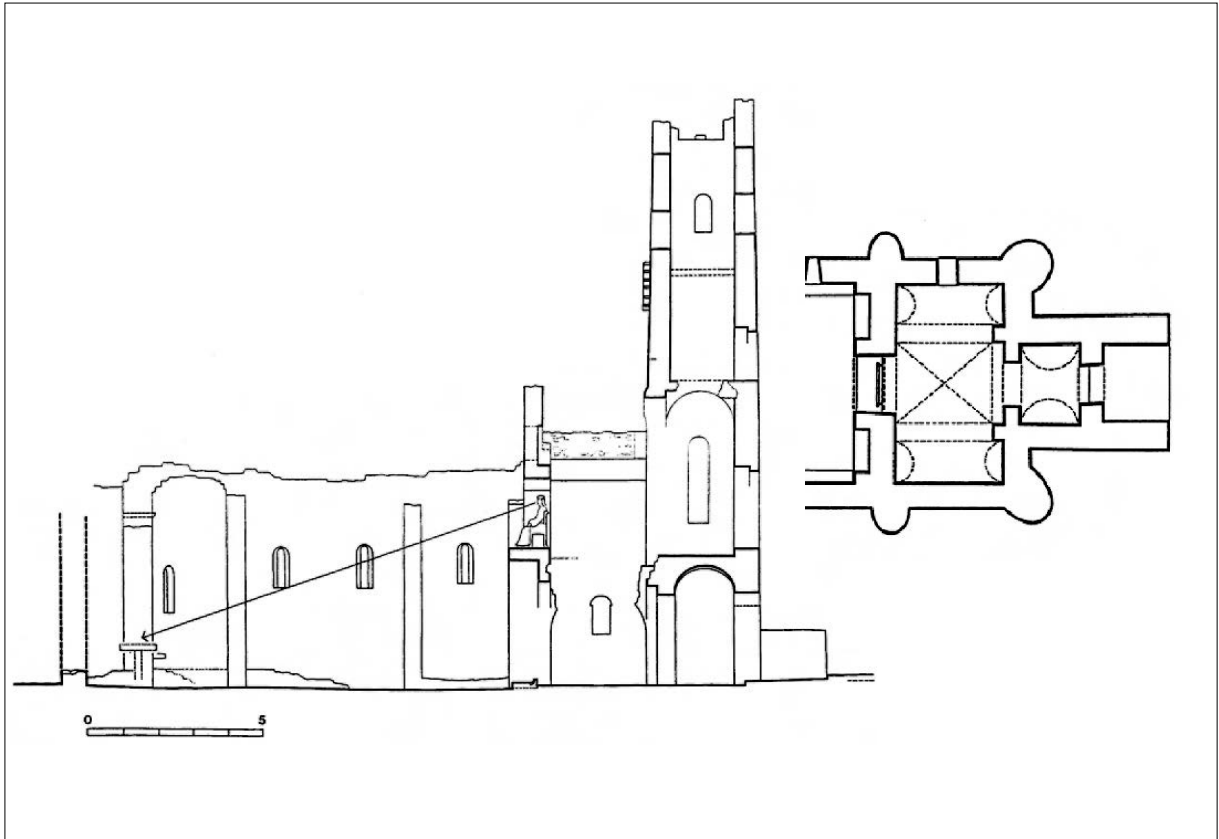


Fig. 71a. Secció de l'església i planta del cos occidental (nivell accés) de Sant Salvador a les fonts del Cetina (Croàcia) (Jurković 1997).

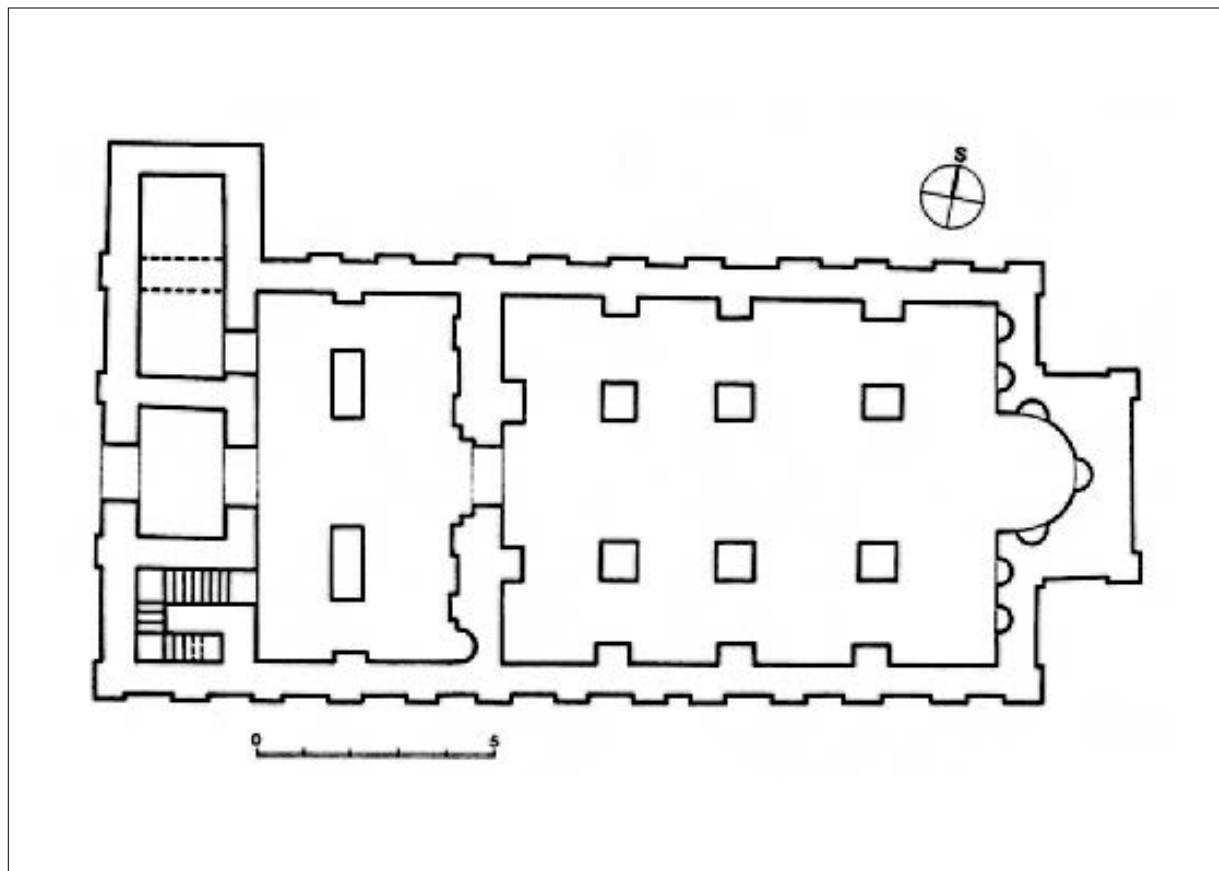


Fig. 71b. Planta de l'església de Sant Esteve d'Otok (Croàcia) (Jurković 1997).

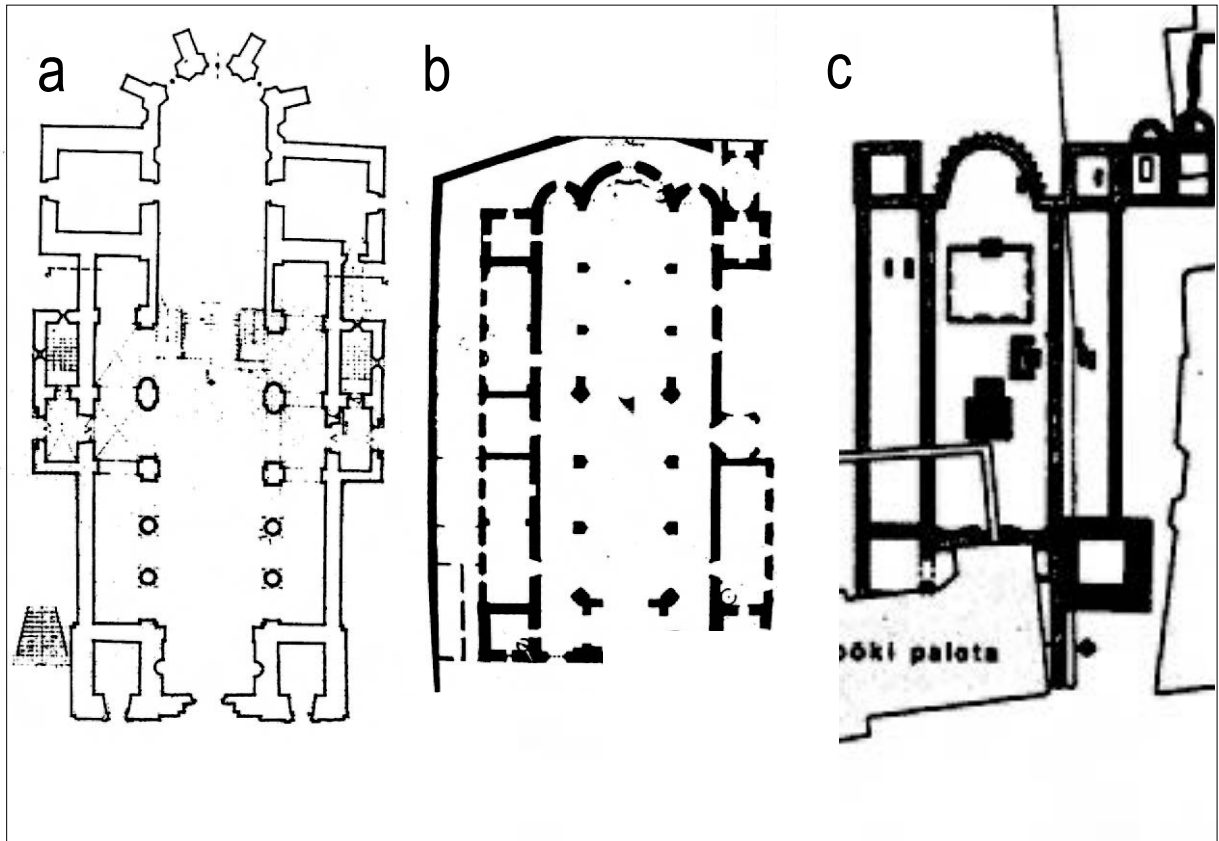


Fig. 72. Plantes d'edificis hongaresos dels segles XI i XII amb dispositius occidentals: a) catedral de Veszprém, b) catedral de Pécs, c) priorat de Székesfehérvár (Szakács 1997).

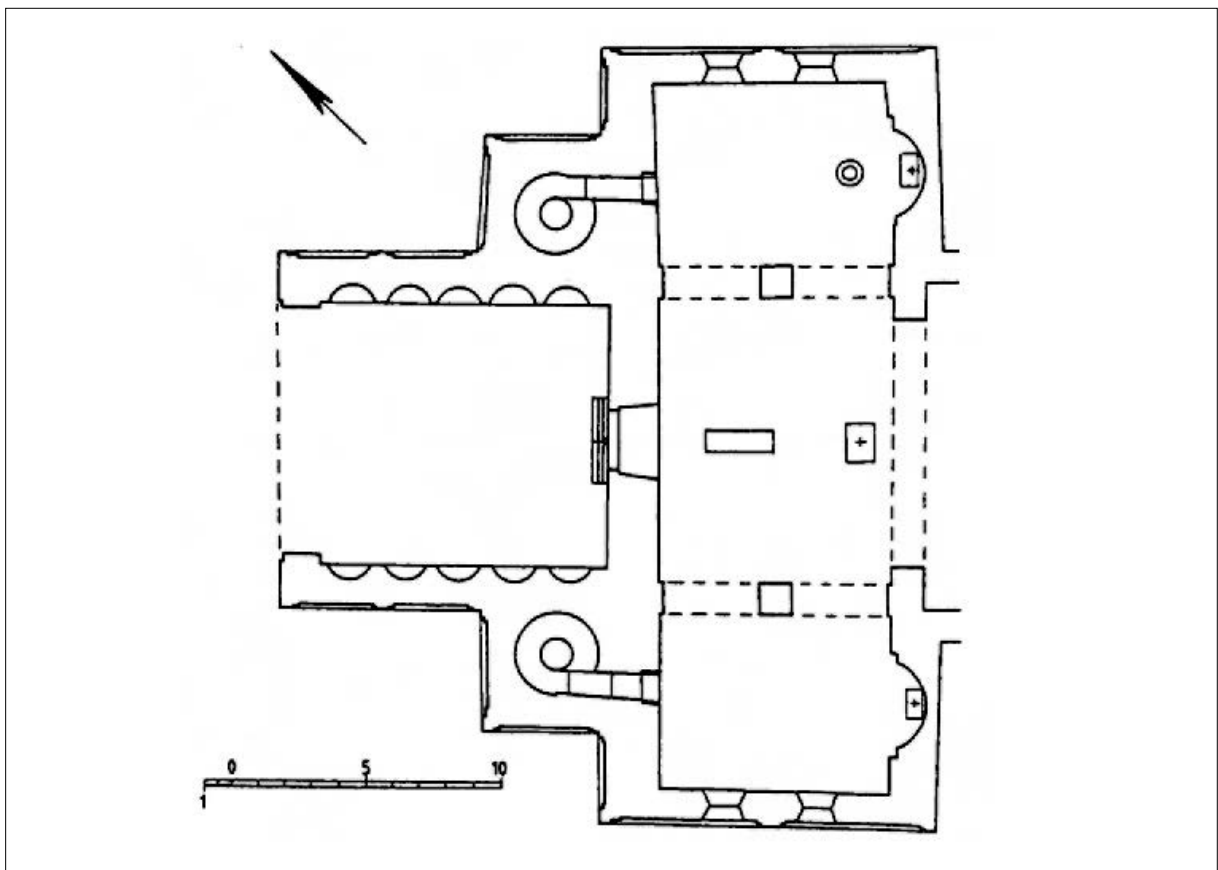


Fig. 73. Planta (nivell accés) del cos occidental de Sant Pantaleó de Colònia (Lobbedey 2002).

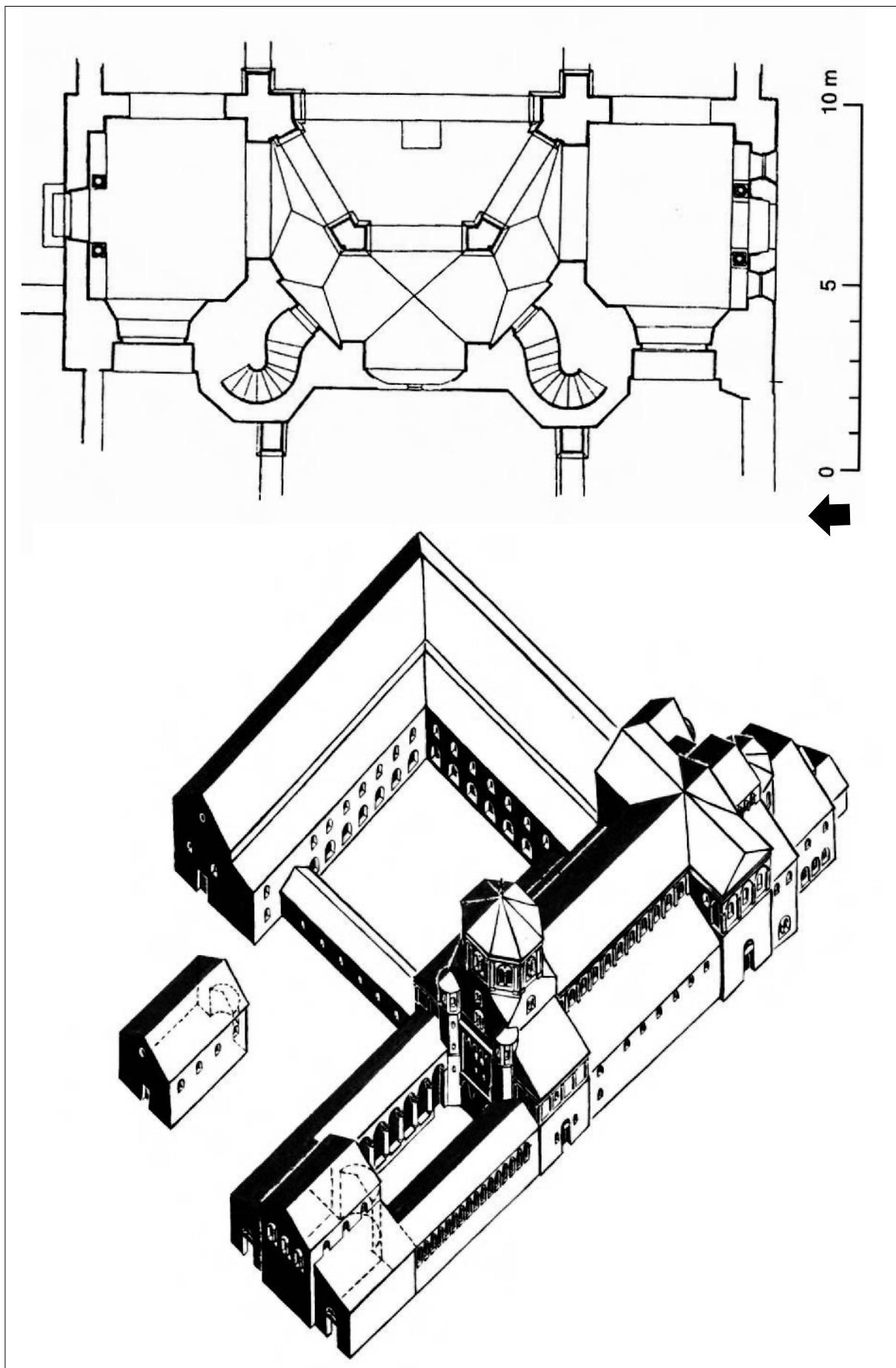


Fig. 74. Planta del cos occidental (nivell accés) i imatge restitutiva de l'abacial-actual catedral d'Essen (Lobbedey 2002).

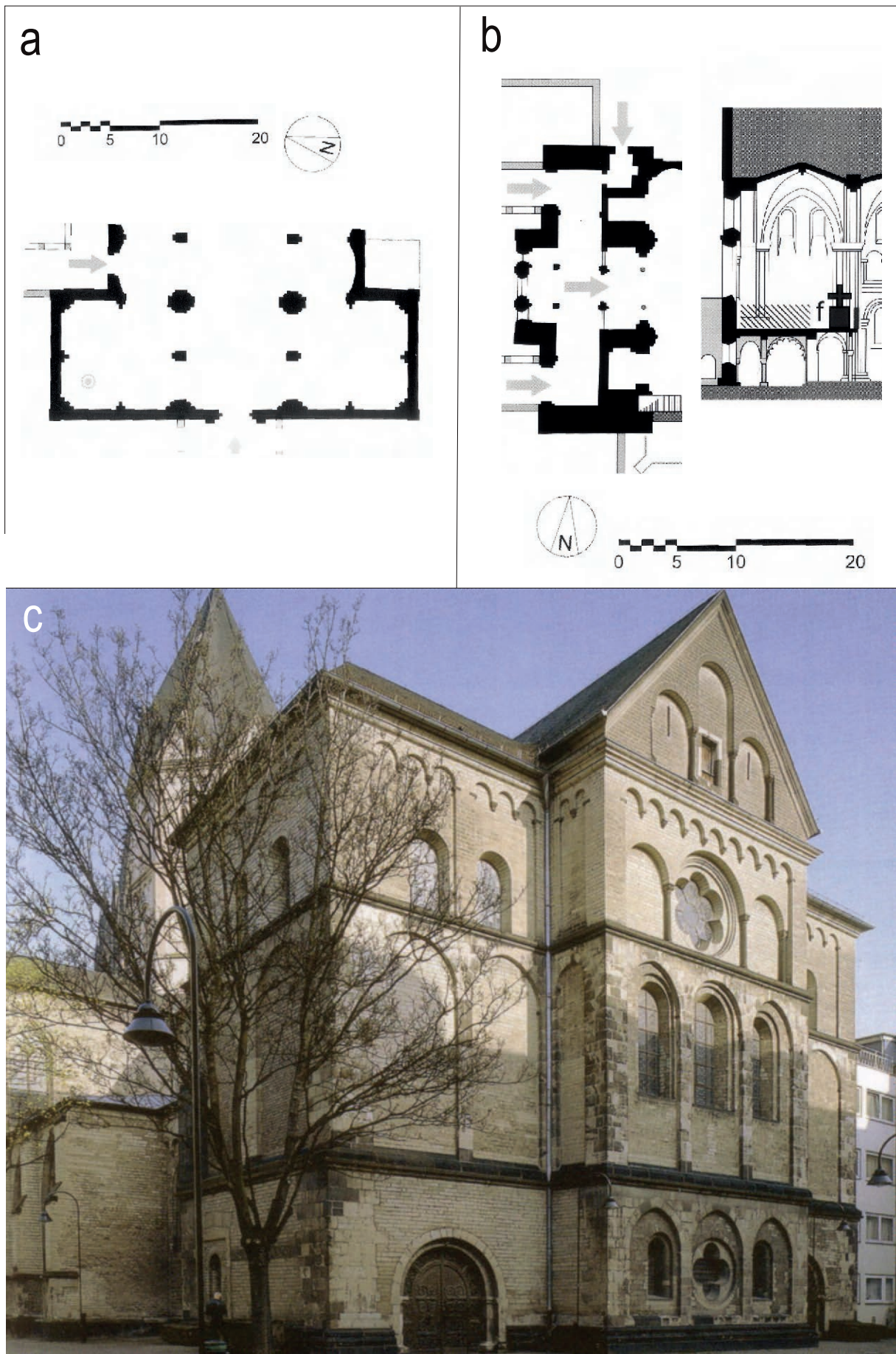


Fig. 75. Cossos occidentals romànics de Colònia: a) planta del cos occidental de Sant Cunibert, b) planta i secció transversal del cos occidental de Sant Andreu, c) vista de la façana i transsepte occidental de Sant Andreu (a partir de Kosch 2005)



Fig. 76. Vistes des de ponent i des del nord-est del cos occidental de la catedral de Hildesheim.

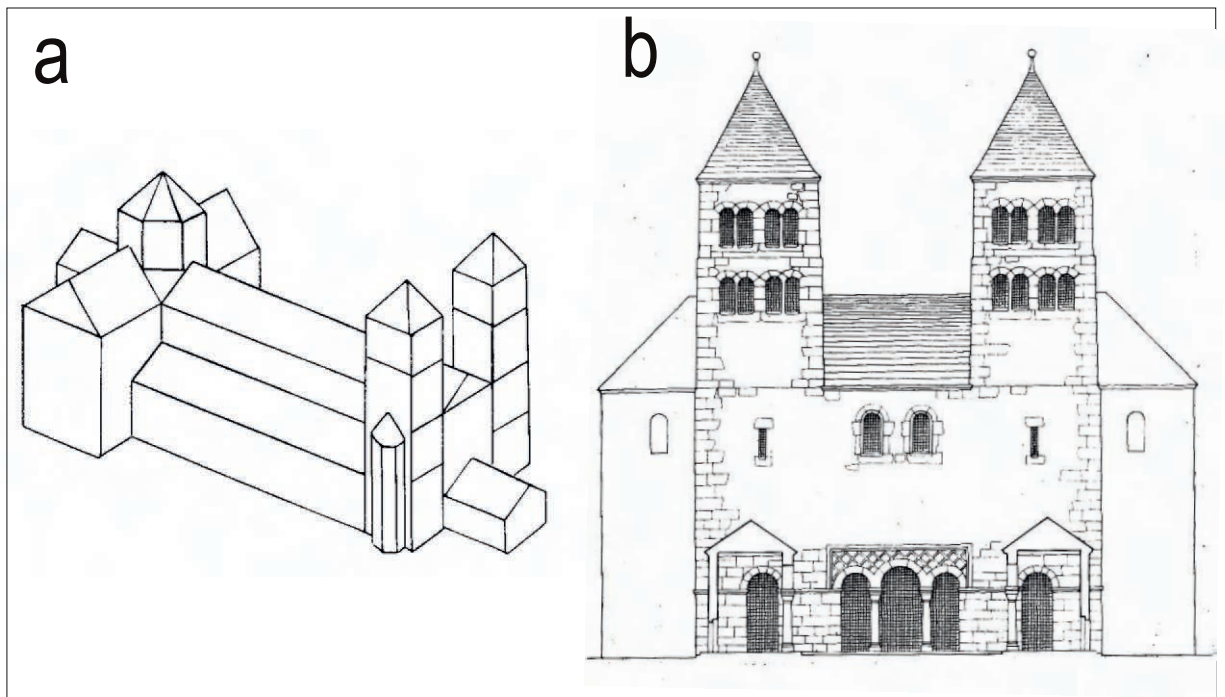


Fig. 77: a) esquema volumètric de l'abadia de Limburg-sur-la-Hardt (Grodecki 1958); b) façana del cos occidental de la catedral d'Estrasburg en el seu estat del segle XI (Conant 1954).

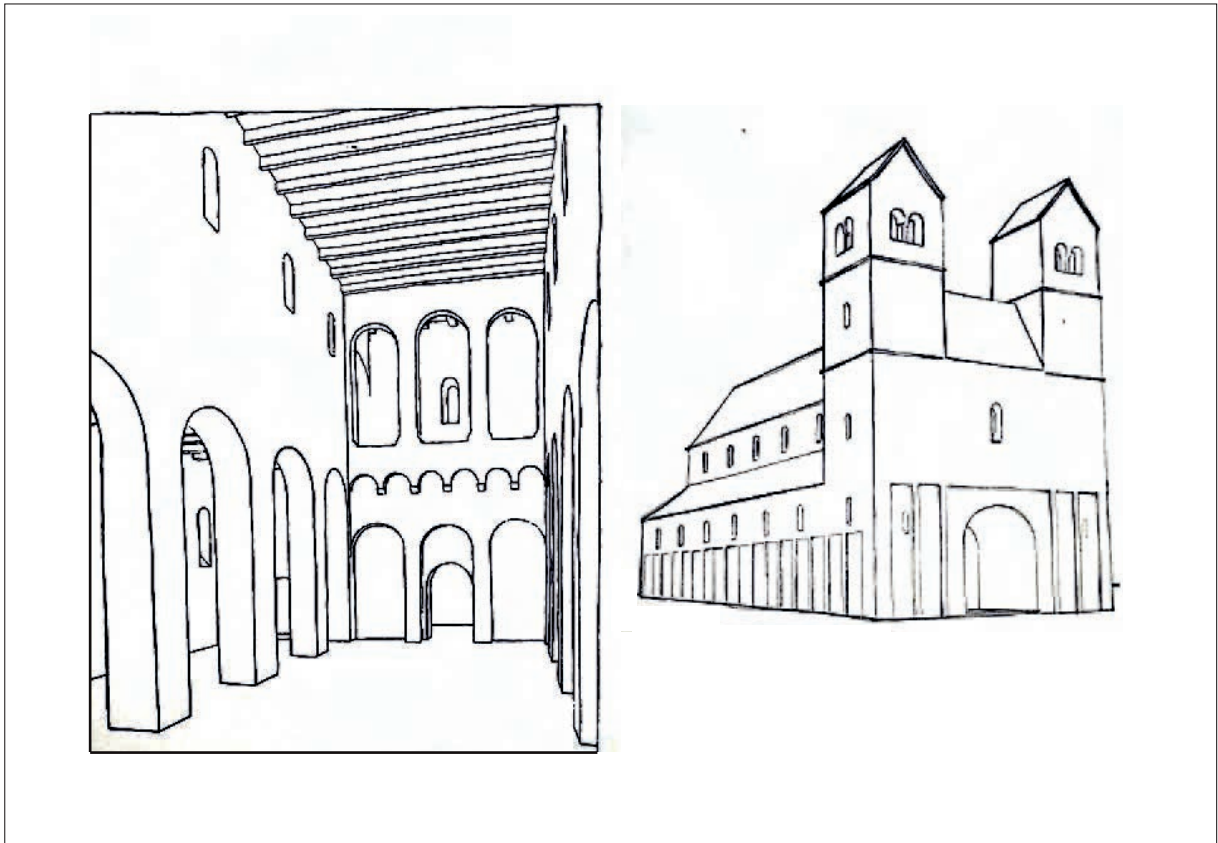


Fig. 78. Perspectiva restituïda interior i exterior de l'abadia de Schönwerd en el seu estat del segle XI (Lörtscher 1952).

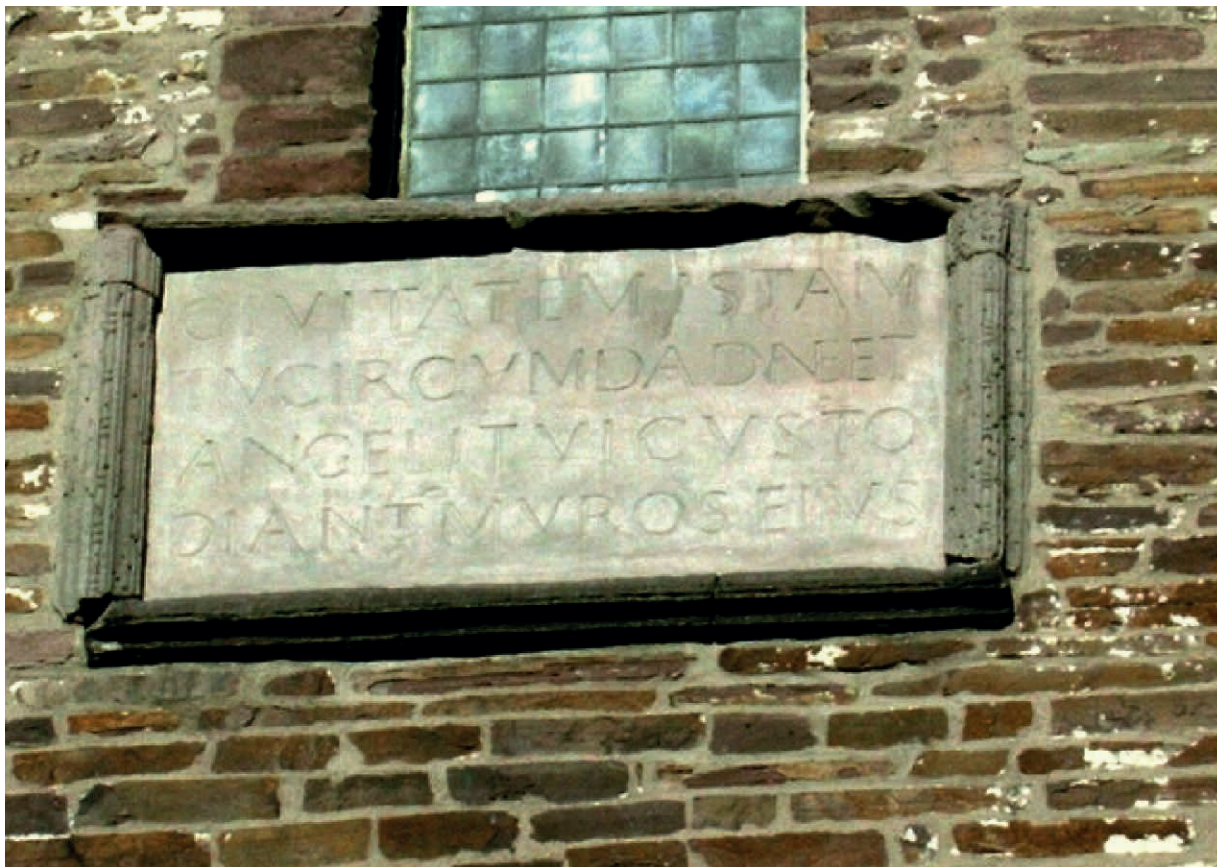


Fig. 79. Inscripció a la façana occidental de l'església abacial de Corvey am Weser (s. IX).

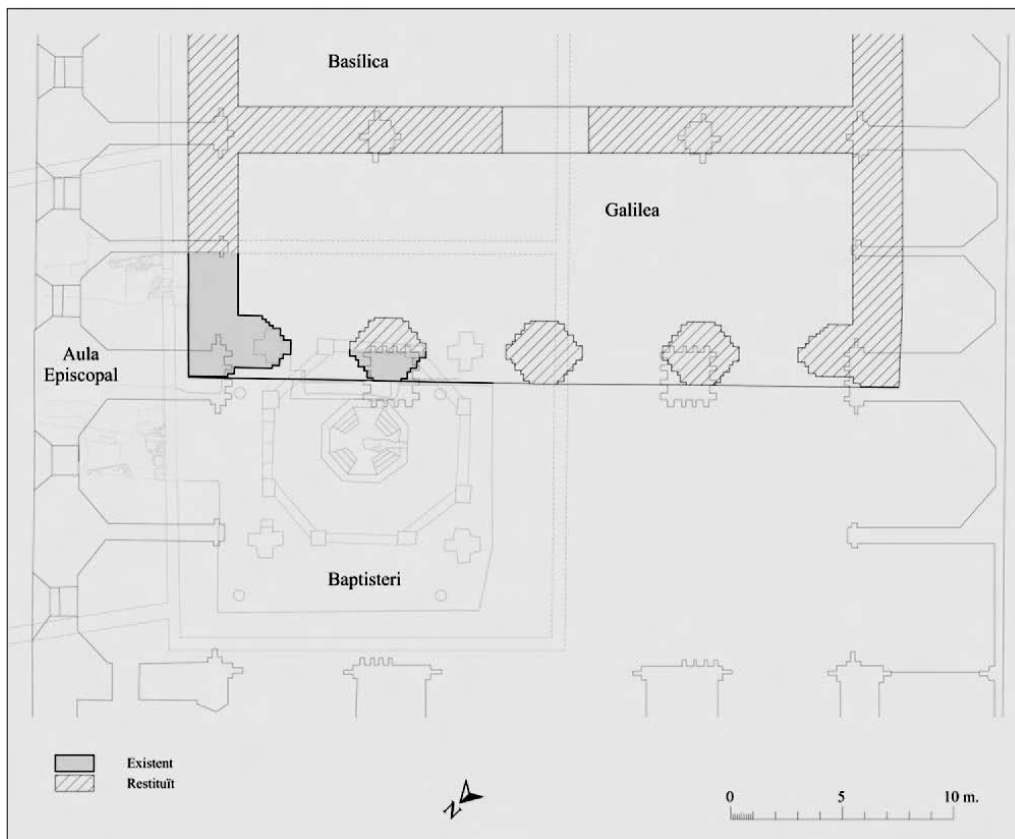


Fig. 80a. Galilea de la catedral romànica de Barcelona (Beltrán de Heredia/Lorés 2005).

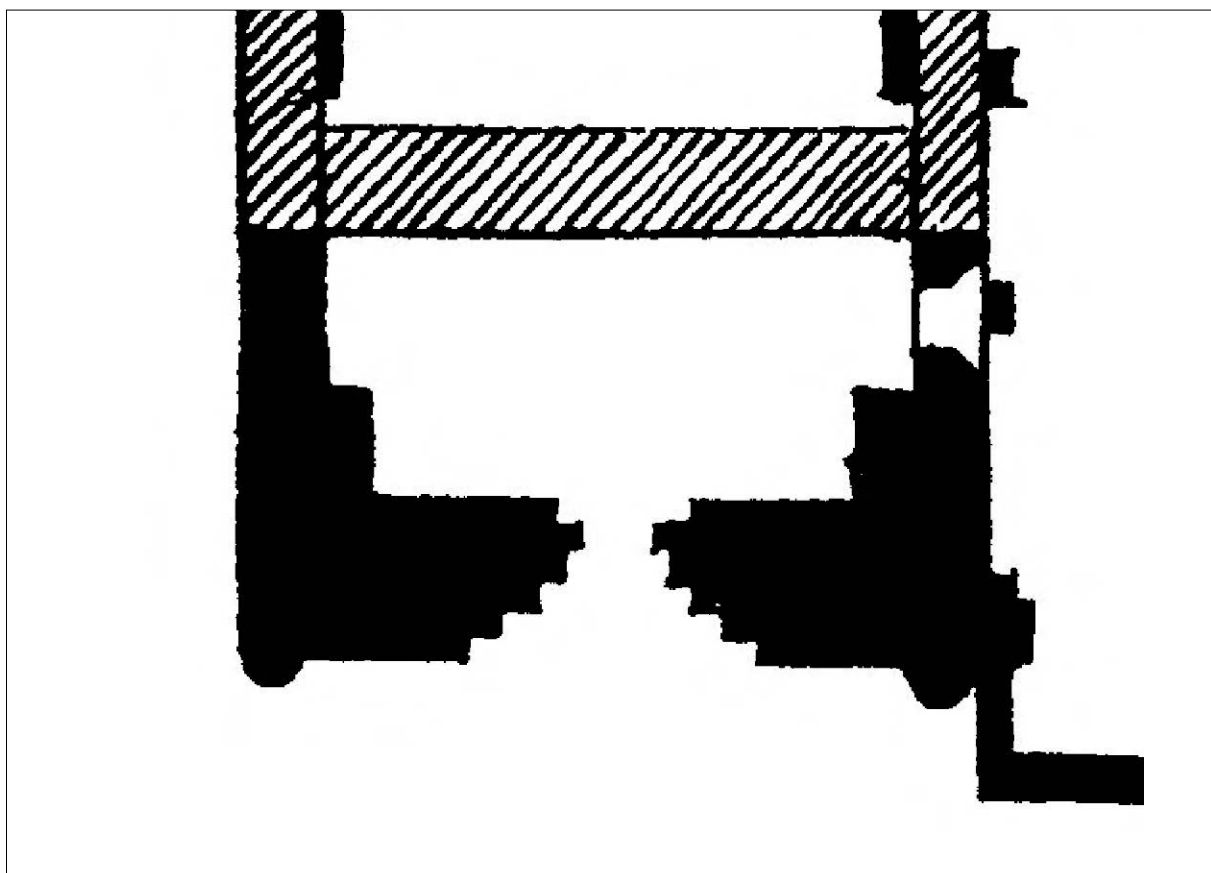


Fig. 80b. Galilea de la catedral romànica de Vic (Barral 1979).

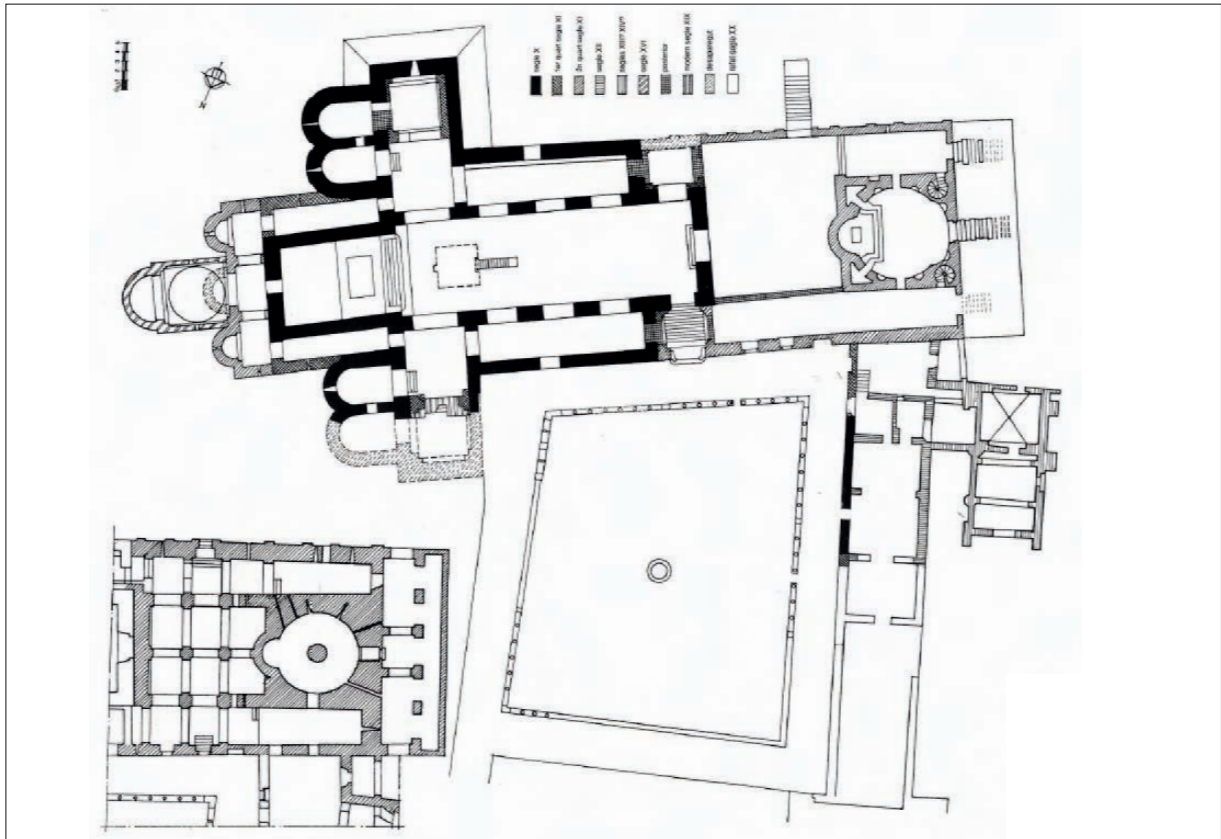


Fig. 81. Abadia de Sant Miquel de Cuixà, amb detall del nivell inferior del complex occidental (Catalunya Romànica).

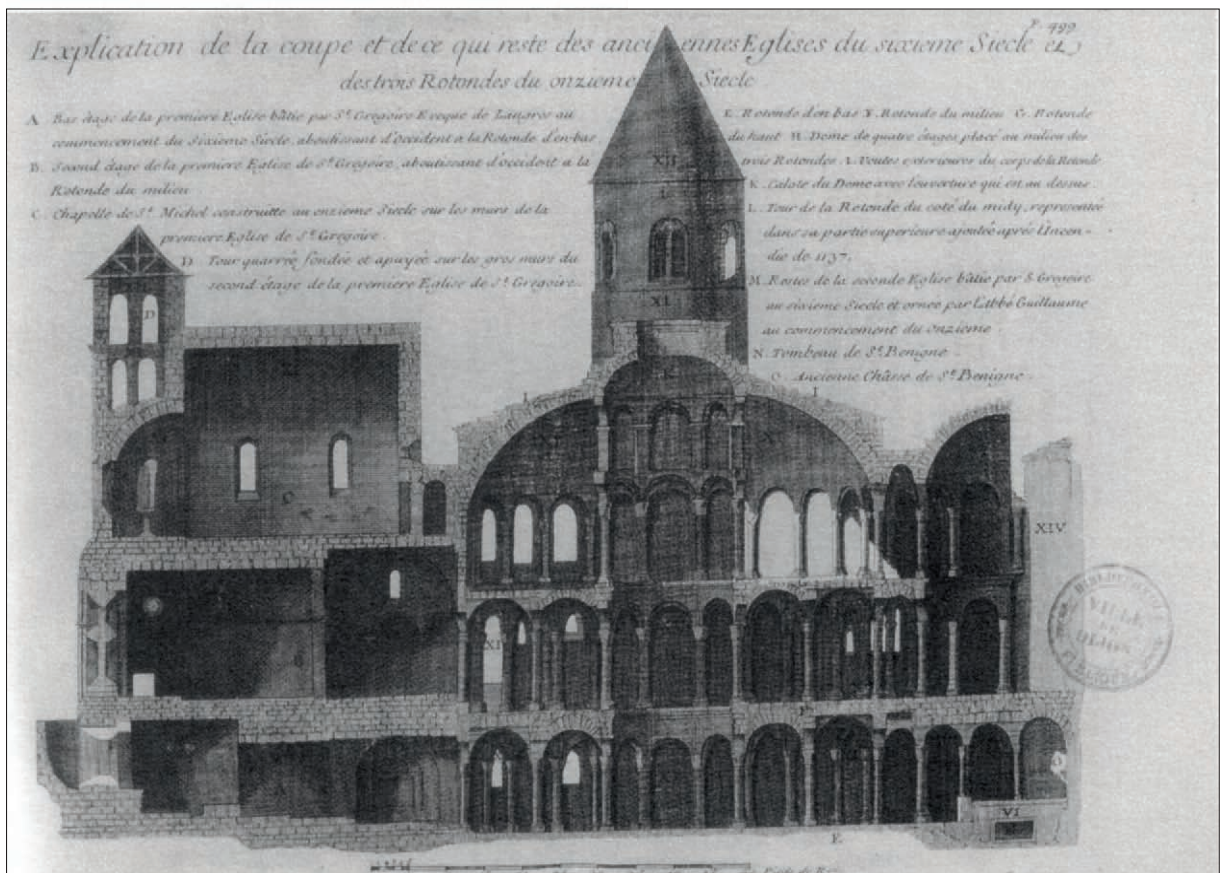


Fig. 82. Secció E-O de la rotonda oriental de Saint-Benigne de Dijon, segons gravat set-centista de Dom Plancher. Al capdamunt de l'extrem oriental, capella de Sant Miquel (Malone 2003).

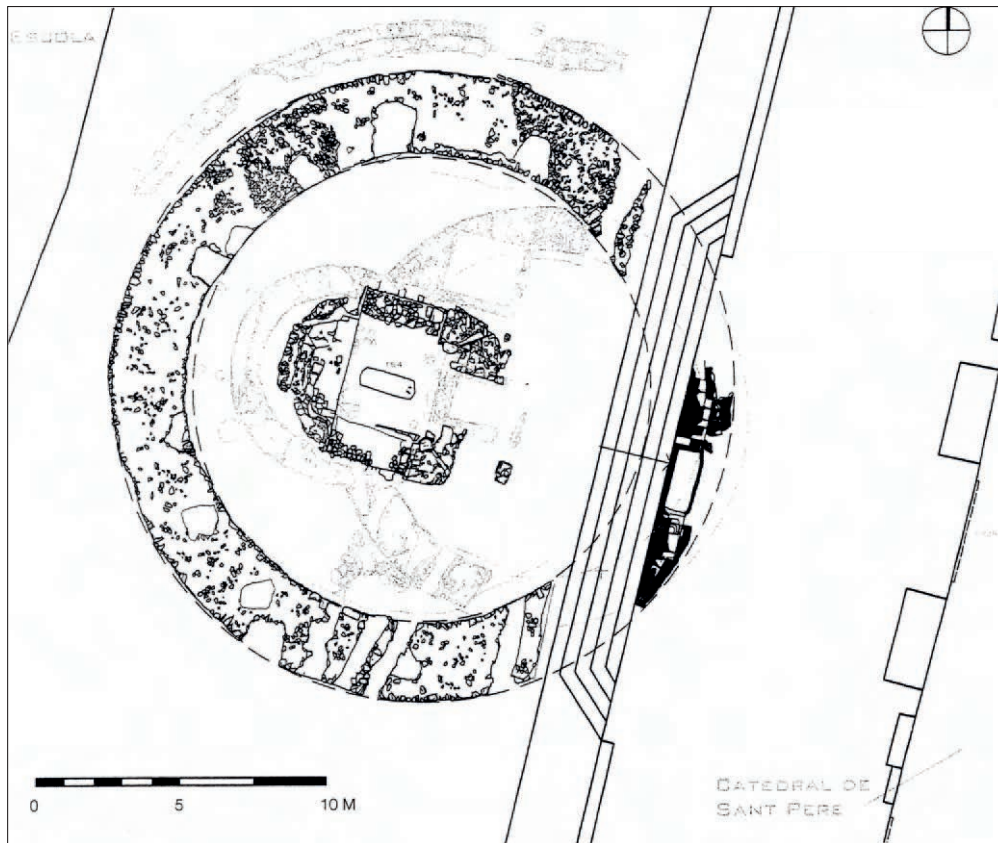


Fig. 83. Planta de les excavacions de Santa Maria la Rodona de Vic (Subiranas 2004).



Fig. 84a. Excavació de l'espai exterior al mur u.e. 1046, pel nord (UdG, Leboratori d'Arqueologia).



Fig. 84b. Espai interior del baptisteri. En primer terme, el mur u.e. 1046-1039; immediatament a sota, la petita estructura diagonal u.e. 1427 (UdG, Laboratori d'Arqueologia).

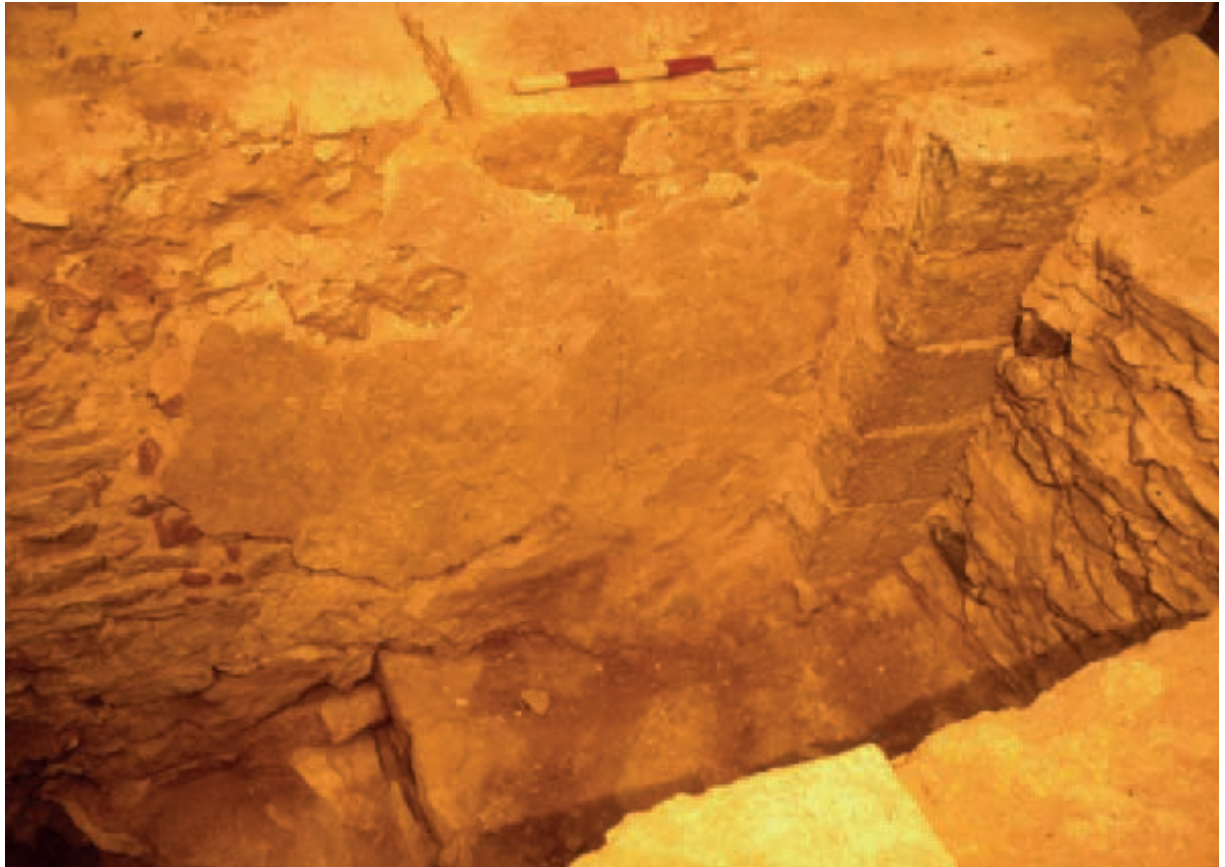


Fig. 84c. Accés al baptisteri des del sector nord de la Galilea, vist des de ponent (UdG, Laboratori d'Arqueologia).

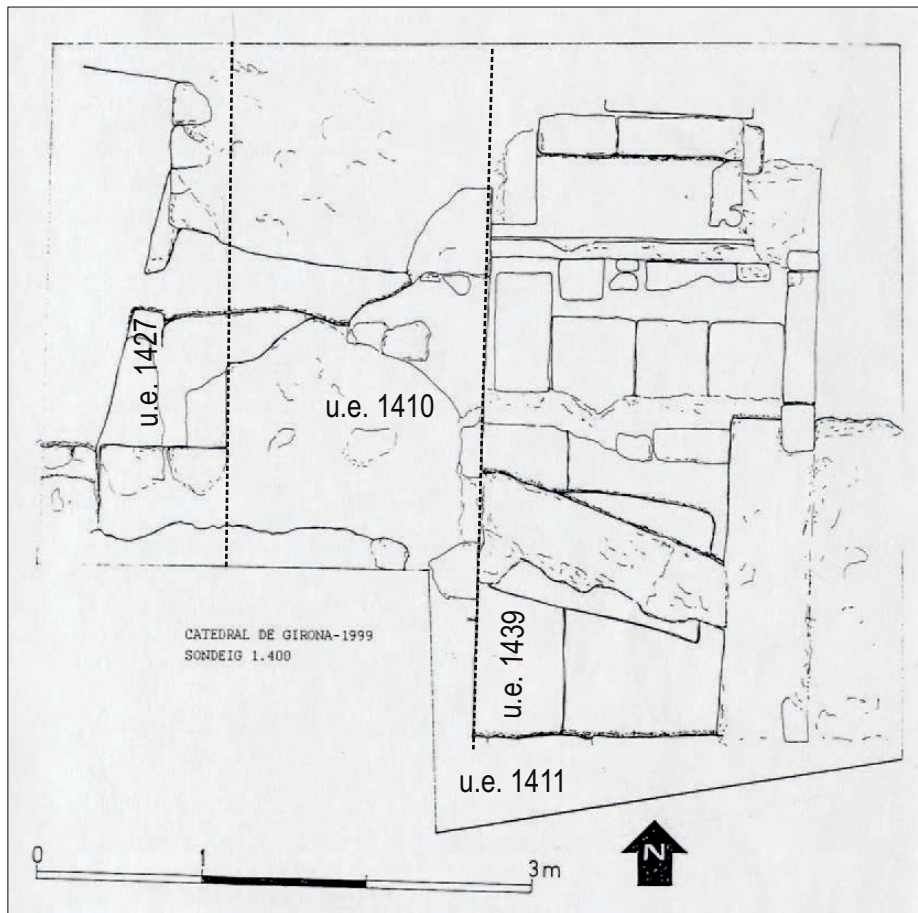


Fig. 85. Planta de la cala E amb indicació dels elements més rellevants (a partir de Palahí 1999).



Fig. 86a. Vistes de les restes del mur oriental del baptisteri detectades en el seguiment de 2004, des de ponent (Sureda 2006).

Catedral de Girona - control de les rases d'enllumenat
novembre - desembre 2004

ELEMENT 3
planta general i secció E-F

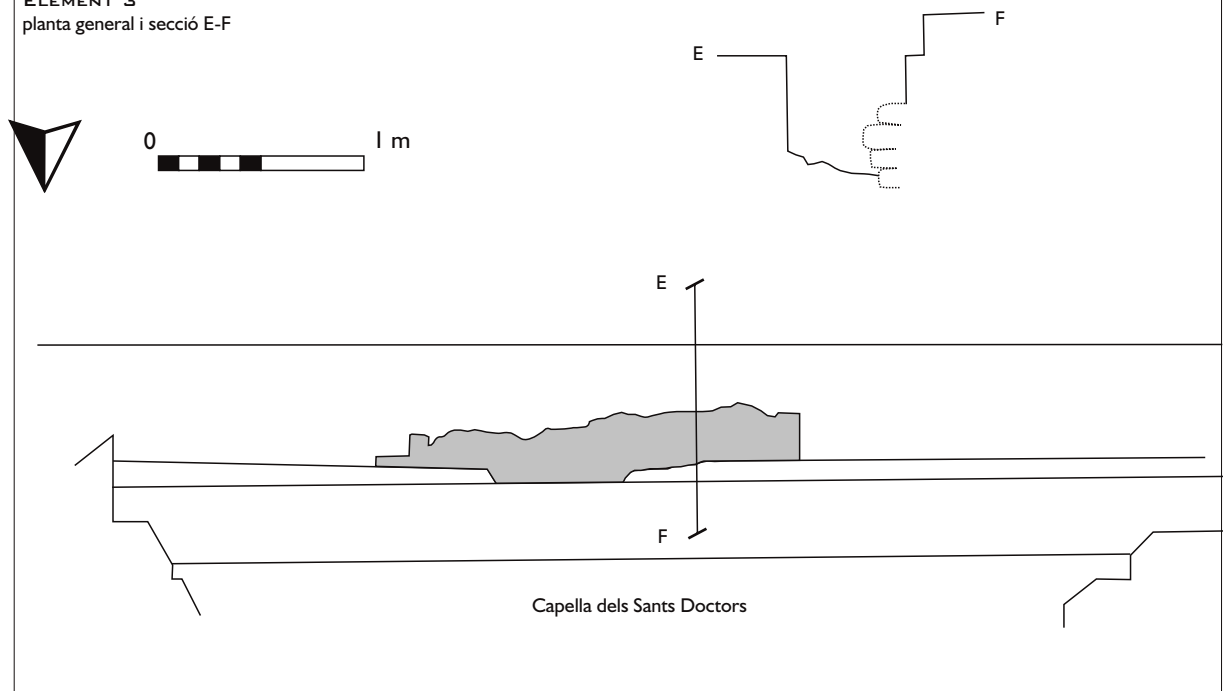


Fig. 86b. Planta i secció de les restes del mur oriental del baptisteri, detectades en el seguiment de 2004 (Sureda 2006).



Fig. 87a. Pica baptismal doble de Santa Maria de Castelló d'Empúries (s. XI ca.) (Badia 2007).



Figura 87b. Situació de la pica baptismal a l'església de Sant Miquel de Fluvià, al tram més occidental de la nau de l'Evangeli (Badia 2007).



Fig. 88. Accés al cloquer vell des de l'àrea sud de la Galilea, vist des del sud (UdG, Laboratori d'Arqueologia).



Fig. 89a. Aspecte del mur est del cloquer vell, vist des de llevant, segons les restes aparegudes durant el seguiment de 2004 (Sureda 2006).

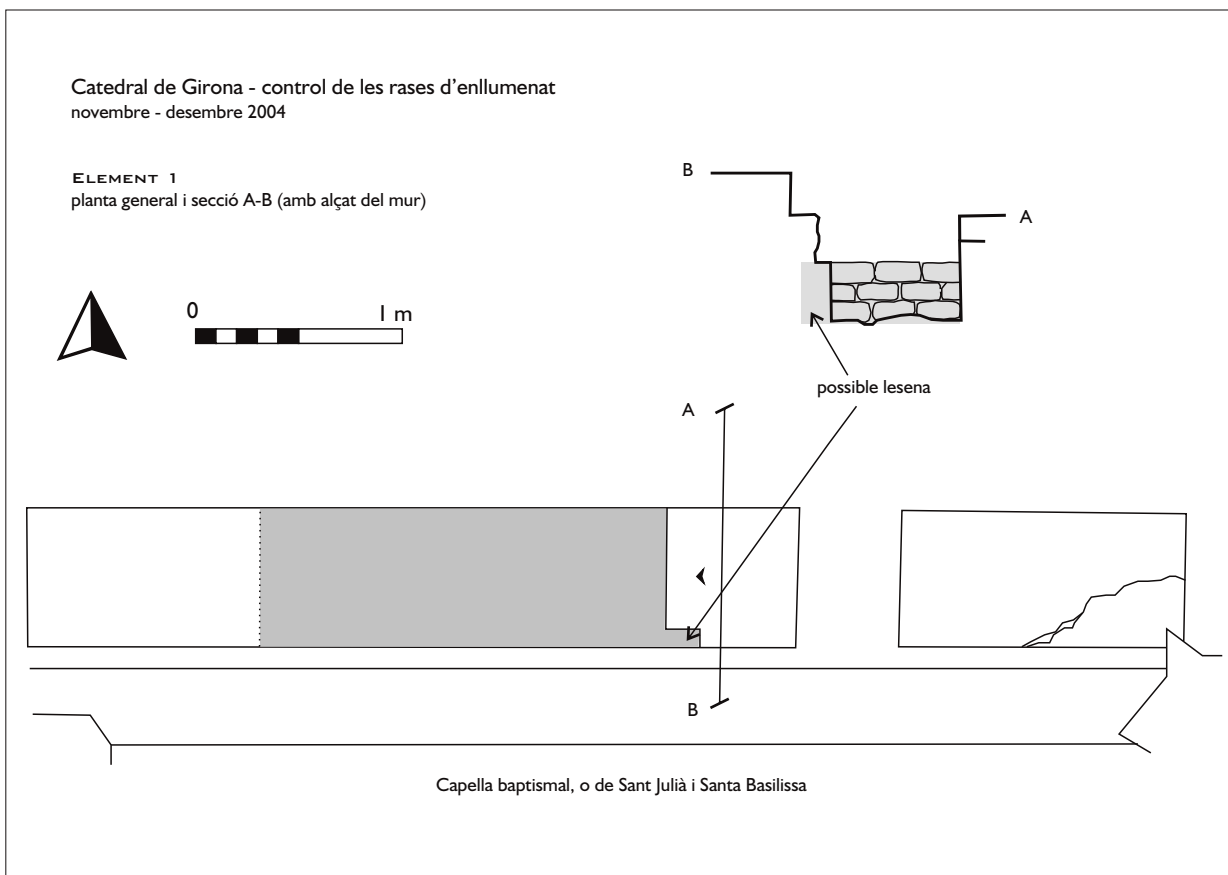


Fig. 89b. Planta i secció de les restes del mur oriental del cloquer vell, aparegudes durant el seguiment de 2004 (Sureda 2006).

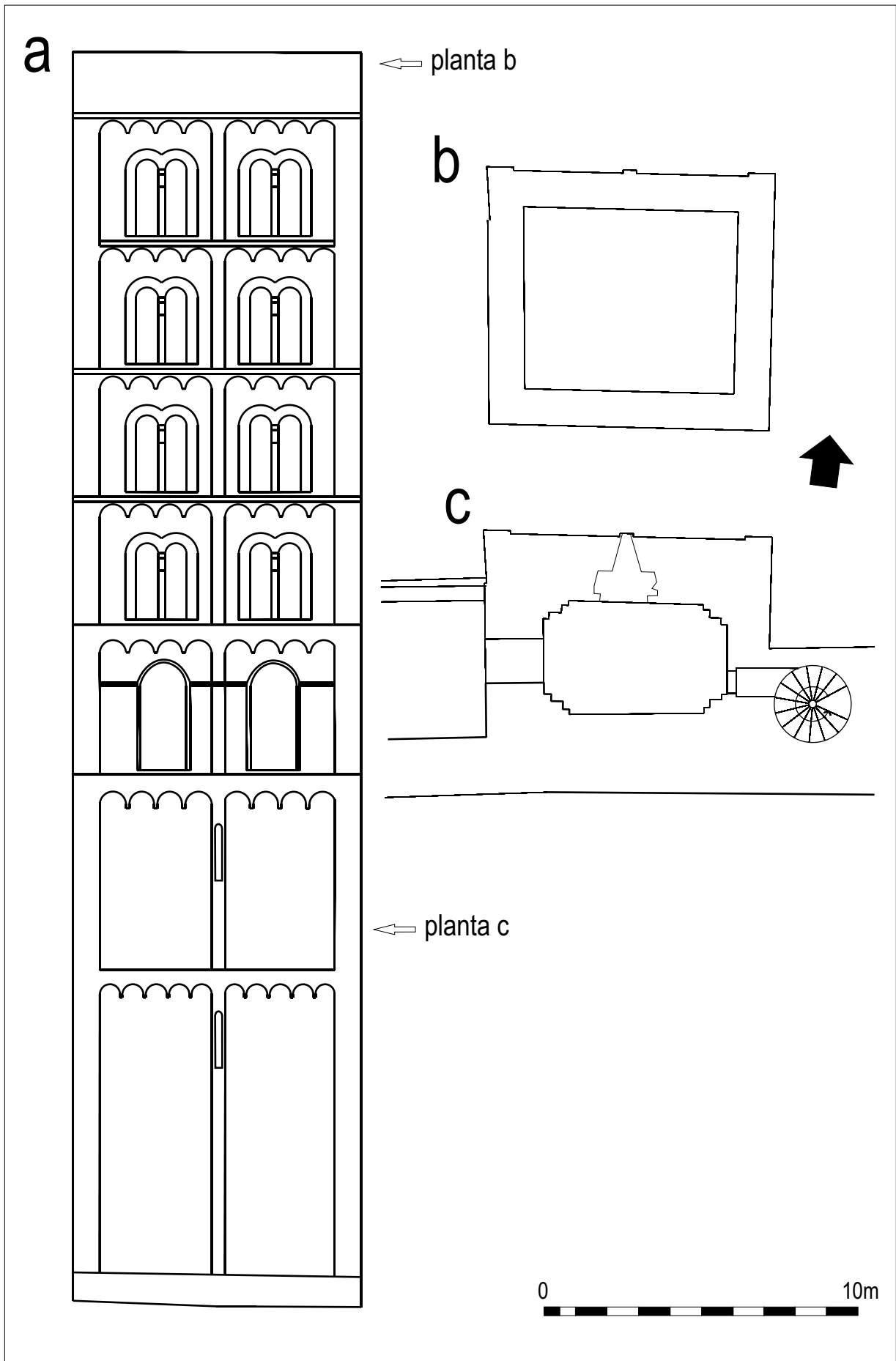


Fig. 90. Alçat de la cara nord (a) i plantes a l'alçada del setè (b) i tercer (c) pis de la Torre de Carlemany en l'estat actual (a partir de planimetria de l'Equip Redactor del Pla Director de la Catedral de Girona).



Fig. 91. La Torre de Carlemany, estat actual.

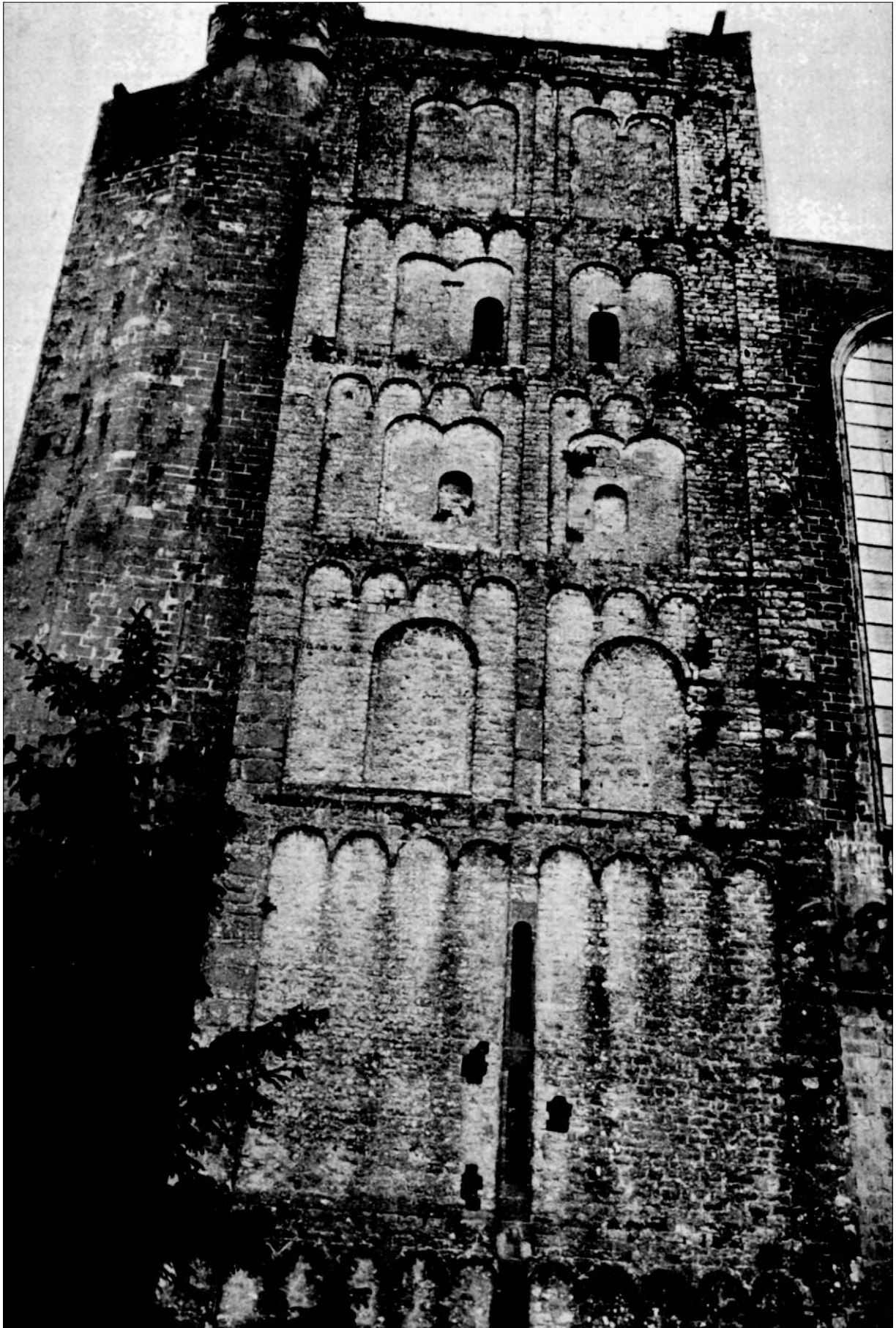


Fig. 92. Imatge de la Torre de Carlemany abans de les restauracions de 1961 (Palol 1955).



Fig. 93. Possibles restes d'una antiga obertura al mur est de la Torre de Carlemany (capella de Sant Rafael).



Fig. 94a. Fragments de *tegula* integrats en els primers nivells de la Torre de Carlemany (angle nord-est).



Fig. 94b. Torre de Carlemany, angle nord-oest. Mostra dels diferents materials constructius.



Fig. 95. Restes de revestiment dels murs de la torre al contacte amb la teulada de la galeria claustral sud.



Fig. 96. Interior de la Torre de Carlemany. Detall de la repisa a nivell del cinquè pis.

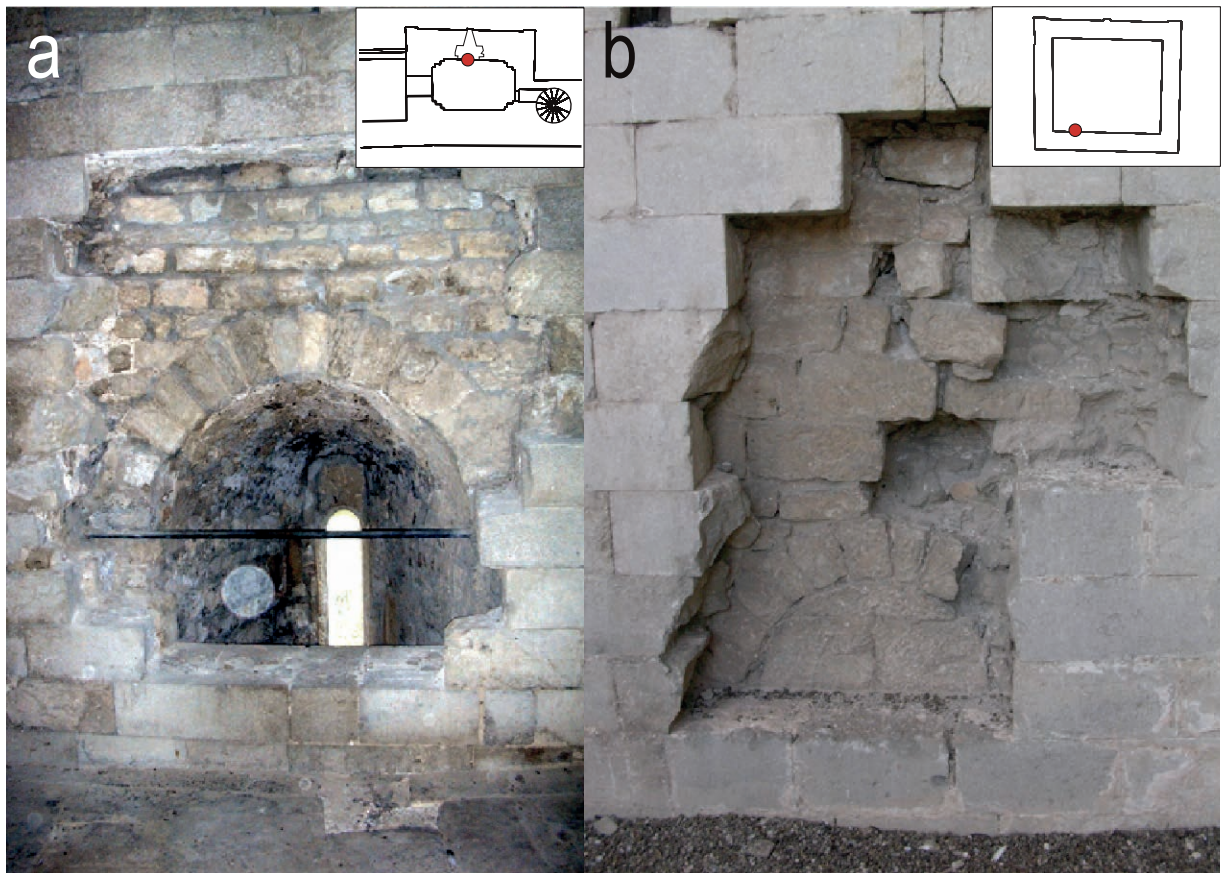


Fig. 97. Restes d'obertures originals a l'interior de la Torre de Carlemany: a) finestra abotzinada central, visible darrera el parament gòtic a nivell del tercer pis; b) arc de mig punt d'una finestra bifora, visible darrera el parament gòtic a nivell del quart pis.

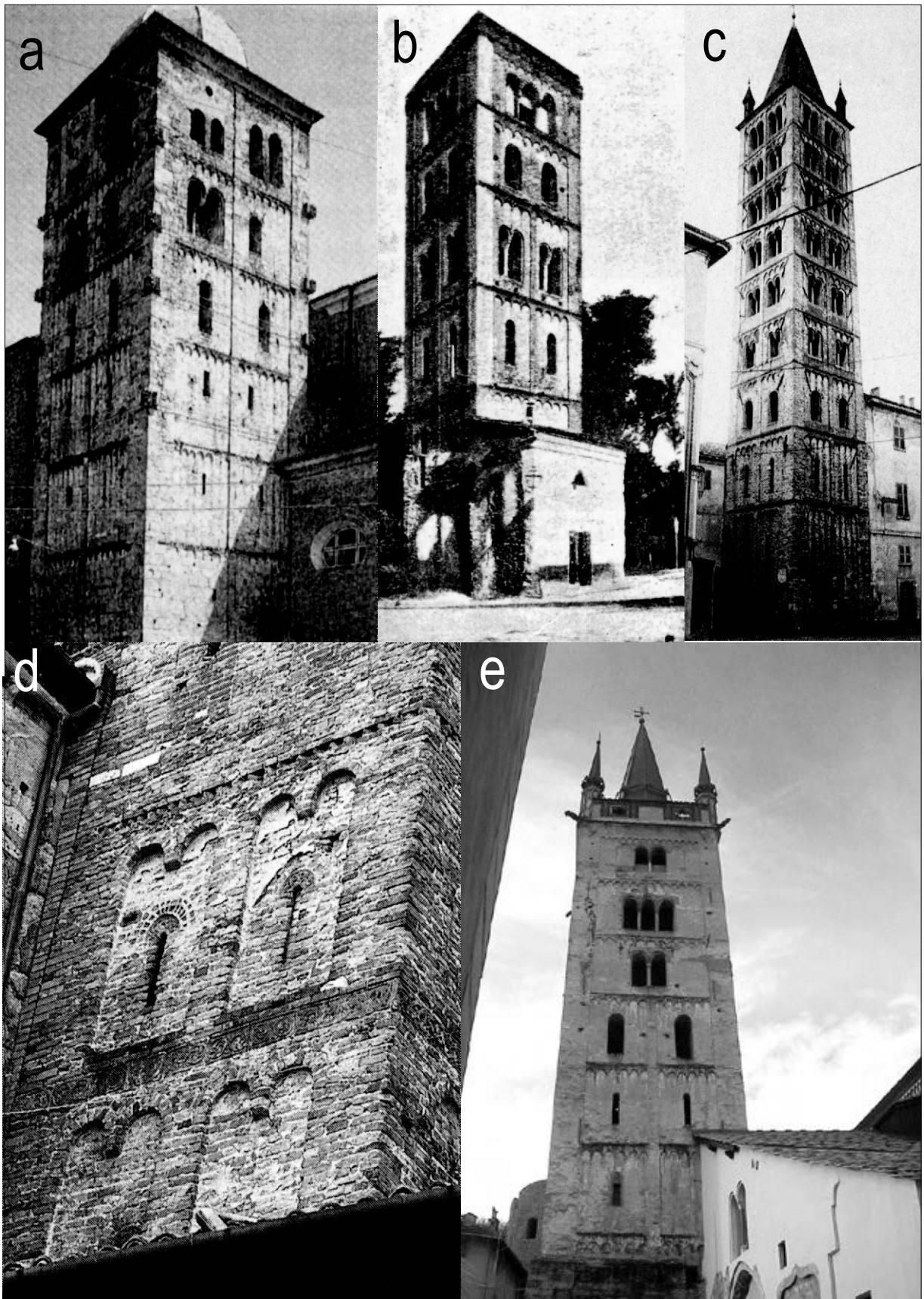


Fig. 98. Campanars turriformes norditalians del segle XI: a) San Benigno di Fruttuaria; b) Santo Stefano di Ivrea (Puig/Falguera/Goday 1911); c) Santo Stefano di Biella; d) San Michele di Pavia; e) San Giusto di Susa (Lomartire 1997).

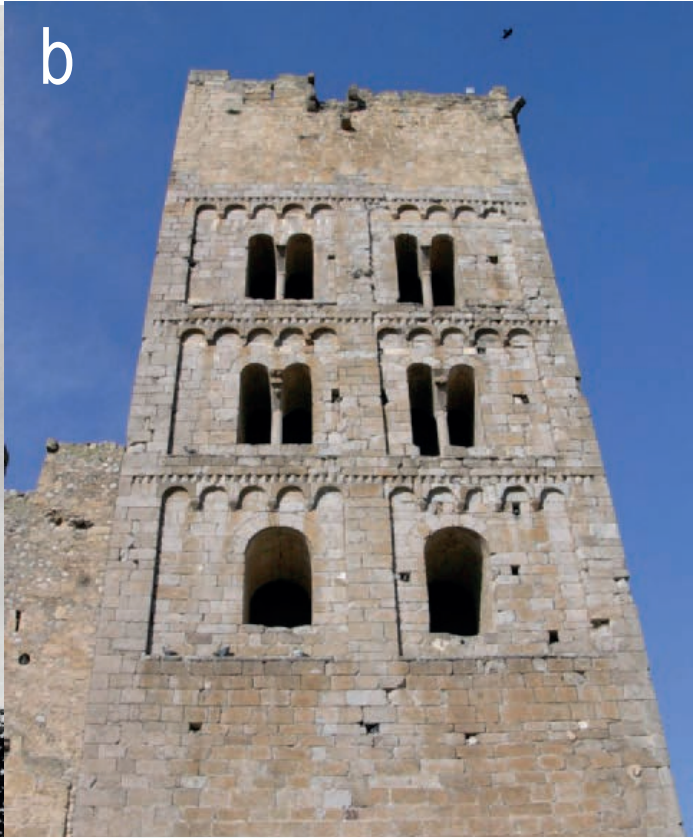
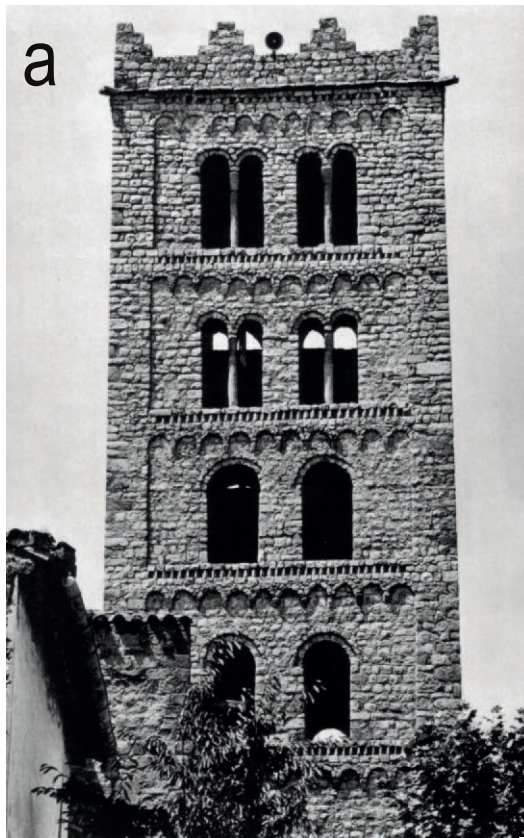


Fig. 99a-d. Campanars catalans turriformes del segle XI amb dos carrers. a) Sant Salvador de Breda (Pladevall 1968); b) Sant Miquel de Fluvià; c) Sant Miquel de Cuixà; d) Sant Martí del Canigó.



Fig. 99e-f. e) campanar de Sant Genís de Taradell (Catalunya Romànica); f) pisos superiors del campanar de Sant Pere de Vic.



Fig. 100. a) Campanar de Santa Maria de Pomposa (Reiche 2006); b) campanar de Santa Eulàlia i Santa Júlia d'Elna.

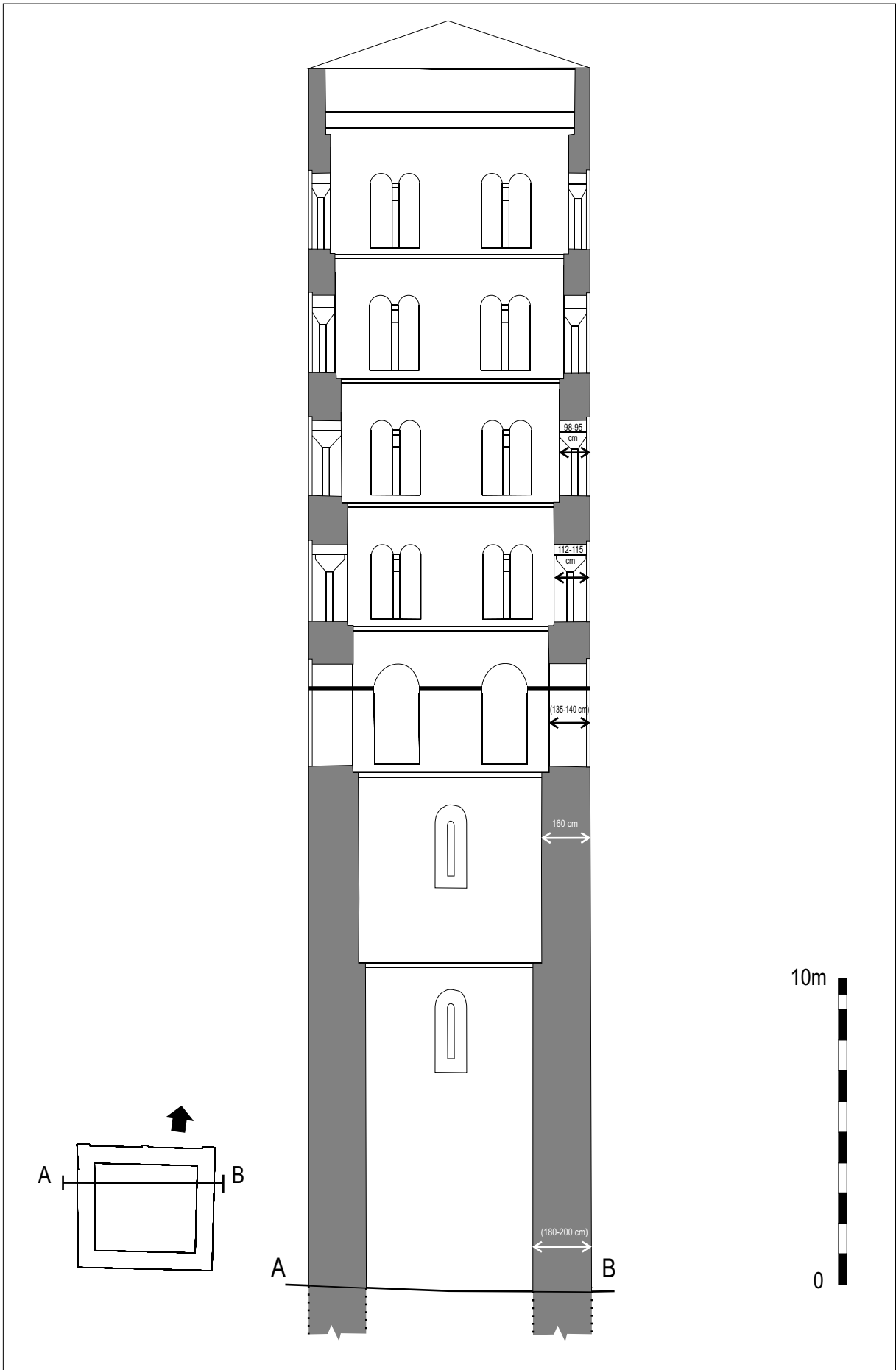


Fig. 101. Secció restitutiva de la Torre de Carlemany amb indicació de la disminució del gruix dels murs; els amidaments entre parèntesi són hipotètics (a partir de planimetria del Pla Director de la Catedral de Girona).

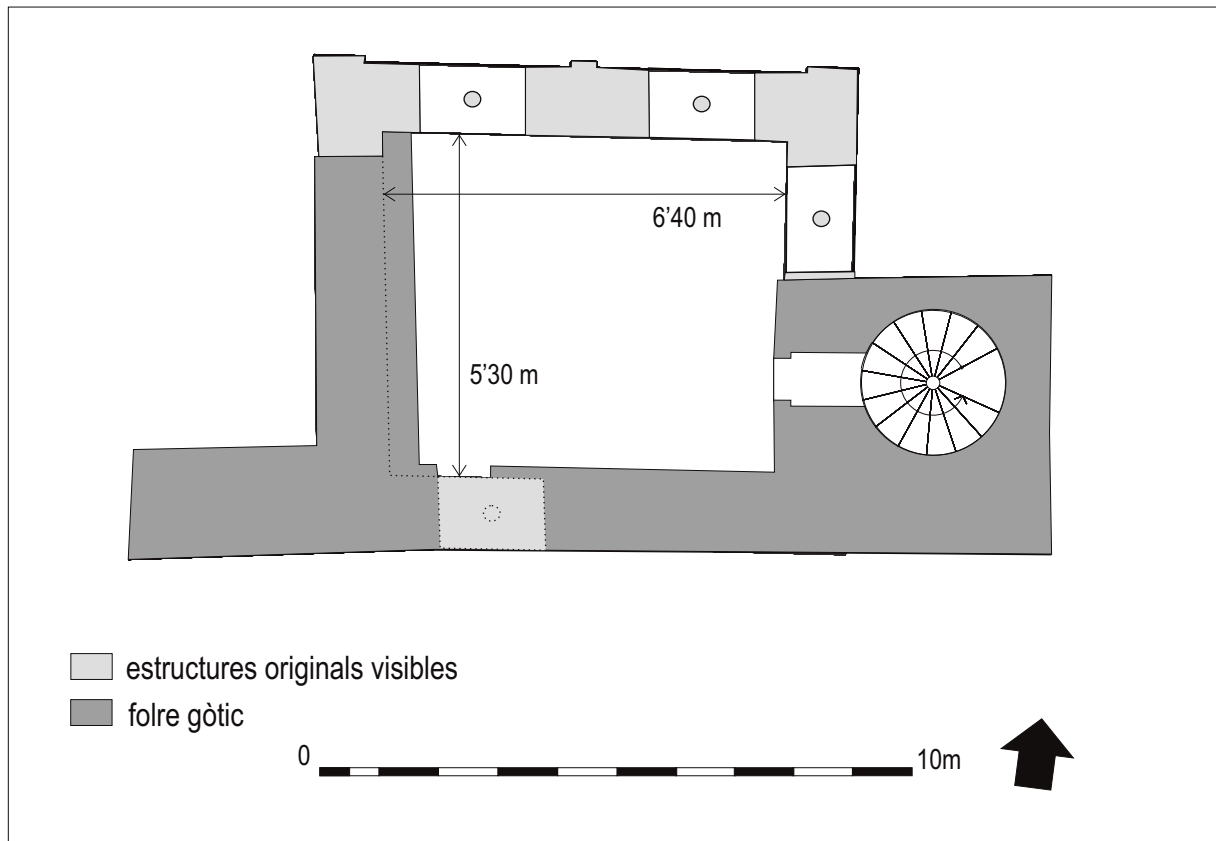


Fig. 102. Planta de la Torre de Carlemany a nivell del quart pis, amb amidaments (a partir de planimetria de l'Equip Redactor del Pla Director de la Catedral de Girona).

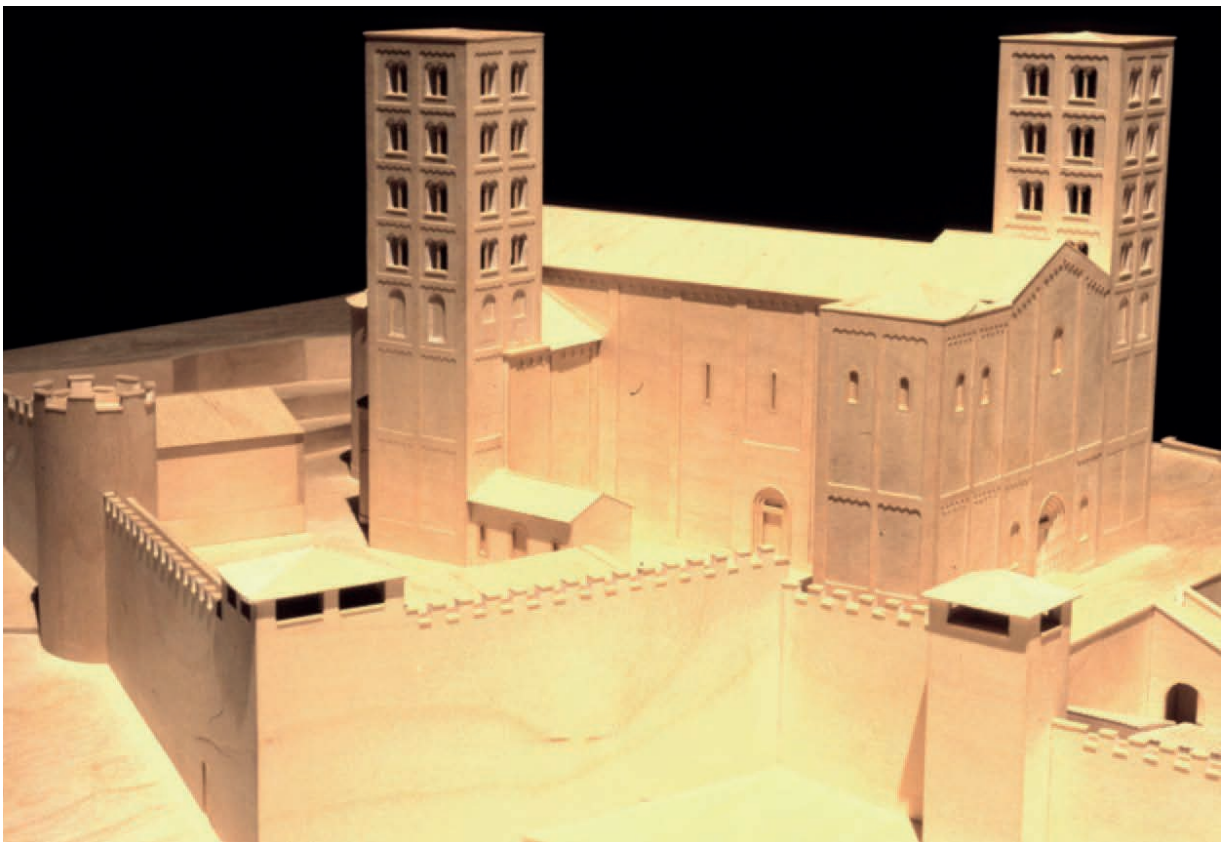


Fig. 103. Maqueta restitutiva de la seu romànica presentada a l'exposició "L'Obra de la Seu" (Girona 2003). Situació dels campanars.

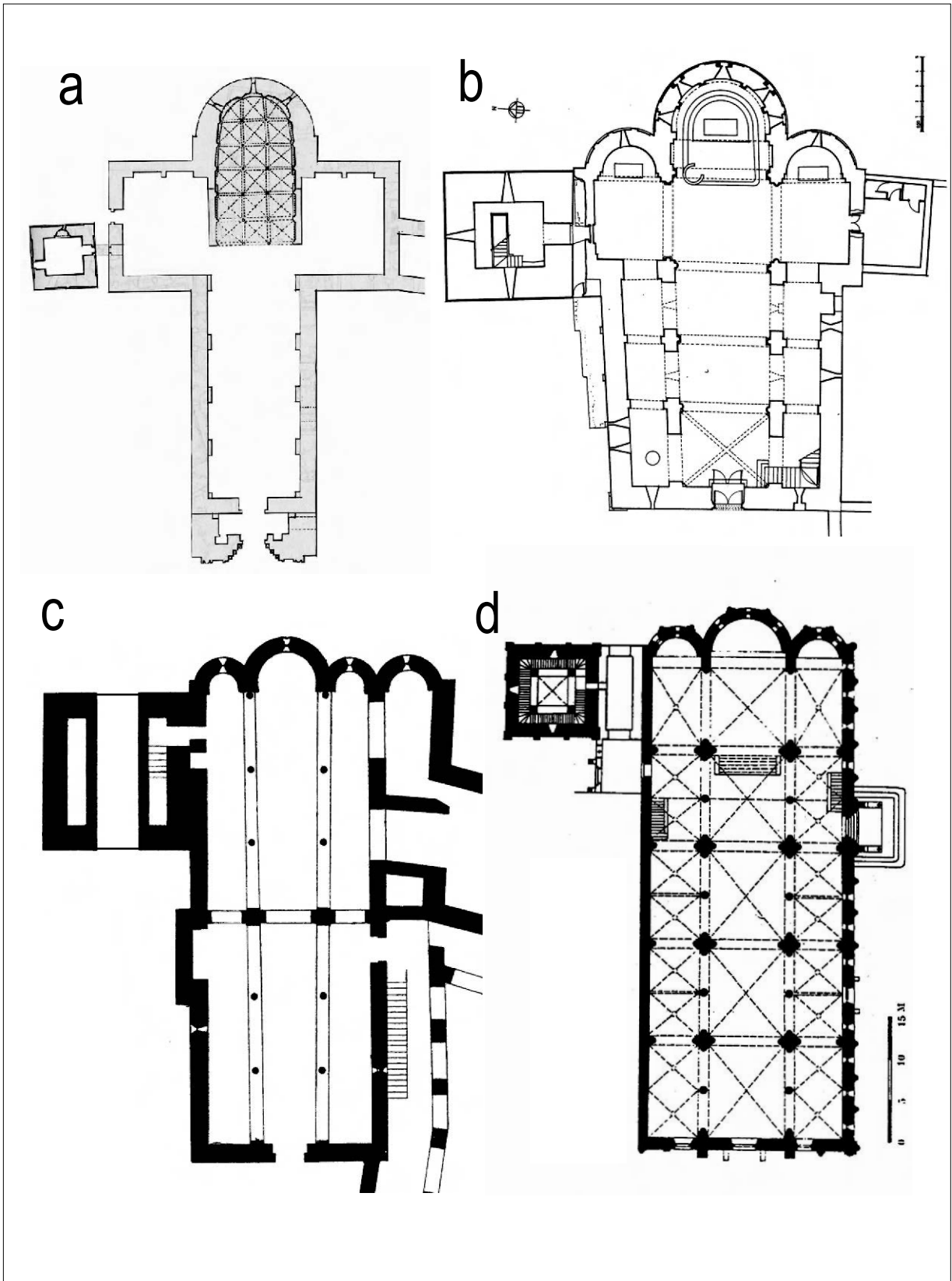


Fig. 104. Plantes de temples amb campanar turriforme adossat al nord de la capçalera o transepte: a) Sant Pere de Vic (Adell/Pujades 1996); b) Sant Miquel de Fluvià (Catalunya Romànica); c) Sant Martí del Canigó (Puig/Falguera/Goday 1911); d) catedral de Mòdena (Durliat 1962).

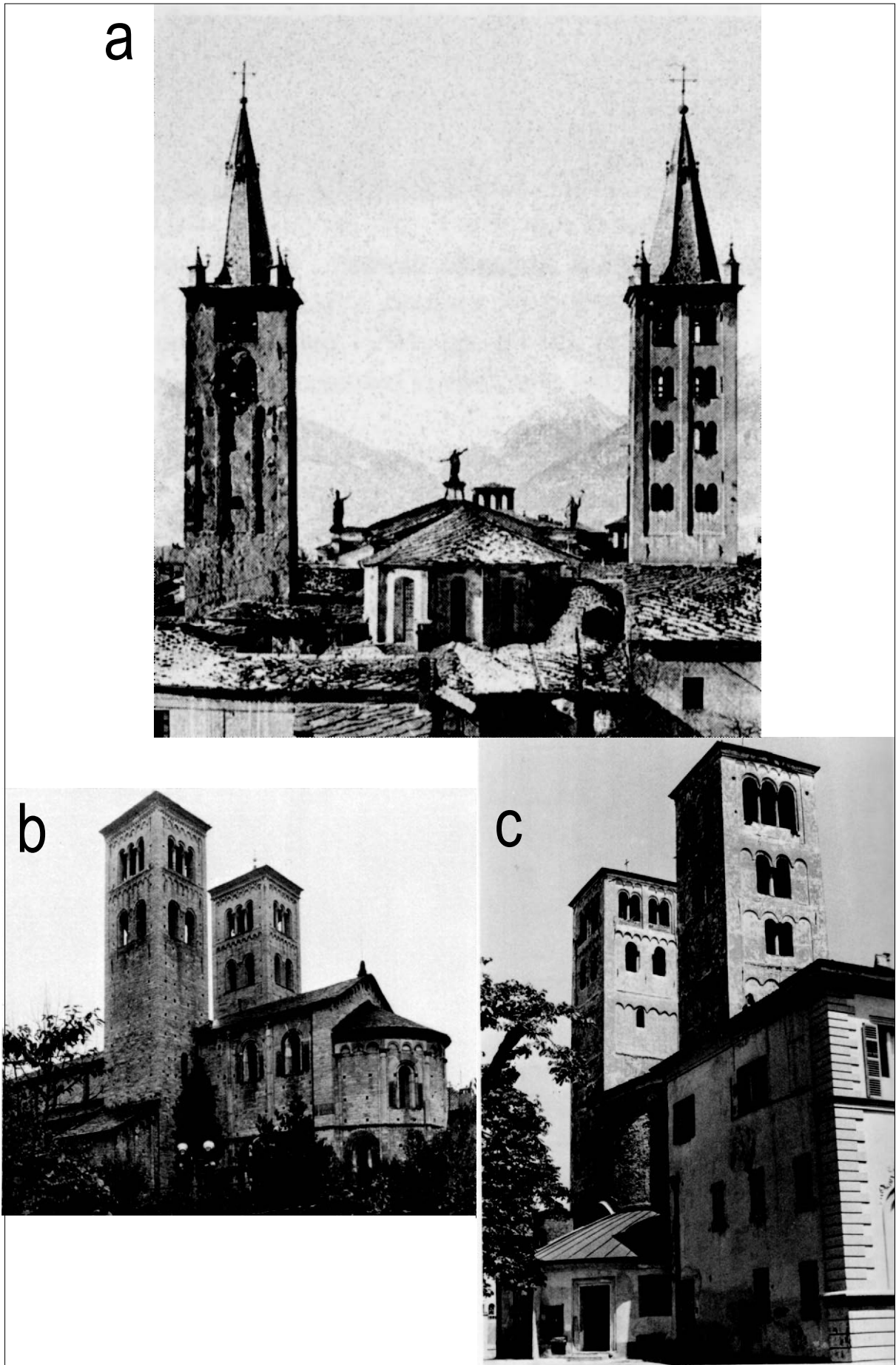


Fig. 105. Campanars norditalians geminats de capçalera del segle XI: a) Aosta, catedral de Santa Maria Assumpta (Lomartire 1997); b) Como, Sant'Abbondio; c) Ivrea, catedral de Santa Maria Assumpta (McClendon 1987).

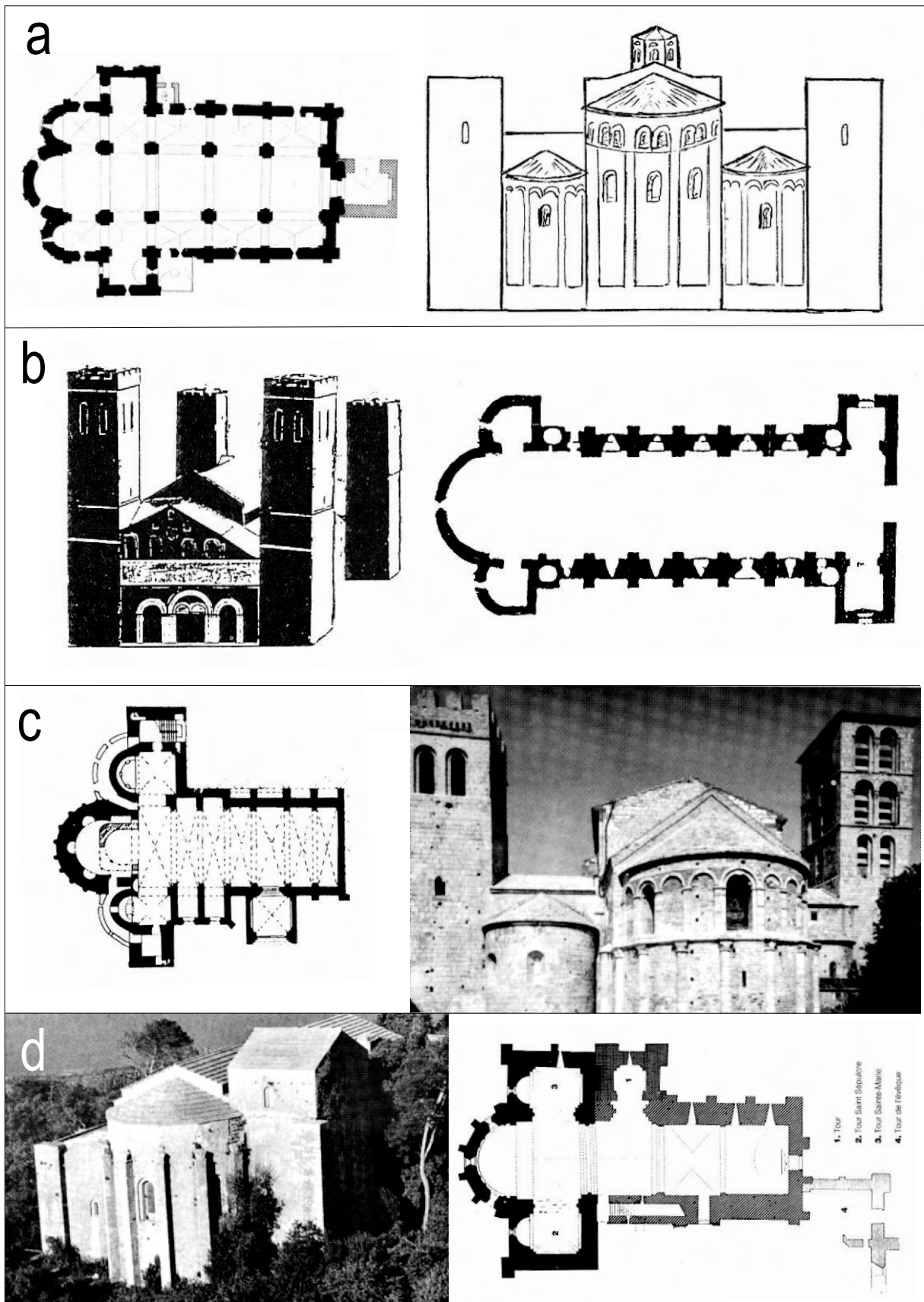


Fig. 106. a) planta i vista de Saint-Marie de Quarante; b) planta i vista de Saint-Pons de Thomières; c) planta i vista de Saint-Pierre de Caunes-Minervois; d) planta i vista de la catedral de Saint-Pierre de Maguelonne (Bonnery 1996).

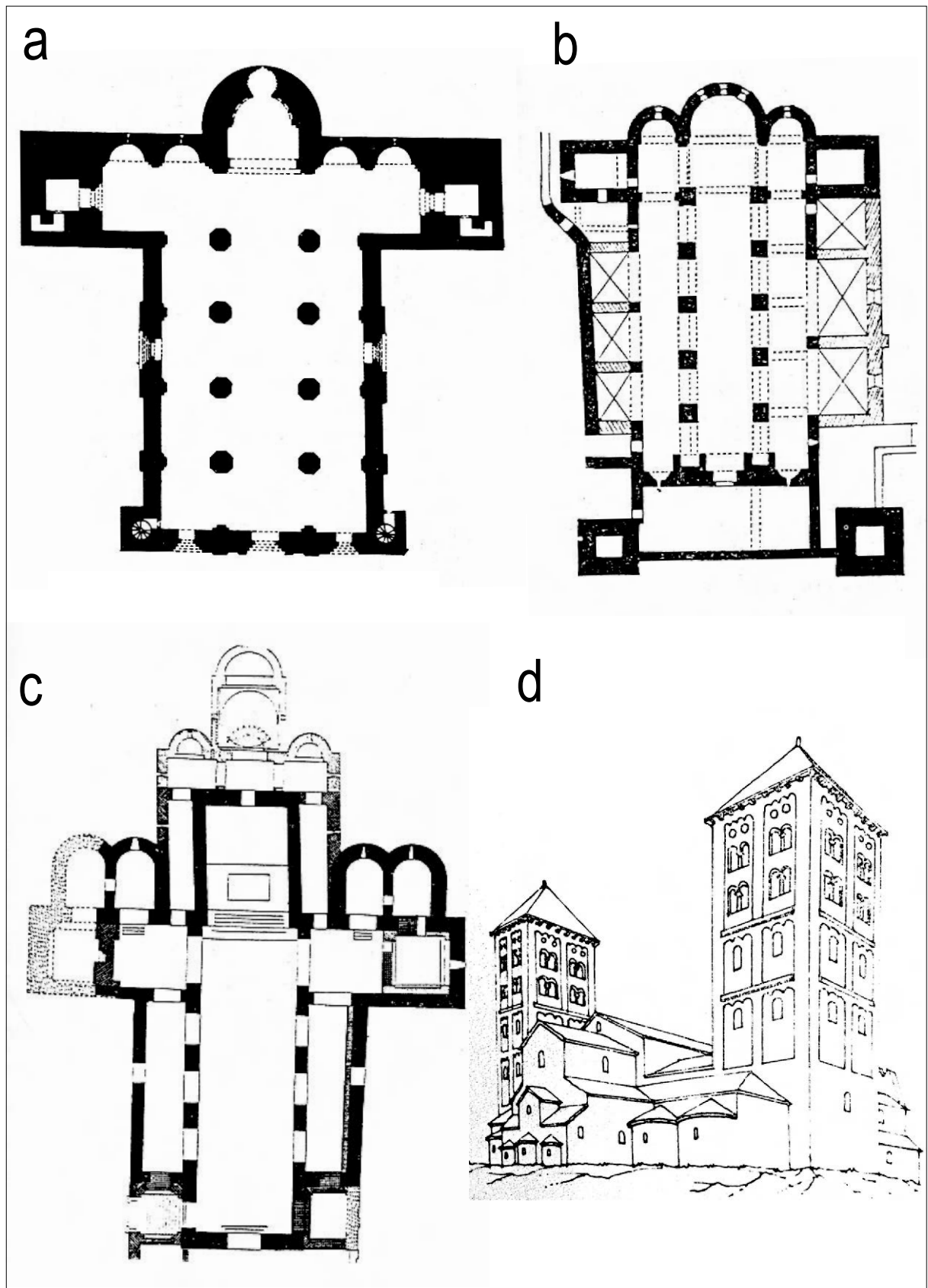


Fig. 107: a) Santa Maria de la Seu d'Urgell; b) Santa Maria d'Arles del Tec; c) planta de Sant Miquel de Cuixà (Bonnerly 1996); d) vista restituïda del sector oriental de Cuixà, reformat per Oliba (Lyman 1980).

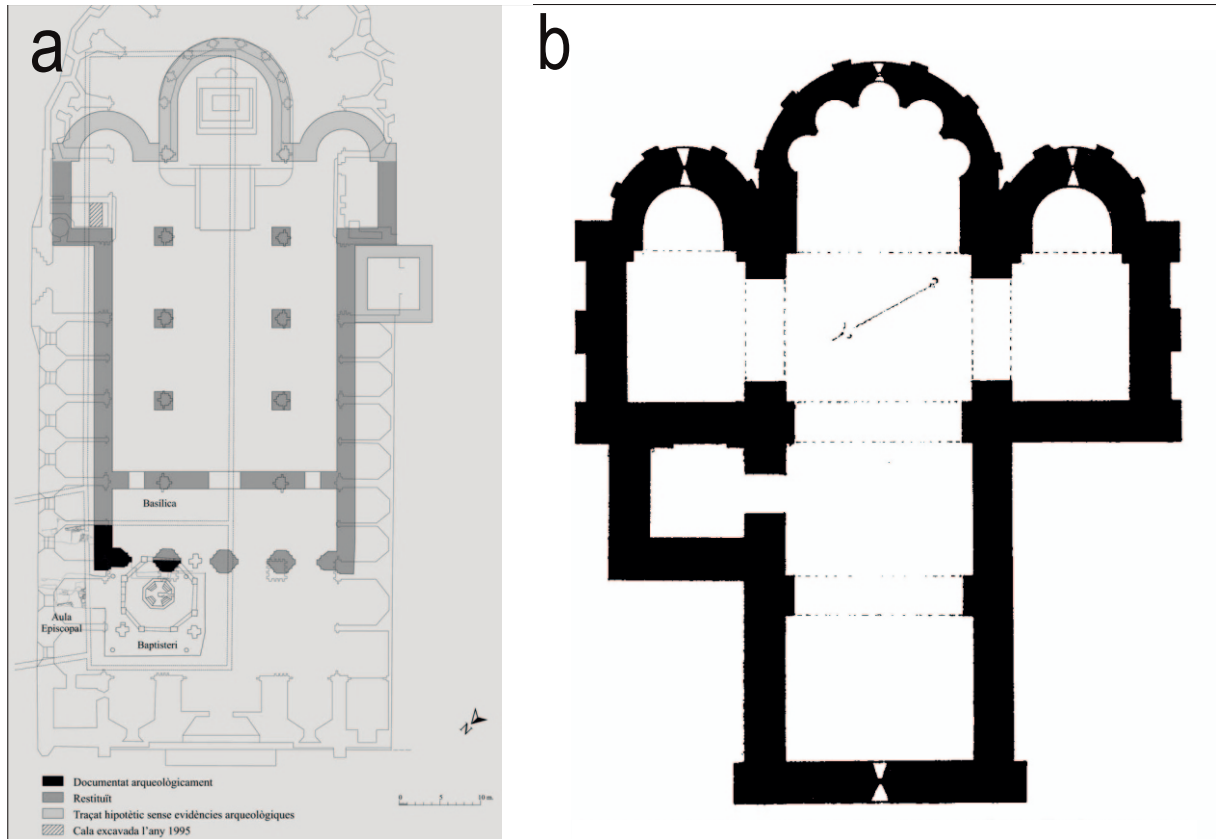


Fig. 108. Temples amb campanar situat a l'aixella del transsepte: a) proposta de planta per a la catedral romànica de Barcelona (Beltrán de Heredia/Lorés 2005); b) Sant Martí Sescorts (Puig/Falguera/Goday 1911).



Fig. 109. Dreta, mur u.e. 1009 (façana sud de la nau romànica); al fons, mur u.e. 1013 o façana est del "cloquer vell" (UdG, Laboratori d'Arqueologia).

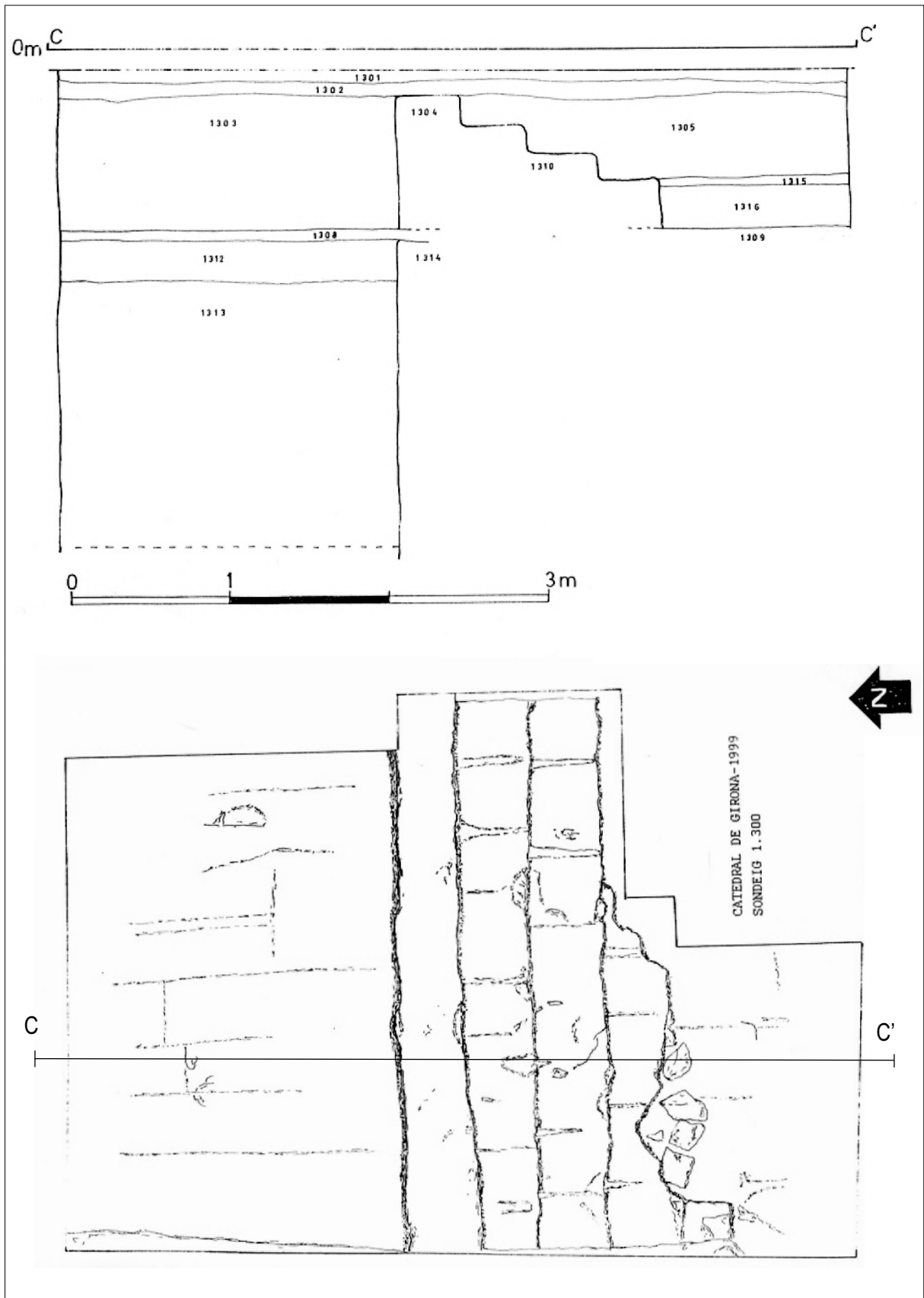


Fig. 110. Planta i secció de la cala D (a partir de Palahí 1999).



Fig. 111a. Cala D. Escala u.e. 1310 des del sud.

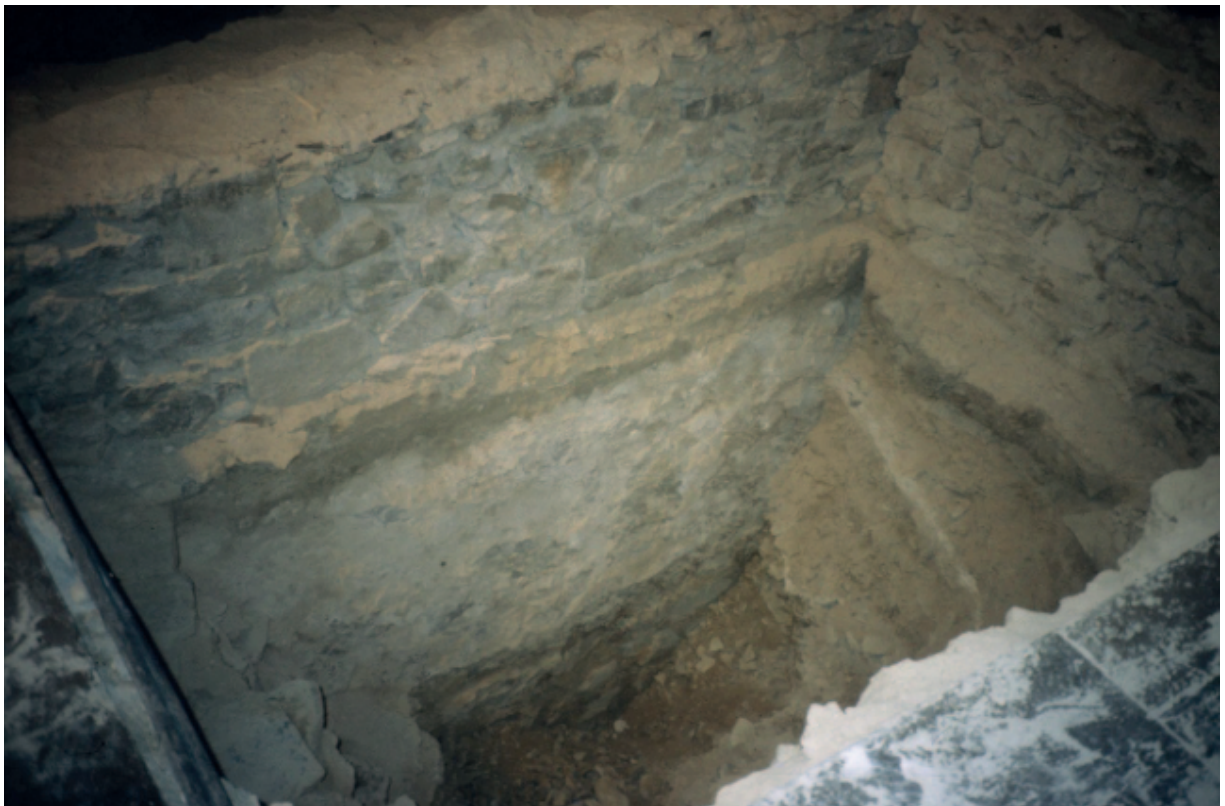


Fig. 111b. Banda nord de la cala D, des del nord-est. S'aprecia el mur u.e. 1304 i, sota d'ell, l'u.e. 1314.



Fig. 112. Cala B des de ponent. En primer terme, restes de l'enllosat u.e. 1108; al fons, el mur u.e. 1109; a la dreta, el mur u.e. 1106/1107 (UdG, Laboratori d'Arqueologia).



Fig. 113. Cala E. Angle format pels murs u.e. 1411 (al fons) i 1410 (dreta); sota d'aquest darrer, el fonament/preexistència u.e. 1439 (UdG, Laboratori d'Arqueologia).

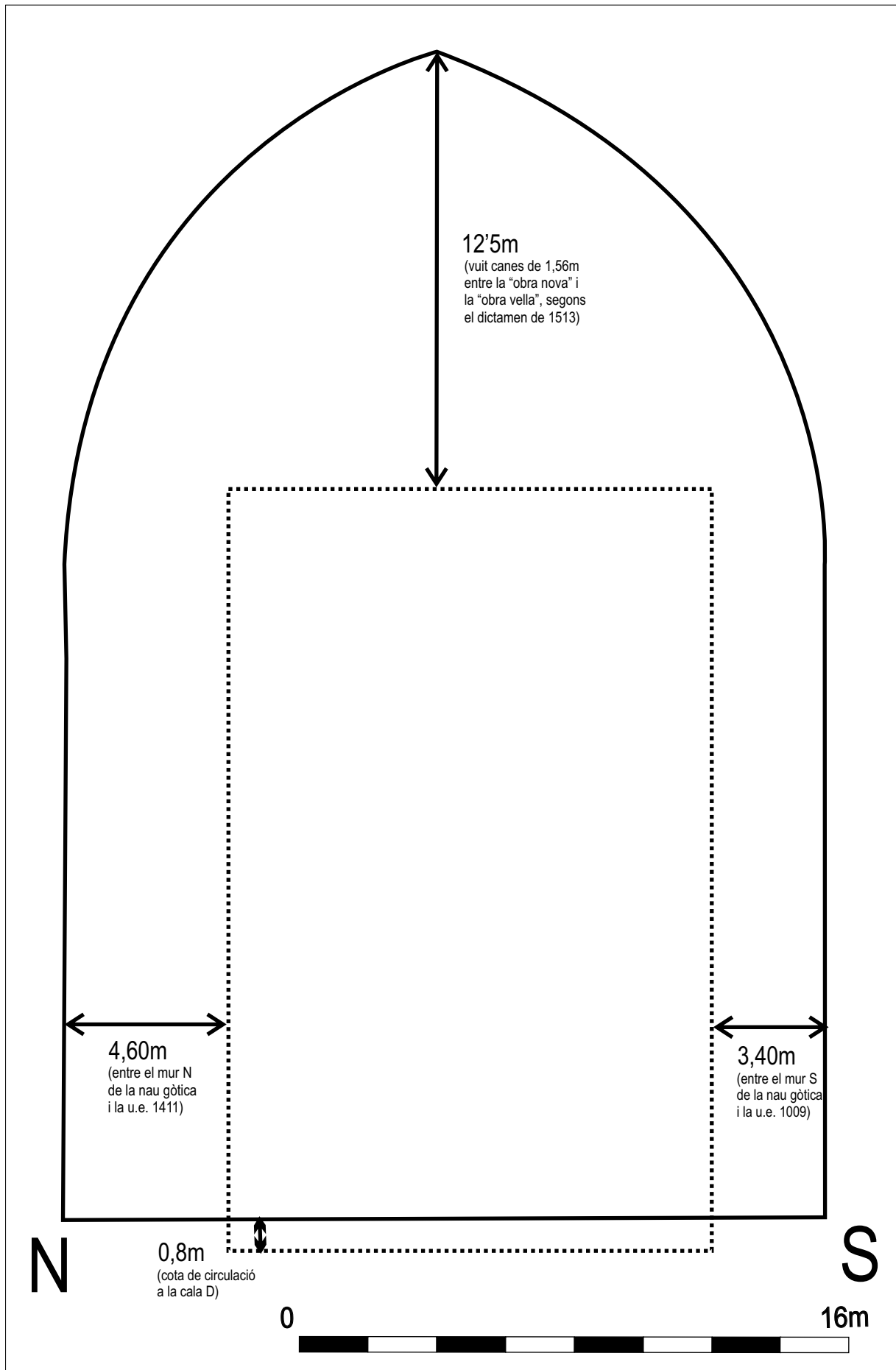


Fig. 114. Croquis acotat de les dimensions màximes per a la seu romànica de Girona, segons les dades arqueològiques i textuais.

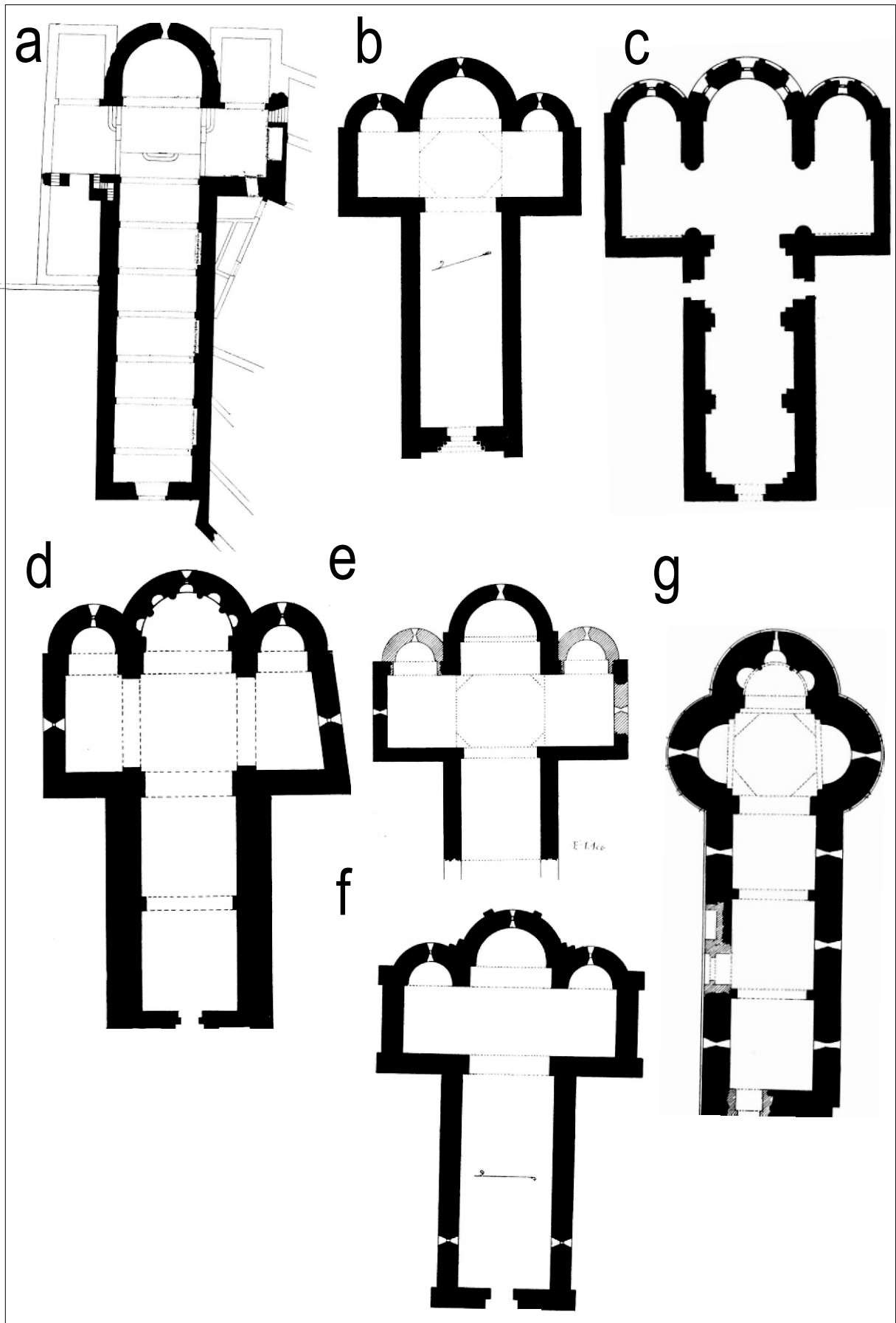


Fig. 115. Algunes esglésies catalanes del segle XI amb una sola nau: a) Santa Maria de Serrateix; b) Santa Eugènia de Berga; c) Sant Ponç de Corbera; d) Sant Jaume de Frontanyà; e) Sant Tomàs de Riudeperes; f) Santa Maria de Barberà; g) Sant Pere de Ponts (Puig/Falguera/Goday 1911).



Fig. 116. Termes romanes d'Els Banys d'Arles (Vallespir): a) *Basilica thermarum*, b) cambra coberta amb voltes de rajol.

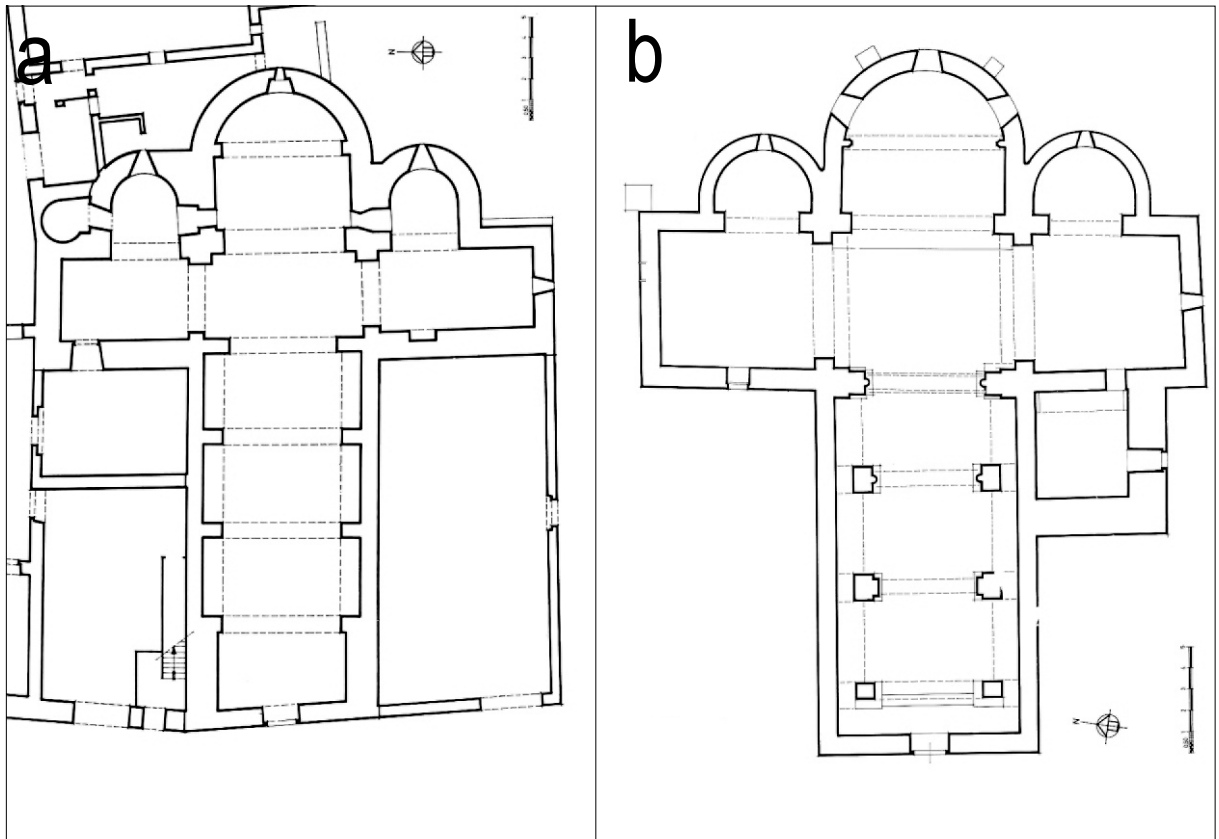


Fig. 117: plantes de a) Sant Genís de Fontanes; b) Sant Andreu de Sureda (Catalunya Romànica).

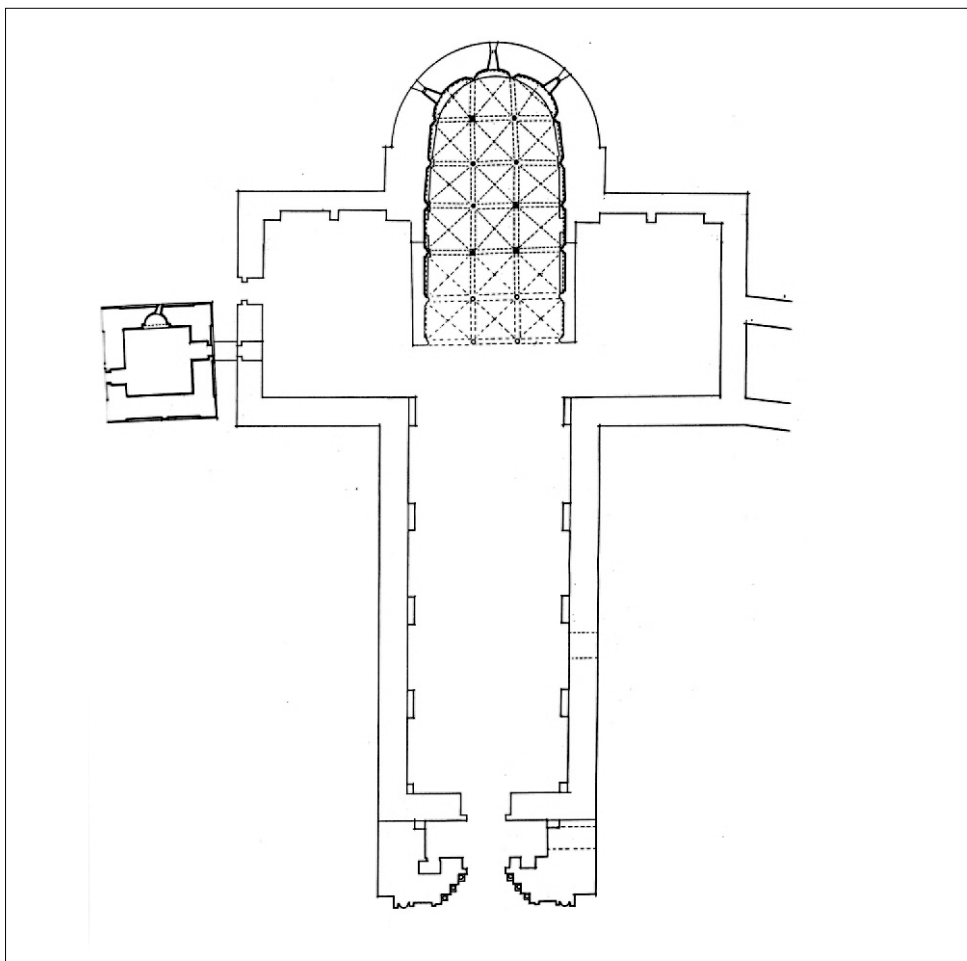


Fig. 118. Planta de la seu romànica de Vic (Adell/Pujades 1996).

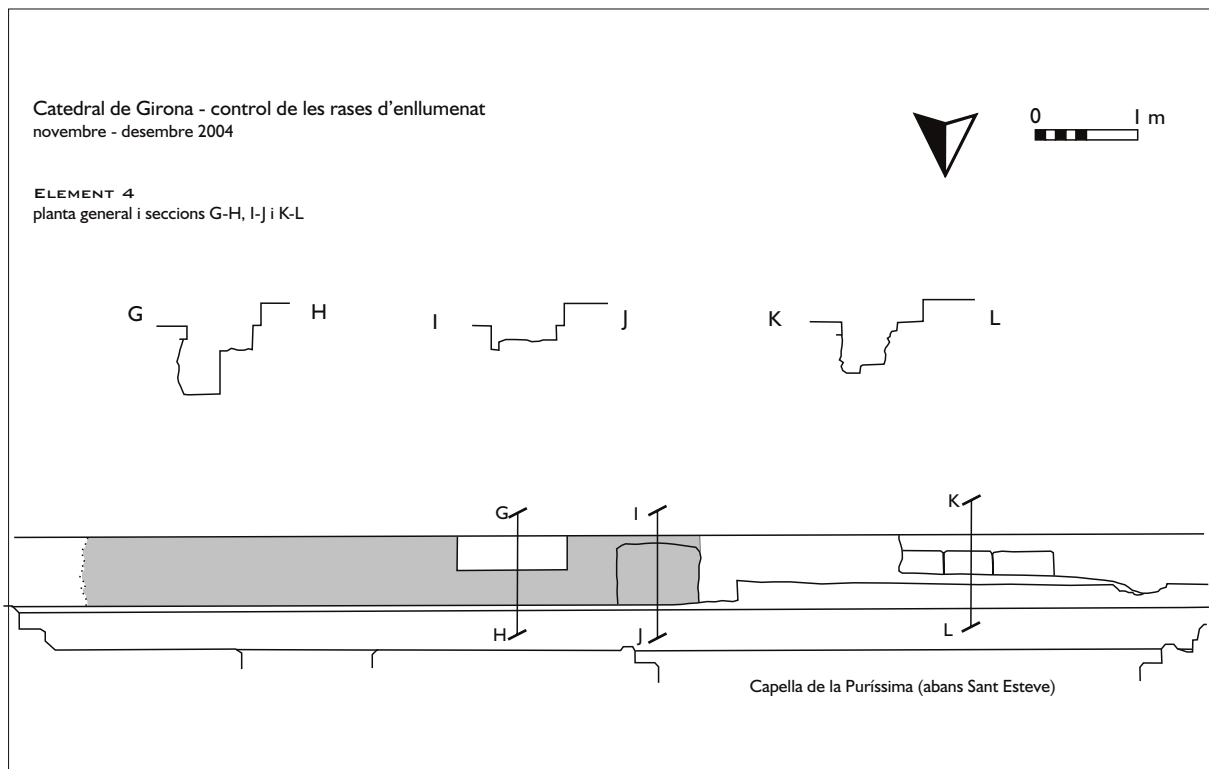


Fig. 119a. Planta i seccions de l'element 4 localitzat durant el seguiment de la rasa perimetral.

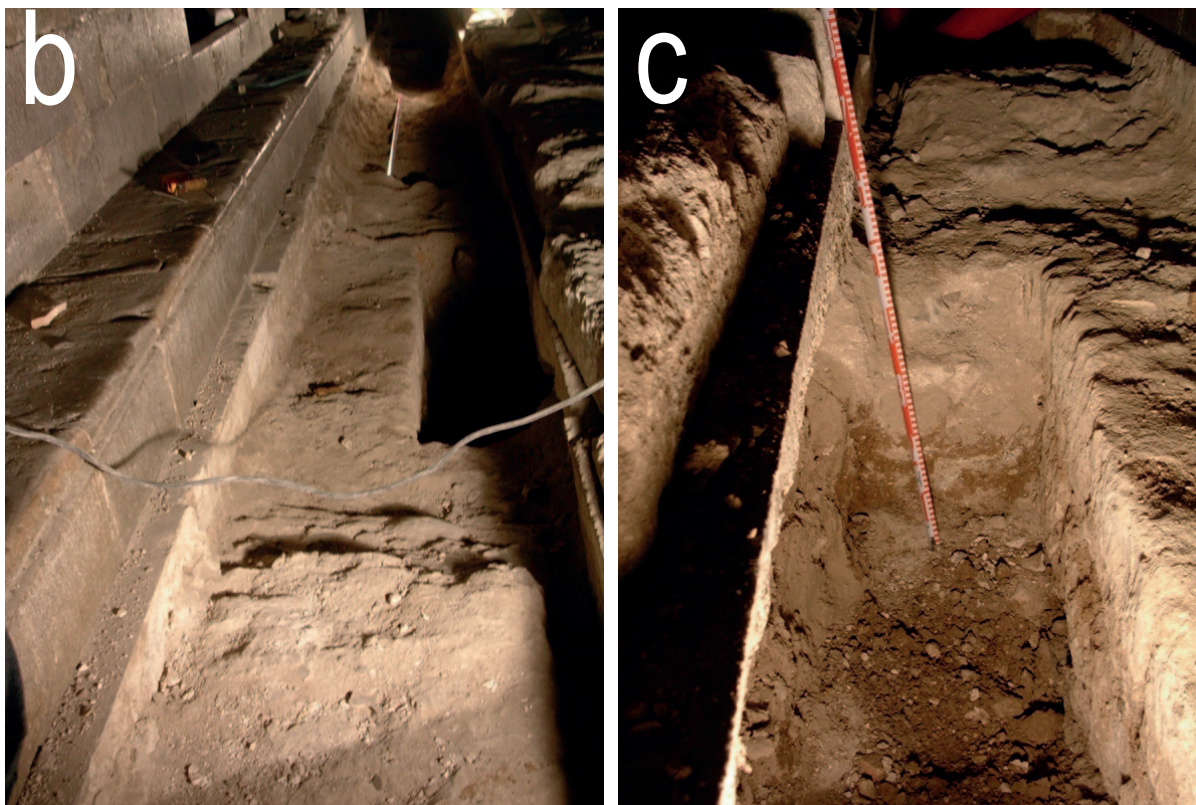


Figura 119b i c: b) element 4, vist des de ponent; c) element 4, detall del nínxol central, des de llevant.



Fig. 120. Restes detectades sota el sòcol de l'altar major el 1996 (UdG, Laboratori d'Arqueologia).



Fig. 121. Fragment restaurat d'un possible cancell de la seu romànica (UdG, Laboratori d'Arqueologia)..



Fig. 122. Altres fragments del fons lapidari de la seu possiblement pertanyents al conjunt d'un cancell.

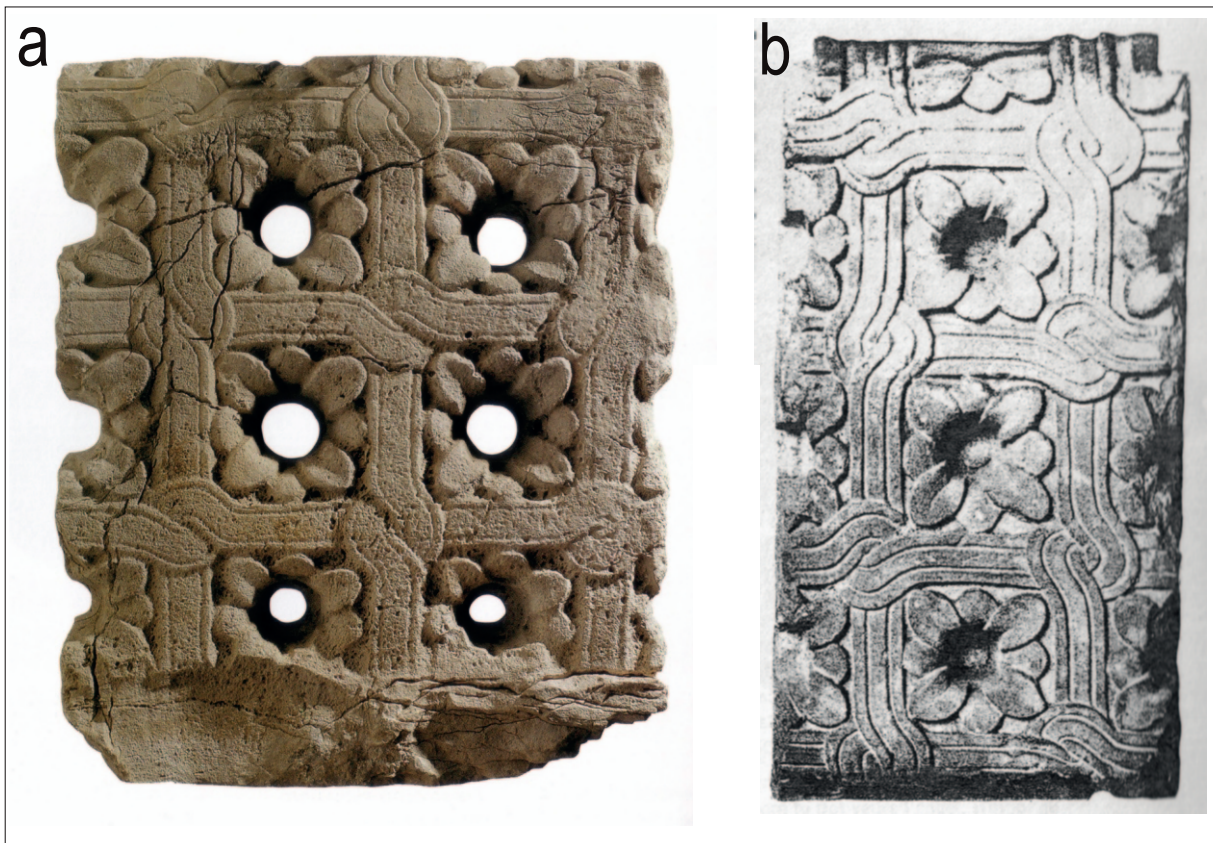


Fig. 123: a) fragment de cancell del Museu Diocesà de Girona (num. inv. 1.857, procedent de la catedral o palau episcopal (DD.AA. 2003); b) fragment de cancell del Museu Episcopal de Vic, procedent de les excavacions a la nau de la catedral romànica de 1941 (Barral 1979).



Fig. 124. Planta de la catedral on s'indica la localització, en l'edifici gòtic, dels altars i beneficis fundats abans de 1312. S'assenyala amb un asterisc els altars originalment situats al cos occidental.

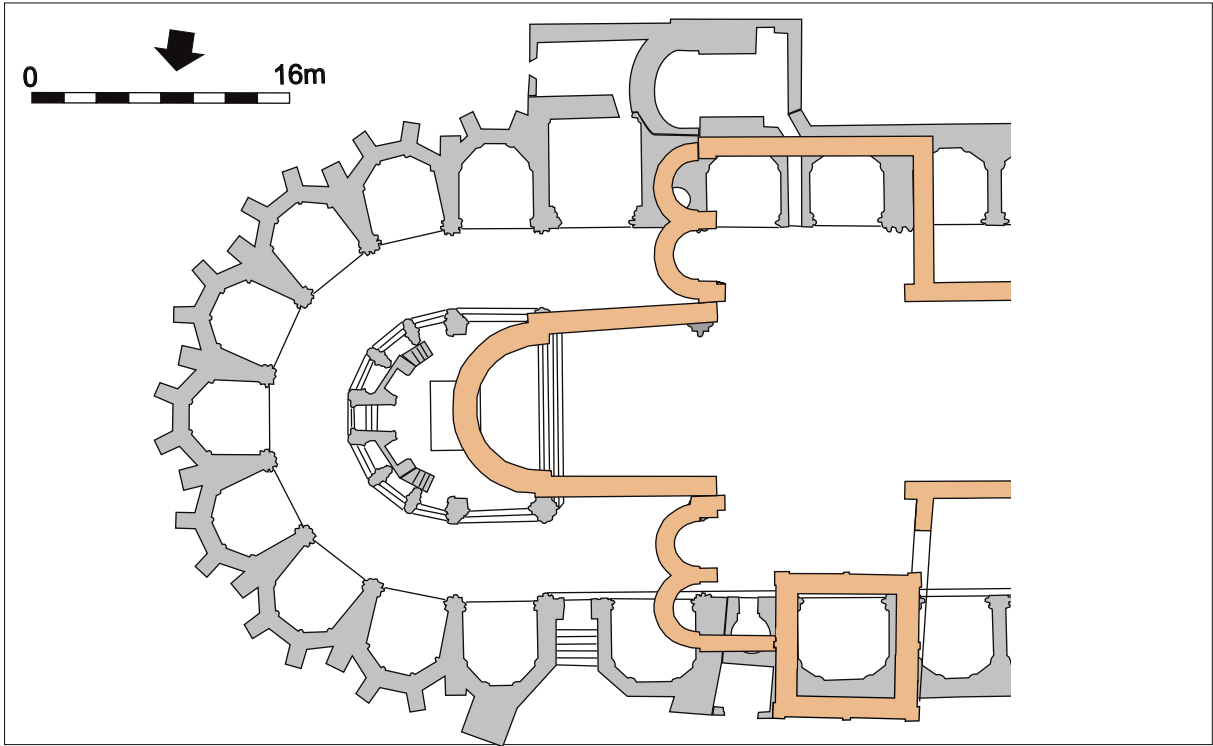


Fig. 125. Proposta d'articulació de la capçalera de la seu romànica de Girona, derivada de les excavacions de 1998-1999 (a partir de Freixas et al. 2000).

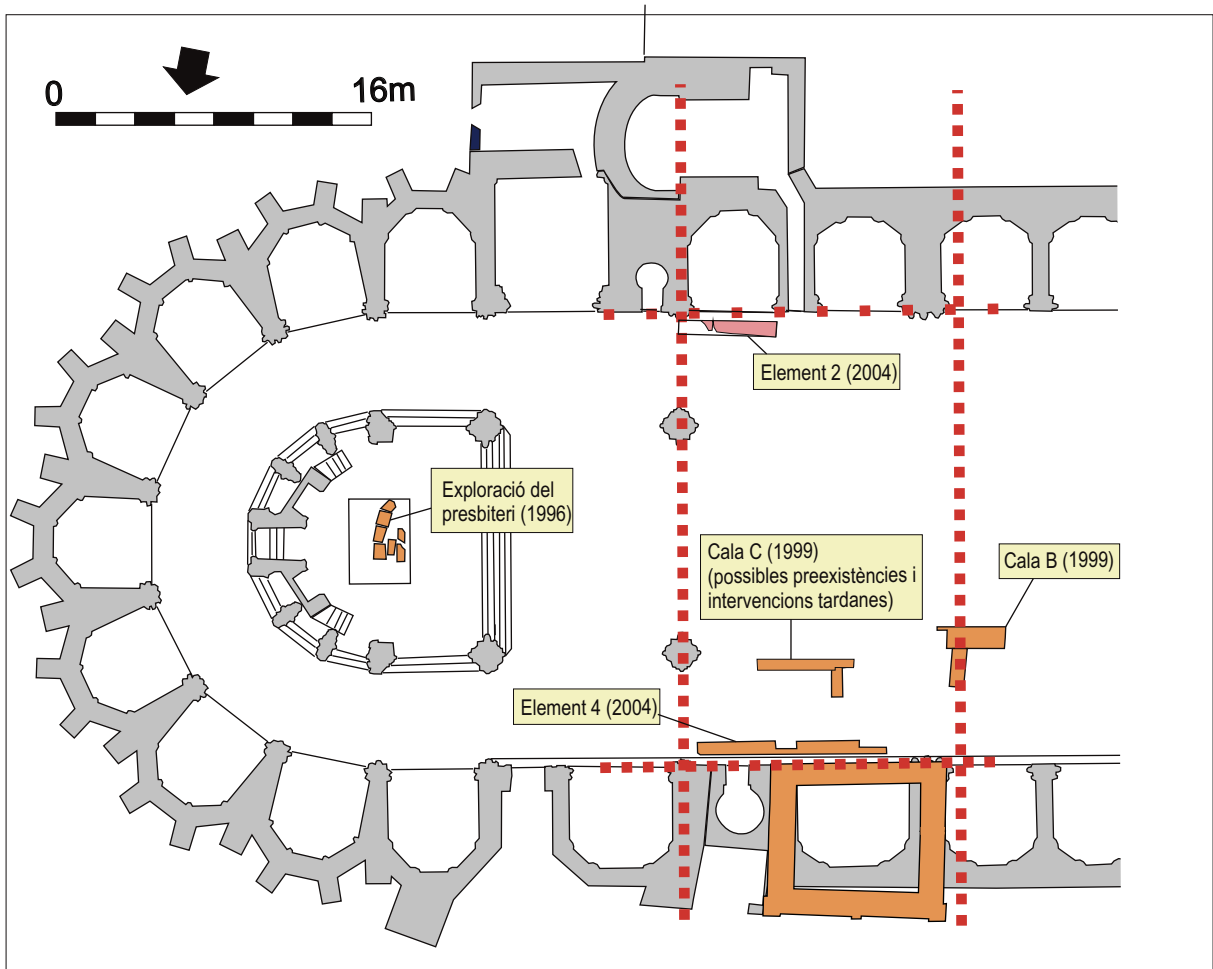


Fig. 126. En traç vermell puntejat, límits per a la situació d'un transepte segons la revisió de les dades arqueològiques, estructurals i documentals disponibles.

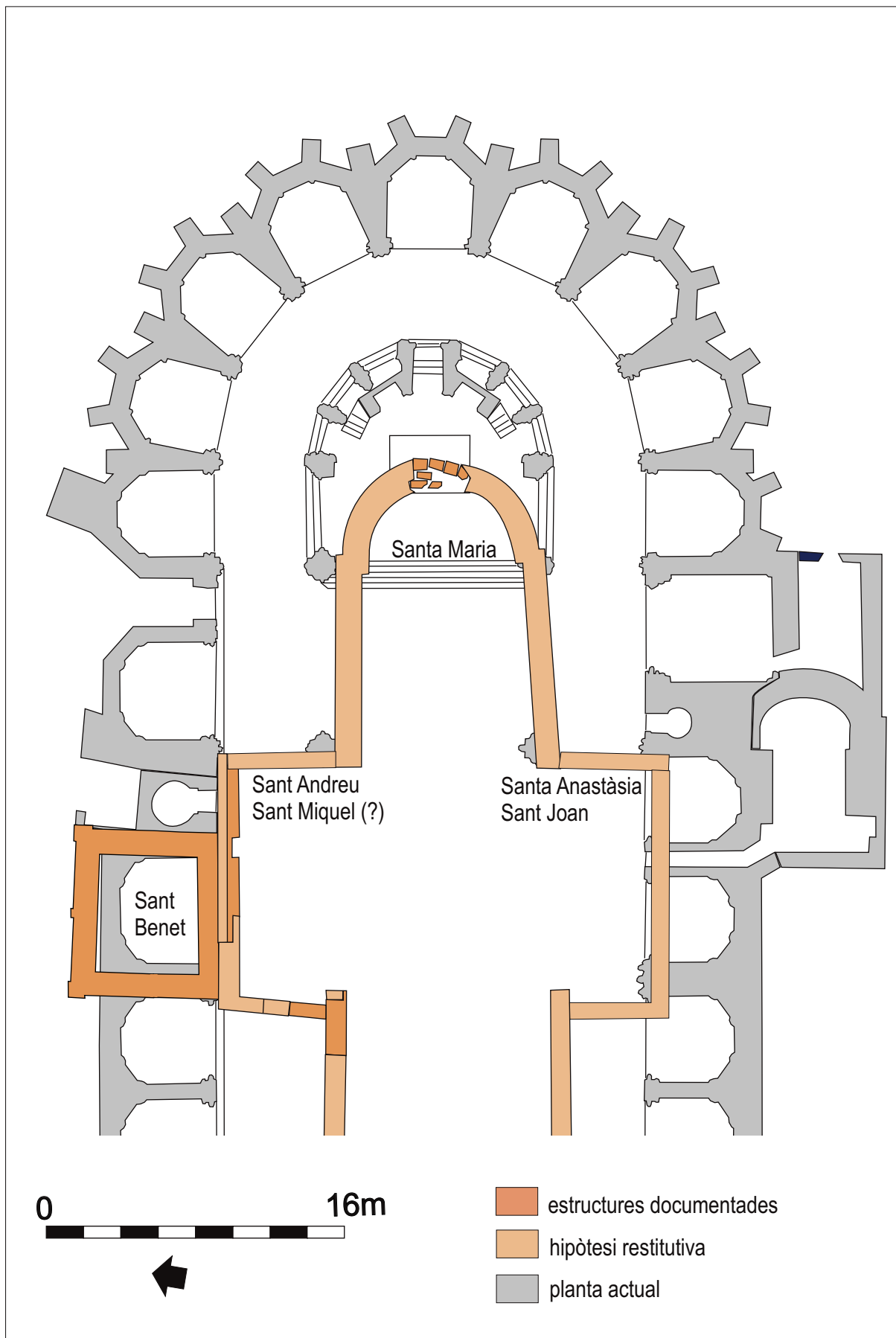


Fig. 127. Proposta restitutiva de la planta de la capçalera de la seu romànica de Girona, amb esments dels altars documentats abans de 1200 i situables en aquesta zona.

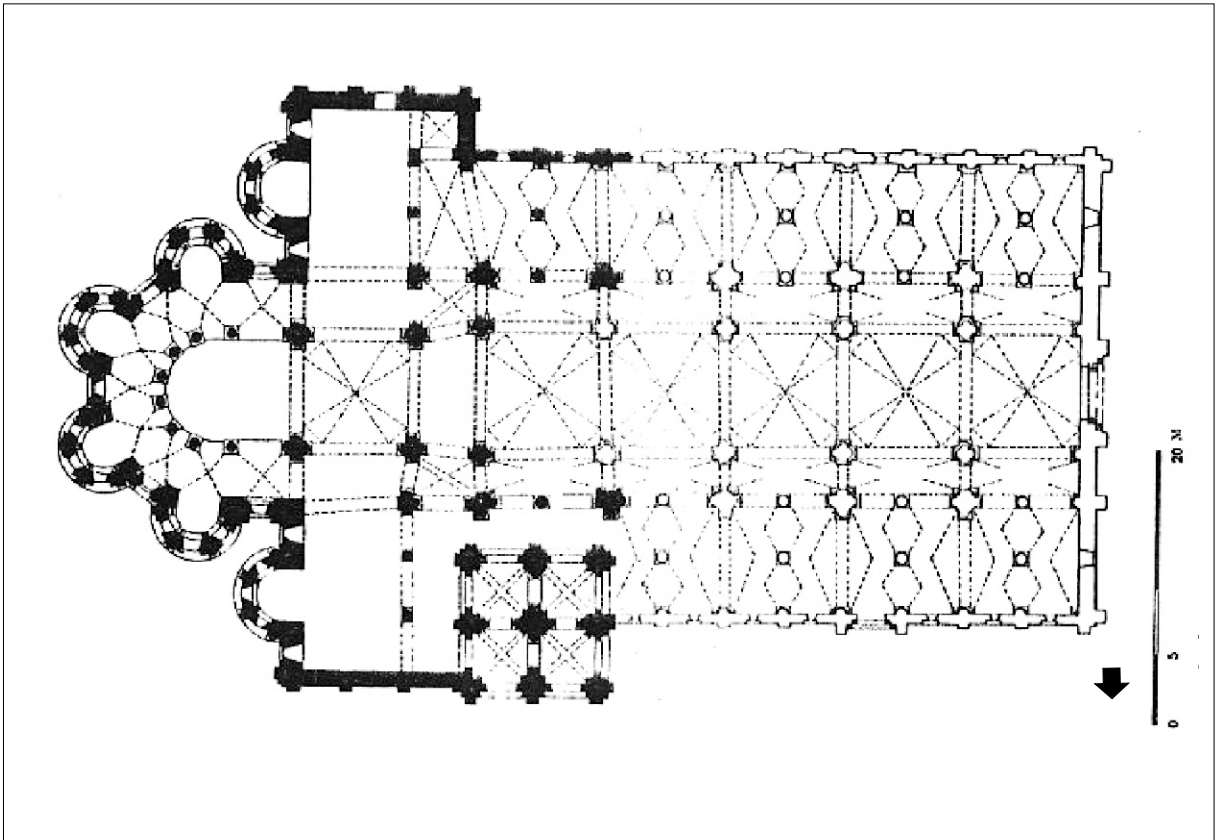


Fig. 128. Planta de Saint-Hilaire de Poitiers (Durliat 1982).

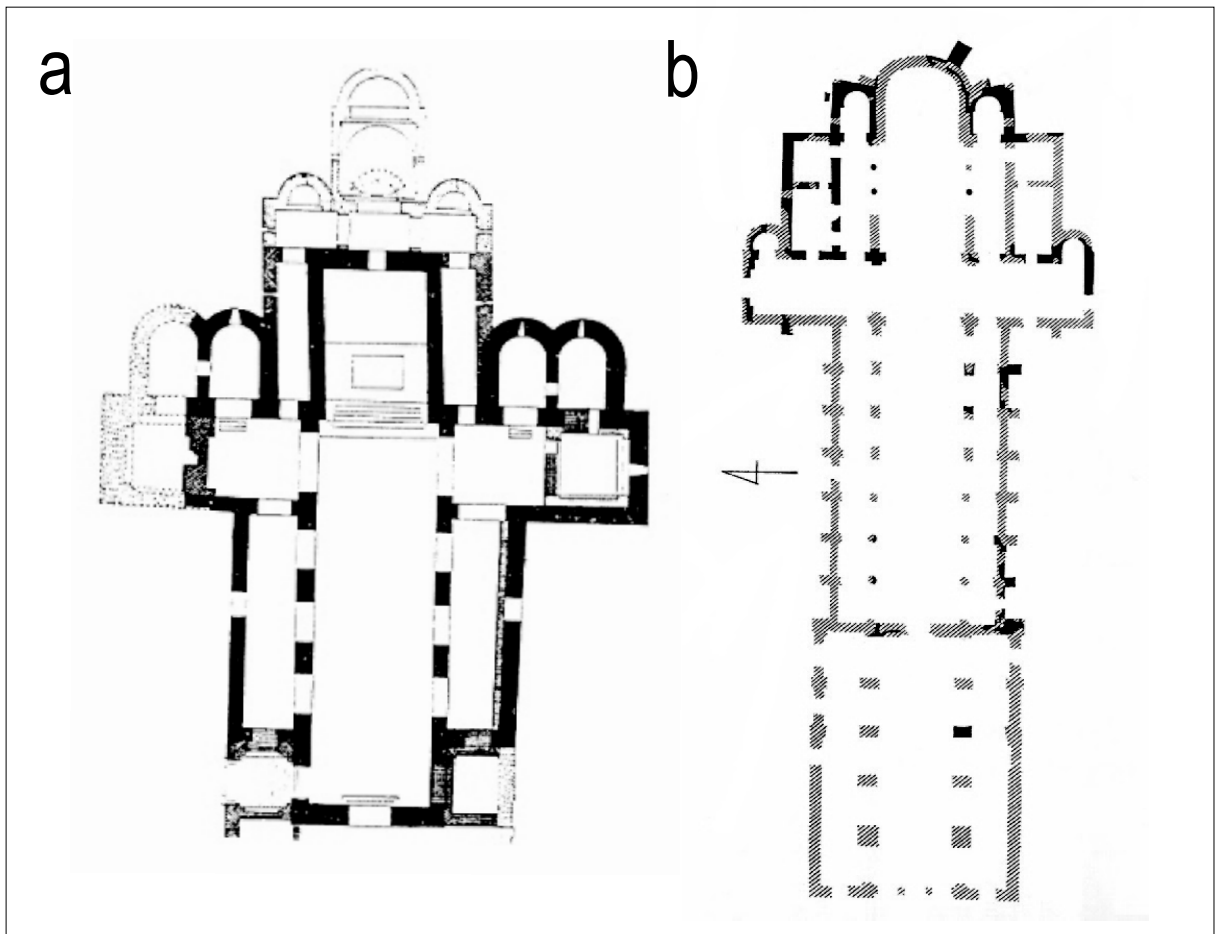


Fig. 129. Amplades relatives de transsepte i naus: a) Sant Miquel de Cuixà (Bonnerly 1996); b) Sant Pere de Cluny (Cluny II), segons Christian Sapin (Boto 2007b).

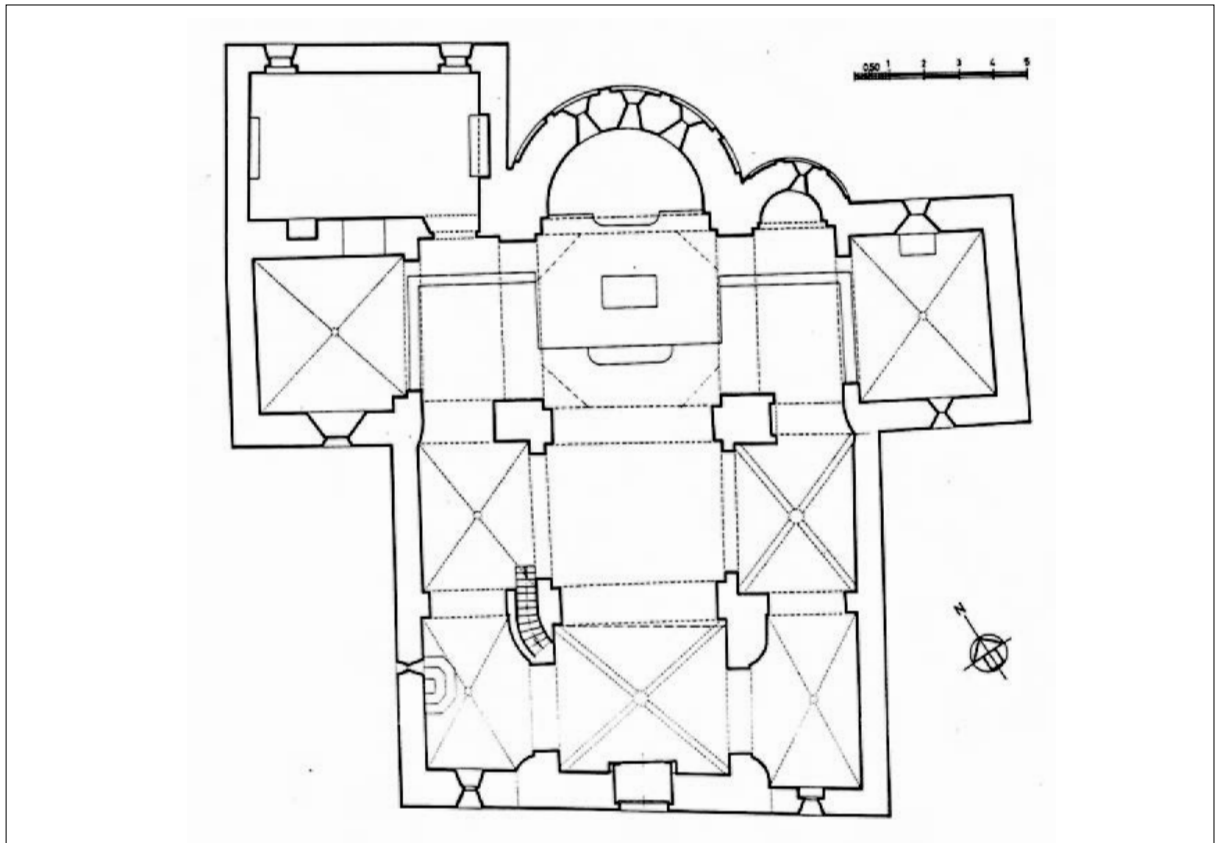


Fig. 130a. Planta de l'església parroquial de Sant Gregori (Gironès), estat actual (Catalunya Romànica).

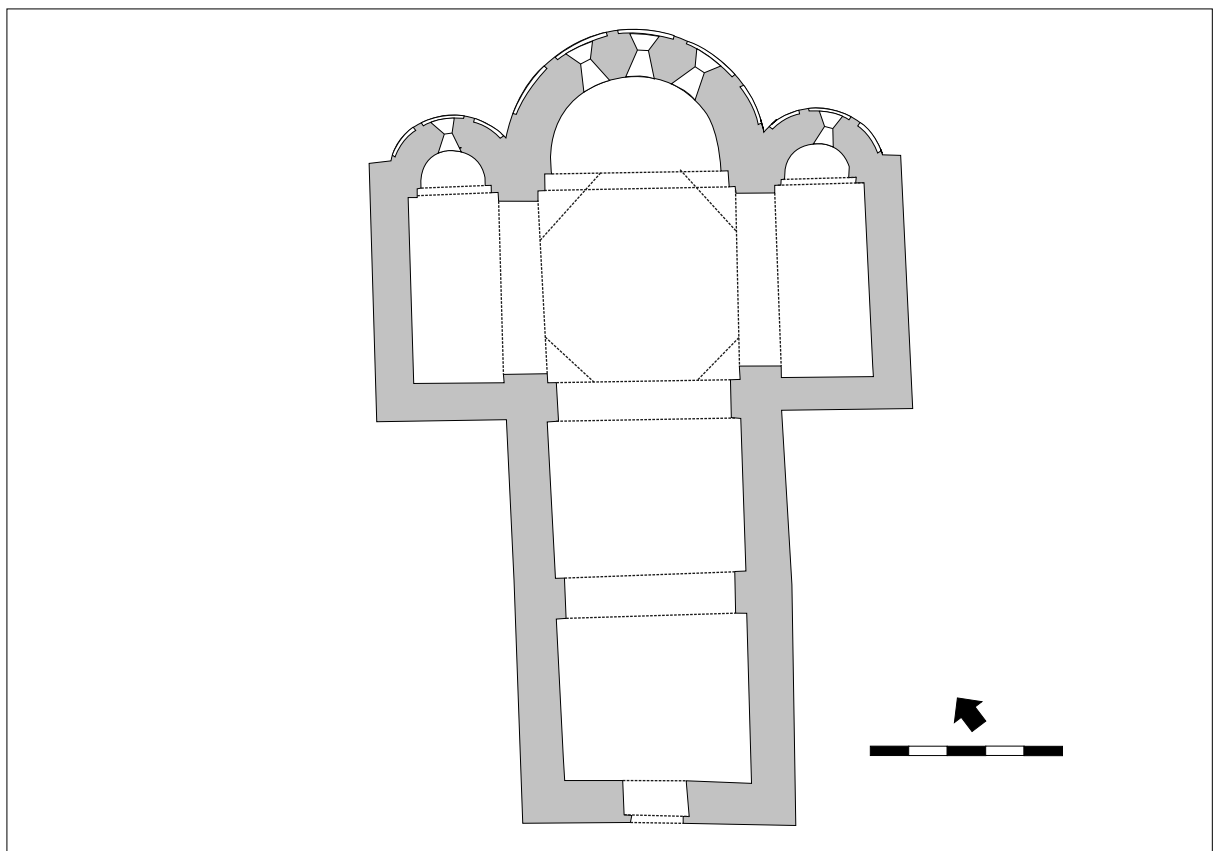


Fig. 130b. Planta restitutiva de l'estat original de l'església parroquial de Sant Gregori (Gironès).

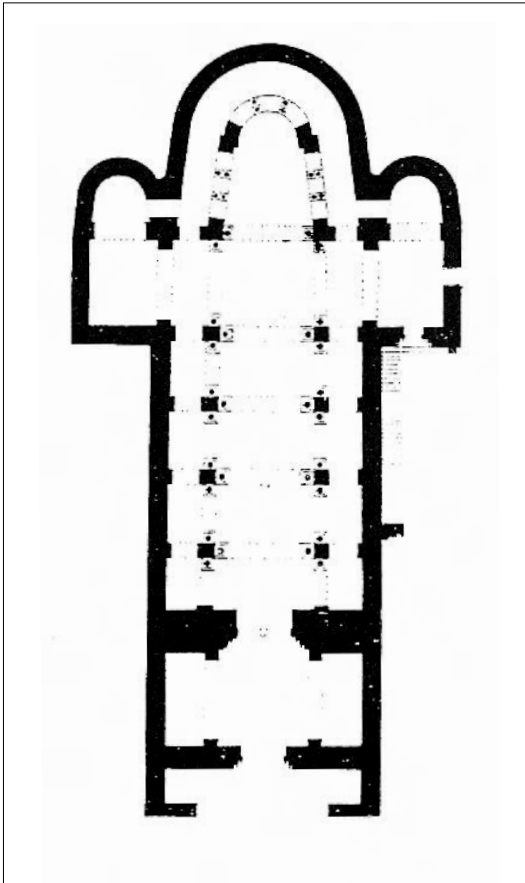


Fig. 131a. Planta de Sant Pere de Rodes (Bonnery 1996).

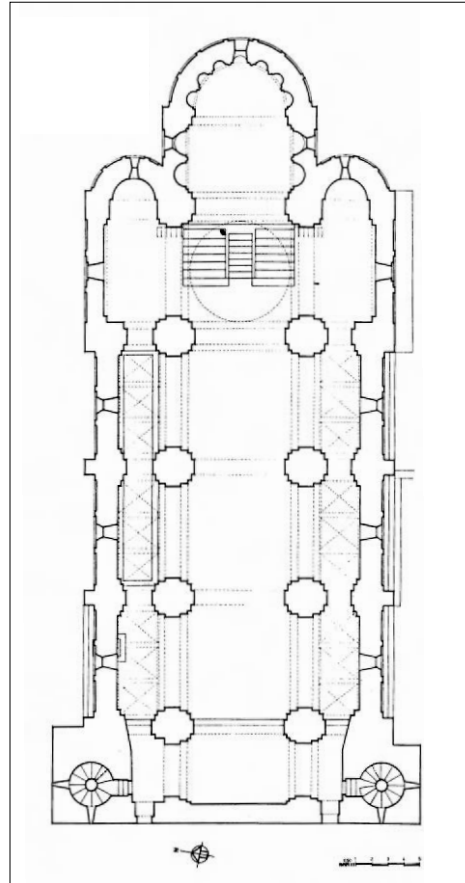


Fig. 131b. Planta de Sant Vicenç de Cardona (Catalunya Romànica).

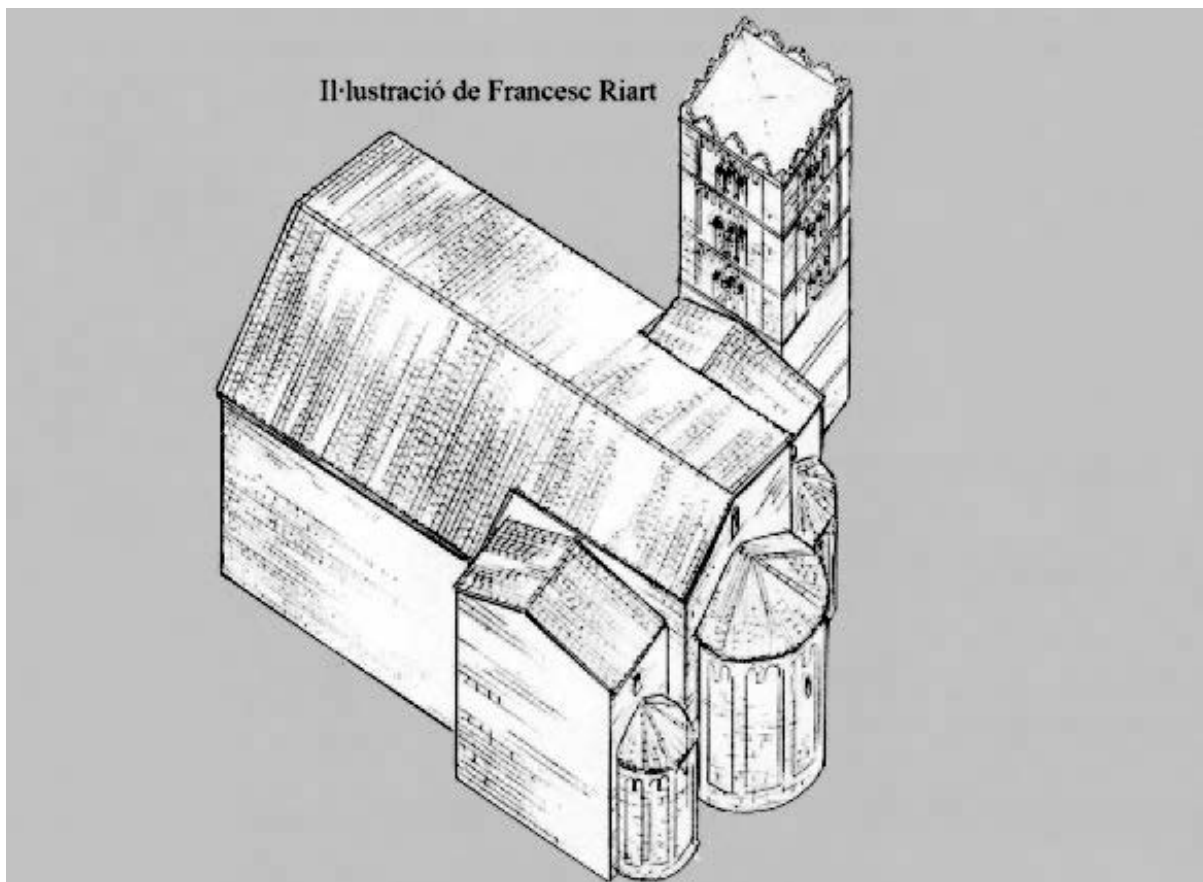


Fig. 131c. Vista restitutiva de l'església romànica de Santa Maria de Castelló d'Empúries, segons les investigacions d'Anna M. Puig (dibuix de F. Riart).

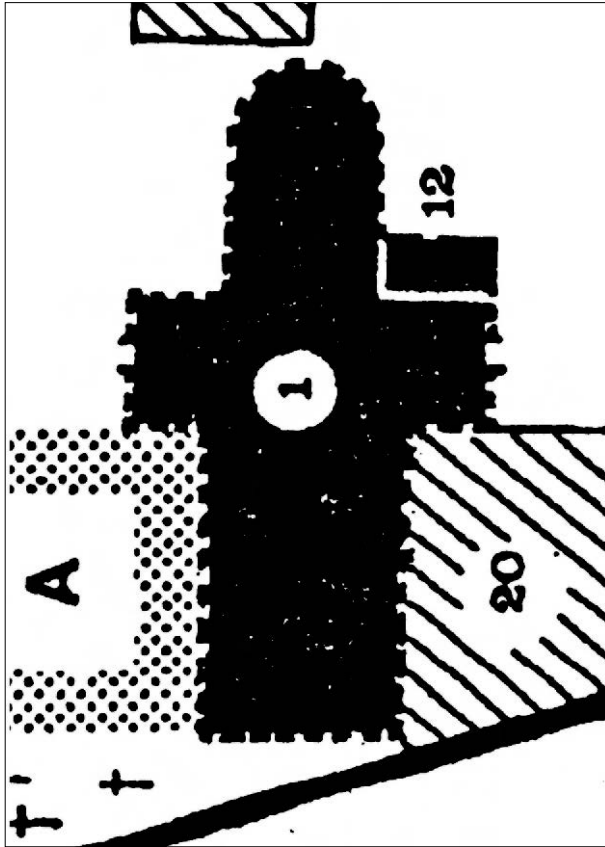


Fig. 132a. Planta hipotètica de la catedral romànica dels Sants Just i Pastor de Narbona, segons Esquieu (Picard 1994).

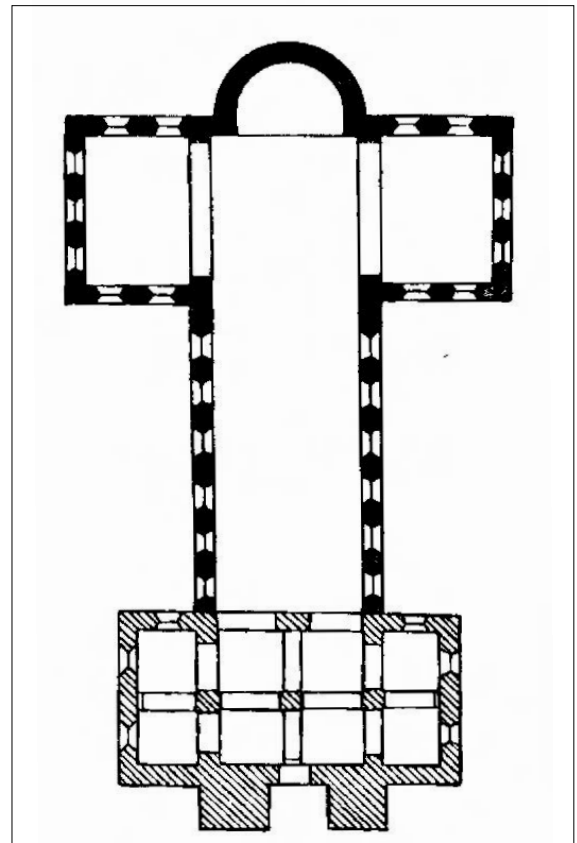


Fig. 132b. Planta de Sant Patrocle de Soest (Grodecki 1958).

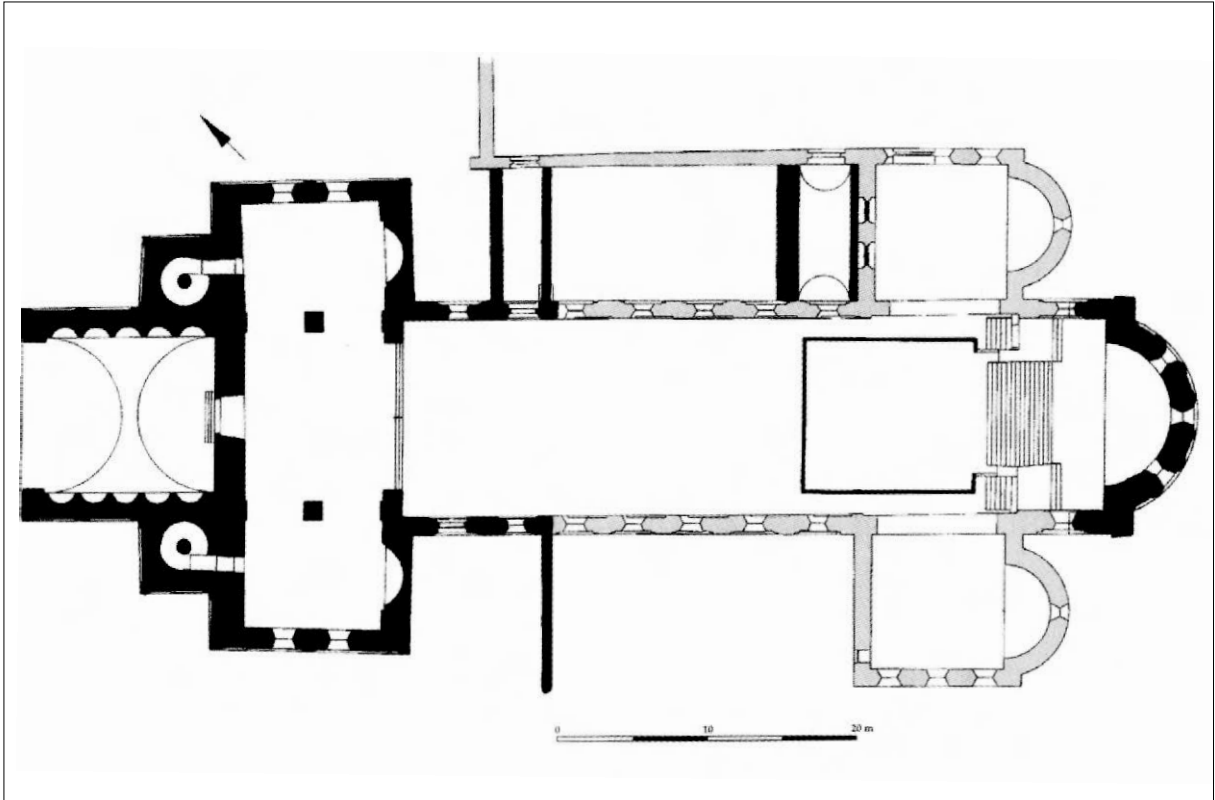


Fig. 132c. Planta de Sant Pantaleó de Colònia en el seu estat del segle XI, segons Fußbroich (Knapp 2006).

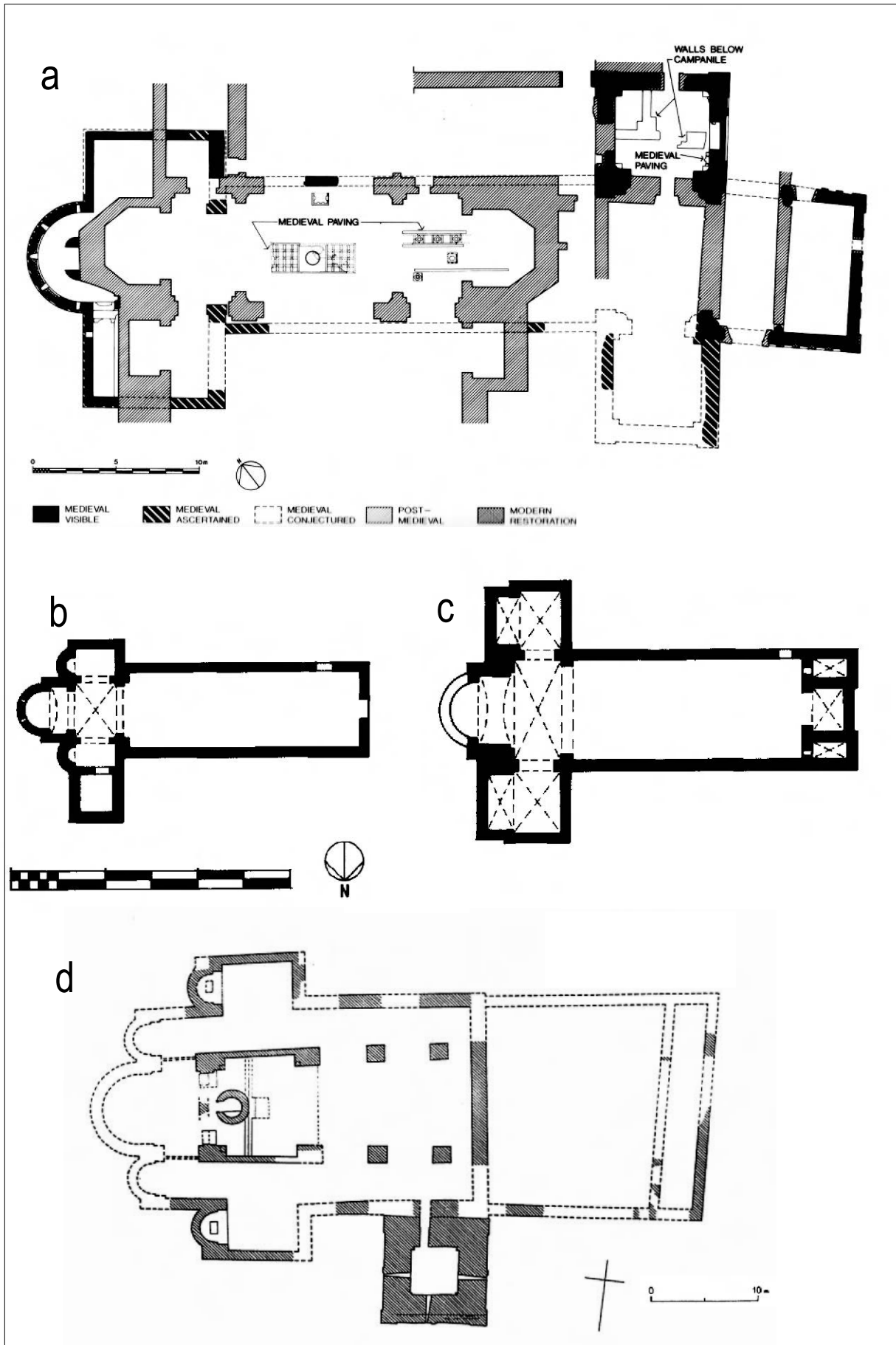


Fig. 133: a) planta restituïda de l'abadia de Farfa al segle XI; b) planta de San Pietro in Ferentillo; c) planta de San Salvatore al Monte Amiata (McClendon 1987); d) planta de San Benigno di Fruttuaria en el seu estat de 1003 (Piva 1999).

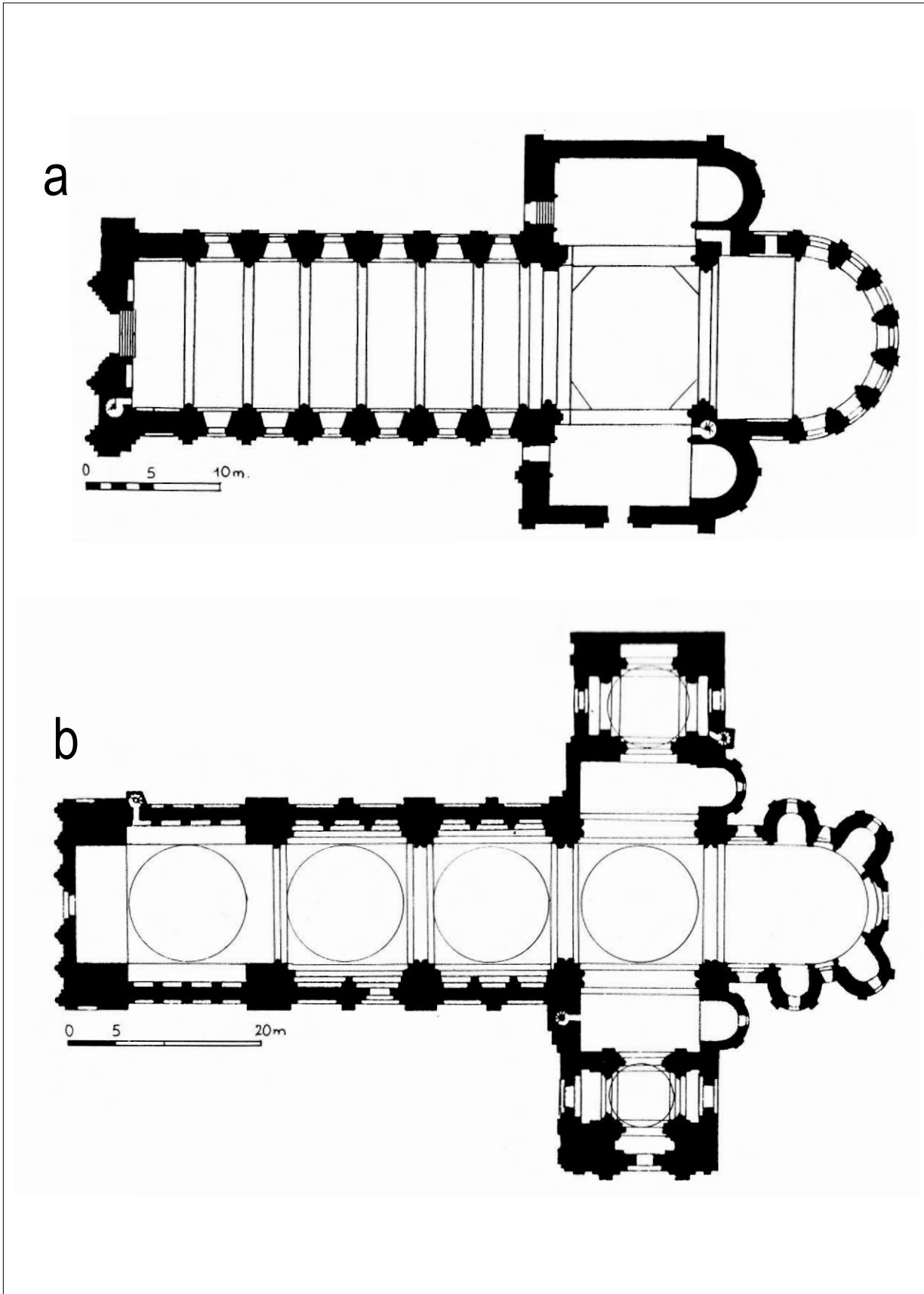


Fig. 134: a) planta de la prioral de Layrac; b) planta de la catedral de Saint-Pierre d'Angoulême (Vergnolle 1994)

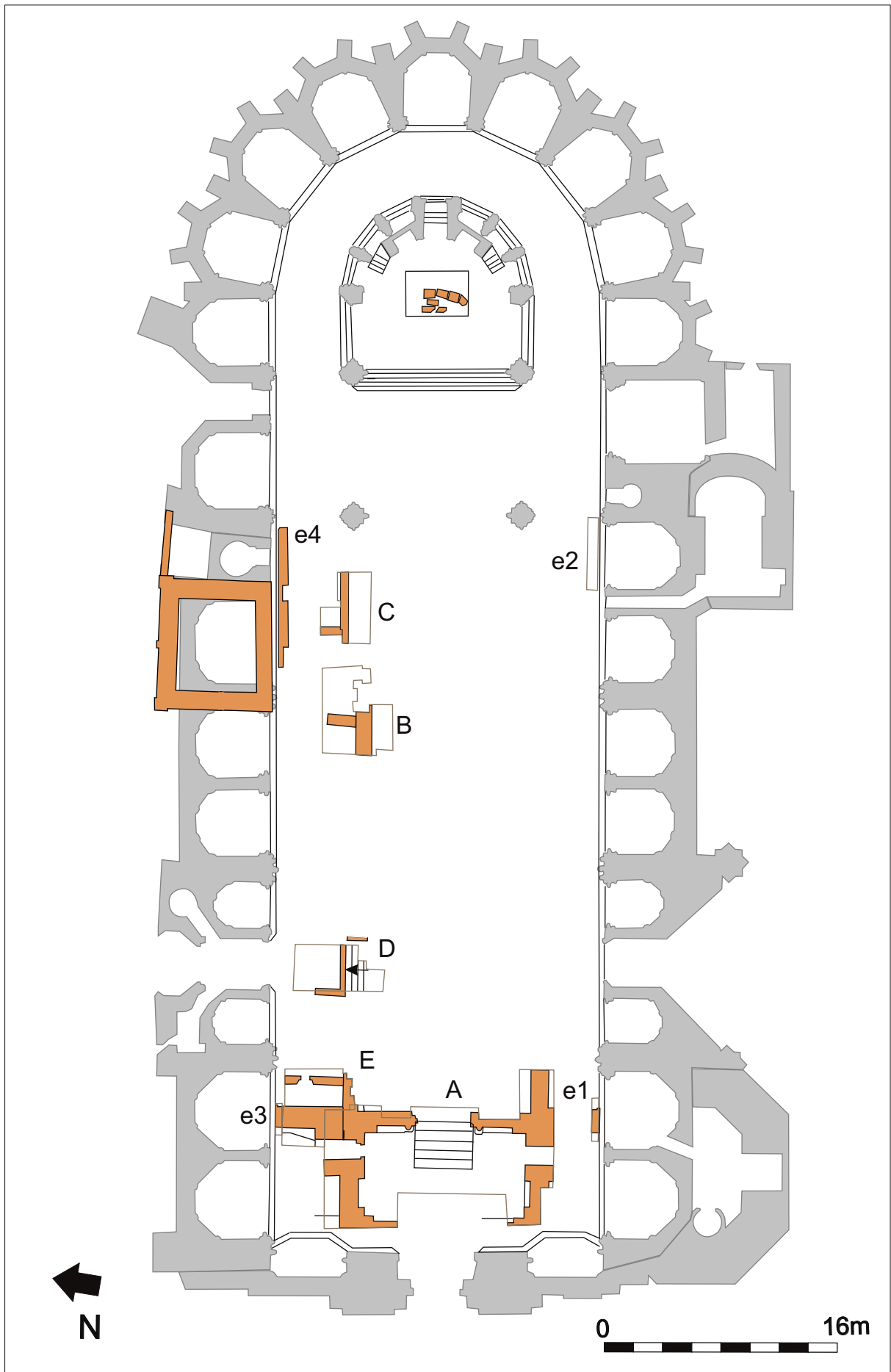


Fig. 135. Resum gràfic de les troballes arqueològiques a l'interior de la nau (1996-2004).

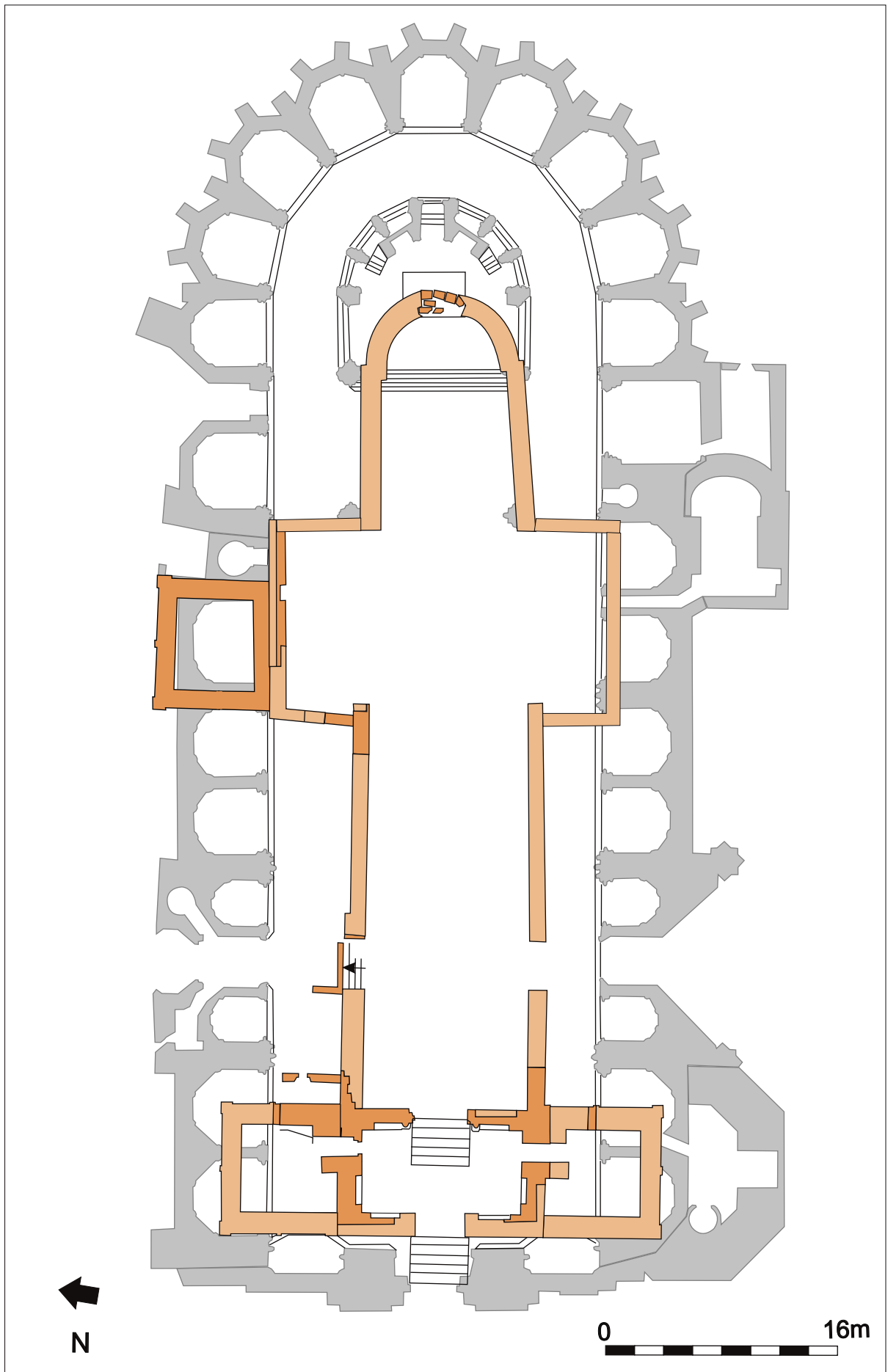


Fig. 136a. Planta restitutiva de la seu romànica en relació a l'edifici actual.

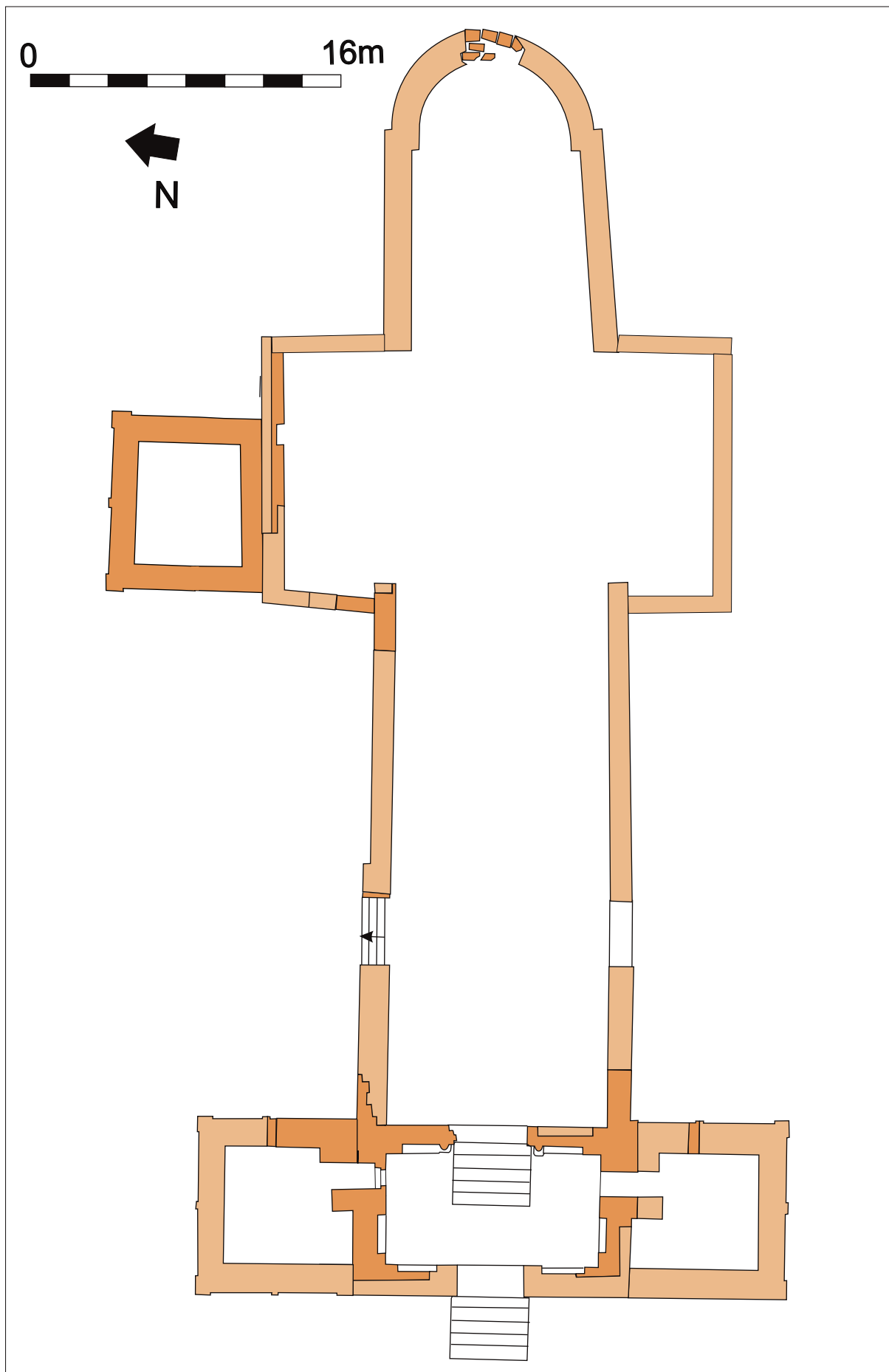


Fig. 136b. Planta restitutiva de la seu romànica.

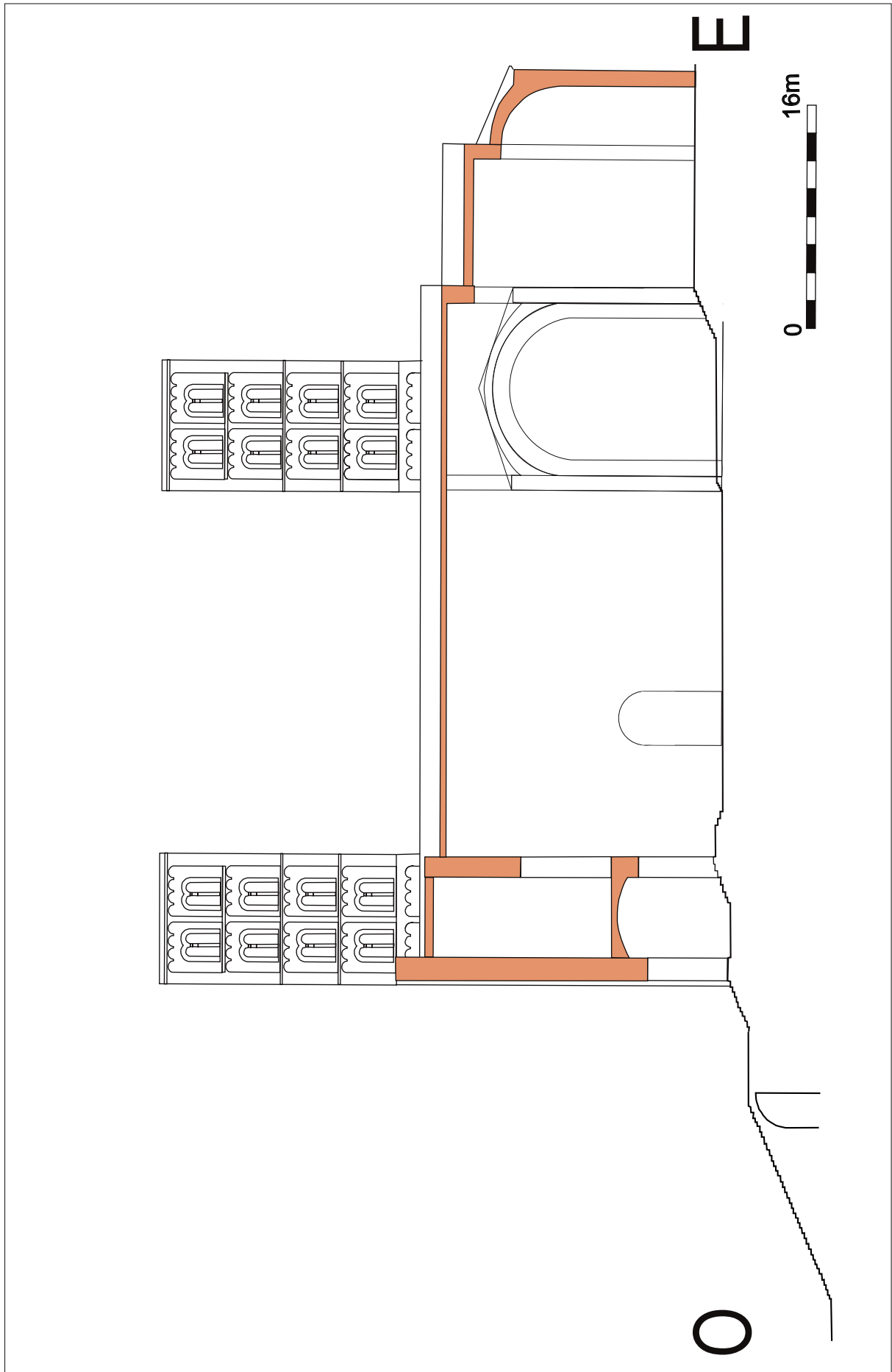


Fig. 137. Secció restitutiva O-E de la seu romànica de Girona (a partir de planimetria de Jordi Sagrera).

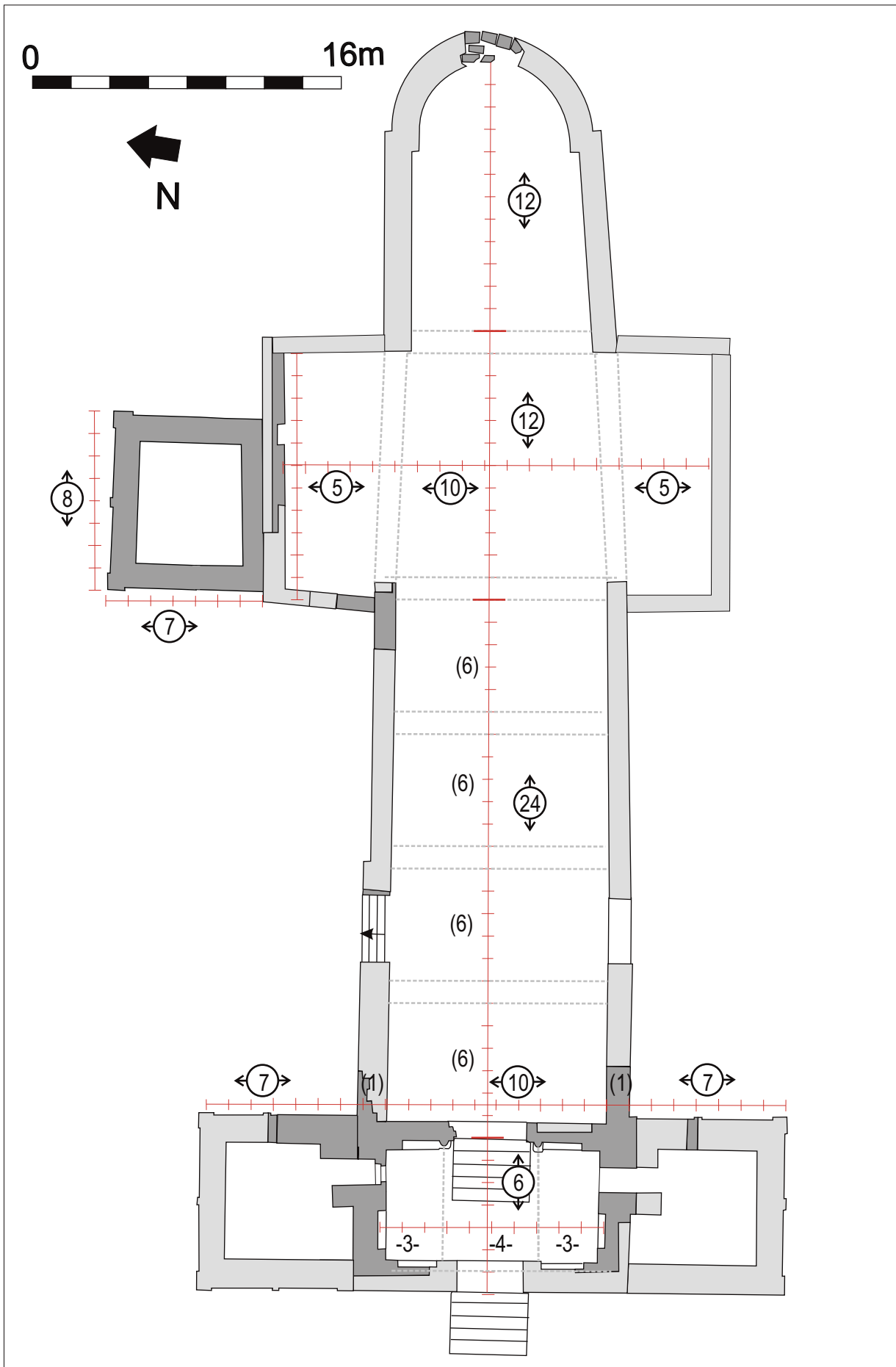


Fig. 138. Proposta de composició de la planta restitutiva de la seu romànica de Girona en virtut d'un segment bàsic d'1'15 m.

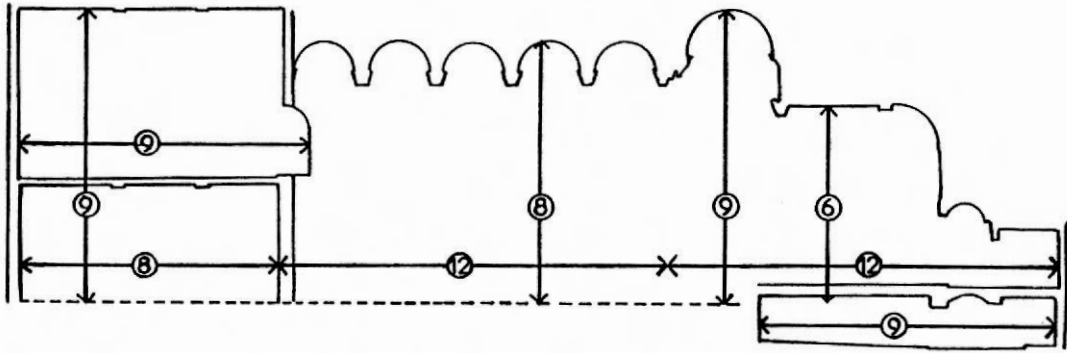


Fig. 1 : Coupe longitudinale schématique.

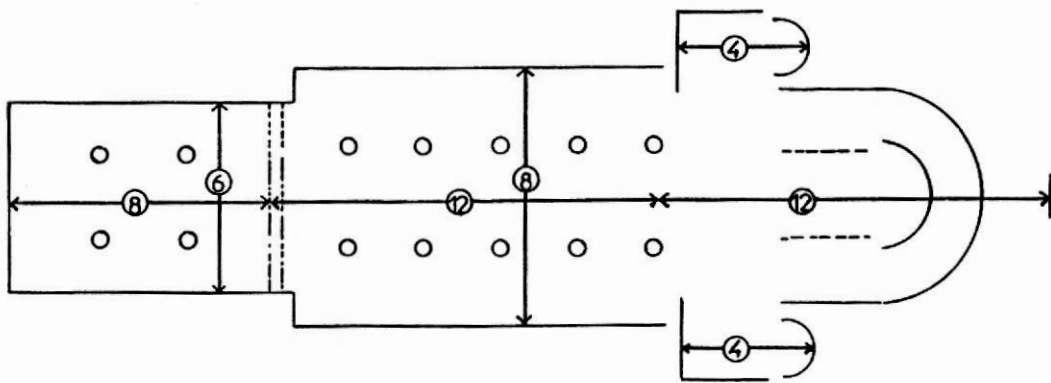


Fig. 2 : Plan général schématique.

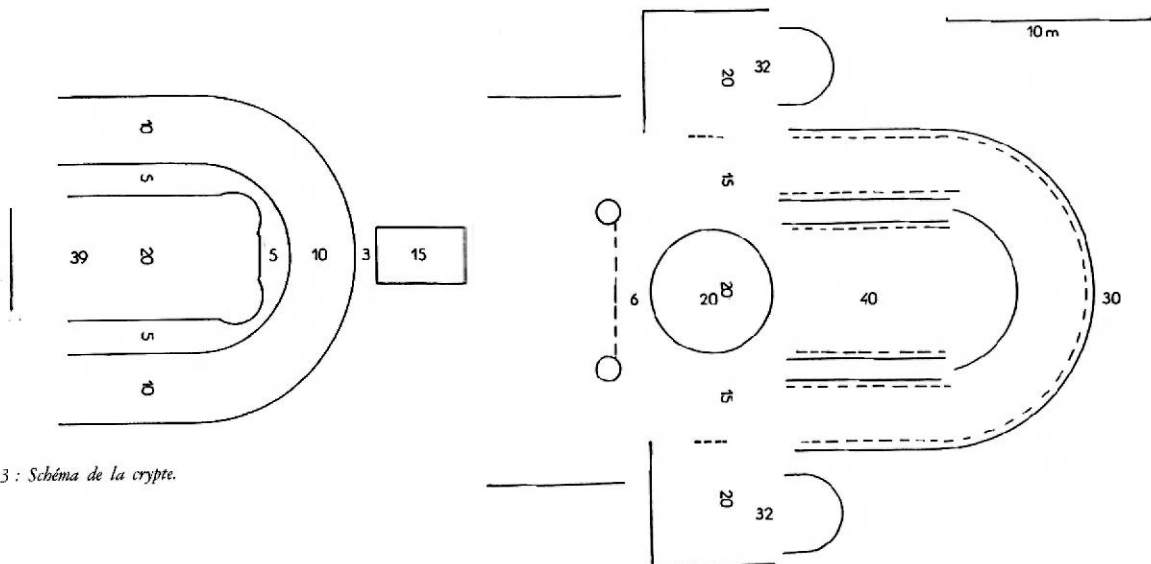


Fig. 3 : Schéma de la crypte.

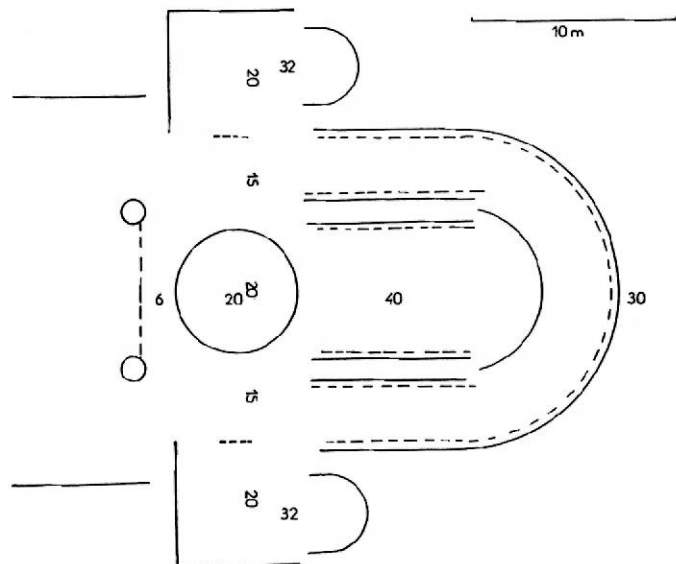


Fig. 4 : Schéma de l'ensemble chœur-transept.

Fig. 139. Esquemes de composició bàsica en alçat i en planta de Saint-Philibert de Tournus en virtut d'un mòdul bàsic de 235 cm (8 peus romans), segons Alain Guerreau (Guerreau 1995).

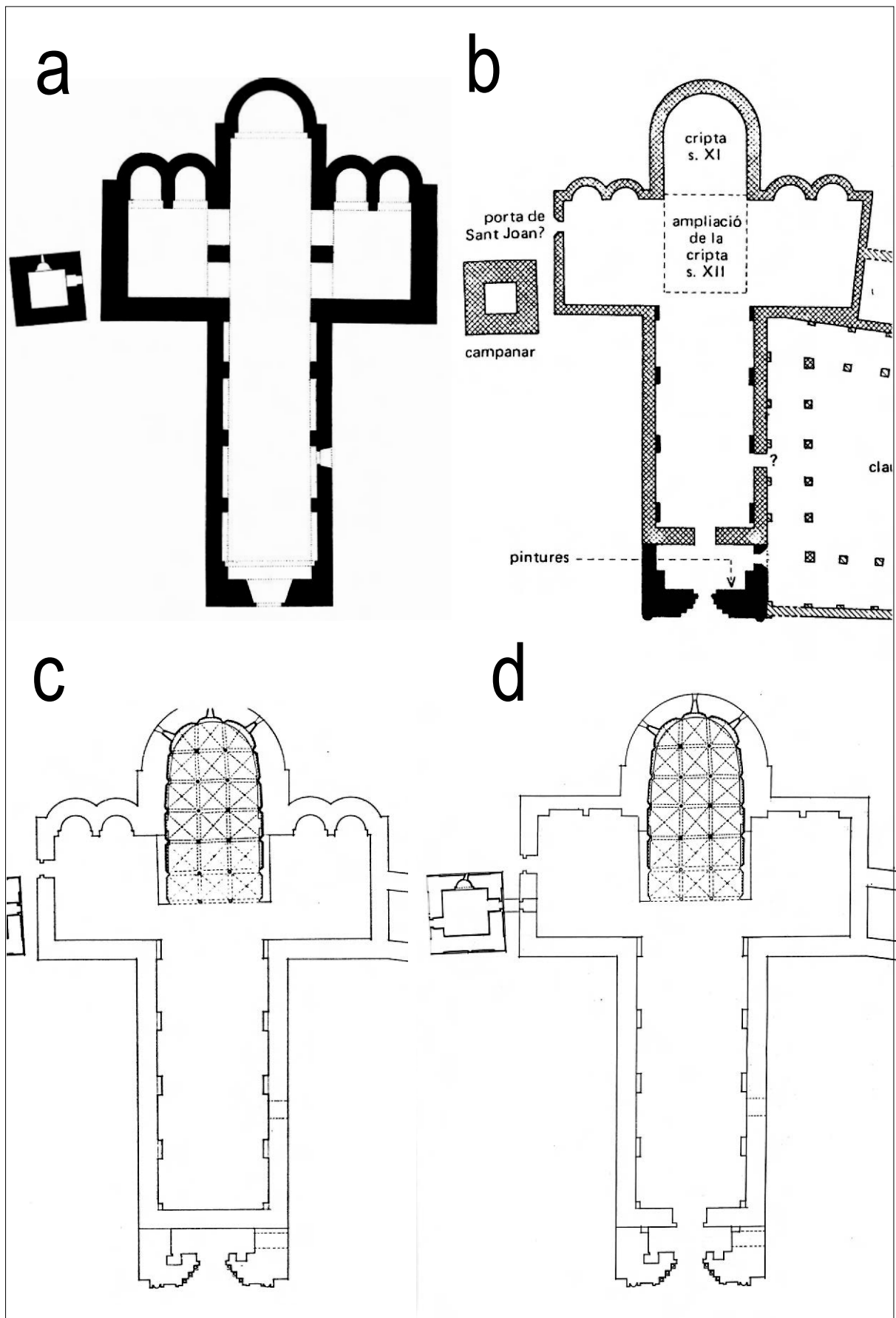


Fig. 140. Diferents plantes proposades per a la seu romànica de Vic: a) Puig i Cadafalch (Puig/Falguera/ Goday 1911); b) Junyent (Barral 1979); c) Adell (Barral/Adell 1986); d) Adell i Pujadas (1996).

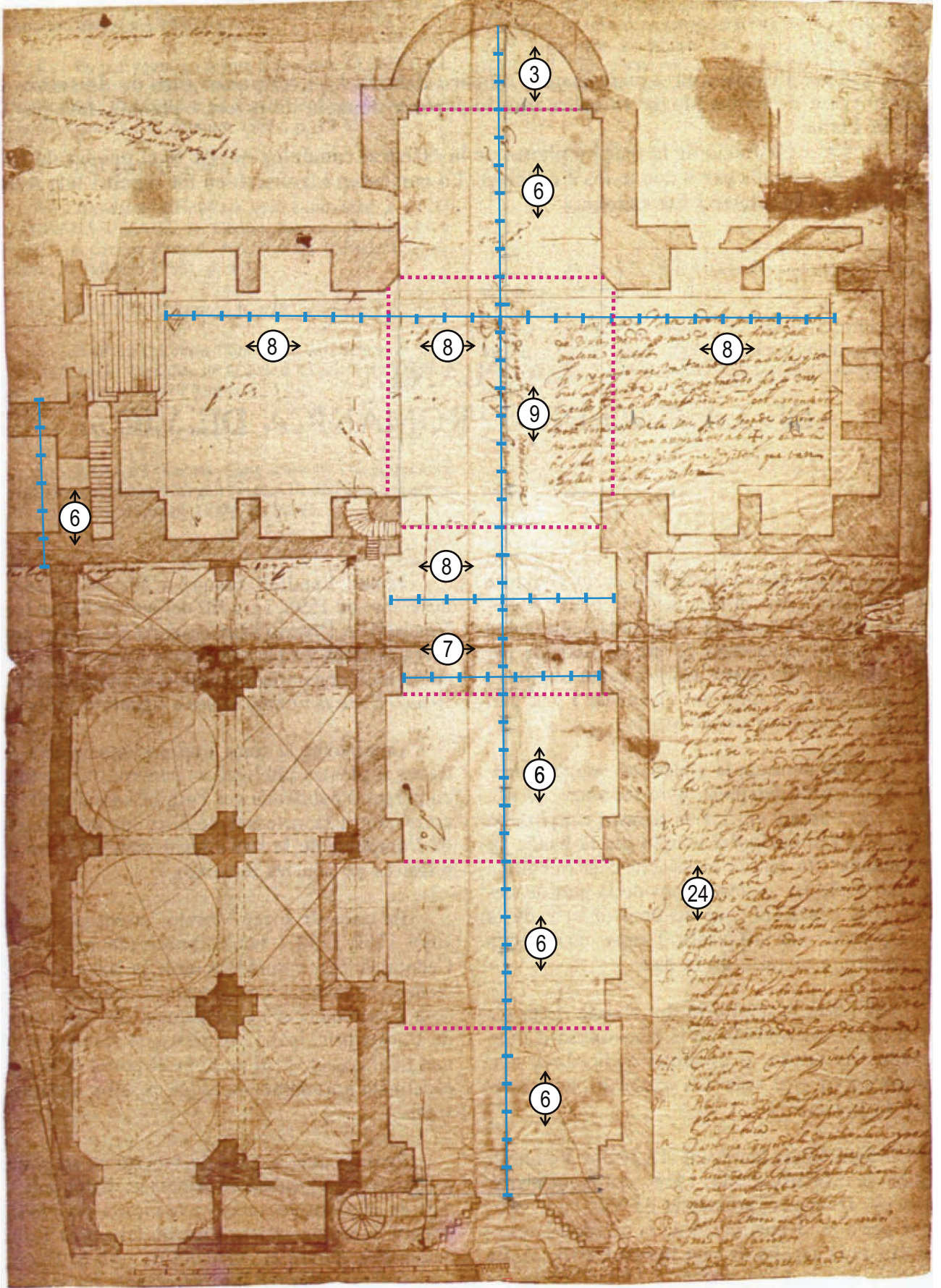


Fig. 141. Planta de la seu de Vic el 1633 (Adan/Soler 1996) amb proposta de composició en virtut d'un segment bàsic d'uns 1'36 m.

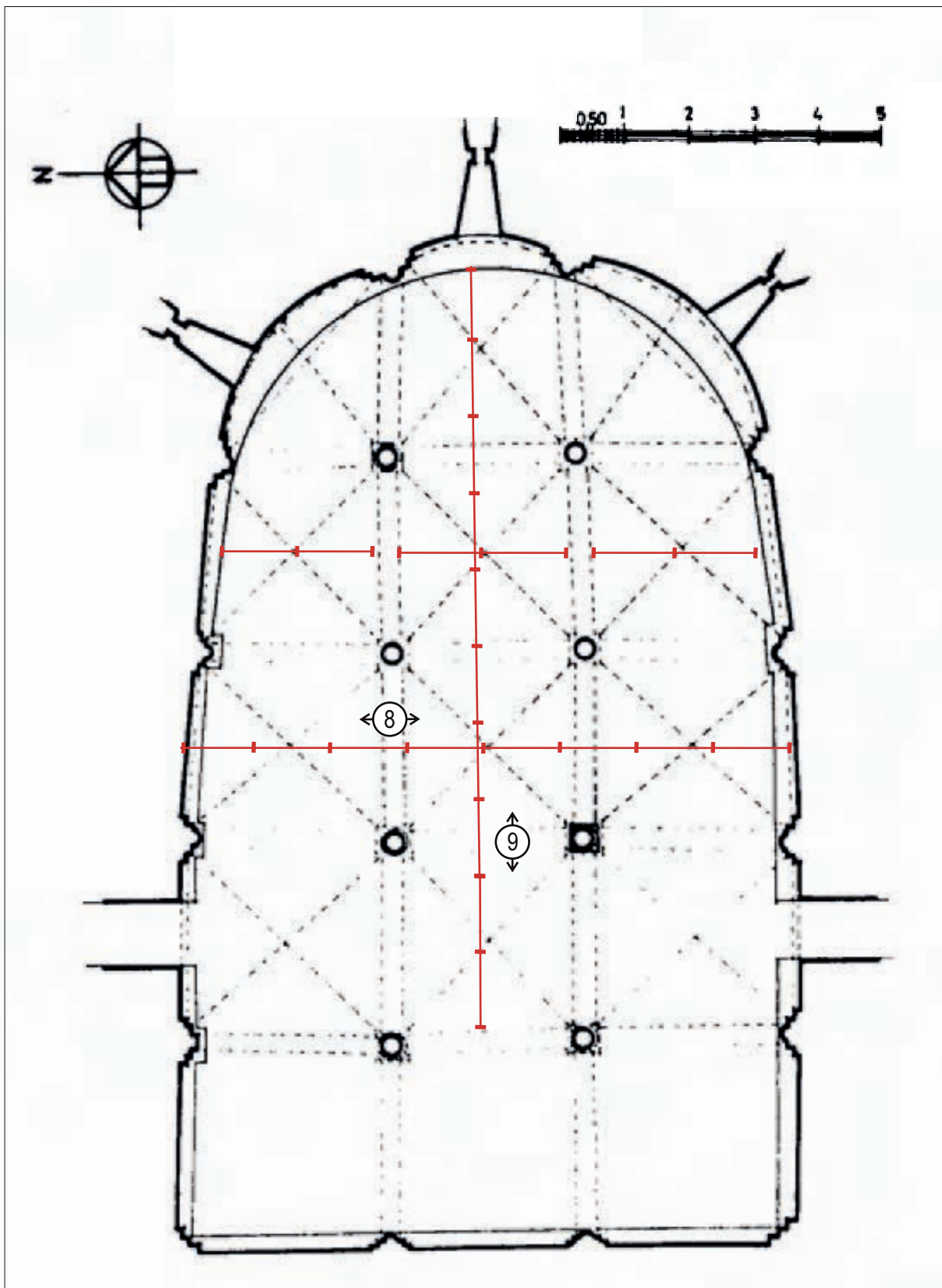


Fig. 142. Planta de la cripta de Sant Pere de Vic segons J.A. Adell (Barral/Adell 1986), amb hipòtesi de distribució mètrica.

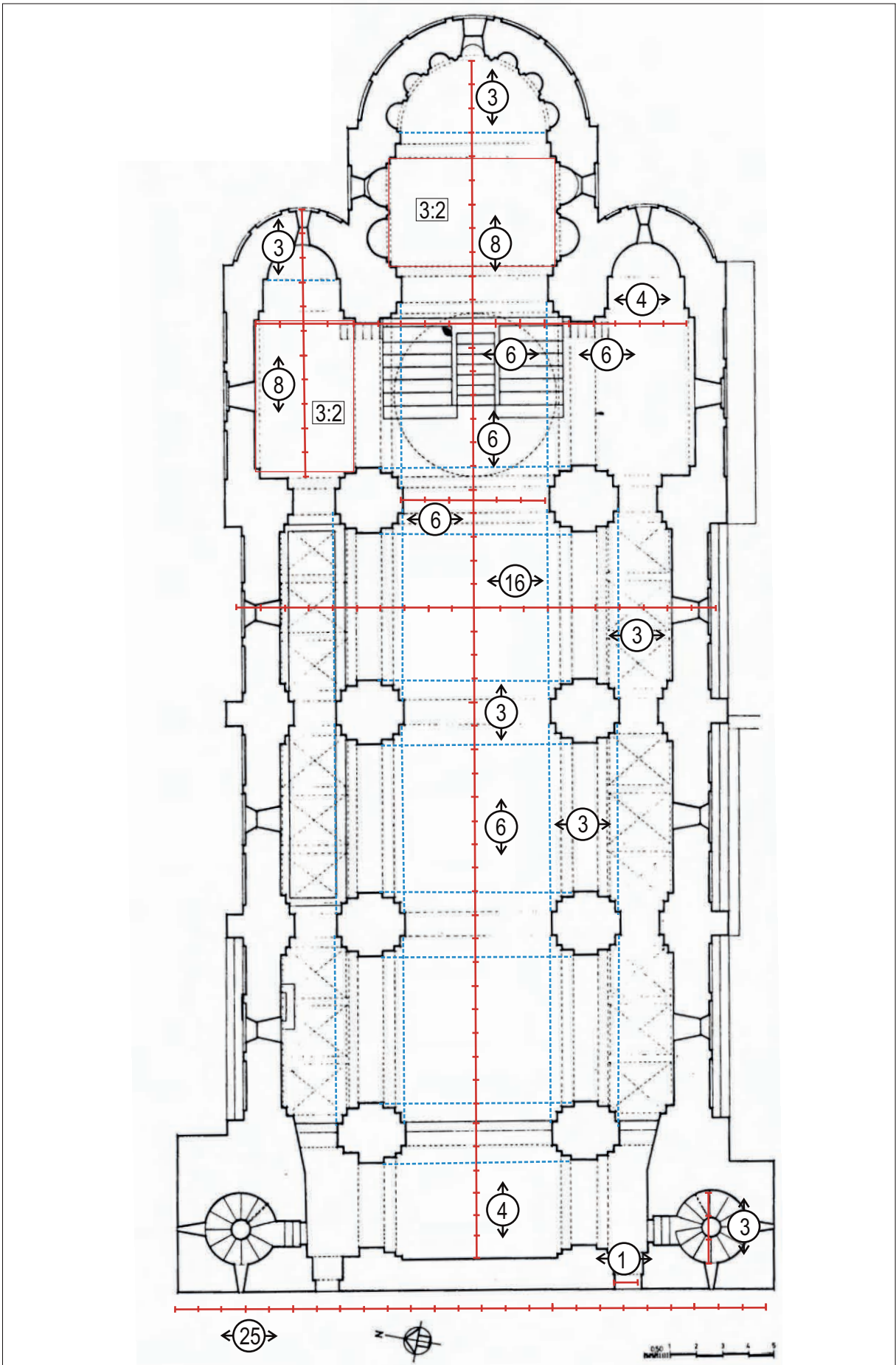


Fig. 143. Planta de Sant Vicenç de Cardona, segons Mazcuñan i Junyent (Adell et al. 1984), amb proposta de distribució en virtut d'un segment de vora 93 cm.

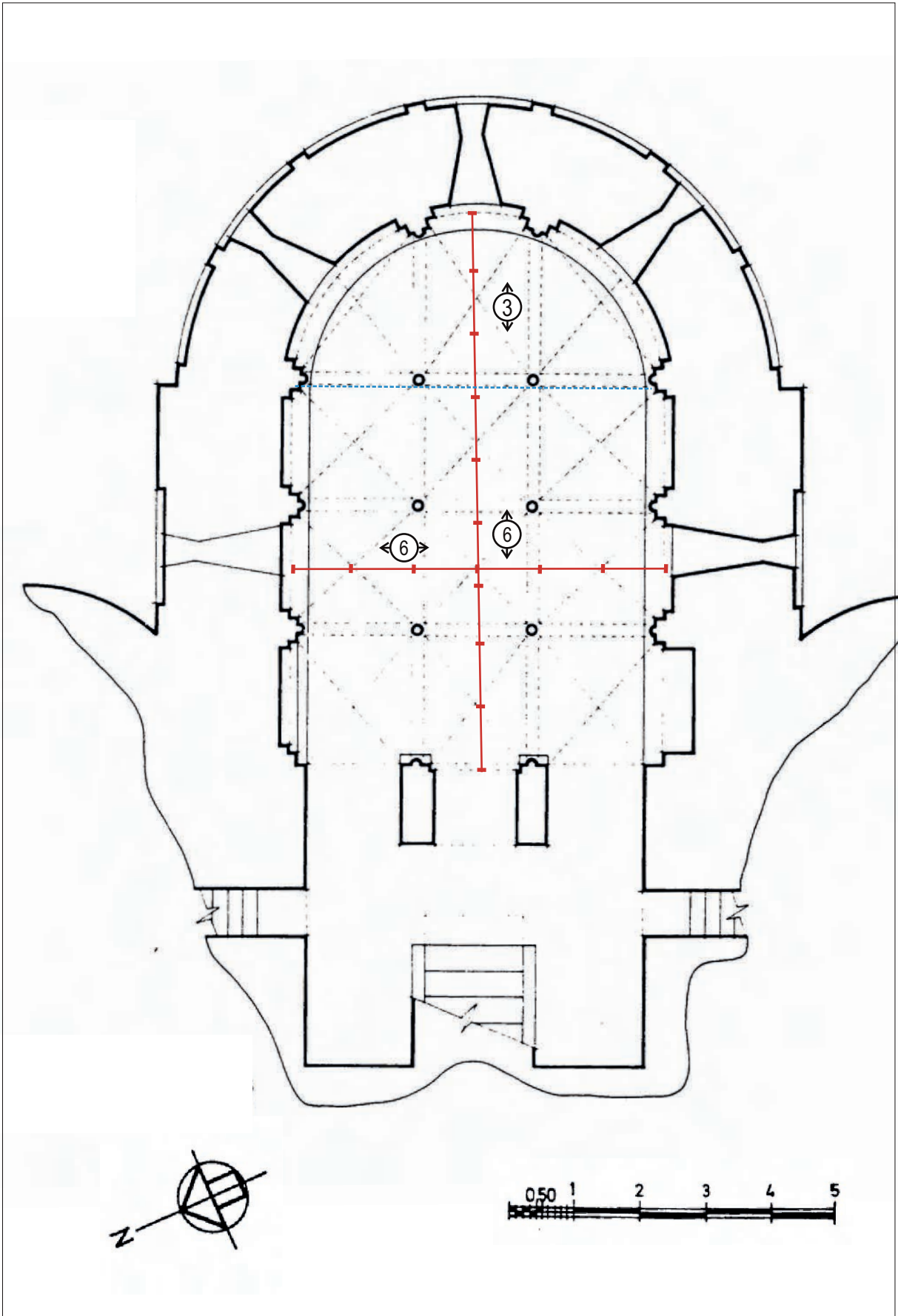


Fig. 144. Planta de la cripta de Sant Vicenç de Cardona segons Mazcuñan i Junyent (Adell et al. 1984), amb proposta de distribució bàsica en virtut d'un segment de vora 93 cm.

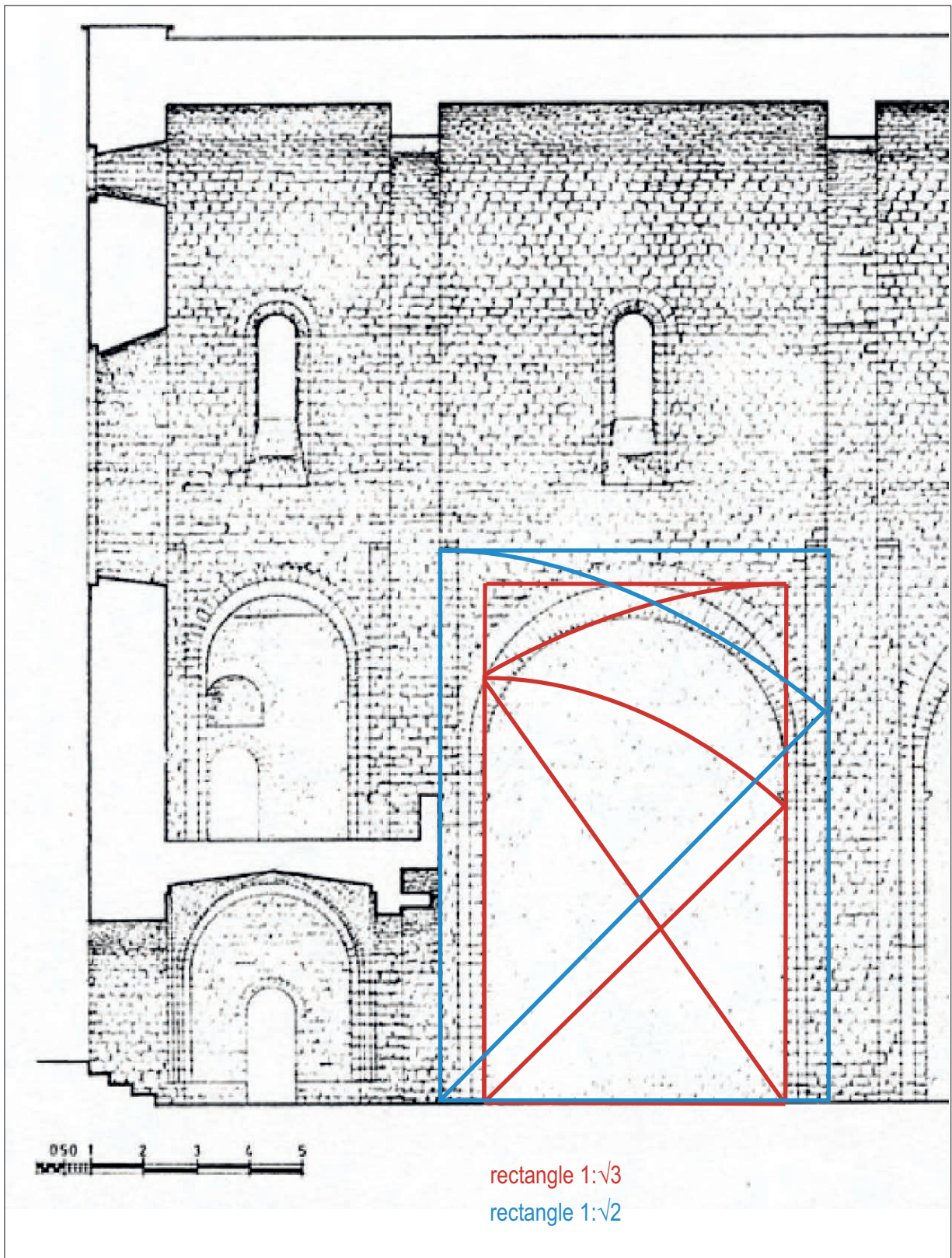


Fig. 145. Secció dels trams occidentals de Sant Vicenç de Cardona segons Mazcuñan i Junyent (Adell et al. 1984), amb projecció de diagonals en l'alçat dels arcs formers.

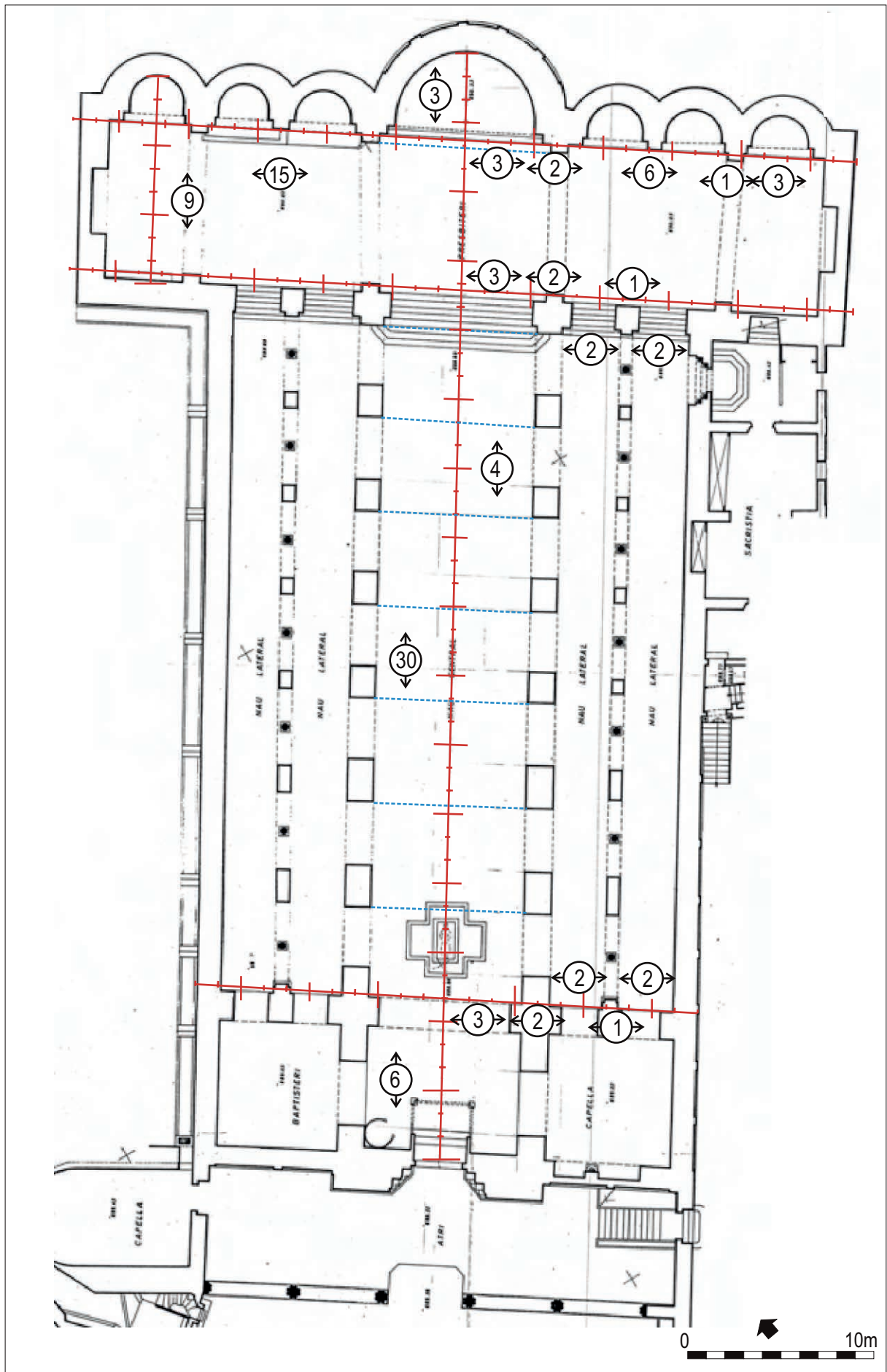


Fig. 146. Planta de Santa Maria de Ripoll (Servei del Patrimoni Arquitectònic - Generalitat de Catalunya) amb proposta de distribució mitjançant un segment d'uns 1'27 m.

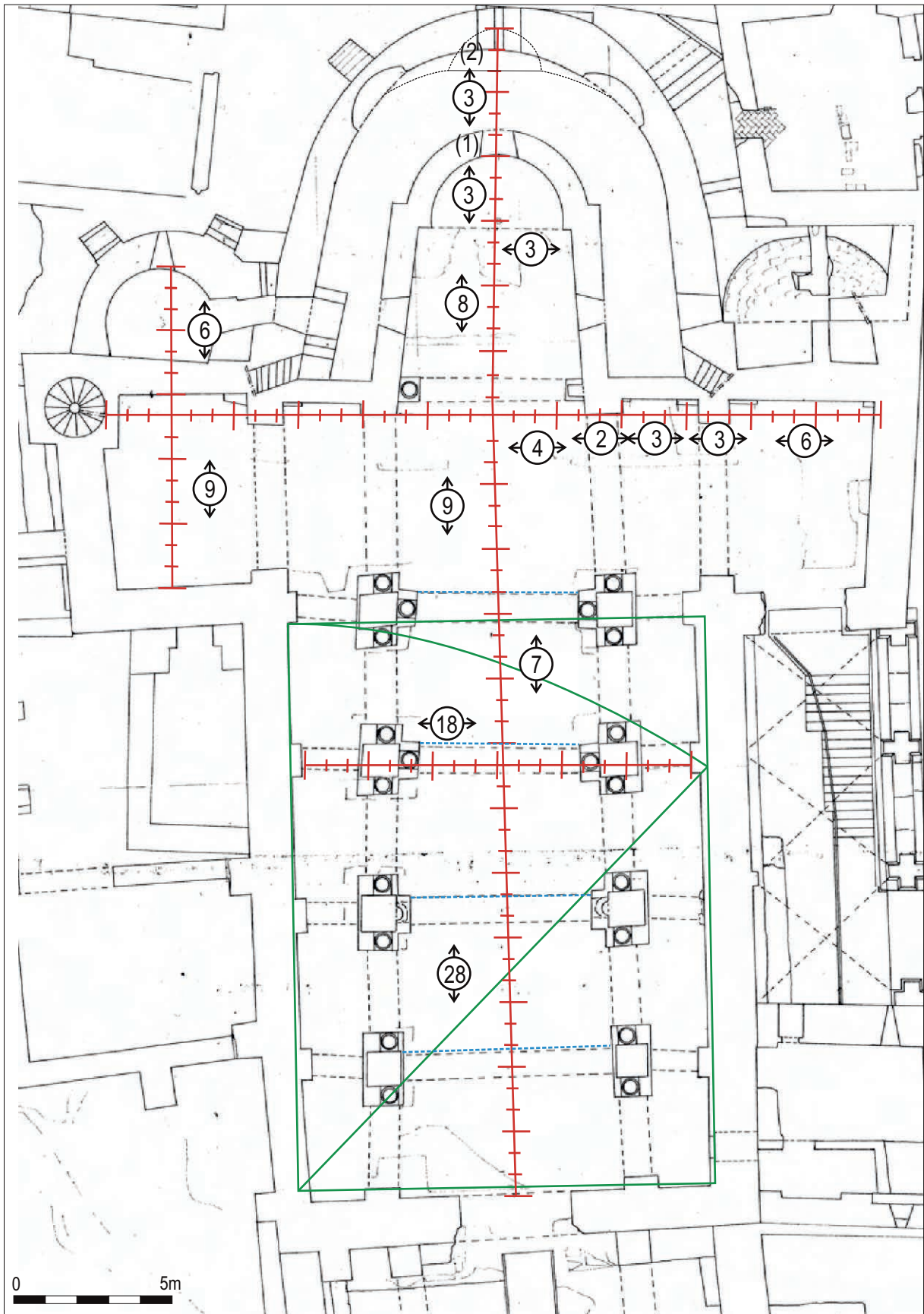


Fig. 147. Planta de Sant Pere de Rodes (Servei del Patrimoni Arquitectònic - Generalitat de Catalunya) amb proposta de distribució mitjançant un segment de vers 70 cm.

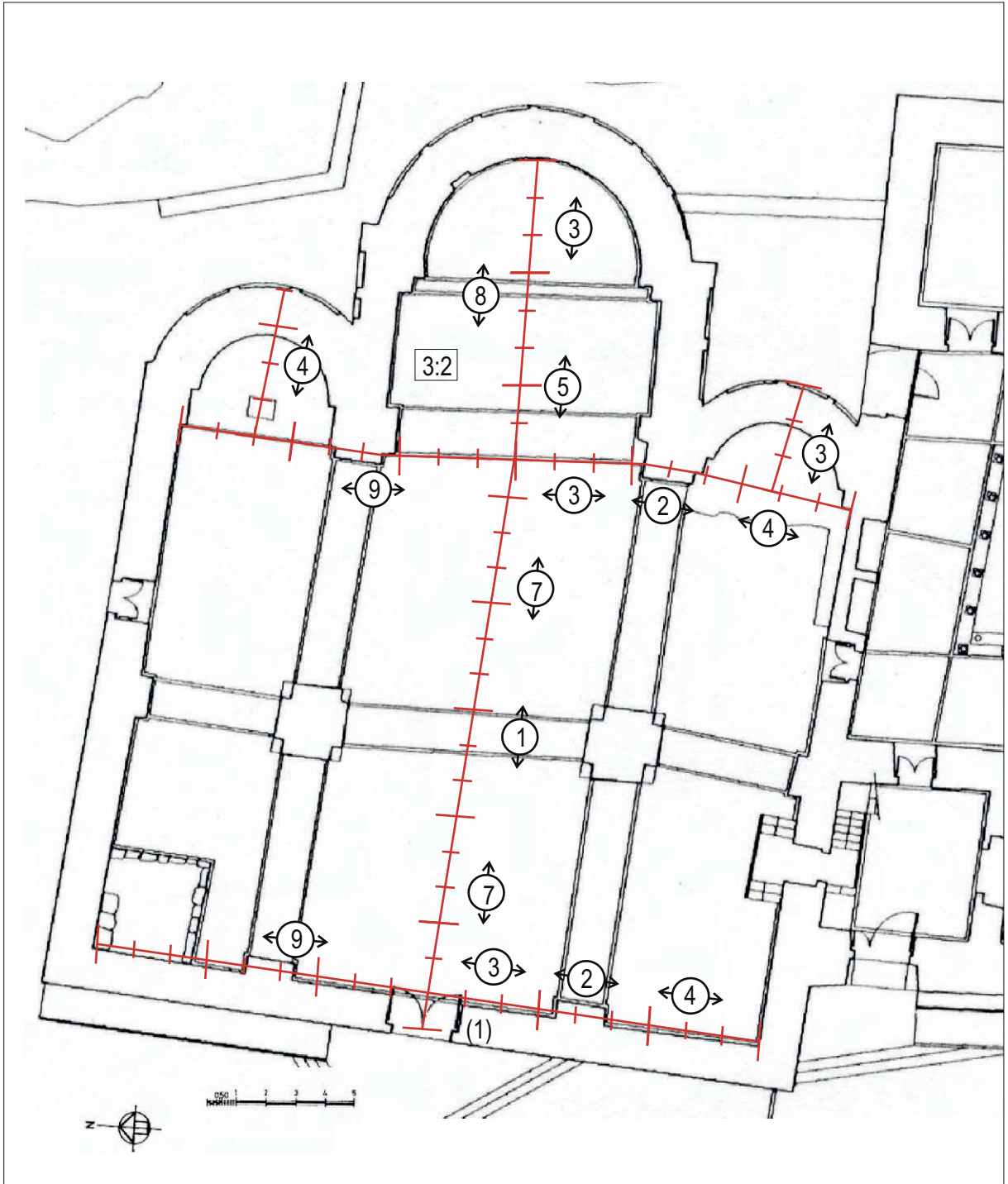


Fig. 148. Planta de Sant Pere de Casserres segons J.A. Adell (Adell 1984a), amb proposta de distribució mitjançant d'un segment de vers 1'22 m.

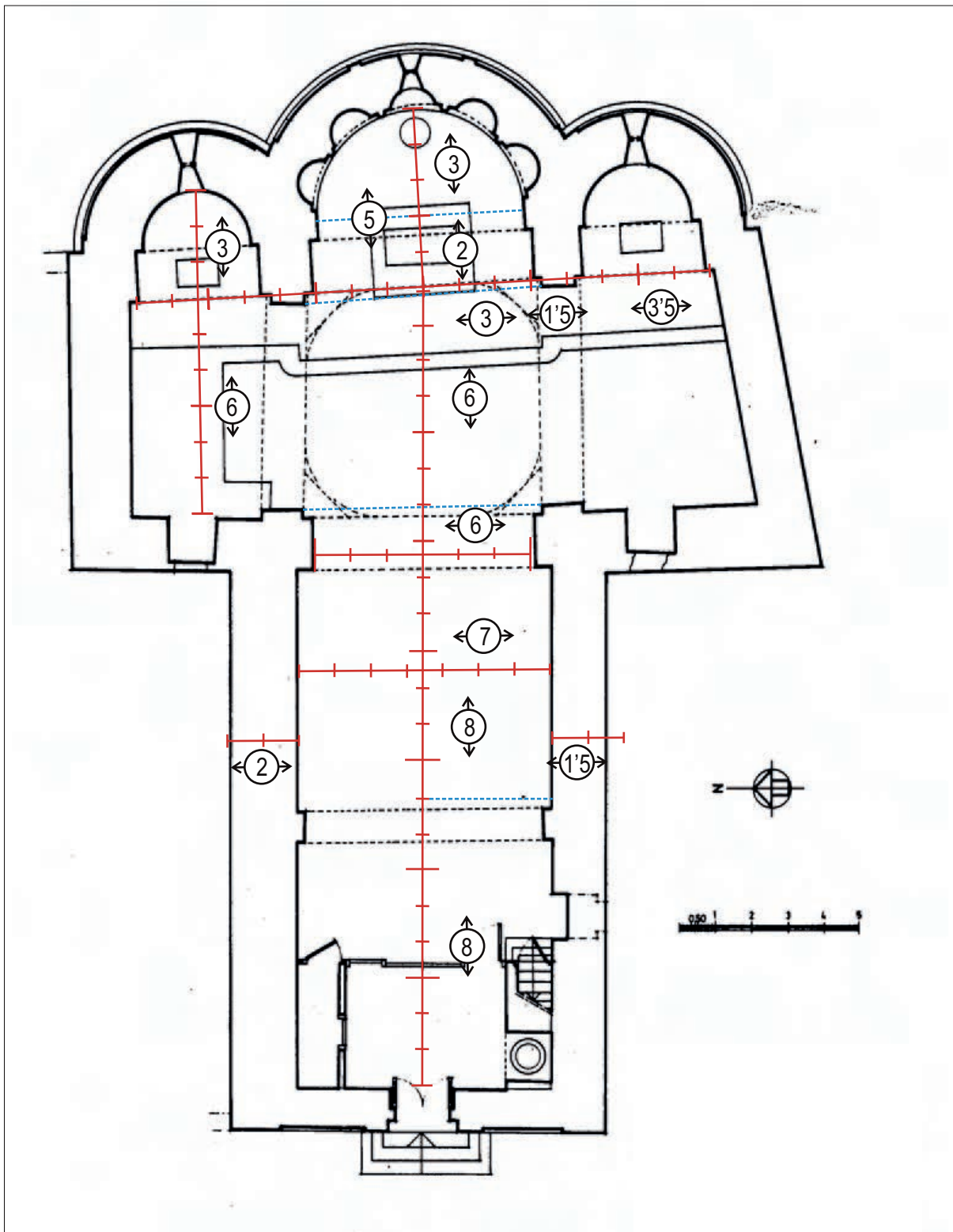


Fig. 149. Planta de Sant Jaume de Frontanyà segons J.A. Adell (Adell 1984b), amb proposta de distribució mitjançant d'un segment de vers 1 m.

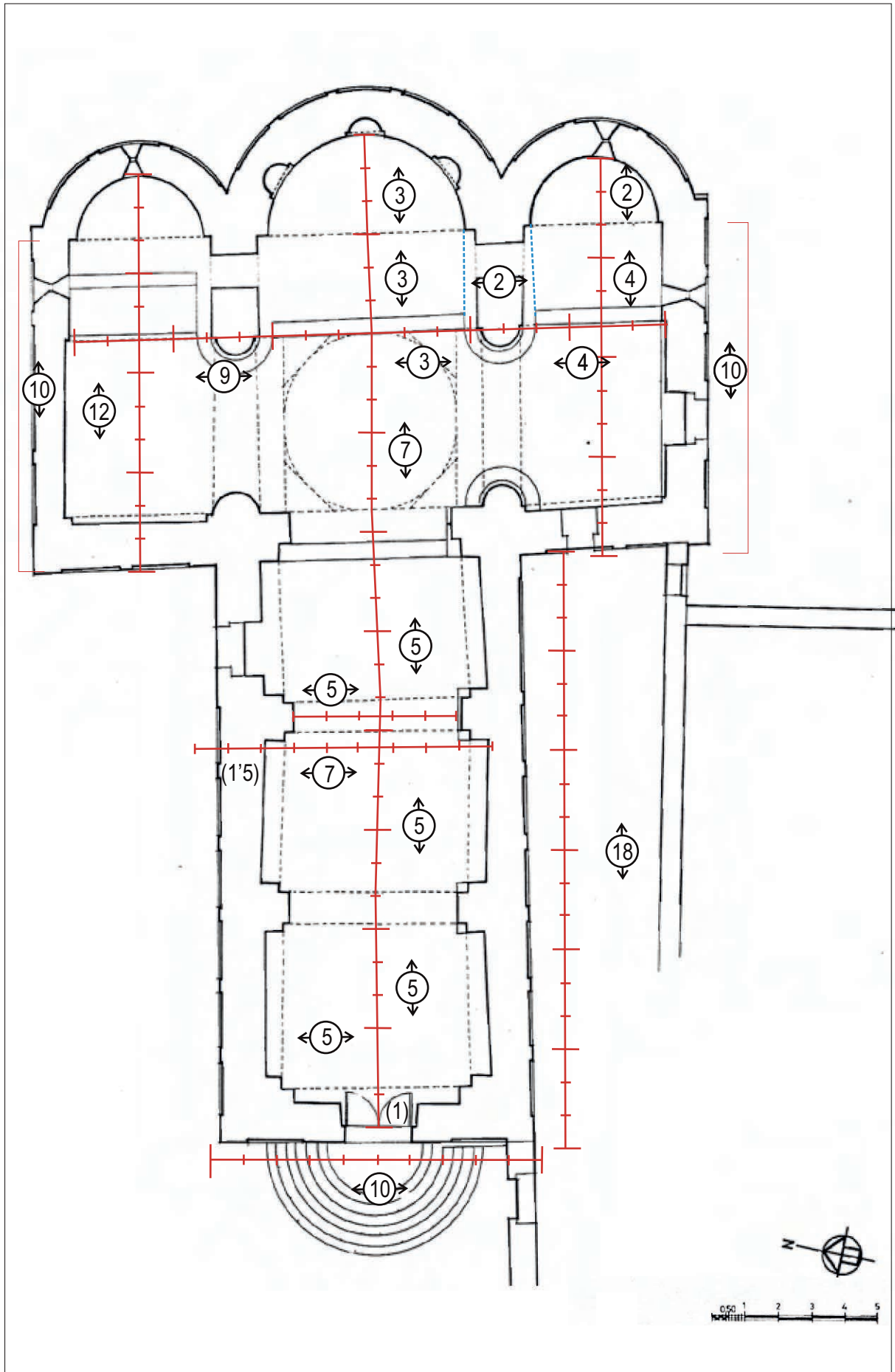


Fig. 150. Planta de Sant Ponç de Corbera segons J.A. Adell (Adell 1992), amb proposta de distribució mitjançant d'un segment de vers 92 cm.

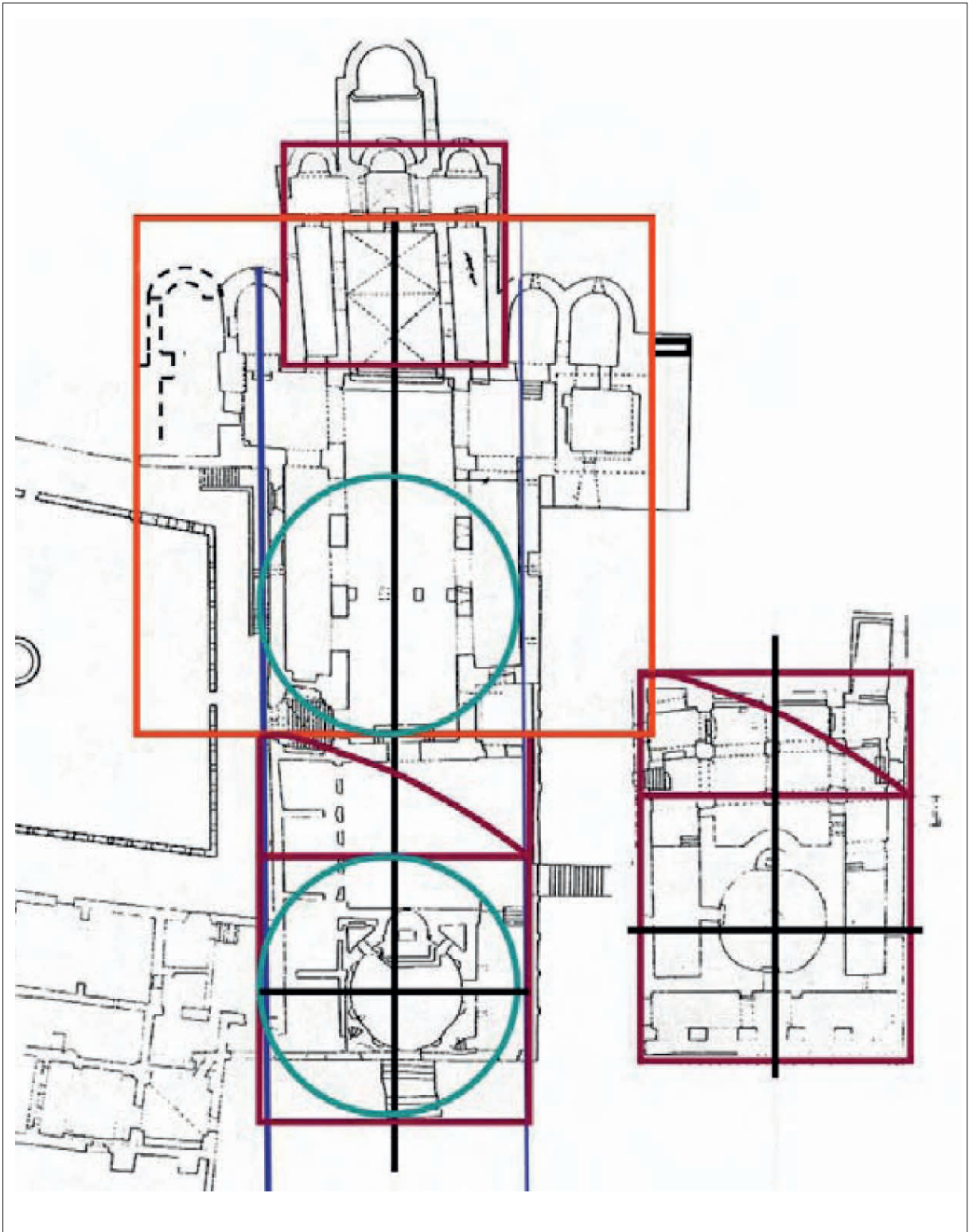


Fig. 151. Planta de l'església abacial de Sant Miquel de Cuixà, amb projecció del planejament geomètric de l'església de Gari i de les ampliacions d'Oliba (Boto 2007b).



Fig. 152. Torre de Carlemany. Detalls de la imbricació de blocs de pedra sorrenca en els reforços laterals dins els paraments de macs de pedra calcària.



Fig. 153. Exterior de l'absidiola sud de Sant Pere de Rodes.

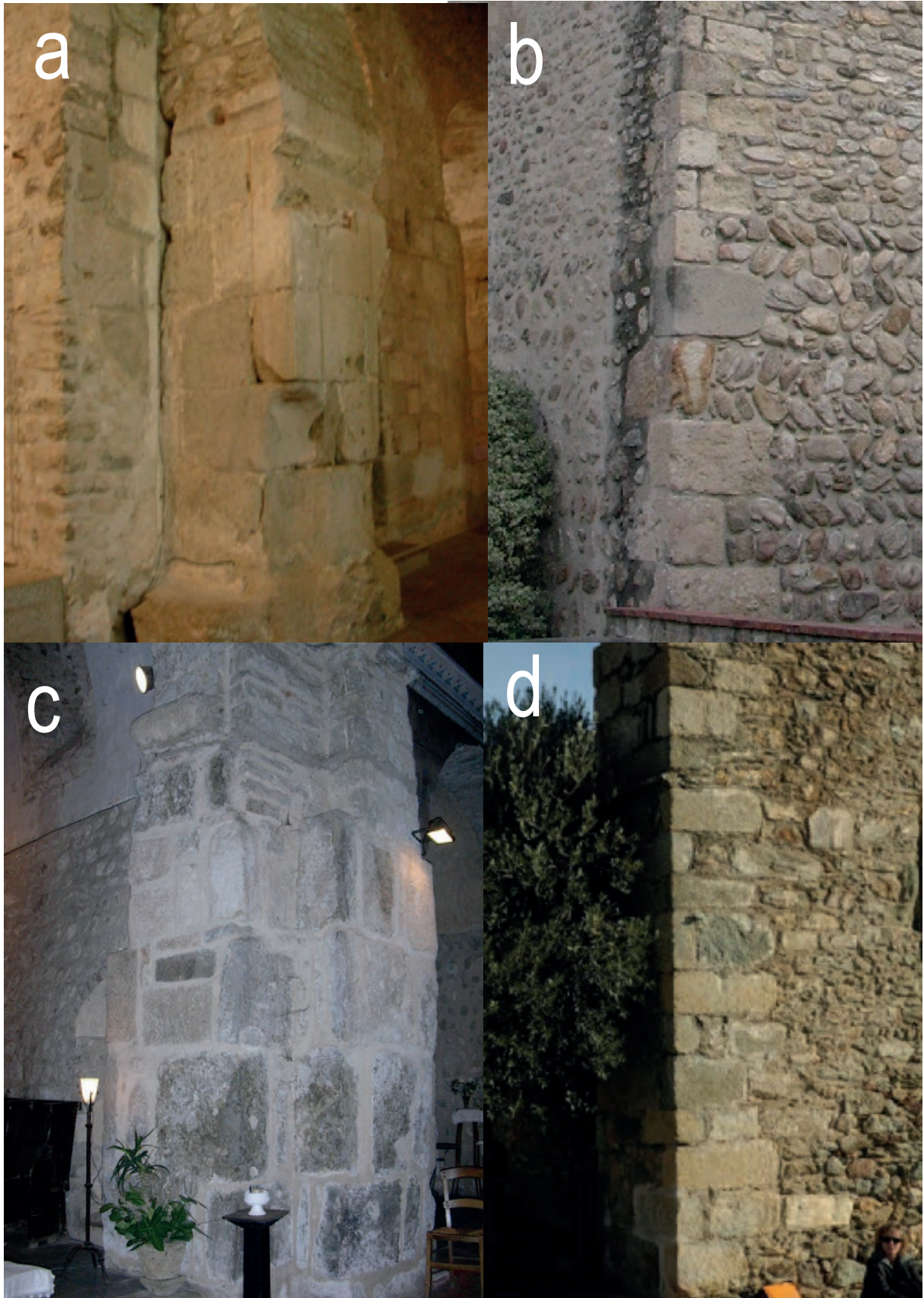


Fig. 154. Reforços cantoners: a) Sant Miquel de Cuixà; b) Sant Andreu de Sureda c) Sant Genís de Fontanes; d) Sant Esteve de Palau-Saverdera.



Fig. 155. Sant Daniel de Girona, angle nord-oest del creuer.



Fig. 156. Saint-Philibert de Tournus. Exterior.

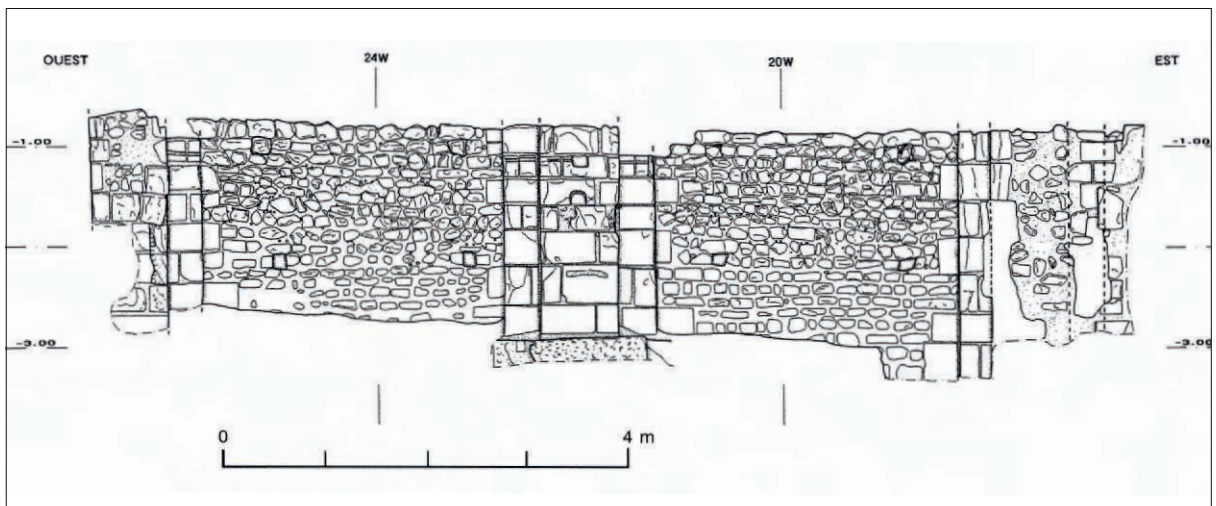


Fig. 157. Alçat exterior del mur sud de l'avantnau de Saint-Germain d'Auxerre (Sapin 2000a).

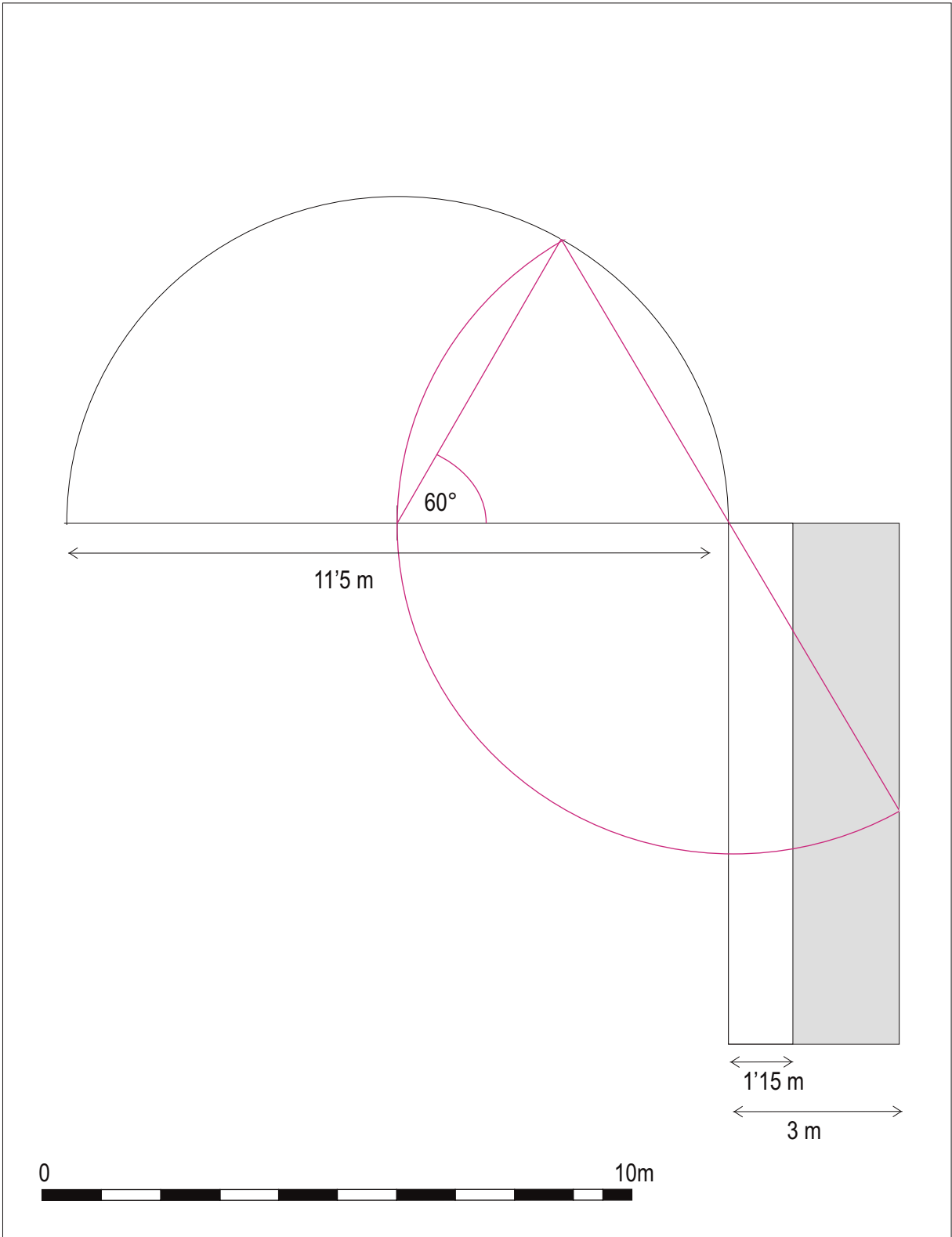


Fig. 158. Càlcul geomètric elemental de requeriment dels estreps segons les dades de la seu romànica de Girona (a partir d'Hatot 2001).

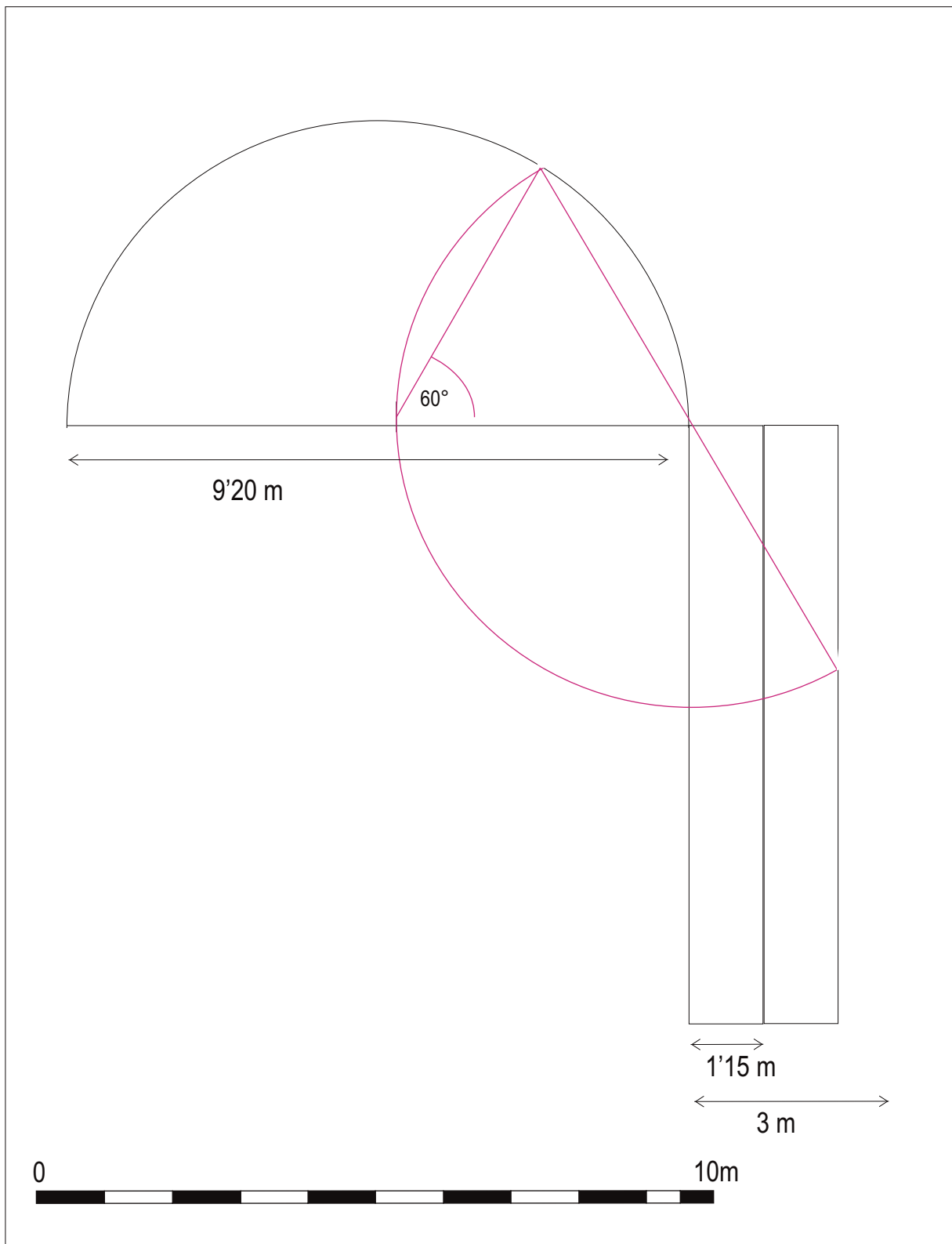


Fig. 159. Càlcul geomètric elemental de requeriment dels estreps segons les dades de la seu romànica de Girona i considerant suports interns (a partir d'Hatot 2001).

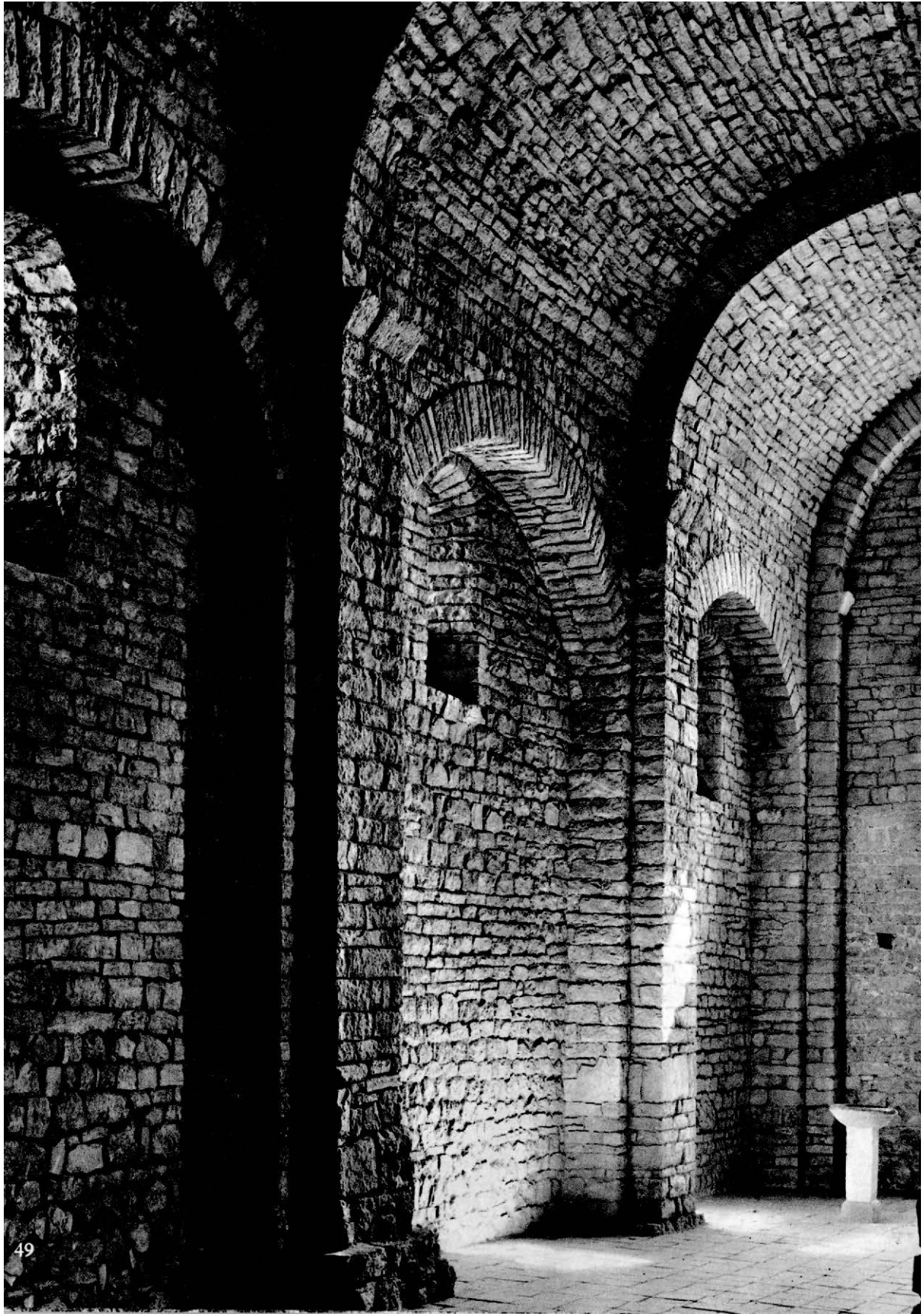


Fig. 160. Articulació interior del mur sud de la nau de Sant Ponç de Corbera (Junyent 1960).



Fig. 162. Nau de Sant Miquel d'Olèrdola.



Fig. 163.. Detall de les arcades interior del mur nord de Sant Genís de Fontanes.

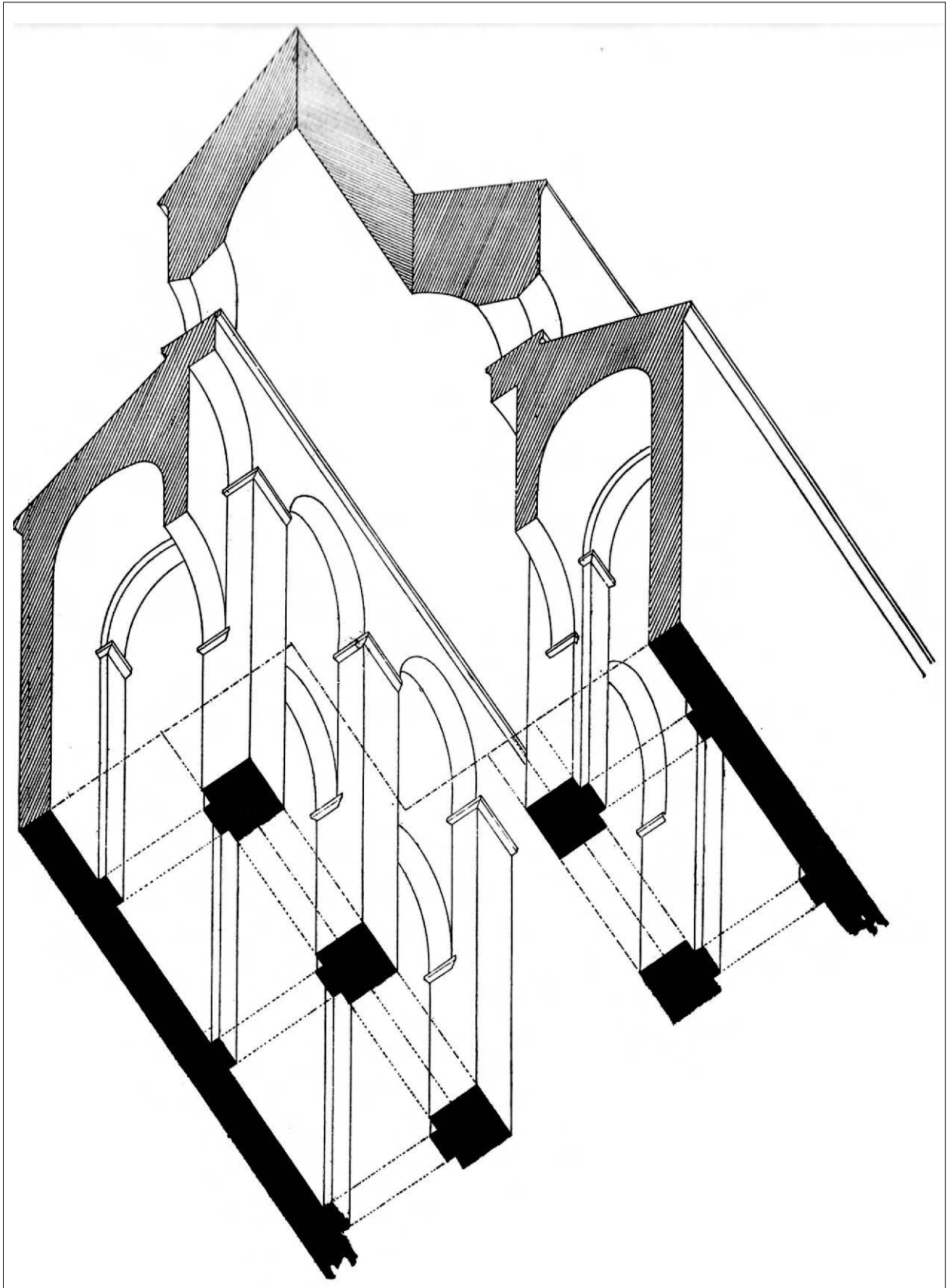


Fig. 161. Santa Maria d'Arles del Tec. Visió axonòmica (Puig/Falguera/Goday 1911).

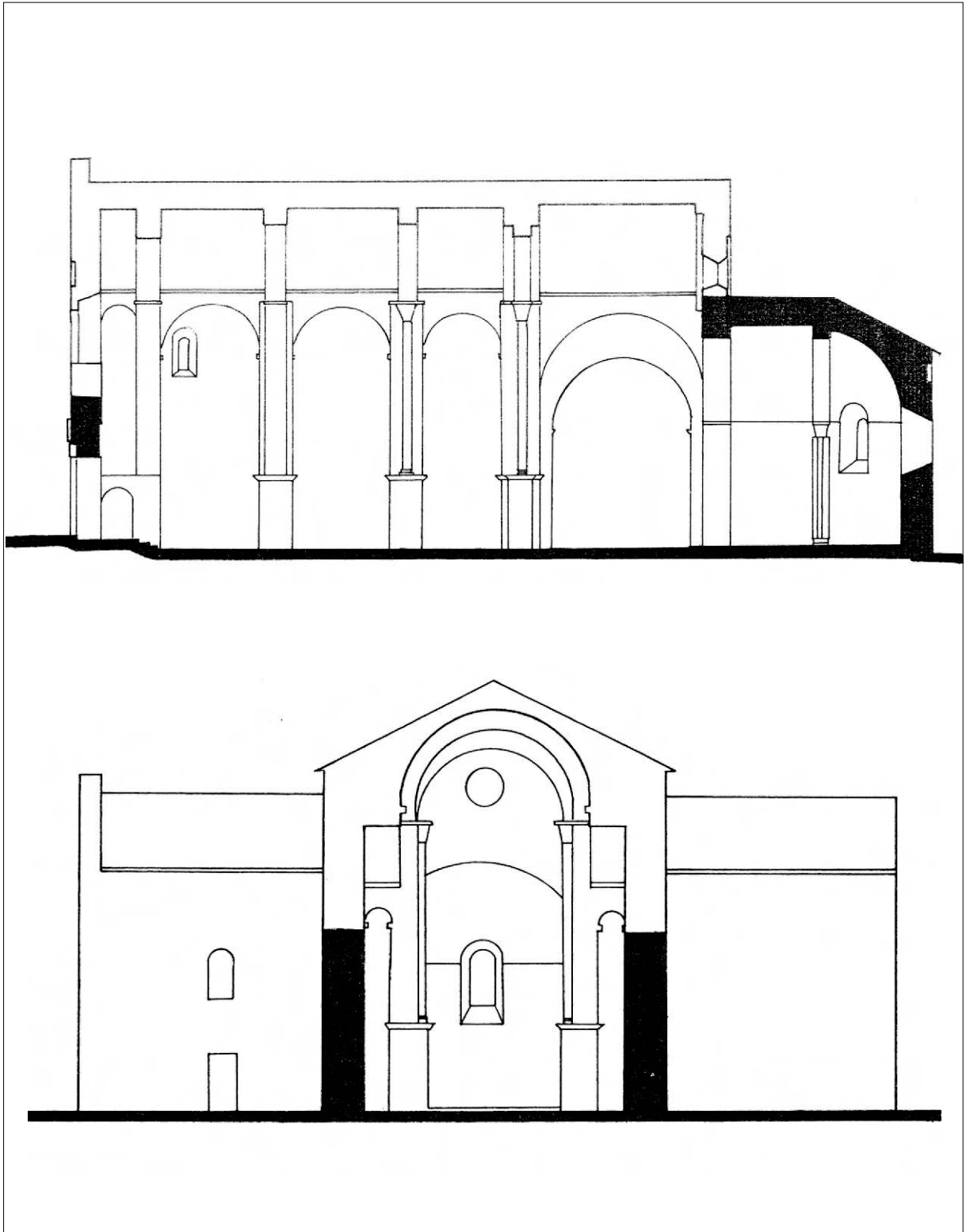


Fig. 164a. Seccions longitudinal i transversal de Sant Andreu de Sureda segons J.A. Adell (Barral 1981).

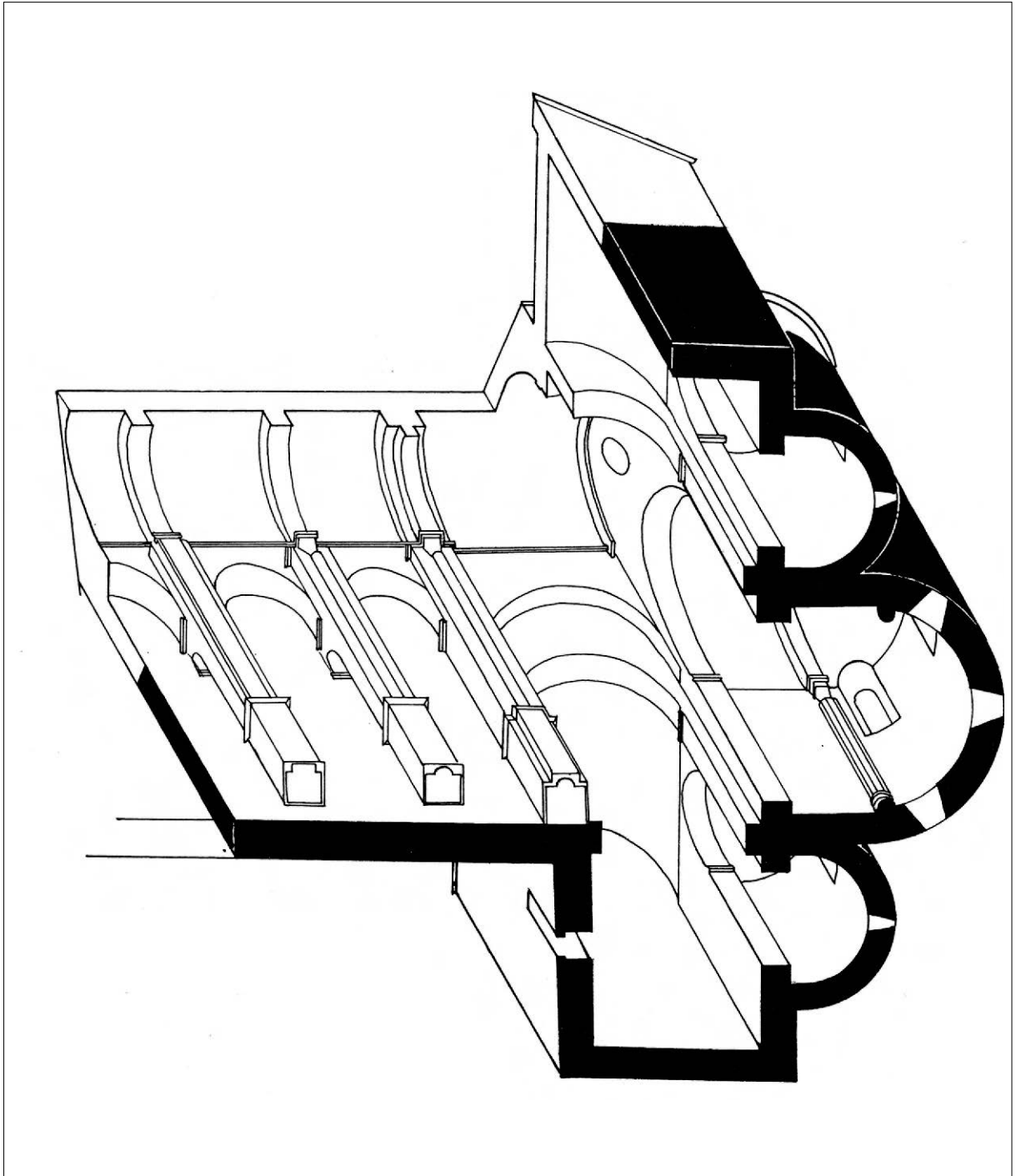


Fig. 164b. Perspectiva axonòmica de Sant Andreu de Sureda segons J.A. Adell (Barral 1981).



Fig. 165. Sant Pantaleó de Colònia. Restes de les arcades murals de la nau única de finals del segle X a l'interior del mur sud de la nau central actual.

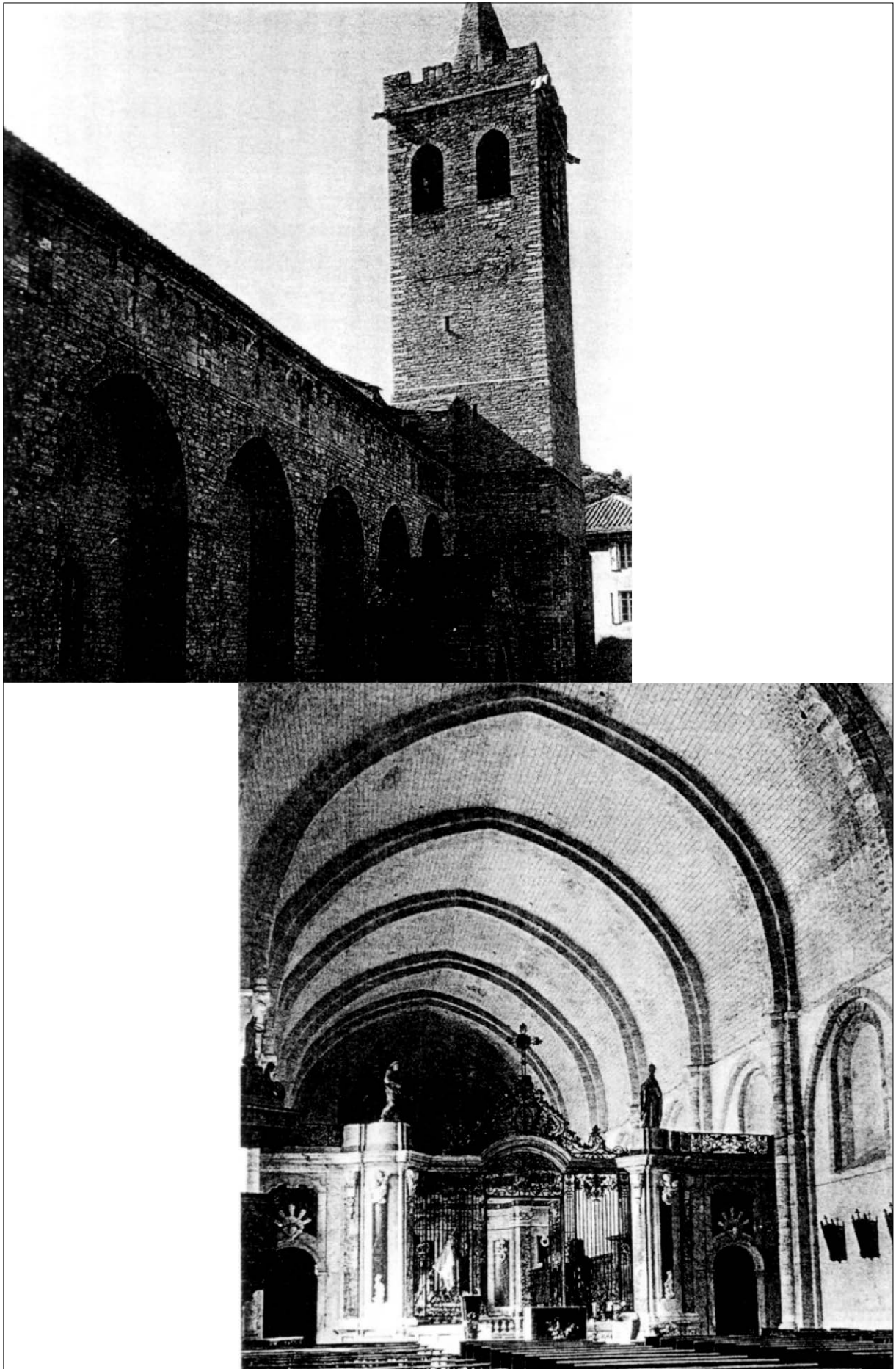


Fig. 166. Exterior i interior de la nau de Saint-Pons de Thomières (Paul 1988).

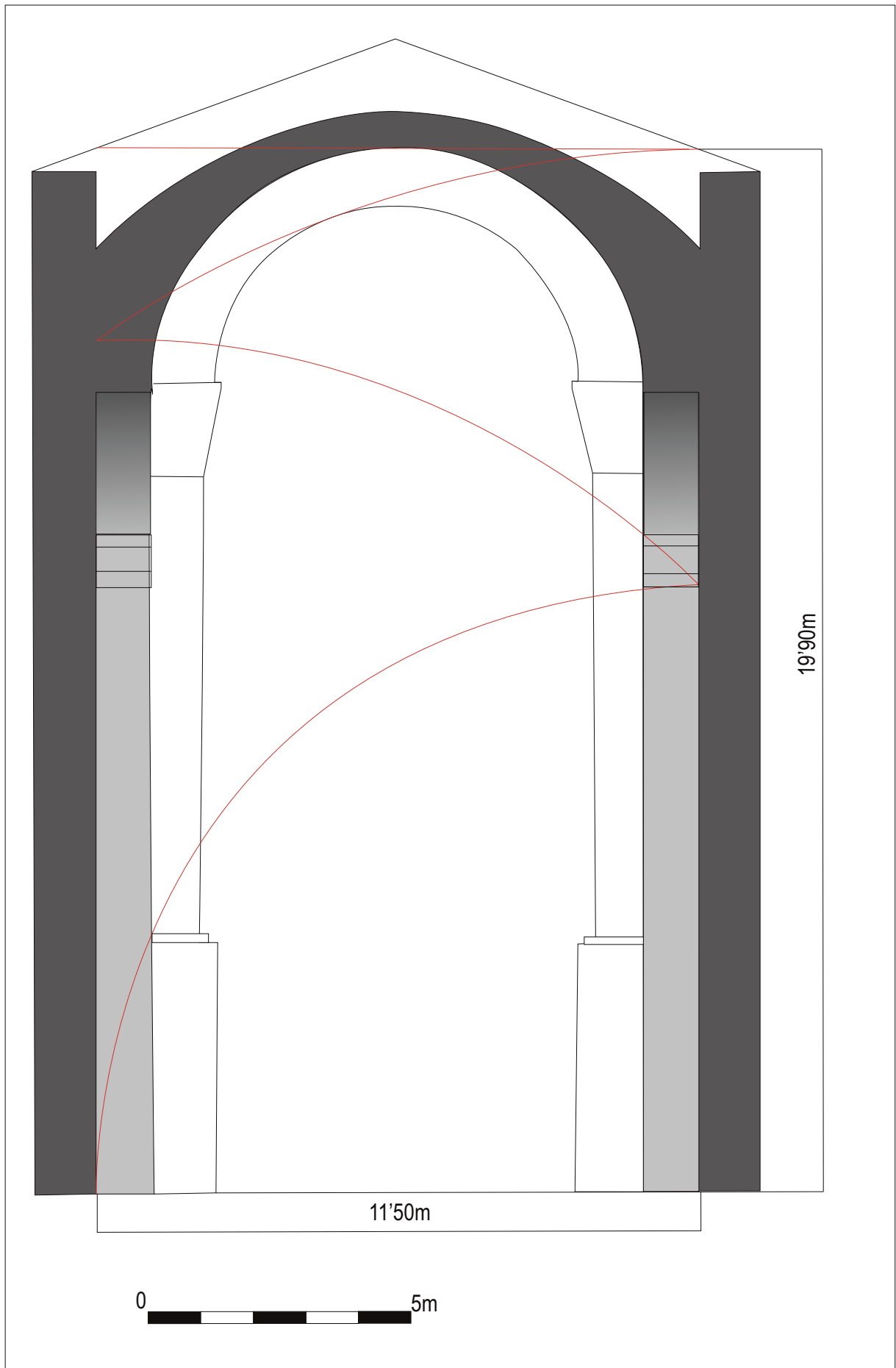


Fig. 167. Proposta de secció de la nau, amb projecció d'un rectangle $1:\sqrt{3}$.

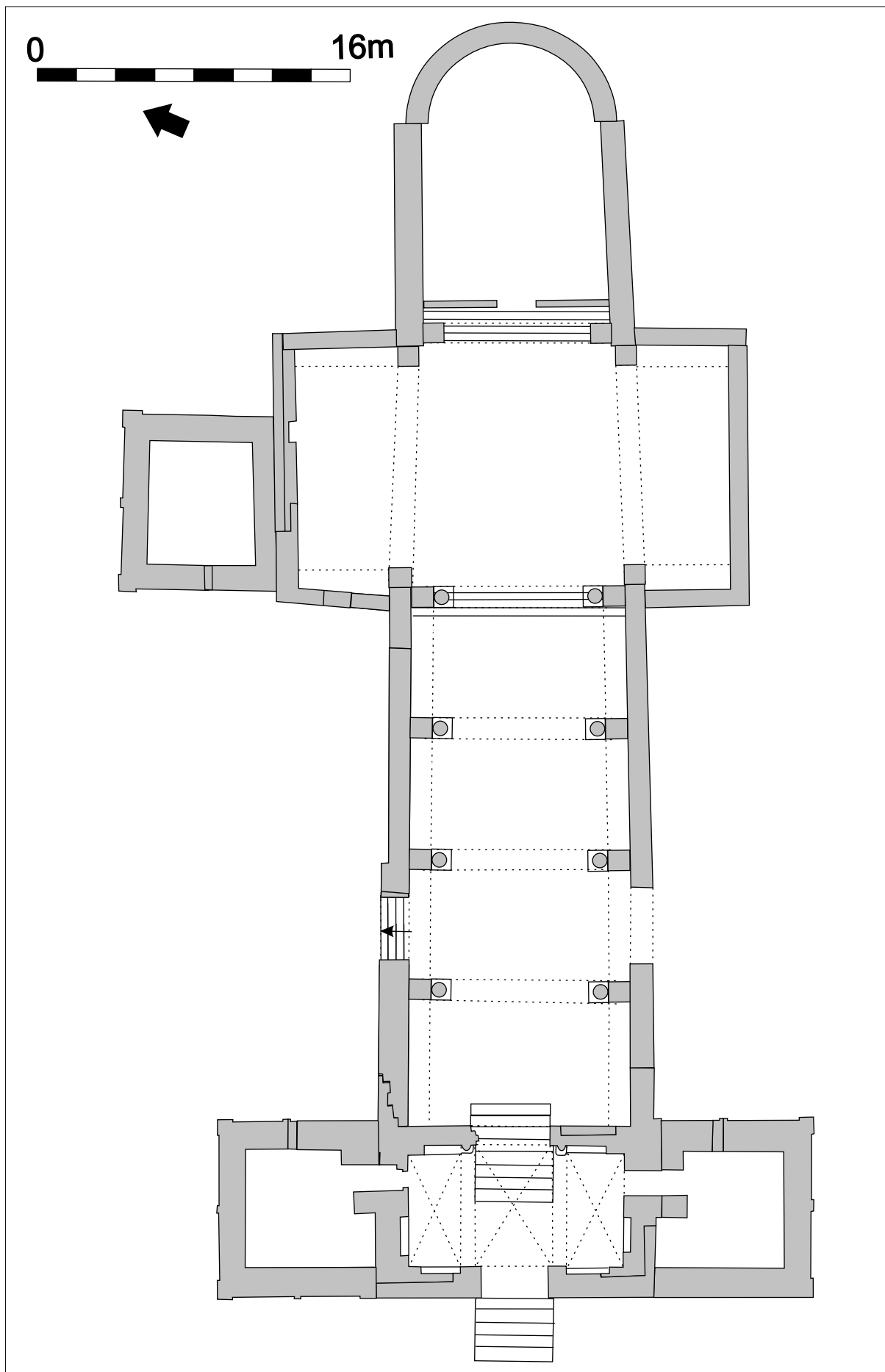


Fig. 169. Proposta de planta, amb projecció d'un hipotètic sistema d'arcades murals i de tramades.

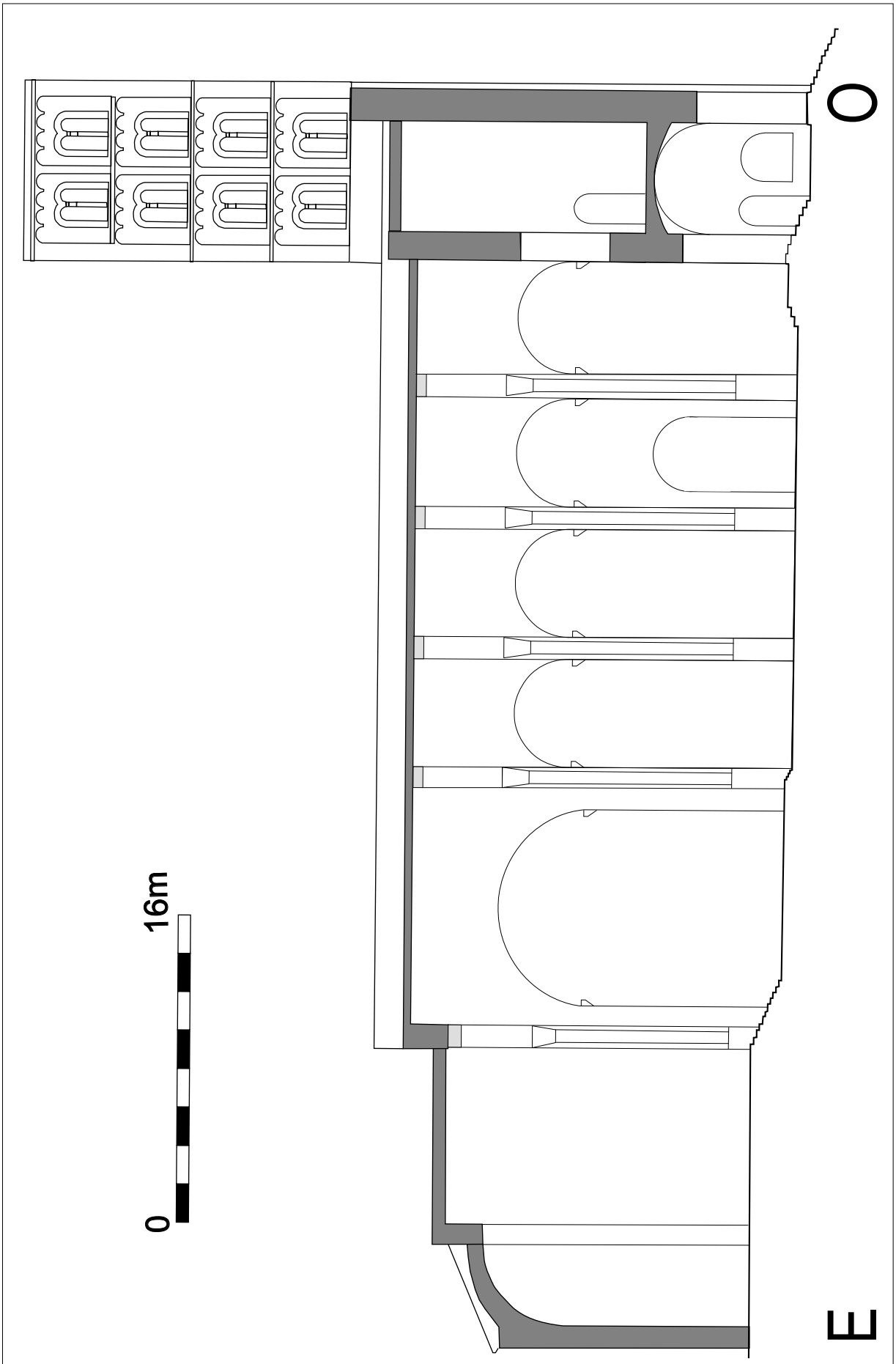


Fig. 169. Proposta de secció est-oest, amb projecció d'un hipotètic sistema d'arcades murals.



Fig. 170. Fragment d'antiga arquivolta amb decoració escacada, probablement de la Galilea, inclosa al mur oest de la primera Sala Capitular (1705-1728).



Fig. 171a. Peça R-82.



Fig. 171b. Peça R-74 (n.i.c. 0721).



Fig. 171c. Peça R-56 (n.i.c. 0796).



Fig. 171d. Peça R-20 (n.i.c. 0684).



Fig. 171e. Peça R-19 (n.i.c. 0685).



Fig. 171f. Peça R-21 (n.i.c. 0693).



Fig. 171g. Peça R-18 (n.i.c. 0746).



Fig. 171h. Peça R-69 (n.i.c. 0772).



Fig. 171i. Fustos de columna R-67 i R-68.



Fig. 172a. Peça R-80 (n.i.c. 0722).



Fig. 172b. Peça R-84.



Fig. 172c. Peça R-10 (n.i.c. 0749).



Fig. 172d. Peça R-4 (n.i.c. 0745).



Fig. 172e. Peça R-79 (n.i.c. 0729).



Fig. 172f. Peça R-9
(n.i.c. 0744).



Fig. 172g. Peça R-7 (n.i.c. 0742).



Fig. 172h. Peça R-8 (n.i.c. 0764).



Fig. 172i. Peça R-3 (n.i.c. 0735).



Fig. 172j. Peça R-52 (n.i.c. 0754).



Fig. 173a.
Peça R-51
(n.i.c. 0790).



Fig. 173b. Peça R-11 (n.i.c. 0751).



Fig. 173c. Peça R-81 (n.i.c. 0725).



Fig. 173d. Peça R-75 (n.i.c. 0726).



Fig. 173e. Peça R-76 (n.i.c. 0708).



Fig. 173f. Peça R-73 (n.i.c. 0723).



Fig. 173g. Peça R-57 (n.i.c. 0732).



Fig. 173h. Peça R-17 (n.i.c. 0710).



Fig. 173i. Peça R-5 (n.i.c. 0712).



Fig. 173j. Peça R-78 (n.i.c. 0714).



Fig. 173k. Peça R-85 (n.i.c. 0728).



Fig. 173l. Peça R-16 (n.i.c. 0702).



Fig. 173m. Peça R-13 (n.i.c. 0703).



Fig. 173n. Peça R-1 (n.i.c. 0707).



Fig. 173o. Peça R-87 (n.i.c. 0727).



Fig. 173p. Peça R-14 (n.i.c. 0753).



Fig. 173q. Peça R-6 (n.i.c. 0752).



Fig. 173r. Peça conservada en un inmueble de la Plaça Lledoners.



Fig. 174a. Sant Pere de Rodes. Capitell V.11.



Fig. 174b. Sant Pere de Rodes.
Capitell VI.14.



Fig. 174c. Sant Pere de Rodes. Capitell IX.21.



Fig. 174d. Sant Pere de Rodes. Capitell X.23.



Fig. 175a. Sant Pere de Rodes. Capitell III.5.



Fig. 175b. Sant Pere de Rodes.
Capitell VII.18.



Fig. 175c. Sant Pere de Rodas. Capitell VIII.20.



Fig. 175d. Sant Pere de Rodas.
Capitell IX.22.

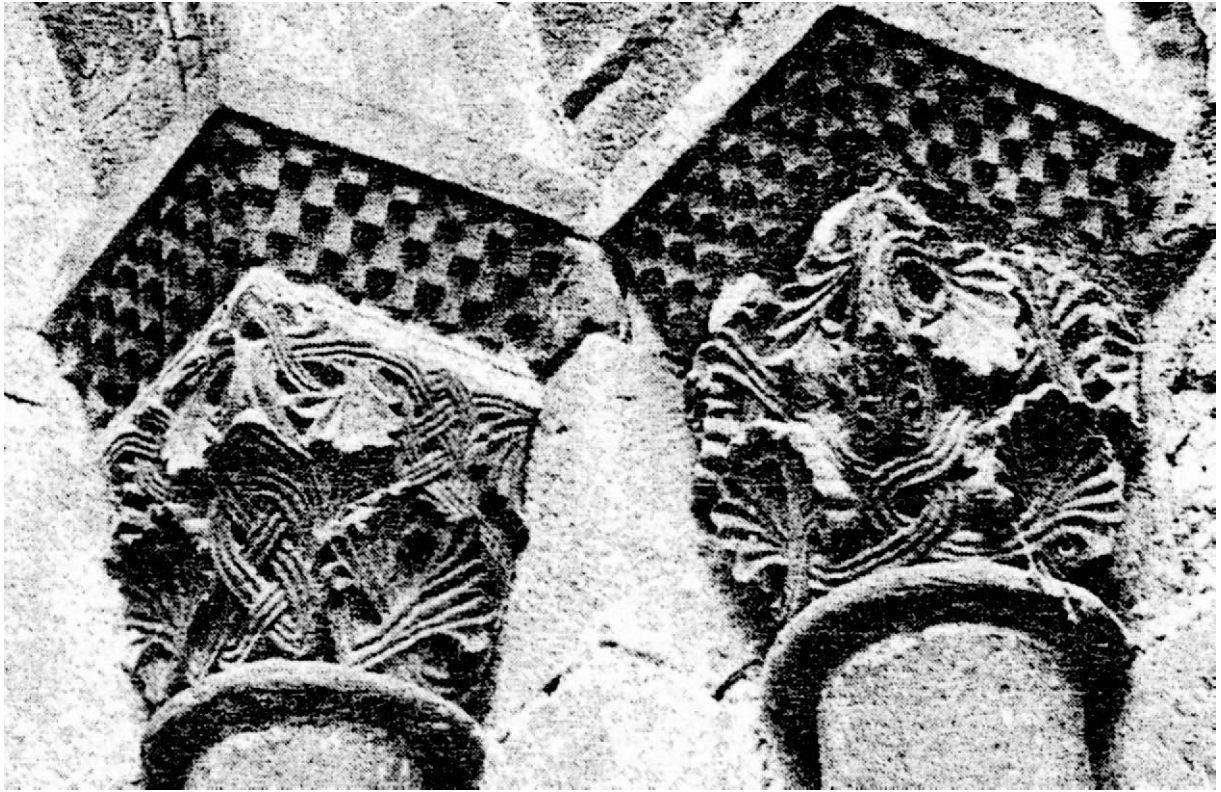


Fig. 176a. Santa Fe de Conques, portal nord. Capitells del brancal dret (Fau 1978).



Fig. 176b. Santa Fe de Conques, capitell a l'absidiola nord del transsepte (Fau 1978).



Fig. 177a. Capitell de Saint-Géraud d'Orlhac (Fau 1978).



Fig. 177b. Le-Puy-en-Velay, Musée Crozatier. Relleus procedents de laatedral.

INCIPIT PROLOGVS S^{ca} MATHEVA.

CANON MATHS	PRIMVS MARCVS	INQVVS LVCAS	III. IOHNS
viii.	ii	vii.	xi.
xi.	iiii.	x.	xii.
xii.	v.	xi.	xiii.
xiii.	vi.	xii.	xiiii.
xiiii.	vii.	xiii.	xv.
xv.	viii.	xiiii.	xvi.
xvi.	ix.	xv.	xvii.
xvii.	x.	xvi.	xviii.
xviii.	xi.	xvii.	xix.
xix.	xii.	xviii.	xx.
xx.	xiii.	xix.	xxi.
xxi.	xiiii.	xx.	xxii.
xxii.	xv.	xxi.	xxiii.
xxiii.	xvi.	xxii.	xxiiii.
xxiiii.	xvii.	xxiii.	xxv.
xxv.	xviii.	xxiiii.	xxvi.
xxvi.	xix.	xxv.	xxvii.
xxvii.	xx.	xxvi.	xxviii.
xxviii.	xxi.	xxvii.	xxix.
xxix.	xxii.	xxviii.	xxx.
xxx.	xxiii.	xxix.	xxxi.
xxxi.	xxiiii.	xxx.	xxxii.
xxxii.	xxv.	xxxi.	xxxiii.
xxxiii.	xxvi.	xxxii.	xxxiiii.
xxxiiii.	xxvii.	xxxiii.	xxxv.
xxxv.	xxviii.	xxxiiii.	xxxvi.
xxxvi.	xxix.	xxxv.	xxxvii.
xxxvii.	xxx.	xxxvi.	xxxviii.
xxxviii.	xxxi.	xxxvii.	xxxix.
xxxix.	xxxii.	xxxviii.	xl.
xl.	xxxiii.	xxxix.	xli.
xli.	xxxiiii.	xl.	xlii.
xlii.	xxxv.	xli.	
xliiii.	xxxvi.	xlii.	
xliiiii.	xxxvii.	xliiii.	
xlv.	xxxviii.	xliiiii.	
xlv.	xxxix.	xlv.	
xlv.	xl.	xli.	
xlv.	xli.	xli.	
xlv.	xlii.	xlii.	
xlv.	xliiii.	xliiii.	
xlv.	xliiiii.	xliiiii.	
xlv.	xlv.	xlv.	
xlv.	xl.	xli.	
xlv.	xli.	xlii.	
xlv.	xlii.	xliiii.	
xlv.	xliiii.	xliiiii.	
xlv.	xlv.	xlv.	
xlv.	xli.	xli.	
xlv.	xlii.	xlii.	
xlv.	xliiii.	xliiii.	
xlv.	xliiiii.	xliiiii.	
xlv.	xlv.	xlv.	
xlv.	xli.	xli.	
xlv.	xlii.	xlii.	
xlv.	xliiii.	xliiii.	
xlv.	xliiiii.	xliiiii.	
xlv.	xlv.	xlv.	

Fig. 178a. Evangeliari de Girona (ACG, ms. 2), foli 28r. Taula de cànons.



Fig. 178b. Evangeliari de Girona (ACG, ms. 2), foli 33r. Inici de l'Evangeli de Mateu.

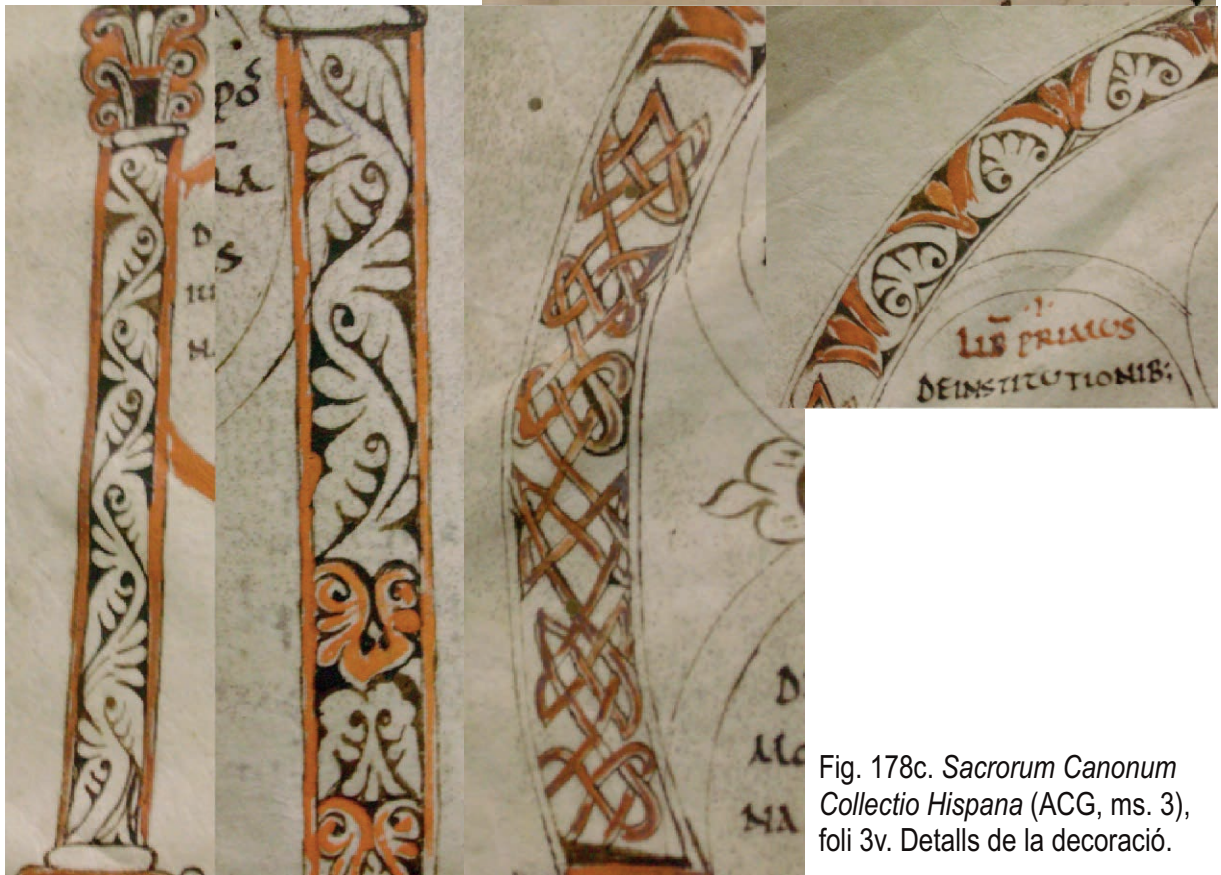


Fig. 178c. Sacrorum Canonum Collectio Hispana (ACG, ms. 3), foli 3v. Detalls de la decoració.

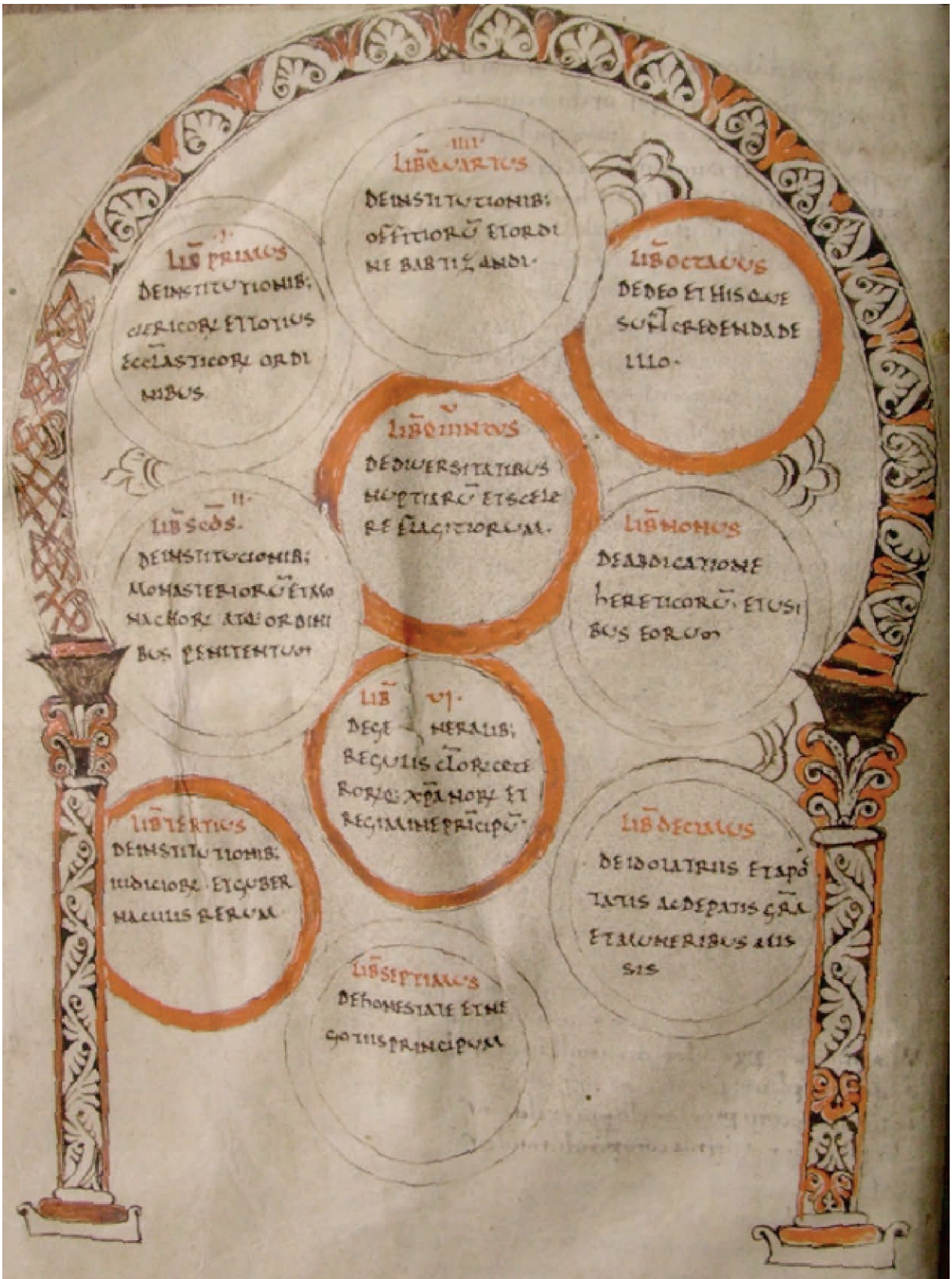


Fig. 178d. *Sacrorum Canonum Collectio Hispana* (ACG, ms. 3), foli 3v. Index decorat.



Fig. 179. *Moralia in Job* (MEV, ms. 26), foli 117v. Caplletra decorada (Catalunya Romànica).

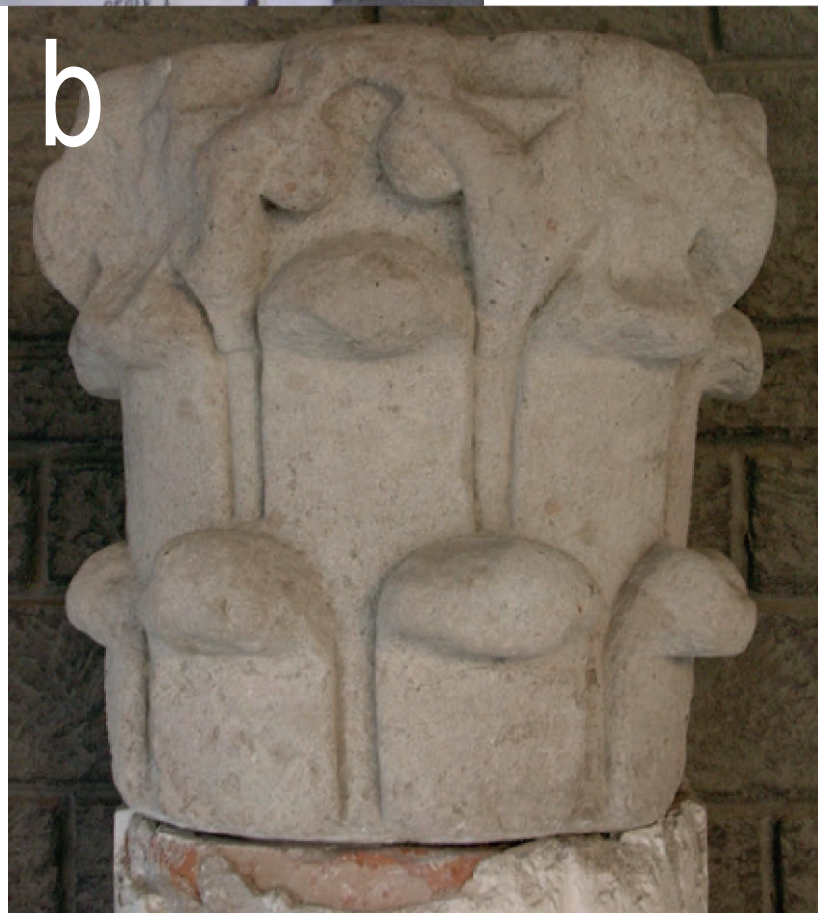


Fig. 180. Capitells de Santa Maria de Ripoll.



Fig. 181. Capitells de la cripta de Sant Pere de Vic (Junyent 1966).



Fig. 182. Capitell de Sant Miquel de Cuixà (Lorés 2007).



Fig. 183a. Sant Daniel de Girona, absidiola nord. Situació de les impostes a l'arrencament de l'arc exterior.



Fig. 183b-c. Sant Daniel de Girona, absidiola nord, b) imposta dreta, c) imposta esquerra.

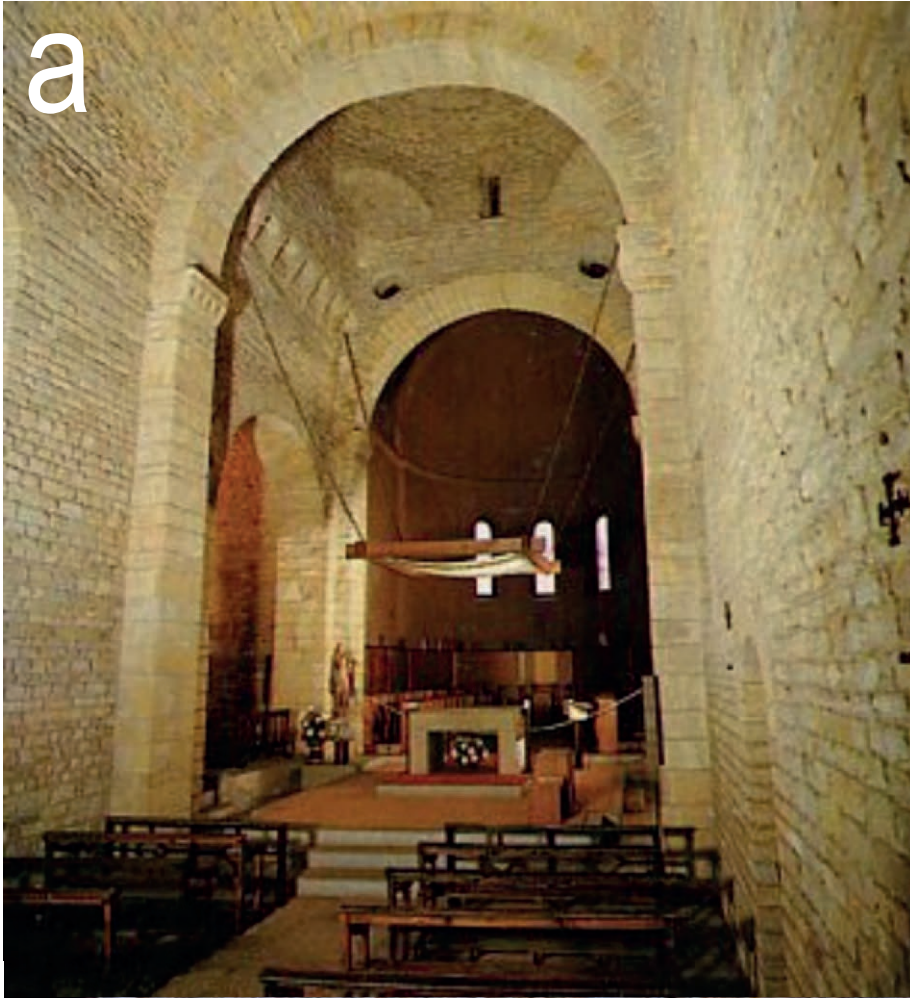


Fig. 184. Sant Daniel de Girona, a) el creuer des de ponent (Catalunya Romànica); b) imposta original al pilar sud-occidental del creuer.



Fig. 185. Sant Daniel de Girona, arc sud del creuer; a) restes de la imposta oriental, b) restes de la imposta occidental.



Fig. 185c. Sant Daniel de Girona. Fragment amb decoració escultòrica conservat al claustre.



Fig. 186. Saint-Jacques de Béziers. Capitell i entaulament de l'exterior de l'absis.

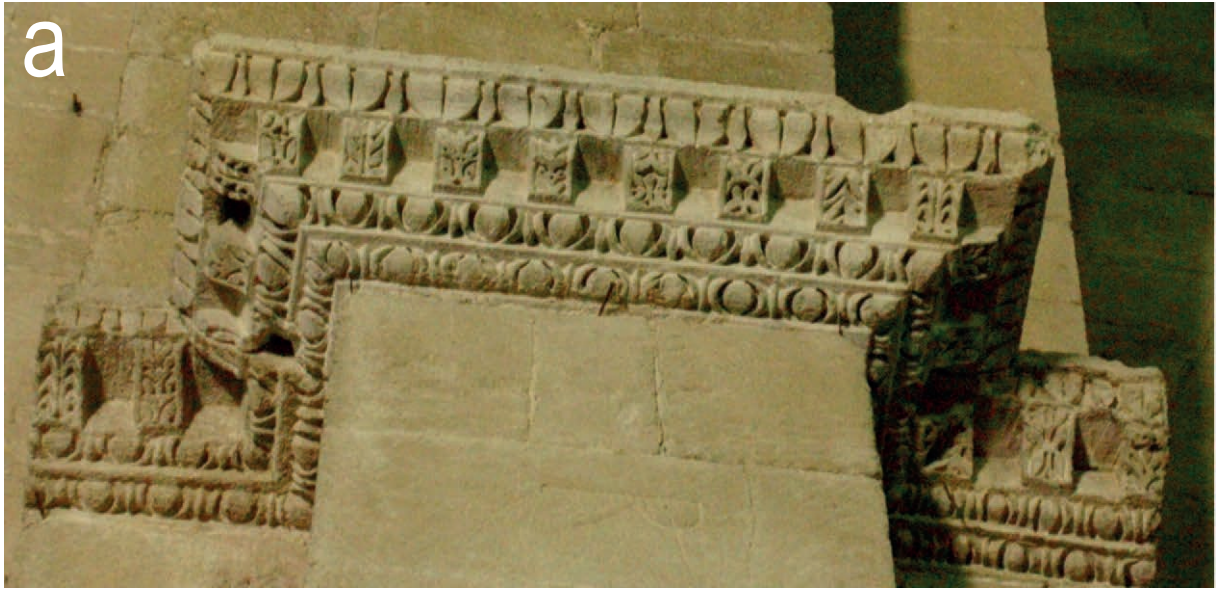


Fig. 187. Catedral de Vaison-la-Romaine; a) imposta en un dels pilars sud de la nau, b) cornisa exterior pel nord, c) detall dels casetons inclinats de la cornisa exterior.



Fig. 188. Santa Fe de Conques. Capitell del braç sud del transsepte.



Fig. 189. Saint-Hilaire de Poitiers. Cornisa de la torre-porxo (Durliat 1994).



Fig. 190. Impostes de la catedral romànica de Barcelona (Beltrán de Heredia/Lorés 2005).



Fig. 191. Santa Fe de Conques. Cimaci del sòcol de la girola.



Fig. 192. Saint-Sernin de Toulouse. Portal nord, brancal oest.

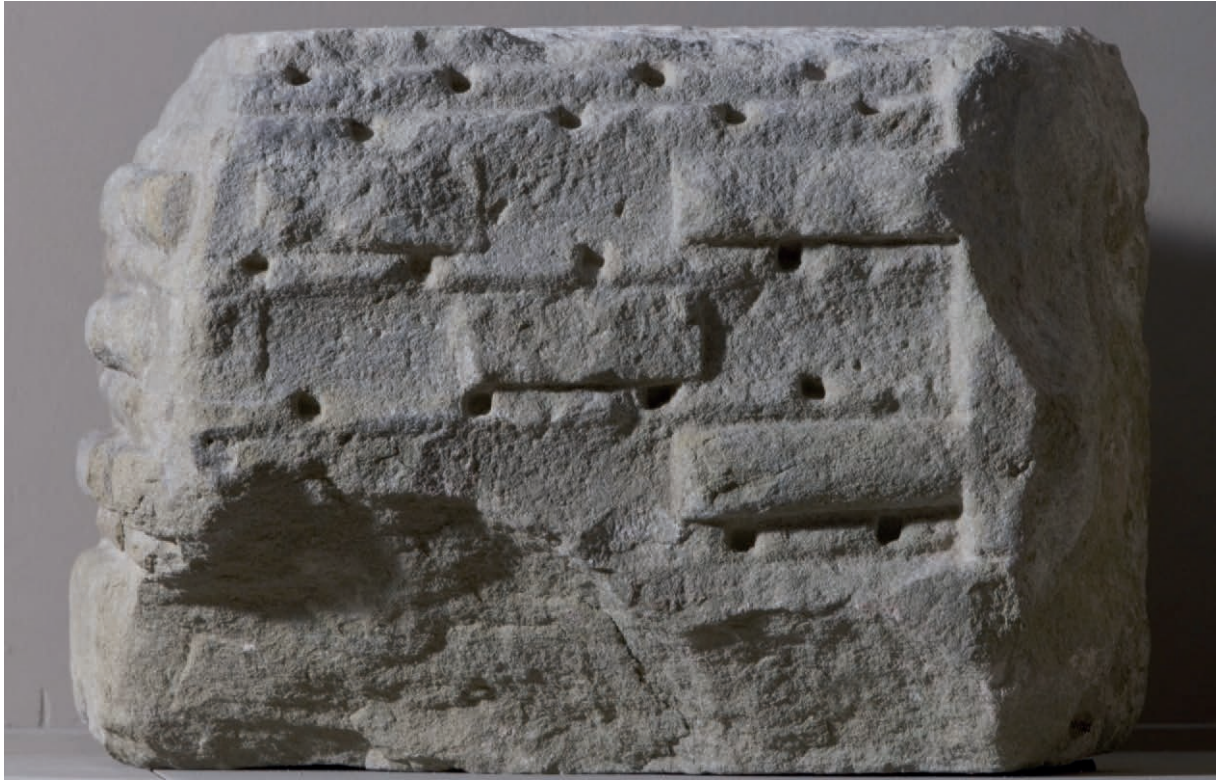


Fig. 193. Imposta de la catedral romànica de Vic (MEV 9762) (foto Joan M. Diaz).



Fig. 194. Imposta de Santa Maria de Vilanant (Barral 1981).



Fig. 195a. Detall de la decoració dels brancals de la finestra-porta de Sant Andreu de Sureda (Catalunya Romànica).



Fig. 195b. Capitell de Sant Pere de Rodes, amb collarí d'oves.

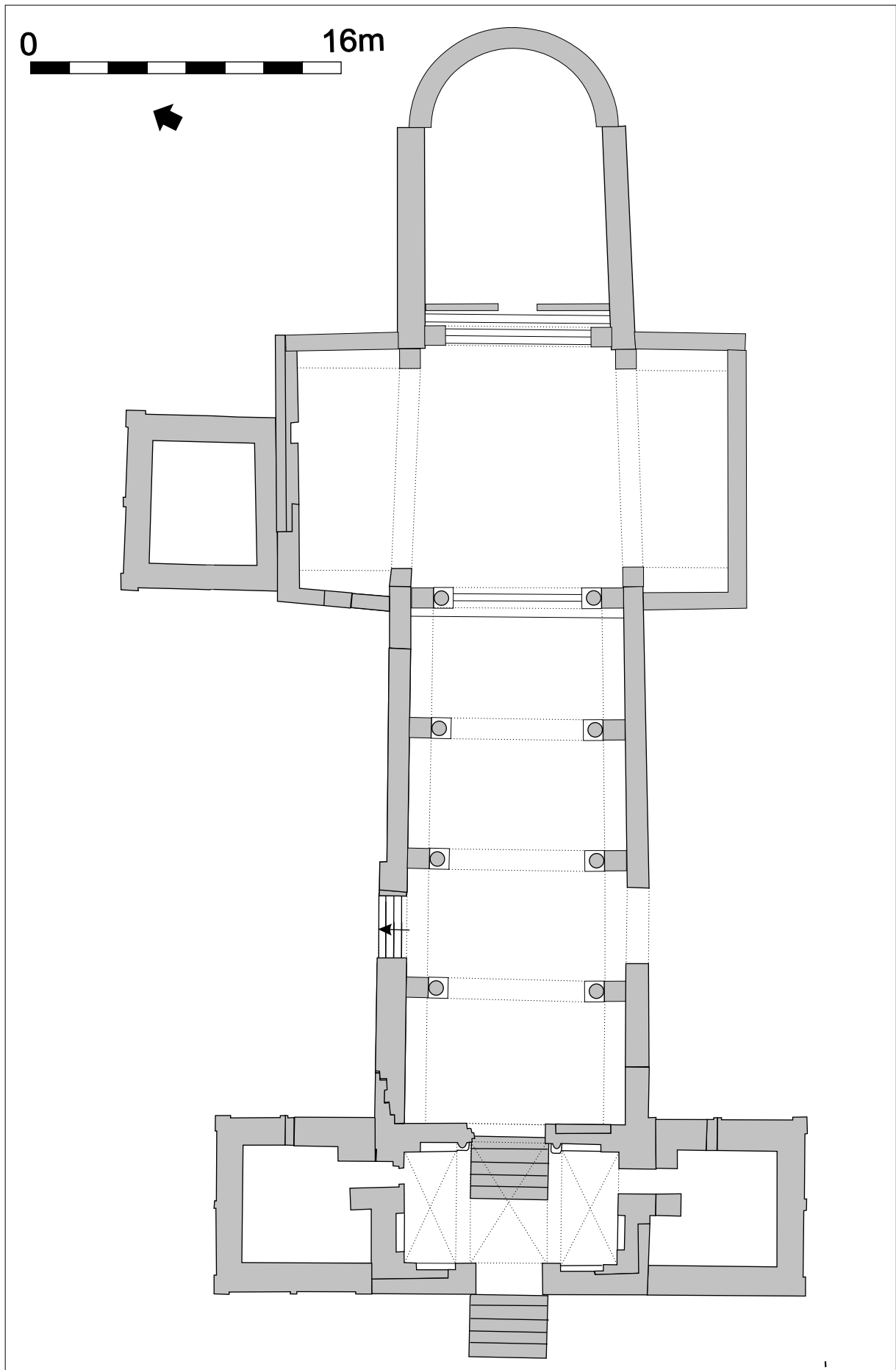


Fig. 196. Planta restituïda de la seu romànica de Girona amb hipòtesi de distribució de les tramades i dels suports interiors.

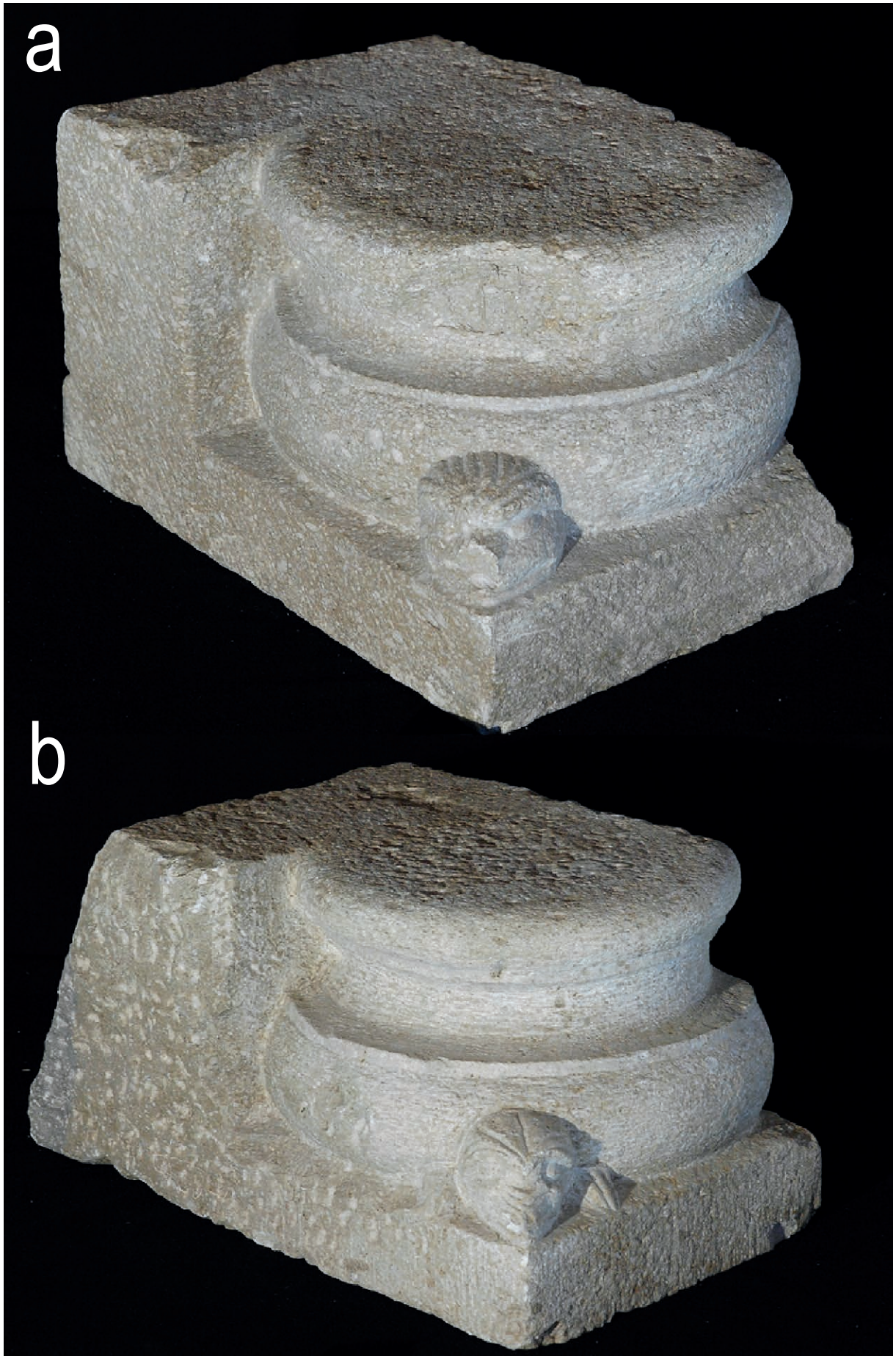


Fig. 197. a) peça R-43 (n.i.c. 0770), b) peça R-44 (n.i.c. 0765).



Fig. 197. c) peça R-46 (n.i.c. 0669), d) peça R-47 (n.i.c. 0659).



Fig. 197e. Peça R-42 (n.i.c. 0768 i 0762).



Fig. 197f. Peça R-22 (n.i.c. 0759).



Fig. 197g. Peça R-32 (n.i.c. 0691).



Fig. 197. h) peça R-39 (n.i.c. 0755), i) peça R-33 (n.i.c. 0757).

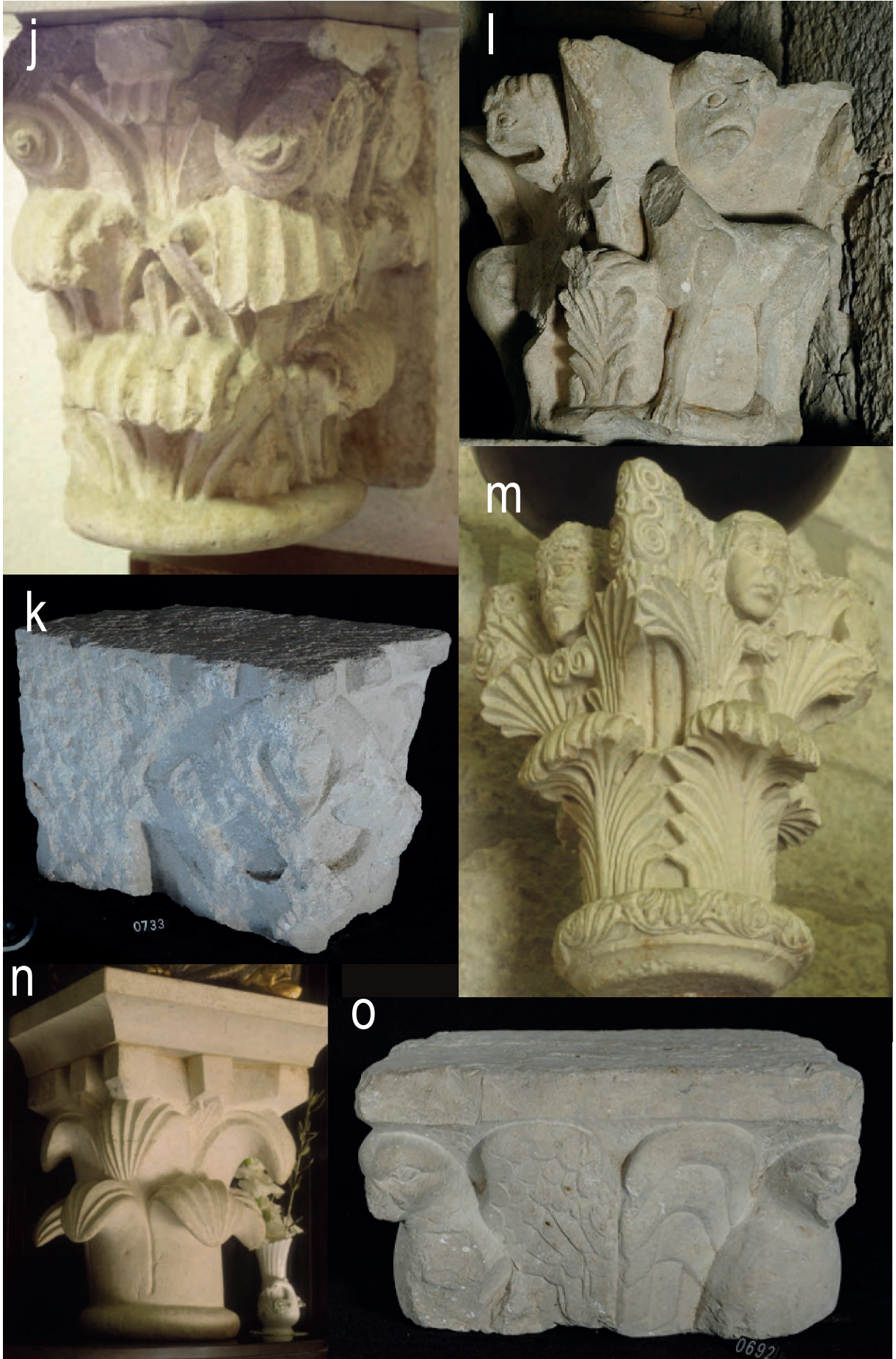


Fig. 197. j) pea R-66, k) pea R-63 (n.i.c. 0733), l) pea R-55 (n.i.c. 0795), m) pea R-70, n) pea R-34 (n.i.c. 0692), o) pea R-72 (n.i.c. 0730).



Fig. 197. p) Peça R-40 (n.i.c. 0769), q) peça R-41 (n.i.c. 0756), r) peça R-49 (n.i.c. 0738).

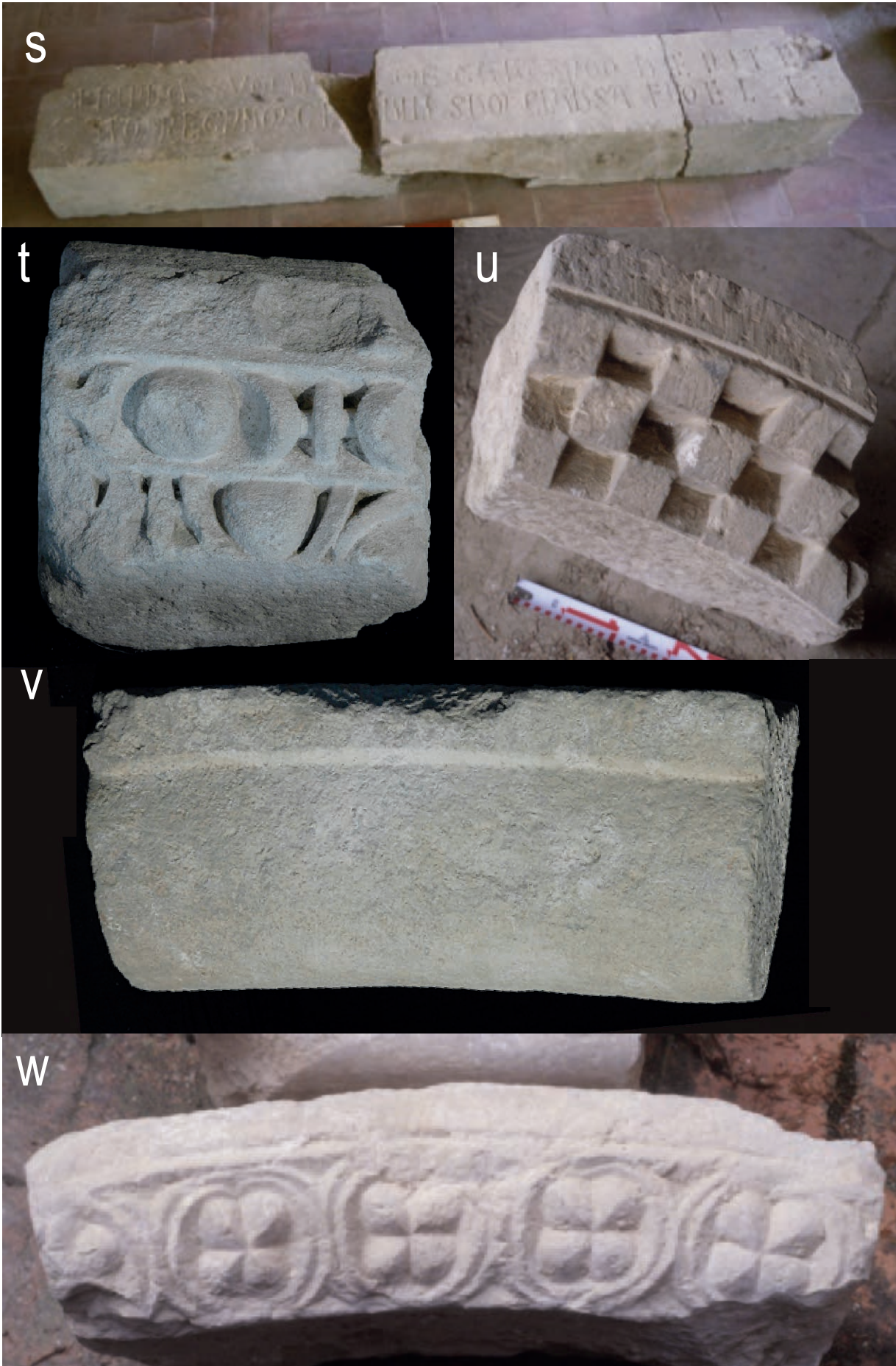


Fig. 107. s) Peces R-58 (n.i.c. 0771), R-59 (n.i.c. 0758) i R-60 (n.i.c. 0767), t) peça R-2 (n.i.c. 0709), u) peça R-24, v) peça R-25 (n.i.c. 0688), w) fragment d'arquivolta sense sigla.



Fig. 197. x) peça R-31 (n.i.c. 0736), y) peça R-53.

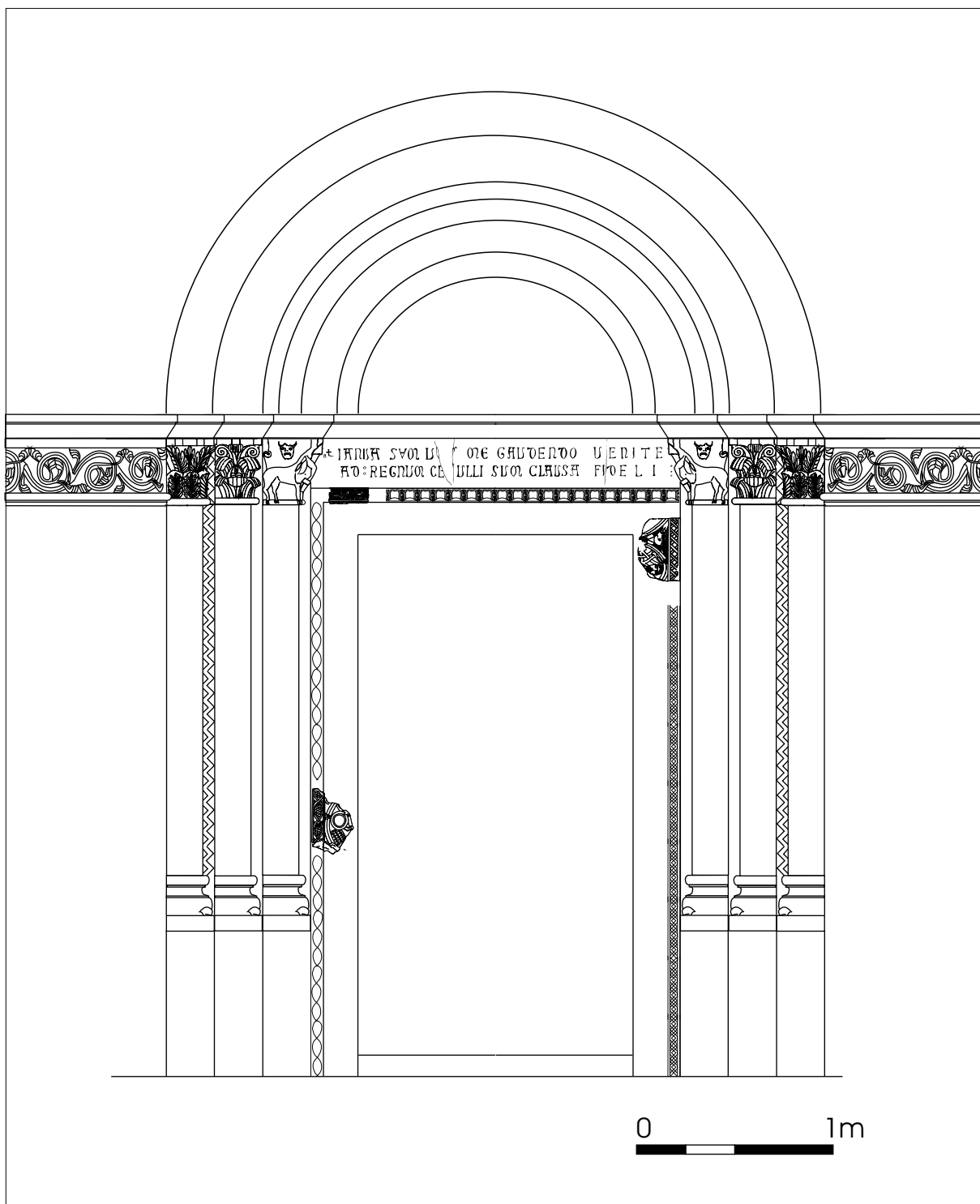


Fig. 198. Composició d'una hipotètica porta del segle XII a la catedral de Girona a partir de diverses peces del fons lapidari (dibuix de Jordi Sagrera).

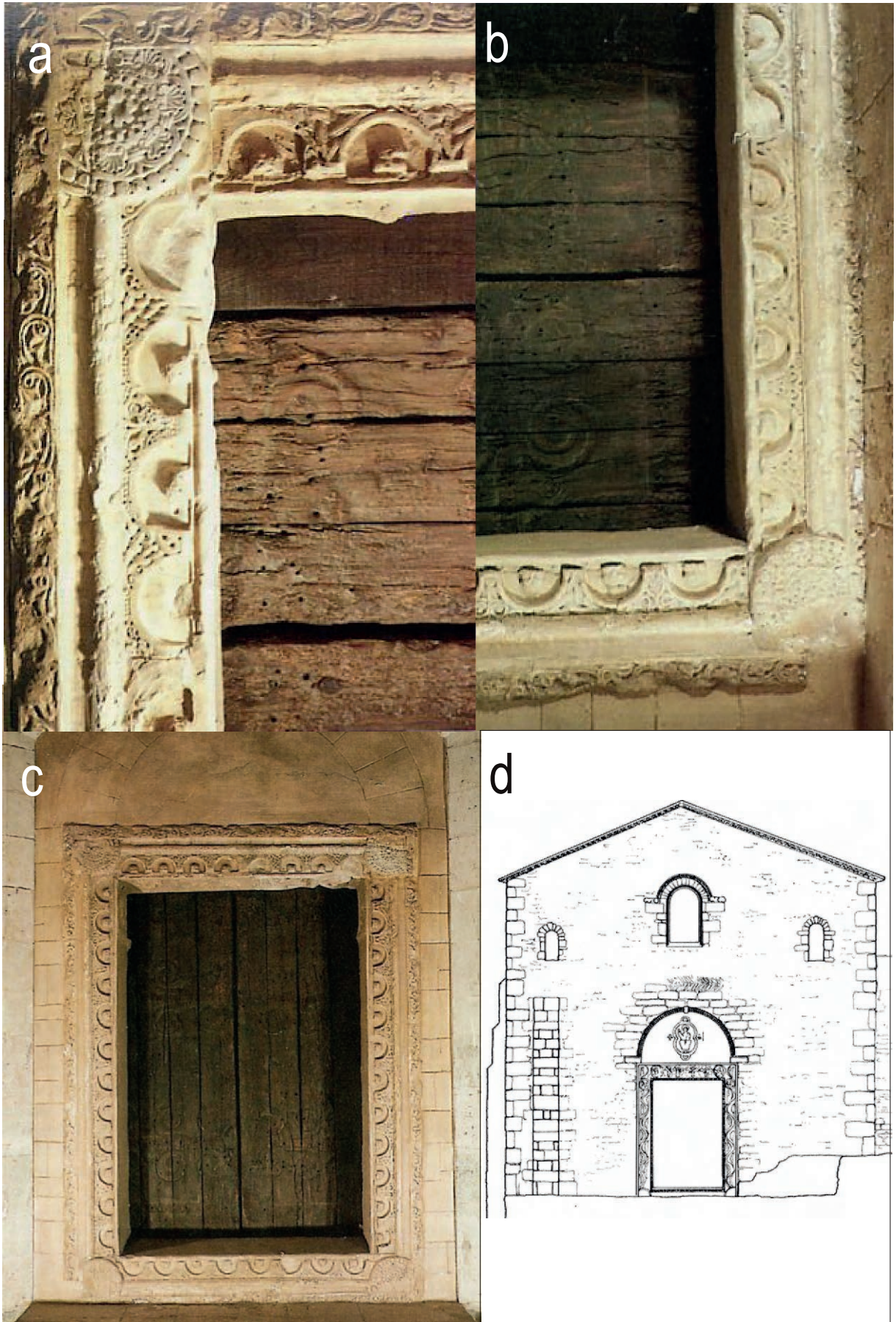


Fig. 199a-c. Fragments i possible restitució d'una antiga porta-marc a Sant Joan el Vell de Perpinyà (Catalunya Romànica); d) possible porta-marc del segle XI a Sant Pere de Rodes, segons J. Barrachina (Barrachina 1998-1999; dibuix de J.A. Adell).



Fig. 200a. Proposta restitutiva esquemàtica per a la seu romànica de Girona. Vista des de l'oest (dibuix de David Vivó).

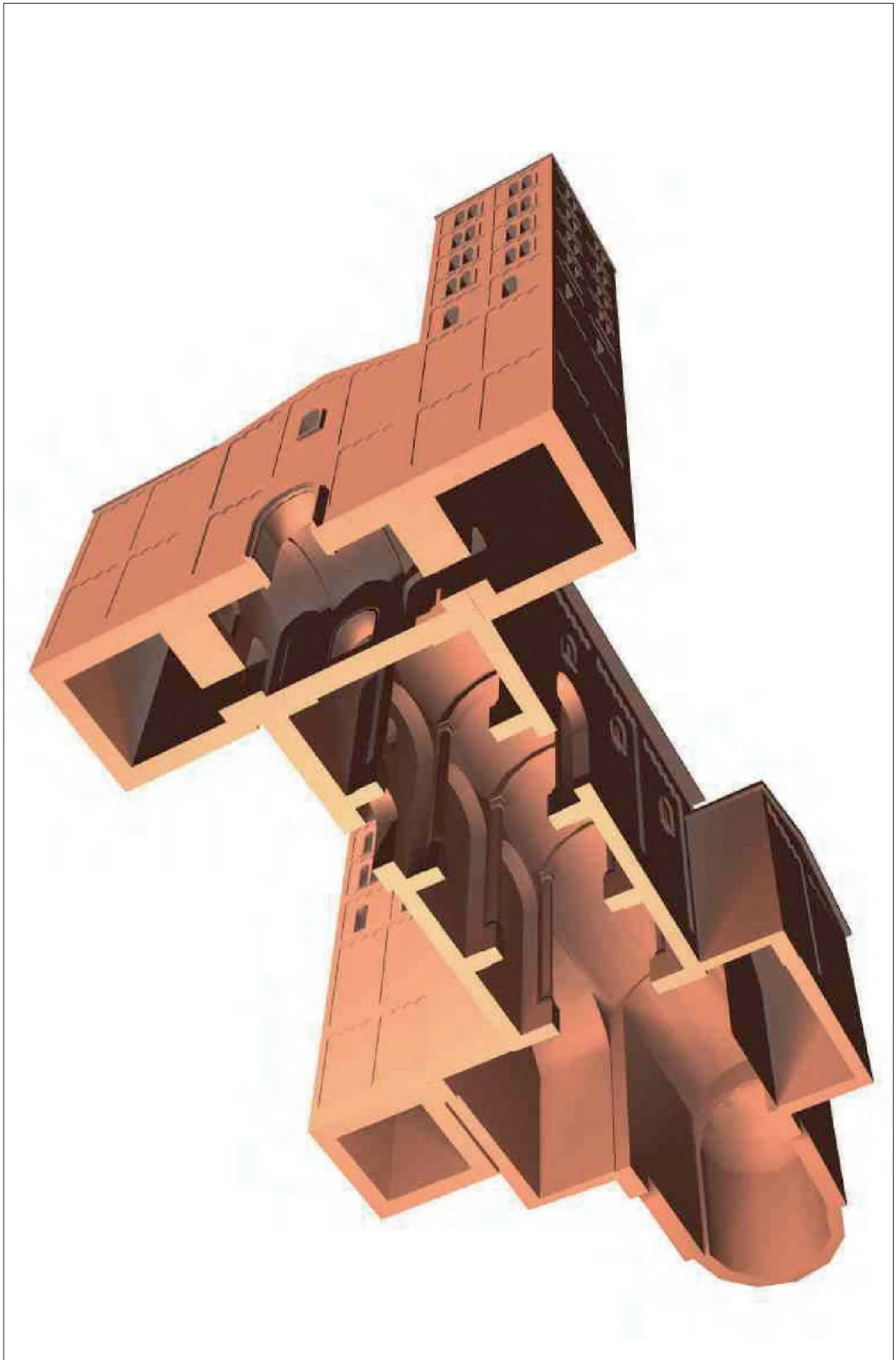


Fig. 200b. Proposta restitutiva esquemàtica per a la seu romànica de Girona. Perspectiva axonomètrica amb hipòtesi de sistema de cobertes (dibuix de David Vivó).

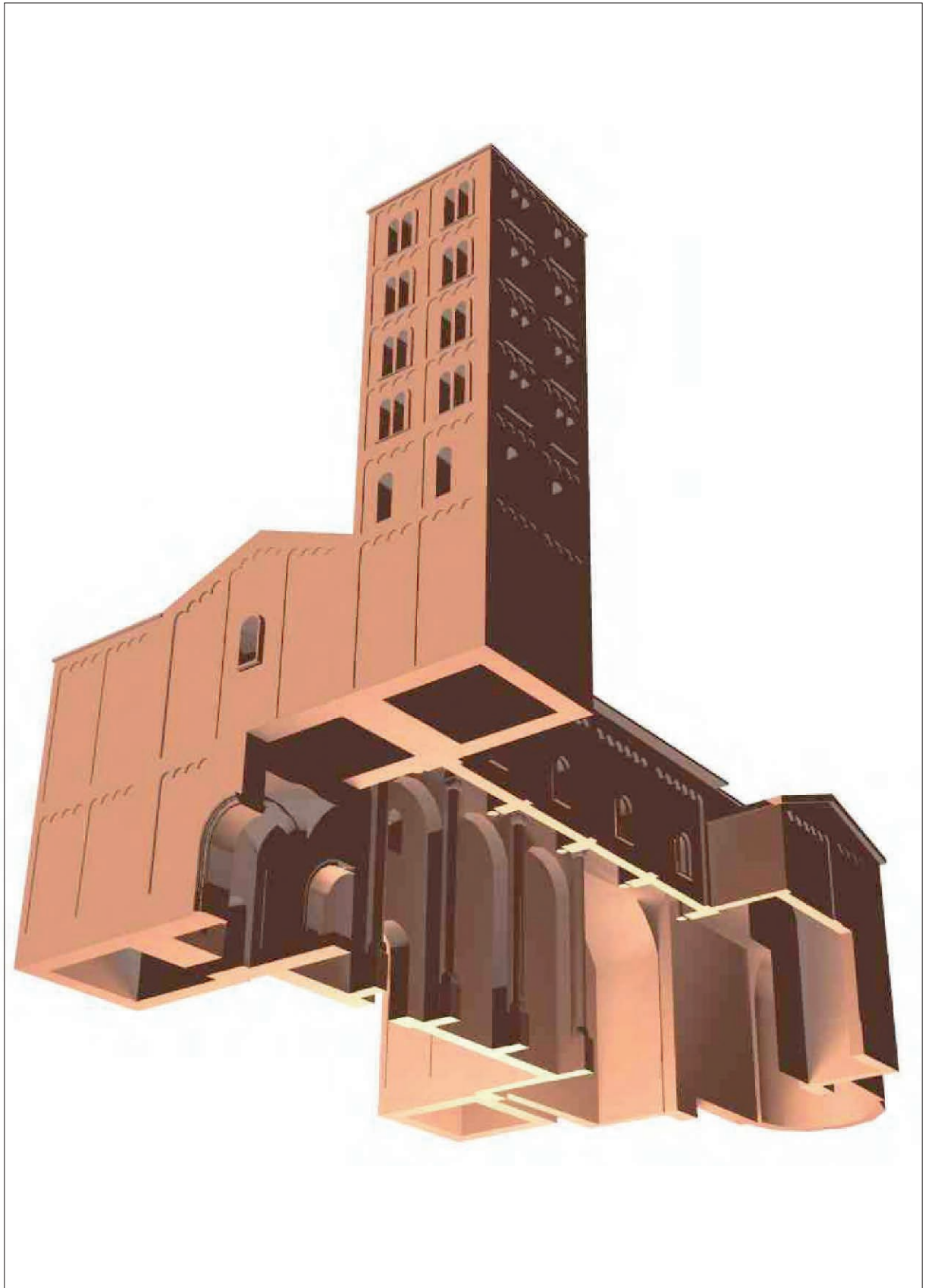


Fig. 200c. Proposta restitutiva esquemàtica de la seu romànica de Girona. Perspectiva amb esqueixat, on s'aprecia la proposta d'articulació interior dels murs de la nau (dibuix de David Vivó).

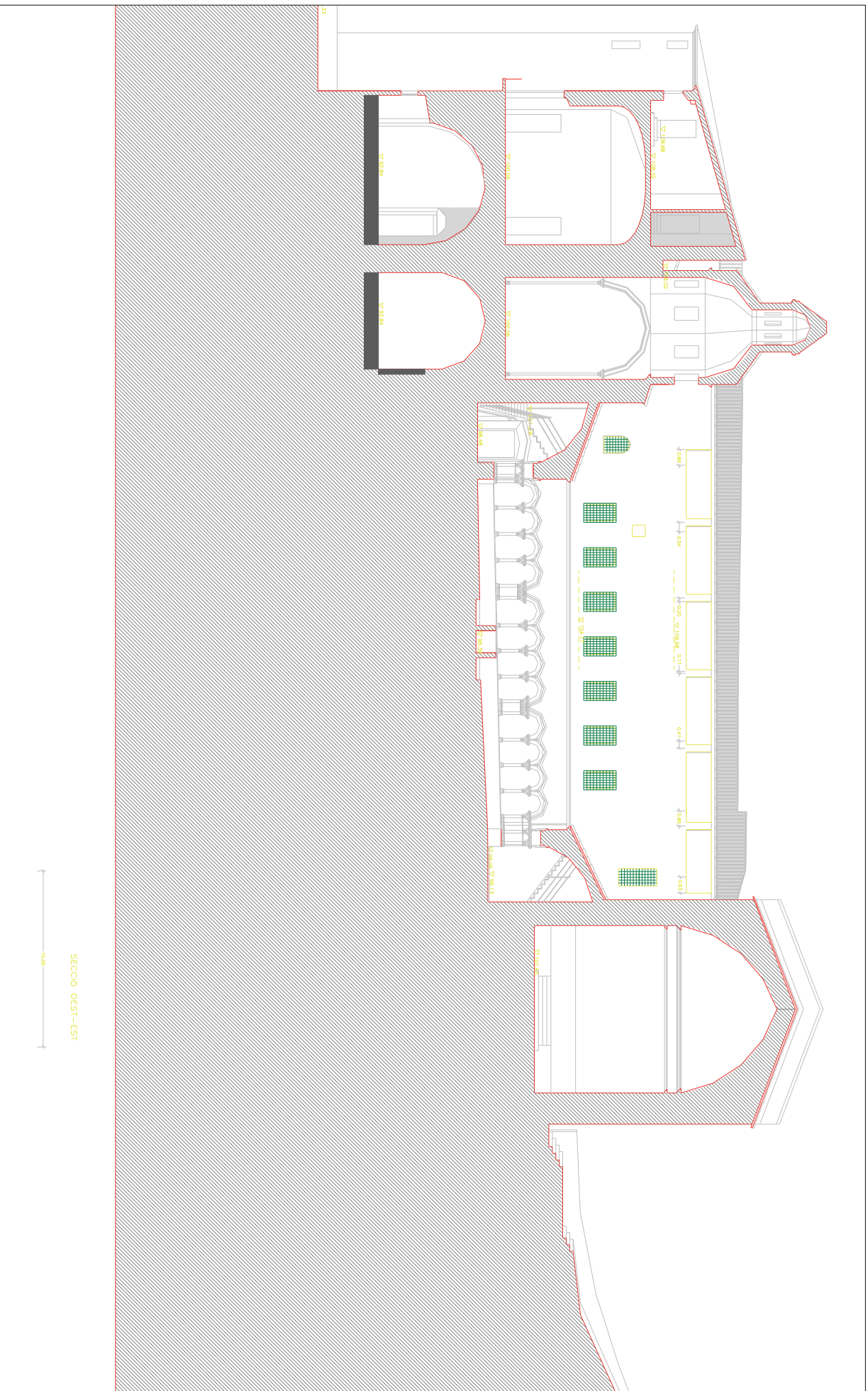


Fig. 201. Secció acotada oest-est de l'àrea del claustre i de les seves dependències adjacents (Equip Redactor del Pla Director de la Catedral de Girona).

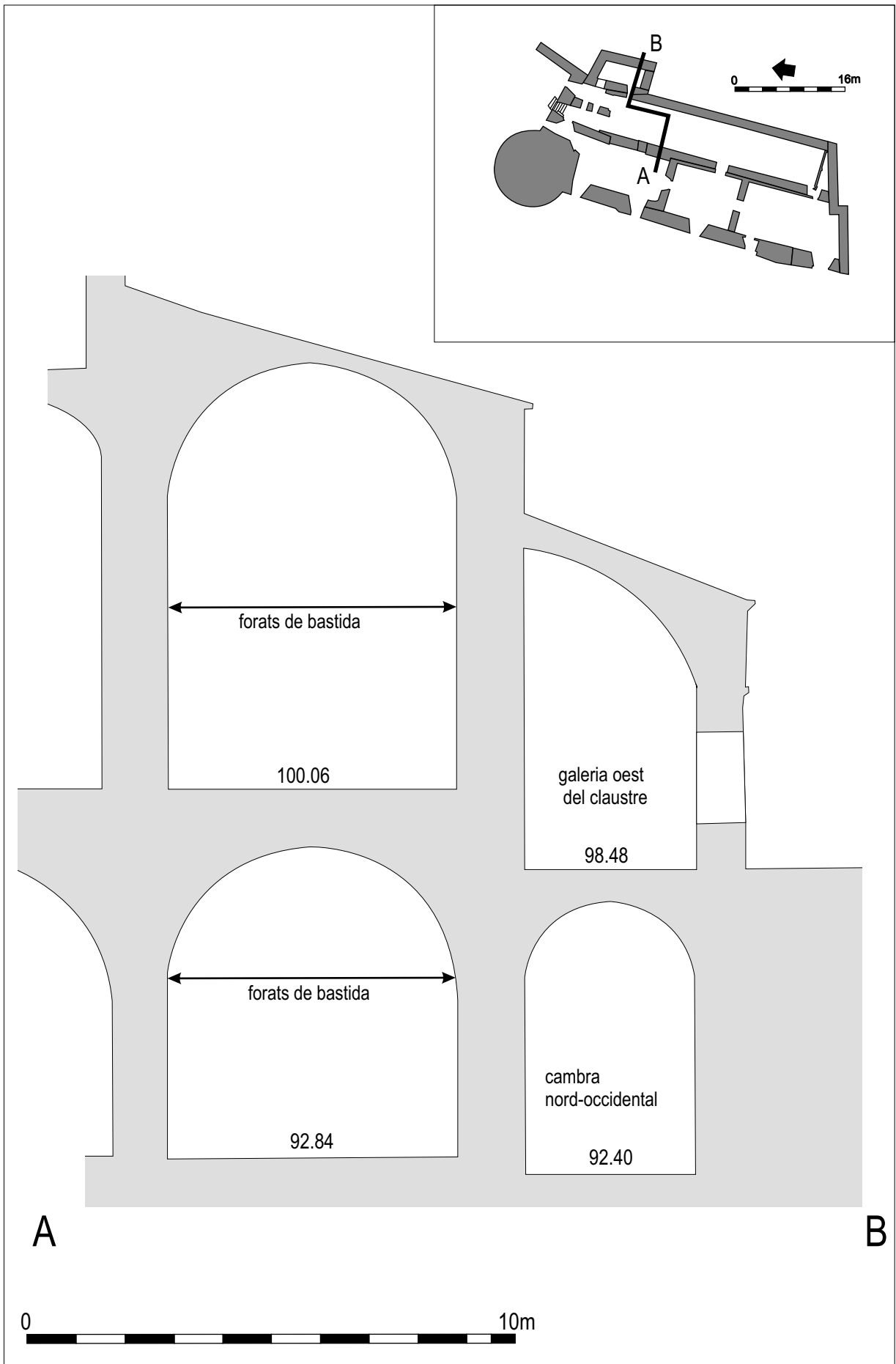


Fig. 202a. Secció acotada oest-est de l'edifici de l'antiga canònica i estança adjacent, en el seu estat actual (a partir de planimetria de l'equip redactor del Pla Director de la Catedral de Girona).

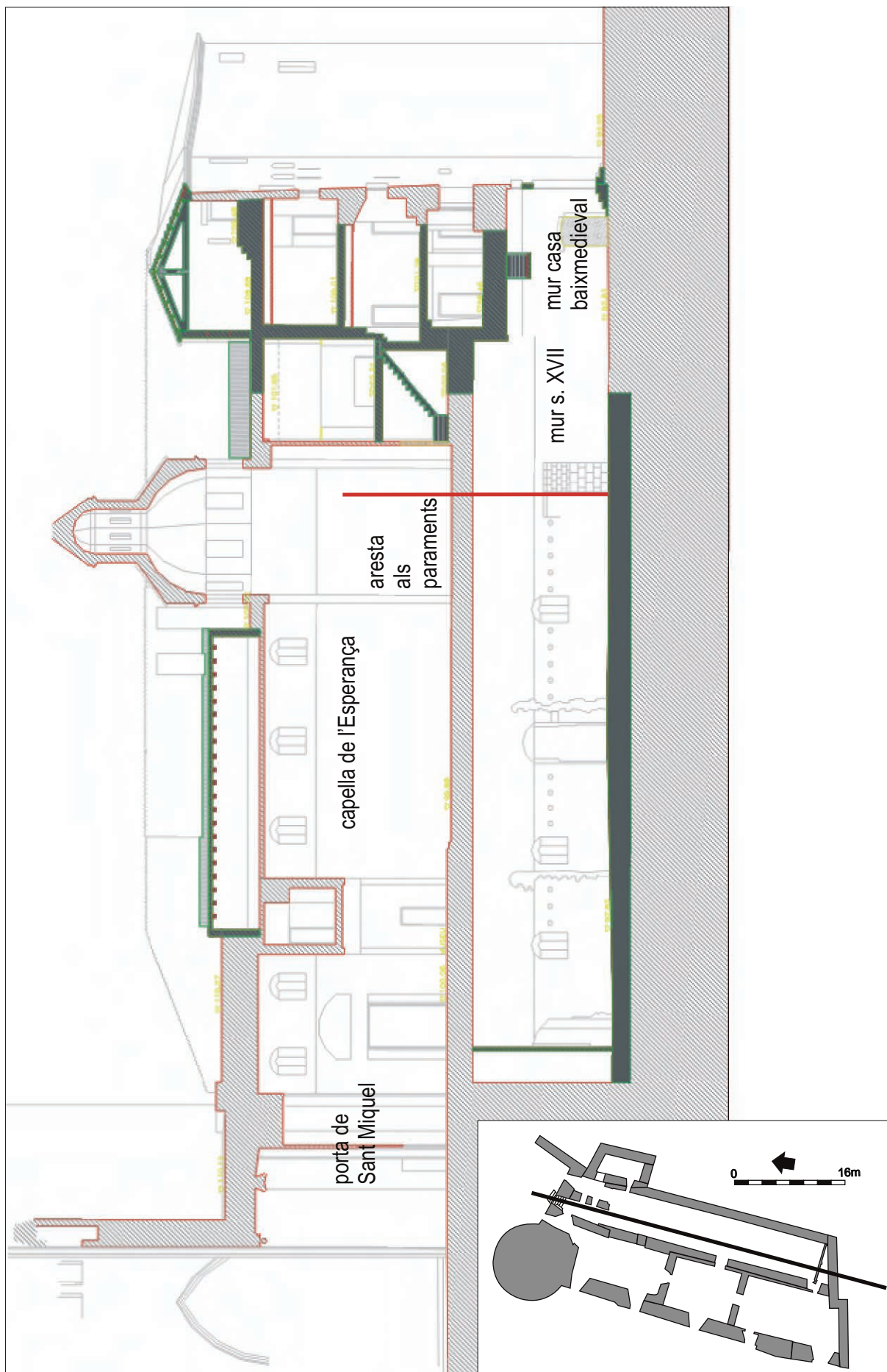


Fig. 202b. Secció sud-nord dels edificis del sector occidental del claustre, en el seu estat actual (equip redactor del Pla Director de la Catedral de Girona).

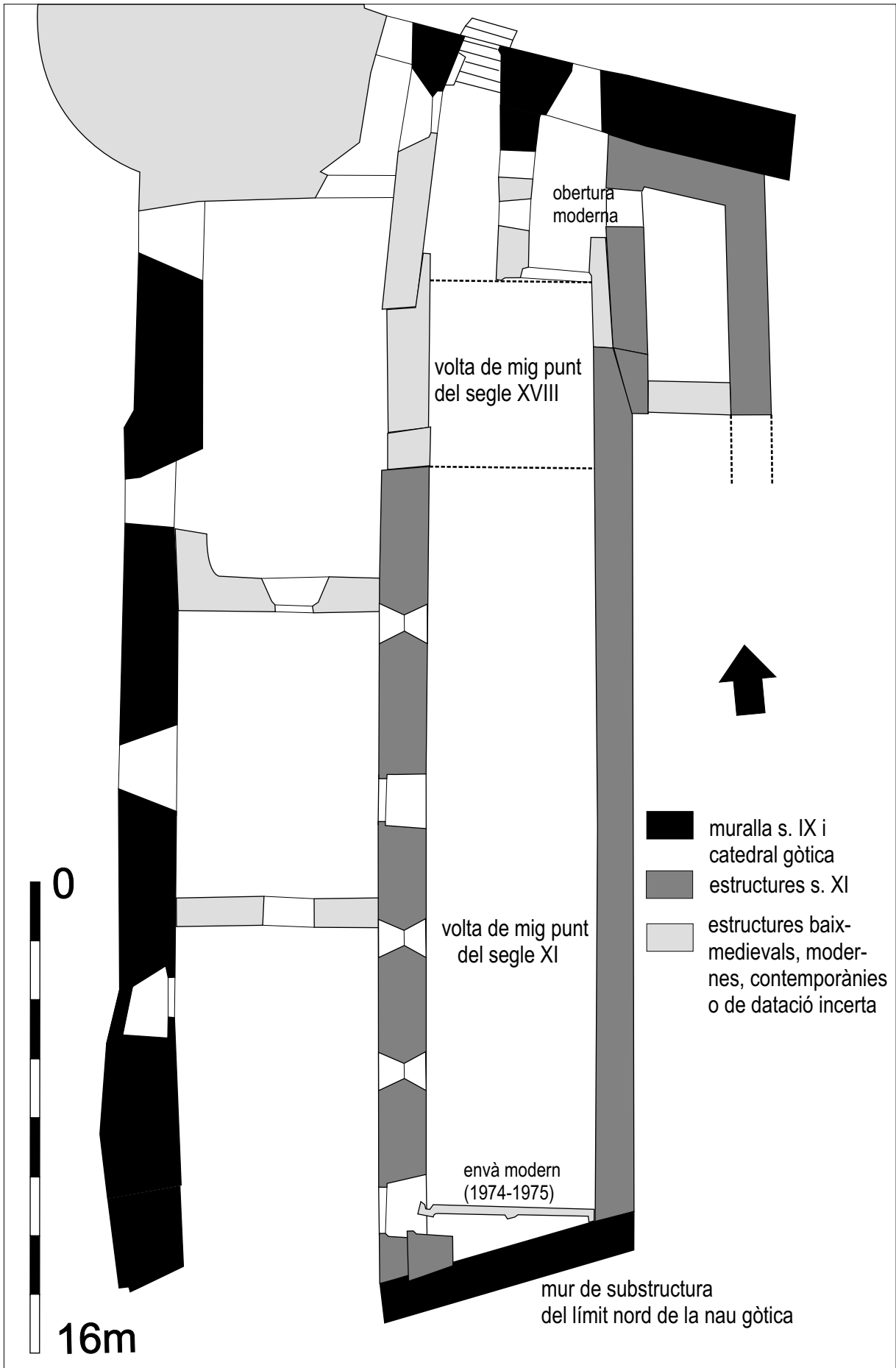


Fig. 203. Planta esquemàtica dels soterranis de la catedral (estat actual), amb situació cronològica de les estructures visibles.

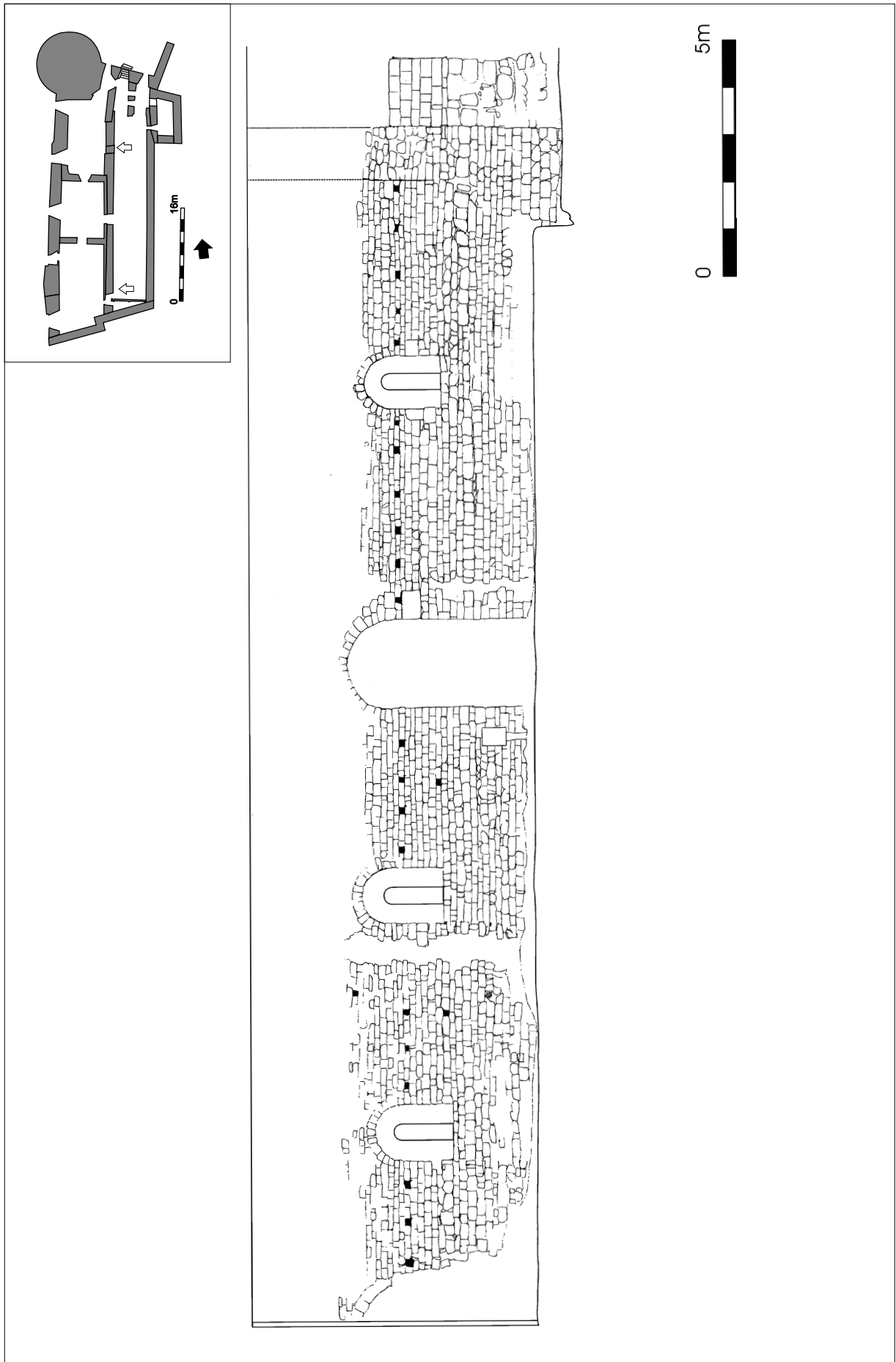


Fig. 204. Canònica, nivell inferior. Alçat de la cara est del mur de ponent (dibuix de Jordi Sagrera).



Fig. 205a. Vista general de la volta inferior de la canònica, des del nord.

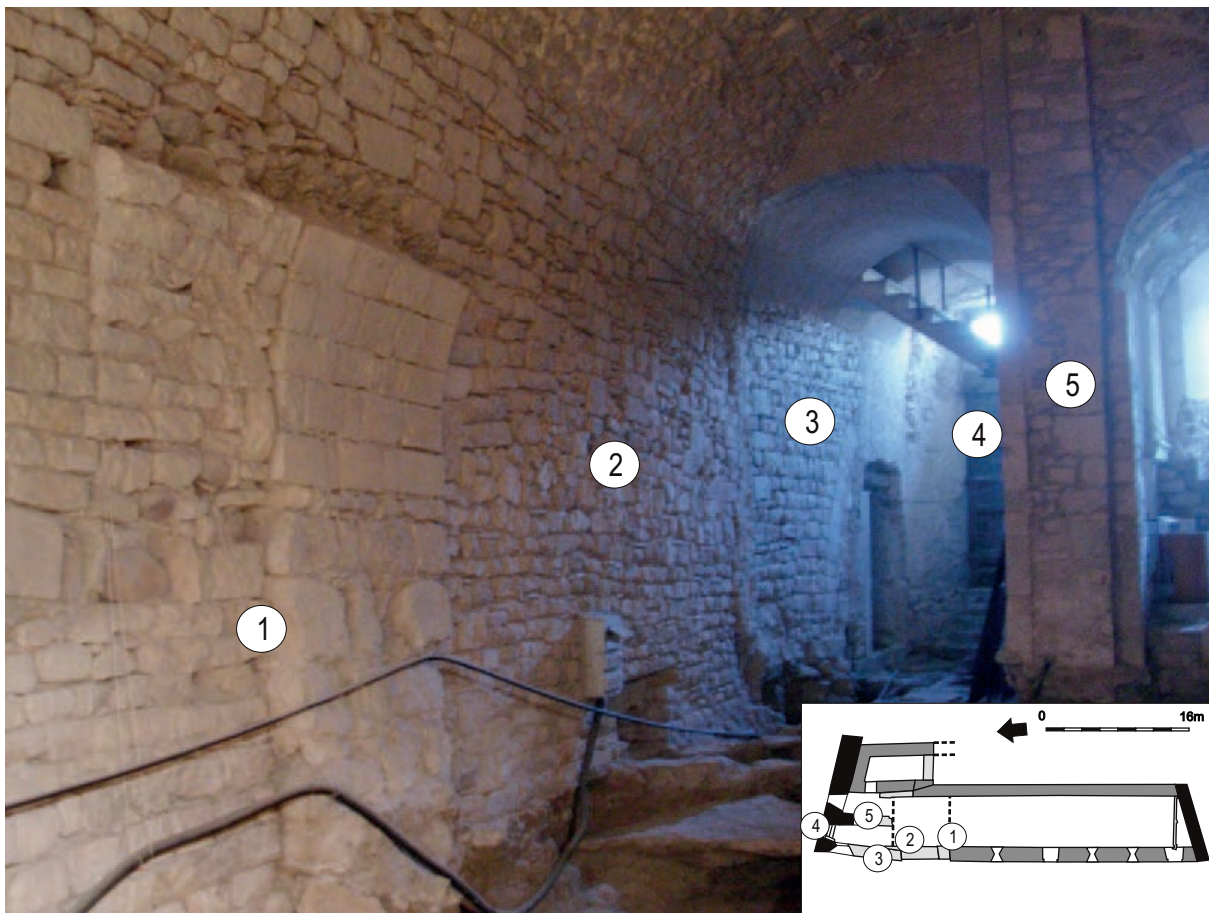


Fig. 205b. Extrem nord del mur occidental del pis baix de la Canònica. 1) final nord de l'edifici del segle XI i arrencament dels arcs de clausura de l'estança; 2) mur del segle XVIII; 3) façana medieval corresponent a la casa adossada a Torre Cornèlia (casa dels Sant Martí, 1192-1542); 3) Portal de la Canònica; 5) antiga façana nord-sud (casa dels guardes, 1511) que divideix l'extrem nord de l'estructura.

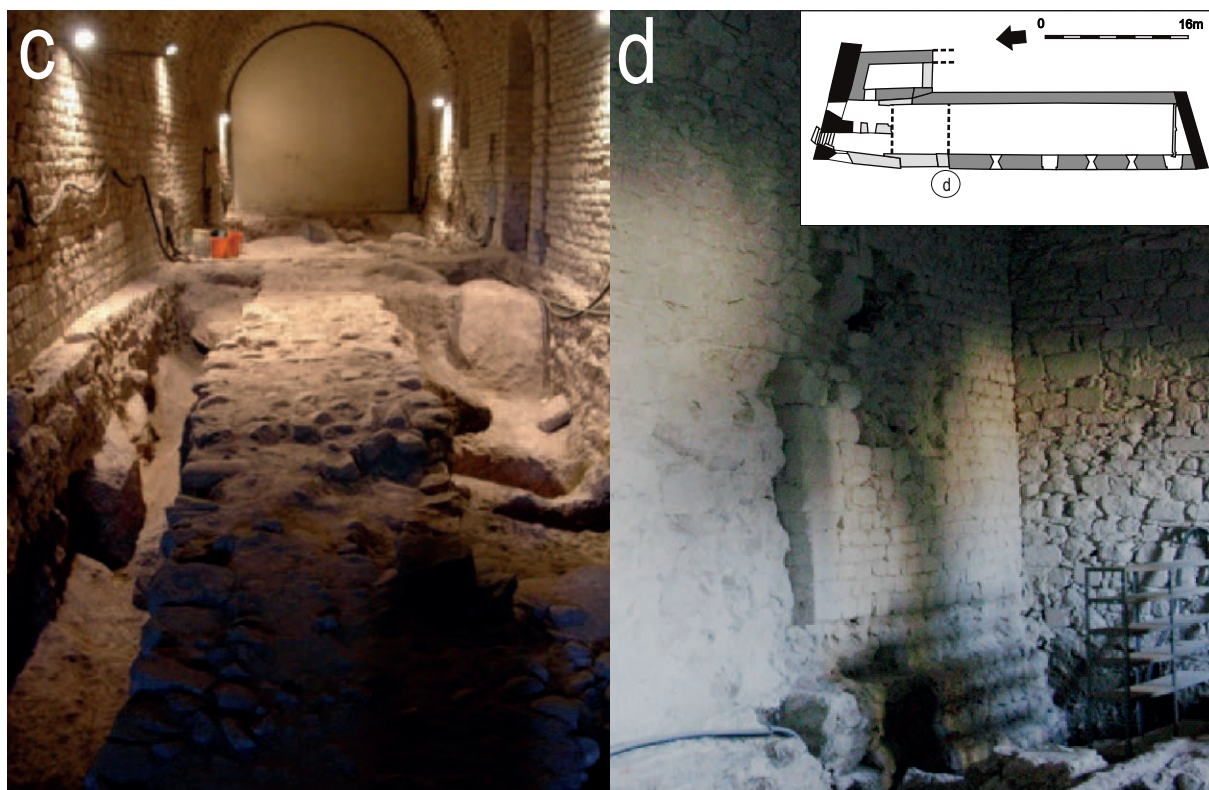


Figura 205: c) vista del mur u.e. 11201 des del nord; a dreta i esquerra, fonaments dels murs est i oest de l'estança; al fons i a l'esquerra, afloracions de la roca del subsòl; d) aresta nord-oest de l'edifici.

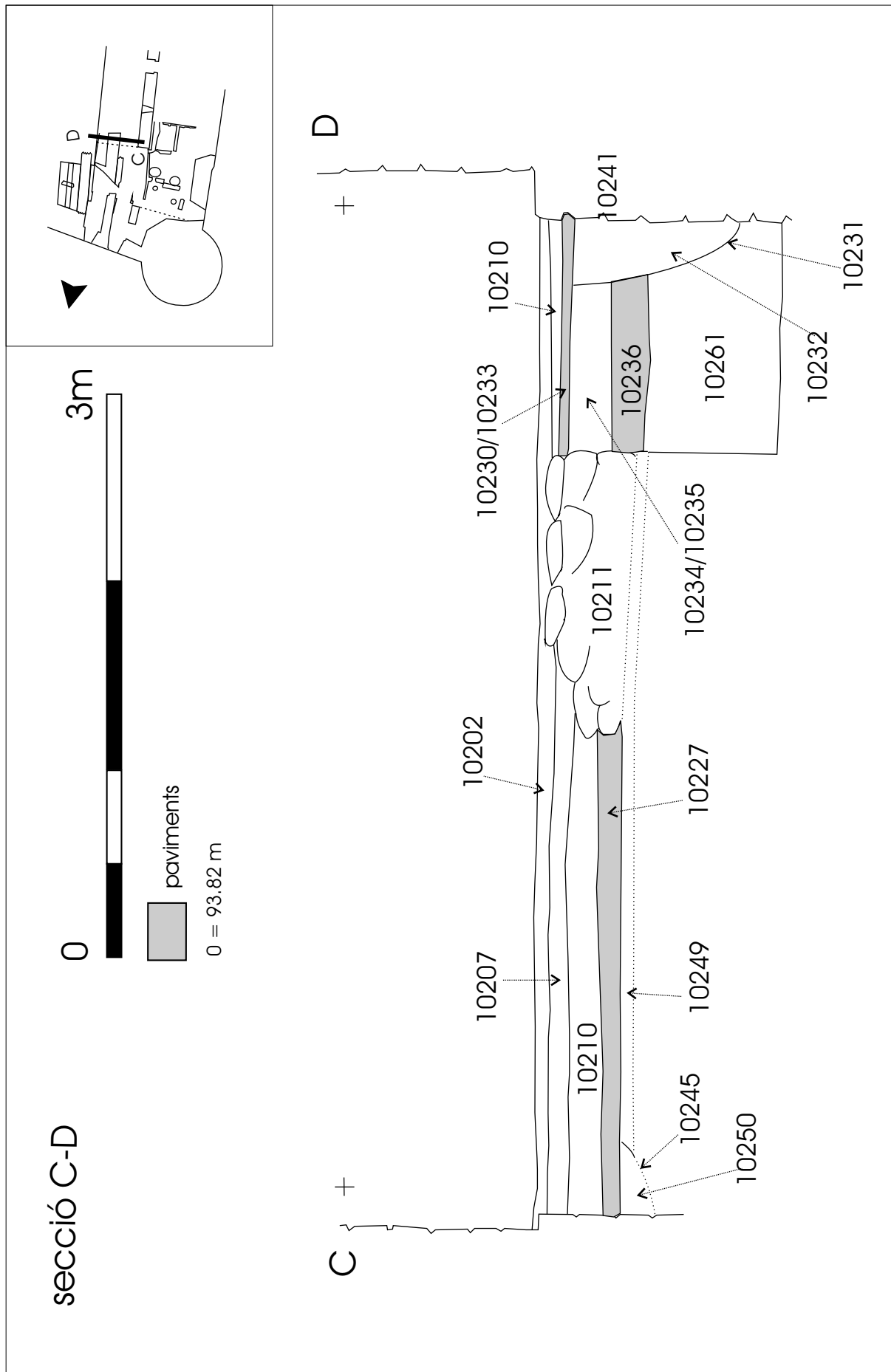


Fig. 206. Secció de les excavacions de 2001 a l'extrem nord de la cambra inferior; situació del mur u.e. 10211.

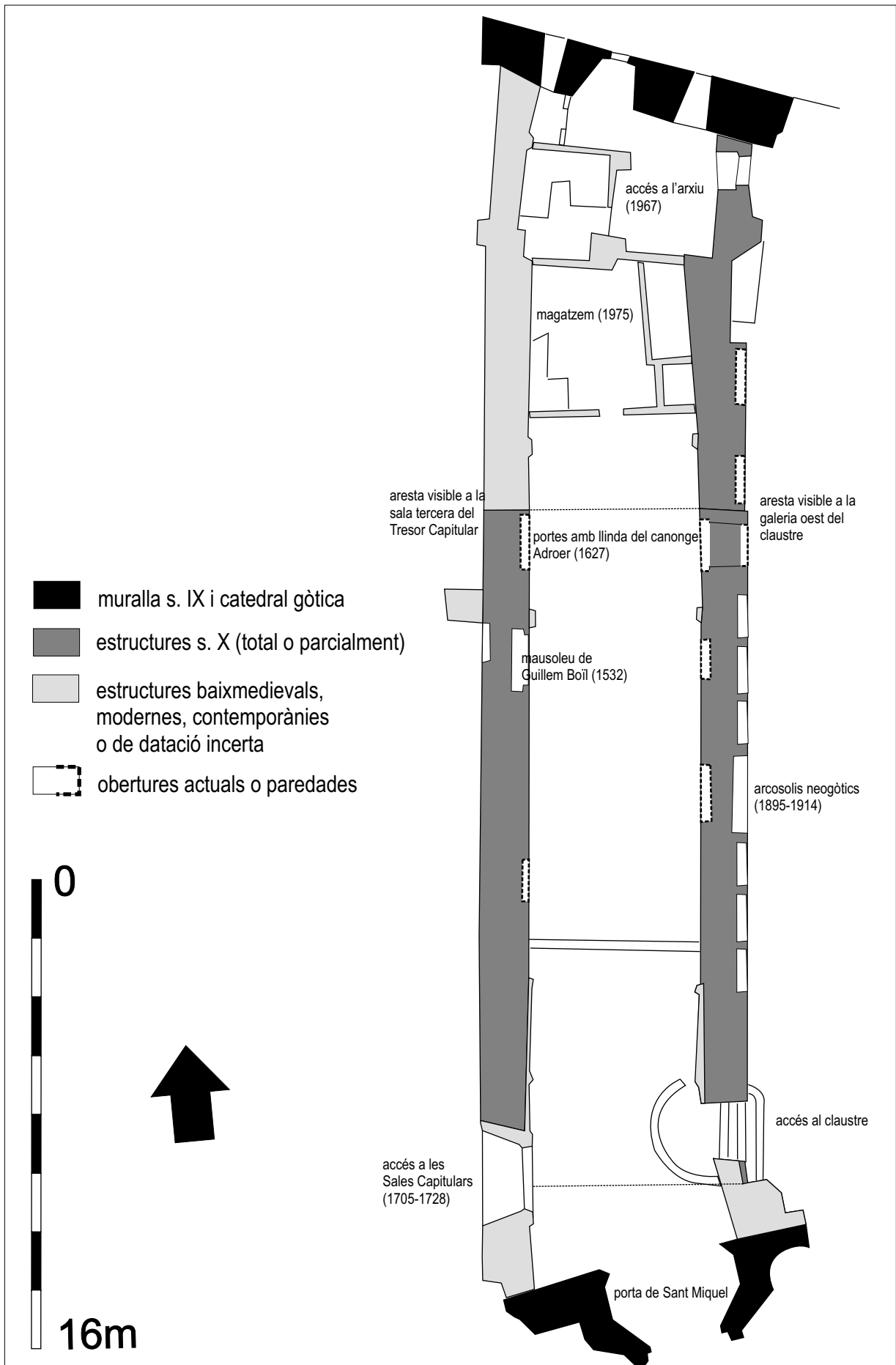


Fig. 207. Planta esquemàtica de la Capella de l'Esperança i estructures adjacents (estat actual), amb situació cronològica de les estructures visibles i indicació de les antigues obertures.

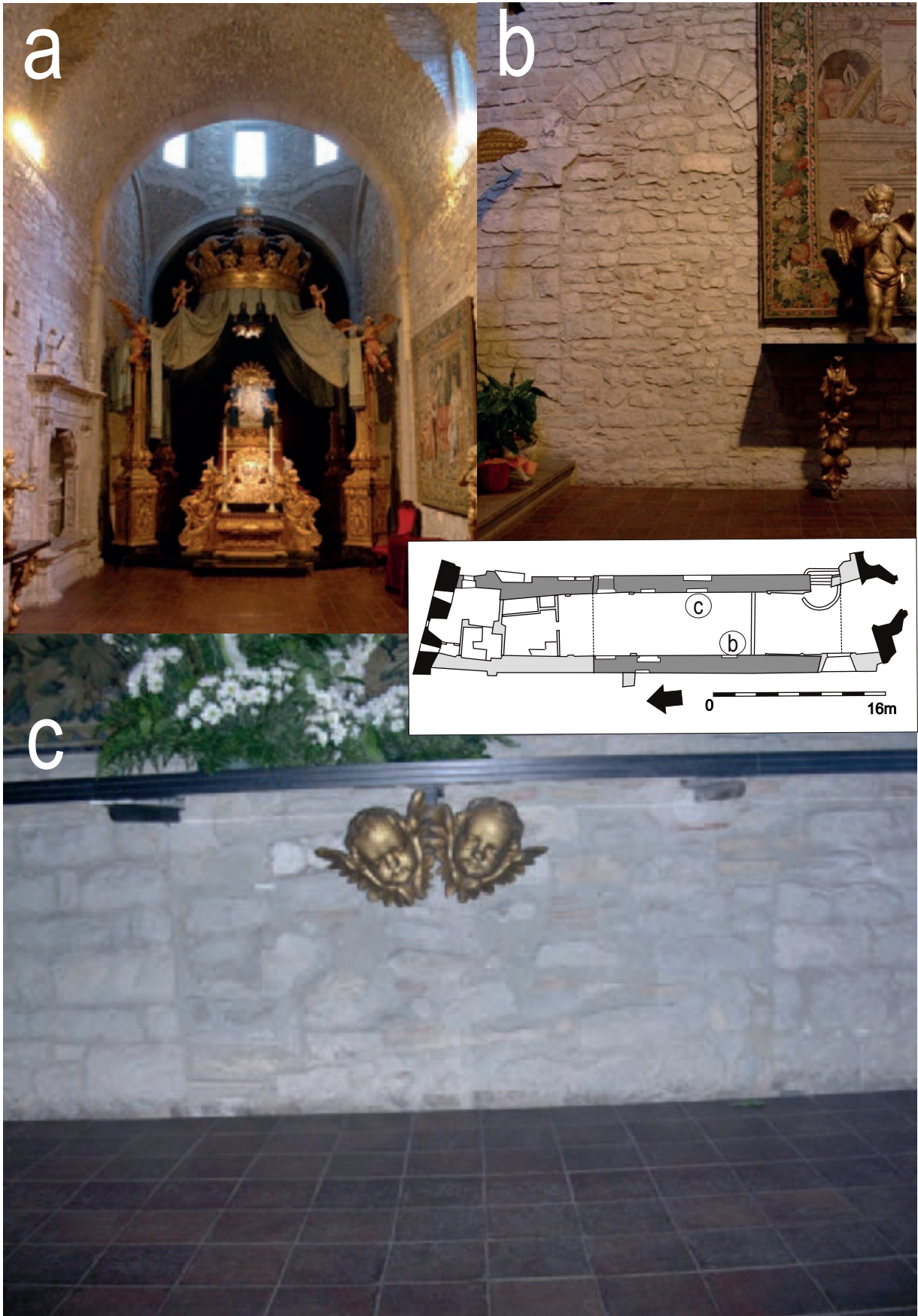


Fig. 208: a) sala superior de la Canònica, actual capella de l'Esperança, vista general de l'estat actual; b) antiga obertura a l'angle sud-oest, que probablement comunicava amb una casa de l'altra banda del carrer mitjançant volta; c) restes d'una antiga obertura paredada al centre del mur est, probablement contemporània de la construcció de l'estança.

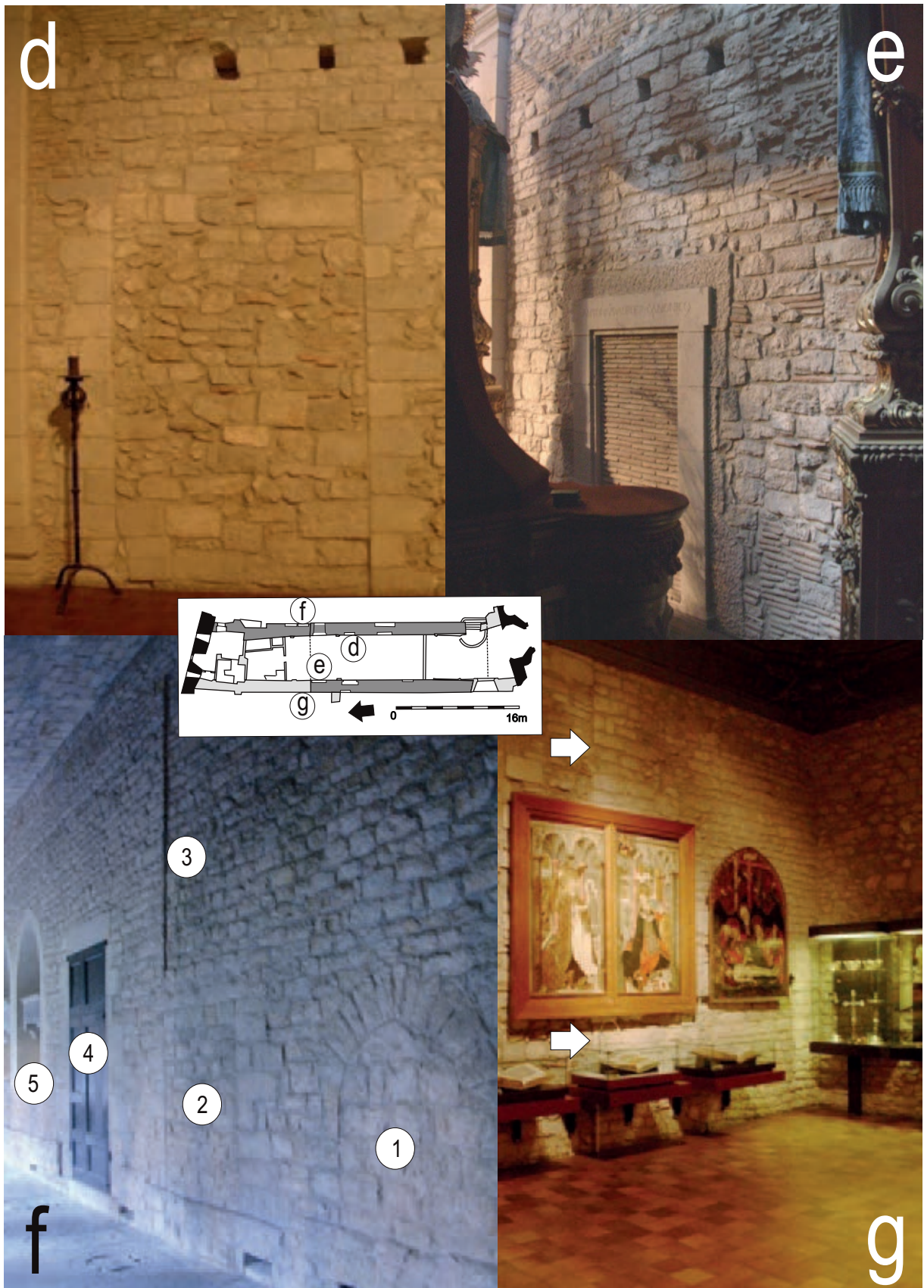


Fig. 208: d) porta moderna, avui paredada, al nord del mur est; e) porta oest del canonge Adroer des de l'interior, damunt restes de l'antiga paret romànica amb forats de bastida o encavallada; f) vista exterior des del nord de la galeria claustral (1 i 2: portes paredades, 3: aresta nord-oriental de l'edifici, 4: porta est del canonge Adroer, 5: arcosoli neogòtic); g) aresta nord-oest, visible des de la tercera sala del Tresor (vegeu figura 205d).



Fig. 208h. Arcosolis neogòtics a l'exterior del mur est (galeria claustral).

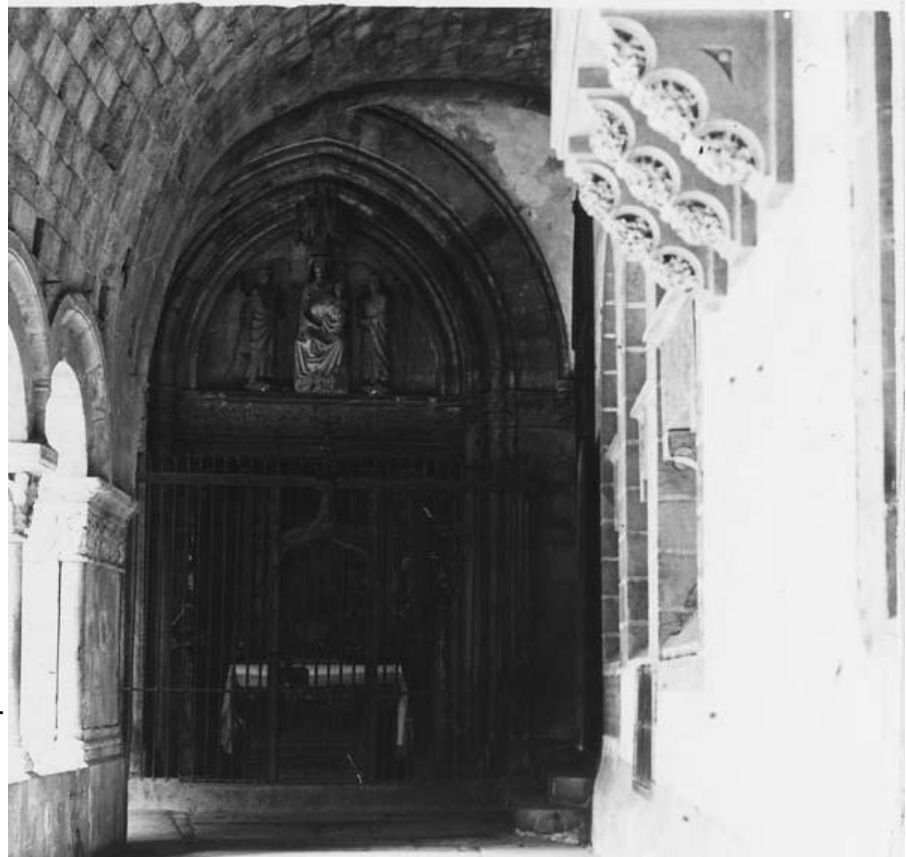


Fig. 208i. Galeria occidental del claustre el 1914 (Biblioteca de Catalunya, Fons fotogràfic Salvany).

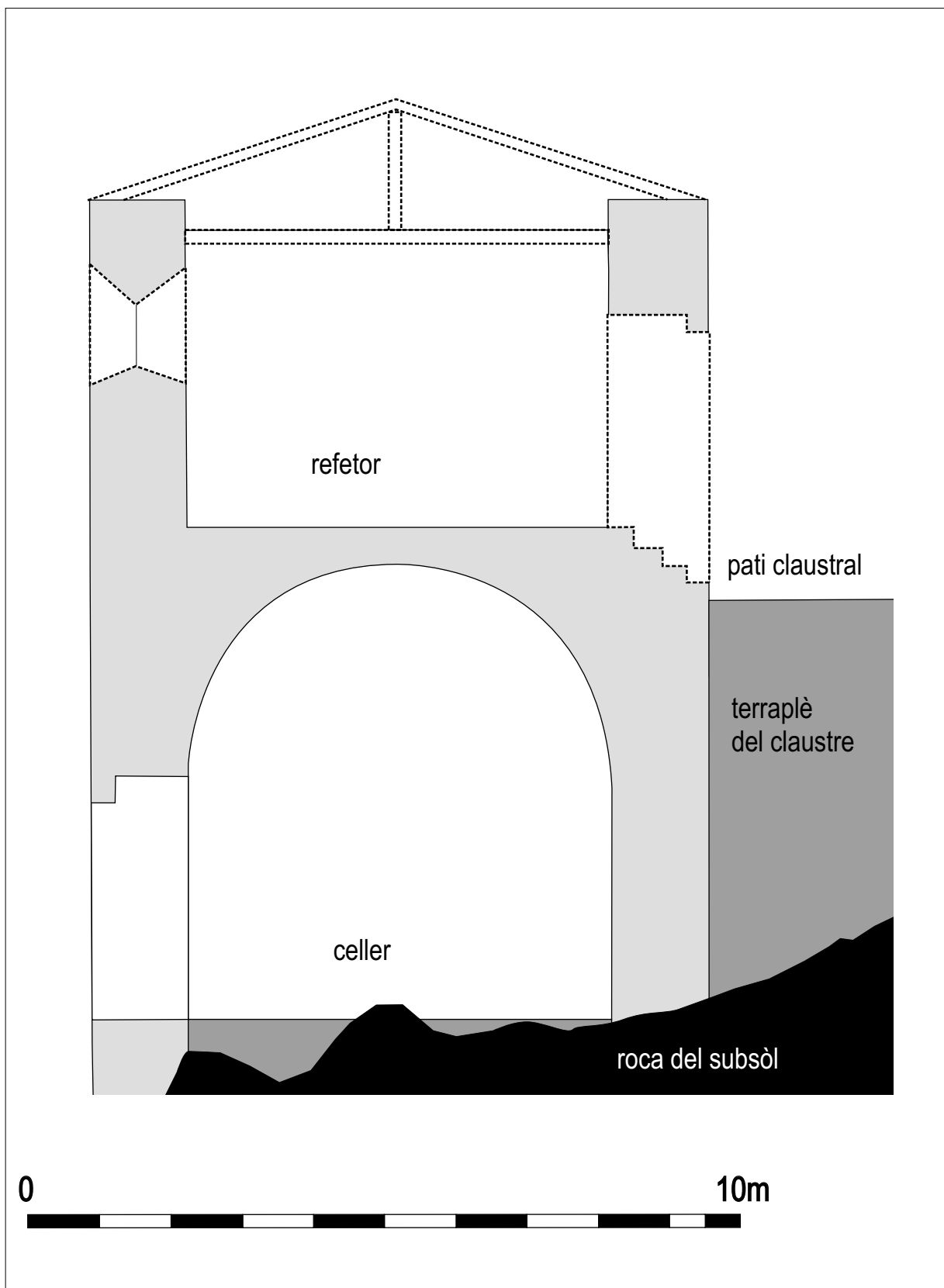


Fig. 209. Proposta de secció restitutiva oest-est de l'edifici de la canònica vers 1070. També és possible imaginar una coberta del refetor amb volta de mig punt.

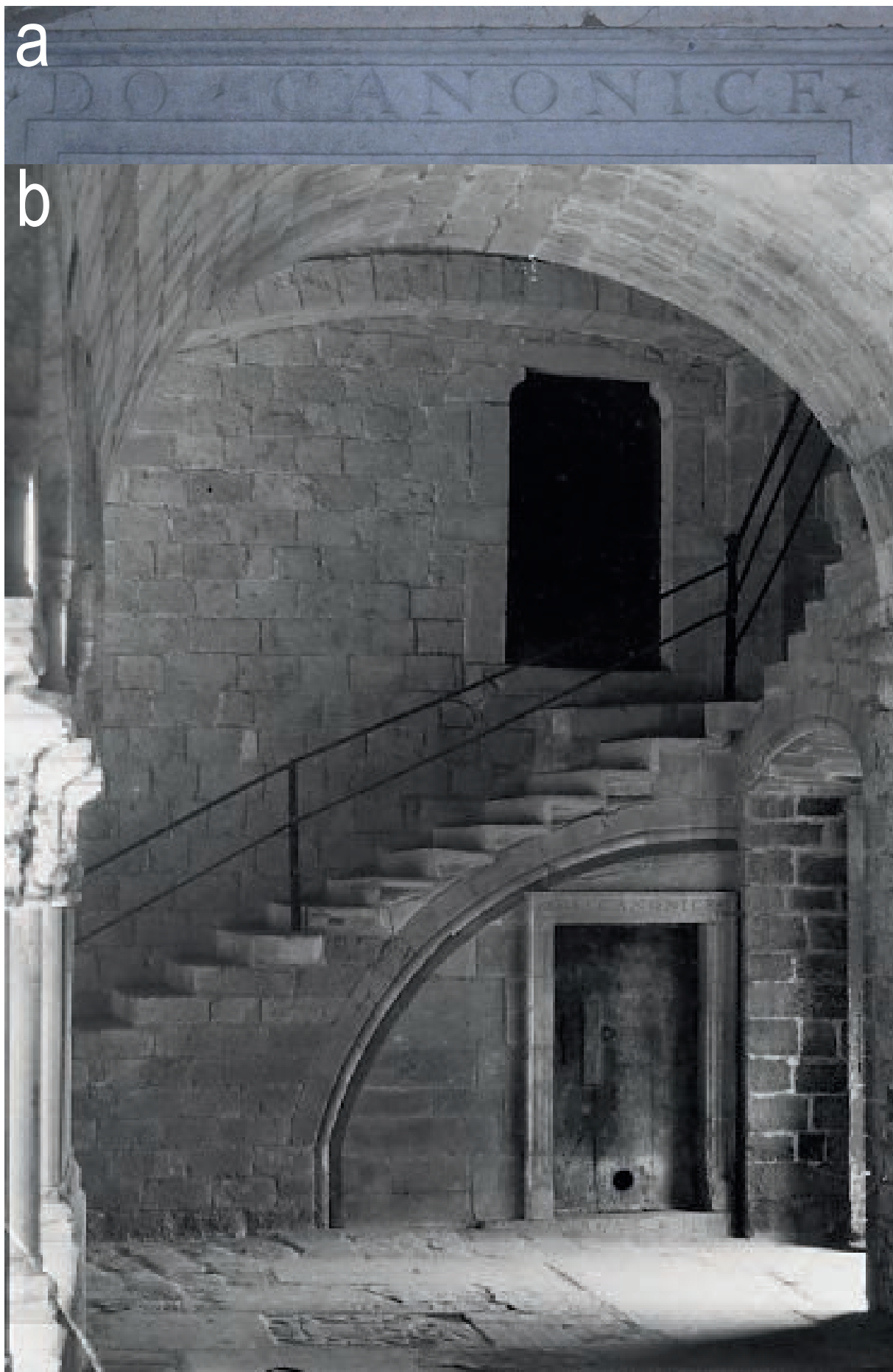


Fig. 210: a) Detall de la inscripció "domus canonice"; b) situació original de la llinda abans de les reformes de 1967 (fotografia inèdita de Jaume Marquès).

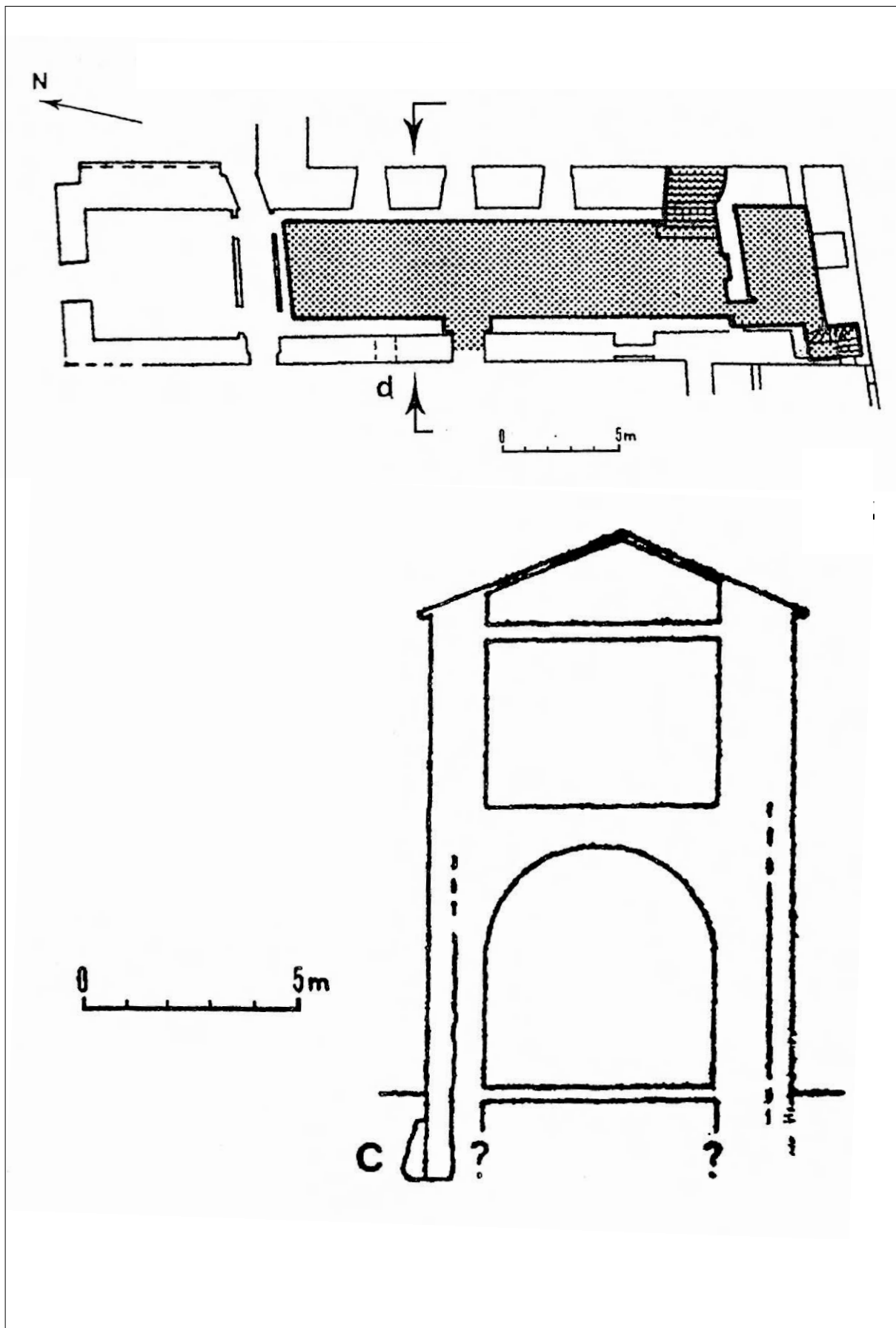


Fig. 211. Planta i secció restitutiva de la casa comuna de la catedral d'Aix-en-Provence (Picard dir. 1994; dibuixos de R. Guild, segons Y. Esquieu i R. Guild).

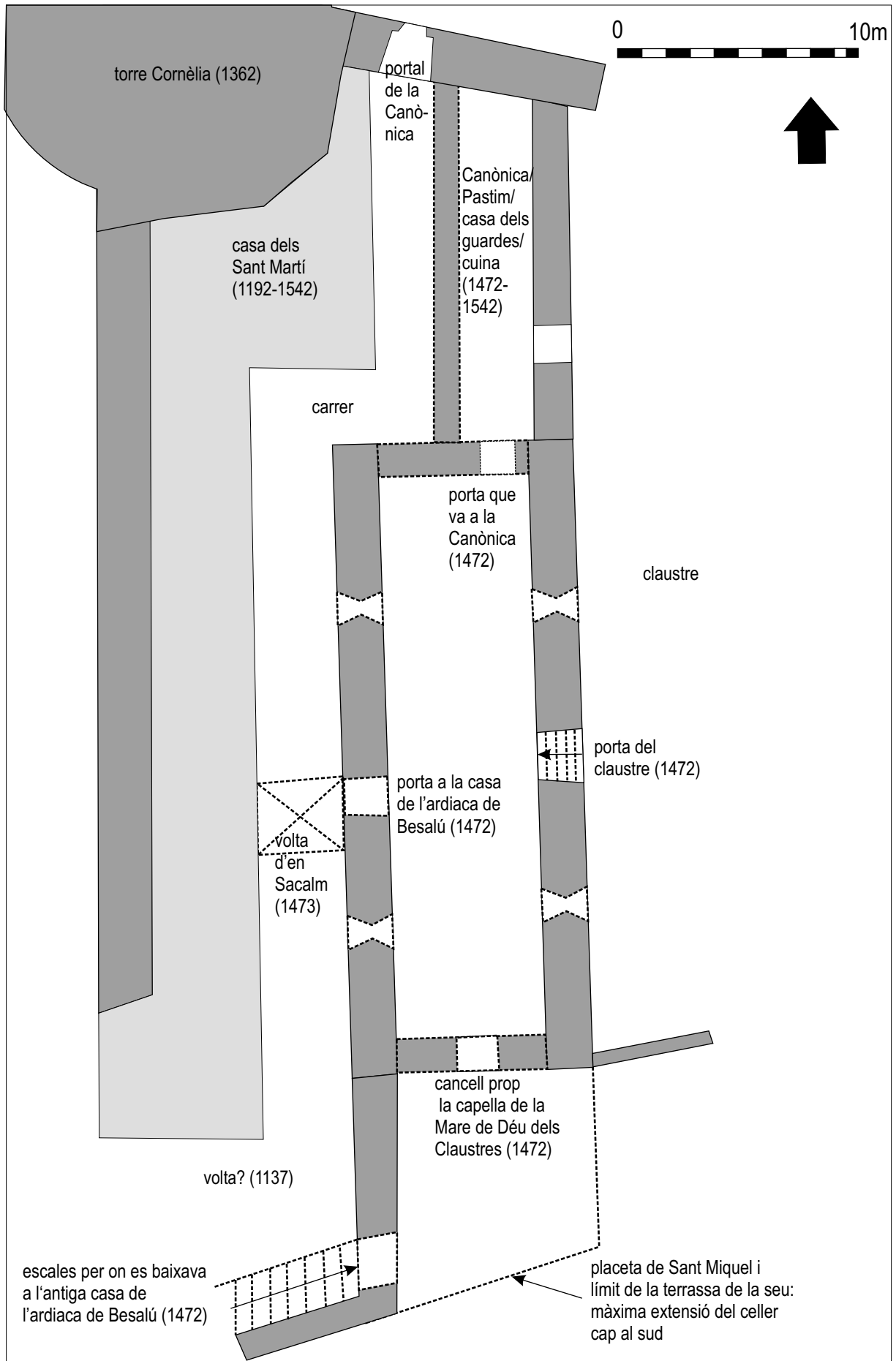


Fig. 212. Planta esquemàtica restitutiva a nivell del refetor, amb les construccions adjacents en època baixmedieval. En línia discontinua, hipòtesi de situació de murs i estructures.



Fig. 213. Interior de la cambra nord-occidental, des del nord. Al fons, mur de tanca segurament d'època moderna; la seva posterioritat s'aprecia al capdamunt de la volta.

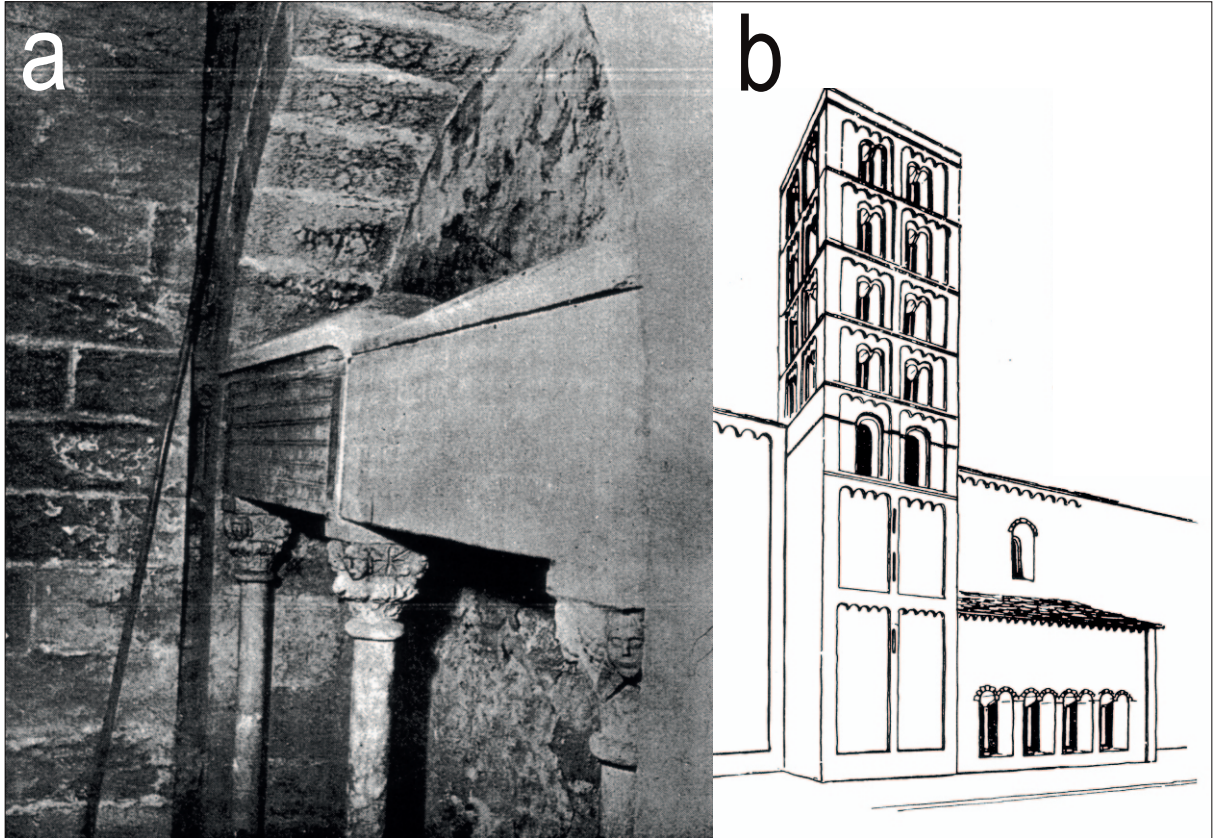


Fig. 214: a) arcosoli darrera el mur sud del claustre amb dos ossaris episcopals (Morera 1962); b) restitució ideal de l'escriptori de la catedral romànica, segons J. Marquès (Marquès 1975).



Fig. 215: a) façana de l'antiga sala capitular, des de llevant; b) restes de la volta de canó que cobria la sala capitular, engolida per la construcció gòtica

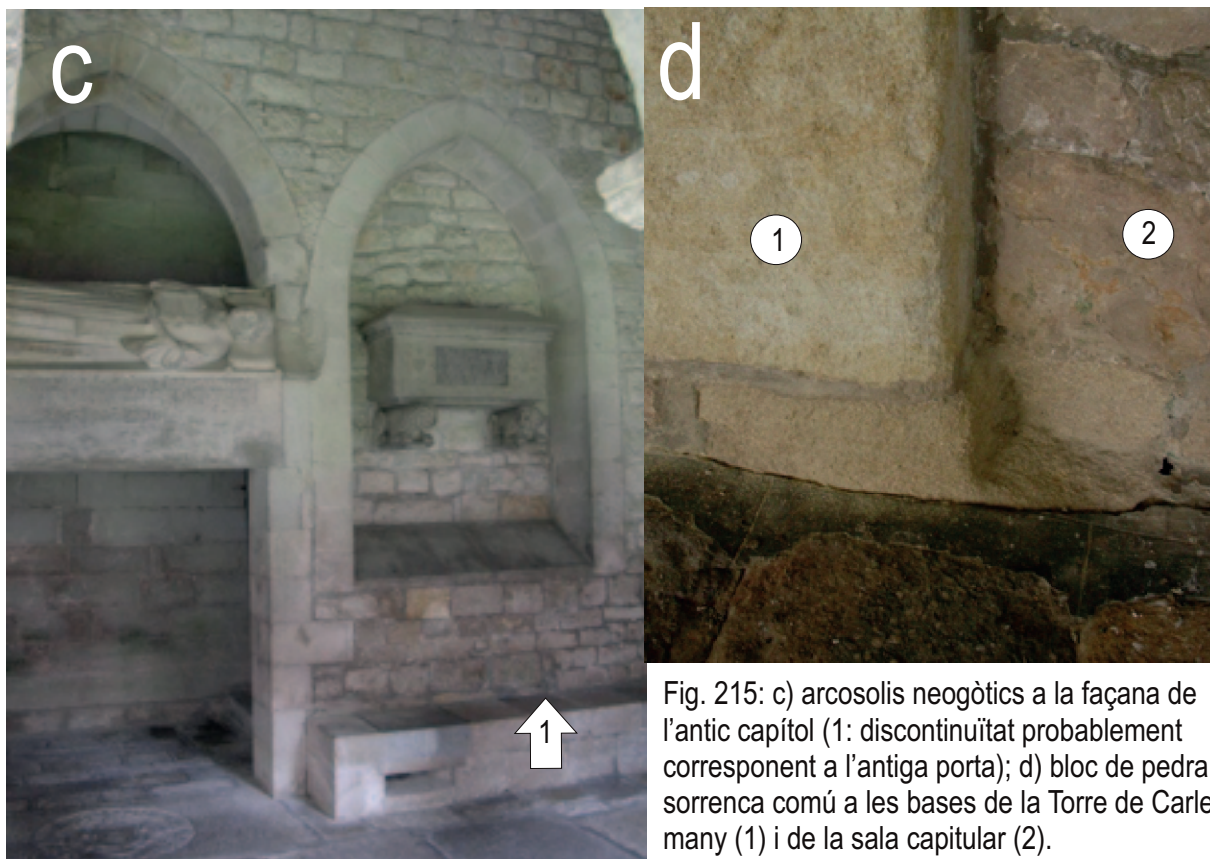


Fig. 215: c) arcosolis neogòtics a la façana de l'antic capítol (1: discontinuïtat probablement corresponent a l'antiga porta); d) bloc de pedra sorrenca comú a les bases de la Torre de Carlemany (1) i de la sala capitular (2).

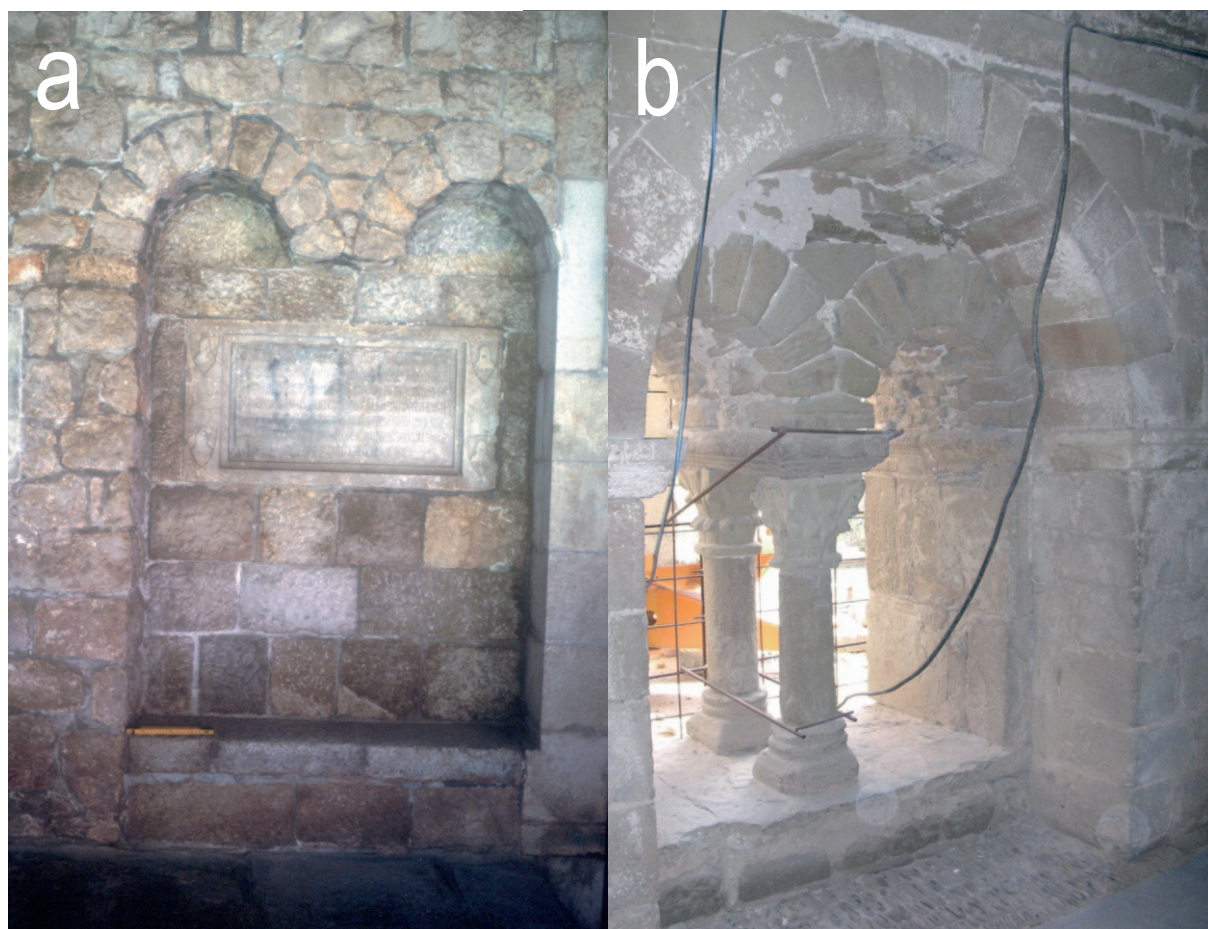


Fig. 216: a) detall d'una de les finestres geminades; b) finestra geminada de l'antiga sala capitular del monestir de Sant Benet de Bages.



Fig. 217. Galeria sud del claustre, 1912 (Biblioteca de Catalunya, Fons fotogràfic Salvany).

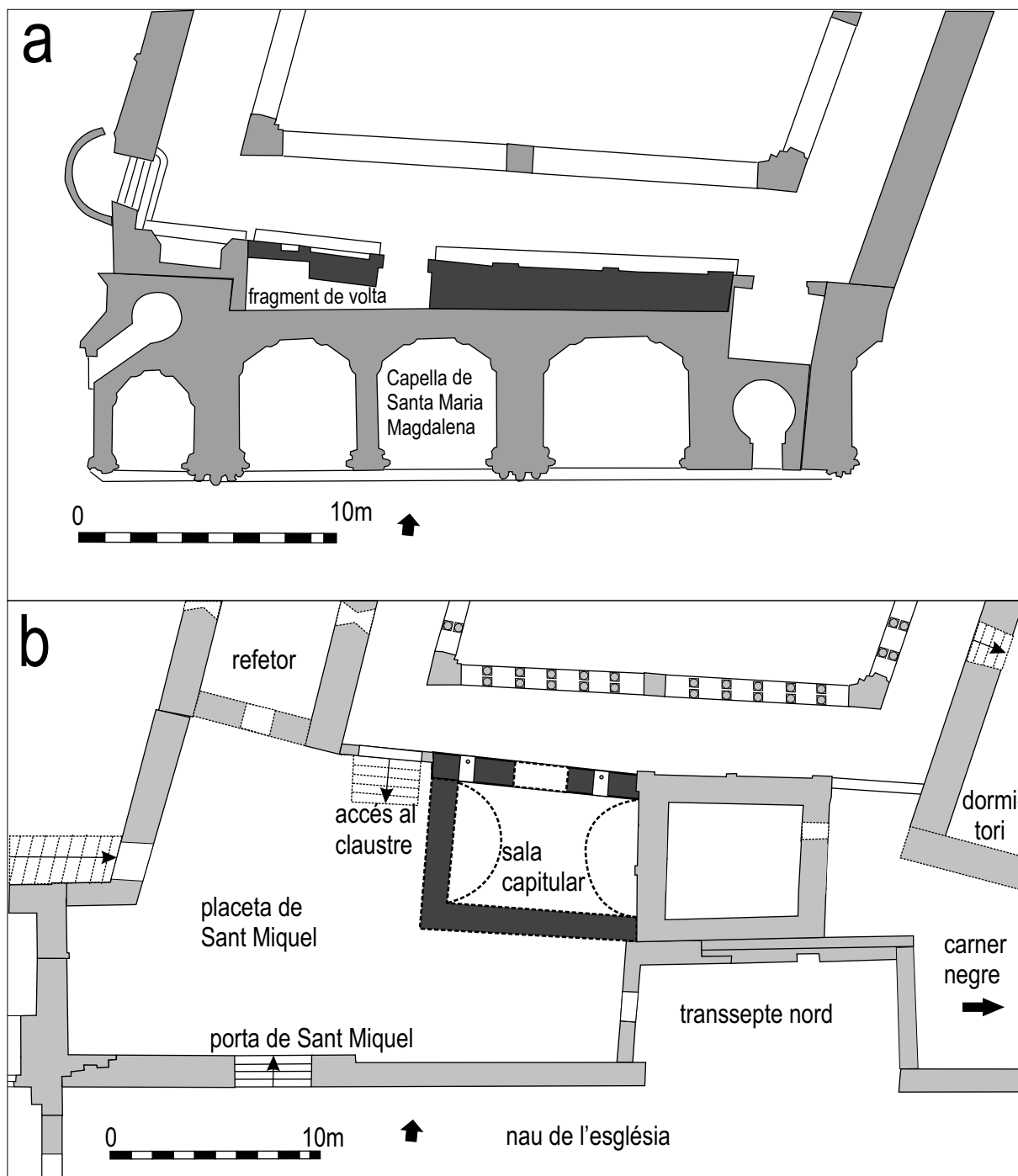


Fig. 218: a) planta en estat actual de les estructures conservades; b) planta restitutiva esquemàtica del sector de la sala capitular.

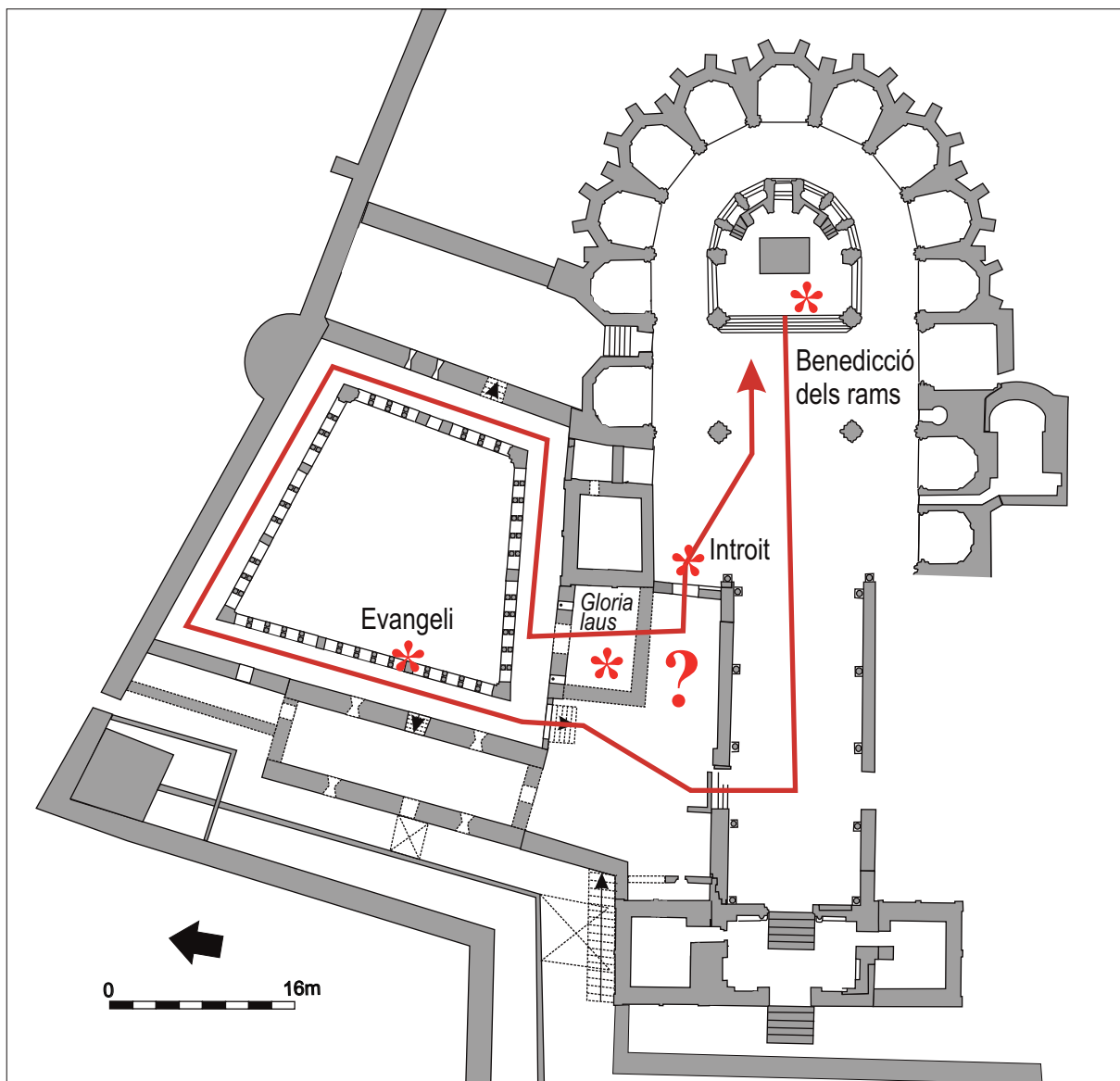


Fig. 219. Planta esquemàtica del conjunt de la seu a mitjan segle XIV, amb el traçat de la processó alternativa per al Diumenge de Rams segons la consuetud de 1360. Els asteriscos representen les *stationes*.

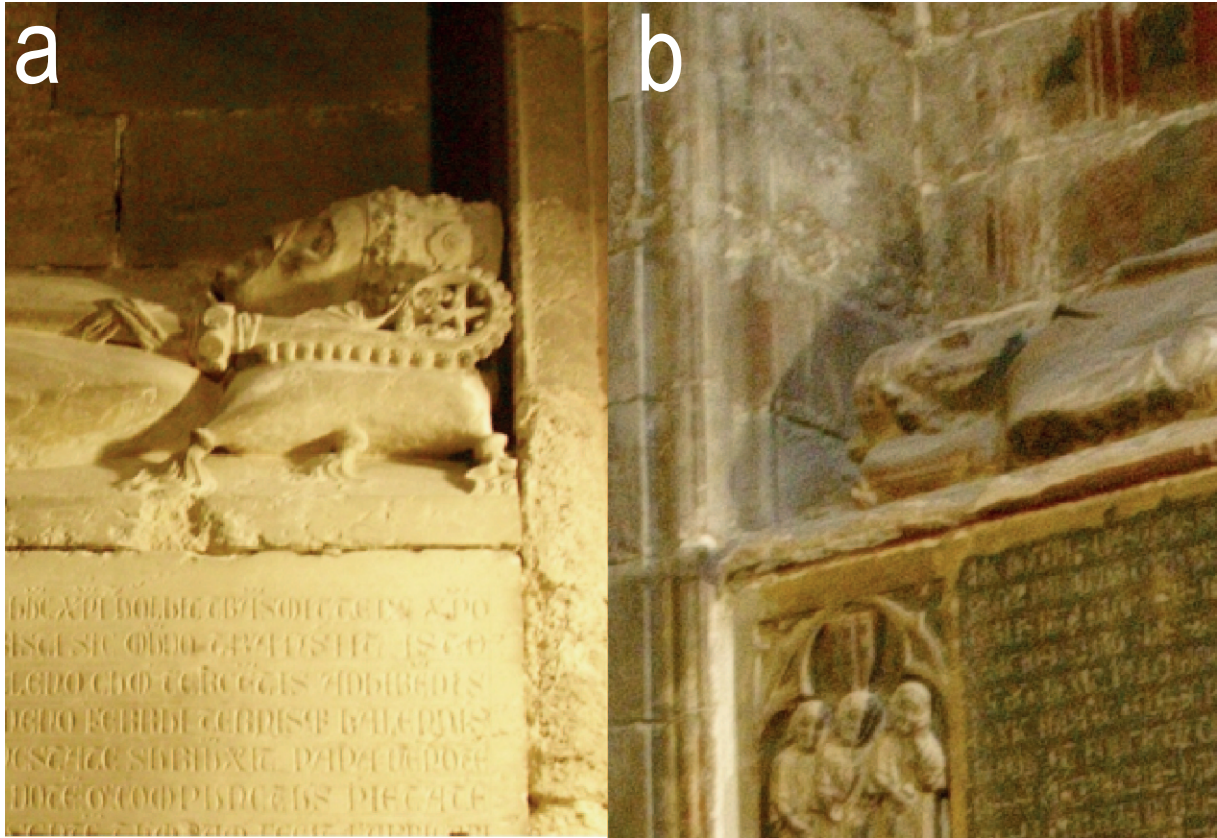


Fig. 220. Tombes dels bisbes Bernat de Vilamarí, a la capella de Tots Sants (a) i Pere de Rocabertí, a la capella de Santa Marta i Sant Bernat (b). Les mitres retallades delaten la seva posició secundària i la probable procedència de la sala capitular.



Fig. 221. Llosa tombal episcopal erosionada al sòl de la capella dels Quatre Sants Màrtirs, procedent amb probabilitat de la sala capitular i atribuïble a Arnau de Mont-Rodon. A l'esquerra, detall de l'escut de l'angle inferior esquerre, on sembla poder-se identificar un mont floré i una bordura de peces (fotografia de Gustavo Torres).



Fig. 222a. Interior de la capella conventual (antic dormitori) des de migdia. Estat actual.

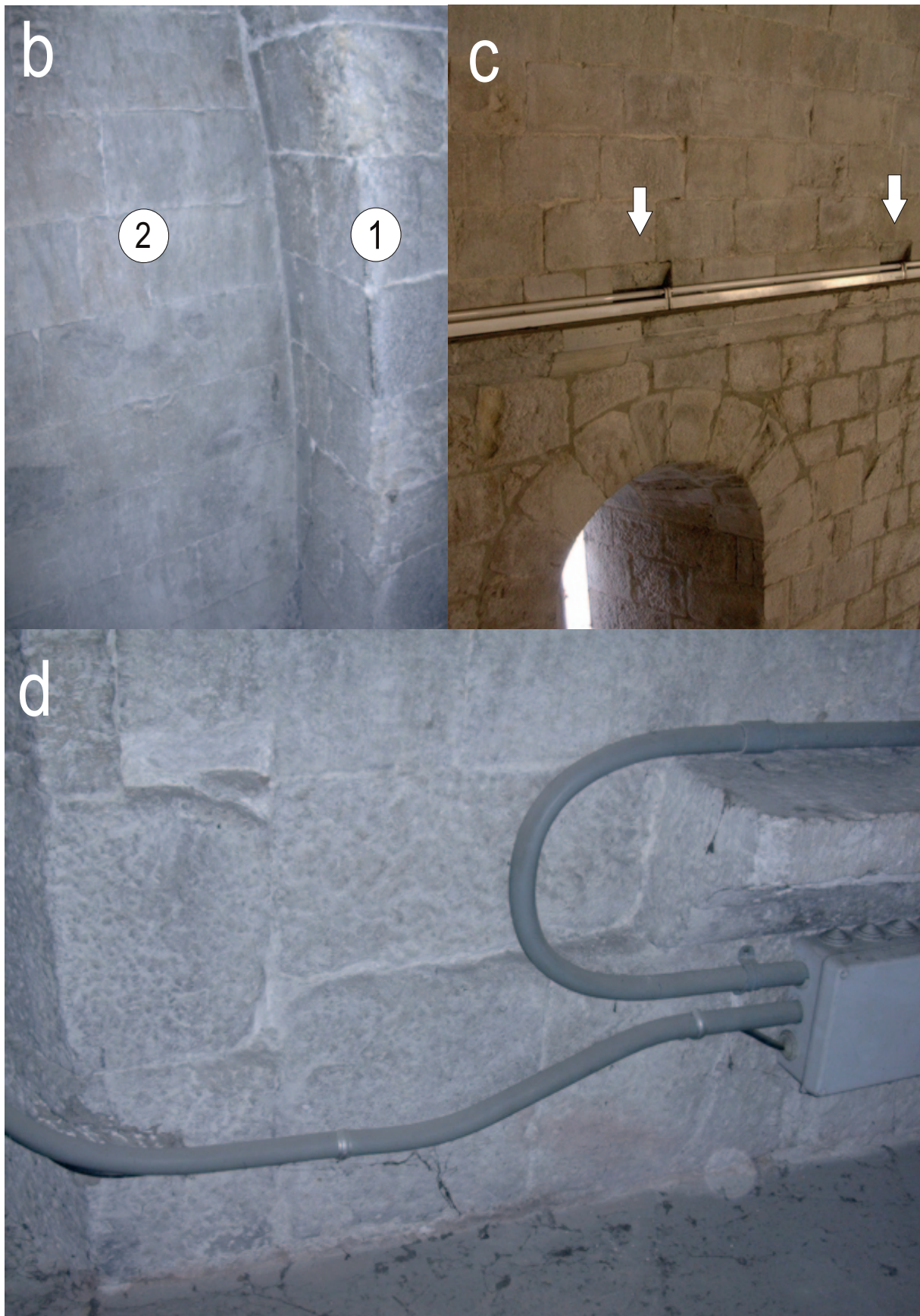


Fig. 222: b) angle interior sud-oest (1: mur oest del dormitori, 2: mur gòtic de tanca per migdia); c) cornisa interior del mur oest, amb forats quadrats per a l'encaix dels xindris; d) final de la cornisa del mur de ponent, amb carreus de la mateixa alçada probablement retallats.

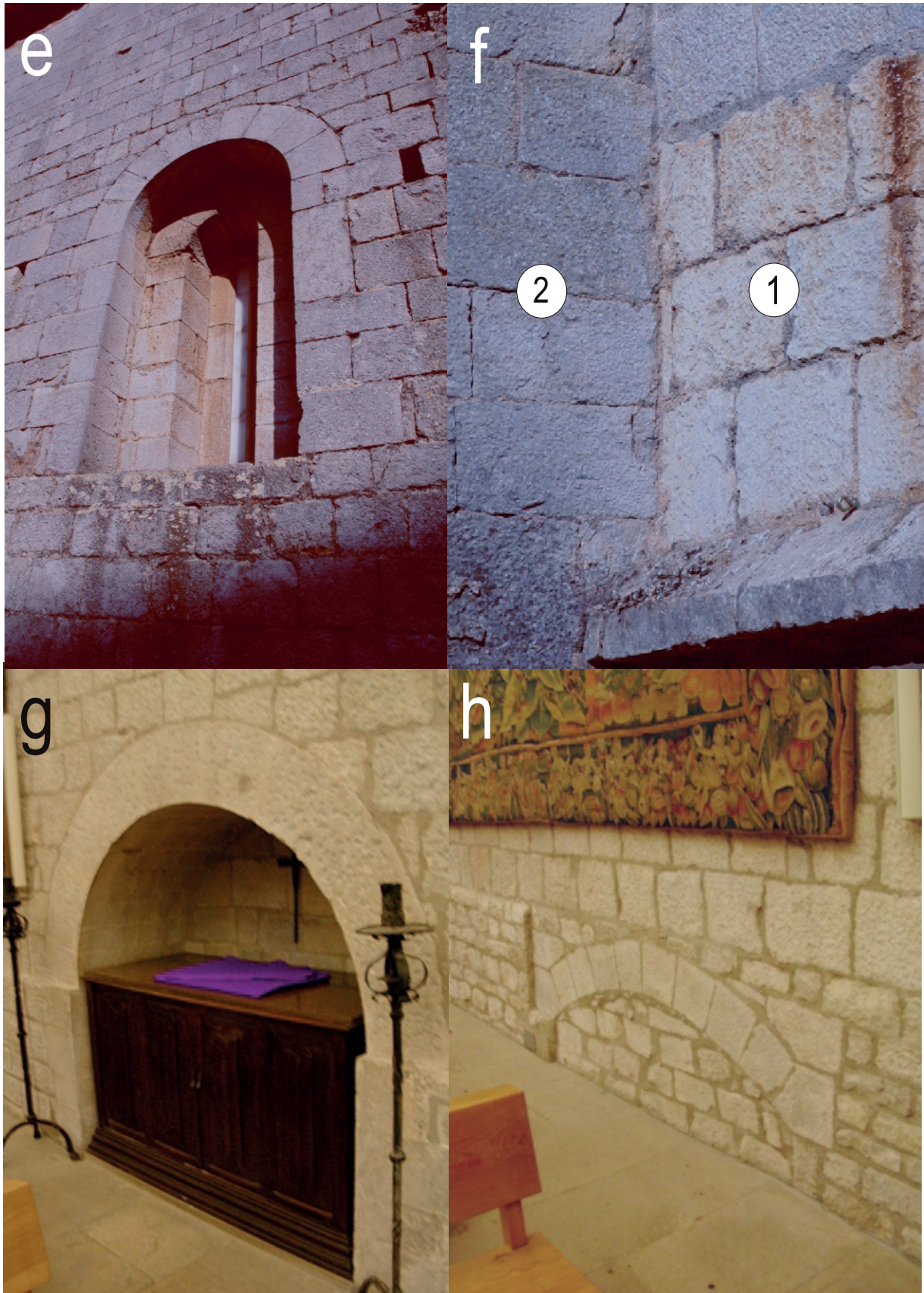


Figura 222: e) finestra al mur oest, vista exterior; f) angle exterior nord-oest (1: mur oest del dormitori, 2: mur sud del Tinell); g) arcosoli a l'interior del mur de ponent, probable obertura anterior; h) arc rebai-xat paretat a la cara interior del mur oest del dormitori. S'aprecia l'alçada del sòcol, en parament del segle XI.

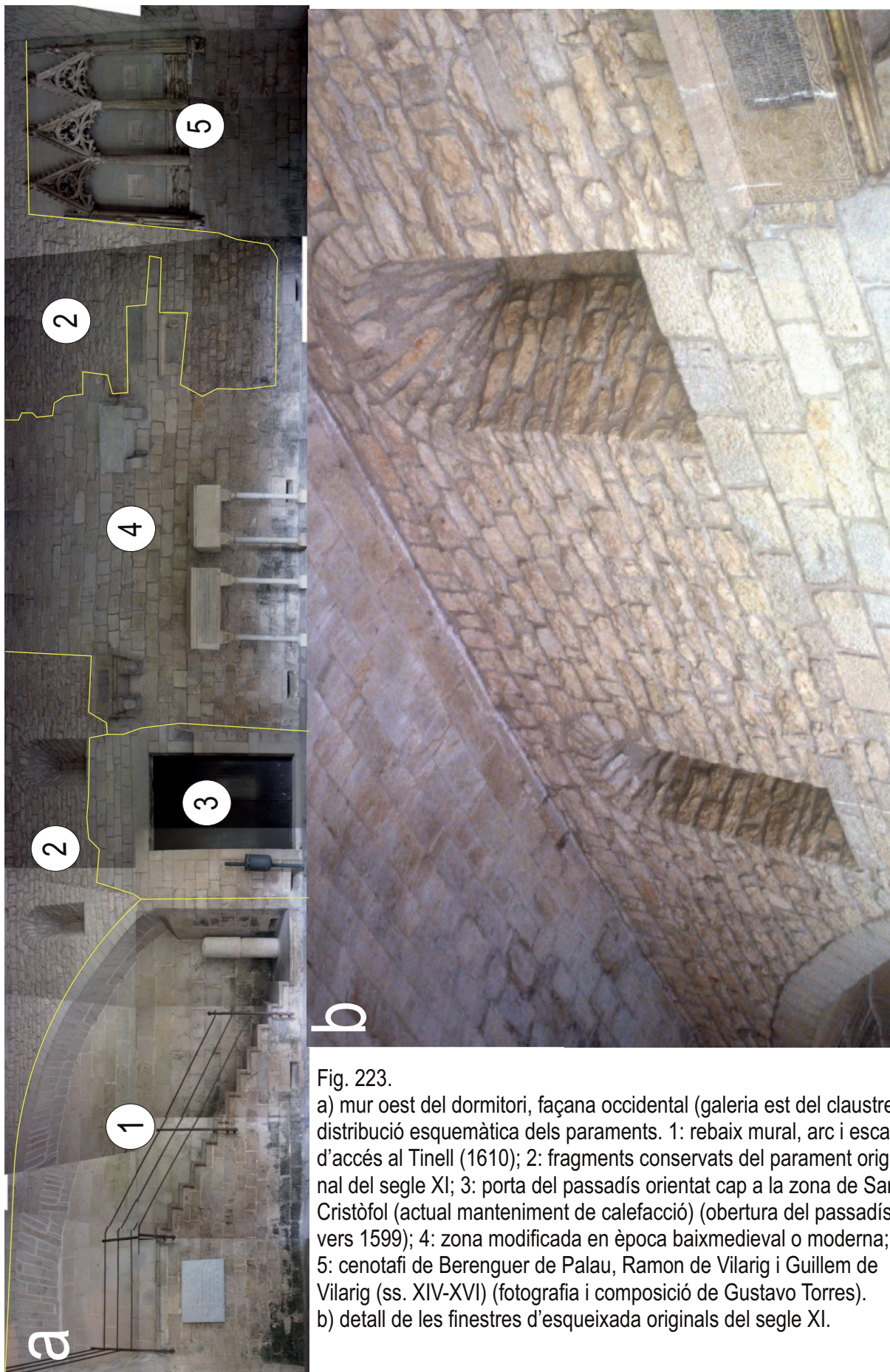


Fig. 223.

a) mur oest del dormitori, façana occidental (galeria est del claustre), distribució esquemàtica dels paraments. 1: rebaix mural, arc i escala d'accés al Tinell (1610); 2: fragments conservats del parament original del segle XI; 3: porta del passadís orientat cap a la zona de Sant Cristòfol (actual manteniment de calefacció) (obertura del passadís vers 1599); 4: zona modificada en època baixmedieval o moderna; 5: cenotafi de Berenguer de Palau, Ramon de Vilarig i Guillem de Vilarig (ss. XIV-XVI) (fotografia i composició de Gustavo Torres).
 b) detall de les finestres d'esqueixada originals del segle XI.

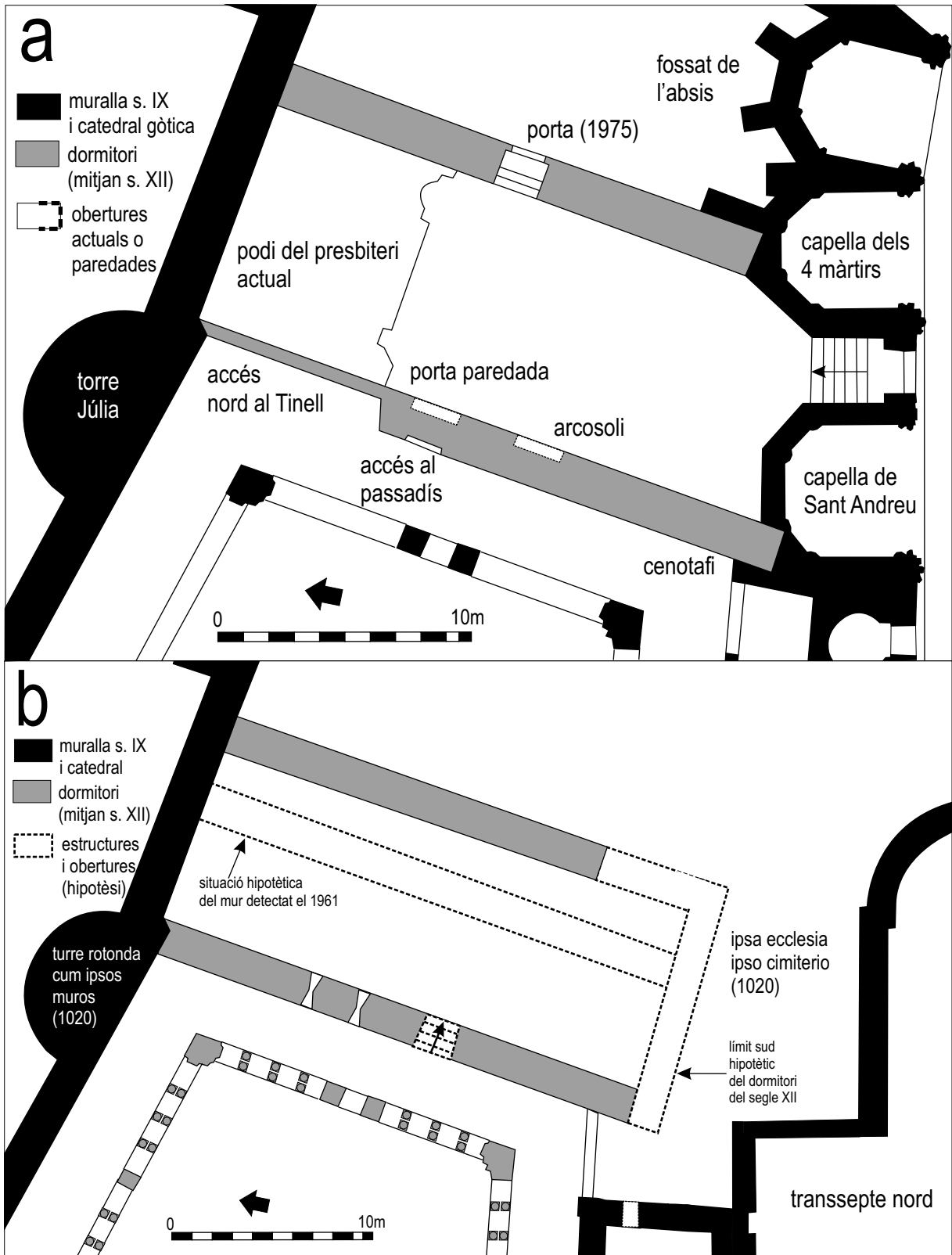


Fig. 224.

a) planta esquemàtica actual de la capella conventual, amb indicació de les antigues obertures.

b) planta esquemàtica restitutiva de l'àrea del dormitori vers 1200, amb indicació de les afrontacions nord i sud de 1020.

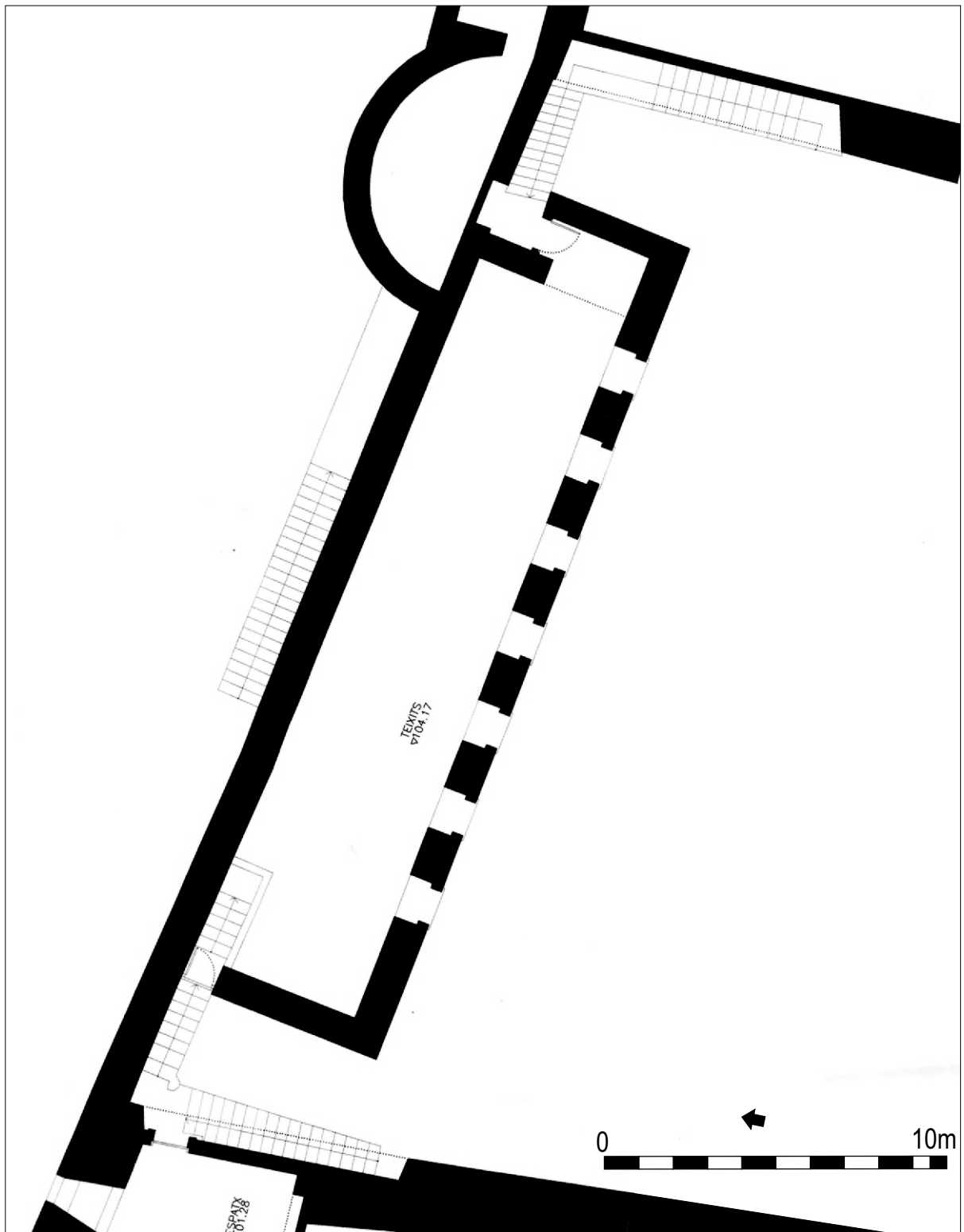


Fig. 225a. Planta de la sala del Tinell (equip redactor del Pla Director de la Catedral de Girona).

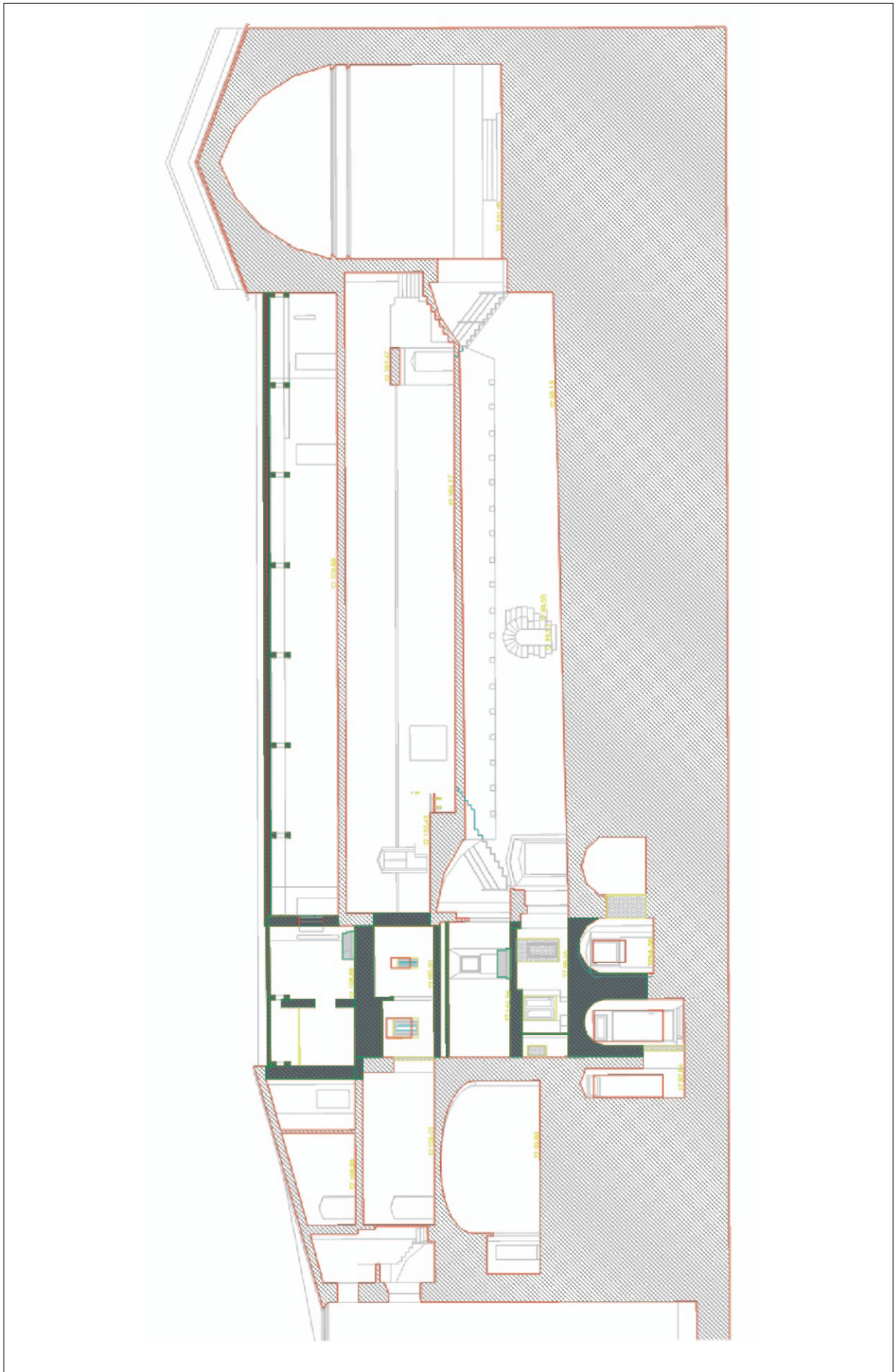


Fig. 225b. Secció longitudinal de l'ala nord del claustre, amb el Tinell i la capella conventual (equip redactor del Pla Director de la Catedral de Girona).



Fig. 226a. Galeria nord del claustre. 1: parament mural del segle XI, 2: volta de canó contemporània de les galeries (ca. 1194).



Fig. 226b. Interior del Tinell des de l'oest.



Fig. 226. Tinell: c) façana sud des del claustre; d) previsió d'entrega d'un mur en direcció sud, a l'extrem oest de la façana, damunt la galeria de ponent del claustre; e) antiga porta que obria sobre la galeria est del claustre, convertida en finestra al segle XV.

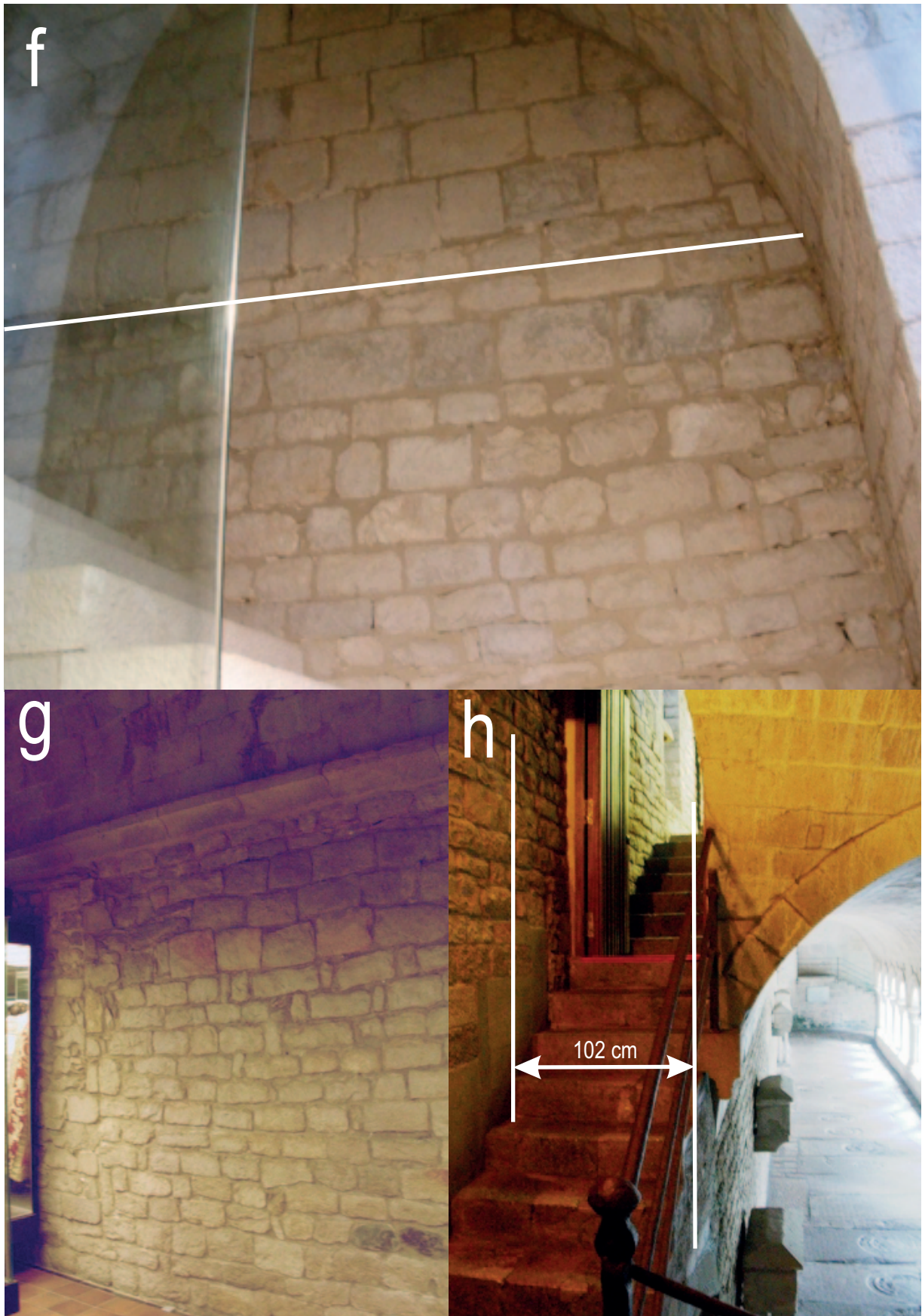


Fig. 226: f) mur interior oriental de l'estança on s'identifica el canvi de paraments. La línia blanca horitzontal indica el petit canvi d'eix; g) parament del mur interior nord, en carreu menut anterior a la construcció de la volta; h) diferència de plom entre les façanes sud dels dos murs septentrionals de la galeria inferior i del Tinell, mesurada a les escales d'accés occidental.



Fig. 227a. Capella de la Mare de Déu de Bell-Ull, estat actual.



Fig. 227b. Conjunt escultòric de la Mare de Déu dels Claustres o de Bell-Ull (vers 1273), atribuït al Mestre Bartomeu de Girona.



Fig. 228. Porta meridional de l'església de Sant Feliu de Girona (fotografia Lluís Palahi).



Fig. 229a. Capella de Bell-ull sense retaule.
 1) brancal est i arc rebaixat superior;
 2) mur de la seu gòtica
 3) reble intermedi de pedruscall, totxos i morter

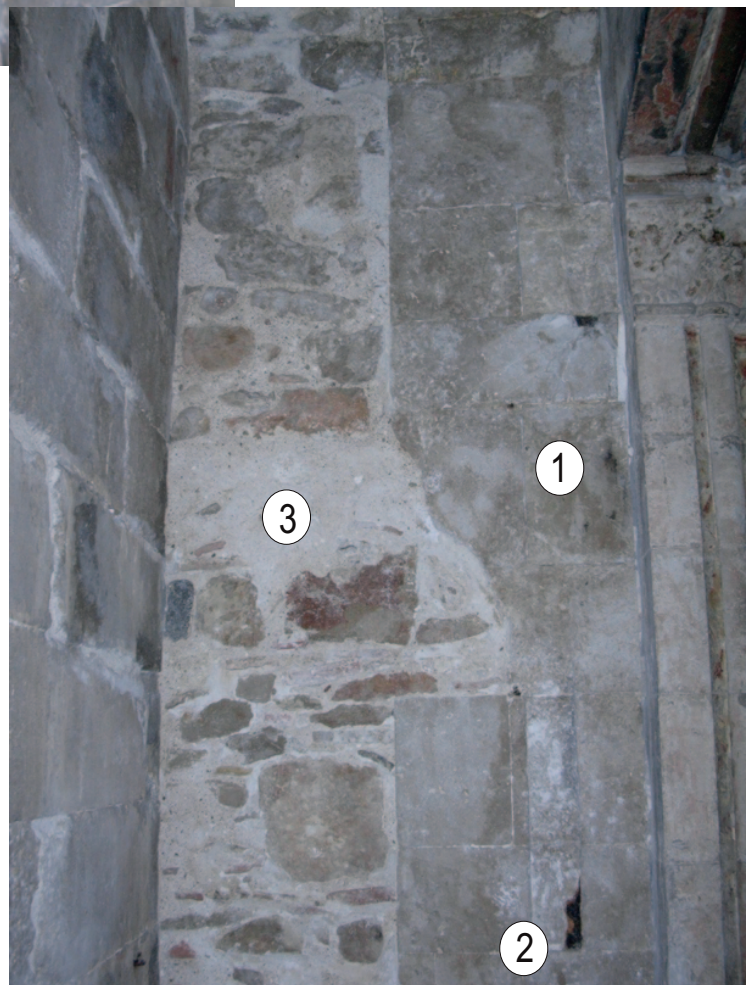


Fig. 229b. Capella de Bell-ull sense
 retaule
 1) brancal oest
 2) encaix per a la pollaguera i batent
 3) reble



Fig. 230. Angle format per la capella de Bell-ull i l'accés actual al claustre. Detall de les relacions estratigràfiques entre els dos murs del segle XIII: 1) mur anterior (accés actual); 2) mur posterior (Bell-ull).



Fig. 231. Fragment de l'antic retaule dels Claustres, atribuït a Ramon Solà, després de la restauració de 1984 (Calzada/Ferrer 1984); a la dreta, detall de l'estat actual de la taula.



Fig. 232. Estàtua jacent i inscripció tombal de Guillem de Montgrí. Emplaçament i estat actuals.



Fig. 233. Capitells actualment emplaçats al claustre (núms. 9 i 10) i relacionats per Barrachina amb el mausoleu de Guillem de Montgrí.

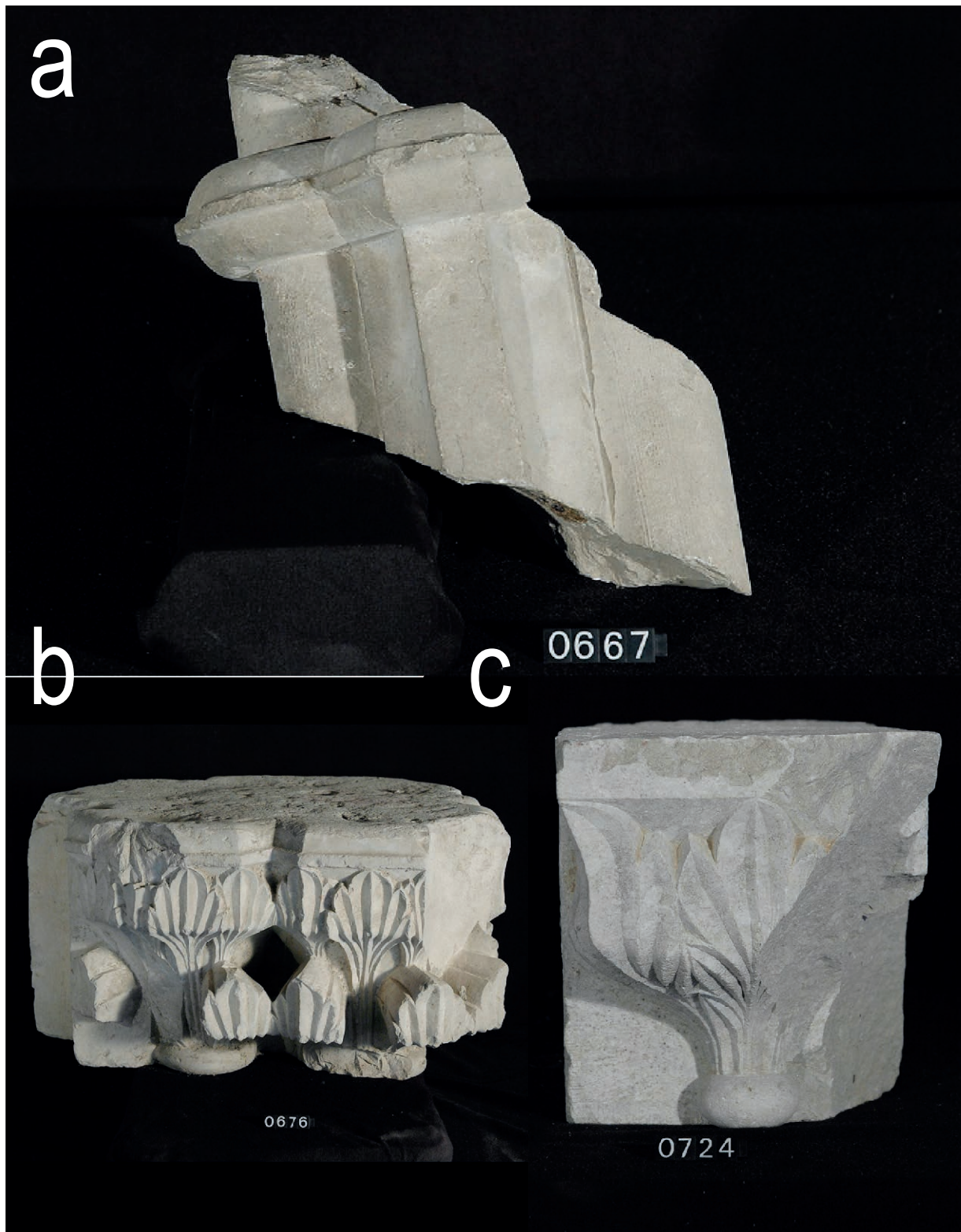


Fig. 234. Elements del fons lapidari possiblement pertanyents a la tomba original de Guillem de Montgrí a) columneta de secció mixtilínia n.i.c. 0667; b) mènsula triple n.i.c. 0676; mènsula simple n.i.c. 0724).



Fig. 235. Façana de la capella de Sant Rafael, estat actual. 1: mur del segle XI; 2: armes dels Aguilar, incloses vers 1330; 3: parament modificat en època moderna; 4: reforç nord-est de la Torre de Carlemany.

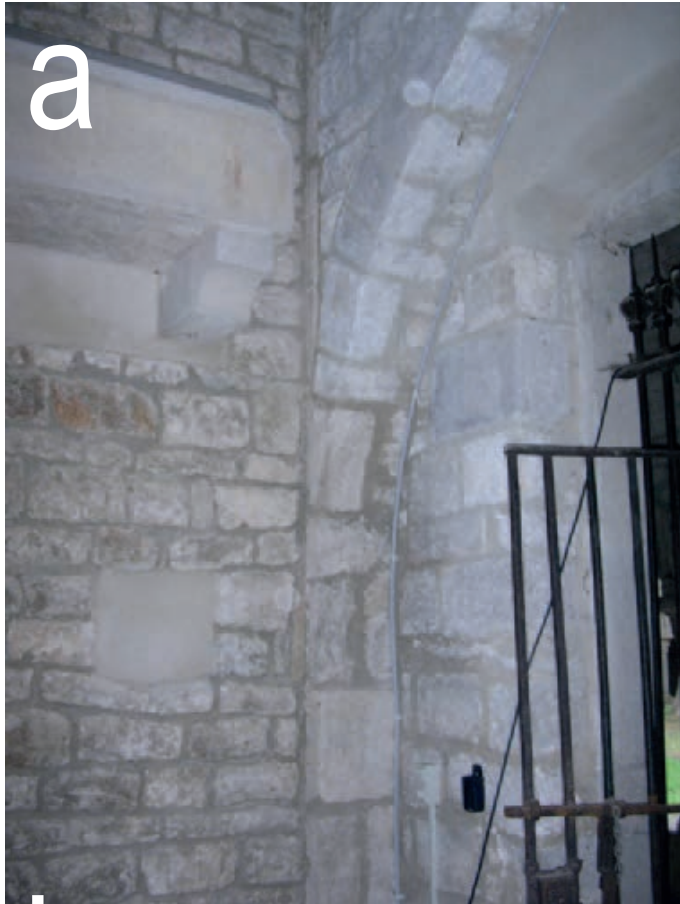


Fig. 236. Capella de Sant Rafael: a) arrencament oest de l'arc superior, encastat al reforç nord-est de la Torre de Carlemany; b) parament interior del mur damunt l'arc.



Fig. 237a. Vista de les galeries claustrals des del nord-est.

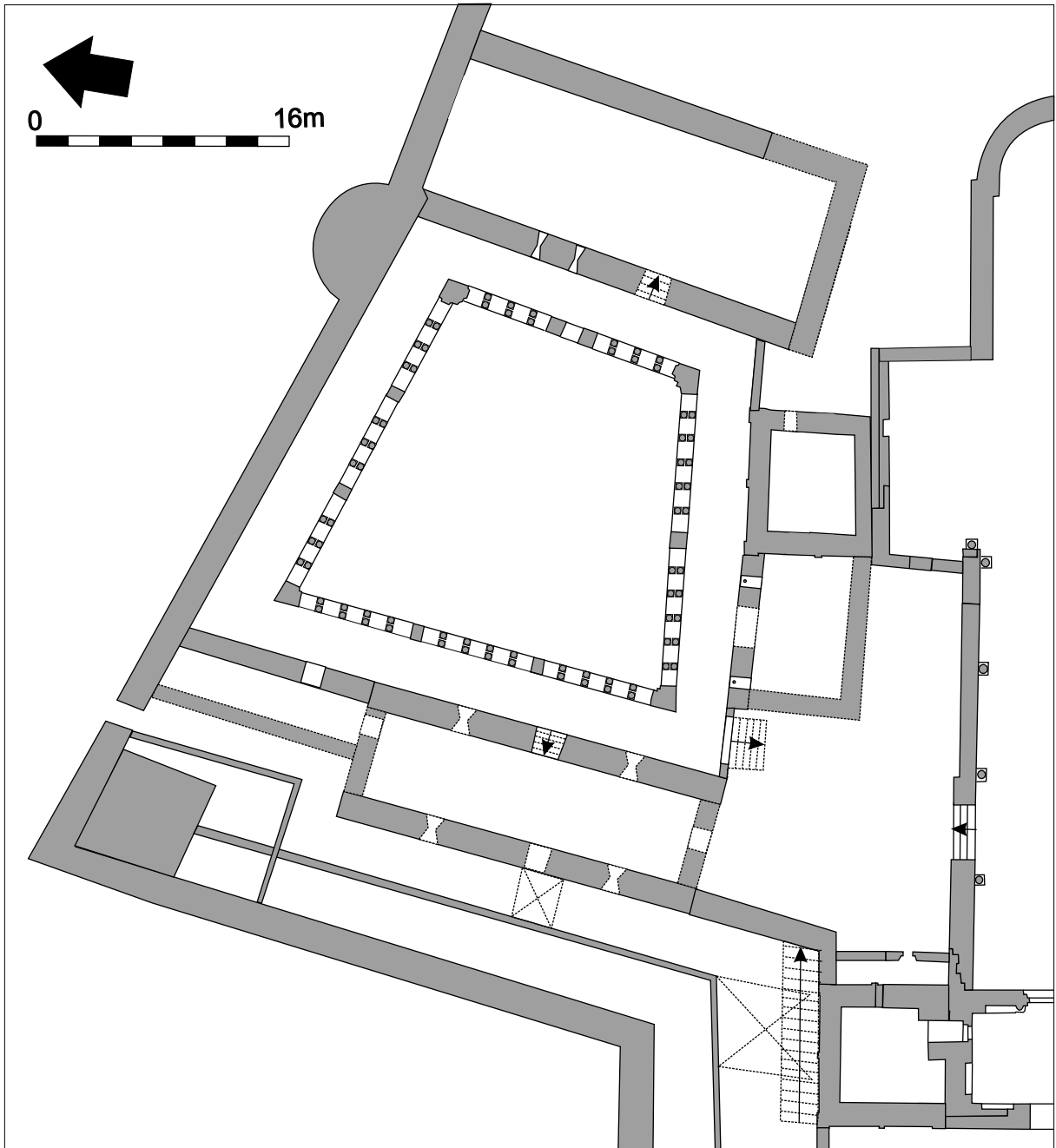


Fig. 237b. Planta restitutiva del sector del claustre 1200-1300.

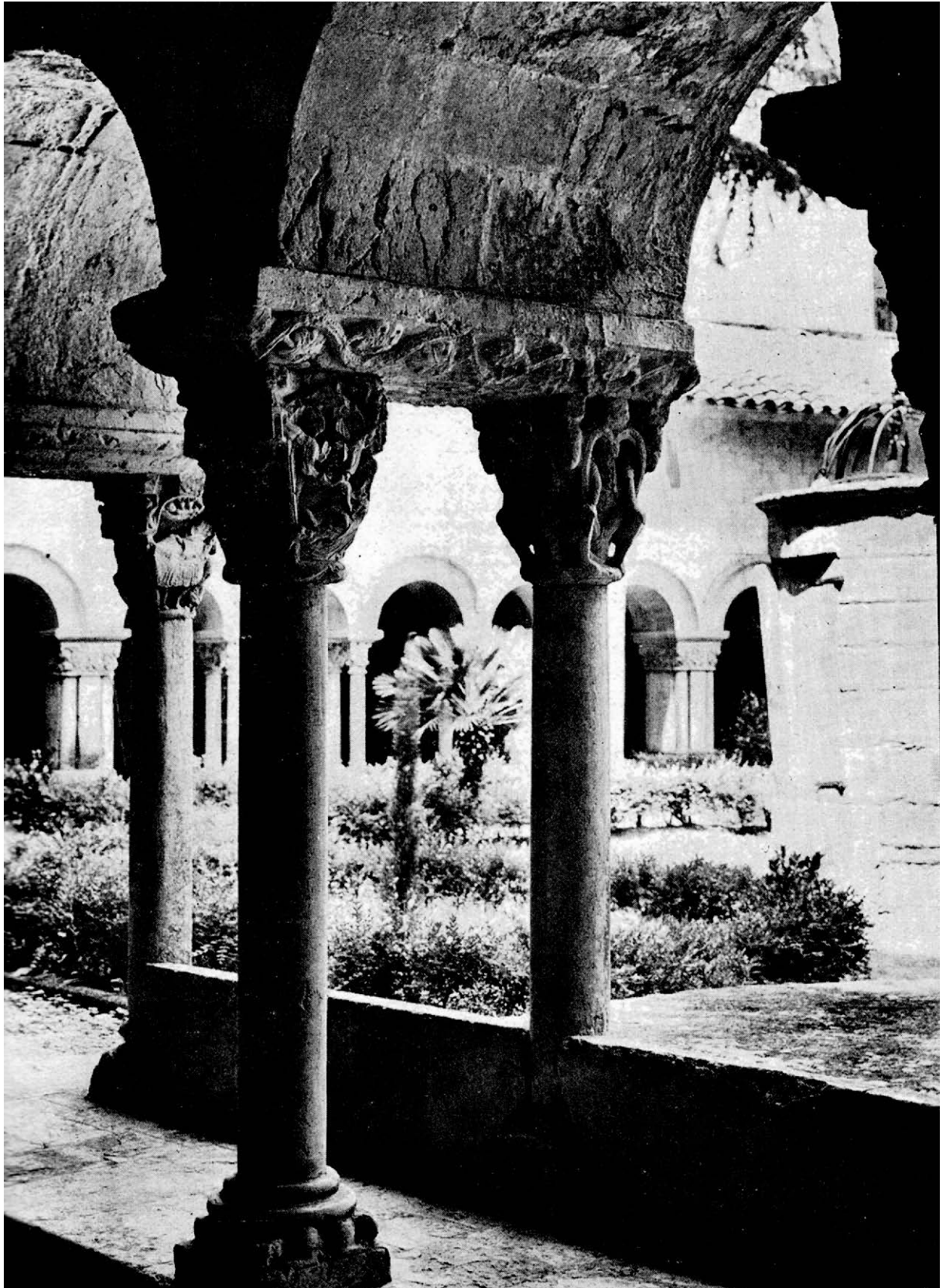


Fig. 237c. Vista del claustre des de l'angle sud-est, abans de les reformes dels anys 60 del segle XX. S'aprecia el nivell més elevat del pati claustral (Palol 1955).



Fig. 238. Fris amb la representació del davallament de Crist als Inferns, al centre de la galeria sud.

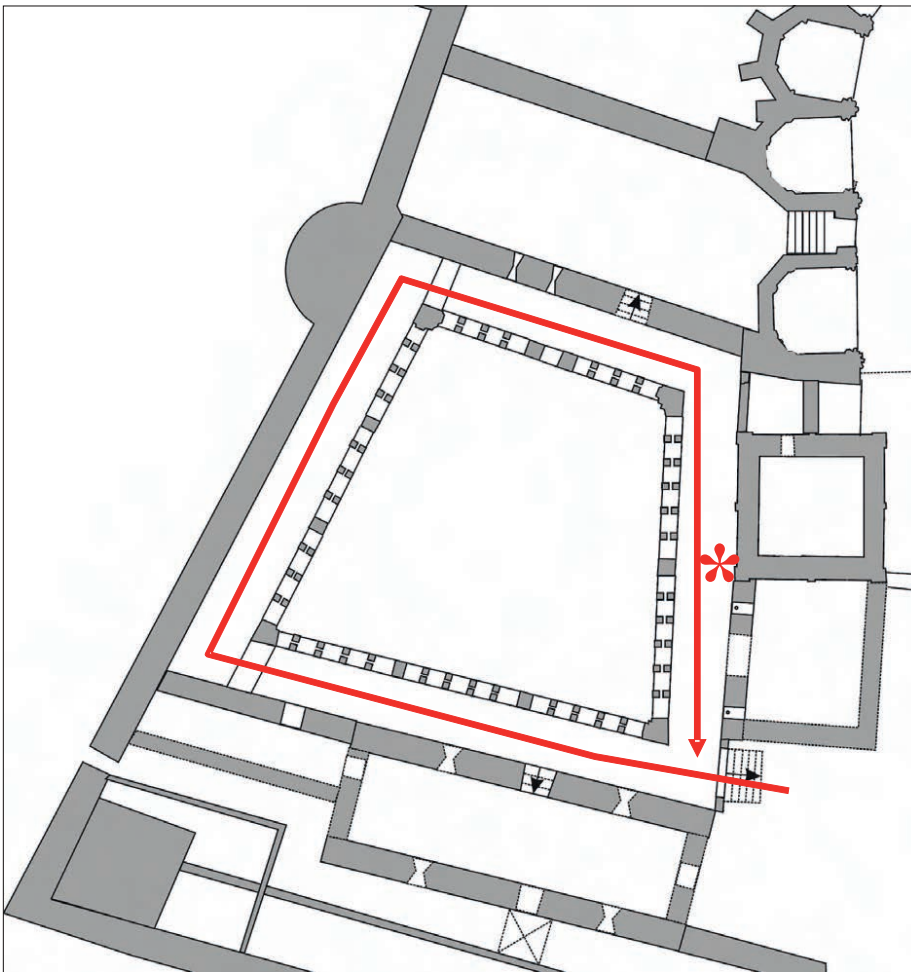


Fig. 239. Esquema de recorregut de la segona processó del diumenge *Laetare*, segons la consuetud de 1360.

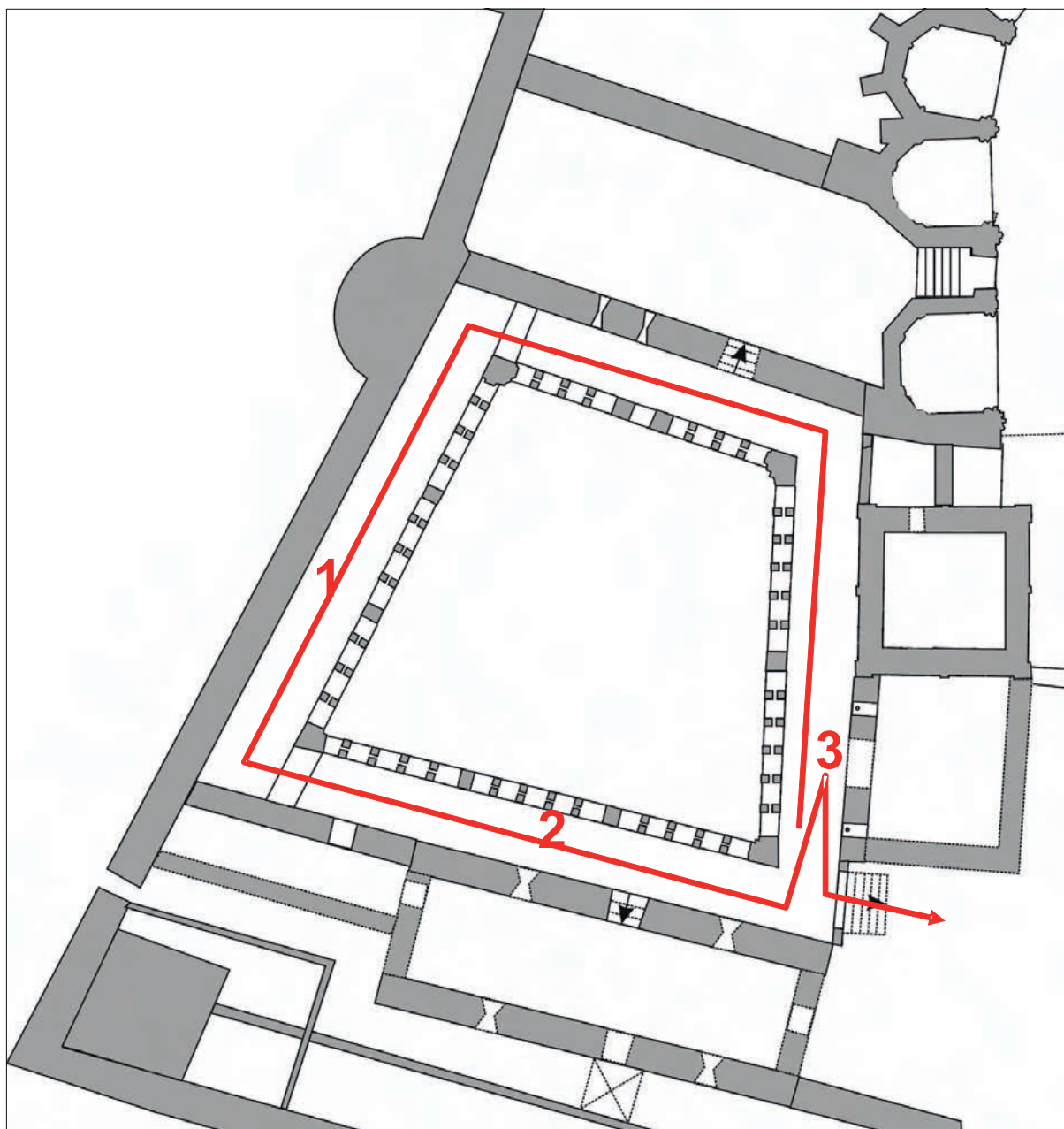


Fig. 240. Esquema de recorregut per a la processó del dia de Sant Joan Evangelista escaigut en diumenge, segons la consuetud de 1360. Estacions: 1) *in claustrum versus circum*; 2) *in claustrum ante refectorium*; 3) *in capitulo*.

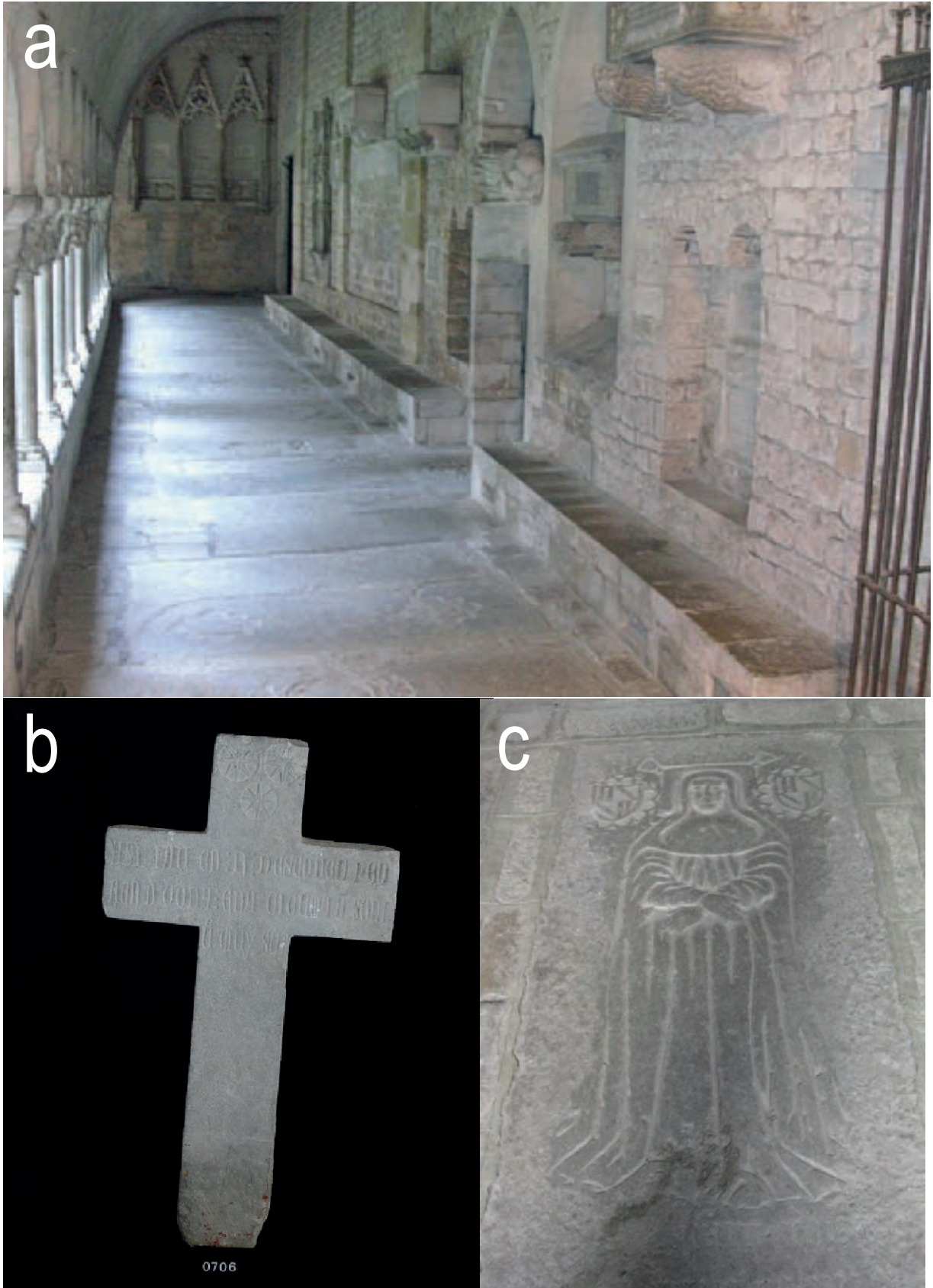


Fig. 241: a) galeria meridional del claustre, amb diferents tipus d'indicació dels enterraments; b) creu tombal del pedrer Guillem Pere i la seva muller (s. XIV), una de les dues creus plantades conservades a la seu; c) llosa tombal del canonge Miquel de Biure (1514).



Fig. 242. Bloc de pedra sorrenca amb el joc del molí conservat al fons lapidari de la catedral.

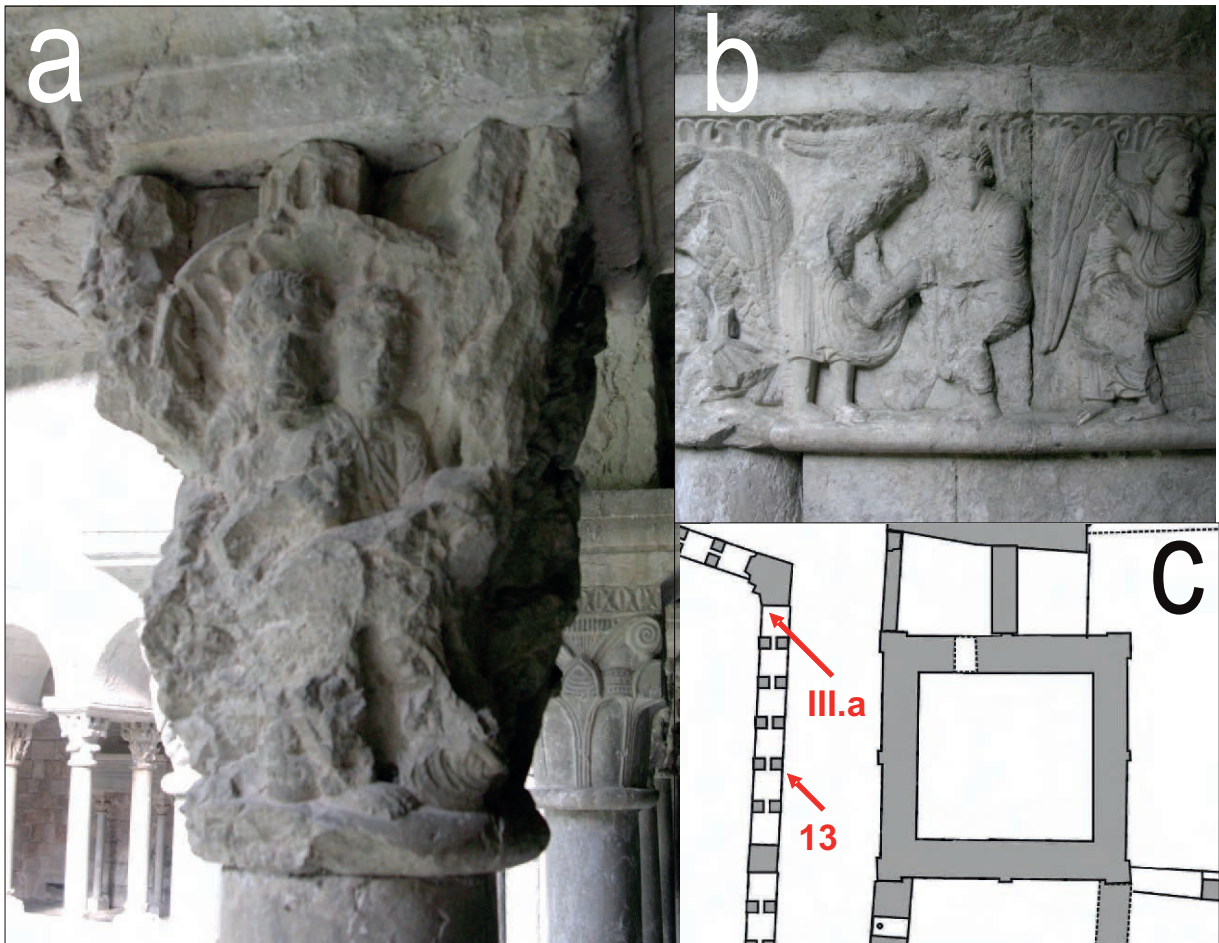


Fig. 243: a) capitell 13, *mandatum* o lavatori de peus; b) imposta III.a, Abraham renta els peus als àngels a l'alzina de Mambré; c) situació dels dos relleus.

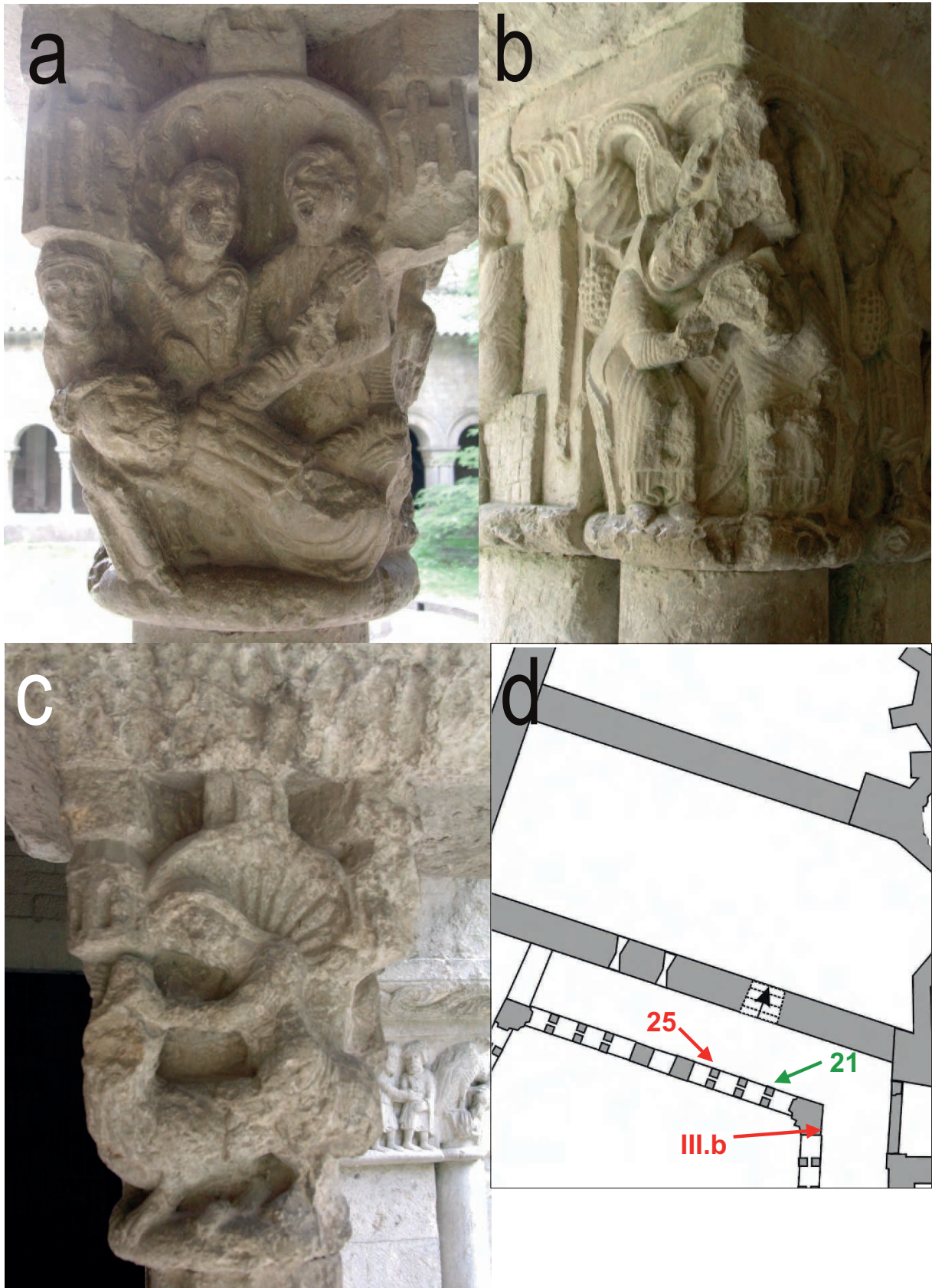


Fig. 244: a) capitell 25, tonsura de Samsó; b) capitell III.b, tonsura clerical; c) capitell 21, Samsó lluita amb el lleó; d) situació dels tres relleus.

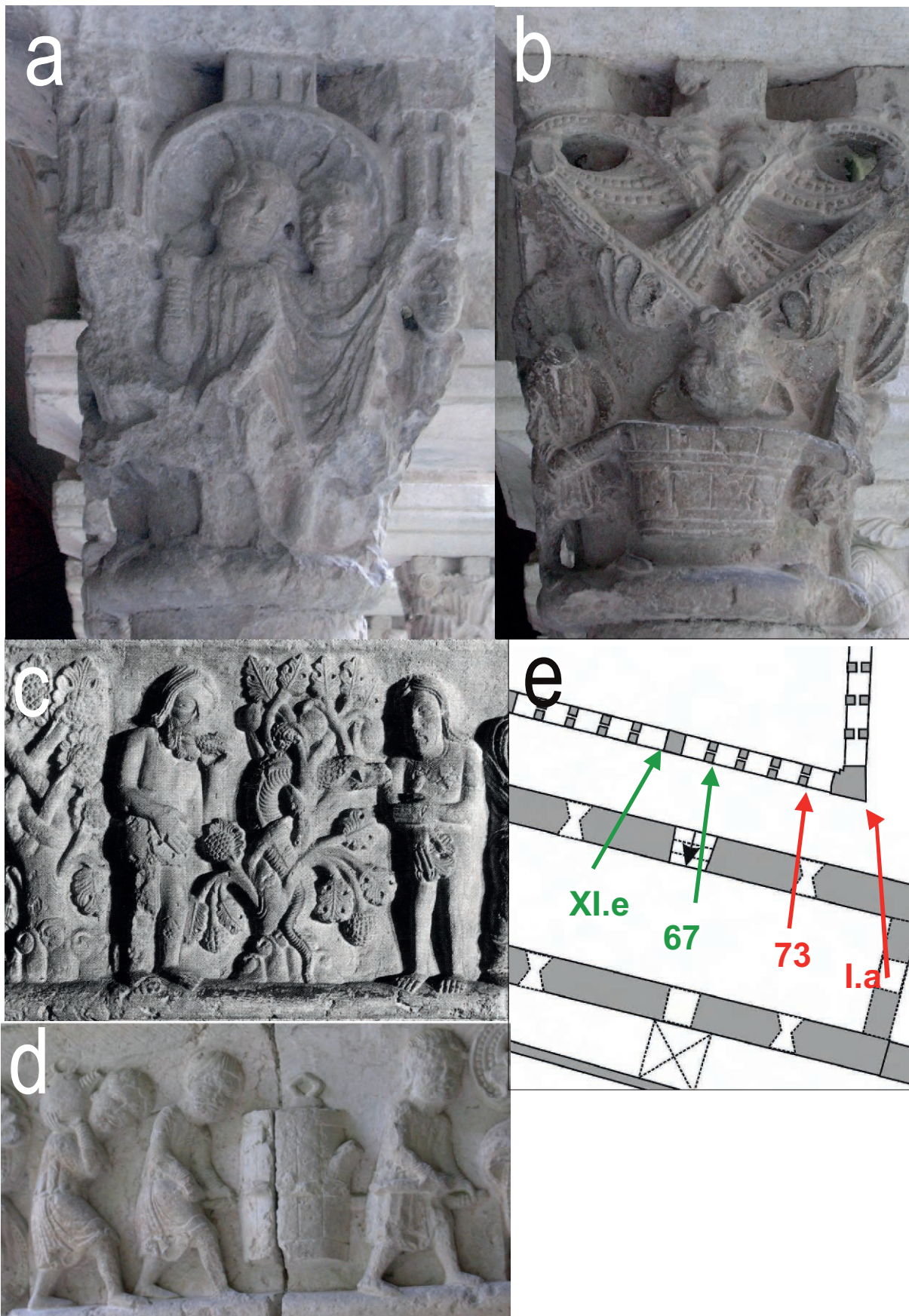


Fig. 245: a) capitell 73, ebrietat de Noè a la vinya; b) capitell 67, gran contenidor; c) imposta I.a, pecat original; d) imposta XI.3, transport de líquids; e) situació dels quatre relleus.

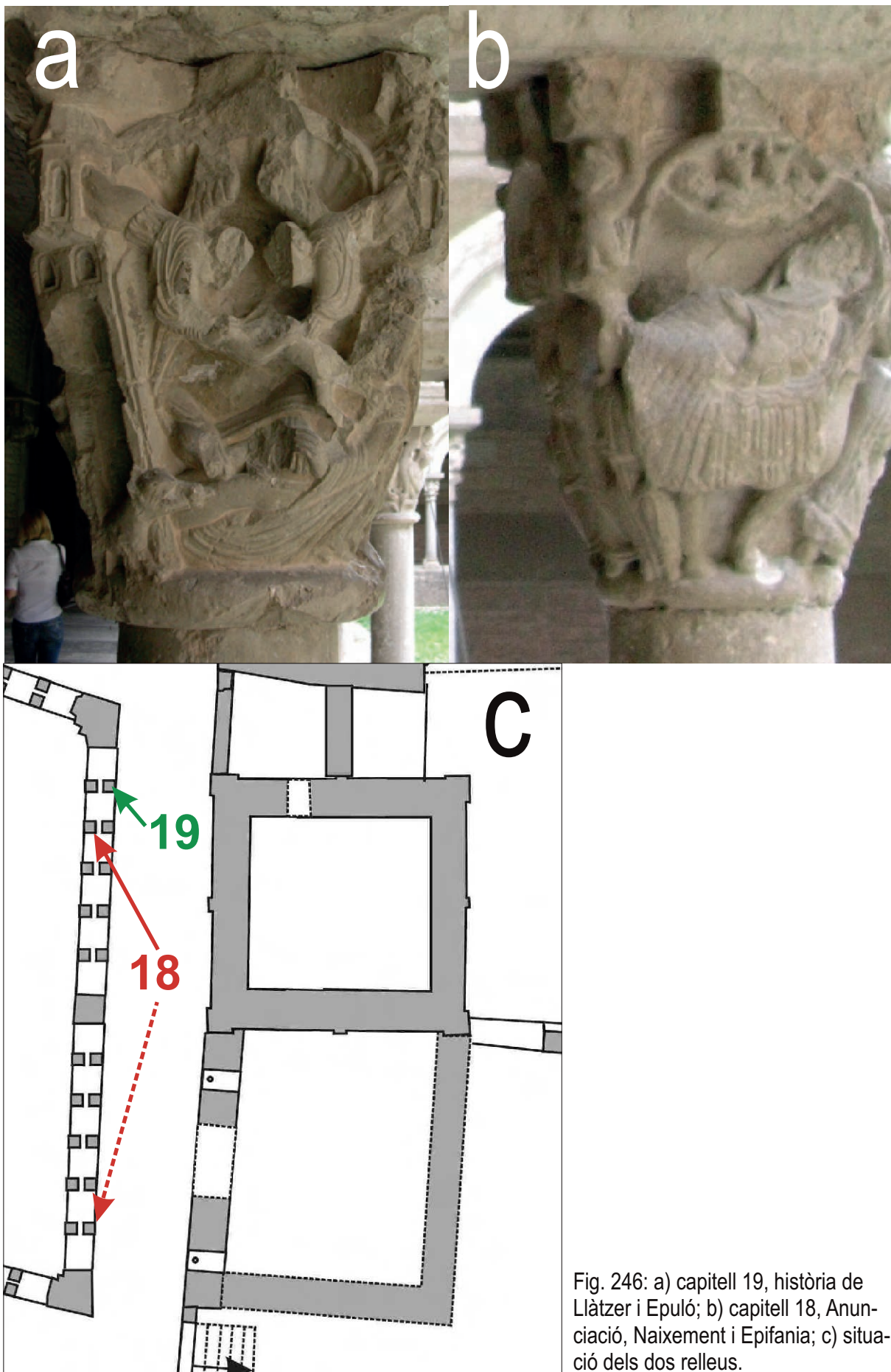


Fig. 246: a) capitell 19, història de Llätzer i Epuló; b) capitell 18, Anunciació, Naixement i Epifania; c) situació dels dos relleus.



- residència episcopal
- cases relacionades amb clergues de la seu segons documentació
- altres dades vinculables



0



60m

Fig. 247. El barri catedral de Girona, 975-1020 (a partir de planta de Jordi Sagrera i EHU 5).

1: palau episcopal

1a: cuina del palau episcopal (*cellarium atque cenaculum episcopalem; coquina et curte et solarium episcopale*) (995)

1b: casa comprada al comte Borrell (*amplam domum*) (988)

2: casa i xenodoqui de l'ardiaca Guitard, abans de l'ardiaca Oliba Llobet (979, 983, 995)

3: casa del sacerdot Guifred (995)

4: casa del levita Goltred (995) o de Gausfred Poleni (998)

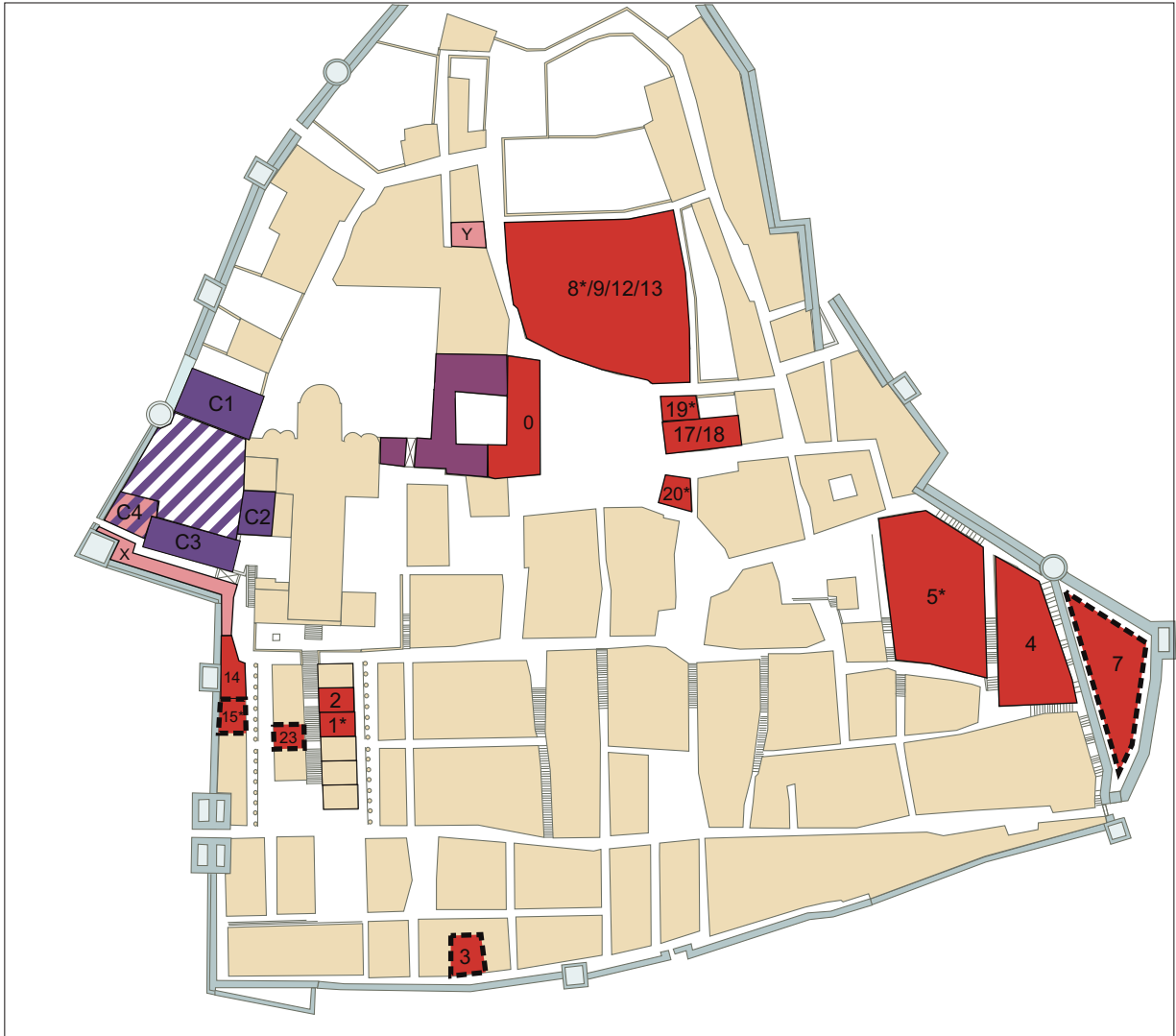
5: casal comtal (1020)

6: casa del levita Odó, abans del difunt Ponç (1020)

7: alou de Santa Maria on habitava el levita Raimon (1020)

8: restes de murs pertanyents a estructures anteriors al claustre, documentades a les excavacions de 2001 i situables dins l'alou de Santa Maria

9: cementiri de Santa Maria (1020)



- residència episcopal
- clos canònic
- cases relacionades amb clergues de la seu segons documentació
- situació incerta
- altres dades vinculables
- * habitatge de dignitat



Fig. 248. El barri catedral de Girona, 1020-1100 (a partir de planta de Jordi Sagrera i EHU 5)
(la numeració de les cases correspon al quadre del capítol corresponent)

C1: dormitori (1020-1045) C2: sala capitular (1058) C3: canònica (1064)

C4: espai posteriorment ocupat per la cuina i el pastim

0: instal·lacions vinculades a clergues de la seu a finals del s. X

1*(=6=16=21): casa del sagristà segon (Bonuç 1035, Bernat Guillem 1071, Ramon Miró 1081)

2: casa del levita Bernat (1035)

3: casa venuda per l'arxiprest Arnau (Dalmau) al sacerdot Teufred (1036)

4: casa que el levita Berenguer Gausfred ven al prevere Bernat (1042)

5*(=11): alou del cabiscol (Ponç 1042, Joan 1064)

7(=10?): casa que el clergue Guizard dona a la canònica (1054)

8*/9/12/13: illa de cases on cal situar els habitatges del sagristà major Bonfill, el prevere Gausfred Freder i Bonfill Sunyer dins l'alou de Santa Maria (1054), i també les cases propietat del prevere Deudonat Pebrer, que usufructa el clergue Miró Guasch, i l'alou del levita o prevere Mundó, també terra de Santa Maria (1064)

14: casa que havia estat del canonge i paborde Guillem Guifred i que el clergue i jutge Pere dona al prevere Pere Bliguer (1067; límit est possiblement més estès)

15*: casa que havia estat de l'ardiaca Arnau Dalmau, difunt (1067)

17/18: casa adquirida pel clergue Arnau Arbert (1075)

19*: casa de l'ardiaca Umbert (1075)

20*: casa de l'ardiaca Guillem (1075)

23: possessió del sagristà Bernat Guillem (1081)

X: àrea de cases que documentem posteriorment vinculades a la canònica

Y: casal del segle XI, amb planta i potser dos pisos

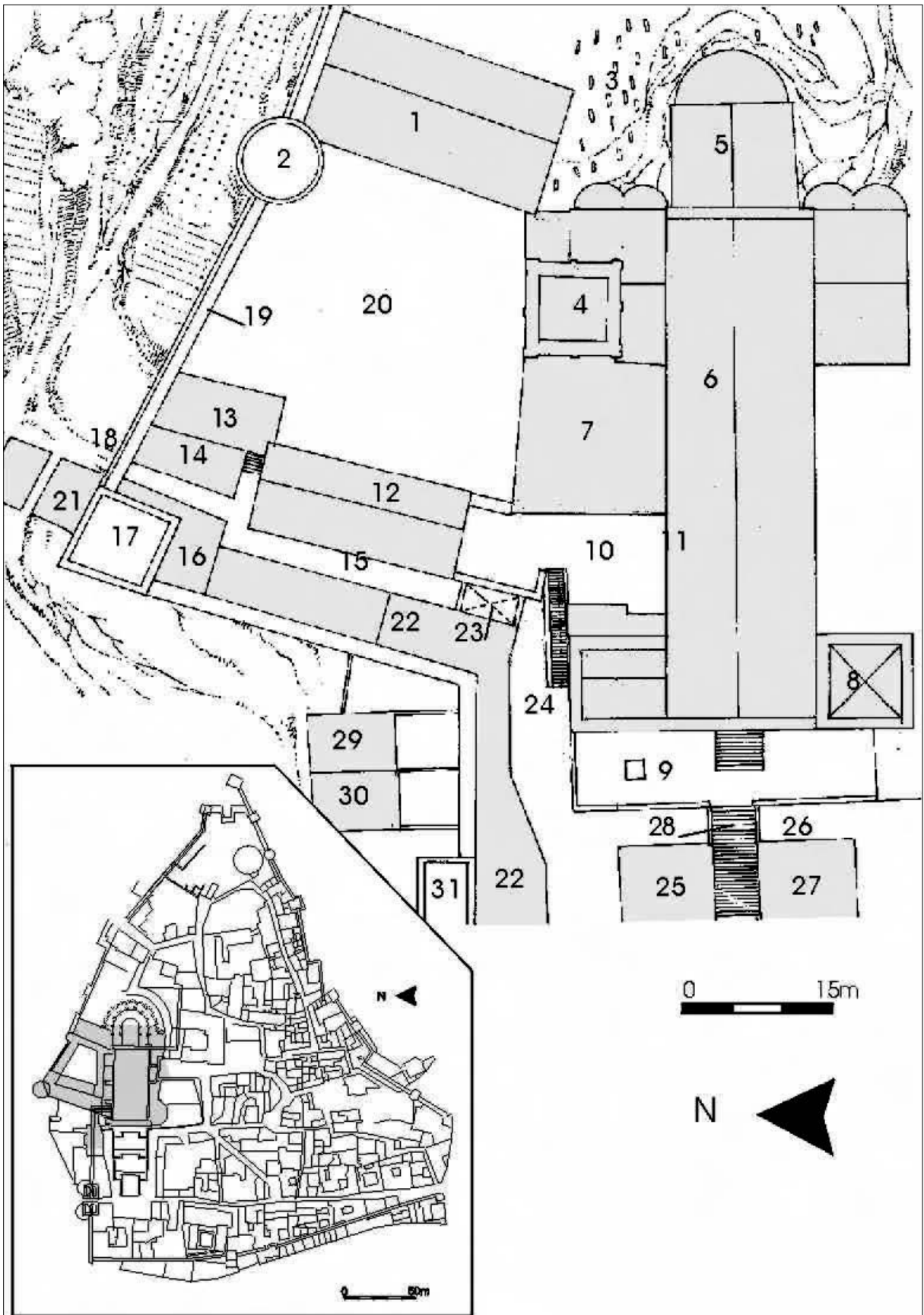


Fig. 249. Planta del sector de la seu als segles XI-XIII (EHU 5, dibuix de Jordi Sagrera).

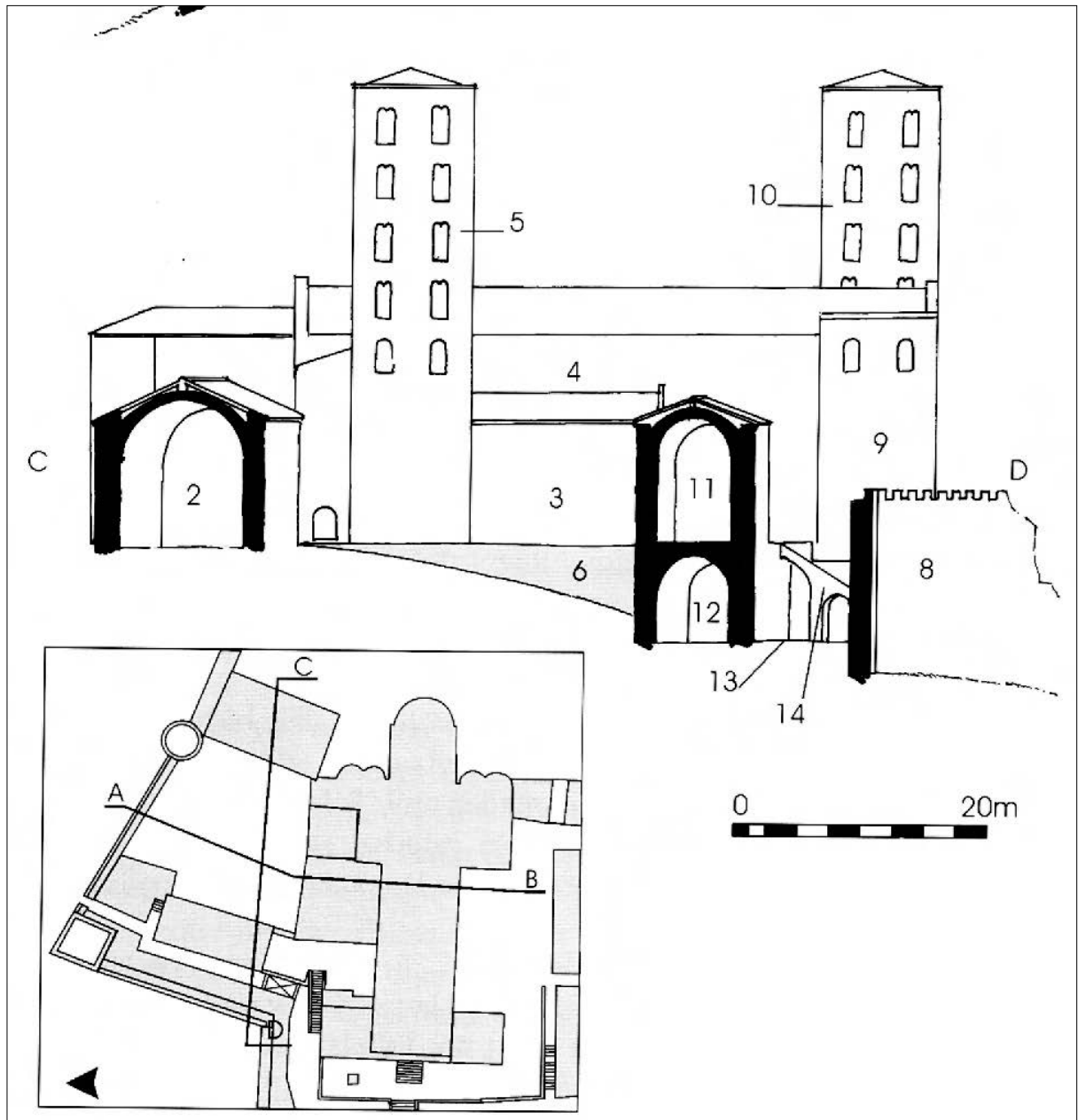


Fig. 250. Seccions del sector del claustre de la seu al segle XI (EHU 5, dibuix de Jordi Sagrera).

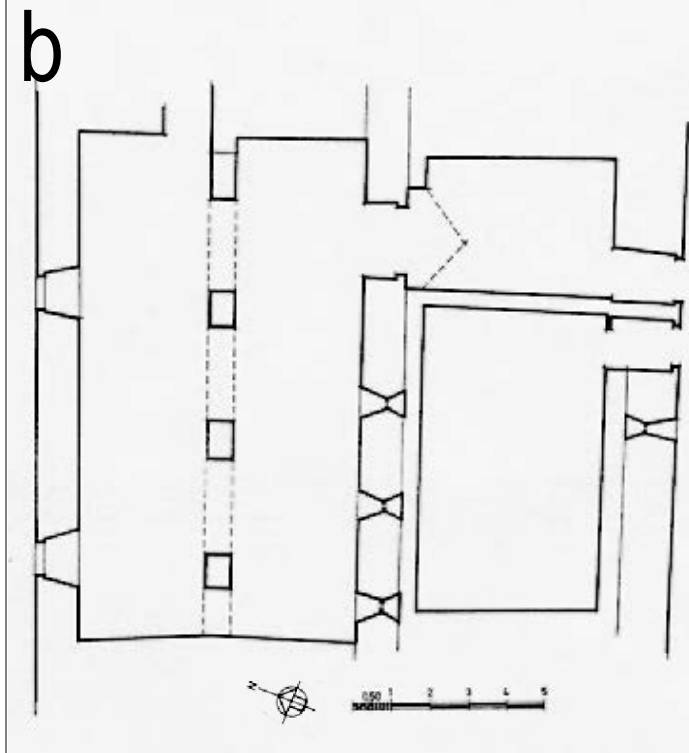
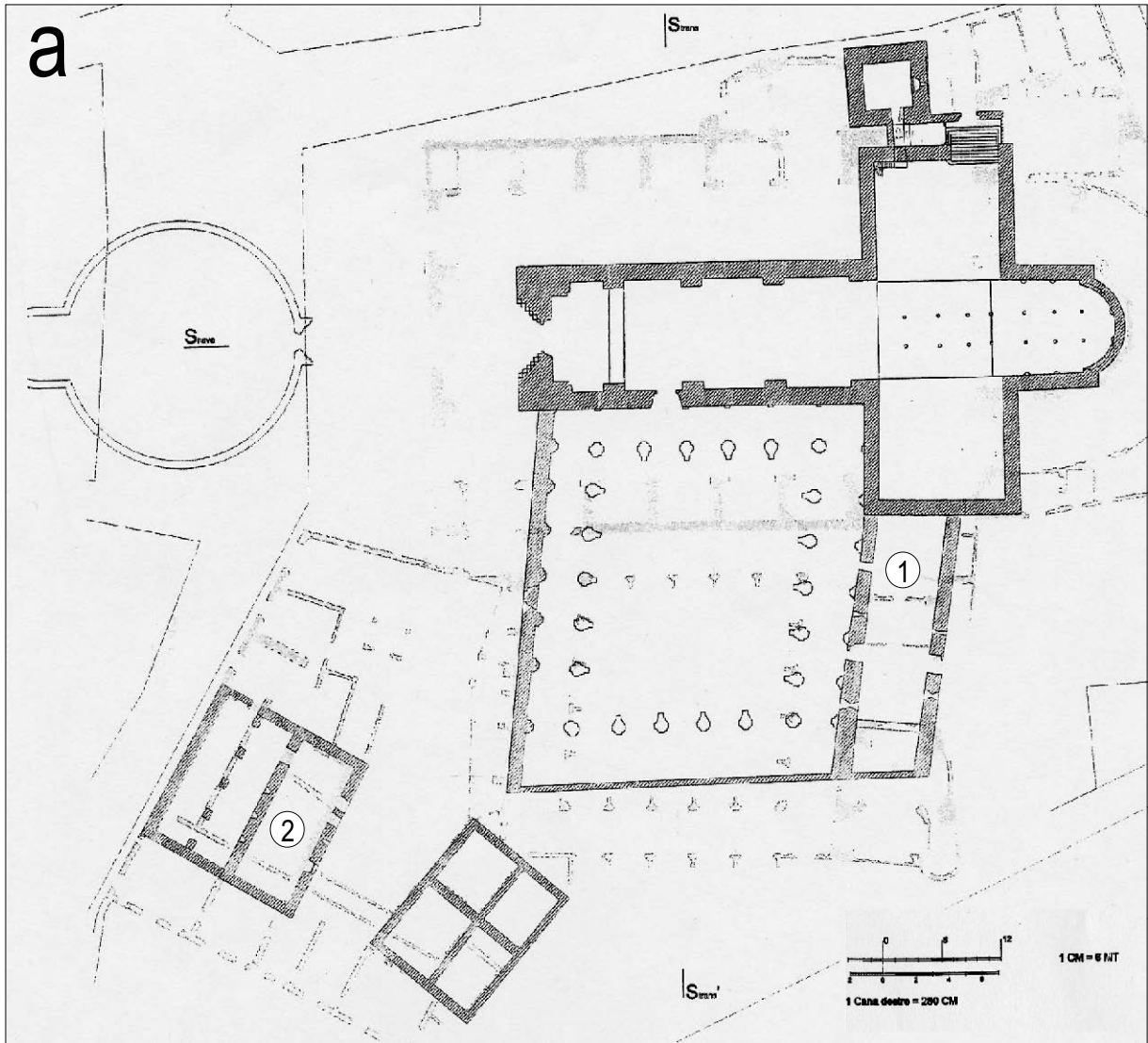


Fig. 251.
 a) planta de les estructures de la seu de Vic al segle XII, segons l'Equip Redactor del Pla Director de la Catedral de Vic (director Rafael Vila Rodríguez, arquitecte, novembre 1998) (Bisbat de Vic). 1: probable localització de l'edifici de la Canònica; 2: subestructures del Palau Episcopal.
 b) planta de les subestructures del segle XI de l'actual palau episcopal de Vic, segons J. A. Adell (Catalunya Romànica).

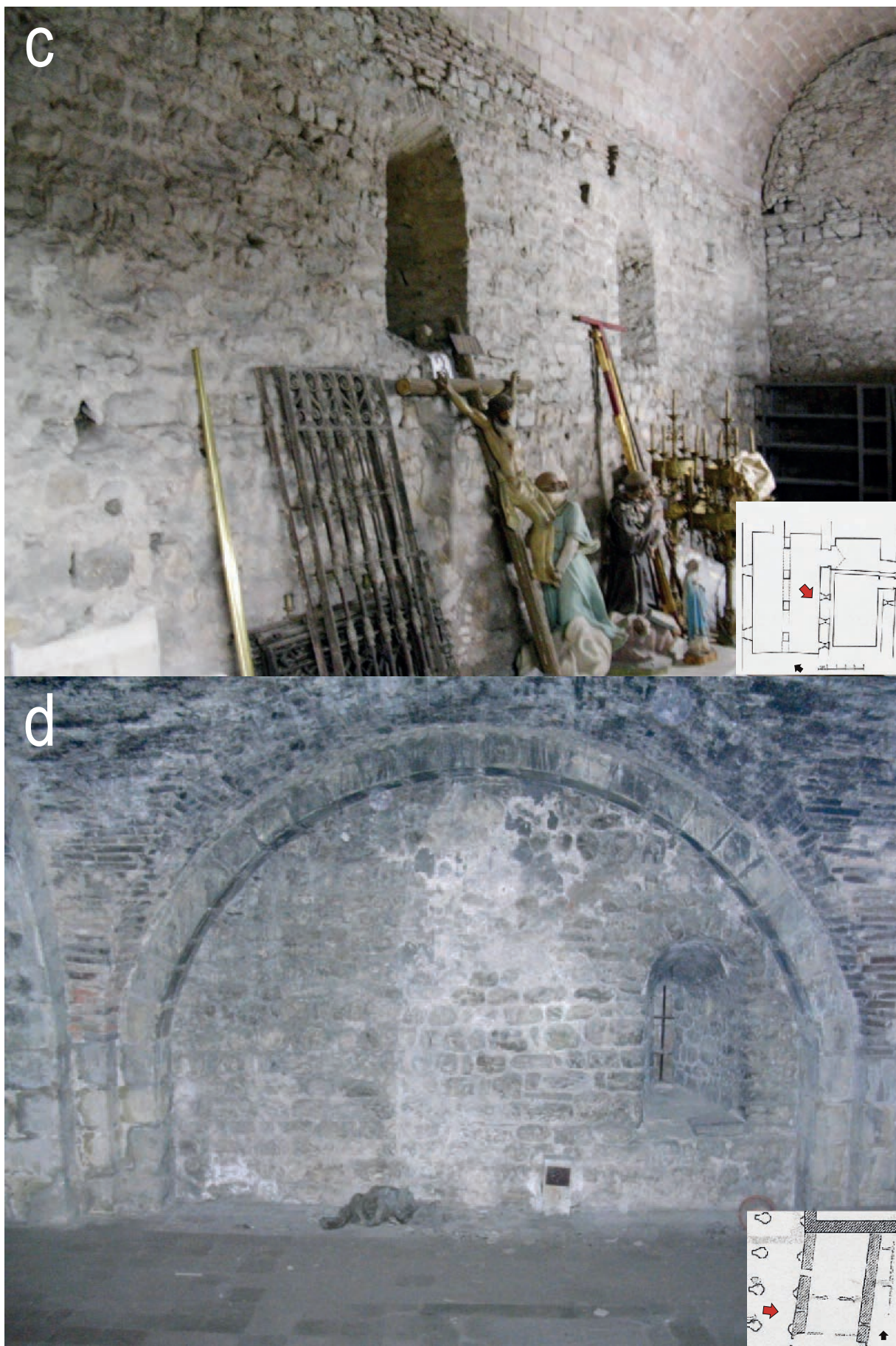


Fig. 251. c) imatge del mur mitger de les subestructures del palau episcopal, cara sud-est. A notar les obertures, semblants a les del celler gironí; d) restes de mur del segle XI corresponent a la cara oest de l'edifici de la Canònica vigatana, visibles al pis inferior del claustre actual.