**Roses a l'antiguitat tardana.
El cementiri de Santa Maria (*)**

Per J. M. NOLLA



*Dedicat al senyor Francesc Riuró i Llapart,
pare indiscutible de l'arqueologia d'aquest país
i de l'exploració científica de la ciutadella*

D'ençà de la darrereria dels anys cinquanta d'aquest segle, parlar de l'antiguitat tardana de Roses és fer-ho, també, d'una basílica, anomenada, preferentment, *cella memoriae* que s'hauria localitzat per sota de les ruïnes de l'església romànica del cenobi benedictí dedicada a Santa Maria, disposada sobre una petita elevació i a redós de la qual es desenvolupà la vila medieval.⁽¹⁾

Aquest lloc comú, ben assumit, es recolzava en un seguit d'evidències, molt puntuals, magres i no pas determinants, posades al descobert a partir de l'excavació de Ferran Cufí (1934), de Francesc Riuró i Ferran Cufí (1938) i de Miquel Oliva (Comisaría Provincial de Excavaciones Arqueológicas, 1945).⁽²⁾ Si ens hi fixem prou bé, veurem com aquests treballs s'efectuaren al llarg de 12 anys, immediatament abans, durant i poc després de la guerra civil. I tanmateix, encara que ens pugui sorprendre, les restes descobertes que analitzarem immediatament, no foren interpretades. Caldria que passessin uns quants anys perquè Pere de Palol ho fes, en reconèixer-la com a *mensa* cristiana d'altar, una bella peça de marbre l'anvers de la qual havia servit de suport

(*) Donem les gràcies a Jordi Sagrera per la seva amable ajuda.

1. Sobre aquesta qüestió, A. M. Puig, C. Carrascal, G. Vieyra i M. Teixidor, *L'evolució urbana a l'antic solar de la vila medieval de Roses (dels segles V al XVII)*, *Annals de l'Institut d'Estudis Empordanesos*, 28, 1995, 41-69. També, A. M. Puig, M. Pujol, G. Vieyra i C. Carrascal, *Els recintes emmurallats de la vila medieval de Roses*, *Annals de l'Institut d'Estudis Empordanesos*, 27, 1994, 17-41.

2. Sobre les excavacions de 1934 i 1938 podeu consultar: F. Riuró i F. Cufí, *Prospecciones arqueológicas en Rosas (Gerona)*, *Anales del Instituto de Estudios Gerundenses*, XV, 1961-1962, 203-224. Pel que fa a les campanyes de 1945 i 1946: M. Oliva i P. de Palol 6. *Excavaciones en Rosas* dins L. Pericot (director) *La labor de la Comisaría de Excavaciones Arqueológicas en Gerona, durante los años 1942 a 1948. Informes y Memorias de la Comisaría General de Excavaciones Arqueológicas*, nº 27, Madrid, 1952, 134-145 i làm. XXIX a XXXIV. També, M. Oliva, *Historia de las excavaciones de Rosas*, *Revista de Gerona*, 31, 1965, 67-78 i F. Riuró, *Crònica de cinquanta anys d'activitat arqueològica*, *Quaderns de Treball de l'Associació Arqueològica de Girona*, 8, 1995, 75-111, preferentment 81-94. Tanmateix, es troba molta informació als diaris oficials d'excavació, conservats al Centre d'Investigacions Arqueològiques de Girona i que hem consultat a bastament. Donem, des d'aquí, les gràcies per la seva gentilesa a la directora de la institució, Aurora Martín, i a Mercè Ferré.

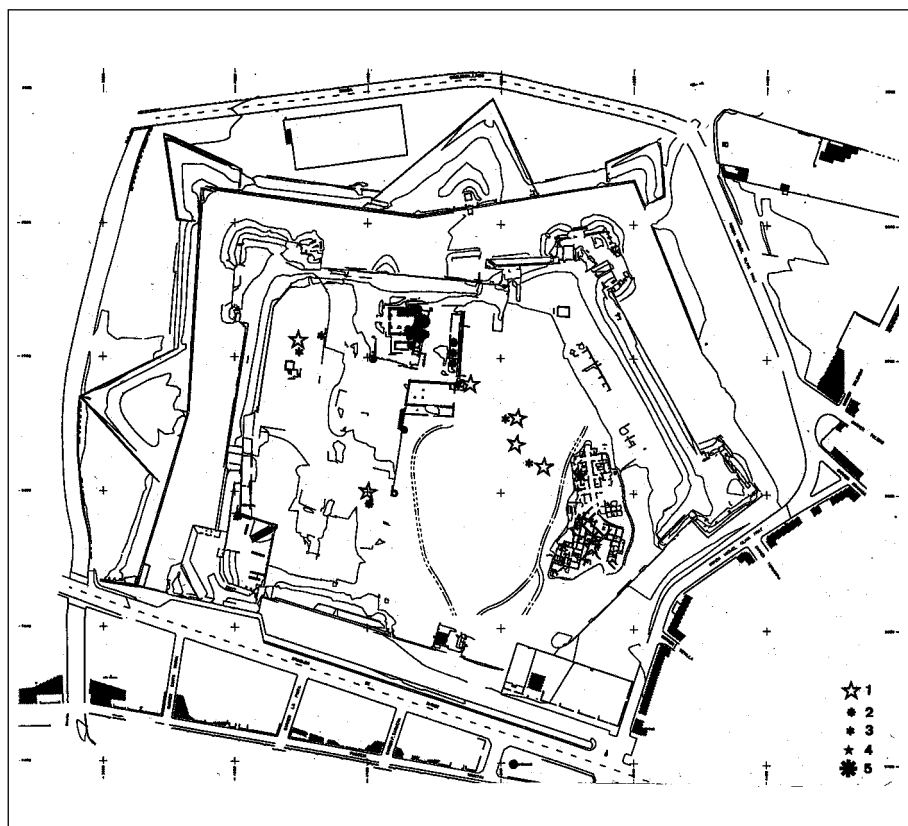

Fig. 1. Planta general de la ciutadella de Roses amb la localització de les restes estructurals i les sepultures que esmentem en aquest treball. El símbols signifiquen: 1) Edificis i zones en ús durant l'antiguitat tardana. 2) Tombes tardanes (núm. 1 a 30 de l'inventari). 3) Tombes tardanes (núm. 31 a 43). 4) Sectors del cementiri tardoantic de l'àrea de l'hospital militar. 5) Situació de la basílica.

a una inscripció commemorativa que calia datar a mitjan segle X⁽³⁾ i que poc temps després, partida en dos, havia servit per fer-ne dues dovelles d'un dels arcs faixons de la nau central.⁽⁴⁾ La identificació d'aquesta peça de mobiliari litúrgic fou el detonant que serví per intentar explicar, raonablement, unes restes estructurals pobrament conegudes,⁽⁵⁾ i l'existència d'un cementiri notable que s'havia anat explorant, en aquells anys, en l'àrea del temple medieval i a l'entorn, amb un paral·lel exacte i pròxim, tant pel que feia a la *mensa*, com a

3. P. de Palol, *Una lápida medieval de Santa Maria de Roses, Analecta Sacra Tarraconensia*, XIX, 1946, 273-278 i una làmina, amb las transcripció del text, la traducció i la interpretació.

4. Riuró, *Crònica*,, citat, 87.

5. P. de Palol, *Las mesas de altar paleocristianas en la Tarraconense, Ampurias*, XIX-XX, 1957-1958, 82-83, 89-92 i 97.

la necròpoli, a la Neàpolis emporitana⁽⁶⁾ i, també, si deixem de banda l'ara, a Santa Magdalena, novament a Empúries⁽⁷⁾ o a Mas Castell de Porqueres.⁽⁸⁾ Aquesta explicació féu fortuna i, d'aleshores ençà, tothom s'hi ha referit sense embuts i considerant-la fermament establerta⁽⁹⁾ (fig. 1).

Nogensmenys, aquesta suposada *cella memoriae* no ha estat mai definida amb precisió. S'ha parlat, sempre, d'una estructura absidiada, petita, que hauria servit de fonaments a l'absis de l'epístola del temple romànic i de la troballa, dins d'aquest àmbit tardoàntic, d'alguna tomba notable. De fet, com a material utilitzable i valuós, només tenim les dades publicades per Riuró i Cufí de l'exploració arqueològica de 1938⁽¹⁰⁾ (fig. 2 i 3), tècnicament excel·lents, d'un gran rigor metodològic, però limitades en tractar-se d'un sondeig estratigràfic, una cala de mides reduïdes. L'excavació de 1945 que amplià l'àrea en aquest mateix indret no ha estat publicada en detall i les dades fornides són escasses i insubstancials, sense planimetria ni bones fotografies.⁽¹¹⁾ Més endavant, s'hi anaren afegint altres notícies, de vegades contradictòries, i, sempre, insuficients.⁽¹²⁾ Hi ha, però, el diari oficial de les exca-

6. J. M. Nolla i J. Sagrera, *Ciuitatis Impuritanae Coementeria. Les necròpolis tardanes de la Neàpolis. Estudi General*, 15, 1995, 98-102, fig. 57 a 66.

7. J. M. Nolla, J. Burch, J. Sagrera, D. Vivó, X. Aquilué, P. Castanyer, J. Tremoleda i M. Santos, *Les esglésies de Santa Margarida i Santa Magdalena d'Empúries (L'Escala, Alt Empordà), III Jornades d'Arqueologia de les comarques de Girona*, Santa Coloma de Farners, 1996, 225-230 i 237-238 (fig. 1 i 2).

8. Sobre la fase tardoantiga d'aquest important jaciment podeu consultar: P. de Palol, *Arqueologia cristiana de la España romana (siglos IV-VI)*, Madrid/Valladolid, 1967, 37, nota 22; T. Cortada i P. Serramitjana, *Porqueres. Antiguo poblamiento junto al lago. Sus excavaciones*, *Revista de Gerona*, 42, 1968, 63-67; J. M. Corominas i J. Marquès, *Catálogo monumental de la provincia de Gerona. Fascículo III. La comarca de Bañolas*, Girona, 1972, 157-163; Id., *Catálogo monumental de la provincia de Gerona. Fascículo I. La comarca de Bañolas*, Girona, 1976, 70-73, fig. 49-57; X. Barral, *L'art pre-romànic a Catalunya (segles IX-X)*, Barcelona, 1981, 279; E. Junyent, *L'arquitectura religiosa a Catalunya abans del romànic*, Barcelona, 1983, 36; J. M. Nolla i J. Casas, *Carta arqueològica de les comarques de Girona. El poblament d'època romana al nord-est de Catalunya*, Girona, 1984, 194. Un equip de la UdG treballa actualment –1997– sobre les velles excavacions per intentar oferir una descripció adequada de les restes i una interpretació coherent de les estructures.

9. És molt probable que aquesta possibilitat hagués estat plantejada per primera vegada l'any 1949 en el treball, inèdit, de P. de Palol, *El golfo de Rosas en la Baja Romanidad y en época visigoda*. La primera vegada on l'hem trobat publicada és a Palol, *Las mesas de altar...*, citat, 83. D'aleshores ençà, s'incorporà a la bibliografia com un fet ben establert. Vegem-ne alguns exemples: P. de Palol, *Rosas, de la Antigüedad a la Alta Edad Media*, *Revista de Gerona*, 31, 1965, 26 ("Incluso, en el interior del ábside menor lateral de la Epístola, se halló el inicio de una forma semicircular que sugiere, sin duda alguna, un resto de un templo paleocristiano..."); Id., *Arqueología cristiana...*, citat, 30-31 ("Nuestras excavaciones pusieron al descubierto... la curva interna de un pequeño ábside, en la cual se hallaba una tumba de paredes enlucidas con "opus signinum" rojo y que debió ser el ábside de una pequeña "cella memoriae" de la necrópolis que hemos excavado en los alrededores"); M. Oliva, *Arquitectura románica ampurdanesa. Santa María de Roses (Gerona)*, Girona, 1973, 7-10; M. A. Martín, F. J. Nieto i J. M. Nolla, *Excavaciones en la Ciudadela de Rosas (Campaña 1976 y 1977)*, Girona, 1979, 12-13; Barral, *L'art pre-romànic...*, citat, 270; J. Badia, *Arquitectura medieval de l'Empordà. II-B. Alt Empordà (Pont de Molins-Vilair)*, Girona, 1981, 205-206; H. Palou, *El temple de Santa Maria de Roses. Noves aportacions als primers documents*, *Annals de l'Institut d'Estudis Empordanesos*, 24, 1991, 31-54; Puig et alii, *L'evolució urbana...*, citat, 49 i 51-53, entre molts altres.

10. Riuró i Cufí, *Prospecciones arqueológicas...*, citat, 216-219, fig. 9 i 10.

11. Oliva i Palol, *Excavaciones...*, citat, 137-139.

12. Palol, *Arqueología cristiana...*, citat, 32-33; Oliva, *Arquitectura románica...*, citat, 7-10 i 18 (figura superior i inferior).

vacions de 1945, amb una informació notabilíssima i que, incomprendiblement, no s'ha fet servir, de debò, fins ara.⁽¹³⁾

Apleguem-ne, doncs, les evidències començant pels sondejos més antics. Tal com recorden Riuró i Cufí⁽¹⁴⁾ la seva cala núm. 4 s'obrí dins del recinte del temple medieval, en l'absis meridional (fig. 2 i 3), ampliant el sondeig que Cufí havia realitzat el 1934 i que, mancat d'espai i essent perillós, havia abandonat sense acabar. Els resultats, resumits, són els següents: fou descobert un mur semicircular (mur A), que podien observar per la cara interna, damunt del qual hi reposaven, directament, les parets de l'absis romànic (mur D). No coincidien del tot, desplaçant-se l'orientació de l'absidiola antiga (mur A) lleugerament cap al nord. La llum de l'àmbit era d'uns 3,60 m. Més enllà es trobà un sòl *d'opus signinum*, 3*, que es relacionava amb dues parets paral·leles de 0'50 (mur B) i 0'45 m d'amplada (mur C) i conservades fins a

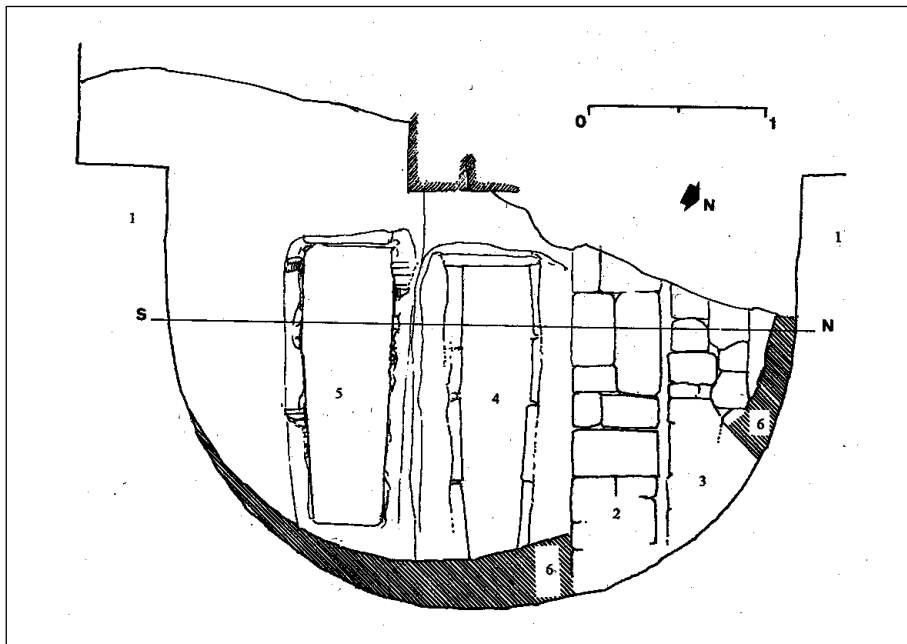

Fig. 2. Església de Santa Maria. Absis de l'Epístola. Planta amb el resultat de les excavacions de 1938 i 1945. 1) Mur D. 2) Mur B. 3) Mur C. 4) Tomba núm. 24. 5) Tomba núm. 25. 6) Mur A (segons Riuró i Cufí, 1961-1962, amb modificacions).

13. Fou redactat en castellà per Miquel Oliva i Prat que dirigí els treballs. És un document valuós però irregular, amb mancances significatives inexplicables. Sovintegen els croquis, molt útils però, en canvi, no hi ha ni una sola secció, cosa que l'empobreix i fa impossible interpretar algunes estructures amb seguretat.

14. Riuró i Cufí, *Prospecciones arqueológicas...*, citat, 216-219.

una alçada total de 0,65 m, la primera de les quals, la de més cap a migdia (mur B), era de pedra seca de no massa bona qualitat (“...un muro seco de construcció basta que limita el pavimento superior por este lado”),⁽¹⁵⁾ que caldria connectar amb alguna reforma significativa d’aquest monument que, de moment no podem explicar. És simptomàtic, tanmateix, que aquest sòcol (mur B) passi per damunt de la paret semicircular de l’absis antic (mur A)⁽¹⁶⁾ cosa que fa suposar l’enderroc, almenys parcial, de l’edifici, i que no tingui cap mena de fonamentació, disposant-se directament sobre el paviment de *signinum* antic –4*–, amb una part no vista de 0,37 m i, només, 0,28 per damunt, cosa que fa pensar més amb el basament d’algun element desconegut (del qual en podria formar part el mur C, paral·lel i quasi juxtaposat) que en la fonamentació d’un mur. El sòl de *signinum*, 3*, s’hi lliurava i era d’una qualitat clarament inferior al més ensotat, 4*, que es lligava al mur A, semicircular, de l’absis suposadament tardoantic. En el sector sud i sud-est, la paret de l’església romànica, mur D, hi reposava directament a sobre, puix que, el fonament efectiu –l’absis antic A– lleugerament desplaçat, es trobava una mica més enllà.⁽¹⁷⁾ Entre un i altre paviment, 3* i 4*, fou excavat un farcit artificial amb nombroses pedres, molt uniforme (estrat 3) (fig. 2 i 3).

Interessa assenyalar que per sota el primer sòl de *signinum*, 4*, fou explorada una tomba notable, orientada, que Riuró i Cufí consideraven medieval (la núm. 24 del nostre inventari)⁽¹⁸⁾ (fig. 3) i que nosaltres, per raons estratigràfiques i tipològiques, datem en època tardoantiga. En efecte, per fer-la, calgué perforar el paviment d’*opus signinum* 4*, obrir una rasa de planta rectangular amb la capçalera lleugerament arrodonida i els peus condicionats pel mur A, de 0,80 m d’amplada i 1,70 de llargària i d’una fondària uniforme de 0,65 m. L’estrat 5, intacte, de terra amb argila i cendres, n’esdevingué la solera. Es féu, després, d’obra (pedruscall i morter de calç), els murets laterals que dibuixaven el sarcòfag, de 0,30 m d’alçada i d’un gruix aproximat de 0,10 m, que fou tapat, protegint les despulles, amb primes lloses de pissarra. Al damunt, s’hi diposità versemblantment part de la terra estreta en fer la fossa, i el forat obert en el paviment fou reparat, dignament, amb fragments ajustats de lloses de pissarra (sòl 4**), conformant un paviment novament

15. Riuró i Cufí, *Prospecciones arqueológicas...*, citat, 217.

16. Riuró i Cufí, *Prospecciones arqueológicas...*, citat, 217, fig. 10.

17. Riuró i Cufí, *Prospecciones arqueológicas...*, citat, 217.

18. No podem considerar-la, de cap manera, medieval sempre que aquest adjectiu comporti una datació posterior al segle vuitè. En efecte, tipològicament, aquesta tomba (núm. 24 de l’inventari) és formalment igual a les núm. 4, 6, 8 i 25 d’aquest mateix cementiri, amb molts paral·lels sense anar més lluny a la Neàpolis emporitana amb cronologies tardoantigues. És, però, més determinant, encara, l’evidència estratigràfica que no permet relacionar aquesta sepultura amb cap altre paviment que no sigui el 4*. La particularitat que 3* també presentés una perforació justament al damunt de l’eix de la tomba, va fer pensar a Riuró i Cufí en aquella possibilitat. Tanmateix, la presència de les lloses de pissarra –sòl 4**– reparant el *signinum* 4* i l’estrat uniforme de farcit artificial (estrat 3), no permeten cap altra lectura de la seqüència estratigràfica i de la relació temporal entre unes unitats i les altres. Per altra banda, no hauria estat possible bastir la tomba des de 3*, a massa alçada per poder treballar correctament. A més, com veurem, l’existència, al costat mateix, d’una altra tomba igual –la núm. 25 del nostre inventari– una mica menys fonda (15/20 cm pel damunt), explorada l’any 1945, confirma l’ús cementirià tardoantic de l’absis.

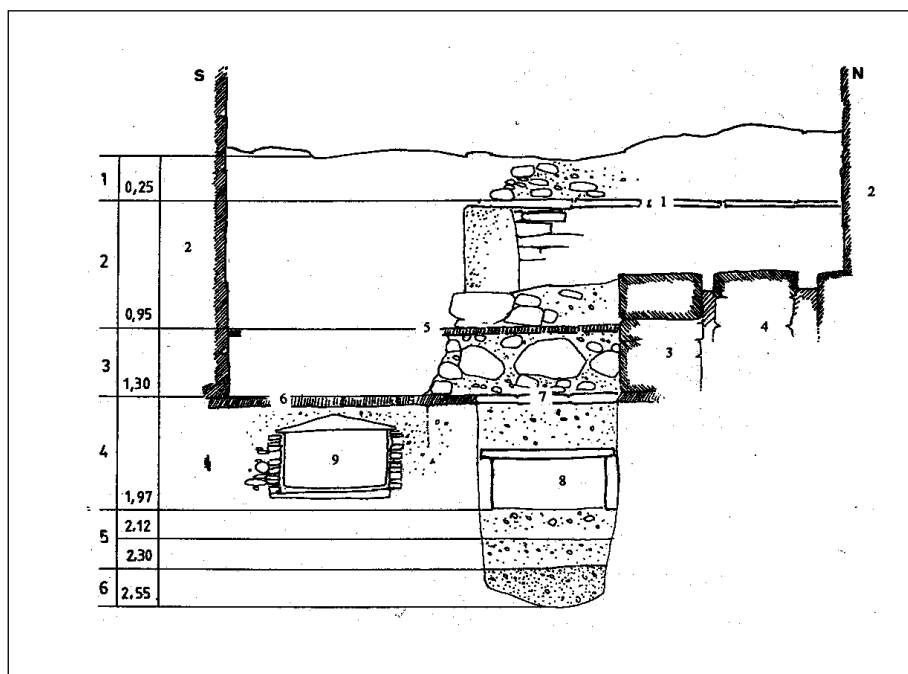

Fig. 3. Secció sud/nord (S-N) de l'excavació de l'absis de l'Epístola. 1) Paviment de l'església de Santa Maria. 2) Mur D. 3) Mur B. 4) Mur C. 5) Sòl d'opus signinum 3*. 6) Sòl d'opus signinum 4*. 7) Plaques de pissarra del sòl 4**. 8) Tomba núm. 24. 9) Tomba núm. 25 (segons Riuró i Cufí, 1961-1962, amb modificacions).

transitable i remarcant especialment pel viu contrast de colors, vermellós/ataxonjat i verd molt fosc, quasi negre, la zona que ocupava la tomba, en l'espai del mig de l'absis, sobre l'eix central de simetria.

És absolutament clara la posterioritat de la tomba en relació a l'estructura absidiada i també ho és la integració d'aquella en aquesta, en recuperar-se el paviment i reparar-se d'una manera peculiar però efectiva.

L'any 1945 es tornaren a fer excavacions en aquest mateix lloc (fig. 2, 3 i 4). L'informe publicat no aporta dades noves⁽¹⁹⁾ però, en canvi, sí que n'hem trobat en el diari d'excavació i que passem, tot seguit a resumir: l'exploració afectà una part important, la meitat meridional, aproximadament, del braç de migdia del transepte del temple romànic, un espai, aleshores, ple de runa i amb greus problemes d'estabilitat que, en part, condicionaren l'actuació. L'excavació fou dividida en dos sectors, A i B, afectant el primer l'àrea del transepte i l'altre, l'interior de l'absis de l'Epístola, ampliant, cap a migjorn, el sondeig de 1938. Una i altra cala quedaven separades per un potent mur que

19. Oliva i Palol, 6. *Excavaciones...*, citat, 137-139.

en el diari s'anomena "fonaments" (i al qual donarem el núm. 2), que seguia una direcció nord/sud i que es localitzava precisament en l'inici de l'arc de l'absidiola.

En el sector A fou localitzada, al mig i a poca fondària, una cisterna internament recoberta de morter hidràulic que conservava part de la coberta i a 0,80 m en direcció a migdia, una paret (núm. 4), amb una poderosa banqueta, damunt de la qual hi reposaven els fonaments de l'estructura romànica. Perpendicular a 4 i lligant-s'hi, s'identificà una altra paret, força malmesa, que delimitaria l'edifici cap a ponent. Per les condicions de treball no fou possible seguir-lo vers tramuntana. En direcció a llevant, davant de l'absidiola, fou trobat un sòl d'*opus signinum*, afectat puntualment per alguna sepultura que per les referències que se'n donen seria la continuació, cap a l'oest, del paviment 4*, identificat per Riuró i Cufí a la zona de l'absis (*supra*) (fig. 4).

La cala B, un espai molt reduït de 3 m est/oest per 1,70 nord/sud, en el punt més llarg, es trobaren, també, els dos sòls de *signinum* sobreposats (3* i 4*), a 0,41 m l'un de l'altre (0,37, segons Riuró i Cufí, *supra*) i l'inferior, de millor qualitat, de 0,11 m de gruix. Immediatament a sota, fou localitzada una gran placa, prima, de pissarra amb una lleugera cresta central, com si imités les tapadores de secció triangular dels sarcòfags monolítics de pedra, que segellava una tomba d'obra, ben orientada (núm. 25 del nostre inventari) (fig. 2 a 5), amb murets de pedruscall, rajols i morter de calç i internament recoberts d'*opus signinum*, conformant una sepultura de planta lleugerament trapezoïdal.⁽²⁰⁾ A dins es conservaven les restes força degradades, d'un únic esquelet, amb el crani força sencer. És interessant constatar la semblança entre les tombes núm. 24 i 25, disposades una al costat de l'altra, en lloc preeminent però, recordem-ho, a diferent fondària i bastides ens moments diferents.

La cala 3 de Riuró i Cufí⁽²¹⁾ i la 4 d'Oliva de 1945⁽²²⁾ que sondejaren la nau septentrional del temple romànic confirmen la inexistència, en aquell lloc, de restes relacionables amb l'edifici absidiat tardoromà. Altrament, l'exploració del claustre del cenobi benedictí que es localitza immediatament a migdia de l'església de Santa Maria, cala 2 de la campanya de 1945,⁽²³⁾ tampoc posà al descobert restes estructural que s'hi poguessin equiparar, la qual cosa permet acotar les dimensions d'aquell monument amb alguna aproximació.

I res més, en relació a la suposada *cella memoriae*.

Què tenim, doncs? Un monument amb un absis semicircular de 3,60 m de llum i 1,80 de fons formant part d'una estructura rectangular, una mica més gran, de la qual se'n conservarien els murs de migdia i, parcialment, el de ponent, coincidint, en el primer cas pràcticament amb la paret sud del transepte que el féu servir de sòcol de fonamentació, i semblantment passaria amb

20. Oliva i Palol, 6. *Excavaciones...*, citat, 137; Palol, *Arqueología cristiana...*, citat, 33; Oliva, *Arquitectura románica...*, citat, 8 i 18 (fotografia superior).

21. Riuró i Cufí, *Prospecciones arqueológicas...*, citat, 213-216, fig. 7 i 8.

22. Oliva i Palol, 6. *Excavaciones...*, citat, 138-139.

23. Oliva i Palol, 6. *Excavaciones...*, citat, 135-137.

el límit occidental. Si imaginem, com és versemblant, que fos simètric, amitaria uns 6 m d'amplada per 6/7 m de llargària màxima, en aquest cas sense comptar-hi 1,80 m del radi de l'absidiola (7,80/8,80 en total), mides similar a les de l'església cementiri de la Neàpolis emporitana, en la fase I.⁽²⁴⁾ Hauria estat pavimentat inicialment amb un sòl gruixut i duríssim d'*opus signinum* que fou descobert a l'absis i més enllà (paviment 4*) i, molt probablement pavimentat de nou, amb un altre sòl de *signinum*, de pitjor qualitat situat uns 0,40 m pel damunt, cobrint un farcit de pedruscall i terra (paviment 3*). L'edificació de l'església de Santa Maria afectà amb força les restes arquitectòniques anteriors (mur 4, mur A,...), aprofitant-les o afectant-les amb nous murs entre els quals considerariem el gran basament 2, fonament poderós de l'arc de l'absidiola de l'Epístola que, lligat per sota, cohesionaria tota l'estructura, tal com passa en tot aquest temple, i tal com sembla deduir-se, també, de les dades aplegades durant l'excavació i recollides en el diari oficial. En un moment indeterminat, en època molt recent, s'hauria bastit la cisterna que acabà de malmetre tot el sector (fig. 4 i 6).

La presència de, com a mínim, dues tombes a l'interior del recinte, les dues en posició preeminent, una disposada, probablement, abans de pavimentar l'edifici (*supra*)⁽²⁵⁾ i l'altra oberta, com hem vist (*supra*) (fig. 2 a 6), un cop ja funcionava, no són cap obstacle a la interpretació d'aquest monument com les ruïnes d'un temple cementiri però, no ho oblidéssim pas, tampoc en són prova determinant. En efecte, ens podríem trobar davant d'un mausoleu tardà de tipus monumental, com, per exemple, l'estructura absidiada del cementiri de Sant Pau a Narbona.⁽²⁶⁾ Tanmateix, la forma, les dimensions, l'orientació, l'existència de, només, dues tombes en el seu interior, l'existència, a redós, d'un cementiri d'una certa importància, amb alguns sarcòfags monolítics de pedra, algun dels quals (tres) foren trobats molt a la vora d'aquest monument, immediatament al sud, i l'existència d'una *mensa altaris* de marbre, trencada, reutilitzada a mitjan segle X com a suport d'una làpida honorificocommemorativa⁽²⁷⁾ són dades suficients no per resoldre definitivament el problema però sí per a considerar convincent i molt probable l'existència d'aquest temple que més que una *cella memoriae* –les poques evidències que tenim no van en aquesta direcció– no seria sinó, l'església del cementiri i de la comunitat de la Roses tardoantiga (fig. 1 i 6).

24. Nolla i Sagrera, *Ciuitatis Impuritanae...*, citat, 84-104.

25. Tot sembla assenyalar que aquesta tomba (núm. 25) fou bastida amb l'edifici i disposada abans de pavimentar-lo. Tanmateix, és possible que el sòl hagués estat rebentat i reconstruït i que per les peculiaritats de l'excavació, no se n'haguessin adonat. El fet que aquesta sepultura estigui desplaçada de l'eix de simetria, que ocupa el sepulcre núm. 24, és una dada significativa a favor de la prioritat de la tomba 24 en relació a la 25. El nord de l'absis no ha estat mai prospectat i podria haver-hi una altra tomba.

26. Y. Solier, *Narbonne. Édifice à abside de Cimetière Saint Paul* dins N. Duval (director), *Les premiers monuments chrétiens de la France. I. Sud-est et Corse*, París, 1995, 39-42. Hi hauria, també, la possibilitat teòrica que hagués estat primer un mausoleu i després, un temple.

27. Sobre aquesta ara consulteu: Palol, *Una làpida...*, citat, 273-278; Id., *Las mesas de altar...*, citat, 82-83, 89-92 i 97; Oliva, 1973, *Arquitectura románica...*, citat, 10, 15-16; S. Alavedra, *Las ares d'altar de Sant Pere de Terrassa. Egara. Volum II. Inventari de les ares*, Terrassa, 1979, 111-114; A. Bonnerly, *Une typologie de mensae du Vè au VIIIè siècles dans l'aire Septimano-catalan, Actes des IXè Journées d'Archéologie Mérovingienne: Gaule mérovingienne et Midi Méditerranéen*, Lattes, 1988, 109-113.

Fig. 4. Planta-croquis del resultat de l'exploració de 1945 a l'absis de l'Epistola i al transepte meridional de Santa Maria, a partir del diari d'excavació. 1) Sòl d'opus signinum 4*. 2) Fonament 2. 3) mur 4. 4) Cisterna. 5) Coberta de la cisterna.

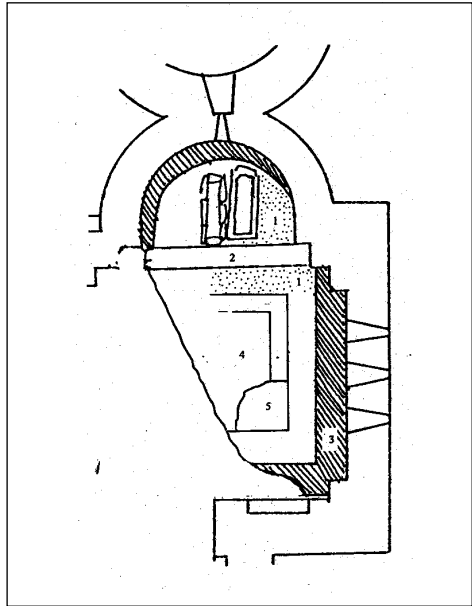

EL CEMENTIRI

A) El sector de llevant (fig. 7).

Durant les campanyes d'excavació de l'any 1938, en explorar els voltants de l'església, Riuró i Cufí, en l'anomenada cala 2, situada a llevant dels absis de Santa Maria, uns quants metres més enllà, localitzaren i identificaren, llavors només com a hipòtesi raonable per culpa de les migrades dimensions del sondeig, el sector més ben conservat del cementiri tardoantic, en descobrir, a l'estrat III, dos enterraments infantils en àmfora, un més ben conservat que l'altre –tombes núm. 22 i 23 del nostre inventari– correctament orientats i una altra tomba, més completa, a base d'un fossat obert a terra, revestit de lloses de pissarra clavades verticalment, conformant un taüt de planta rectangular, amb plaques primes, també de pissarra, una pedra especialment abundant en els contraforts muntanyosos immediats, cobrint les despulles. La inhumació, la núm. 15 del nostre inventari, tal com assenyalen els excavadors, era, també, orientada⁽²⁸⁾ (fig. 7 i 12).

Durant l'any 1946, en la segona campanya a l'interior de la ciutadella, a partir d'aquell punt l'excavació es dirigí cap a l'est, amb l'objectiu, clar, d'intentar confirmar l'existència i la magnitud del cementiri indicis del qual havien trobat Riuró i Cufí uns anys abans, uns quants metres més enllà en direcció al sud-est de la capçalera del temple romànic.

28. Riuró i Cufí, *Prospecciones arqueológicas ...*, 209-213, fig. 5,6.

Els treballs varen permetre conèixer força bé la part més ben conservada d'aquesta necròpoli que ocupa tota l'extensió a l'entorn del suau pujol de Santa Maria i, ara ho sabem, molt més enllà. La manca d'una publicació adequada en dificultaria la seva comprensió si bé, a través de l'informe preliminar⁽²⁹⁾ i notícies esparses,⁽³⁰⁾ ens podríem arribar a fer una idea aproximada del nombre d'inhumacions, de les peculiaritats de cada tomba i d'altres dades d'interès si no fos per l'existència del diari oficial que aplega tota la informació i que utilitzarem a bastament.⁽³¹⁾

L'exploració començà amb un petit quadre d'uns 6 per 2,40 m que, després de les primeres troballes, s'amplià fins abastar una àrea de 21,20 m de nord a sud i uns 6,40 d'est a oest, amb una superfície aproximada d'uns 136 metres quadrats que corresponen, cal imaginar, a una part reduïda del cementiri (fig. 7).



Fig. 5. Tomba núm. 25 vista des del nord.

29. Oliva i Palol, 6. *Excavaciones...*, citat, 139-141.

30. La planta d'aquest cementiri ha estat publicada diverses vegades: Oliva i Palol, 6. *Excavaciones...*, citat, 140, fig. 35 o Oliva, *Arquitectura románica...*, citat, 18 (il·lustració del mig).

31. Fou redactat en català per Pere de Palol. Els croquis, nombrosos, i les seccions permeten fer-se'n una idea clara i rigorosa del procés d'excavació i de les descobertes. L'utilitzarem moltíssim. En el diari, les inhumacions porten la seva pròpia numeració que tot seguit indicarem entre parèntesi al costat del número d'inventari que fem servir en aquest treball, en negreta: **1** (16), **2** (10), **3** (9), **4** (sense numerar), **5** (8), **6** (sense numerar), **7** (6), **8** (7), **9** (1), **10** (2), **11**(3), **12** (4), **13** (5), **14** (sense numerar), **15** (14), **16** (11), **17** (18), **18** (12), **19** (13), **20** (15) i **21** (17).

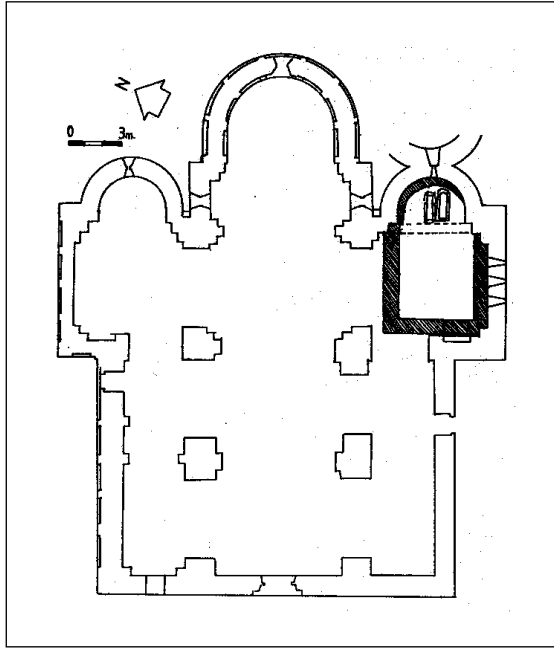

Fig. 6. La basílica de la ciutadella de Roses. Restitució a partir de les dades proporcionades per les excavacions de 1938 i 1945.

Les inhumacions, sempre disposades de la mateixa manera, una al costat de l'altra i ben orientades, foren localitzades entre 0,65 i 1,34 m de fondària i en total n'hem comptat vint-i-una de segures, algunes de les quals, però, pel mal estat en què foren trobades fan difícil saber quina mena de protecció proporcionaven a les despulles del difunt si és que n'hi havia alguna.

Un primer grup d'enterraments el formarien les sepultures núm. 2, 13 i 14, fosses simples dues de les quals, 2 i 14, amb fragments d'àmfora protegint el cadàver. La núm. 14 amidava 0,96 m de llargària (fig. 7).

El segon era el dels enterraments en àmfora (núm. 3, 9, 11, 12, 22 i 23). Una d'elles, la número 3, fou la primera sepultura descoberta el 1946 i consistia en les despulles d'un infant col·locades dins del gran recipient ceràmic de 0,93 m, amb el cap a llevant, acompanyades per un atuell petit de vidre en forma d'olla. En un altra sepultura, en aquesta ocasió bastida amb la part superior de dues mitges àmfores enormes i cilíndriques, amb una boca a occident, cobrint la part de dalt del difunt, i l'altra cap a l'est, protegint-ne les extremitats, la núm. 9, també s'hi havia dipositat un objecte, més malmès, de vidre⁽³²⁾ (fig. 7, 8, 9, 14, 15,1 i 15,2). Dues vegades l'enterrament era disposat en una àmfora, quasi sencera, de grans dimensions, trencada d'antic per poder-hi posar el cadàver, conservant coll, boca i nanses i, a cops, el peu. La col·locació del recipient

32. Ni en l'informe preliminar (Oliva i Palol, 6. *Excavaciones...*, citat 139-143), ni en altres treballs on se'n parla (Oliva, *Arquitectura romànica...*, citat) hi ha referències concretes a quina sepultura fou localitzada.

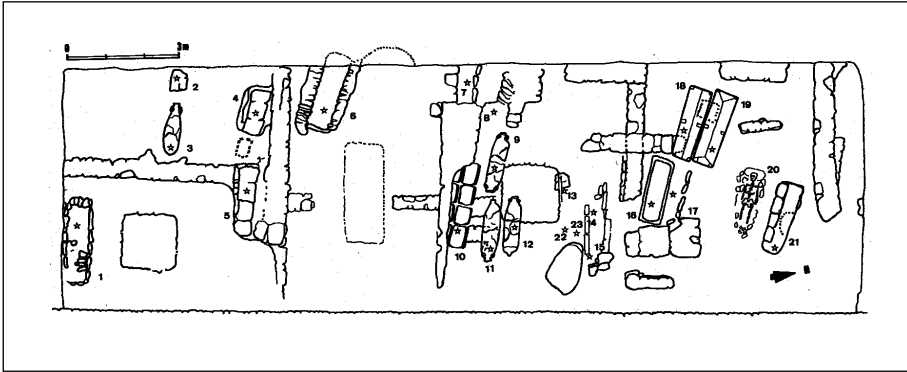

Fig. 7. Planta general del cementiri de llevant de l'esglesiola, amb la situació de les tombes 1 a 23 (segons Oliva i Palol, 1952, amb modificacions).

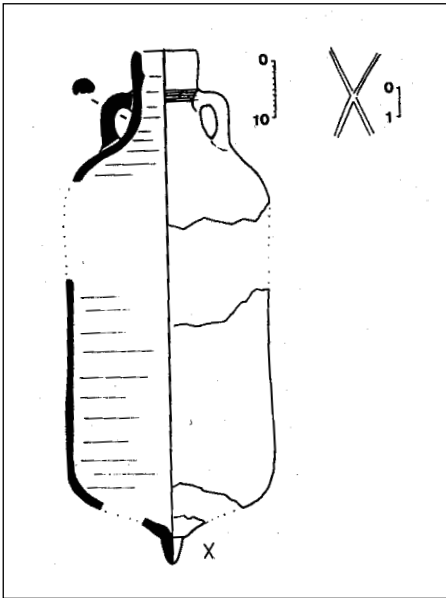

Fig. 8. Tomba núm. 12. Àmfora Keay LV A (núm. inv. 87695, 87696 i 87697). Detall del grafit del peu.

variava trobant-se, a voltes, la boca a ponent (núm. 12) i en un altre cas, a llevant (núm. 11), però no pas la del difunt que es disposà, en cada ocasió, orientat. El recipient que protegia la inhumació núm. 12 es conserva al magatzem del Museu d'Arqueologia de Catalunya, a la secció de Girona, on l'hem pogut estudiar; es tracta d'una àmfora de la forma LV A de Keay quasi sencera (fig. 7 a 9).

De les núm. 22 i 23 ja n'hem parlat (*supra*) (fig. 7 i 12).

Un tercer grup de sepultures el constituïen les tombes de *tegulae* de secció triangular, amb dos exemplars segurs, una ben conservada, i una altra de

més malmesa, però prou clara. L'enterrament núm. 10, que es localitzà per sota d'una paret més moderna, s'orientava de ponent a llevant amb una disposició clàssica de quatre *tegulae* recolzades en un dels costats curts a cada banda, una segellant els peus i, en canvi, fent servir una llosa plana de pissarra per tapar la capçalera (2+2+2+2+1), d'uns 1,85 m de llargària i 0,80 m d'amplada màxima. Quatre *tegulae* juxtaposades conformaven la solera damunt de la qual foren disposades les despulles del mort, recuperades en un excel·lent estat de conservació. És interessant assenyalar que un petit recipient de vidre que no pogué ser restaurat, acompanyava el difunt. La núm. 21, malmesa d'antic, conservava, caigudes, les quatre *tegulae* del costat meridional de la sepultura, i la solera bastida, també, amb quatre teules planes disposades una al costat de l'altra segons el costat curt (fig. 7 i 13).

El quart grup tipològic correspondria a les caixes de pedra senzilles fetes de pedruscall i rierencs que requadraven la fossa dibuixant una estructura rectangular o lleugerament trapezoïdal amb la part corresponent al cap i a les espatlles del difunt, de més amplada que la zona ocupada pels peus, amb plaques grans i fines de pissarra fent de solera i cobrint la inhumació. Cal assimilar a aquest tipus les tombes núm. 1, 5, 15, 17 i 20 i, potser, la 7. D'aquestes, la 1, 5, 15 i 20, no del tot iguals unes i altres, es trobaren ben conservades. Recordem que corresponien, majoritàriament, a individus adults, tots orientats. La núm. 1 era bastida amb pedres petites, amb un llit de còdols damunt del qual es diposità el cadàver. Amidava de llargària màxima 1,92 (1,70, internament) i l'amplada màxima era de 0,53 m. La núm. 5, feta també amb pedres mitjanes i petites, era de planta lleugerament trapezoïdal. La núm. 15 fou localitzada per Riuó i Cufí l'any 1938. La núm. 17, de 1,55 m de llargària i 0,45 d'amplada, bastida amb lloses de pissarra clavades verticalment i altres dues, planes, cobrint la inhumació (de 0,60 x 0,43 i 0,76 x 0,36 m, respectivament), i fent servir de paret meridional el sarcòfag núm 16. La núm. 20, trapezoïdal era feta de pedres petites i tres lloses de pissarra cobrint les despulles, amb solera feta de pedruscall i còdols, de 1,68 m de llargària i 0,50 d'amplada màxima, a la capçalera (fig. 7 i 12).

La núm. 7, poc documentada, presentava el cadàver disposat amb el cap a llevant (fig. 7).

La cinquena variant, sepultures núm. 4, 6 i 8, consistia en tombes d'obra, amb solera de plaques primes de pissarra, amb parets altes i fermes bastides amb pedruscall i morter que aparegueren molt tocades. La més sencera era la 6, amb solera de lloses de pissarra i plaques del mateix material lític segellant el taüt, de 2,30 m de llargària, 1,26 d'amplada (0,42 m de gruix dels murets i 0,56 d'espai disponible), de 0,40 m d'alçada. Dins de la núm. 8, hi fou trobat un dau sencer i el fragment d'un altre (fig. 7 i 13).

El darrer grup correspondria als grans sarcòfags monolítics de gres, segons unes opinions, de travertí o calcària, segons unes altres⁽³³⁾ (fig. 7 i 10),

33. El material en el que es van tallar aquestes sepultures s'especifica a Oliva i Palol, 6. *Excavaciones...*, citat, 137-141 si bé hi ha contradiccions. Efectivament, Pere de Palol en un escrit més recent deia ben clar que aquests sarcòfags eren "de travertino o de calcària" (Palol, *Arqueología cristiana...*, citat, 31).

un dels quals, el núm. 16, aparegut a més alçada, hauria estat cobert amb una gran llosa de pissarra, moguda d'antic, cosa que fa pensar en un segon ús. Amidava 1,72 m de llargària i 0,68 i 0,62 d'amplada, a la capçalera i als peus, respectivament. Els núm. 18 i 19, conservaven amb la coberta original d'una sola peça, de secció triangular, del mateix tipus de pedra i amb acroteris ornamentals a les quatre cantonades i al mig. El núm. 18 amidava 1,81 m de llargària (1,99 la tapadora), 0,52 (0,59 la tapadora) d'amplada a la capçalera i 0,48 (0,55 la tapadora) als peus i conservava, intactes, les despulles d'un difunt. El núm. 19 amidava 2,16 m de llargària, 0,56 m d'amplada a la capçalera i 0,54 als peus, amb parets un gruix d'uns 0,08/0,10 m. A dins hi havia les restes d'un cadàver bastant ben conservat i, com a mínim 6 cranis humans col·locats a l'entorn d'una manera acurada (fig. 11).

Totes les tombes d'aquest cementiri eren orientades llevat de la núm. 3 i 7, amb el cadàvers invertits, mirant cap a occident (fig. 7).

Un cop explorada i documentada, la necròpoli fou novament colgada per preservar-la. Tal com assenyalen els seus excavadors és versemblant que el cementiri hagués continuat més cap a llevant, havent quedat delimitat artificialment per una paret d'època moderna, un gran mur de contenció amb el paviment de l'altre costat uns quants metres més envall.⁽³⁴⁾ Ressenyem, també, que les tombes se situaven pel damunt d'estructures anteriors.

En una altra ocasió, l'any 1966, en l'àrea de l'església i incorporada a la fonamentació del temple romànic i, per tant, ben a la vora de l'estructura absidiada que hem considerat, com s'ha vist, com formant part de les restes de l'església cementiri, fou localitzat un nou enterrament, una tomba mixta de *tegulae* de secció triangular cobrint una caixa de murets d'obra recoberta per un túmul arrodonit de pedruscall i morter de calç i, possiblement, de *signinum*.⁽³⁵⁾ És la sepultura núm. 26 del nostre inventari (fig. 16).

B) El sector de migdia (fig. 1 i 17).

L'any 1945, dins del programa de la Comissió Provincial de Excavaciones Arqueológicas que dirigia, aleshores, Lluís Pericot, Miquel Oliva, amb la col·laboració puntual i eficaç de Francesc Riuró, dirigí noves excavacions amb l'objectiu de confirmar i ampliar les descobertes efectuades els anys 1934 i 1938 i prospectar altres sectors que fins aquell moment havien quedat al marge i eren absolutament desconeguts.

De primer moment els treballs afectaren el sector de migdia de l'església romànica, l'àrea del claustre de l'antic cenobi benedictí, molt atrotinat –rasa núm. 1–, fins arribar, en una ampliació, l'abril de 1946, al mur exterior del creuer del temple rasa núm. 2–, on foren localitzats, un al costat de l'altre, dos sarcòfags monolítics de pedra amb tapadores a doble vessant del mateix material, inviolats, i un altre, més enllà, a uns 8 m cap al nord, juxtaposat al mur meridional del tran-

34. P. de Palol, *Fíbulas y broches de cinturón de época visigoda en Cataluña*, *Archivo Español de Arqueología*, XXIII, 1950, 75.

35. Oliva, *Arquitectura románica...*, citat, 18, fig. 3.

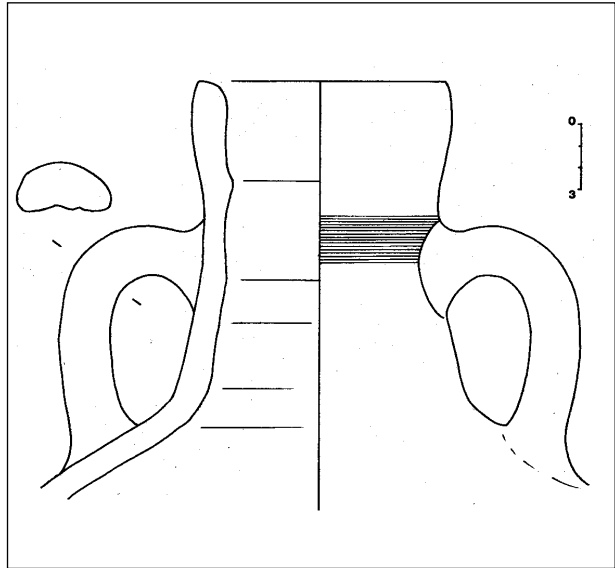

*Fig. 9. Tomba núm. 12.
Detall del coll de l'àmfora
(forma Keay LV)
(núm. inv. 87697).*



*Fig. 10. En primer pla,
els sarcòfags núm. 18 i
19 i, més enllà, el 16.*

septe,⁽³⁶⁾ que, probablement, haurien estat recuperats pels membres de la comunitat monàstica per ser utilitzats com a dignes sepultures d'algun dels abats tal com semblaven indicar les restes, molt malmeses, d'un bàcul de fusta, pintat, d'unes

36. Oliva i Palol, 6. *Excavaciones...*, citat, 137.

sabates i restes d'un vestit trobats a l'interior d'una d'aquelles sepultures.⁽³⁷⁾ Tot i trobar-se fora de context, si, en efecte, els tres sarcòfags havien estat aprofitats en plena edat mitjana, sembla prou clar que eren peces antigues reutilitzades.⁽³⁸⁾ Corresponen als núm. 27, 28 i 29 del nostre inventari (fig. 17 i 18).

Un indret que oferia, inicialment, bones possibilitats per a una recerca arqueològica extensiva era el vessant meridional i sud-occidental del puig cap a on s'allargava la vila medieval, una zona arqueològicament poc coneguda i que ha estat explorada amb èxit extraordinari aquests darrers anys.⁽³⁹⁾ Les cales que s'hi havien obert no foren publicades⁽⁴⁰⁾ potser per manca de bons resultats o per la complexíssima superposició d'estructures que haurien desanimat els autors de sondeigs puntuals i que només podia donar resultats satisfactoris a base de grans campanyes en extensió. Les dificultats i l'interès d'aquesta àrea quedaren ben paleses arran de l'excavació i ràpida publicació dels treballs efectuats en aquest punt per M. Aurora Martín l'any 1977 que afectaren una superfície d'uns 30 metres quadrats⁽⁴¹⁾ (fig. 1).

El sondeig s'obrí entre unes rases exploratòries dirigides per Miquel Oliva, a l'oest, i les dues torres cilíndriques de la muralla de llevant del recinte medieval, encara dempeus. Fou possible reconèixer una fase preromana associada, segons sembla, a estructures, que es dataria en els segles IV-III aC que correspondria a la *Rhode* grega i coetània de l'eixample ortogonal de més cap a llevant ("barri hel·lenístic") a uns 200 m de distància, i pel damunt, els estrats III, IIa i II de la publicació, uns nivells tardans que es relacionaven clarament amb uns murs i, per tant, amb un(s) edifici(s) de datació imprecisa però amb un moment d'abandó que pel material arqueològic recuperat a l'interior de cada un d'aquells estrats, idèntic, s'havia de situar entre mitjan segle cinc i mitjan segle sis.⁽⁴²⁾ Un cop deshabitat aquest sector i, molt probable-

37. Oliva, *Arquitectura románica...*, citat, 31. Segons deduïm de tota la informació aplegada no seria impossible pensar en l'existència d'un quart sarcòfag de pedra, tanmateix, les notícies són massa ambigües.

38. Oliva i Palol, 6. *Excavación...*, citat, 137 "... fueron descubiertos tres sarcófagos colocados de costado, del tipo de caja rectangular, en piedra arenisca fina, con tapa o cubierta a doble vertiente; sarcófagos de época paleocristiana, en el interior de los cuales se hallaron solamente los restos de varios cadáveres, totalmente descompuestos". El Sr. Francesc Riuró ens ha fert saber, en preguntar-li sobre aquests enterraments, que, segons la seva opinió, eren sarcòfags paleocristians clarament reutilitzats. Des d'aquí li agraïm la seva amabilitat.

39. Sobre aquestes campanyes consulteu: A. M. Puig, M. Pujol, G. Vieyra i C. Carrascal, *Resultats de la darrera campanya arqueològica realitzada a la ciutadella de Roses (Alt Empordà), II Jornades d'Arqueologia de les Comarques de Girona*, Torroella de Montgrí, 1994, 156-165; A. M. Puig, C. Carrascal, M. Teixidor i G. Vieyra, *Els principals punts d'actuació al jaciment múltiple de la ciutadella de Roses (Alt Empordà), III Jornades d'Arqueologia de les Comarques de Girona*, Santa Coloma de Farners, 1996, 242-251; Puig et alii, *Els recintes...*, citat, 17-41; Puig et alii, *L'evolució urbana...*, citat, 41-69; A. M. Puig, C. Carrascal, G. Vieyra i M. Teixidor, *La Roses d'època visigòtica en el subsòl de la ciutadella (Alt Empordà): darreres investigacions, Hispània i Roma. D'August a Carlemany. Congrés d'homenatge al Dr. Pere de Palol/2. Annals de l'Institut d'Estudis Gironins, XXXVII, 1996-1997, 1011-1026.*

40. Aquesta ha estat la manera, intel·ligent, d'afrontar el problema per part de l'equip que ha menat aquests darrers anys els treballs arqueològics. Consulteu-ne la bibliografia generada a la nota 39.

41. Martín, Nieto i Nolla, *Excavaciones...*, citat, 316-368.

42. Martín, Nieto i Nolla, *Excavaciones ...*, citat, 332-369, especialment 351 i 353, amb "DPS" grisa, africana D, àmfora Keay LXII.

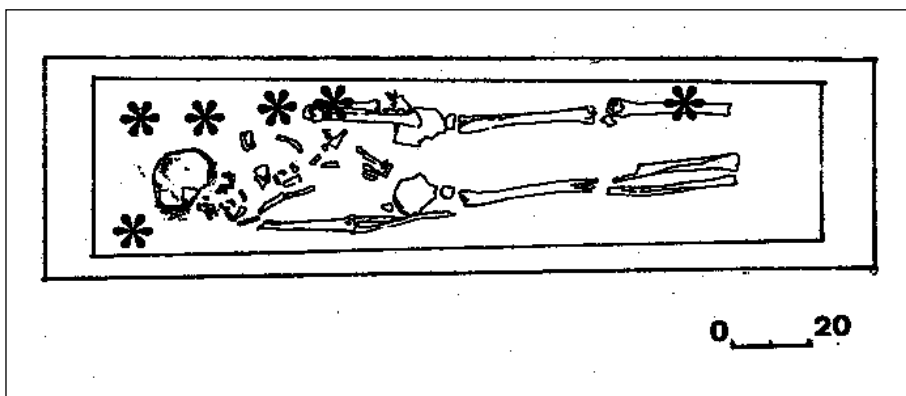

Fig. 11. Tomba núm. 19. Els asteriscs assenyalen el lloc que ocupaven els sis cranis humans localitzats dins de la tomba acompanyant la inhumació principal, segons el diari d'excavació.

ment, de seguida, el lloc –i això és important– esdevingué cementiri tal com sembla palesar la descoberta i excavació d'una tomba d'inhumació que datàrem a partir de mitjan segle cinc/segle sis, molt ben conservada i que proporcionà valuoses dades a molts nivells⁽⁴³⁾ (fig. 19).

L'enterrament estava col·locat en paral·lel a un dels murs romans, possiblement baiximperial. S'obrí un fossat des de la superfície de l'estrat IIa que el perforà com ho féu, també, amb el III, per tant, preexistents un i altre. Dins del fossat obert, s'hi diposità un taüt de fusta remarcats pels claus de ferro, 21, localitzats equidistants a un costat i l'altre de l'esquelet i que permetien restituir la forma de la caixa, lleugerament trapezoïdal, de més amplada al cap que als peus. El fèretre, un cop dins de la fossa, fou protegit, com a mínim, per sis *tegulae* col·locades planes sobre la tapadora. En podrir-se la fusta, caigueren sobre les despulles del difunt movent-se lleugerament. Alguns fragments d'*imbrices* van fer pensar en la possibilitat d'una cobertura de *tegulae* a dos vessants i cresta protegida pels *imbrices*; nosaltres preferim acceptar l'altra solució més d'acord amb els paral·lels coneguts i, sobretot, més d'acord amb les dades fornides per l'excavació. En tot cas la tomba era coberta per l'estrat II (fig. 19,1).

A l'interior s'hi trobaren les restes òssies del difunt, ben conservades, un home d'edat avançada i molt alt, acompanyades de set fitxes de joc de vidre i dues ampolletes o flascons, també de vidre, unes a prop del cap i les altres als peus, i restes d'un teixit de fibra vegetal de treball molt fi, potser una estora. El cadàver mirava cap a sol ixent. Seria la tomba núm. 30 del nostre inventari (fig. 19,2).

Tot i la distància, relativa, amb les sepultures dels entorns de Santa Maria i tenint ben present que és raríssima l'existència d'enterraments solitaris, hem

43. Martín, Nieto i Nolla, *Excavaciones...*, citat, 323-325.

de considerar que aquesta inhumació –i les altres que les grans excavacions d'aquests darrers anys han posat al descobert a redós de Santa Maria⁽⁴⁴⁾– formaria part d'un únic cementiri, la necròpoli organitzada a l'entorn del l'església cementirial localitzada sota les ruïnes del temple romànic que, tal com passa a la Neàpolis emporitana,⁽⁴⁵⁾ tindria sectors principals i amb una més gran concentració de tombes i zones més perifèriques, menys densament ocupades (fig. 1).

L'àrea cementirial

Si deixem de banda les escassíssimes tombes bastides a l'interior del temple, només dues d'identificades (núm. 24 i 25) (fig. 2 a 6), un fet que constatem, també, en la basílica de la necròpoli neapolitana, el paral·lel més pròxim geogràficament i estructural,⁽⁴⁶⁾ també a Santa Magdalena,⁽⁴⁷⁾ una manera de fer que sembla que no agradava a la jerarquia eclesiàstica tal com constata algun cànon conciliar hispànic,⁽⁴⁸⁾ el gruix central de les sepultures es localitza a l'entorn de l'església que acabaria esdevenint, com arreu, l'element central, l'*omphalos* d'aquesta àrea.⁽⁴⁹⁾

L'existència d'aquestes inhumacions indica amb claredat l'absència d'altres funcions, l'abandó d'aquells sectors com a zona on s'hi viu o on es treballa. És interessant observar, a Roses, com les tombes se superposen a restes estructurals més antigues (sector principal del cementiri, fig. 7), com espais residencials o de treball esdevenen àrea cementirial poc temps després de l'abandonament del lloc (tomba núm. 30 o les constatacions efectuades aquests darrers anys, una i una altra vegada, a ponent i a llevant del turó de Santa Maria)⁽⁵⁰⁾ (fig. 1).

44. Durant les excavacions de 1993-1995, segons deduïm de les publicacions, s'han identificat 13 tombes tardoantigues segures. A la zona de l'anomenat edifici I/5, a llevant del turó de Santa Maria, tres de caixa d'obra amb, de vegades, arrebossat de morter de calç interiorment, lloses de pedra cobrint les despulles i, en dues ocasions com a mínim, amb un túmul de pedres marcant el lloc (un, amb un recobriments exterior d'argila vermella), sempre convenientment orientades (Puig *et alii*, *La Roses d'època...*, citat, 1015. També Puig *et alii*, *Resultats...*, citat, 160-161; Puig *et alii*, *L'evolució urbana...*, citat, 45) que cal datar, amb seguretat, dins del segle setè o vuitè. Cap a llevant, al pati d'armes de la ciutadella, en les dues grans rases obertes hom ha localitzat 10 enterraments que, tipològicament hem d'agrupar de la següent manera: 2 fossats simples, 2 fosses i lloses de pissarra protegint les despulles, 2 tombes d'obra, amb els murets del taüt de còdols units amb fang i lloses de pissarra tapant-lo, 2 caixes de pedra i lloses de pissarra segellant la inhumació i 2 enterraments en àmfora. En alguna ocasió hi havia diverses deposicions dins d'una única tomba (Puig *et alii*, *La Roses d'època...*, citat, 1017-1018. També, Puig *et alii*, *Resultats...*, citat, 160). N'hi ha notícia d'alguna altra però no se'n diu ni quantes ni de quina mena (Puig *et alii*, *La Roses d'època...*, citat, 1014, on llegim: "Per damunt seu (es refereix a un pou) s'han excavat les restes d'unes tombes, que tenen relació de proximitat amb les conegudes darrera del temple de Santa Maria"). Totes eren orientades llevat d'una disposada de nord a sud.

45. Nolla i Sagrera, *Ciuitatis Impuritanæ...*, citat, 115-124 i 281-284.

46. Nolla i Sagrera, *Ciuitatis Impuritanæ...*, citat.

47. Nolla *et alii*, *Les esglésies...*, citat, 226-230, fig. 1

48. Recordem el cànon XVIII del I concili de Braga (J. Vives, T. Marín i G. Martínez, *Concilios visigóticos e hispano-romanos*, Barcelona-Madrid, 1963, 75). També, TED'A, *L'amfiteatre romà de Tarragona, la basílica visigòtica i l'església romànica*, Tarragona, 1990, 239; Nolla i Sagrera, *Ciuitatis Impuritanæ...*, citat, 254-255.

49. Nolla i Sagrera, *Ciuitatis Impuritanæ...*, citat, 281-284.

50. Vegeu nota 44 d'aquest treball.

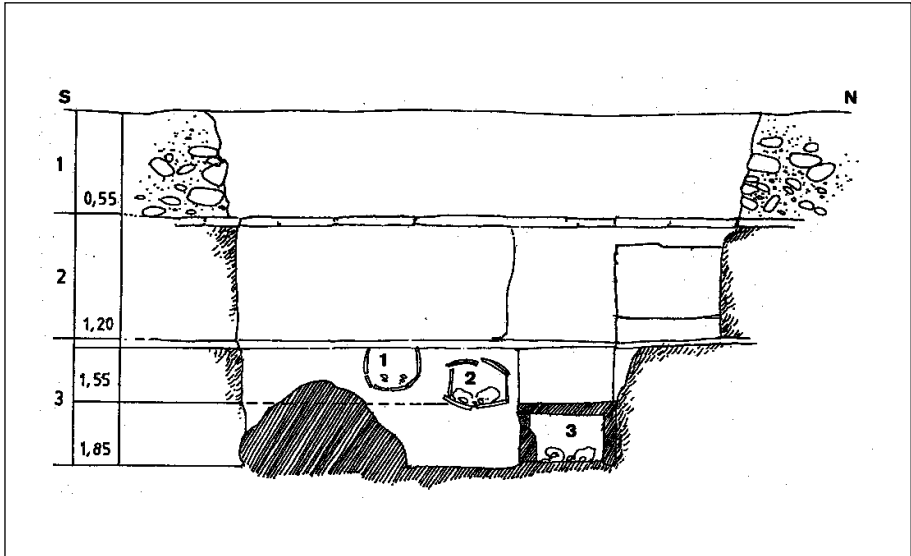

Fig. 12. Secció sud/nord (S-N) del sector del cementiri excavat el 1938. 1) Tomba núm. 22. 2) Tomba núm. 23. 3) Tomba núm. 15 (segons Riuró i Cufí, 1961-1962).

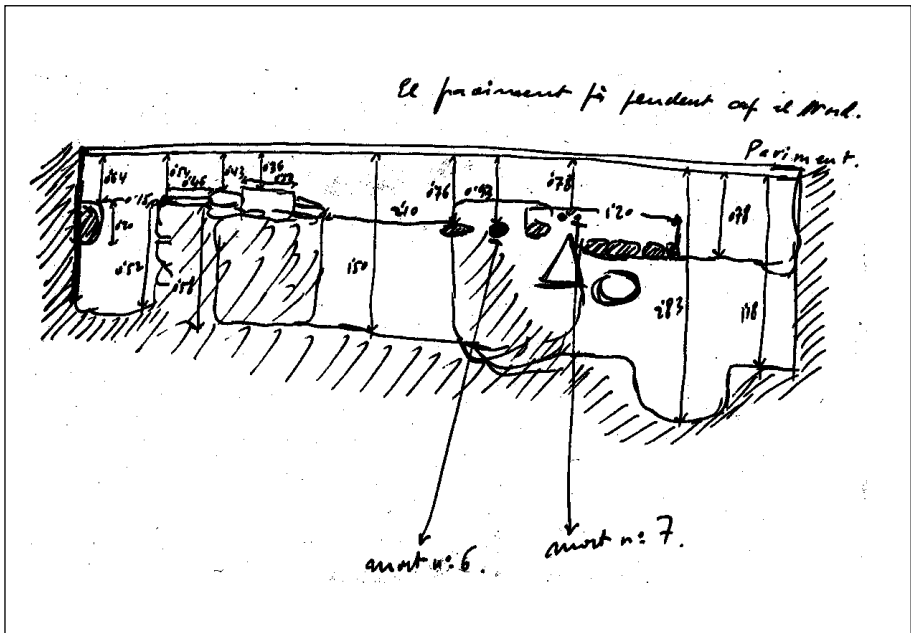

Fig. 13. Detall del diari d'excavacions de 1946 (25-IX-46) on veiem la situació de diverses tombes, disposades a fondàries diferents.

Aquest fet ens permet inferir que hi hagué, durant un període temporalment imprecís però que podem portar fins al segle sisè (la tomba núm. 30) o més enllà, si acceptem les consideracions apuntades per l'equip que ha excavat en extensió, aquests darrers anys, la ciutatella⁽⁵¹⁾ i que, de fet, coincidiria, gairebé, amb el ventall cronològic complet d'ús del cementiri tardoantic, una estreta interrelació topogràfica entre hàbitat i cementiri. Fa l'efecte d'existir una àrea central (església, entorns immediats) que constituïria el nucli de la necròpoli i a l'entorn (oest, migdia i est, documentat, a tramuntana sense dades) zones edificades pertanyents al món dels vius. Conforme s'anirien abandonant, el cementiri ampliaria el seu espai originari (fig. 1).

Tampoc constatem sepultures que en malmetin d'anteriors tal com passa, també, a la Neàpolis,⁽⁵²⁾ a Santa Magdalena d'Empúries,⁽⁵³⁾ a Mas Castell de Porqueres,⁽⁵⁴⁾ al cementiri del carrer de Sant Esteve de Caldes de Malavella⁽⁵⁵⁾ o a les Goges (Sant Julià de Ramis),⁽⁵⁶⁾ tot i que hi ha diversos nivells d'enterrament, cosa que fa pensar en uns senyals, en l'existència d'uns espais determinats (*areae*), en una voluntat organitzadora que disposava i conduïa el procés.

L'aspecte que en resulta és una interacció entre espai dels vius i espai dels morts, el primer a l'entorn del segon i aquest desenvolupant-se a costes de l'altre. Aquestes són evidències fonamentals sobre les quals caldrà tornar-hi.

En relació a l'àrea cementirià i al seu origen, hi ha una qüestió que varen plantejar Riuó i Cufí quan publicaren els sondejos de 1934 i 1938.⁽⁵⁷⁾ Efectivament, en un moment donat, a partir d'unes troballes puntuals efectuades, un vas de ceràmica sigil·lata sencer i uns punxons d'os, van fer pensar en la possibilitat que aquests objectes haguessin format part del conjunt funerari d'algun dels enterraments que havien individualitzat, concretament, associant-lo a alguna tomba d'àmfora. La peça de ceràmica que fou publicada i que definien com a "vaso de sigillata clara, forma derivada de la 30 de Draguendorff"⁽⁵⁸⁾ és, en realitat, un vas de la forma 1/3 de Lamboglia de la ceràmica "lucente" o brillant (per la definició podria pensar-se en la sigillata B però en aquesta producció, el precedent immediat de la "lucente", aquesta escudella fortament carenada és inexistent),⁽⁵⁹⁾ amb la qual cosa caldria

51. Puig *et alii*, *L'evolució urbana...*, citat, 52-53; Puig *et alii*, *La Roses d'època...*, citat, 1001 i 1022-1023.

52. Nolla i Sagrera, *Ciuitatis Impuritanæ...*, citat, 247-256.

53. Nolla *et alii*, *Les esglésies...*, citat, 226-230 i fig. 1.

54. En estudi i nota 8 d'aquest treball.

55. J. Merino i B. Agustí, *La necròpolis paleocristiana de Sant Esteve (Caldes de Malavella, la Selva)*, *Cypselæ*, VIII, 1990, 219-238.

56. L. E. Casellas, B. Agustí i J. Merino, *La necròpolis de les Goges. El món sepulcral en el període alt-medieval al nord-est peninsular* a B. Agustí, J. Burch i J. Merino, editors, *Excavacions d'urgència a Sant Julià de Ramis. Anys 1991-1993*, Girona, 1995, 109-123.

57. Riuó i Cufí, *Prospecciones arqueológicas...*, citat, 211-213.

58. Riuó i Cufí, *Prospecciones arqueológicas...*, citat, 219, fig. 11,2, 222 i lám. II,2.

59. N. Lamboglia, *Nuove osservazioni sulla "Terra Sigillata Chiara". II (Tipi C, Lucente e D)*, *Rivista di Studi Liguri*, XXIX, 1963, 163-179; A. Carandini, *II. Terra Sigillata "Lucente"*, *Atlante delle forme ceramiche. I. Ceramica fine romana nel bacino mediterraneo (Medio e Tardo Impero)*. *Enciclopedia dell'Arte Antica, Classica e Orientale*, Roma, 1981, 5; M. Beltrán, *Guía de la cerámica romana*, Saragossa, 1990, 150-154.

avançar uns quants anys l'existència del cementiri. Si, efectivament, es pogués confirmar aquesta suposició, probable però no segura, potser caldria deslligar-la de les inhumacions en àmfora i, de fet, de totes les tombes clarament tardo-antigues i cristianes. Aquests objectes formarien part d'algunes tombes més antigues (a partir de la segona meitat del segle tercer) i paganes, alguna de les quals s'hauria vist afectada per les inhumacions posteriors, documentant-se, tanmateix, com passa sovint, una perduració de funcions al mateix indret amb un canvi substancial, les característiques del qual, malauradament, no podem observar, que comportaria la cristianització del lloc. Les excavacions de 1946 no profunditzaren per sota del cementiri tardà i, per tant, no aportaren dades relatives a aquesta qüestió tot i que, en tractar d'aquesta possibilitat, se la considera més que probable. Deixem, de moment, la qüestió oberta.

Les característiques del cementiri. Ritual i costums

No hi ha, pel que fa a l'estructura física, a la tipologia dels sepulcres, als costums observables, cap diferència en relació a les altres necròpolis conegudes en aquest territori que com hem pogut veure, a partir de l'anàlisi exhaustiva del jaciment neapolità,⁽⁶⁰⁾ mostren uns trets uniformes molt arrelats que, en general, tampoc divergeixen excessivament del comportament d'altres llocs de l'actual Catalunya, del Llenguadoc o de la Provença. Tanmateix, en alguns aspectes, en el cementiri de la ciutadella detectem alguns rituals, ben documentats, que són, de moment, ben propis.

El tractament de l'espai és ben semblant al de la Neàpolis emporitana, l'únic gran cementiri ben conegut,⁽⁶¹⁾ amb el qual té un marcat paral·lelisme però, també, algunes diferències. Una església cementirial no massa gran, situada en un lloc dominant (no sabem si, com a Empúries, aprofitant estructures anteriors que, en bona part, la condicionaren) que esdevindria l'espai central del cementiri i a l'entorn del qual s'organitzarà. Hi ha indicis (*supra*) per pensar en la prioritat del cementiri en relació al temple que hauria aparegut en un moment més avançat.

Es tracta d'un cementiri amb sectors clarament definits, amb espais no ocupats que faciliten la circulació i l'ús social d'aquest recinte. Les tombes, majoritàriament, no eren visibles però sí que devien estar senyalades d'alguna manera tal com sembla provar la manca de destruccions i la informació que proporcionen altres necròpolis més ben conegudes. Només algun enterrament d'obra, amb túmul sobrelevat (la núm. 26 del catàleg) (fig. 16), era evident per ella mateixa. En dues sepultures molt tardanes –segle setè o vuitè– del sector de llevant de Santa Maria, en l'anomenat Edifici I/5,⁽⁶²⁾ un túmul de pedruscall –un d'ells recobert d'una capa d'argila vermella– protegia i senyalava, clarament, la inhumació a la manera d'una estructura en *cupa* modesta i poc costosa, però eficaç.

60. Nolla i Sagrera, *Ciuitatis Impuritanae...*, citat.

61. Nolla i Sagrera, *Ciuitatis Impuritanae...*, citat, 115-224 i, sobretot, 281-284.

62. Puig et alii, *La Roses d'època...*, citat, 1015.

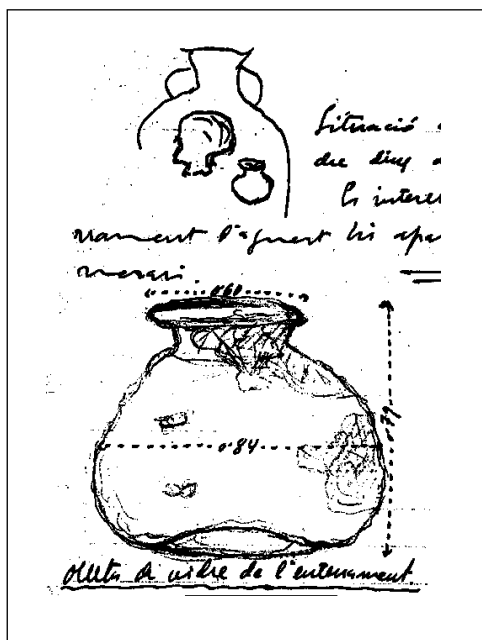

Fig. 14. Detall del diari d'excavació de 1946 on s'assenyala el lloc que ocupava el vaset de vidre globular dins de la tomba núm. 9 i un detall del recipient, amb les mides.

Com passa en altres llocs, també aquí observem la dinàmica ocupacional; en primer lloc, s'obria un fossat de les mides necessàries dins del qual es dipositava el difunt –si la tomba era de fossa simple– cobrint-lo amb la mateixa terra treta (núm. 13) o amb fragments d'àmfora (núm. 2 i 14). Sinó s'hi col·locava el taüt de fusta que podia ser protegit amb *tegulae* (núm. 30), l'àmfora (núm. 3, 9, 11, 12, 22 i 23), el sarcòfag (núm. 16, 18, 19, 27, 28 i 29) o es procedia a construir les caixes de lloses (núm. 1, 5, 7, 15, 17, 20), els taüts d'obra (núm. 4, 6, 8, 24, 25) o a disposar les *tegulae* de tal manera que protegissin hàbilment les despulles dels difunts (núm. 10, 21), cobrint-les de bell nou amb la terra remoguda. És admirable, en aquest cementiri, poder veure aquest procés gràcies a la precisió de Riuró i Cufí durant l'excavació de 1938 (tomba núm. 24), on aquesta acció féu necessari perforar el sòl de *signinum* del temple amb unes mides suficients per permetre als *fossores* treballar amb certa comoditat per bastir els murets d'obra que conformaven el sepulcre que fou clos amb plaques de pissarra. La terra que s'havia tret fou novament abocada, premsada i es restituí l'antic paviment, amb un enllosat, també de pissarra, que recuperava l'antic nivell de circulació i assenyalava, per sempre, la inhumació (fig. 3).

Interessa palesar, també, que les sepultures més costoses –sarcòfags, tumulars, d'obra– s'han localitzat a redós del temple, no gaire lluny, cosa que coincideix, també, amb el comportament que detectàvem a la Neàpolis⁽⁶³⁾ i

63. Pels sarcòfags: Nolla i Sagrera, *Ciuitatis Impuritanæ...*, citat, 257-264. Per les tumulars i d'obra: Id., *Ciuitatis Impuritanæ...*, citat, 275-278.

que observem, també, en altres cementiris en relació al temple o en algun monument funerari notable (necròpoli de Sant Fructuós de Tarragona, Sant Pau i Clos de la Lombarda a Narbona, Aliscamps a Arle...). No oblidéssim que aquí s'han recuperat sis sarcòfags, un 20 % del total, un percentatge altíssim que cal corregir en haver-se explorat la zona central del cementiri on sovintegen, si n'hi ha, aquesta mena de sepulcres. És cert, també, que de tres dels sis sarcòfags no en sabem la procedència segura, en haver estat reutilitzats (*supra* núm. 27 a 29) però no és raonable suposar que vinguin de més enllà del cenobi benedictí on degueren ser trobats durant les obres i aprofitats.

Els difunts, tal com és norma en aquest territori,⁽⁶⁴⁾ es disposen orientats. De trenta tombes identificades, només dues sembla que mostrin una col·locació distinta, en aquest cas inversa, tot mirant cap a ponent (núm. 3 i 7 del catàleg). Ens trobaríem, per tant, amb uns percentatges altíssims (un 93,3%) d'adequació a un costum que sembla molt arrelat, superiors, fins i tot, al d'altres cementiris d'aquestes contrades. Tanmateix, convé recordar que, en aquest cas, el nombre absolut d'inhumacions no és excessivament gran i que, per tant, cal no exagerar el valor d'aquestes dades. De les tombes descobertes en aquestes darreres campanyes, tretze de segures, només una no era orientada⁽⁶⁵⁾ disposant el difunt segons un eix nord/sud. Si les sumem a les anteriors, el

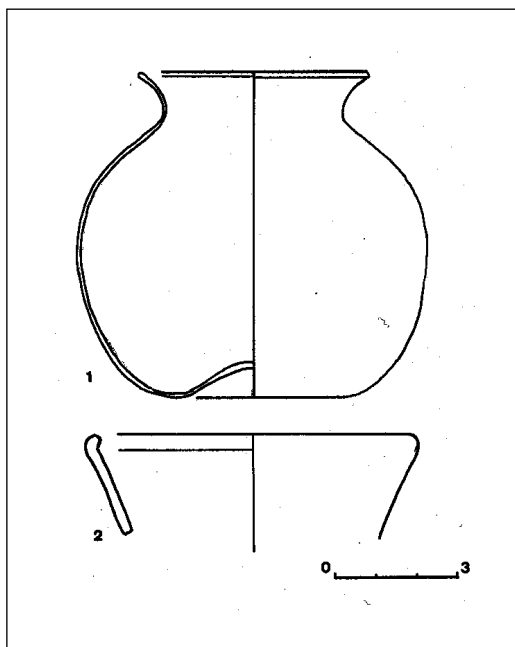

Fig. 15. Objectes de vidre recuperats acompanyant els difunts.
1) Tomba núm. 9. Recipient globular (núm. inv. 2578). 2) Tomba núm. 3. Copa (núm. inv. 87571, 87572 i 87573).

64. Nolla i Sagrera, *Ciuitatis Impuritanae...*, citat, 250-253.

65. Puig et alii, *La Roses d'època...*, citat, 1014-1015 i 1017-1018.

percentatge de sepultures disposades de tal manera que el difunt mirés cap a llevant és d'un significatiu 93 %.

És també un fet evident, el costum tan arrelat de sebollir els morts sense vestir, seguint les pròpies tradicions que devien limitar-se a un embolcall, una mortalla senzilla de la qual en tindríem alguna evidència en la tomba núm. 30 (*supra*). La manca d'elements complementaris de metall, fíbules, fermalls de cinturó, ben evidents en els cementiris germànics, denoten el poc arrelament d'aquella tradició⁽⁶⁶⁾ (fig. 19,2).

En canvi, en aquest petit cementiri, s'ha assenyalat la recuperació d'algun objecte, preferentment, de vidre (flascons, ampolletes, olles...), clarament associat a alguna sepultura. En efecte, a la tomba núm. 3, 9, 10 i 30, es trobà un recipient de vidre a l'interior (dos a la núm. 30) (fig. 19,2 i 20), un fet extraordinari, en aquest context territorial, però que té bons paral·lels en el món mediterrani d'aquesta època.⁽⁶⁷⁾ Aquestes ampolletes no poden ser considerades ben bé com a substituït de les ofrenes que acompanyaven el difunt en un context pagà tot i que els costums referents a la mort i al "gran viatge", arreladíssims, no canvien de cop ni per decret i, sovint, sota un vernís de cristianització perviuen llargament tot i la cura, els avisos i l'interès dels eclesiàstics per oblidar aquells vells ritus. Es constata la precaució de continuar dipositant l'òbol a la boca del difunt per pagar el barquer Caront, ben arrelada, l'encapçalament de làpides funeràries clarament cristianes amb la consagració als déus Mans (D. M. o Dis Manibus), la celebració, sobre les tombes, dels *refrigeria*⁽⁶⁸⁾ i tants d'altres.

En un context cristià, aquestes ampolletes es troben ben documentades com a contenidors d'aigua beneïda, com un modest talismà que havia de protegir el difunt en el moment darrer del seu traspass, quan podia ser perdut sense remei per l'acció de diable.⁽⁶⁹⁾ Aquest seria, segons creiem, la funció d'aquests petits recipients que s'associen a un enterrament en àmfora (núm. 3), en *tegulae* (núm. 10),

66. Sense sortir de la ciutadella i formant part del cementiri anomenat, per nosaltres, de l'hospital militar i que hem intentat demostrar que seria un lloc d'enterrament diferenciat del de la necròpoli de Santa Maria, hem de recordar el descobriment efectuat a l'interior de la tomba núm. 5 d'una sivella i d'uns ornaments de bronze d'un cinturó que denoten una certa influència funerària germànica, escassa i puntual, en un context de costums molt tradicionals i arrelats (J.M. Nolla i N.M. Amich, *El cementiri de l'àrea de l'hospital militar de la ciutadella de Roses, Hispània i Roma. D'August a Carlemany. Congrés d'homenatge al Dr. Pere de Palol*. 2. *Annals de l'Institut d'Estudis Gironins*, XXXVII, 1027-1040, especialment, 1030-1031, fig. 1 a 5). Recordem que a la necròpoli neapolitana, tan semblant, només un sepulcre de 493, presentava senyals clars d'una inhumació vestida (núm. 323, Nolla i Sagrera, *Ciuitatis Impuritanae...*, citat, 250 i 291-292).

67. La presència d'objectes a l'interior de sepultures tardoantigues és un fet raríssim no només al territori immediat de Roses sinó a la resta de Catalunya i més cap a migdia. Recordem dues tombes de la necròpoli de l'amfiteatre de Tarragona, amb sengles flascons (TED'A, *L'amfiteatre romà* ..., citat, 235-240), o les cinc del cementiri de l'àrea de la seu de València, en un idèntic context cronològic (A. Ribera i R. Soriana, *Los cementerios de época visigoda, Saetabi. Revista de la Facultad de Geografía i Història*, 46, València, 1996, 217-222). En canvi, aquest costum sovintejà a la Gàl·lia, preferentment al nord i nord-oest.

68. Nolla i Sagrera, *Ciuitatis Impuritanae...*, citat, 257.

69. Y. Duval, *Auprès des saints corps et âme. L'inhumation "ad sanctos" dans la chrétienté d'Orient et d'Occident du IIIe au VIIe siècle*, París, 1988, 111-139, especialment, 122-130.



Fig. 16. Tomba tumular d'obra núm. 26.

en taüt de fusta (núm. 30), com veiem, en tombes de diferents tipologia i no especialment costoses, ans al contrari. Per l'arrelament profund dels costums ancestrals, explicaríem la presència de set fitxes de joc dins del sepulcre núm. 30, on, no ho oblidéssim pas, hi havia, també, dos petits flascons de vidre, o pels dos daus, un de sencer i l'altre fragmentat, de la sepultura núm. 8, que potser cal relacionar no tant amb el "gran viatge", al costum de fer ofrenes al difunt, sinó a una deposició feta per un familiar o un amic tot recordant un tret característic de la seva vida, una mena de joc secret només conegut dels més pròxims.

Com un darrer fet a tenir en compte, hauríem de referir-nos a la constatació de l'ús continuat d'algunes d'aquestes tombes, un fet evidenciat ja durant les excavacions antigues,⁽⁷⁰⁾ en haver-se documentat l'existència de diverses restes humanes dins d'una sepultura determinada durant els treballs més recents.⁽⁷¹⁾ S'han assenyalat tres deposicions diferents en dues tombes que correspondrien a individus de sexe i d'edat diferents que fa suposar un ús familiar i continuat de la sepultura. En algun altre cas, podria pensar-se en una utilització com a ossari. Es tracta, sempre, de sepulcres d'una certa entitat –d'obra o de sarcòfags– i, per tant, relativament fàcils d'obrir i tancar. És, també, un punt més a afegir als arguments a favor d'una disposició estructurada del cementiri i d'algun senyal o marca que fixés el lloc que ocupava cada inhumació dins del conjunt. D'entre totes val la pena entretenir-se recordant

70. Oliva i Palol, 6. *Excavaciones...*, citat, 141-142.

71. Puig *et alii*, *La Roses d'època...*, citat, 1017-1018.

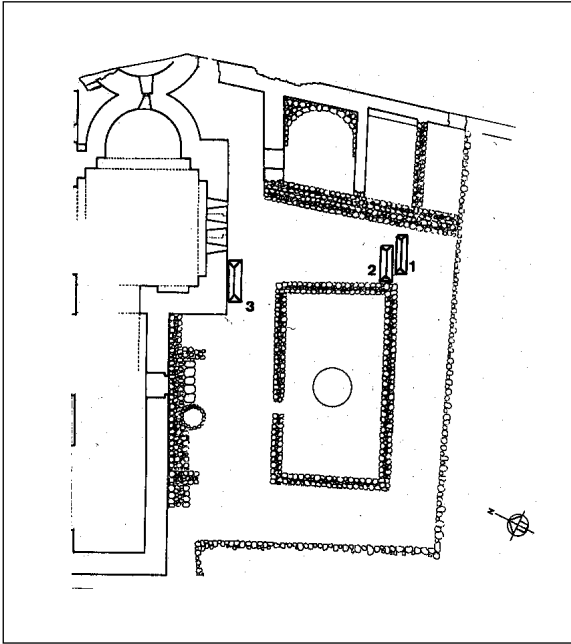

Fig. 17. Església de Santa Maria i claustre del cenobi benedictí. Situació dels sarcòfags localitzats l'any 1945. 1) Tomba núm. 27. 2) Tomba núm. 28. 3) Tomba núm. 29.

que a l'interior del sarcòfag, intacte, núm. 19, hi jeia damunt l'espatlla, l'esquelet d'un adult a l'entorn del qual i amb cura s'havien distribuït sis cranis humans. No sabem si es disposà així en sebollir l'individu de l'esquelet intacte (inhumació principal), si s'hi anaren posant més endavant en diverses tongades o de cop. També n'escapa el significat (fig. 11).

Tal com destacàvem en els cementiris tardans d'Empúries,⁽⁷²⁾ els difunts d'aquesta necròpoli eren disposats *decúbit supí*, amb els braços preferentment paral·lels al cos o bé amb les mans damunt del pubis, dins d'una tradició amb pocs canvis i amb una evolució lenta vers el plegament damunt del pit o amb actituds més complexes.

Cronologia i paral·lels

La datació del cementiri dins de l'antiguitat tardana és segura tant per les característiques generals de la necròpoli, com per la tipologia de les sepultures o pel ritual evidenciat. En efecte, només cal comparar-lo amb els altres cementiris d'aquest territori per veure'n les grans semblances que ja hem intentat anar posant al descobert. El paral·lel més pròxim i més valuós en tots els aspectes –geogràfic, tipològic, ritual– s'ha de cercar en el cementiri de la

72. Nolla i Sagrera, *Ciuitatis Impuritanae...*, citat, 125-244 i 302-309.

Neàpolis la data del qual situem entre el segle quart i els inicis del vuitè, no només per l'ordenació tan semblant de l'espai, per la preeminència, en el model, de l'església, per l'alternança mesurada de zones densament ocupades –que hem suposat que podrien correspondre a sectors familiars o pertanyents a determinats grups socials– amb altres de lliures facilitant la circulació dins del recinte i, potser, les concentracions puntuals davant de cada sector sinó també, per la total simetria entre els tipus de tomba utilitzats en un lloc o en l'altre i en la constatació d'uns costums i d'uns ritus idèntics. Només assenyalar el tret distintiu, a la ciutadella, de la presència en quatre ocasions (13'33%), d'uns recipients de vidre acompanyant el difunt.

Les peces que hem pogut identificar, quatre en total, permeten, com veurem, resseguir models molt semblants sempre en contextos tardoantics. De la sepultura núm. 3, fou recuperat un recipient de parets obertes, 7'8 cm de diàmetre, d'un bon vidre opac de color verd molt clar, amb exfoliacions perlades que assimilariem a una copa de receptacle troncocònic i peu alt i prim, en forma de calze, la forma T .23 a (fig. 15,2), que documentem al sud-est de les Gàl·lies en contextos funeraris segurs dels segles sisè i setè o, no anant tan lluny i amb datacions semblants, a l'assentament rural de Vilaclara de Castellfollit del Boix (el Bages).⁽⁷³⁾ Més espectacular és la urneta de la inhumació núm. 9, intacta, de 5'7 cm de diàmetre de boca i 8 d'alçada, d'un vidre primíssim, transparent, verd–daurat i exfoliacions també daurades, amb el fons còncav, el coll marcat amb un fort estrenyament i més ample que alt, característiques pròpies dels recipients d'aquesta forma més moderns on es pot constatar una pèrdua d'esveltesa. L'assimilem a la forma T .90 (fig. 14 i 15,1). Les cronologies dels paral·lels identificats, mai exactes, se situen entre mitjan/final segle cinquè i darrer del setè o una mica més enllà.⁽⁷⁴⁾ De la tomba núm. 30 en procedeixen dues de trencades; una ampolla o flascó de panxa globular i coll cilíndric no gaire desenvolupat –forma T .20 o similar– amb paral·lels entre mitjan/final segle cinquè i mitjan/final segle sisè⁽⁷⁵⁾ i un

73. D. Foy, *La verre de la fin du IVe au VIIIe siècle en France méditerranéenne, premier essai du typo-chronologie, Le verre de l'Antiquité Tardive et du Haut Moyen Age. Typologie. Chronologie. Diffusion. Association Française pour l'Archéologie du Verre, huitième rencontre* (Guivy-en-Vexin 18-19 novembre 1993), Musée Archéologique Départemental du Val d'Oise, 1995, 207-208, fig. 15; J. Enrich, J. Enrich i L. Pedraza, *Vilaclara de Castellfollit del Boix (El Bages). Un assentament rural de l'antiguitat tardana*, Igualada, 1995, 85-87, lám. I,4, IV, 12 i VI, 38.

74. J. Alenus-Lecerf, *Contribution à l'étude des verres provenant des tombes mérovingiennes de Belgique, Le verre de l'Antiquité Tardive et du Haut Moyen Age. Typologie. Chronologie. Diffusion. Association Française pour l'Archéologie du Verre, huitième rencontre* (Guivy-en-Vexin 18-19 novembre 1993), Musée Archéologique Départemental du Val d'Oise, 1995, 61.62, fig. 9,9 a 11 (T .90); J.Y. Feyeux, *La typologie de la verrerie mérovingienne du nord de la France, Le verre de l'Antiquité Tardive et du Haut Moyen Age. Typologie. Chronologie. Diffusion. Association Française pour l'Archéologie du Verre, huitième rencontre* (Guivy-en-Vexin 18-19 novembre 1993), Musée Archéologique Départemental du Val d'Oise, 1995, 119, fig. 16 (T .90); Foy, *Le verre de la fin...*, citat, 209-210, fig. 16, 198.

75. Alenus-Lecerf, *Contribution à l'étude...*, citat, 61, fig. 8,1; Feyeux, *La typologie de la verrerie...*, citat, 113, fig. 2; P. Perin, *La datation des verres mérovingiens du nord de la Gaule, Le verre de l'Antiquité Tardive et du Haut Moyen Age. Typologie. Chronologie. Diffusion. Association Française pour l'Archéologie du Verre, huitième rencontre* (Guvy-en-Vexin 18-19 novembre 1993), Musée Archéologique Départemental du Val d'Oise, 1995, 146, fig. 3 (T .20).

recipient alt, de carena molt marcada i baixa i fons còncau que recorda la forma T.118 però amb fons diferent o les formes T.53 però amb fons còncau i no convex. Les datacions proposades se situen entre mitjan segle sisè i primera meitat del setè.⁽⁷⁶⁾

A les excavacions de la basílica paleocristiana del Clos de la Lombarda, a Narbona, s'han recuperat vuit fitxes de joc, de vidre, amb diàmetres de 1'4 i 1'9 cm⁽⁷⁷⁾ (fig. 19,2 i 20).

Tampoc hi ha diferències substancials amb les altres necròpolis, cronològicament pròximes, d'aquestes contrades tot i que, llevat d'honorables excepcions (hospital militar d'aquesta mateixa ciutadella⁽⁷⁸⁾ (fig. 1), carrer de Sant Esteve de Caldes de Malavella,⁽⁷⁹⁾ Les Goges a Sant Julià de Ramis,⁽⁸⁰⁾ Mas Castell a Porqueres⁽⁸¹⁾ o a un nivell inferior, Mercadal⁽⁸²⁾ i carrer de Ciutadans⁽⁸³⁾ de Girona, carrer de Tapis de Figueres,⁽⁸⁴⁾ església de Llafranc (Palafrugell),⁽⁸⁵⁾ Torre del Fum de Sant Feliu de Guíxols⁽⁸⁶⁾ o temple antic de Santa Cristina d'Aro),⁽⁸⁷⁾ o han proporcionat un conjunt escàs de sepultures o no han estat publicades (o no ho han estat adequadament).⁽⁸⁸⁾

Hem identificat set tipus d'enterraments diferents alguns dels quals, com hem vist, poden subdividir-se en altres subgrups. Cap és desconegut i només un el documentem, de moment, més clarament aquí que en cap altre lloc (tomba núm. 30).

1) Sarcòfags (fig. 7, 10, 11, 17 i 18). Com a la Neàpolis,⁽⁸⁹⁾ Figueres, Mercadal de Girona o Caldes de Malavella, són esplèndids sepulcres de

76. Alenus-Lecerf, *Contribution à l'étude...*, citat, 65-67, fig. 14 (T.118) i fig. 15, 11 i 12; Feyeux, *La typologie de la verrerie...*, citat, 116; Perin, *La datation des verres...*, citat, 147, fig. 4 (T.53).

77. D. Foy, *Les verres, La basilique paléochrétienne du Clos de la Lombarde à Narbonne. Cadre archéologique, vestiges et mobilier* editat per Y. Solier, París, 1991, 266-267, fig. 7, 37-40 i 270.

78. Nolla i Amich, *El cementiri de l'àrea...*, citat, 1027-1040.

79. Merino i Agustí, *La necròpolis paleocristiana...*, citat, 219-238.

80. Casellas, Agustí i Merino, *La necròpolis de les Goges...*, citat, 109-123.

81. Evidències de l'estudi en realització. Vegeu, també, la nota 8 d'aquest treball.

82. J. Botet i Sisó, *Sepulturas antiguas recién descubiertas en el Mercadal de Gerona, Revista de Gerona*, XIV, 1890, 266-269 i 289-295.

83. M. Mataró, B. Agustí i D. Codina, *L'antic Hotel d'Italianes de Girona, Annals de l'Institut d'Estudis Gironins*, XXXIII, 1994, 171-187.

84. J. Botet i Sisó, *Investigaciones arqueológicas, Revista de Gerona*, VII, 1883, 105-109.

85. J. Pella i Forgas, *Historia del Ampurdán*, Barcelona, 1883, 210, nota 2; F. González-Hurtebise, *Bosquejo histórico de la villa de San Feliu de Guíxols seguido de unos breves apuntes de historia interna (desde los mas remotos tiempos hasta 1517)*, Sant Feliu de Guíxols, 1905, 18-19; M. Oliva, *Actividades de la Comisaría Provincial de Excavaciones Arqueológicas de Gerona, en 1954, Anales del Instituto de Estudios Gerundenses*, IX, 1954, 320; J. Badia, *Una peça singular d'època romana trobada a Llafranc, Estudis sobre Temes del Baix Empordà*, 3, 1984, 5-6; Nolla i Casas, *Carta arqueològica...*, citat, 137. La troballa més valuosa, que cal associar a aquest cementiri, és una inscripció funerària en vers, ara perduda, però excel·lentment publicada a G. Fabre, M. Mayer i I. Rodà, *Inscriptions romaines de Catalogne. III. Gérone*, París, 1991, 173-174, pl. LIV, núm. 187, amb tota la bibliografia.

86. L. Esteva, *Excavació a la Porta Ferrada de Sant Feliu de Guíxols. Agost de 1963, Revista de Girona*, 82, 1978, 41-60.

87. L. Esteva, *Excavacions a la basílica de Santa Cristina d'Aro (Baix Empordà), Estudis del Baix Empordà*, 12, 1993, 57-72.

88. Podeu situar geogràficament aquests cementiris, i alguns altres, a: Nolla i Sagrera, *Ciuitatis Impuritanæ...*, 250-252, fig. 135.

89. Nolla i Sagrera, *Ciuitatis Impuritanæ...*, citat, 257-264.

pedra, monolítics, amb coberta, també monolítica i de la mateixa pedra, preferentment a dos vessants i amb sis acroteris, quatre a cada una de les cantonades i dos en posició central, o només quatre (a les cantonades).⁽⁹⁰⁾ Els de Roses serien, segons pensem (i malgrat la dualitat d'opinions) d'origen narbonès, tallats en pedra de l'île de Sainte-Lucie i arribats per mar. Ja hem vist, en una publicació recent, algunes de les qüestions relatives a aquests taüts i a la cronologia proposada.⁽⁹¹⁾ Constitueixen un grup nombrós (6 exemplars, núm. 16, 18, 19, 27, 28 i 29, de l'inventari) i, per tant, amb un alt percentatge de presència (20 %) que cal, però, valorar adequadament i sense exageracions en tractar-se d'una mostra insuficient i pel fet d'haver-se explorat, sobretot, les rodalies immediates de l'església cementirial on, com veiem a la Neàpolis emporitana⁽⁹²⁾ però també en altres llocs (Mas Castell, per exemple), es concentren preferentment les sepultures més costoses i més imponents.

2) Tombes d'obra (fig. 2, 3, 5, 6 i 7). Constitueixen un altre grup nombrós (6 exemplars, núm. 4, 6, 8, 24, 25 i 26, de l'inventari i un 20 % del total,



Fig. 18. Tomba núm. 29, un cop oberta.

90. Normalment s'ha considerat que al cementiri tardoantic de Mas Castell de Porqueres també hi havia algun sarcòfag d'aquesta mena i no és ben bé cert, tal com hem pogut comprovar en el reestudi d'aquest jaciment que estem realitzant amb un equip de la UdG; hi ha, efectivament, sarcòfags monolítics de pedra però no del tipus "Neàpolis" o "Mercadal", amb tapadora, preferentment a dos vessants i acroteris ornamentals (4 o 6).

91. Vegeu nota 85 d'aquest treball.

92. Nolla i Sagrera, *Ciuitatis Impuritanae...*, citat, 124, fig. 75 i 257-264.

sempre tenint ben presents les consideracions que hem expressat en referir-nos als sarcòfags (*supra*). Dins d'aquest apartat cal fer distincions amb sepultures de dues menes; una, majoritària (núm. 4 a 25), pròxima a les tombes de caixa, amb una solera de grans lloses primes de pissarra, murs donant forma al taüt de pedruscall i morter de calç, de 0,35 a 0,45 m d'alçada, de planta preferentment rectangular però també lleugerament trapezoïdal i segellant l'enterrament, de nou plaques de pissarra o *tegulae*. En un cas, almenys, interiorment arrebossat d'*opus signinum*. Aquest tipus és ben present a la necròpoli de la Neàpolis o a Santa Magdalena, a Empúries, a Mas Castell de Porqueres...⁽⁹³⁾ en contextos tar-doàntics. L'altre, un cas únic (núm. 26), amb solera de lloses, murets del sepulcre de pedruscall i morter de calç, cobertura a base de *tegulae* de secció triangular i cobriment del taüt amb pedres lligades sòlidament amb morter conformant un túmul de formes arrodonides probablement recobert d'*opus signinum*. Enterraments idèntics en trobem a la Neàpolis emporitana⁽⁹⁴⁾ i de molt semblants, al cementiri de l'àrea de l'hospital militar a la mateixa ciutatella, un dels quals pogué ser ben datat per les troballes efectuades dins del sepulcre.⁽⁹⁵⁾

3) Enterraments en àmfora (fig. 7, 8, 9, 12, 13 i 14). Com en els casos anteriors, 6 inhumacions d'aquesta mena (núm. 3, 9, 11, 12, 22 i 23) i un 20 % del total. Les tres primeres sepultures corresponen a grans àmfores cilíndriques trencades però quasi senceres (núm. 3, 11 i 12) i l'altra, a dues mitges àmfores similars –les parts superiors– conformant el taüt. No hi ha dades, llevat d'un cas, de cap mena sobre a quina forma podrien assimilar-se però les característiques globals corresponen als dels grans recipients cilíndrics, preferentment nord-africans, que es popularitzen entre el segon quart del segle cinquè i mitjan/finals segle sisè.⁽⁹⁶⁾ Constitueix un indicatiu important el fet que alguns dels enterraments descoberts i excavats aquests darrers anys, tombes en àmfora, han pogut ser assimilats a les formes Keay LIV i Keay XXXVI o LXXXV que confirmen la cronologia proposada.⁽⁹⁷⁾

L'enterrament núm. 12, que hem localitzat en els magatzems del Museu d'Arqueologia de Catalunya, Girona, correspon, sens dubte, a una àmfora de la forma Keay LV A que aquell autor datava entre molt a finals del segle cinquè i la darrereria del sisè⁽⁹⁸⁾ (fig. 8 i 9). Es tracta d'un recipient nord-africà que

93. Nolla i Sàgrera, *Ciuitatis Impuritanae...*, citat, 275-278.

94. Tipus 3 (núm. 381) (Nolla i Sàgrera, *Ciuitatis Impuritanae...*, citat, 209-210, fig. 106 i 276.

95. Nolla i Amich, *El cementiri de l'àrea...*, citat, 1029-1030, fig. 3 i 4. Afegiríem, a aquest grup, les tres tombes localitzades en aquests darrers anys a llevant de Santa Maria, a l'àrea de l'edifici I/5, amb murets laterals d'obra, solera d'argila, lloses de pissarra segellant la inhumació i, en un cas, arrebossat interior de morter de calç. El més interessant, tanmateix, era el fet que, dues d'aquestes tombes eren cobertes per un túmul de pedres un dels quals era recobert i embellit per una capa d'argila vermella (Puig *et alii*, *La Roses d'època...*, citat, 1015). També cal sumar-hi dues sepultures més, del sector de la plaça d'armes, amb murets laterals de còdols i fang i lloses de pissarra protegint les despulles dels difunts (Puig *et alii*, *La Roses de l'època...*, citat, 1017-1018).

96. C. Panella, *Merci e scambi nel Mediterraneo tardoantico*, *Storia di Roma*. 3. *L'età tardoantica*. II. *I luoghi e le culture* dirigida per A. Schiavone, Torí, 1993, 643.

97. Puig *et alii*, *Resultats...*, citat, 160.

98. S. J. Keay, *Late Roman Amphorae in the Western Mediterranean. A Typology and economic study: the Catalan evidence*, Oxford, 1984 (BAR, International Series, 196 (I)), 289-293.

es crearia durant la segona meitat del segle cinquè i que seria, sobretot, característic de la centúria següent, força escàs, pel que sembla, al llarg de la costa del golf de Lleó i de Catalunya.⁽⁹⁹⁾ Aquest mateix tipus d'àmfora fou utilitzat als cementiris tardans de la Neàpolis emporitana.⁽¹⁰⁰⁾

4) Caixa (fig. 7, 12 i 13). 6 casos (núm. 1, 5, 7, 15, 17 i 20) i un 20 % del total. Són sempre molt semblants, amb o sense solera (plaques primes de pissarra, *tegulae*...), pedres clavades verticalment dibuixant el taüt i lloses de pissarra protegint les despulles. Ben present en tots els cementiris d'aquesta època⁽¹⁰¹⁾ i amb una evolució que, a grans trets podem seguir fins als segles XI i XII.

5) Fossa simple (fig. 7). Només tres casos (núm. 2, 13 i 14) i un 10 % del total. No deixa de ser curiós aquest percentatge quan sol ser el tipus més comú,⁽¹⁰²⁾ en ser el més modest i senzill. En dues ocasions (núm. 2 i 14), protegint mínimament les despulles amb fragments d'àmfora.⁽¹⁰³⁾

6) Sepulcre de *tegulae* de secció triangular (fig. 7 i 13). Dues ocasions (núm. 10 i 21) i un 6,66 % del total. Sempre present en cementiris tardoantics i amb una cronologia laxa que se situa entre el segle tercer i el sisè (i, potser, setè).⁽¹⁰⁴⁾

7) Taüt de fusta (fig. 19). Un sol cas segur (núm. 30 i 3'33 %). La importància del descobriment que exigeix una excavació acurada és el de documentar una sepultura que sovinteja en altres latituds i que, en canvi, no acabàvem de definir en aquestes contrades.⁽¹⁰⁵⁾

Com podem veure, totes les dades adduïbles serveixen per situar el cementiri en l'antiguitat tardana *grosso modo*, entre el segle quart/cinquè i el segle vuitè, amb indicis que fan pensar amb una continuïtat ininterrompuda al llarg de l'alta edat mitjana.⁽¹⁰⁶⁾ L'únic element litúrgic del temple recuperat, fins ara a Roses, confirmaria, també, aquesta cronologia.⁽¹⁰⁷⁾ Altrament, i deixant de banda la intensitat, notable, de tombes amb conjunt funerari (4 ocasions i un 13'33 % del total), un fet estrany en aquest territori, les característiques del cementiri i de les sepultures són les pròpies del país amb uns costums ben arrelats que marquen petites però substancials diferències amb els territoris de més enllà dels Pirineus o de la Tordera, conformant una personalitat que degué ser pòpia dels bisbats tardoantics d'Empúries i Girona.

99. J. A. Remolà, *El comerç marítim durant el tardo-imperi: el cas de Tàrraco a través de les àmfores*, tesi doctoral, Universitat Autònoma de Barcelona, 1996, 53. Dades similars en els contextos de Marsella (M. Bonifay i D. Piéri, *Amphores du Ve au VIIe siècle à Marseille: nouvelles données sur la typologie et le contenu*, *Journal of Roman Archeology*, 8, 1995, 100).

100. Nolla i Sagrera, *Ciuitatis Impuritanæ*..., citat, 228 i 285-287 (tomba núm. 446) i 301 i 308 (tomba núm. 20 de la necròpoli meridional).

101. Nolla i Sagrera, *Ciuitatis Impuritanæ*..., citat, 272-275.

102. Nolla i Sagrera, *Ciuitatis Impuritanæ*..., citat, 278-280.

103. Tipus 8 (núm. 269 i XXVI) (Nolla i Sagrera, *Ciuitatis Impuritanæ*..., citat, 280).

104. Nolla i Sagrera, *Ciuitatis Impuritanæ*..., citat, 266-269.

105. Nolla i Sagrera, *Ciuitatis Impuritanæ*..., citat, 279-280, amb dades referents a altres cementiris propers.

106. Com fan pensar les excavacions més recents i la tipologia d'algunes tombes que podrien servir per a cobrir el buit dels segles VIII i IX, tan mal documentats.

107. Vegeu nota 27 d'aquest treball. També, Nolla i Sagrera, *Ciuitatis Impuritanæ*..., citat, 98-102 i fig. 57-60.

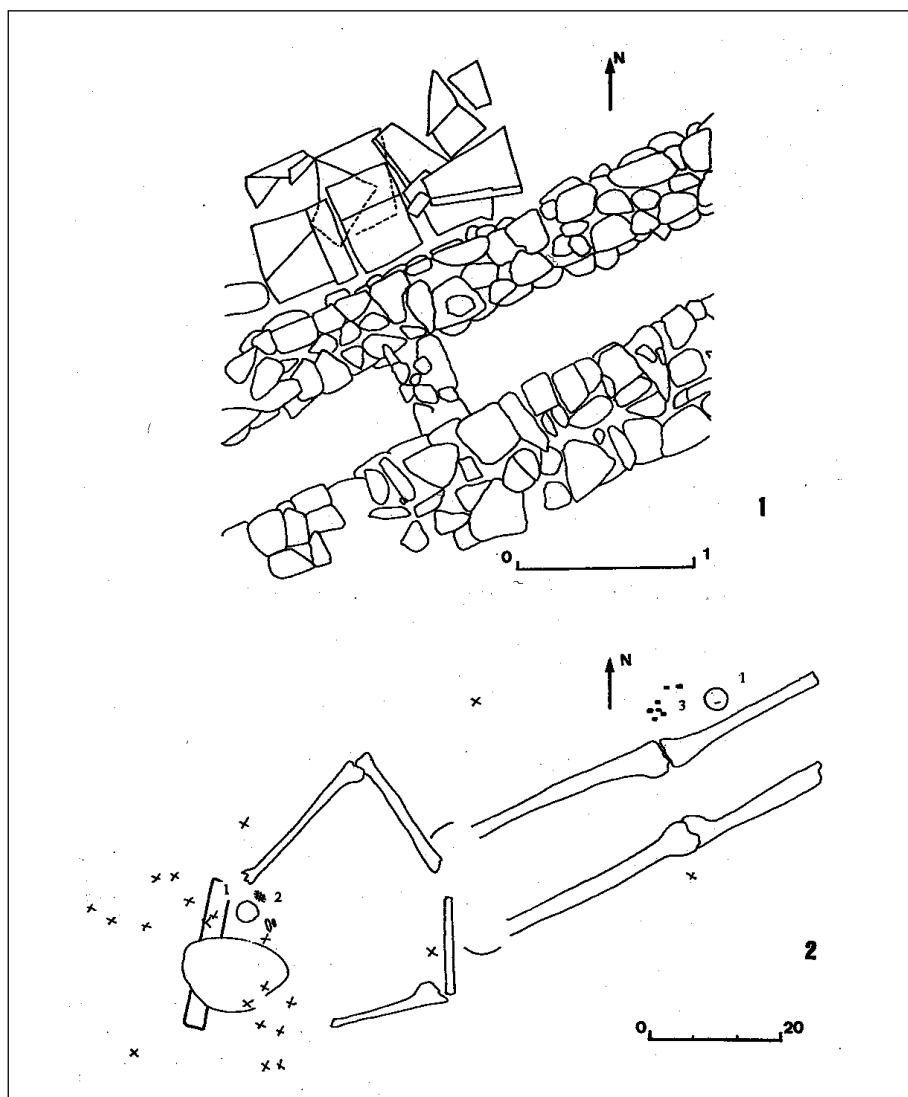
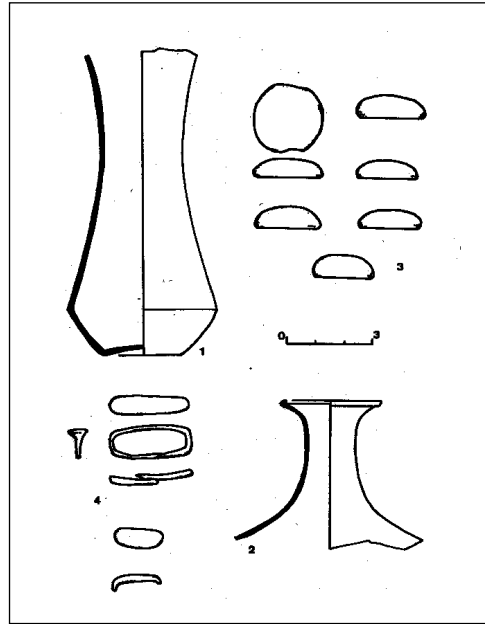

Fig. 19. Sepultura núm. 30. 1) Planta de situació i disposició de les tegulae de coberta. 2) Situació del cadàver amb la indicació dels objectes recuperats: ampolletes de vidre (1), restes de teixit (2), fitxes de vidre (3) i claus (x) (segons Martín, Nieto i Nolla, 1979).

És interessant fer referència a les dades recollides per Pere de Palol en el diari d'excavació en relació a la fondària en què foren trobades les diferents sepultures i que, segons pensem, marquen, *grosso modo*, una cronologia relativa d'un alt valor. En efecte, les tombes en àmfora i en *tegulae* sobre les quals tenim dades –núm. 2, 3, 9, 10, 22 i 23– es localitzen entre 0,90 i 1,16 m de fondària, sempre conformant el nivell més profund del cementiri tardoantic

Fig. 20. Objectes recuperats dins de la tomba núm. 30. 1 i 2) Ampolletes de vidre. 3) Fitxes de vidre. 4) Objectes metàl·lics (segons Martín, Nieto i Nolla, 1979).



on destacaria la inhumació núm. 15, una caixa de pedres clavades verticals la solera de la qual es localitzava a 1'30 m. Dos dels sarcòfags –núm. 18 i 19– es trobaren en aquesta mateixa fondària. En un nivell similar o lleugerament més alt s'hi trobaven alguns sepulcres d'obra –núm. 8– o de caixa de pedres –núm. 7– o un dels tres sarcòfags –núm. 16– que semblava mogut i aprofitat novament. A un nivell clarament superior hi hauríem de situar les caixes de pedra núm. 5 i 17, probablement 20, lleugerament trapezoïdals, i la d'obra, esplèndida, núm. 6, de forma similar (fig. 12 i 13).

Quantificació

Aquest és un punt que cal tractar sempre que sigui possible per situar les coses al seu lloc i poder-les redimensionar. En total, com s'ha dit, hem identificat 30 sepultures, segures, d'aquesta etapa històrica localitzades entre 1934 i 1977. Hi hauríem d'afegir, evidentment, les que han anat apareixent en les grans campanyes d'aquests darrers anys⁽¹⁰⁸⁾ (fig. 1). En total, doncs, 43 inhumacions segures en aquest cementiri. Si volem a aquestes hi podríem afegir les de la necròpoli de l'àrea de l'hospital militar que, segons pensàvem, podrien correspondre a un nucli amb entitat pròpia⁽¹⁰⁹⁾ però que indubtablement formen part d'un mateix hàbitat geogràfic i cronològic (13, en total, a

108. 13 de segures i alguna altra . Vegeu nota 44 d'aquest treball.

109. Nolla i Amich, *El cementiri de l'àrea...*, citat, 1027-1040.

les qual caldria afegir-ne algunes altres disperses i probables). En total en comptariem una seixantena, un número que només és indicatiu puix que no s'ha explorat tot, ni de bon tros, ni s'han documentat totes les sepultures localitzades. Ara bé, ni que multipliquéssim per 5 ni per 10 –i no sembla que puguem anar més enllà amb les dades que posseïm– el resultat se situaria entre una mica més de la meitat o una mica més del total de sepultures inventariades al cementiri neapolità,⁽¹¹⁰⁾ fins ara, el més extens estudiat en aquest territori i que, tanmateix, no deixava de ser ridícul si intentàvem distribuir les tombes al llarg de 400/500 anys.⁽¹¹¹⁾ La lectura que n'hem de fer ens aconsella prudència. Tenim el que tenim i no ho podem inflar malgrat el que pugui semblar a primer cop d'ull.

CONCLUSIONS

Les darreres excavacions en extensió (1993-1996) que han incidit sobre una bastíssima zona d'aquest gran jaciment que, de moment, només coneixem a través d'unes quantes publicacions puntuals, útils però insuficients, han proporcionat dades d'un valor incalculable i han permès, als excavadors, tenint en compte els treballs anteriors, intentar esbossar una síntesi històrica sobre aquest establiment humà, sobre el seu significat i el lloc que ocuparia en el context d'aquest territori, en cada moment concret de la seva història. Pel que fa a l'època que ens ocupa, l'antiguitat tardana i els moments inicials de l'alta edat mitjana,⁽¹¹²⁾ el resultat, amb matisos i precisions, no canvia substancialment el discurs dibuixat i bastit per Pere de Palol que va arrelar amb força i, segons pensem, ha condicionat i condiciona qualsevol aproximació històrico-arqueològica a aquest jaciment.⁽¹¹³⁾

110. Nolla i Sagrera, *Ciuitatis Impuritanæ*..., citat, capítols 5 i 6, 115-296.

111. Nolla i Sagrera, *Ciuitatis Impuritanæ*..., citat, 311-314.

112. Palol, *Rosas. De la...*, citat, 23-33; Puig et alii, *L'evolució urbana...*, citat, 46-57; Puig et alii, *La Roses d'època...*, citat, 1011-1026.

113. Aquesta teoria la podríem resumir així: Roses hauria estat, durant l'antiguitat tardana, el gran centre econòmic i, probablement, polític de la zona nord de l'àrea costanera de l'actual Catalunya, coincidint i aprofitant la davallada de la veïna Empúries. Segons pensem, fou bastida per l'eminent arqueòleg després d'haver treballat a Empúries, al Puig Rom i a la ciutadella de Roses, i hauria agafat forma, per primera vegada, en l'estudi inèdit *El golfo de Rosas*..., citat. Després, polida i acurada, fou utilitzada en molts treballs posteriors (Palol, *Fíbulas y broches*... citat, 71-78; Id., *Las mesas de altar*..., citat, 83; Id., *Rosas. De la...*, citat, 25-26; Id. *Arqueología cristiana*..., citat, 30-31 i 35. L'èxit de la proposta, ben construïda i, aparentment, ben fonamentada tingué èxit de seguida essent incorporada immediatament al discurs d'altres historiadors entre els quals citaríem J. Maluquer de Motes, Rhode, *Rosas. La ciudad más antigua de Cataluña. (Un capítulo inédito de la historia de Cataluña)*, *Revista de Gerona*, 31, 1965, 25-26; Oliva, *Arquitectura románica*..., citat, 10-13; J.M. Gurt, *Circulación monetaria en Rhode (Roses) durante el Imperio Romano*, *Acta Numismática*, VII, 1977, 103-114; Martín, Nieto i Nolla, *Excavaciones*..., citat, 12-13; J. M. Nolla i F. J. Nieto, *La vil·la romana baix-imperial de la Ciutadella de Roses. Algunes consideracions i algunes novetats*, *Revista de Girona*, 93, 1980, 267-274; Badia, *L'arquitectura medieval*..., citat, 197-206; Nolla i Casas, *Carta arqueològica*..., citat, 89-90; Puig et alii, *La Roses d'època*..., citat, 1018-1023, entre altres. Convé recordar que anys després Pere de Palol matisà notablement aquelles idees, situant-se en una posició més eclèctica (P. de Palol, *Del Baix Imperi a la presència dels àrabs*, *Jornades d'Història de l'Empordà. Homenatge a Pella i Forgas*, Girona, 1987, 123-128.

I tantmateix, a nosaltres, després d'analitzar en profunditat el cementiri i valorant totes les altres dades, no ens sembla, de cap manera, que puguem continuar sostenint aquestes opinions si no és matisant-les considerablement.

En efecte, com hem vist, la “gran necròpoli” no és altra cosa que un cementiri minúscul que ni multiplicant-lo per 10 arribaria a ser res de l'altre món des d'un punt de vista demogràfic. Aquesta és una dada objectiva que no podem ni menystenir ni oblidar.⁽¹¹⁴⁾

Pel que fa a les zones habitades tampoc cal exagerar-ne el valor de les evidències. Les excavacions identifiquen estructures, molt puntuals i deslli-gades, sempre situades a tocar la línia de platja antiga, amb cronologies de segle segon i en algun cas, potser del darrer terç del primer. Entre principis del segle II aC, en què es produí l'abandó de l'eixample ortogonal hel·lenís-tic,⁽¹¹⁵⁾ i aquest moment –segle segon–, no tenim restes estructurals però sí, en canvi, material arqueològic clar, molt poc del segle II aC, força més de l'I aC i encara més d'època julioclàudia i flàvia, amb una continuïtat sense trencaments. On vivien aquests estadants de la Roses baix-republicana i altoimpe-rial? De moment no ho sabem i potser no ho sabrem mai si els seus habitat-ges ocupaven els espais afectats per la gran ciudadella renaixentista. Tampoc sabem com era aquesta zona habitada. El material recollit, ceràmica i mone-des, sembla assenyalar en direcció a un augment demogràfic conforme avan- cem en el temps.

Llevat de les poques estructures altoimperials tampoc se'n coneixen, de moment, d'altres que puguin datar-se en ple segle tercer i en els primers anys del quart si no considerem que la fase antiga de l'anomenat edifici A funcio- nava a ple rendiment en aquesta etapa. Durant la segona meitat avançada del segle quart s'hauria adaptat almenys una part d'aquell edifici a factoria de salaons que, amb modificacions i petites reformes, hauria continuat fins a l'a- bandonament final del lloc a mitjan/segona meitat del segle sisè.⁽¹¹⁶⁾

Altres dades referents a estructures funcionant en l'àrea de la ciudadella ens situen a partir del segle cinquè i, sobretot, sisè, amb una forta davallada durant el setè quan observem que el cementiri va ocupant les antigues zones d'hàbitat.⁽¹¹⁷⁾ El panorama que en resulta és el d'algunes cases senzilles i espais, en algun cas difícils de definir, a tot l'entorn del pujol de Santa Maria i, més enllà, cap al sud-est, l'edifici A. Es tracta, majoritàriament, de cons- truccions modestes de les quals no en coneixem ni la planta sencera ni la fun-

114. En total, com hem vist 43 tombes segures que serien 56 sumant-hi les del cementiri de l'àrea de l'hospital militar (*supra*), un número minúscul que no és significatiu ni multiplicat per 10. Vegeu les consideracions expressades a Nolla i Sagrera, *Ciuitatis Impuritanæ...*, citat, 311-314.

115. Sobre aquesta qüestió consulteu: J. M. Nolla, *Les ciutats romanes del nord-est de Catalunya. Els municipis flavis, Homenatge a Miquel Tarradell. Estudis Universitaris Catalans*, Barcelona, 1993, 662-664; D. Vivó, Rhode: *arquitectura i urbanisme al barri hel·lenístic*, *Revista d'Arqueologia de Ponent*, 6, 1996, 81-114, preferentment 112-114.

116. J. M. Nolla, *Excavaciones recientes en la ciudadela de Roses. El edificio bajo-imperial*, *Papers in Iberian Archaeology* editat per T.F.C. Blagg, R. F. J. Jones i S. J. Keay, BAR International Series 193 (II), Oxford, 1984, 444-449; F. J. Nieto, *El edificio “A” de la Ciudadela de Roses (La terra sigillata afri- cana)*, Girona, 1993, 175-206

117. Puig et alii, *L'estructura urbana...*, citat, 45-50; Puig et alii, *La Roses d'època...*, citat, 1011-1026.

ció específica de cada espai i, per tant, difícils de valorar globalment. El sempre esmentat edifici A, que coneixem força bé, que ocupa una basta extensió, mostra molts espais de tipus industrials i un gran pati interior que limiten l'àrea residencial considerablement.⁽¹¹⁸⁾

Al nostre parer, l'espai residencial i l'espai funerari coincideixen plenament, essent, com pertoca, com dues cares d'una mateixa realitat: una ocupació dispersa, amb edificis aquí i allí, separats uns dels altres, no organitzats –segons sembla– per una xarxa viària i que es vertebrarien a l'entorn del puig de Santa Maria on podria haver-hi hagut una necròpoli (vegeu *supra*) o alguna altra cosa que hagués servit per reservar el lloc d'usos residencials fins al moment de la construcció de l'església funerària.

No hi ha dades sobre l'existència d'una muralla i en canvi sí que s'ha identificat una mena de mur de contenció, a la part de llevant de Santa Maria, amb cronologies tardoantigues, que denota l'existència d'obres públiques de caràcter general, en aquest cas, per controlar la riera que degué travessar, fins a l'època moderna, l'actual pati d'armes de la ciutadella.⁽¹¹⁹⁾

Quin és, doncs, el panorama que se'n dibuixa? Un espai d'hàbitats semi-dispersos, mínimament estructurats, sense muralles defensives però, en canvi, amb construccions útils d'ús comunal com poden ser el mur de la riera, dipòsits d'aigua i pous, una església, funerària segur i probablement també d'ús de la comunitat, i un cementiri –o uns, si considerem diferent el de l'àrea de l'hospital militar– ordenat i eficaçment controlat. Aquest model pot, no solament ocupar l'àrea prospectada, sinó prolongar-se més enllà.⁽¹²⁰⁾ És important, segons pensem, adonar-se'n del lloc que ocupa el cementiri en relació amb les zones d'habitació, en una imbricació estreta i que no podríem trobar en una ciutat abans del segle sisè, pel vell costum que determinava que se sebollís els morts fora del *pomerium* i que els cristians continuaran respectant durant un llarg període de temps sense que hi hagués cap prohibició religiosa, cap necessitat.

No correspon l'aspecte d'aquesta Roses tardoantiga, i molt possiblement de la baix-republicana i altoimperial, al que Isidor de Sevilla anomena un *vicus* en la seva descripció de les ciutats i llocs habitats?⁽¹²¹⁾ Nosaltres així ho creiem i és, de fet, una sort increïble que la construcció de la ciutadella i el seu abandó no acabessin destruint aquestes evidències que vistes en conjunt ens permeten il·lustrar el que l'erudit bisbe d'*Hispalis* posava per escrit:⁽¹²²⁾

“Vici et castella et pagi hi sunt qui nulla dignitate civitatis ornantur, sed vulgari hominum conventu incoluntur, et propter parvitatem sui maioribus

118. Nolla i Nieto, *La vil·la romana baix-imperial...*, citat, 267-274; Nolla, *Excavaciones recientes...*, citat, 430-459; Nieto, *El edifici “A”...*, citat.

119. Puig et alii, *La Roses d'època...*, citat, 1015-1023.

120. Recordem la tomba de *tegulae* de l'àrea de l'antic Escorxador (Nolla i Casas, *Carta arqueològica...*, citat, 93) i altres troballes no publicades de les rodalies de la muralla oriental de la ciutadella (excavacions de 1984).

121. Isidor de Sevilla, *Etymologiae*, XV, 2 (edició de J. Oroz i M. A. Marcos, Madrid, 1983, 226-230).

122. Isidor de Sevilla, *Etymologiae*, XV, 2, 11 i 12.

civitatibus adtribuuntur. Vicus autem dictus ab ipsis tantum habitationibus, vel quod vias habeat tantum sine muris. Est autem sine munitione murorum; licet et vici dicantur ipsae habitationes urbis. Dictus autem vicus eo quod sit vice civitatis, vel quod vias habeat tantum sine muris”.

Sembla que, finalment, comencem a veure no solament quin fou el paper de Roses en la baixa antiguitat sinó d'ençà de la gran crisi desfermada arran de la gran revolta indígena del 197 aC esclafada pel cònsol M. Porci Cató el 195 aC, en la primera intervenció militar abans del desembarcament a *Emporion*. D'aleshores ençà, *Rhode* s'integrà plenament en l'òrbita emporitana, havent perdut no només l'autonomia política sinó també patint una davallada demogràfica i un procés de desurbanització que conduirà cap a l'aspecte dispers i poc dens que se'ns fa avinent en analitzar les dades arqueològiques. Durant molt temps es plantejà com una possibilitat a tenir en compte, a partir d'una làpida trobada a Cartago, que Roses hagués assolit l'estatut municipal en època flàvia, però ara sabem, havent-se localitzat i reestudiat novament aquest document epigràfic,⁽¹²³⁾ que no té cap relació amb la nostra Roses, i que no hi ha altres evidències documentals per recolzar aquella possibilitat, amb la qual cosa és una qüestió que cal obviar i més encara si les dades arqueològiques ens dibuixen un panorama que queda lluny dels models urbans altoimperials.

Algun o alguns fets determinats semblen incidir sobre aquest *vicus* a partir de mitjan/segona meitat del segle quart i fins a finals del sisè o una mica després, amb una certa –i modesta– intensificació de l'hàbitat i dels espais funeraris. Si té a veure amb un més gran aprofitament del port, en una intensificació de l'explotació del territori, de les salines, del mar (peix) o d'altres circumstàncies que ens defugen, no ho sabem. Però les evidències arqueològiques d'aquest moment, notables pel seu interès, tampoc s'han d'exagerar i ja hem vist el que hi havia i, sobretot, què representava. Podria adduir-se, en contra d'aquesta anàlisi, la inscripció siracusana on s'esmenta un bisbe de *Rotdon*, sebollit en aquella ciutat.⁽¹²⁴⁾ Tanmateix, no és fàcil valorar-la adequadament en ser la informació si més no discutible. Però tampoc importa massa, car el que és segur és que a partir de molt a principis del segle sisè els únics bisbats d'aquest territori foren el d'Empúries i el de Girona⁽¹²⁵⁾ amb la qual cosa, de ser certa la informació que podem de la inscripció siciliana, caldria referir-la als segles quatre i/o cinc i sense continuïtat cosa que no sembla lligar massa bé amb les dades que posseïm. I poc més valor cal donar al fet

123. M. J. Pena, *El municipio flavio de Rhode: una hipótesis errónea, Homenatge a Miquel Tarradell. Estudis Universitaris Catalans*, Barcelona, 1993, 667-674.

124. A. Ferrua, *Nuove studi sulle catacombe di Siracusa, Rivista di Archeologia Cristiana*, 17, 1940, 46-47; J. Vives, *Un obispo español del siglo V, desconocido, Analecta Sacra Tarraconensis*, XVII, 1944, 204-205.

125. Tal com especifiquen amb claredat les signatures dels bisbes presents en els concilis provincials i generals entre el 516 –concili de Tarragona– i el 694, data del XVII concili de Toledo (Vives, Marín i Martínez, *Concilios visigóticos...*, citat).

que a Roses fossin encunyades monedes per part de la monarquia visigoda. Només cal veure el llistat de seques per adonar-se'n que no cal que coincideixin els llocs amb les *ciuitates* i que la tria estigué condicionada per altres circumstàncies.

Durant el segle setè es produí, segons sembla, l'abandó de la major part d'establiments habitats, però aquest fet no significà la fi de l'ocupació d'aquest territori tal com ens ho confirma l'existència d'unes quantes tombes que s'han de situar entre aquest moment i la reorganització benedictina, palesant la continuïtat de la presència humana d'una manera que només coneixem, de moment, a través de les pràctiques funeràries.

L'arqueologia de l'antiguitat tardana té, en l'àrea del golf de Roses, un conjunt extraordinari de jaciments que, com enlloc, permeten observar un bast territori on s'han conservat diferents components d'una *ciuitas*, en aquest cas d'Empúries, segons l'esquema isidorià;⁽¹²⁶⁾ en efecte, l'*urbs* o *oppidum*, a Sant Martí d'Empúries i rodalies, amb un model urbà peculiar, nou, lluny de les propostes altoimperials però complint a la perfecció el que d'aquest centre s'espera, amb unes muralles, el port, una excel·lent xarxa fluvial i viària i les dependències episcopals; un *vicus*, dinàmic i actiu que imita en alguns aspectes l'*urbs* (cementiri i església) i –per què no?– que podria tenir, en una àmplia zona, un pes demogràfic prou alt, però jeràrquicament sotmès a Empúries de la qual en forma part i, muntanya amunt, un *castrum*, al Puig de les Muralles de Puig Rom, una altra entitat territorial emmurallada i entornada.⁽¹²⁷⁾ Afegim-hi les *villae* i tindrem un panorama quasi complet. És merit de Pere de Palol haver posat de manifest l'extraordinària importància d'aquest territori en aquests segles obscurs⁽¹²⁸⁾ que ara, em sembla, podem entendre millor no només gràcies a noves i importants excavacions sinó al fet de contemplar les parts com a segments d'un total que permeten situar les coses al seu lloc i valorar-les justament.

126. Isidor de Sevilla *Etymologiae*, XV, 2.

127. Isidor de Sevilla *Etymologiae*, XV, 2, 13.

128. Palol, *El golfo de Rosas...*, citat.