

## Treball final de grau

**Estudi:** Grau en Enginyeria Electrònica Industrial i Automàtica

**Títol:** Dosificació d'oli en línia per a la producció de begudes vegetals

**Document:** 2. Plànols

**Alumne:** Jon Ignasi López Gou

**Tutor:** Miquel Rustullet Reñé

**Departament:** Enginyeria Elèctrica, Electrònica Industrial i Automàtica

**Àrea:** Enginyeria de Sistemes i Automàtica

**Convocatòria (mes/any):** juny/2021

## ÍNDIX

1. POTÈNCIA ENTRADA QUADRE B3N01
2. POTÈNCIA QUADRE B3N01
3. ALIMENTACIÓ 24 V DC B3N01
4. BOMBA D'IMPULSIÓ B3N01
5. CABALÍMETRE MÀSSIC B3N01
6. ELEMENTS 24 V DC B3N01
7. 1734-IB8S (8 ENTRADES DIGITALSS) B3N01
8. 1734-IB8 (8 ENTRADES DIGITALS) 1 B3N01
9. 1734-IB8 (8 ENTRADES DIGITALS) 2 B3N01
10. 1734-IB8 (8 ENTRADES DIGITALS) 3 B3N01
11. 1734-IE4C (4 ENTRADES ANALÒGIQUES) 1 B3N01
12. 1734-IE4C (4 ENTRADES ANALÒGIQUES) 2 B3N01
13. 1734-OB4 (4 SORTIDES DIGITALS) 1 B3N01
14. 1734-OB4 (4 SORTIDES DIGITALS) 2 B3N01
15. 1734-OB4 (4 SORTIDES DIGITALS) 2 B3N01
16. 1734-OB4S (8 SORTIDES DIGITALS) B3N01
17. GRUP FILTRE I VÀLVULA DE PAS B3N01
18. SORTIDES DIGITALS FESTO 1 B3N01
19. SORTIDES DIGITALS FESTO 2 B3N01
20. POTÈNCIA ENTRADA QUADRE B3N02

21. POTÈNCIA QUADRE B3N02
22. ALIMENTACIÓ 24 V DC B3N02
23. BOMBA D'IMPULSIÓ B3N02
24. CABALÍMETRE MÀSSIC B3N02
25. ELEMENTS 24 V DC B3N02
26. 1734-IB8S (8 ENTRADES DIGITALSS) B3N02
27. 1734-IB8 (8 ENTRADES DIGITALS) 1 B3N02
28. 1734-IB8 (8 ENTRADES DIGITALS) 2 B3N02
29. 1734-IE4C (4 ENTRADES ANALÒGIQUES) B3N02
30. 1734-OB4 (4 SORTIDES DIGITALS) 1 B3N02
31. 1734-OB4S (8 SORTIDES DIGITALSS) B3N02
32. GRUP FILTRE I VÀLVULA DE PAS B3N02
33. SORTIDES DIGITALS FESTO 1 B3N02
34. SORTIDES DIGITALS FESTO 2 B3N02
35. 1734-IB4 (4 ENTRADES DIGITAL) 1 B3I
36. 1734-IB4 (4 ENTRADES DIGITAL) 2 B3I
37. 1734-IB4 (4 ENTRADES DIGITAL) 3 B3I
38. 8 DO FESTO 1 (SORTIDES DIGITALS) B3I
39. ARMARI ELÈCTRIC B3N01
40. ARMARI ELÈCTRIC B3N02
41. ARMARI ELÈCTRIC B3I

## 42. BORNERS

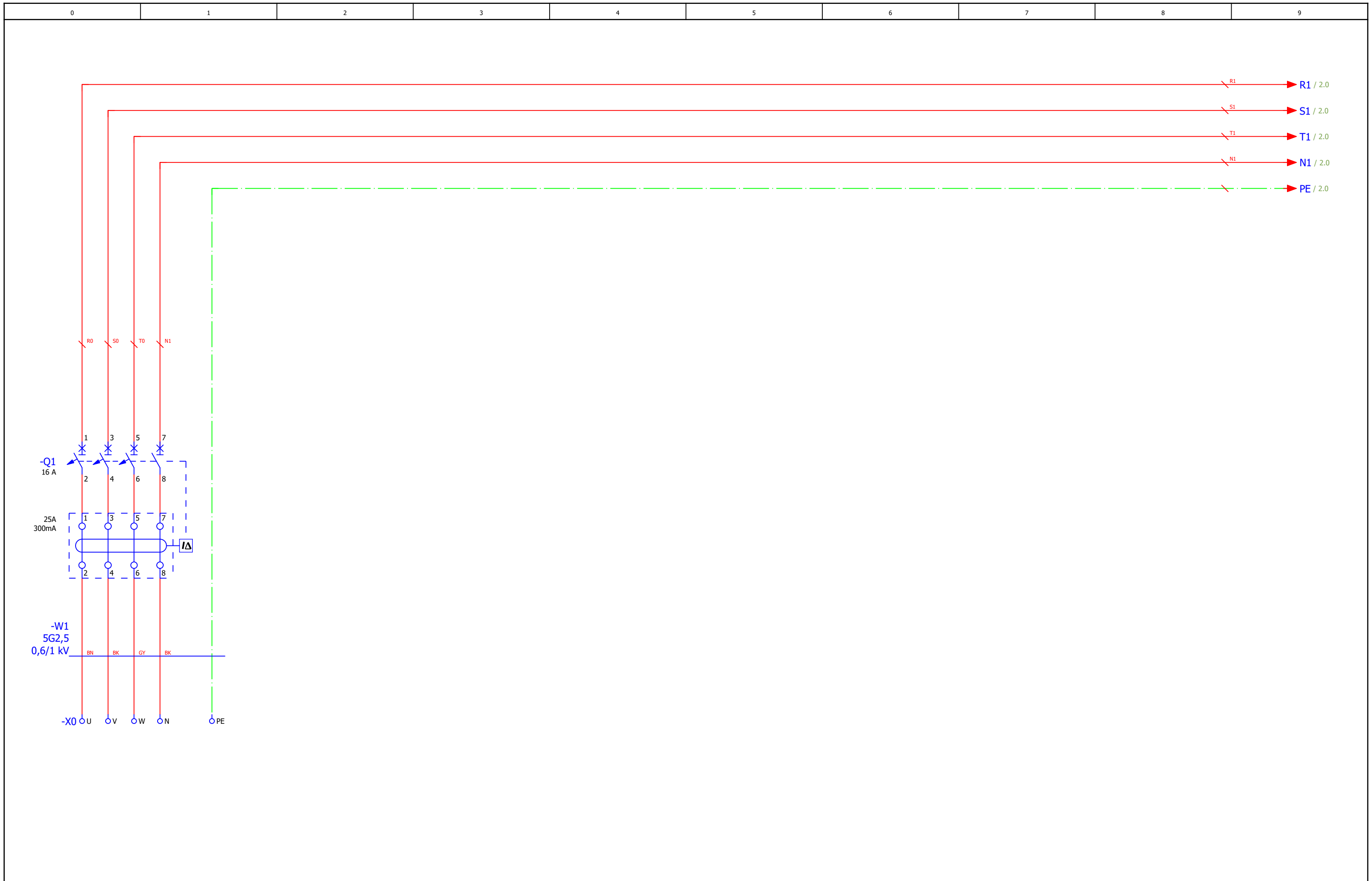

Escala: S/E	Data	Nom	Signatura	B3n01. Estació Dosificació Oli Remot		Nº de plànol: 1
Dibuixat	02/06/2021	Jon Ignasi López Gou		Potència entrada quadre		Substitueix a:
Comprovat	02/06/2021	Jon Ignasi López Gou				Especialitat: GEEIA

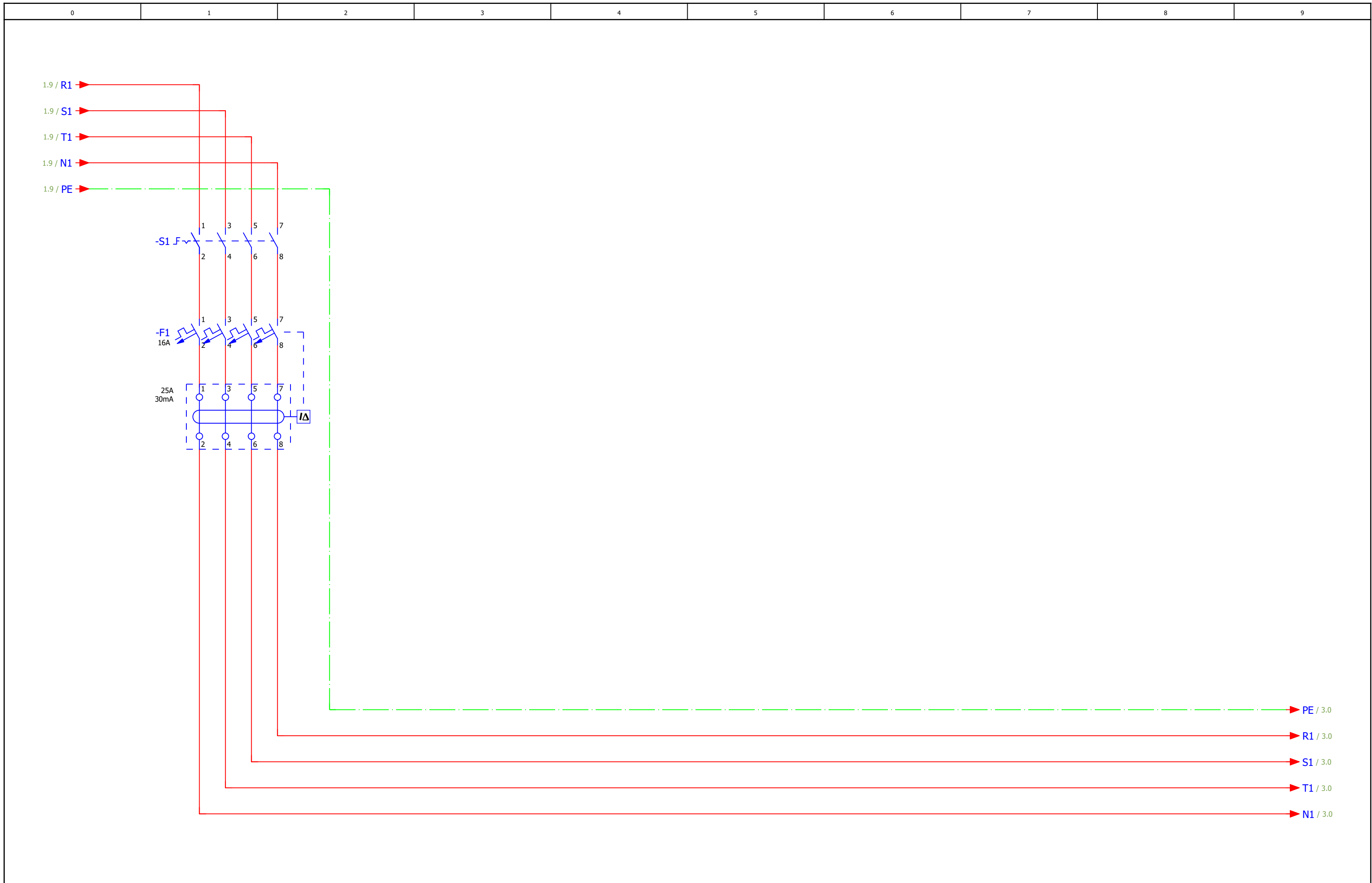

Escala: S/E	Data	Nom	Signatura	B3n01. Estació Dosificació Oli Remot		Nº de plànol: 2
Dibuixat	02/06/2021	Jon Ignasi López Gou		Potència quadre		Substitueix a:
Comprovat	02/06/2021	Jon Ignasi López Gou				Especialitat: GEEIA

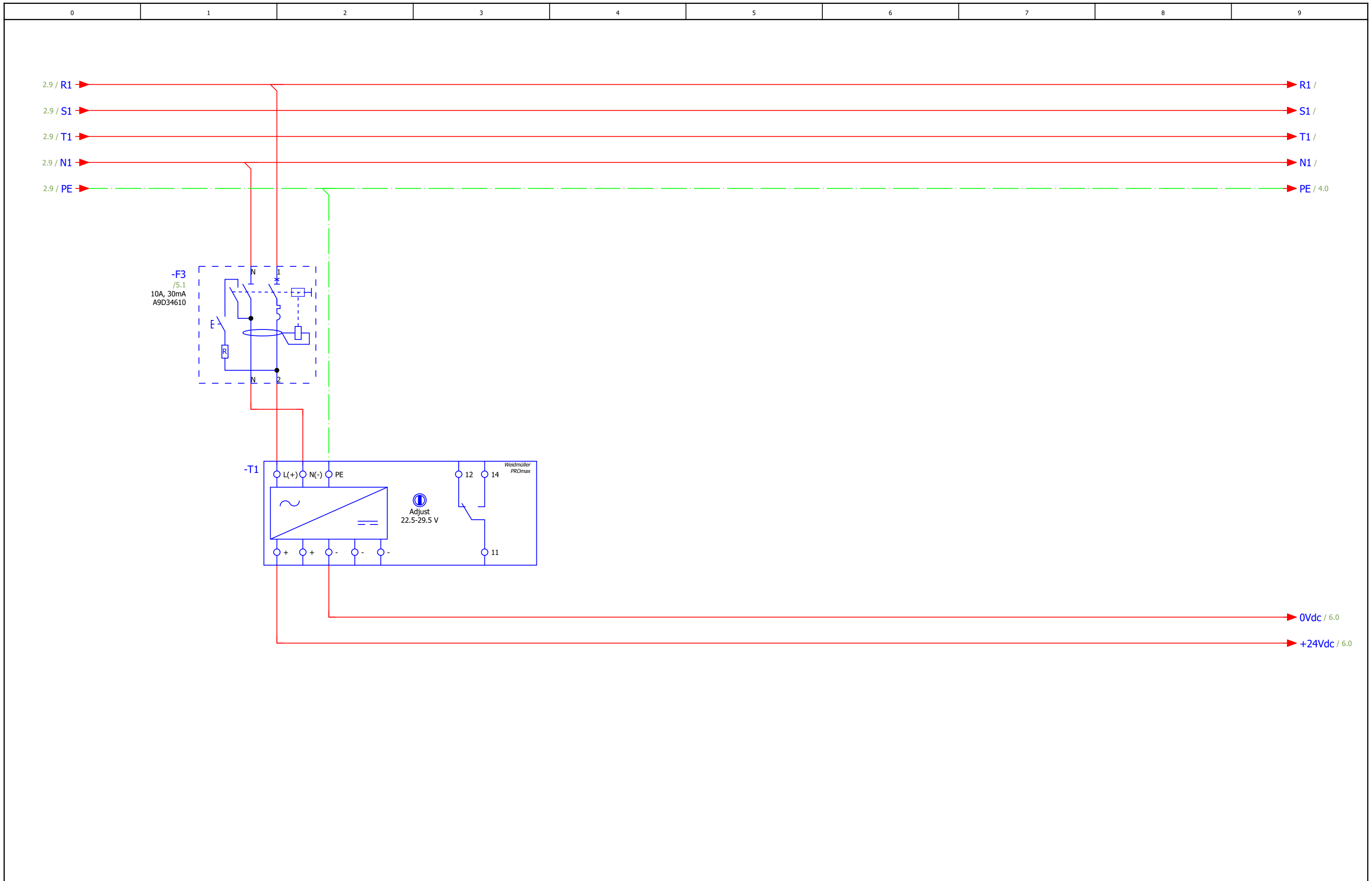

Escala: S/E	Data	Nom	Signatura	B3n01. Estació Dosificació Oli Remot		Nº de plànol: 3
Dibuixat	02/06/2021	Jon Ignasi López Gou		Alimentació 24 V DC		Substitueix a:
Comprovat	02/06/2021	Jon Ignasi López Gou				Especialitat: GEEIA

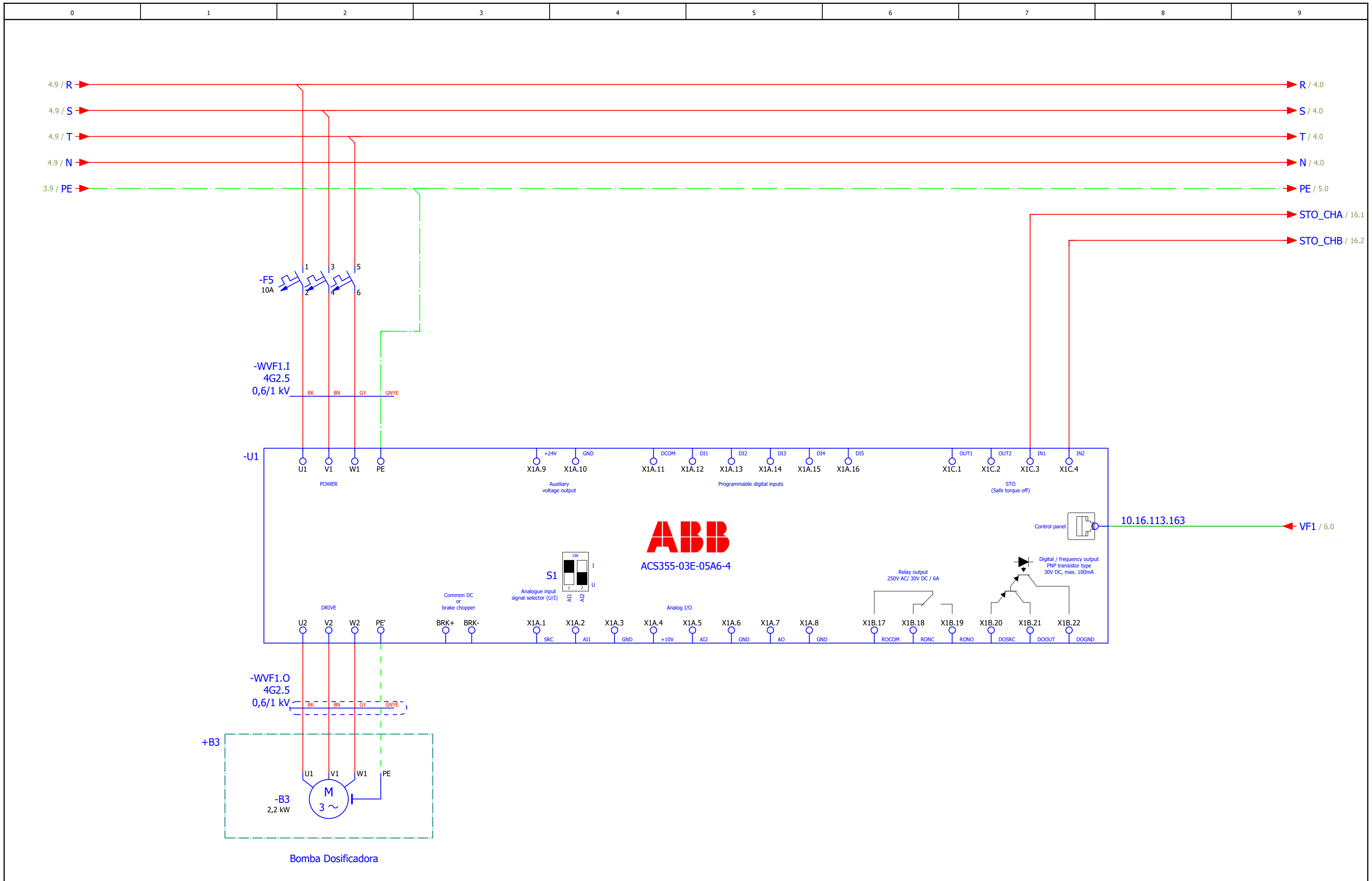

Escala: S/E	Data	Nom	Signatura	B3n01. Estació Dosificació Oli Remot		Nº de plànol: 4
Dibuixat	02/06/2021	Jon Ignasi López Gou		Bomba d'impulsió		Substitueix a:
Comprovat	02/06/2021	Jon Ignasi López Gou				Especialitat: GEEIA



0	1	2	3	4	5	6	7	8	9
---	---	---	---	---	---	---	---	---	---



Escala: S/E	Data	Nom	Signatura	B3n01. Estació Dosificació Oli Remot		Nº de plànol: 5
Dibuixat	02/06/2021	Jon Ignasi López Gou		Cabàlmetre màssic		Substitueix a:
Comprovat	02/06/2021	Jon Ignasi López Gou				Especialitat: GEEIA

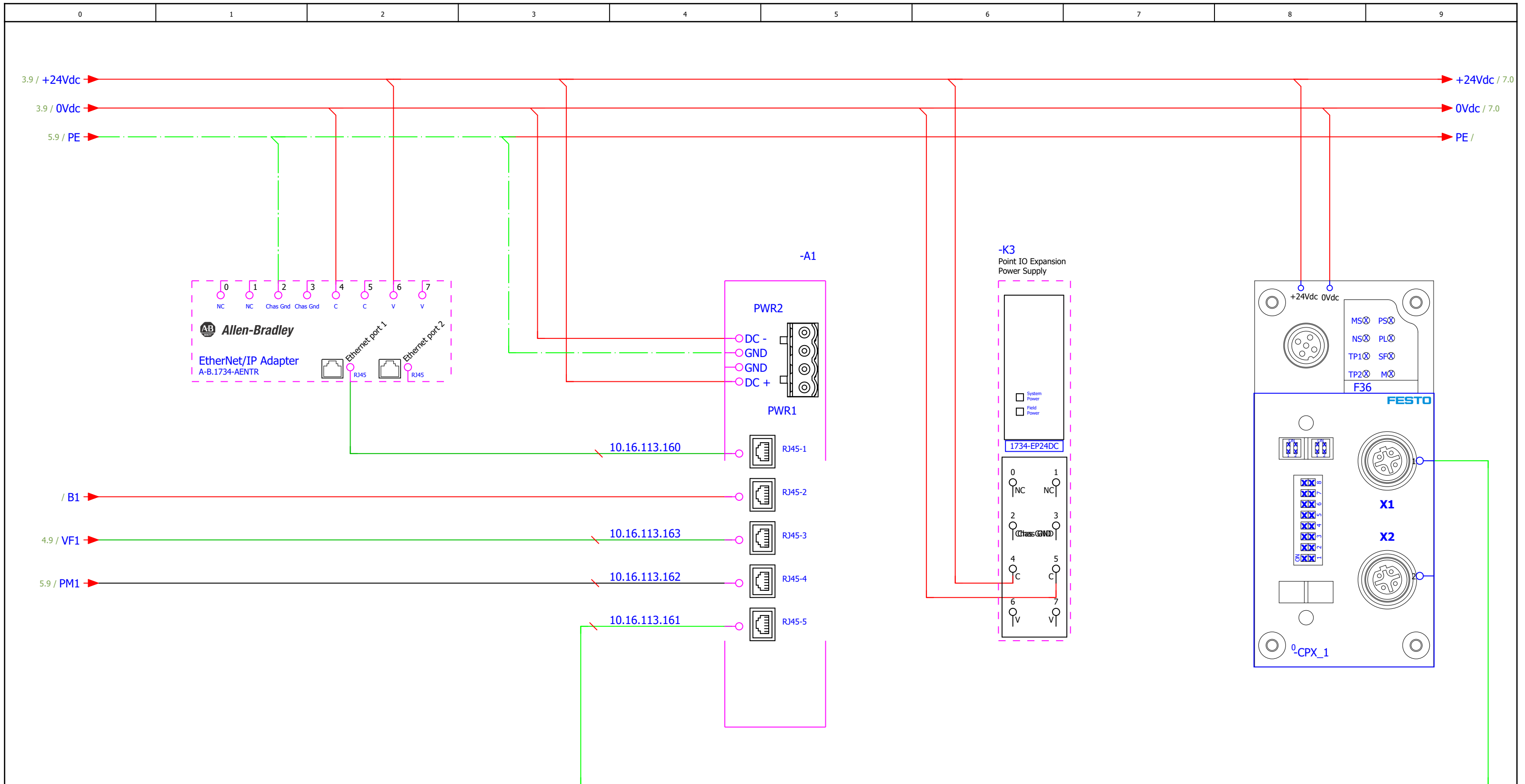

Escala: S/E	Data	Nom	Signatura	B3n01. Estació Dosificació Oli Remot		Nº de plànol: 6
Dibuixat	02/06/2021	Jon Ignasi López Gou		Elements 24 V DC		Substitueix a:
Comprovat	02/06/2021	Jon Ignasi López Gou				Especialitat: GEEIA

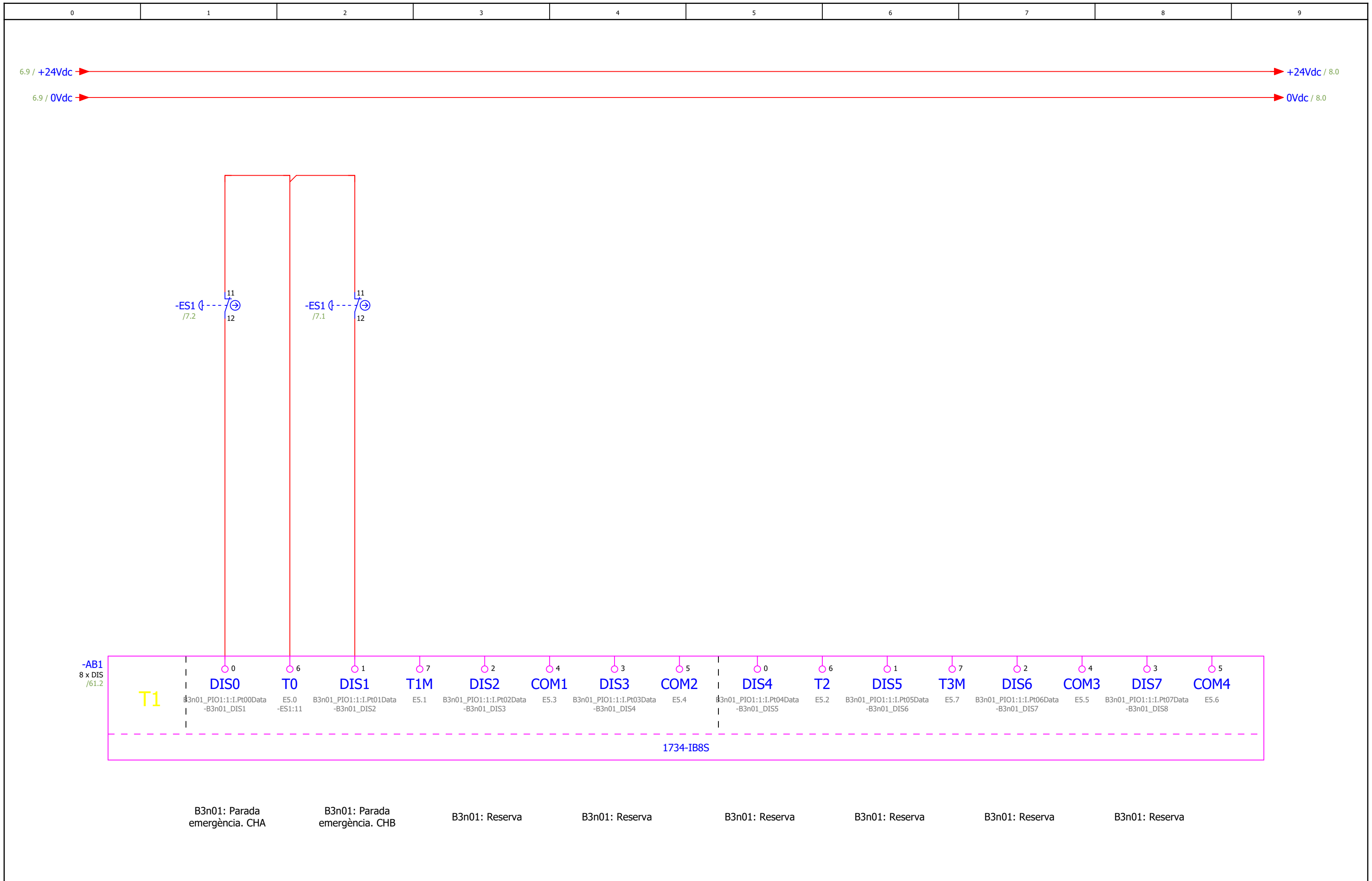

Escala: S/E	Data	Nom	Signatura	B3n01. Estació Dosificació Oli Remot 1734-IB8S (8 ENTRADES DIGITALS SEURETAT)		Nº de plànol: 7
Dibuixat	01/06/2021	Jon Ignasi López Gou				Substitueix a:
Comprovat	01/06/2021	Jon Ignasi López Gou				Especialitat: GEEIA

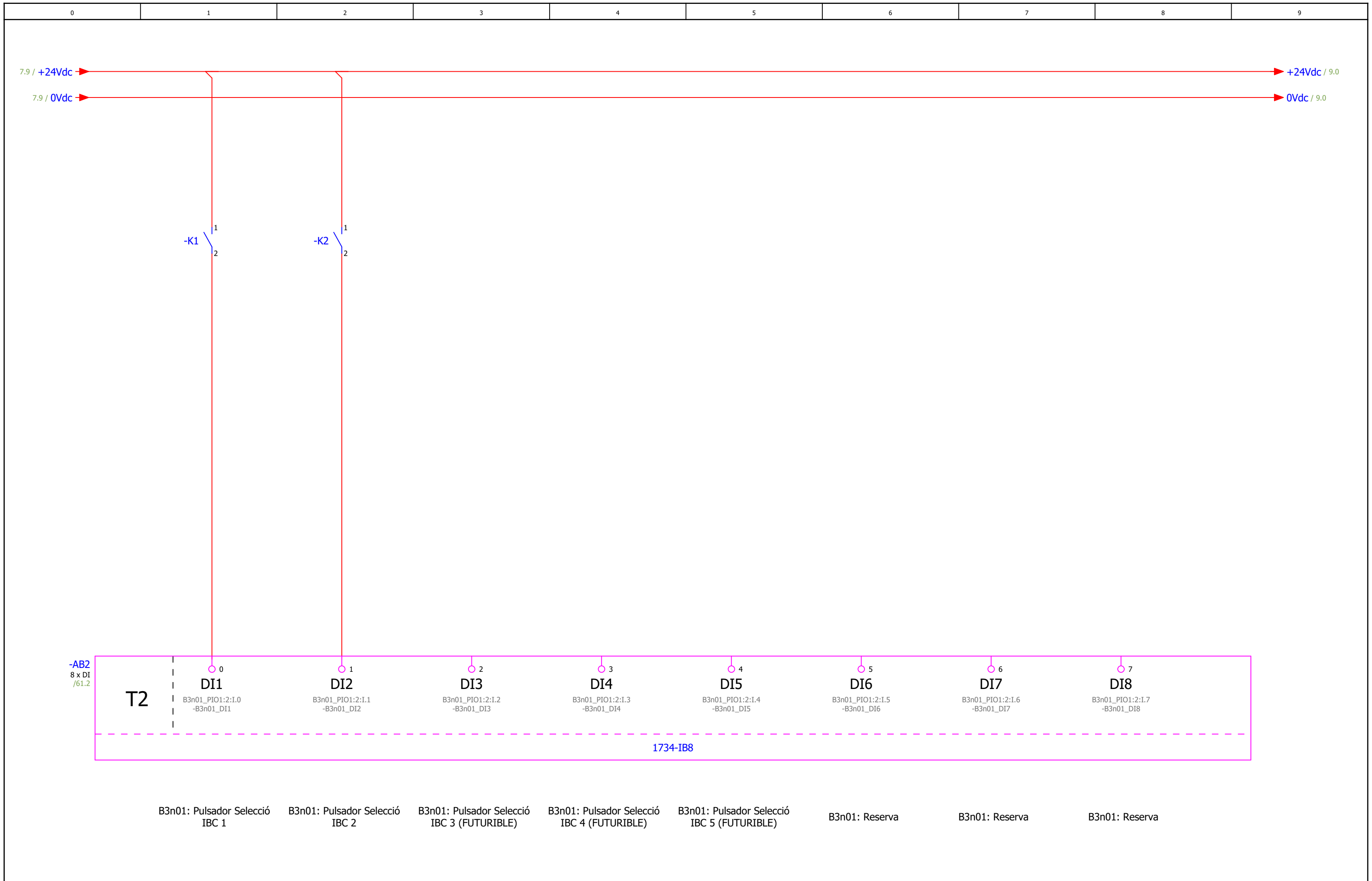

Escala: S/E	Data	Nom	Signatura	B3n01. Estació Dosificació Oli Remot		Nº de plànol: 8
Dibuixat	01/06/2021	Jon Ignasi López Gou		1734-IB8 (8 ENTRADES DIGITALS) 1		Substitueix a:
Comprovat	01/06/2021	Jon Ignasi López Gou				Especialitat: GEEIA

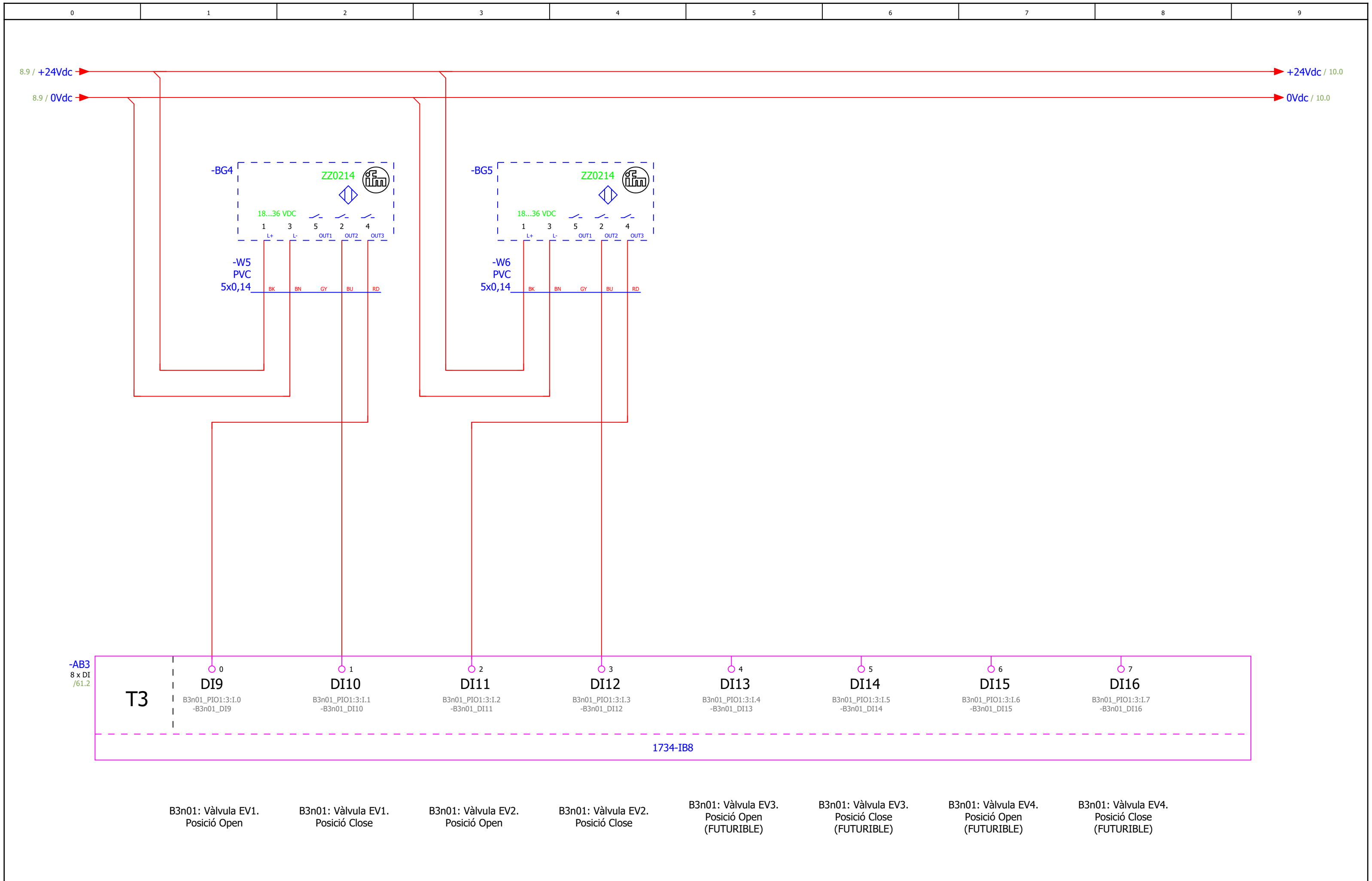

Escala: S/E	Data	Nom	Signatura	B3n01. Estació Dosificació Oli Remot 1734-IB8 (8 ENTRADES DIGITALS) 2		Nº de plànol: 9
Dibuixat	01/06/2021	Jon Ignasi López Gou				Substitueix a:
Comprovat	01/06/2021	Jon Ignasi López Gou				Especialitat: GEEIA

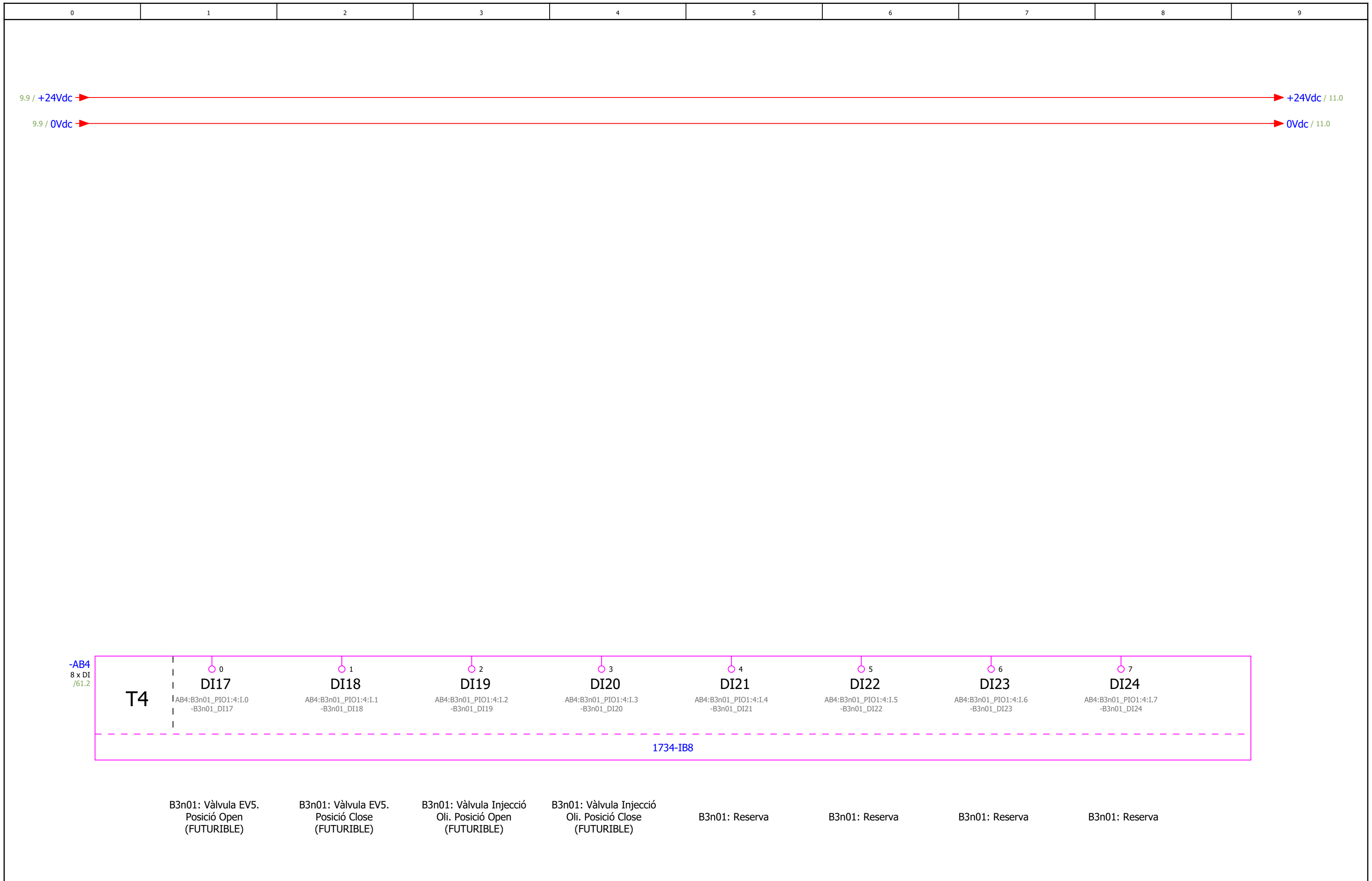

Escala: S/E	Data	Nom	Signatura	B3n01. Estació Dosificació Oli Remot 1734-IB8 (8 ENTRADES DIGITALS) 3		Nº de plànol: 10
Dibuixat	01/06/2021	Jon Ignasi López Gou				Substitueix a:
Comprovat	01/06/2021	Jon Ignasi López Gou				Especialitat: GEEIA

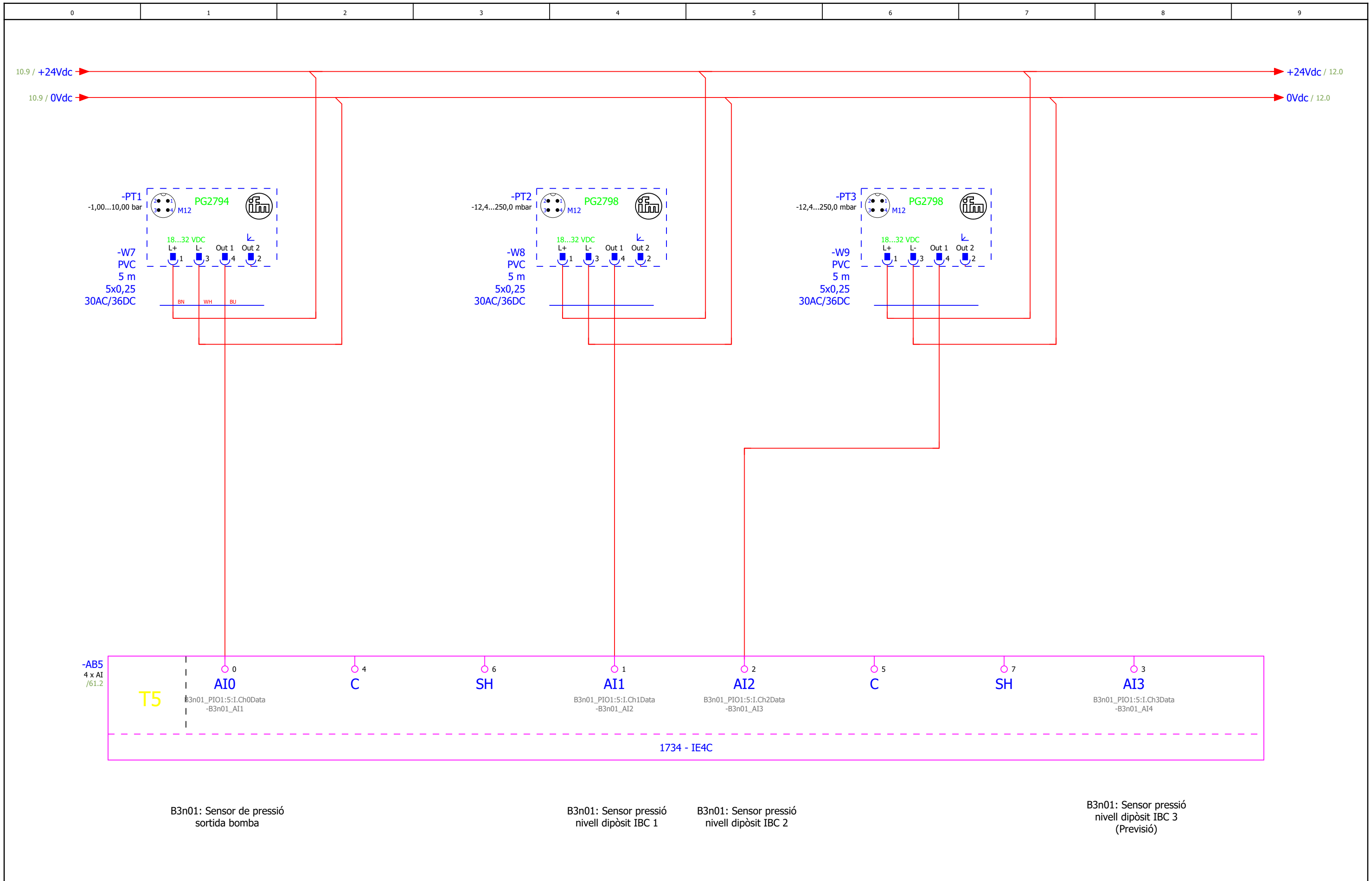

Escala: S/E	Data	Nom	Signatura	B3n01. Estació Dosificació Oli Remot		Nº de plànol: 11
Dibuixat	03/06/2021	Jon Ignasi López Gou		1734-IE4C (4 ENTRADES ANALÒGIQUES) 1		Substitueix a:
Comprovat	03/06/2021	Jon Ignasi López Gou				Especialitat: GEEIA

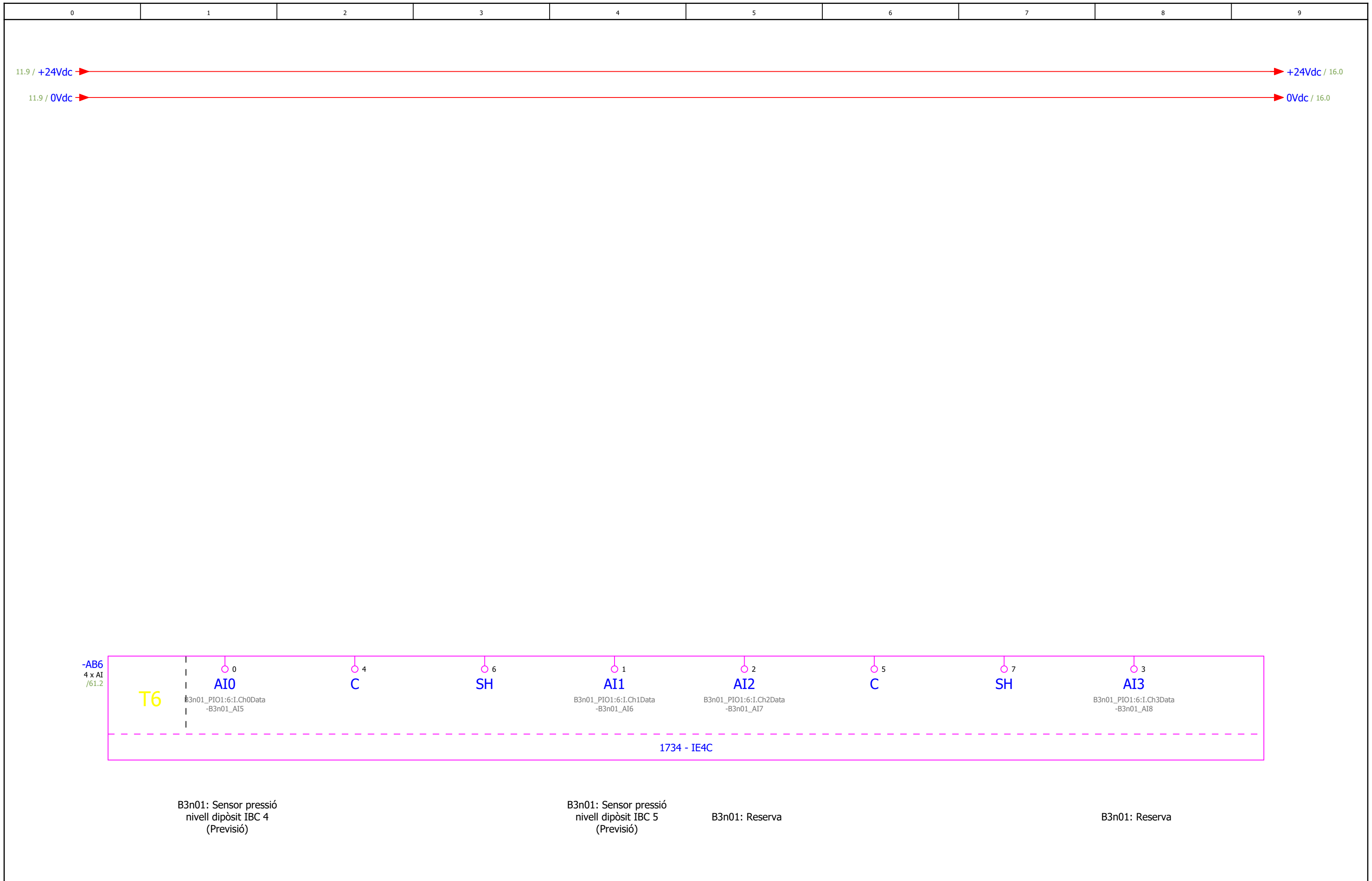

B3n01: Sensor pressió  
nivell dipòsit IBC 4  
(Previsió)

B3n01: Sensor pressió  
nivell dipòsit IBC 5  
(Previsió)

B3n01: Reserva

B3n01: Reserva

Escala: S/E	Data	Nom	Signatura	B3n01. Estació Dosificació Oli Remot 1734-IE4C (4 ENTRADES ANALÒGIQUES) 2		Nº de plànol: 12
Dibuixat	01/06/2021	Jon Ignasi López Gou				Substitueix a:
Comprovat	01/06/2021	Jon Ignasi López Gou				Especialitat: GEEIA



0	1	2	3	4	5	6	7	8	9
---	---	---	---	---	---	---	---	---	---

B3n01: Semàfor: Llum verd.

B3n01: Semàfor: Llum ambar.

B3n01: Semàfor: Llum vermell.

B3n01: Pilot Luminós Pulsador Selecció IBC 1

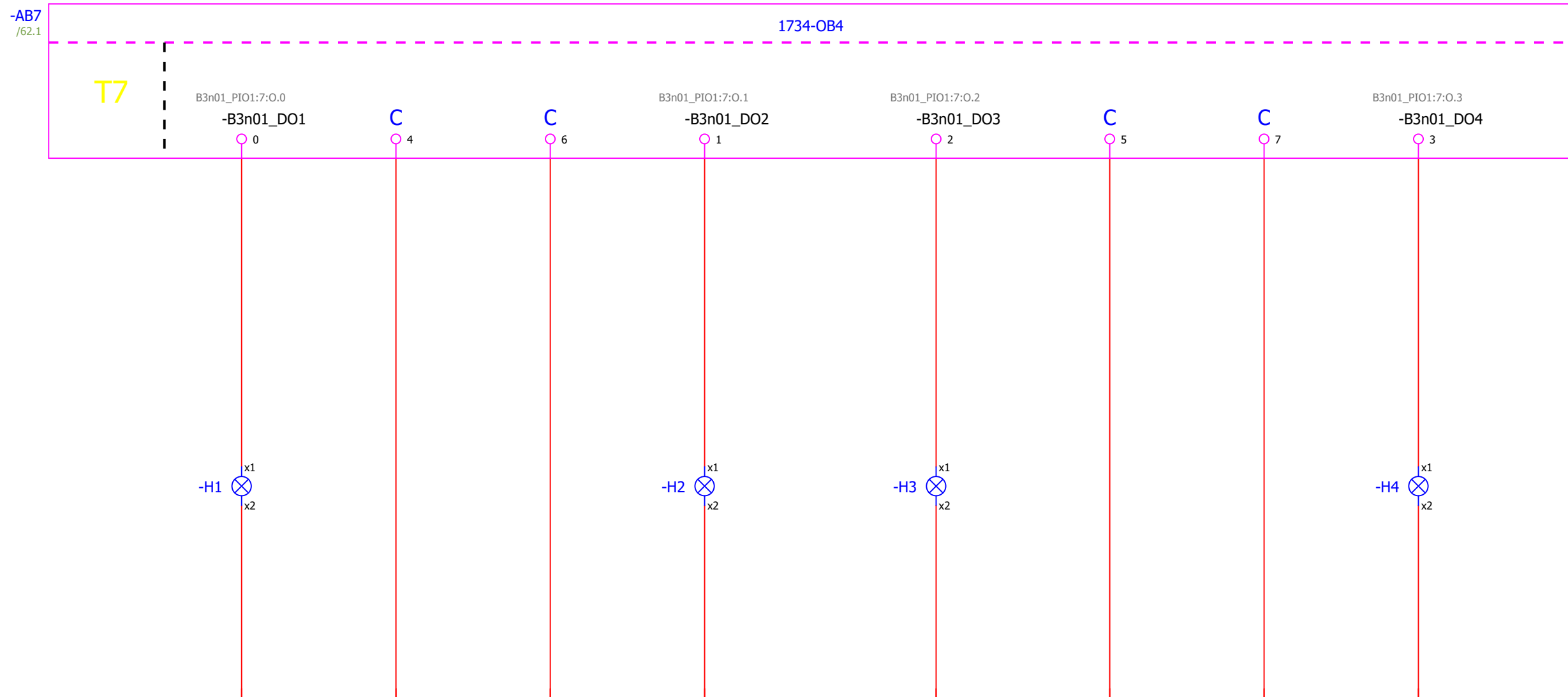

Escala: S/E	Data	Nom	Signatura	B3n01. Estació Dosificació Oli Remot		Nº de plànol: 13
Dibuixat	01/06/2021	Jon Ignasi López Gou		1734-OB4 (4 SORTIDES DIGITALS) 1		Substitueix a:
Comprovat	01/06/2021	Jon Ignasi López Gou				Especialitat: GEEIA

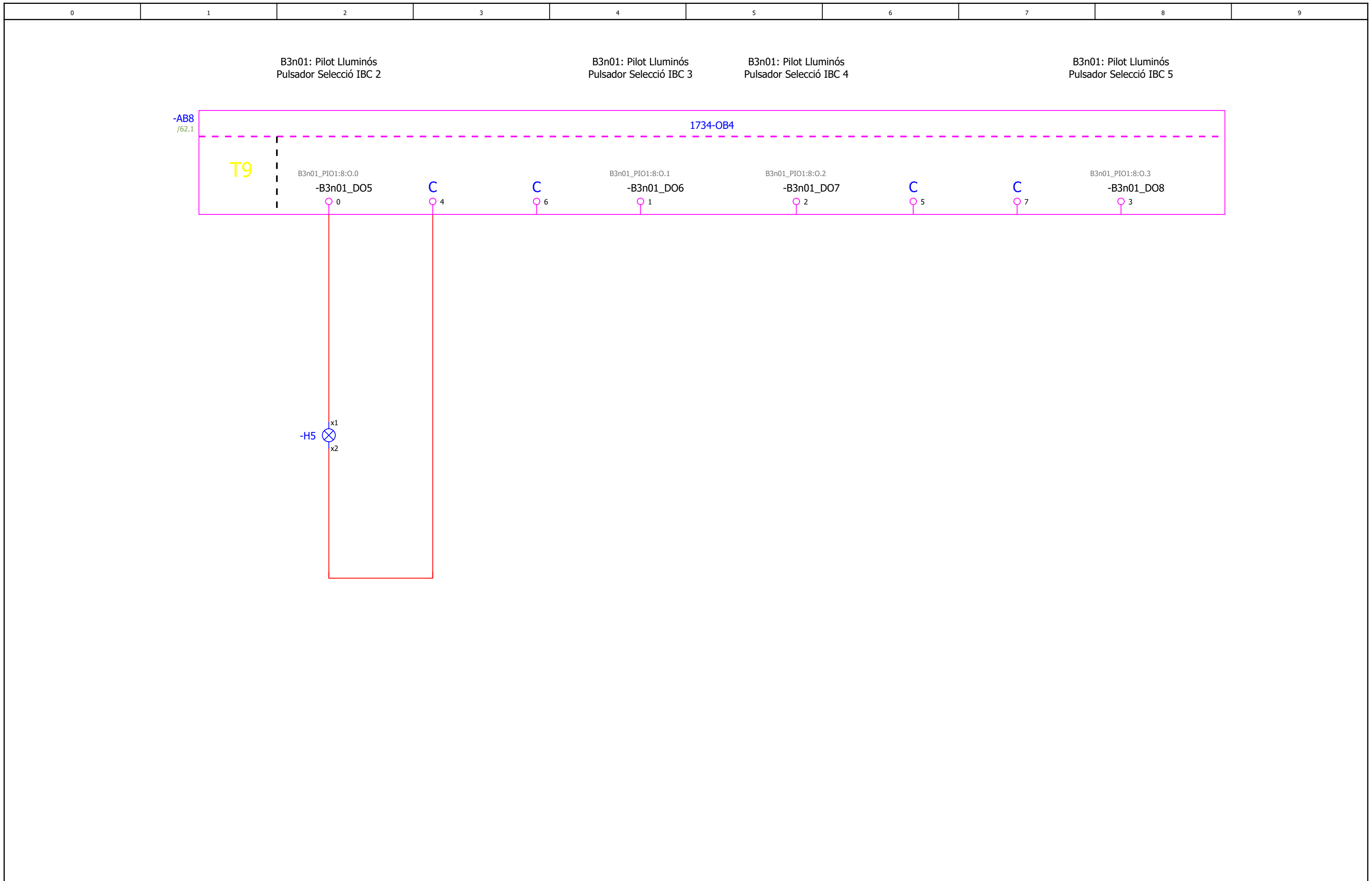

Escala: S/E	Data	Nom	Signatura	B3n01. Estació Dosificació Oli Remot		Nº de plànol: 14
Dibuixat	01/06/2021	Jon Ignasi López Gou		1734-OB4 (4 SORTIDES DIGITALS) 2		Substitueix a:
Comprovat	01/06/2021	Jon Ignasi López Gou				Especialitat: GEEIA

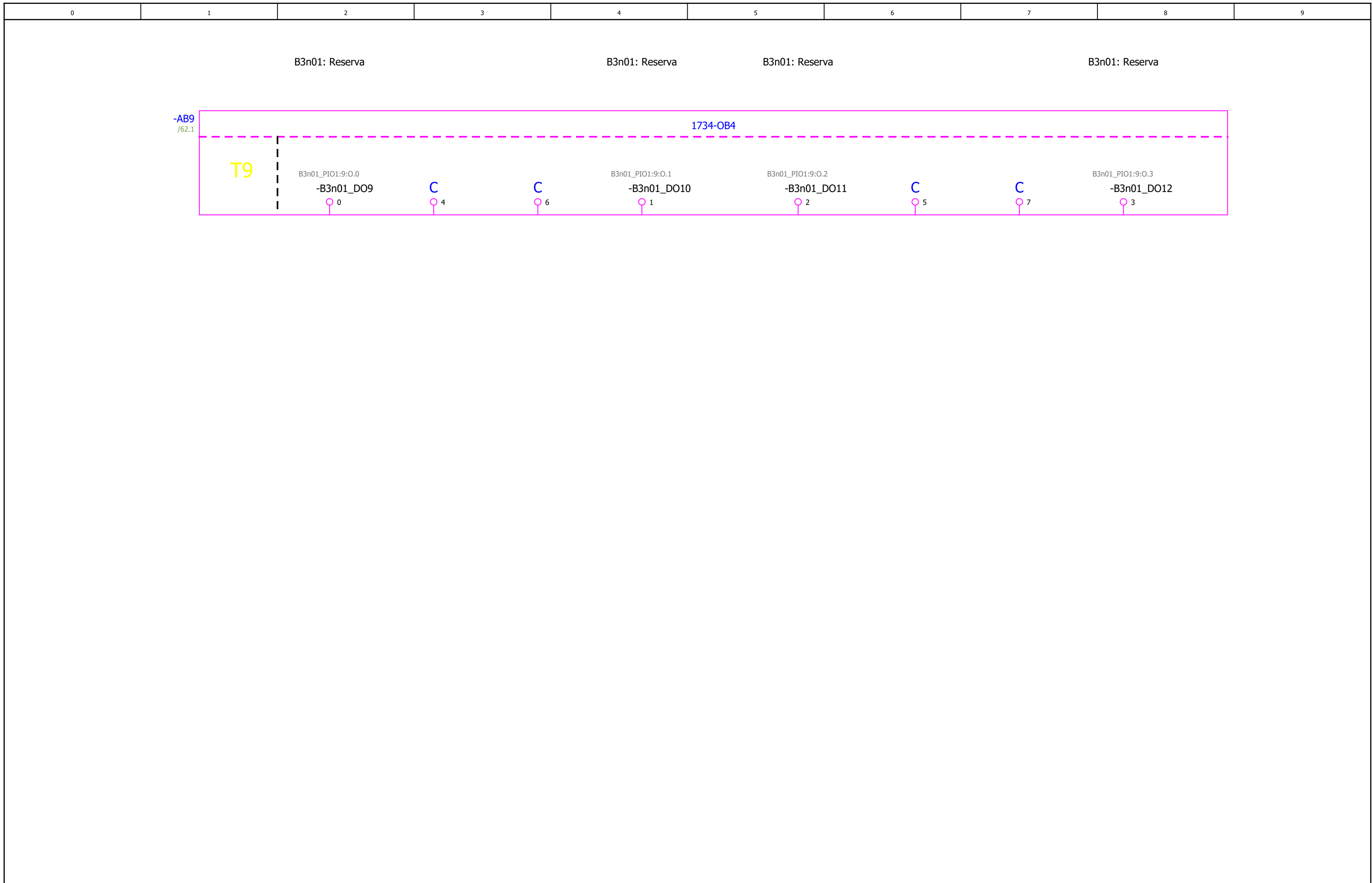

Escala: S/E	Data	Nom	Signatura	B3n01. Estació Dosificació Oli Remot		Nº de plànol: 15
Dibuixat	01/06/2021	Jon Ignasi López Gou		1734-OB4 (4 SORTIDES DIGITALS) 3		Substitueix a:
Comprovat	01/06/2021	Jon Ignasi López Gou				Especialitat: GEEIA

0	1	2	3	4	5	6	7	8	9
---	---	---	---	---	---	---	---	---	---

B1i01: Safe Torque Off.  
CHA

B1i01: Safe Torque Off.  
CHB

B1i01: Reserva

B1i01: Reserva

B1i01: Reserva

B1i01: Reserva

B1i01: Reserva

B1i01: Reserva

-AB10  
8 x DOS  
/62.1

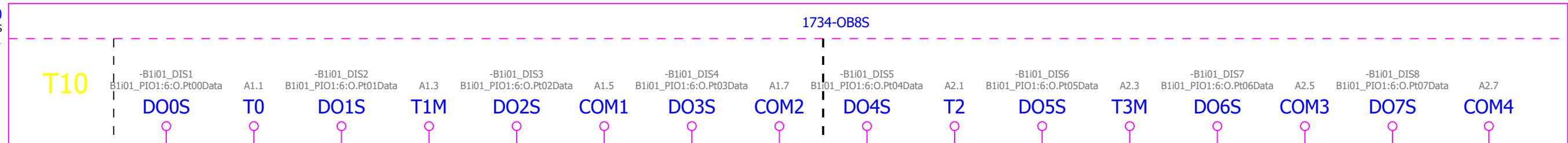

STO\_CHA  
4.9

STO\_CHB  
4.9

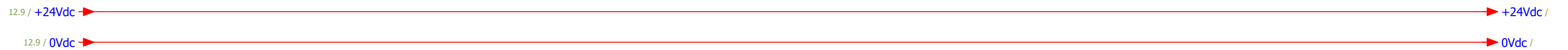

Escala: S/E	Data	Nom	Signatura	B3n01. Estació Dosificació Oli Remot		Nº de plànol: 16
Dibuixat	04/06/2021	Jon Ignasi López Gou		1734-OB8S (8 SORTIDES DIGITALS SEGURETAT)		Substitueix a:
Comprovat	04/06/2021	Jon Ignasi López Gou				Especialitat: GEEIA

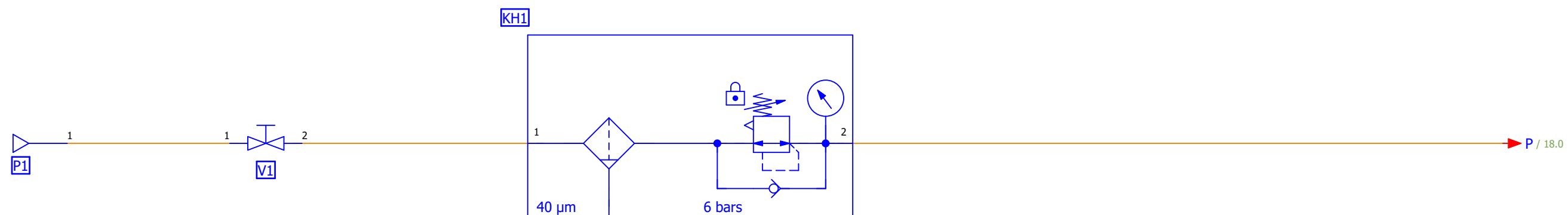

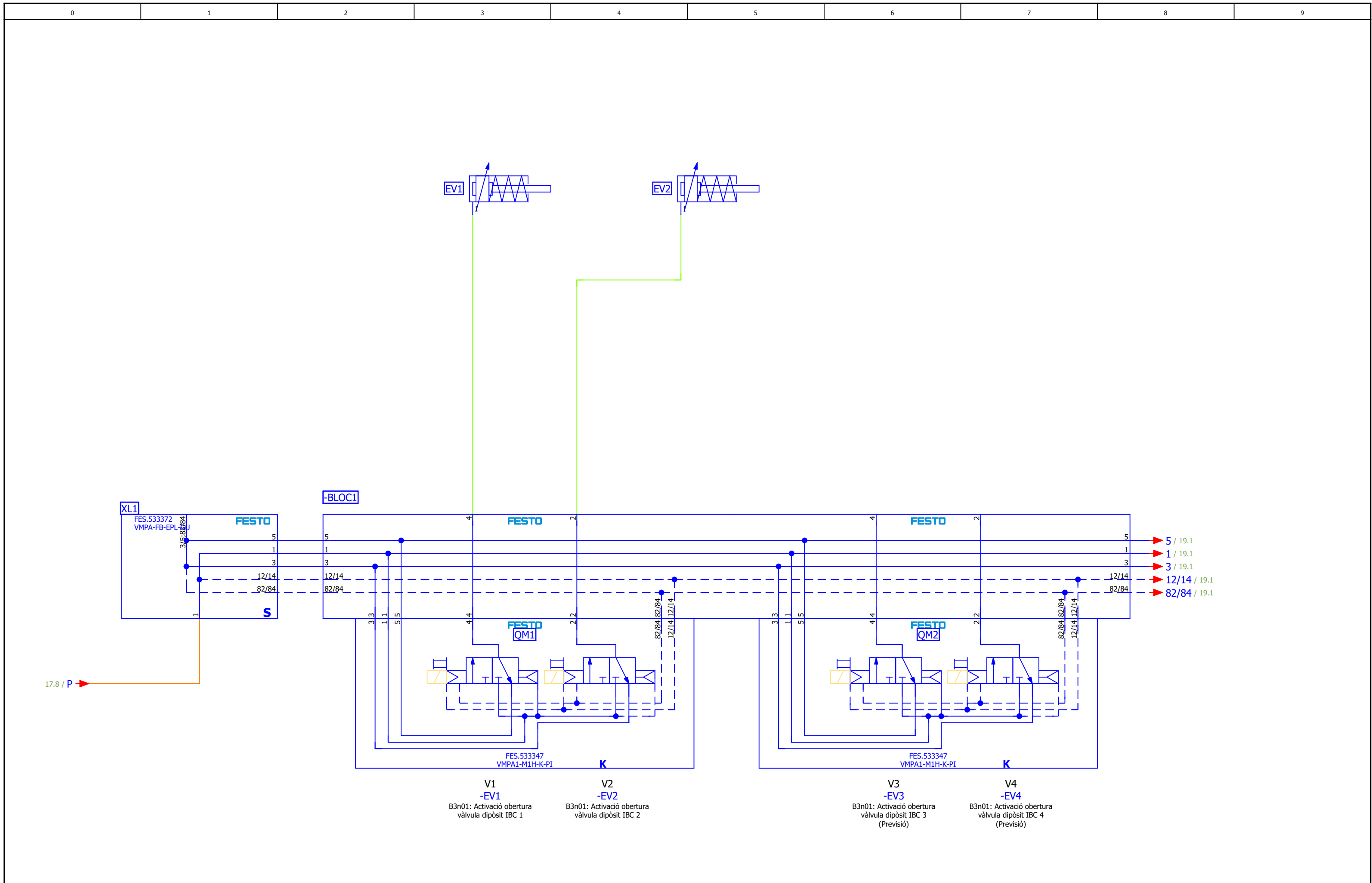

Escala: S/E	Data	Nom	Signatura	B3n01. Estació Dosificació Oli Remot		Nº de plànol: 17
Dibuixat	04/06/2021	Jon Ignasi López Gou		Grup filtre i vàlvula de pas FESTO		Substitueix a:
Comprovat	04/06/2021	Jon Ignasi López Gou				Especialitat: GEEIA



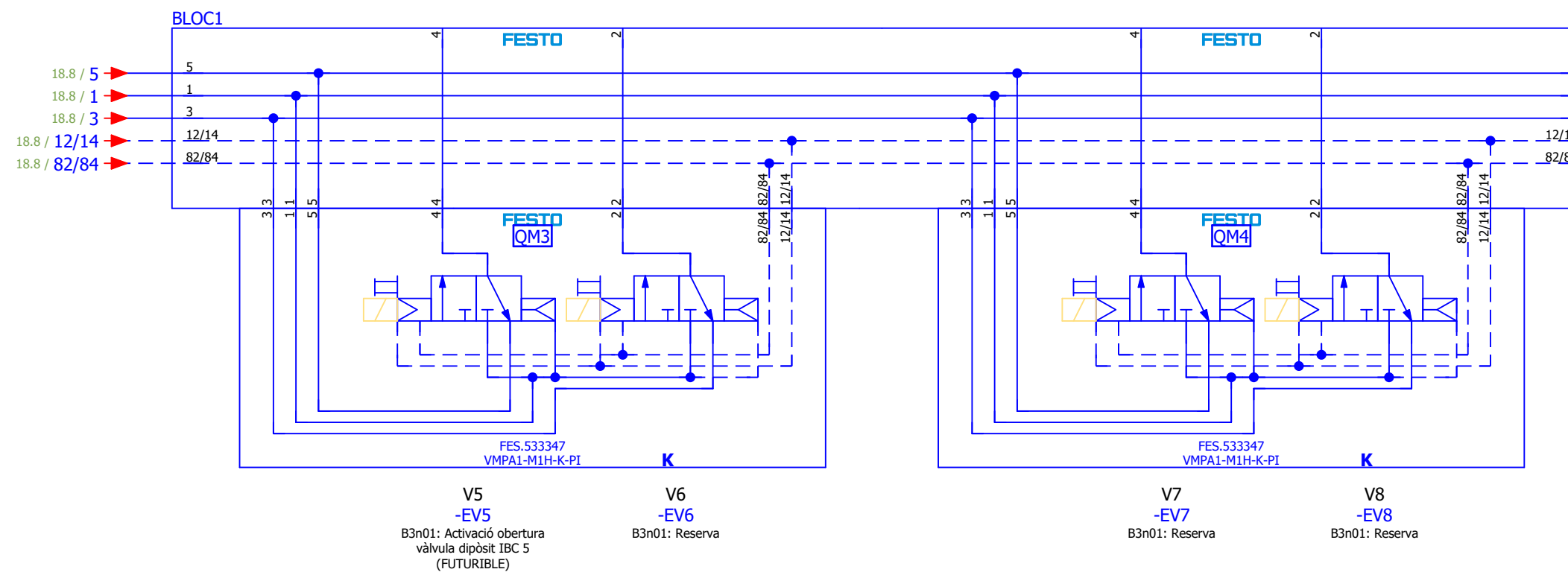

Escala: S/E Dibuixat Comprovat	Data 04/06/2021 04/06/2021	Nom Jon Ignasi López Gou Jon Ignasi López Gou	Signatura	<b>B3n01. Estació Dosificació Oli Remot</b> <b>8 DO FESTO 1 (SORTIDES DIGITALS)</b>		Nº de plànol: 18 Substitueix a: Especialitat: GEEIA
--------------------------------------	----------------------------------	---	-----------	--	---	---

0	1	2	3	4	5	6	7	8	9
---	---	---	---	---	---	---	---	---	---



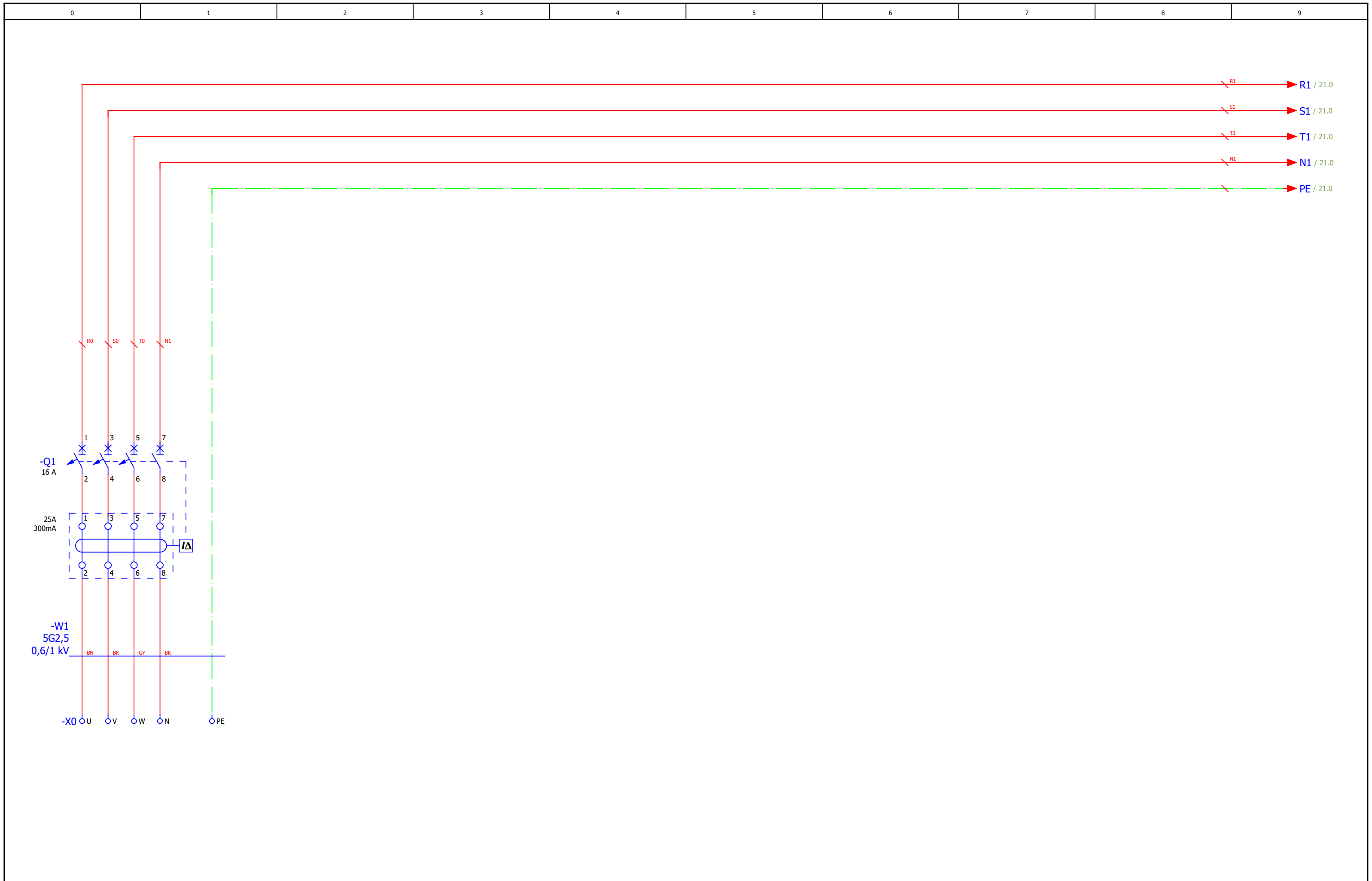

Escala: S/E	Data	Nom	Signatura	B3n01. Estació Dosificació Oli Remot 8 DO FESTO 2 (SORTIDES DIGITALS)		Nº de plànol: 19
Dibuixat	04/06/2021	Jon Ignasi López Gou				Substueix a:
Comprovat	04/06/2021	Jon Ignasi López Gou				Especialitat: GEEIA



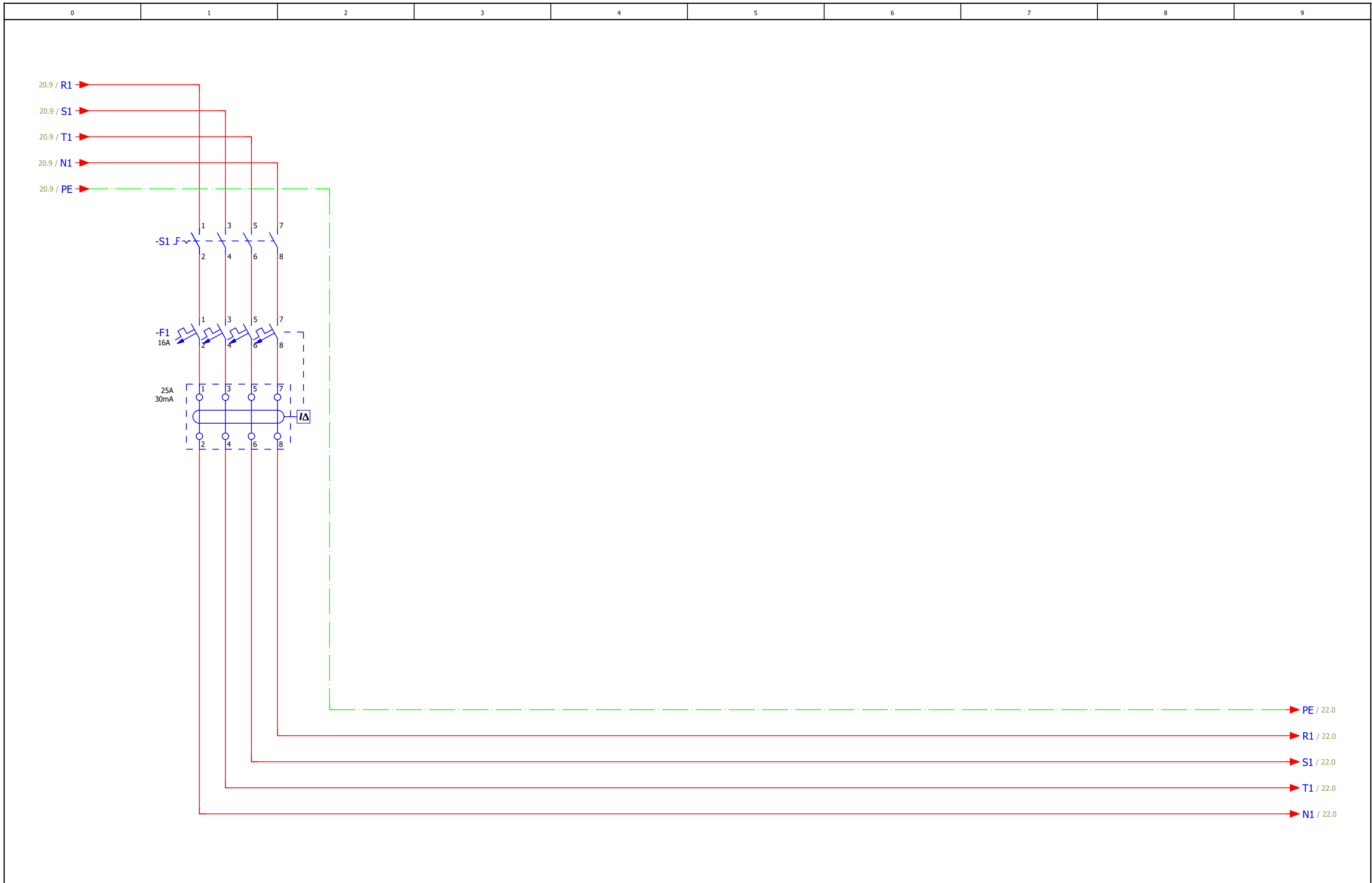

Escala: S/E	Data	Nom	Signatura	B3n02. Estació Dosificació Oli Local		Nº de plànol: 20
Dibuixat	04/06/2021	Jon Ignasi López Gou		Potència entrada quadre		Substitueix a:
Comprovat	04/06/2021	Jon Ignasi López Gou				Especialitat: GEEIA



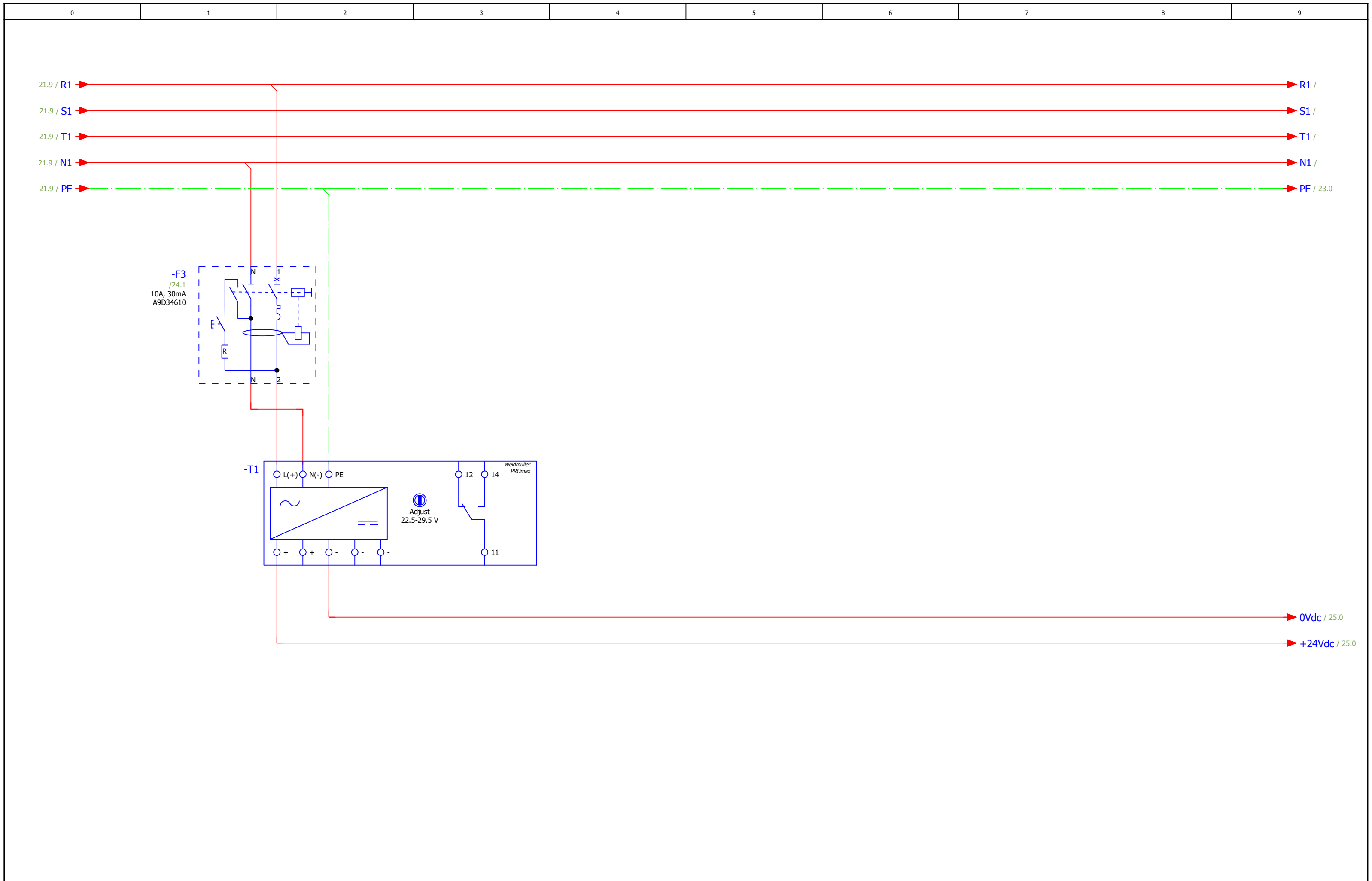

Escala: S/E	Data	Nom	Signatura	B3n02. Estació Dosificació Oli Local		Nº de plànol: 21
Dibuixat	04/06/2021	Jon Ignasi López Gou		Potència quadre		Substitueix a:
Comprovat	04/06/2021	Jon Ignasi López Gou				Especialitat: GEEIA



Escala: S/E	Data	Nom	Signatura	B3n02. Estació Dosificació Oli Local		Nº de plànol: 22
Dibuixat	04/06/2021	Jon Ignasi López Gou		Alimentació 24 V DC		Substitueix a:
Comprovat	04/06/2021	Jon Ignasi López Gou				Especialitat: GEEIA

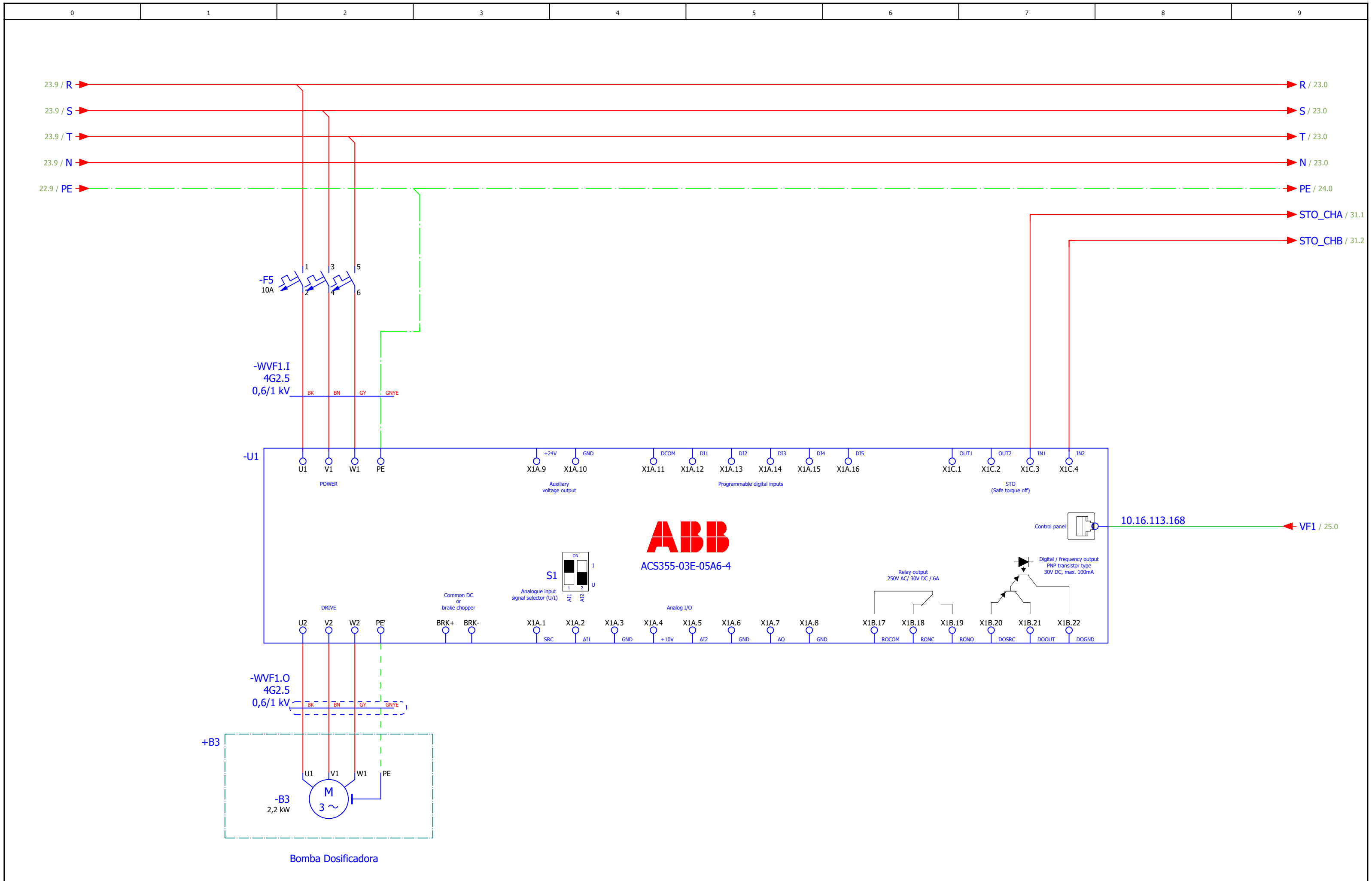

Escala: S/E	Data	Nom	Signatura	B3n02. Estació Dosificació Oli Local		Nº de plànol: 23
Dibuixat	04/06/2021	Jon Ignasi López Gou		Bomba d'impulsió		Substitueix a:
Comprovat	04/06/2021	Jon Ignasi López Gou				Especialitat: GEEIA

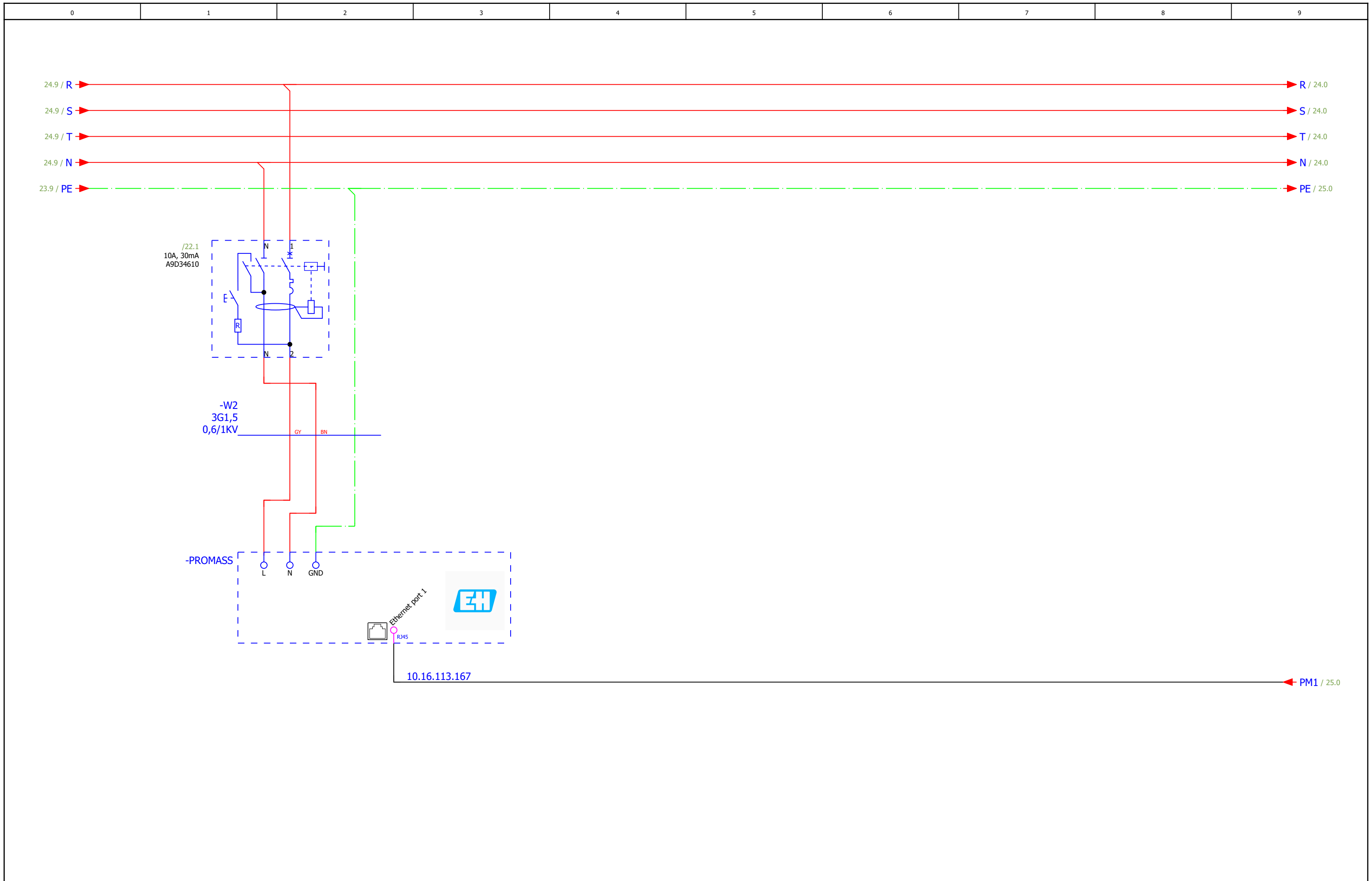

Escala: S/E	Data	Nom	Signatura	B3n02. Estació Dosificació Oli Local		Nº de plànol: 24
Dibuixat	04/06/2021	Jon Ignasi López Gou		Cabàlmetre màssic		Substitueix a:
Comprovat	04/06/2021	Jon Ignasi López Gou				Especialitat: GEEIA

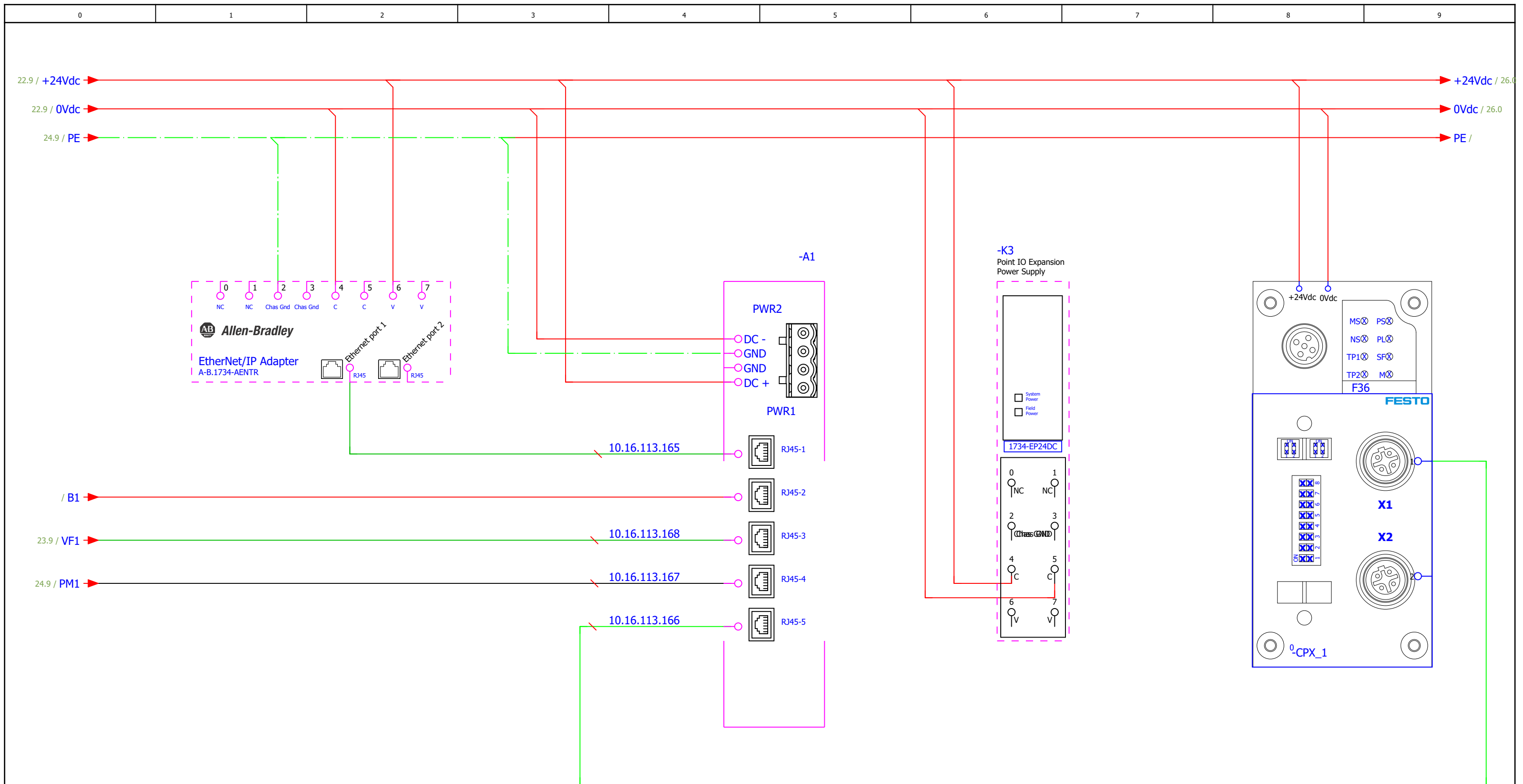

Escala: S/E	Data	Nom	Signatura	B3n02. Estació Dosificació Oli Local		Nº de plànol: 25
Dibuixat	04/06/2021	Jon Ignasi López Gou		Elements 24 V DC		Substitueix a:
Comprovat	04/06/2021	Jon Ignasi López Gou				Especialitat: GEEIA

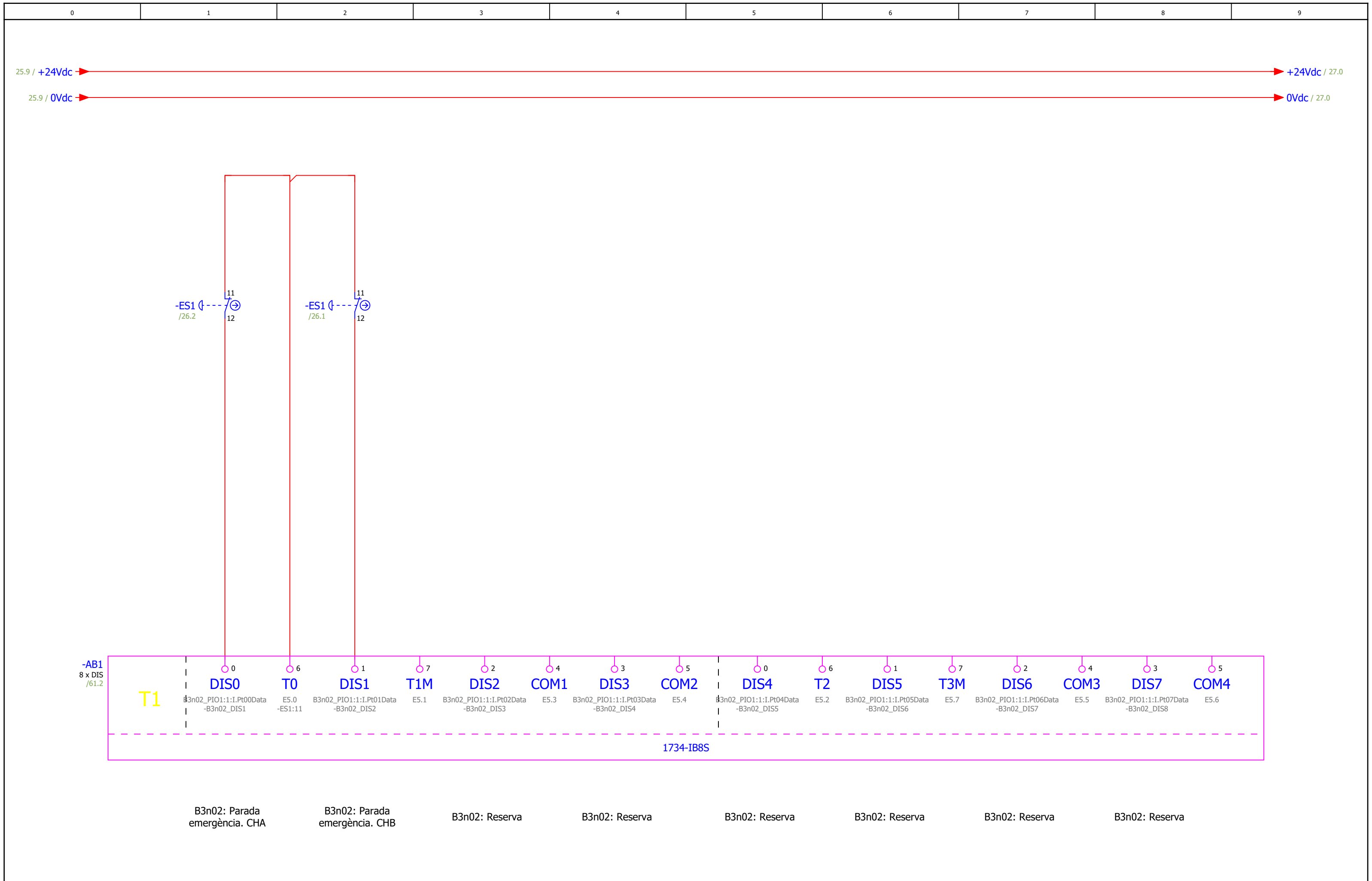

Escala: S/E	Data	Nom	Signatura	B3n02. Estació Dosificació Oli Local 1734-IB8S (8 SORTIDES DIGITALS SEGURETAT)		Nº de plànol: 26
Dibuixat	04/06/2021	Jon Ignasi López Gou				Substitueix a:
Comprovat	04/06/2021	Jon Ignasi López Gou				Especialitat: GEEIA

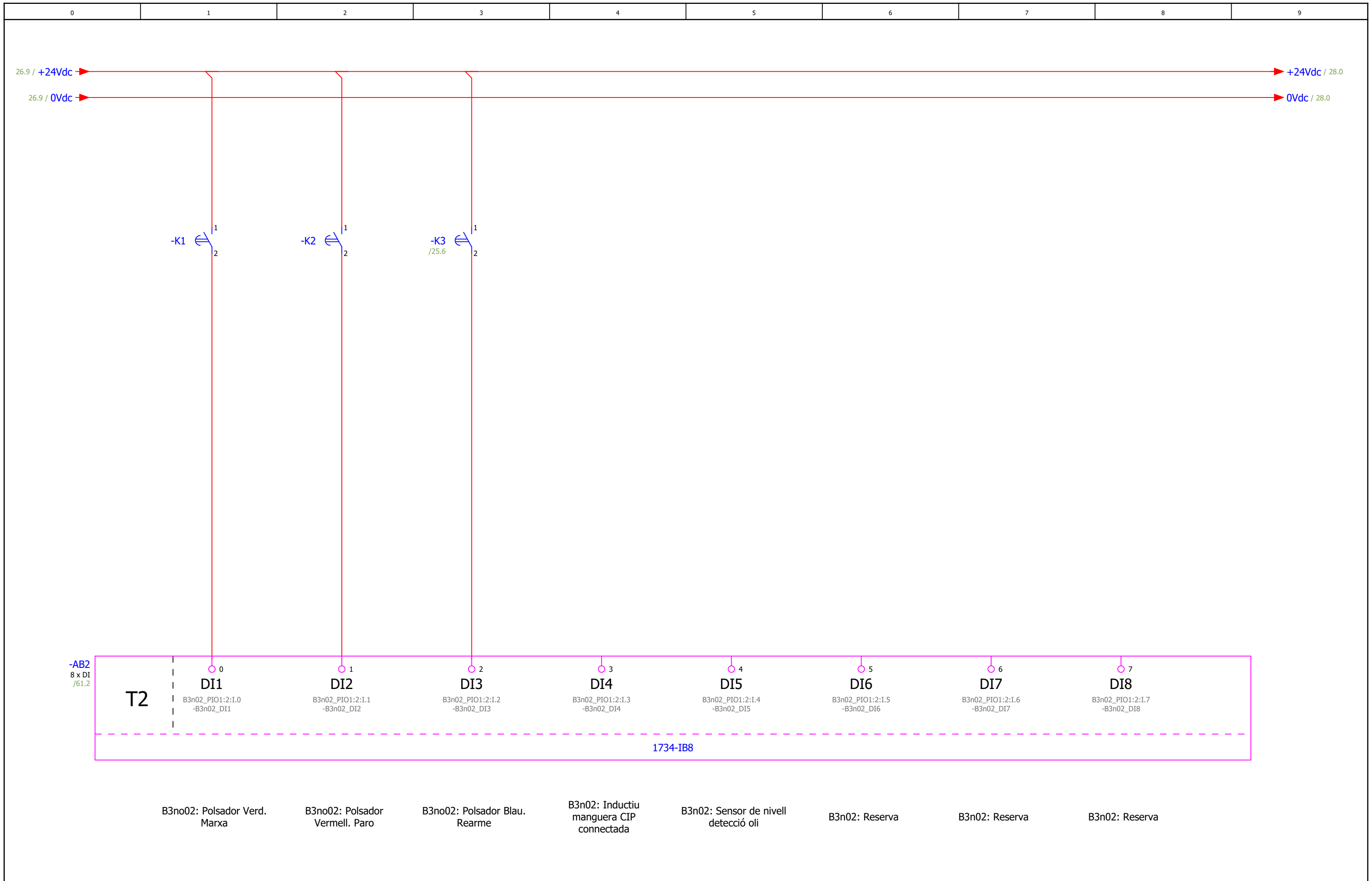

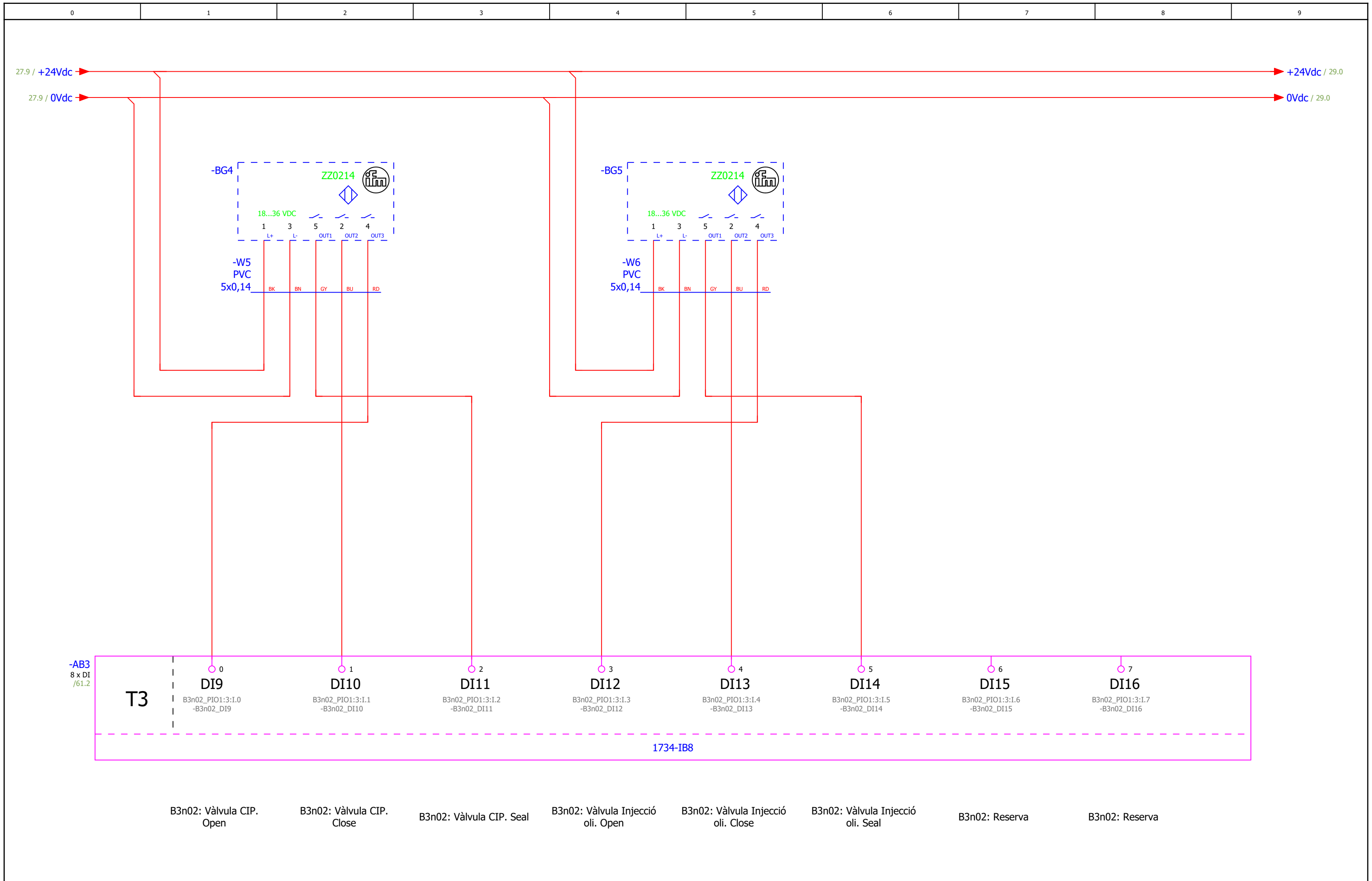

Escala: S/E	Data	Nom	Signatura	B3n02. Estació Dosificació Oli Local		Nº de plànol: 27
Dibuixat	04/06/2021	Jon Ignasi López Gou		1734-IB8 (8 ENTRADES DIGITALS) 1		Substitueix a:
Comprovat	04/06/2021	Jon Ignasi López Gou				Especialitat: GEEIA



Escala: S/E	Data	Nom	Signatura	B3n02. Estació Dosificació Oli Local 1734-IB8 (8 ENTRADES DIGITALS) 2		Nº de plànol: 28
Dibuixat	04/06/2021	Jon Ignasi López Gou				Substitueix a:
Comprovat	04/06/2021	Jon Ignasi López Gou		Especialitat: GEEIA		

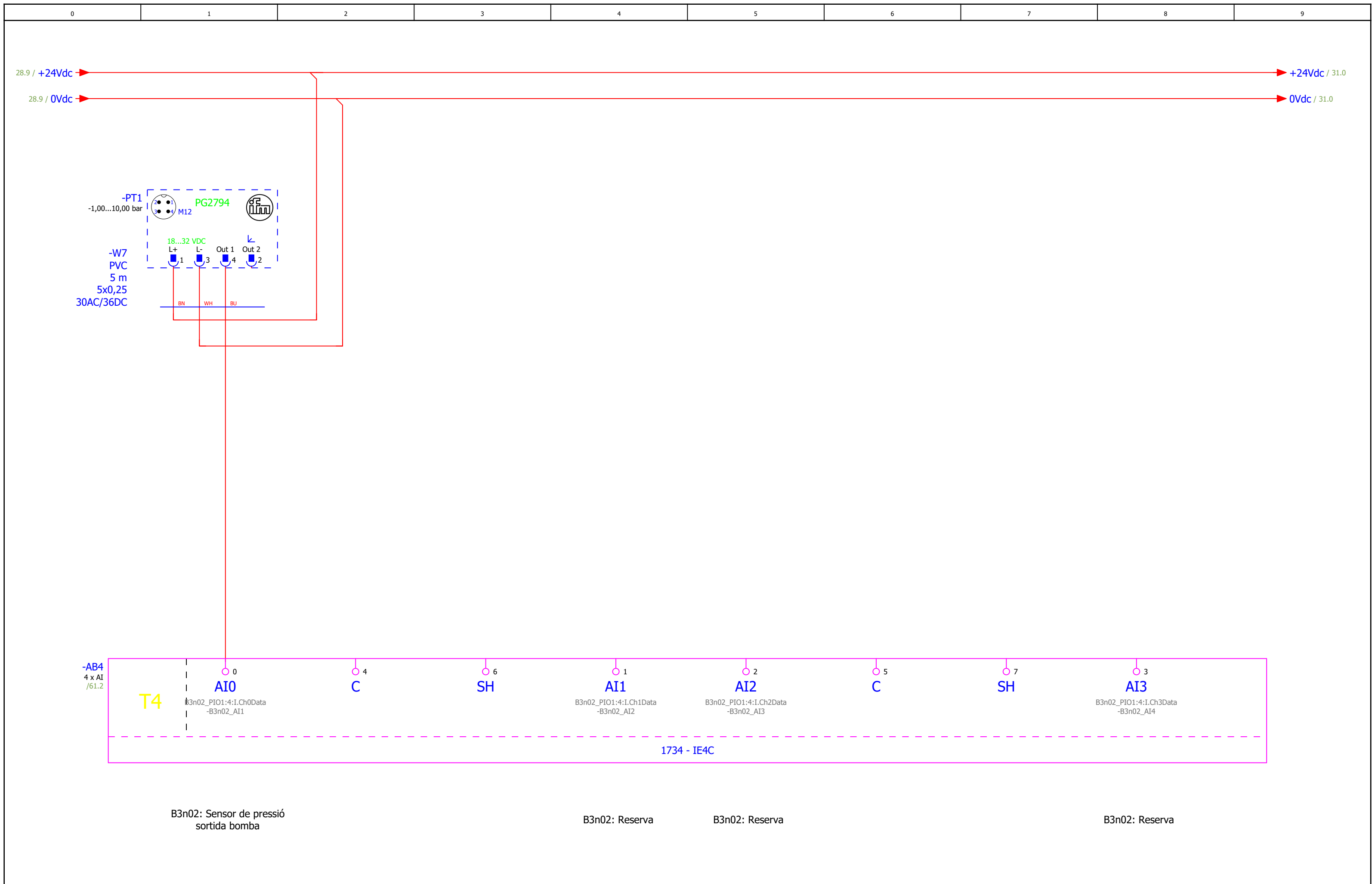



Escala: S/E	Data	Nom	Signatura	B3n02. Estació Dosificació Oli Local		Nº de plànol: 29
Dibuixat	04/06/2021	Jon Ignasi López Gou		1734-IE4C (4 ENTRADES ANALÒGIQUES)		Substitueix a:
Comprovat	04/06/2021	Jon Ignasi López Gou				Especialitat: GEEIA

0	1	2	3	4	5	6	7	8	9
---	---	---	---	---	---	---	---	---	---

B3no02: Pilot Iluminós  
Verd. Marxa

B3no02: Pilot Iluminós  
Vermell. Paro

B3no02: Pilot Iluminós  
Blau. Rearme

B3n02: Reserva

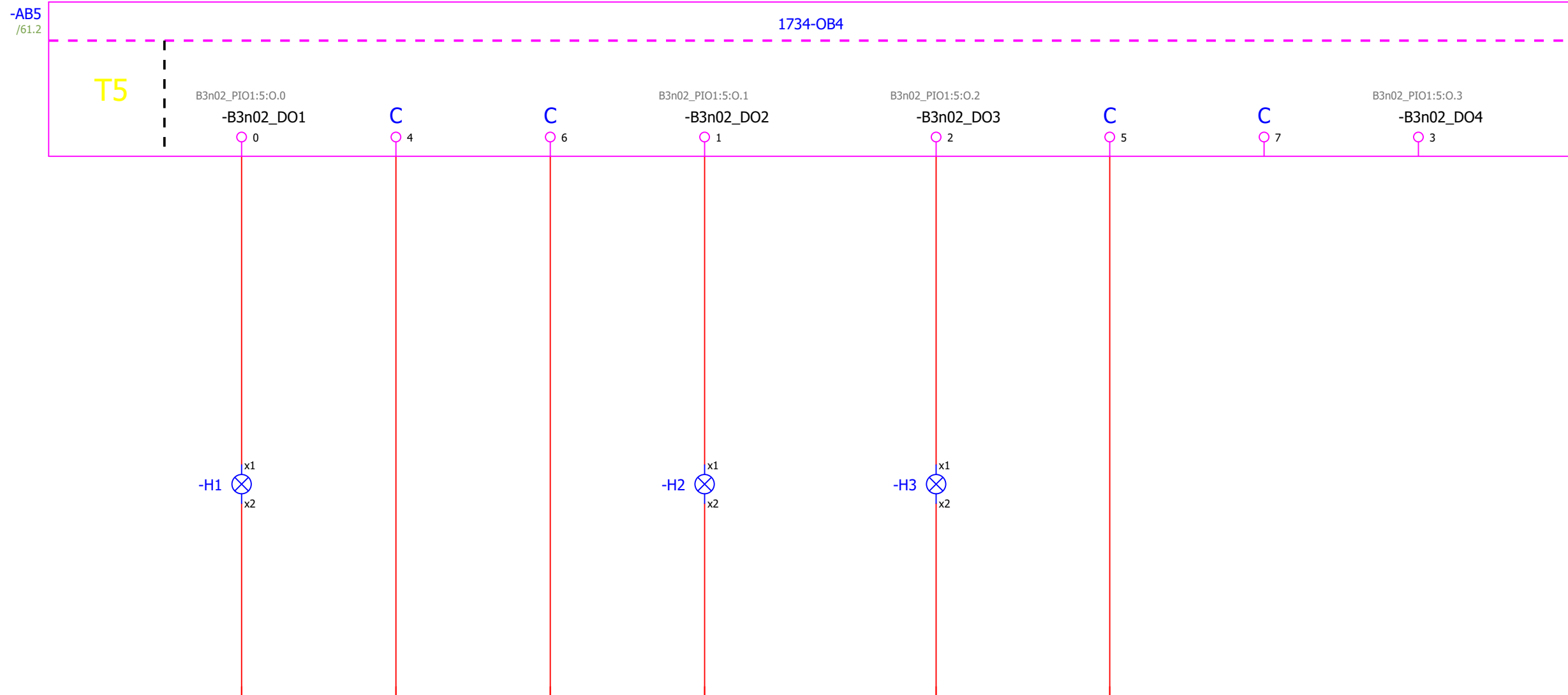

Escala: S/E	Data	Nom	Signatura	B3n02. Estació Dosificació Oli Local		Nº de plànol: 30
Dibuixat	04/06/2021	Jon Ignasi López Gou		1734-OB4 (4 SORTIDES DIGITALS)		Substitueix a:
Comprovat	04/06/2021	Jon Ignasi López Gou				Especialitat: GEEIA

0	1	2	3	4	5	6	7	8	9
---	---	---	---	---	---	---	---	---	---

B1i01: Safe Torque Off.  
CHA

B1i01: Safe Torque Off.  
CHB

B1i01: Reserva

B1i01: Reserva

B1i01: Reserva

B1i01: Reserva

B1i01: Reserva

B1i01: Reserva

-AB6  
8 x DOS  
/61.2

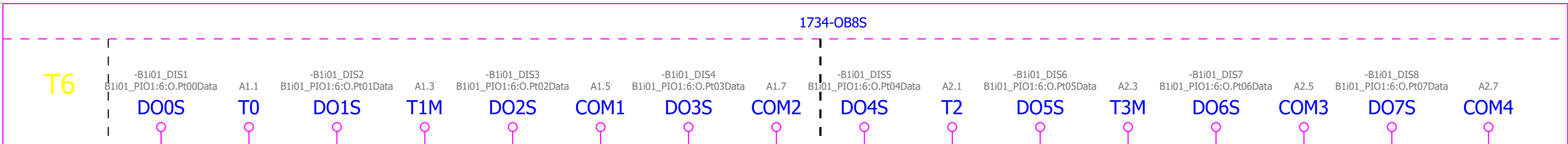

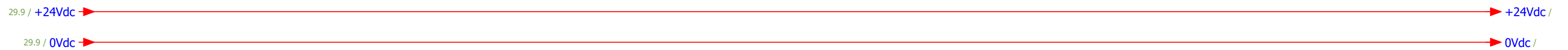

STO\_CHA  
23.9

STO\_CHB  
23.9

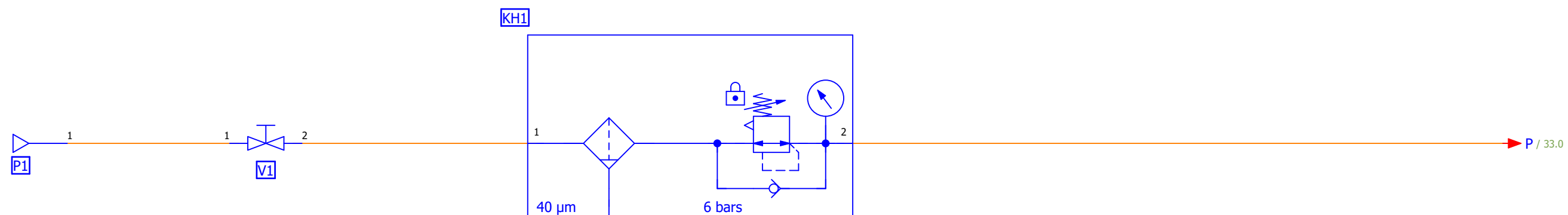

Escala: S/E	Data	Nom	Signatura	B3n02. Estació Dosificació Oli Local		Nº de plànol: 31
Dibuixat	04/06/2021	Jon Ignasi López Gou		1734-OB8S (8 SORTIDES DIGITALS SEURETAT)		Substitueix a:
Comprovat	04/06/2021	Jon Ignasi López Gou				Especialitat: GEEIA



Escala: S/E	Data	Nom	Signatura	B3n02. Estació Dosificació Oli Local		Nº de plànol: 32
Dibuixat	04/06/2021	Jon Ignasi López Gou		Grup filtre i vàlvula de pas FESTO		Substueix a:
Comprovat	04/06/2021	Jon Ignasi López Gou				Especialitat: GEEIA

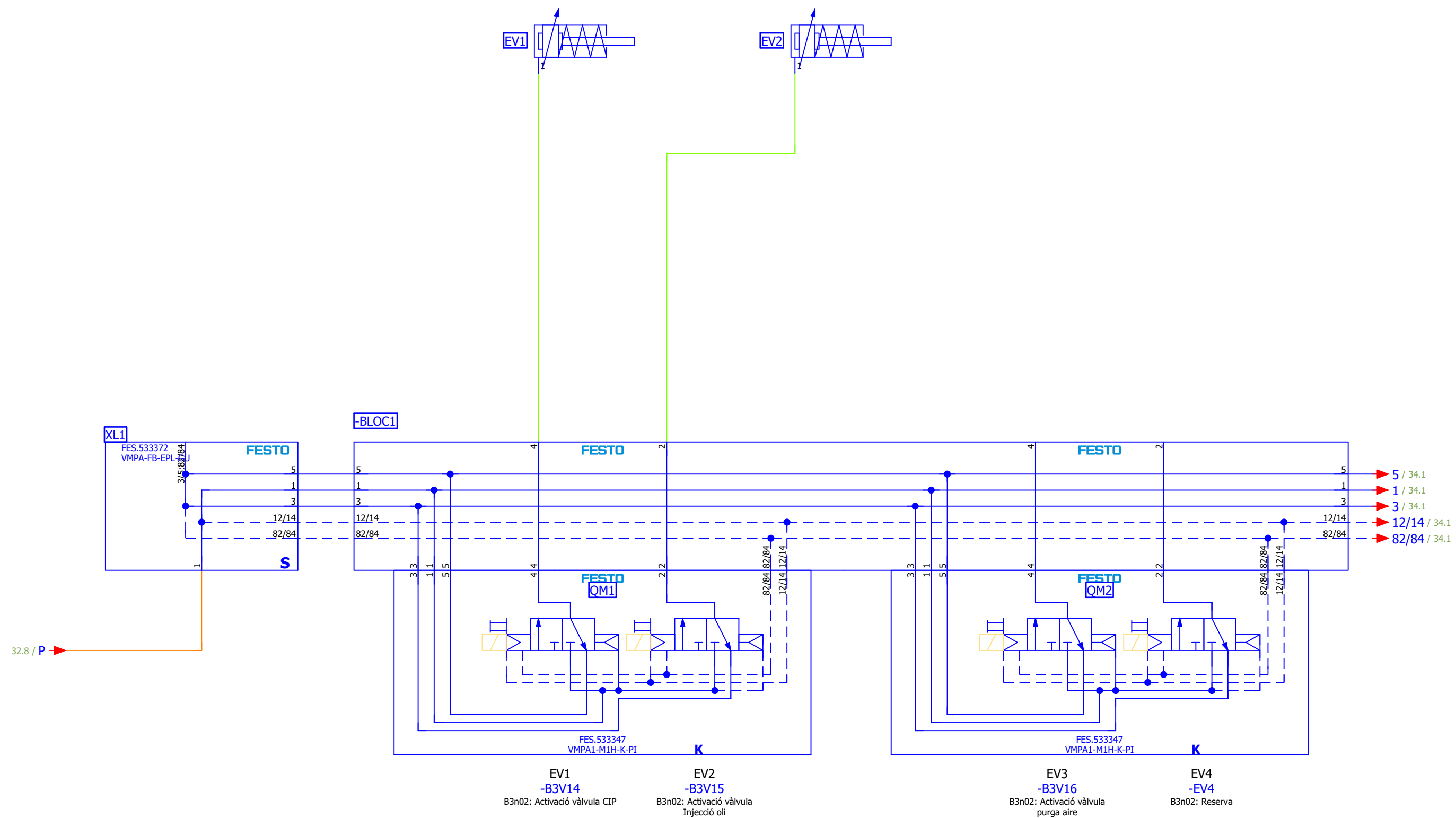

Escala: S/E	Data	Nom	Signatura	B3n02. Estació Dosificació Oli Local 8 DO FESTO 1 (SORTIDES DIGITALS)		Nº de plànol: 33
Dibuixat	09/06/2021	Jon Ignasi López Gou				Substitueix a:
Comprovat	09/06/2021	Jon Ignasi López Gou				Especialitat: GEEIA

0	1	2	3	4	5	6	7	8	9
---	---	---	---	---	---	---	---	---	---

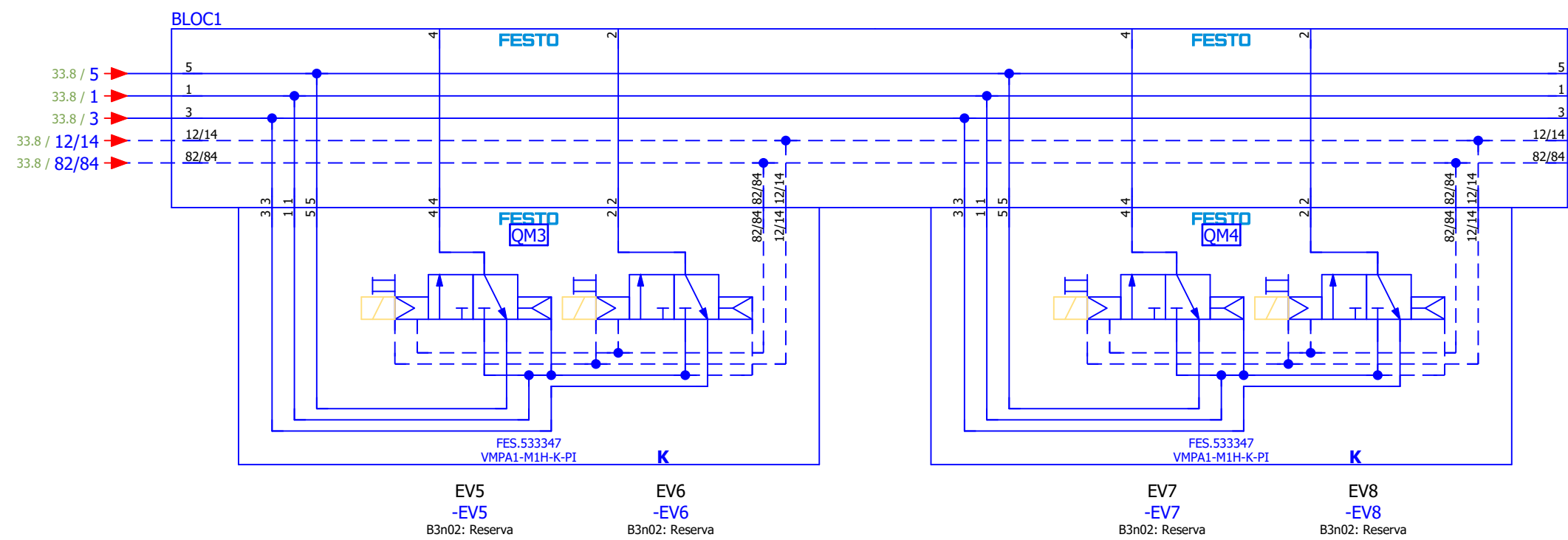

Escala: S/E	Data	Nom	Signatura	B3n02. Estació Dosificació Oli Local		Nº de plànol: 34
Dibuixat	09/06/2021	Jon Ignasi López Gou		8 DO FESTO 2 (SORTIDES DIGITALS)		Substitueix a:
Comprovat	09/06/2021	Jon Ignasi López Gou				Especialitat: GEEIA

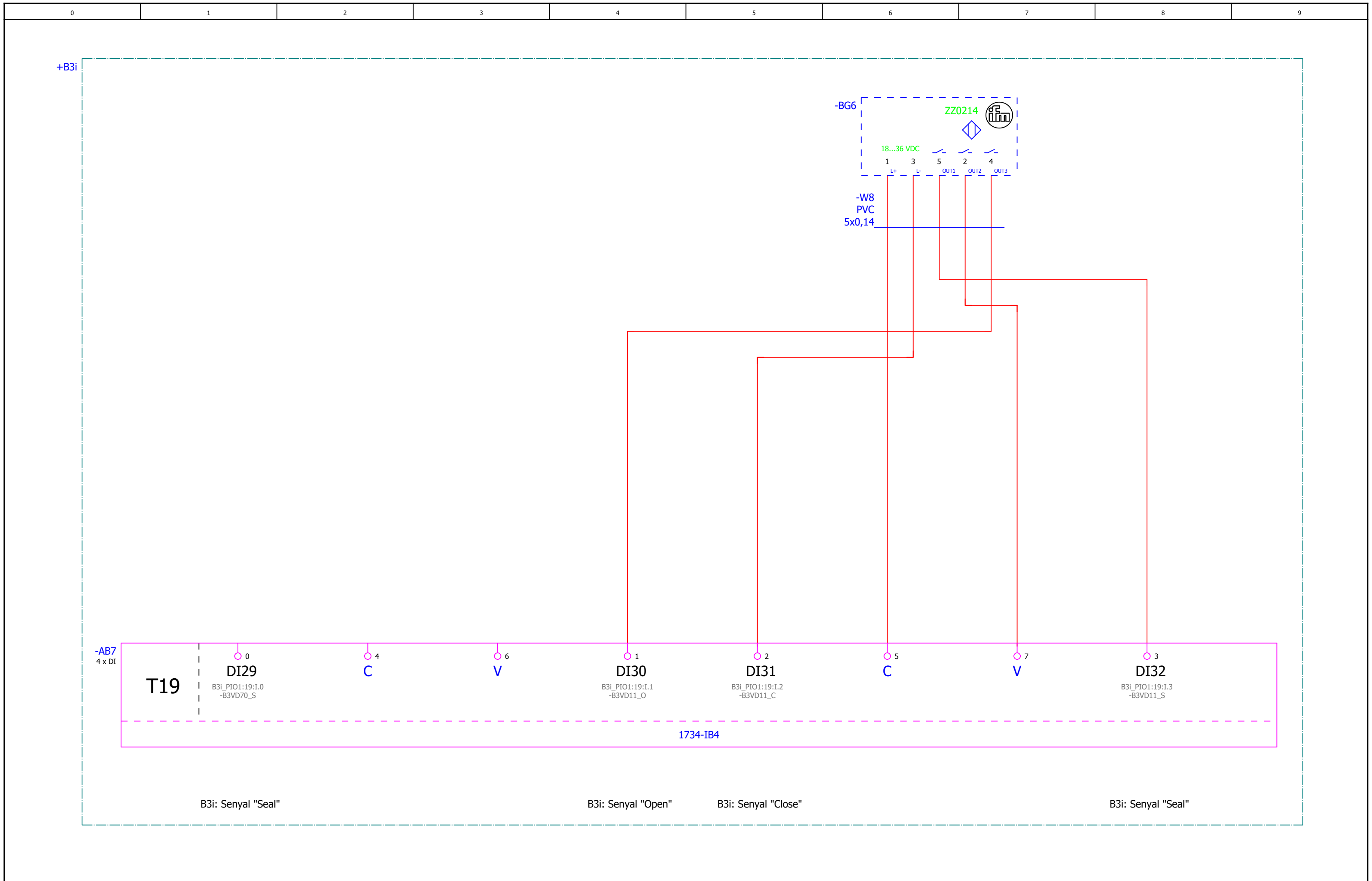

Escala: S/E	Data	Nom	Signatura	B3i. Línia Centrifugat (Dosificació)		Nº de plànol: 35
Dibuixat	04/06/2021	Jon Ignasi López Gou		1734-IB4 (4 ENTRADES DIGITAL) 1		Substitueix a:
Comprovat	04/06/2021	Jon Ignasi López Gou				Especialitat: GEEIA

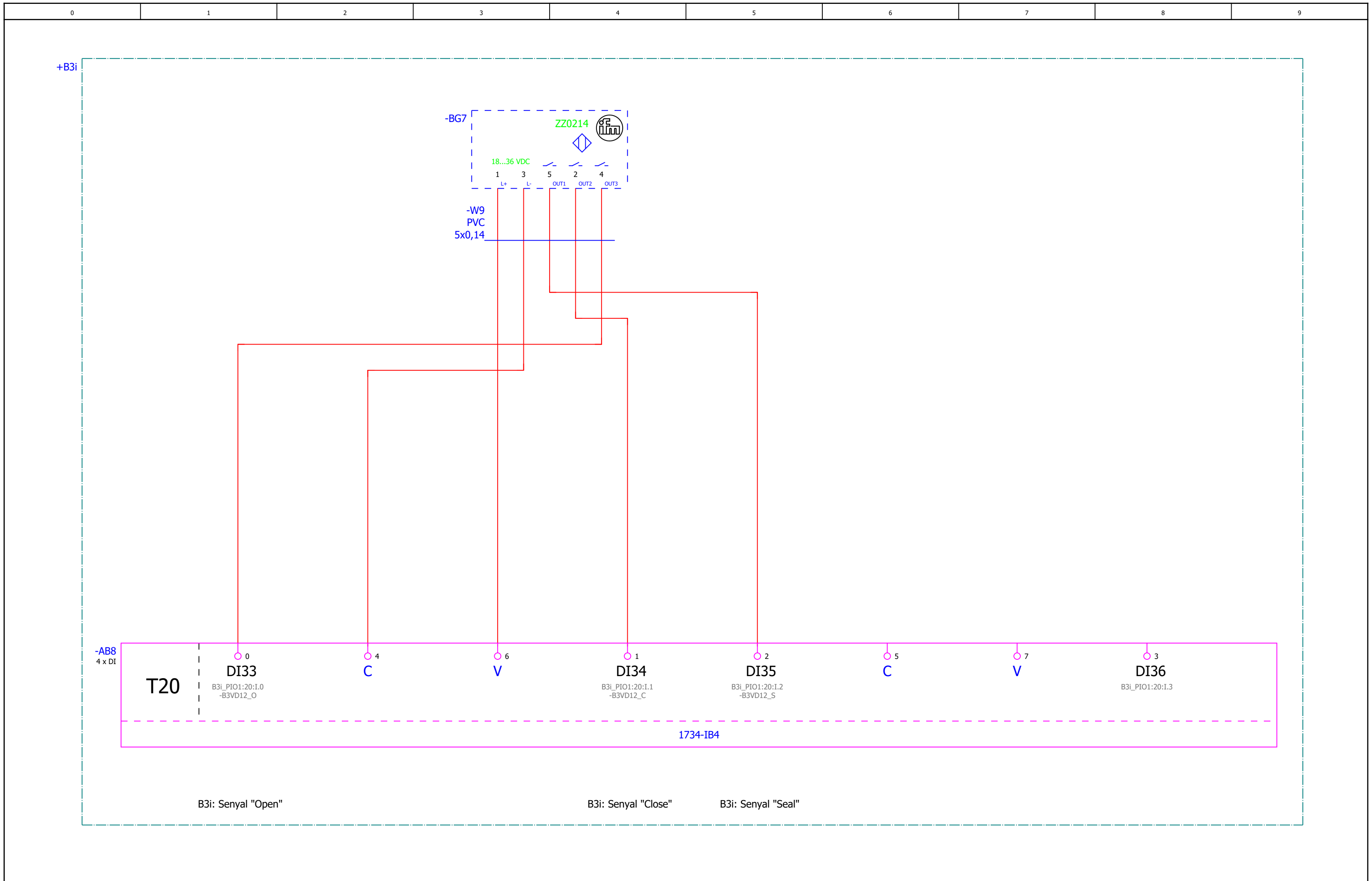

Escala: S/E	Data	Nom	Signatura	B3i. Línia Centrifugat (Dosificació) 1734-IB4 (4 ENTRADES DIGITALS) 2		Nº de plànol: 36
Dibuixat	04/06/2021	Jon Ignasi López Gou				Substitueix a:
Comprovat	04/06/2021	Jon Ignasi López Gou				Especialitat: GEEIA



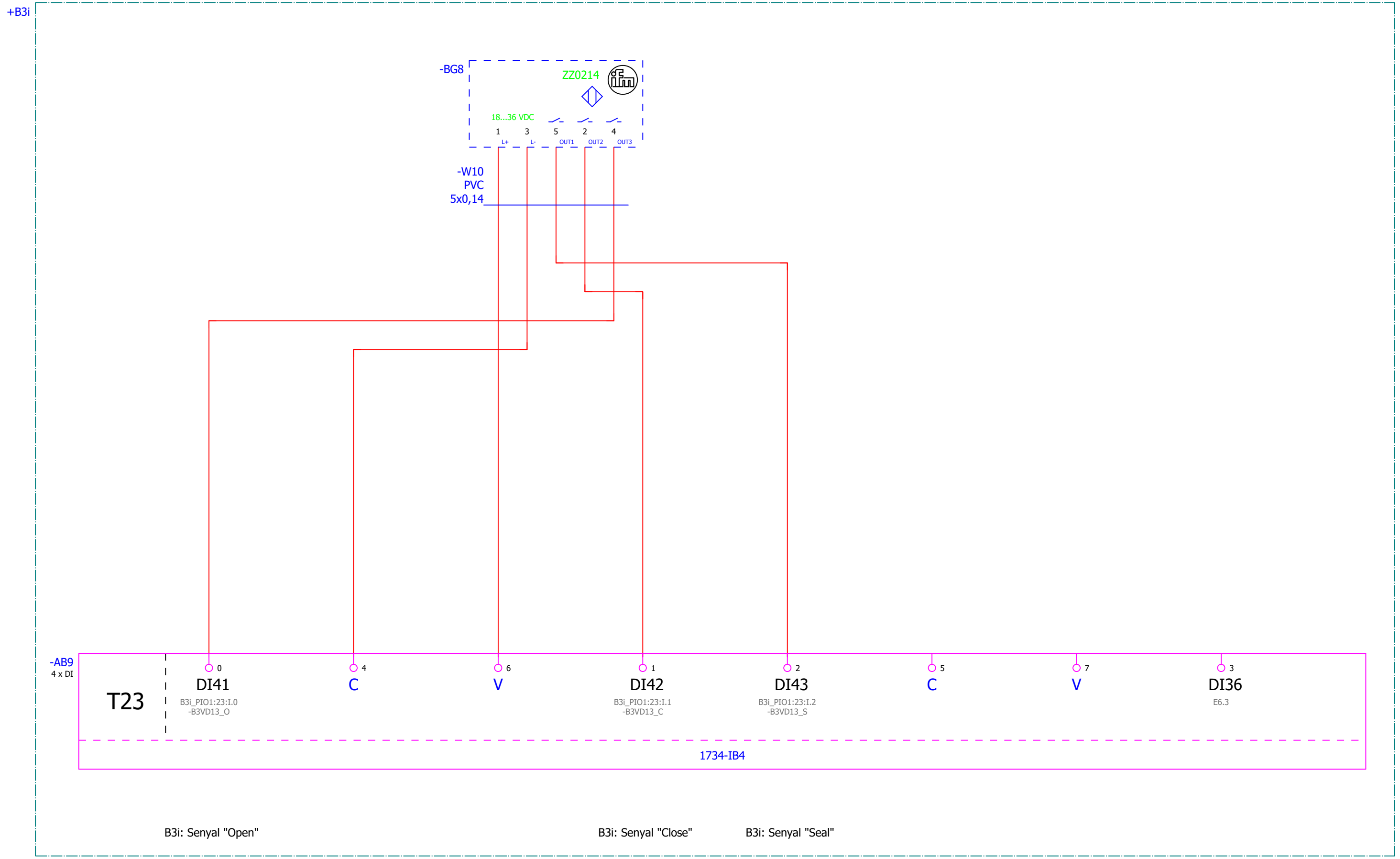

Escala: S/E	Data	Nom	Signatura	B3i. Línia Centrifugat (Dosificació)		Nº de plànol: 37
Dibuixat	04/06/2021	Jon Ignasi López Gou		1734-IB4 (4 ENTRADES DIGITALS) 3		Substitueix a:
Comprovat	04/06/2021	Jon Ignasi López Gou				Especialitat: GEEIA

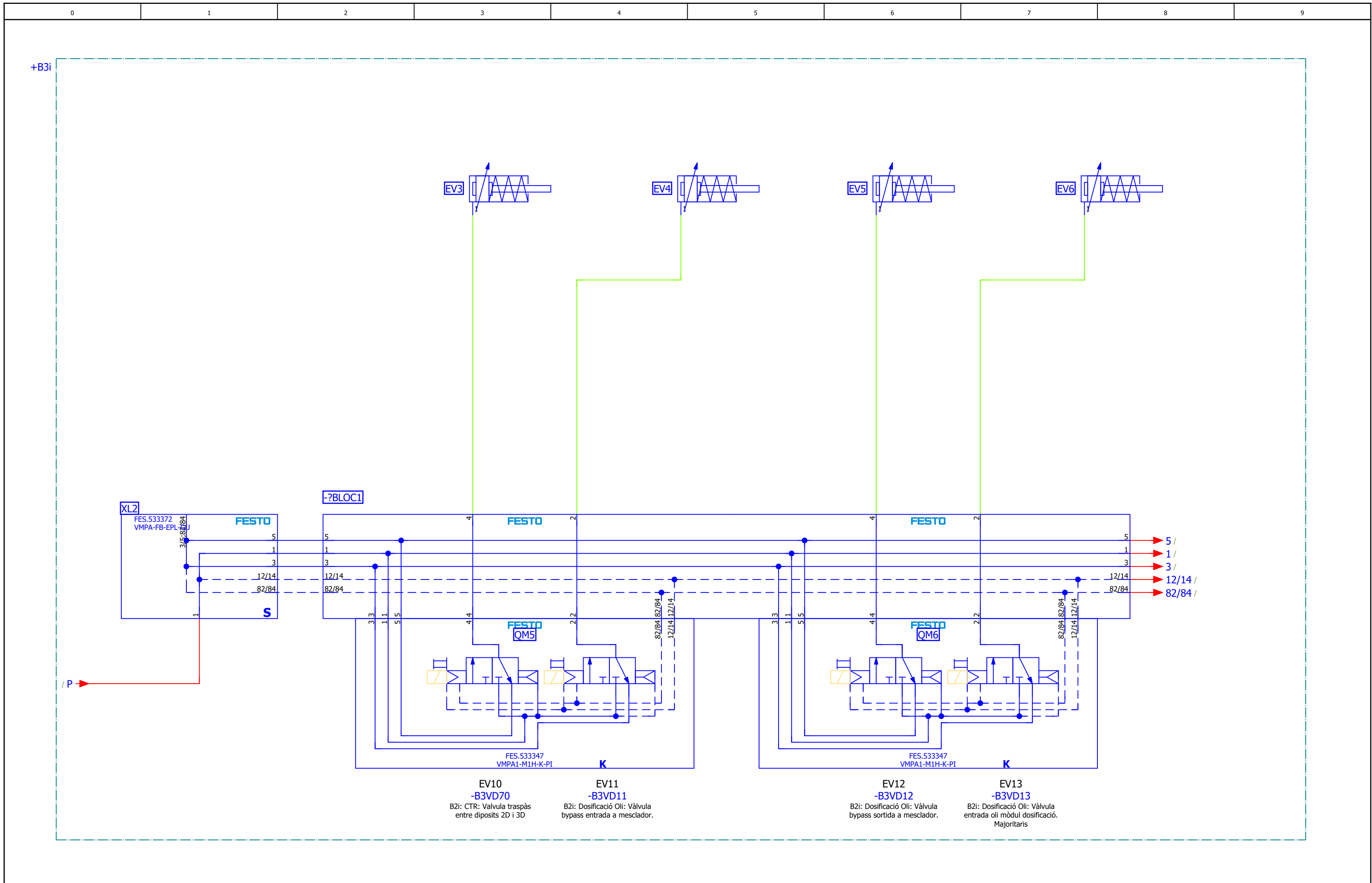

Escola: S/E	Data	Nom	Signatura	B3i. Línia Centrifugat (Dosificació) 8 DO FESTO 1 (SORTIDES DIGITALS)		Nº de plànol: 38
Dibuixat	04/06/2021	Jon Ignasi López Gou				Substitueix a:
Comprovat	04/06/2021	Jon Ignasi López Gou				Especialitat: GEEIA

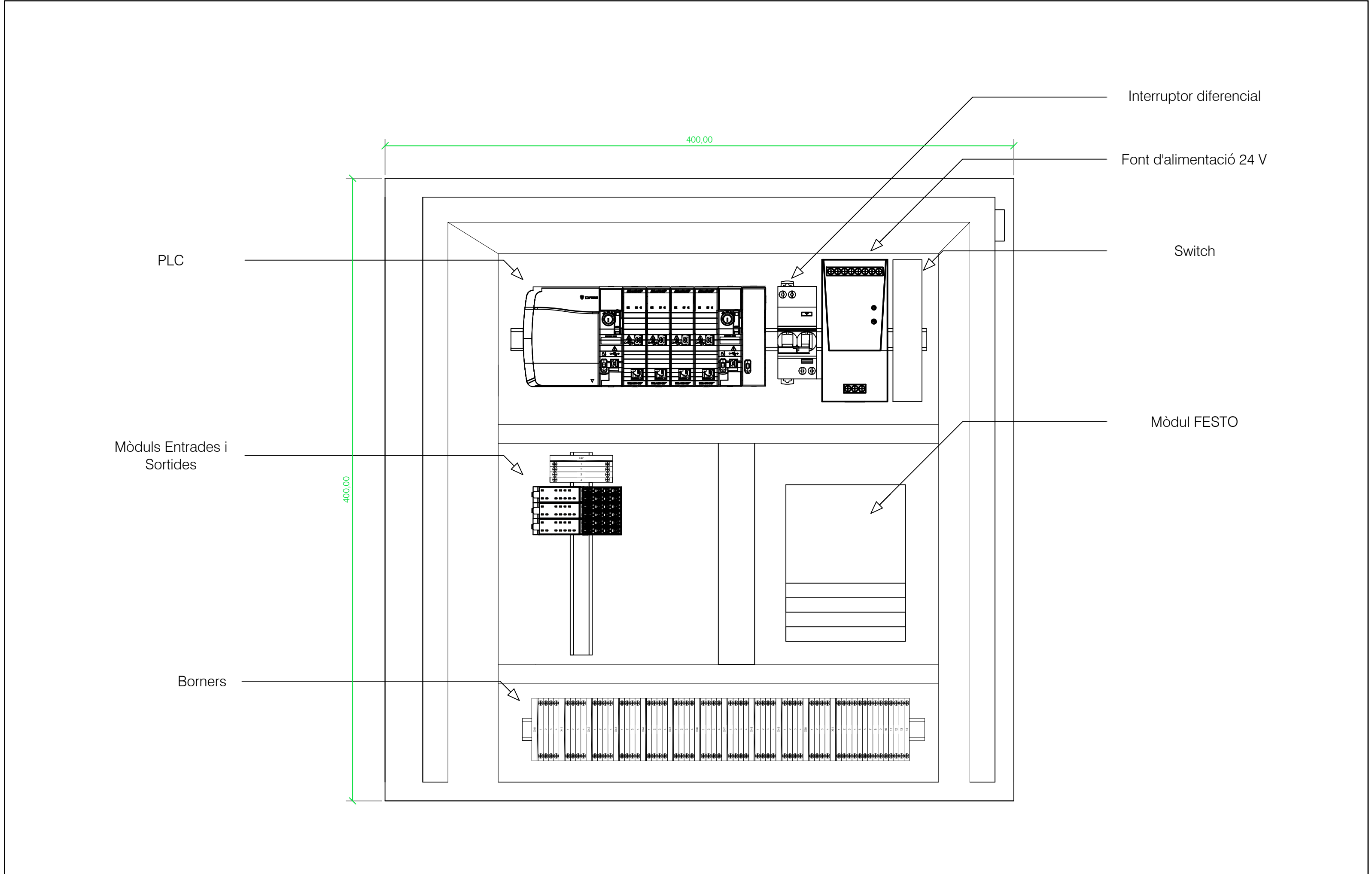

Escala: 1/5	Data	Nom	Signatura	B3n01. Estació Dosificació Oli Remot		Nº de plànol: 39
Dibuixat	05/06/2021	Jon Ignasi López Gou		Interior de l'armari B3n01		Substueix a:
Comprovat	05/06/2021	Jon Ignasi López Gou				Especialitat: GEEIA

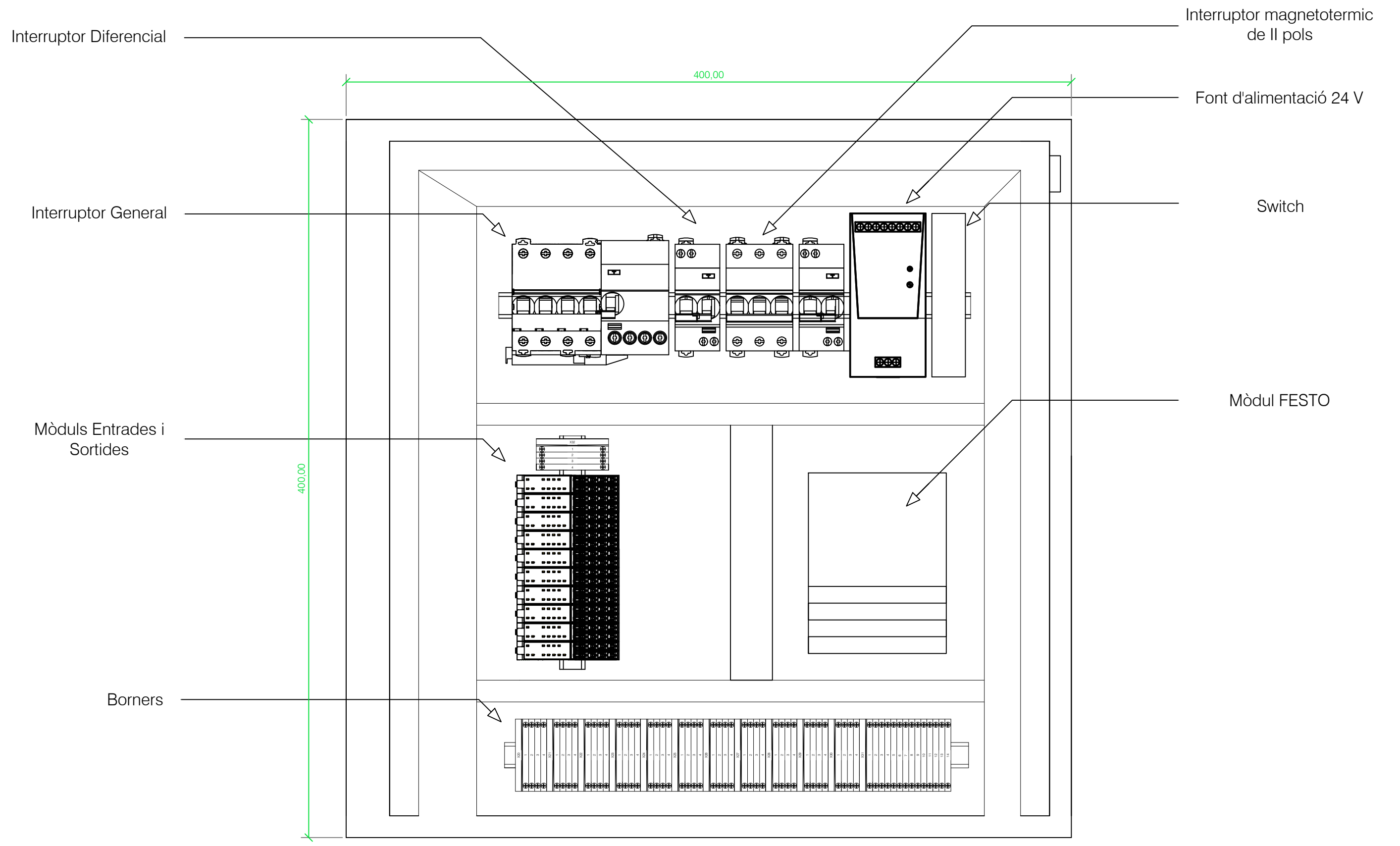

Escala: 1/5	Data	Nom	Signatura	B3n02. Estació Dosificació Oli Local		Nº de plànol: 40
Dibuixat	05/06/2021	Jon Ignasi López Gou		Interior de l'armari B3n02		Substitueix a:
Comprovat	05/06/2021	Jon Ignasi López Gou				Especialitat: GEEIA

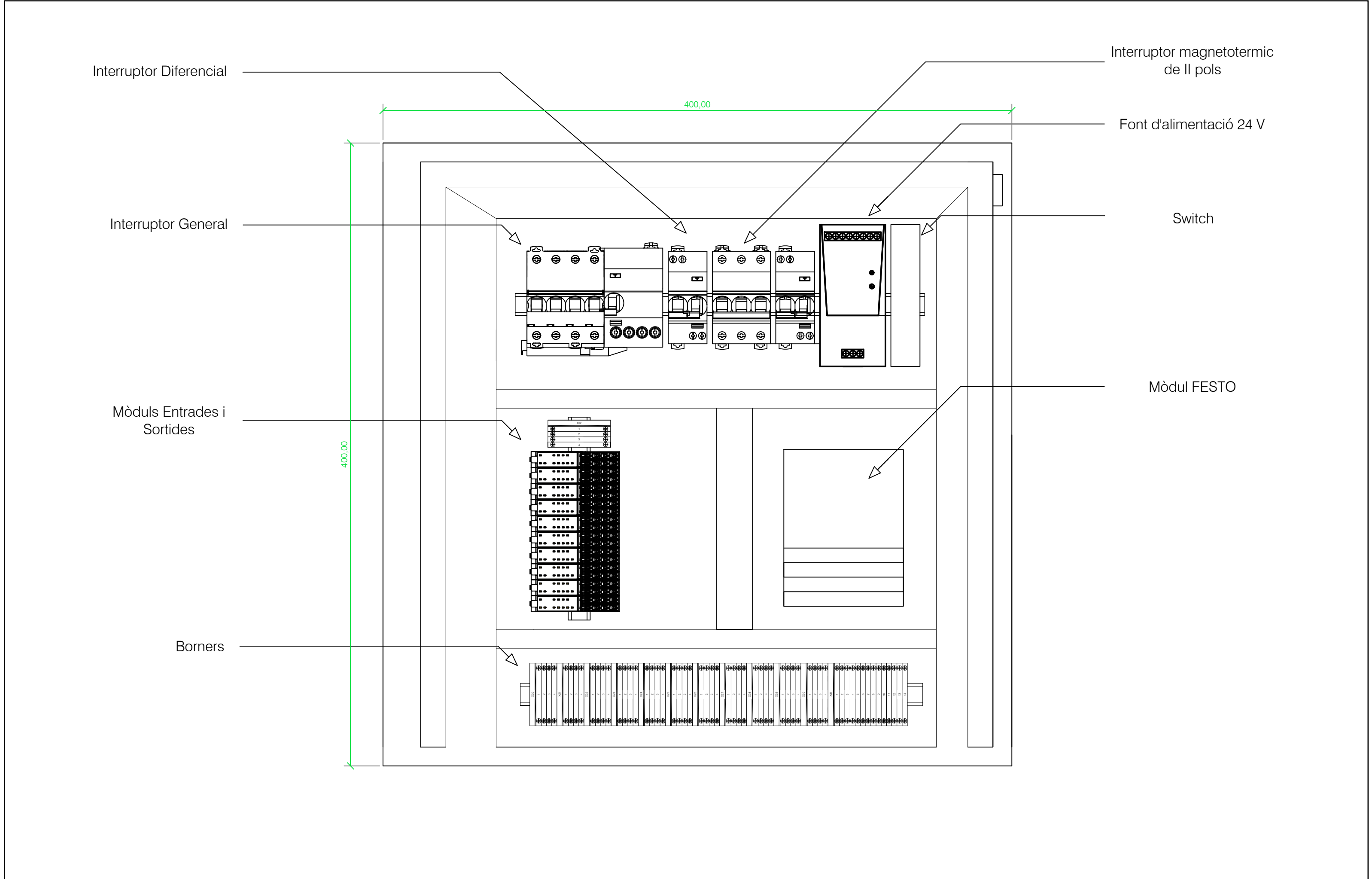

Escala: 1/5	Data	Nom	Signatura	B3i. Línia Centrifugat (Dosificació)		Nº de plànol: 41
Dibuixat	05/06/2021	Jon Ignasi López Gou		Interior de l'armari B3i		Substitueix a:
Comprovat	05/06/2021	Jon Ignasi López Gou				Especialitat: GEEIA

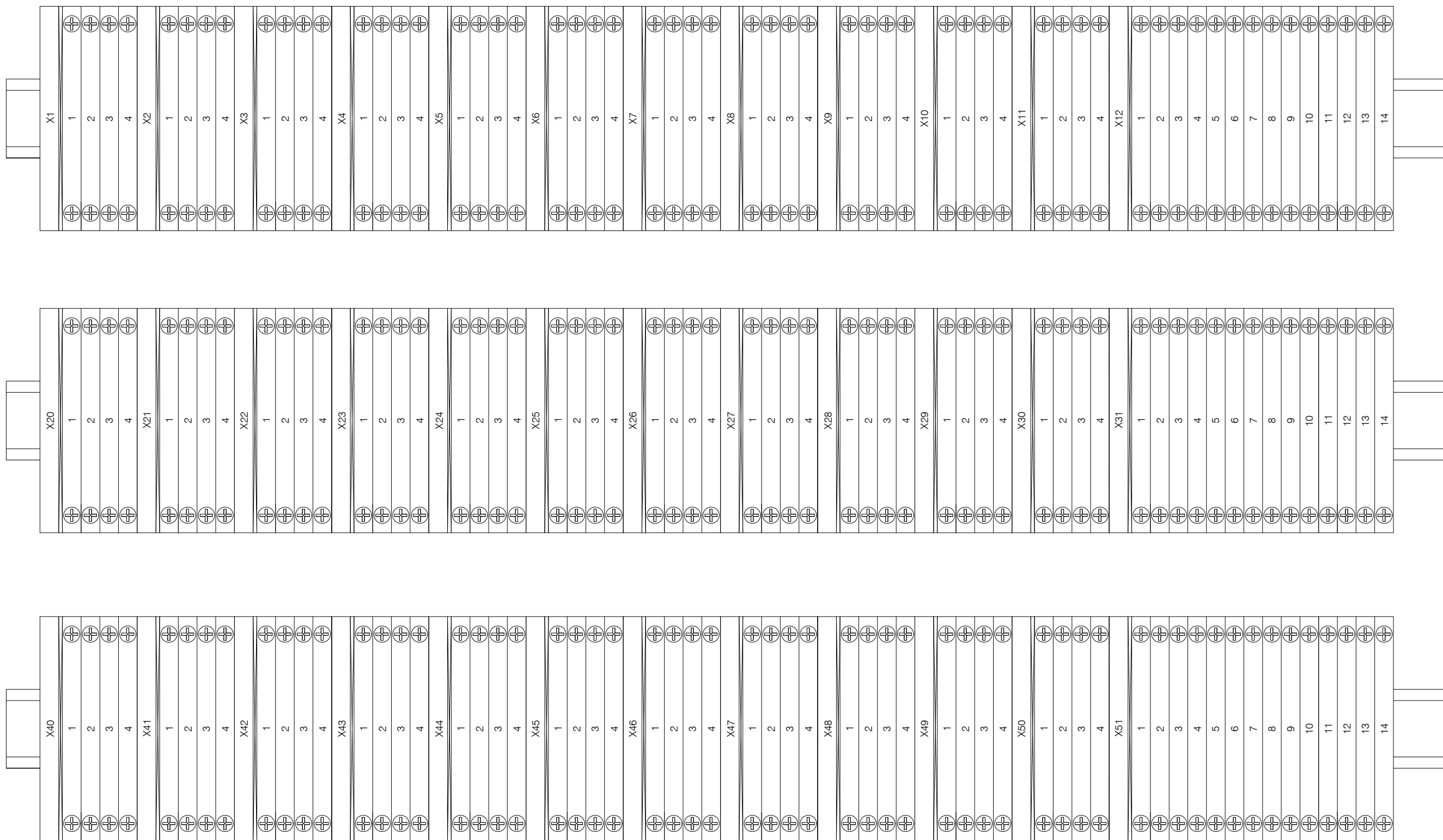

Escala: S/E	Data	Nom	Signatura
Dibuixat	05/06/2021	Jon Ignasi López Gou	
Comprovat	05/06/2021	Jon Ignasi López Gou	

BORNERS B3n01, B3n02, B3i



Nº de plànol: 42
Substitueix a:
Especialitat: GEEIA