

ANNEXOS

Junts x Torrelles 2023:

L'estratègia electoral i comunicativa per les eleccions municipals

ÍNDEX

Annex 1: Briefing	3
Annex 2: Entrevista Pau Canaleta	5
Annex 3: Entrevista Gemma Portero	8
Annex 4: Cronograma: Agenda Electoral 2023	10
Annex 5: Programa electoral desenvolupat	15
Annex 6: Disseny programa electoral	20

1. **Annex 1: Briefing**

En aquest apartat s'ha realitzat un *briefing*, servirà al partit per portar a una agència per mostrar la feina que volen que es realitzi, la campanya electoral.

1. **Descripció de la marca**

Junts per torrelles és un partit independentista català, que va néixer l'any 2019 arrel de Junts per Catalunya a nivell nacional. Els integrants de JuntsxTorrelles són persones que venen de diferents àmbits o de diferents partits o coalicions amb un objectiu comú; millorar i gestionar el municipi.

2. **Resum del projecte**

La finalitat d'aquest projecte, serà crear una campanya electoral en l'àmbit municipal per Junts x Torrelles per l'any 2023. En aquesta campanya es durà a terme el plantejament de la campanya, a partir de les necessitats del partit, s'escriurà i es fixarà un calendari, a mode d'exemple es crearan algunes peces audiovisuals per tal de poder a donar a conèixer el partit a la ciutadania.

3. **Objectius**

- Donar a conèixer els projectes que té el partit en els pròxims 4 anys de legislatura pel poble de Torrelles de Llobregat.
- Rejuvenir la imatge de Junts a Torrelles per tal d'atraure el jovent del municipi, i fer-los partícips de les activitats al municipi.
- Fer-se conèixer a les urbanitzacions, ja que la política està centralitzada en el centre del poble. Fer participes a les urbanitzacions de problemes i inquietuds; treballar per millorar el poble.

4. **Target**

El *target* de la campanya són les persones de més de 18 anys empadronades a Torrelles de Llobregat amb dret a vot.

Segmentació de públics:

- Habitants fidelitzats a l'hora de votar al partit.
- Habitants fidelitzats a l'hora de votar al candidat.
- Persones dubtoses en el seu vot que poden arribar a votar al partit.
- Persones dubtoses en el seu vot que poden arribar al candidat.

5. **Peces de comunicació**

- *Claim*
- Cartell
- Vídeo
- Calendari de campanya
- Programa Electoral
- Planificació Xarxes Socials + Web

6. **To + missatge + estil**

El to que s'utilitzarà serà adequat i entenedor pel votant, el missatge serà clar i senzill i transparent amb un to racional, conservador, moderat, dinàmic i proper.

7. **Termini**

El termini de la campanya electoral serà el 31 de maig, data en què l'agència ha de tenir les peces de comunicació fetes i mostrar-les al partit.

8. Pressupost

Aquesta és una simulació de campanya, s'està fent abans d'hora, ja que queda més d'un any per les eleccions, i els altres partits no han començat a treballar amb la seva. El pressupost exacte no es pot saber amb certesa així que de moment no es jugarà amb cap partida, però respectant les passades eleccions del municipi amb JuntsxTorrelles, existeix un marge de 4.000€ per poder duu a terme aquesta campanya, tenint en compte que pot variar aquesta quantitat. La part de despeses de campanya que va a càrrec de l'agrupació local de Junts, surt de les retribucions dels regidors de Junts x Torrelles a l'Ajuntament de Torrelles de Llobregat.

S'ha de tenir en compte que al ser un partit nacional, alguna part del material de campanya es fa càrrec el partit de Junts nacional com per exemple la impremta dels cartells electorals, o la tramesa electoral entre d'altres.

Per altra banda, els costos de la campanya a càrrec del partit de JuntsxTorrelles s'haurà de tenir en compte el pressupost d'impressió i enviament del programa electoral a les llars dels habitants del poble, els materials de campanya com els *roll up* i les carpes amb el logotip de Junts, així com els materials que es necessitin a l'hora de realitzar un acte. També s'ha de tenir en compte que en una part del material de campanya, es fa una inversió a llarg termini, ja que servirà per qualsevol campanya o acte que pugui duu a terme l'agrupació local a banda de les eleccions municipals.

9. Mandatoris

Els mandatoris que hauran d'aparèixer en aquesta campanya són el logotip, els colors corporatius i la tipografia. Tot això anirà d'acord amb la identitat corporativa i gràfica que es crearà per JuntsxTorrelles, adaptant a la identitat del partit nacional ja creada.

2. Annex 2: Entrevista a Pau Canaleta

A continuació es troba l'entrevista a Pau Canaleta, consultor en comunicació, professor de comunicació política a la Universitat de Girona i la Universitat de Barcelona, i coordinador de Master de comunicació política e institucional a la Barcelona School of Management.

L'entrevista es va fer de manera telemàtica el 12 d'abril de 2022, on se li van exposar les preguntes que hi ha a continuació, amb l'objectiu de saber informació de primera mà d'un professional de la comunicació política.

1. Que aconsellaries tu com assessor polític a una candidata que el que vol és rejevenir el vot en un poble on la majoria de gent jove no vota?

És molt interessant, els joves no voten. És a dir, voten als 18 o 19 anys perquè els hi fa molta il·lusió, ja que és el seu primer vot, i després desapareixen fins als vint-i-pico. Aquest és un comportament clàssic, el que passa que, per altra banda, quan els joves es mobilitzen és quan es canvien les coses, perquè és un vot que mai hi és, i quan emergeix canvien moltes coses. Per tant, és important el vot jove, si bé, cada cop ho és menys, per un tema demogràfic perquè són menys que les generacions posteriors.

Què recomanaria? Doncs mira personalment porto a bastants candidats, i quan es busca el vot jove, bàsicament no ha de ser res de l'altre món com qualsevol mena de públic. S'ha d'intentar acostar-se i empatitzar amb l'electorat, això vol dir, acostar-se als seus temes, parlar el seu llenguatge, i sobretot utilitzar els canals on ells hi són. No té cap sentit moure's els canals on no tens el públic, res costa més que canviar a un públic de canal. Hem de conèixer on es mouen els joves, quins qüestions els preocupen i quins canals usen.

2. Quan comença una campanya electoral?

Una campanya electoral de cara a les ciutats mitjanes/ciutats grans es comença a treballar un any i mig, dos anys abans, ara ja comença a treballar tothom per la campanya de 2023. A Torrelles, al ser un municipi i tenir 5.000 habitants, es començaria després de l'estiu per allà setembre. Necessites un temps. Pensa que la campanya no és més que un escenari electoral.

El Cronograma és com nosaltres traslladem la nostra estratègia a un calendari, i aquesta marca les pautes que farem. Òbviament, quan s'acosta oficialment la campanya i la precampanya electoral ets molt més actiu que abans i tu ja ho hauràs de tenir tot marcat i tot pactat, i l'estratègia s'ha de tenir abans, que és l'escenari electoral. Una campanya no és res més que definir un escenari electoral, què tindrà la gent al seu cap a l'hora de decidir el seu vot. Què li preocuparà? Que valorarà? Quines coses li preocupen... i això podem incidir nosaltres en quin posicionament tindrem com a partit en els temes que els hi preocupen. Si a la gent li preocupa la seguretat, la despoblació, l'economia... tenim tot aquest període precampanya perquè la gent ens vegi com qui millor pot atendre aquests temes, en definitiva, intentar incidir en l'opinió pública en un cert temps determinat.

3. Per atraure al jovent, quin tipus de actes faries?

S'hi ha de buscar tema frescos on el jovent es moguin, i entenguin el llenguatge. El més senzill és, si vols tenir una campanya per joves, és tenir joves, i deixar-se obrir a què facin propostes noves. En una de les classes on treballa, els hi va venir una política i els hi va preguntar que els hi recomanaven pel tema de xxss i els alumnes que són aviat joves, els hi van contestar *Reels*. Al final ella és molt potent a les xxss, però ha d'estar familiaritzada amb l'actualitat. El millor és agafar i dir, vull fer actes amb joves, per on he de tirar i on els he d'anar a buscar, a *Tik Tok*? Doncs fem que *Tik Tok*, el que sigui. Fem una ponència d'un que fa *gaming* i després que faci una xerrada? Doncs fem-ho. S'ha d'anar allà on ells es mouen i se sentin còmodes.

4. Què li recomanaries fer a nivell de propostes polítiques a la candidata?

Pel que fa a propostes polítiques, en el fons unes eleccions és saber que preocupa a la gent. El nostre equip abans de començar una campanya, fa una enquesta que ens doni la màxima informació possible per definir la nostra estratègia, que no és res més que saber quines propostes oferirem i quins projectes tenim en relació amb allò que preocupa a la gent.

Existeix un tipus d'enquesta qualitativa denominada mètode Delphi. Aquest és fer una enquesta a líders d'opinió 20/30 líders d'opinió del municipi i se'ls hi fa unes preguntes de com veus el municipi, quines creus que són les preocupacions, quines creus que haurien de ser les prioritats del govern, etc. La clau és encertar en els líders d'opinió, ja que el que pensa un líder d'opinió al cap d'uns mesos, ho pensa tothom perquè són els que van influint l'opinió. "Tu que estàs en la política municipal, saps que està passant amb X tema?" i influeixen en aquest.

I a nivell de propostes de comunicació?

Jo personalment recomano que intenti canalitzar-lo a través de les seves xxss, perquè quan s'acosten les eleccions, la gent té com urticària a les sigles d'un partit, i, en canvi, a les pròpies del candidat no, i pots arribar a molta més gent. Si mirem ara actualment un perfil de partit amb un personal, són molt més potents els personals.

5. Quines xxss creus que són les adequades per la comunicació política?

El problema de TikTok és que no pots seleccionar a qui arriba, és un algoritme xinès que igual et surt a tu, i que té moltes visualitzacions, però que no t'afecta Torrelles, sinó que són d'altres països i no t'interessa, no val la pena.

Jo personalment recomano per la gent gran WhatsApp i Facebook, i per la gent jove Instagram.

El Twitter no el recomanes?

No, no el recomano. Twitter és un perfil que serveix per informar-te, però primer que no hi ha molta gent, ja que si agafessis gent de Torrelles amb Twitter és poca, més aviat tindran Facebook, i segona que és un ambient amb molt de haters i de discussió, i no t'aporta pràcticament res. Twitter serveix per a l'alta política, i els líders d'opinió i sobretot hi són els periodistes. És molt més directe anar a Facebook i WhatsApp.

6. El cartell polític, tens algunes directrius que han de aparèixer? Quins consells donaries per fer un bon cartell electoral?

Tant el cartell com el programa polític com tot el que es va en l'àmbit comunicatiu, ha de ser la traducció de l'estratègia. Per tant, primer s'ha de tenir clar quina estratègia s'utilitzarà. Si enfocada al canvi, a l'economia... ha d'anar enfocada al teu perquè de la campanya, per traduir allò que vols amb peces gràfiques.

Digues primer quin projecte tens, quin nivell de municipi vols i que creus que anirà les eleccions, si enfocada a la proximitat o al que sigui.

7. “ En un poble es vota més al candidat que al partit que es presenta”

En unes eleccions municipals, sempre es vota més a la persona que al partit. Totalment, és una frase totalment certa.

3. Annex 3: Entrevista a Gemma Portero

Entrevista a Gemma Portero, candidata de JuntsxTorrelles a les eleccions de 2023 a Torrelles de Llobregat. L'entrevista es va fer de manera presencial a la sala de plens de l'Ajuntament el passat 13 d'abril, on es van exposar preguntes a la candidata per poder conèixer-la més detalladament per poder-li fer una campanya a mida.

Nom i Cognom del Candidat/a: Gemma Portero i Larriba

Edat: 56 anys

Població en la que viu: Torrelles de Llobregat.

1. Vius en el municipi/ciutat en la que et presentes? Si la resposta és si, quan fa que hi vius?

Visc a Torrelles de Llobregat des de que tenia 18 anys, ja fa 38 anys que sóc al poble, i visc a la urbanització de Cesalpina.

2. Sols fer vida al municipi/ciutat en la que et presentes? (Des d'anar a comprar a formar part d'alguna entitat)

Si, quan vaig arribar, el primer que vaig preguntar és si hi havia grup de teatre al poble, jo venia de Sant Boi de Llobregat i allà feia teatre amb l'Ateneu Santboià, la meva sorpresa va ser que si hi havia també un grup a l'Ateneu Torrellenc i en van donar el paper de Mare de Déu dels Pastorets.

Sovint faig la compra en els establiments del poble, i també m'apunto a qualsevol activitat que ajudi a "fer poble". Sempre he estat activa políticament parlant, perquè crec que si vols millorar el teu poble, ho has de fer treballant per ell, no des del sofà, només criticant i criticant.

3. Com et definiries el poble en tres paraules? Entorn immillorable ja que està a escassos km de Barcelona, però en un entorn rural ple de boscos i natura, mancances de serveis ja que hi ha mancança en la neteja viària, en el transport públic sobretot en les urbanitzacions, els servei mèdic és escàs, els comerços cada vegada hi ha menys i a conseqüència hi ha menys vida al poble i al carrer major, el servei de correus és deficient... i esperit de poble, perquè quan passa alguna cosa, es mobilitza tot el poble per ajudar i fer pinya.

4. Perquè creus que el teu partit és el millor per guanyar les eleccions al municipi/ciutat on et presentes?

Perquè som un grup de gent que creu que un poble millor és possible, no volem transformar-lo però si millorar-lo. Perquè tenim l'estructura de partit que ens pot ajudar a arribar als estaments supramunicipals que són els que tenen el control dels pressupostos. I perquè, arribat el moment, Junts no li tremolarà la ma a declarar la independència, som el partit de l'1 d'octubre.

5. Què és el que li fa falta al municipi on et presentes?

Serveis, com ara , aparcaments públics, Servei de metge tarda, que per la pandèmia del Covid-19, ha estat suspès. Educador de carrer, la droga està en els nostres carrers i va en augment. Un bon servei de neteja de la via pública, més comerços i ambient al centre del municipi, un regidor de barri per escoltar a cada una de les parts del poble, tant centre del poble com a urbanitzacions.

També sense deixar de banda, que els nouvinguts al municipi, han de ser conscients que és un municipi petit, que té uns pressupostos petits, i que mai no podran tenir els serveis que tenen qualsevol municipi del voltant.

6. Perquè creus que la gent vota més a partits locals del poble?

La gent té la visió de que votant als partits locals com en aquest cas CAT, s'aconsegueix que el poble en sí, no perdi la seva essència. L'electoral té por que votant a partits nacionals, el poble quedi en mans de persones alienes al poble, és per això que és molt important explicar a la gent que els integrants de llistes de JuntsxTorrelles, la formen persones que també estimen el poble i que encara que pertanyem a un partit nacional, aquest dona via lliure per prendre decisions que afavoreixin el poble en qüestió. No s'ha de seguir una estratègia de partit quan parlem de política municipal, hem de convèncer a la gent que votar a Junts també és preservar el nostre poble i mantenir l'esperit de Torrelles amb l'avantatge de tenir un partit amb representació als diferents estaments nacionals, que ens poden ajudar a millorar poble. Tanmateix, també és important comunicar a la gent nouvinguda al municipi, que Junts, és el partit que vol millorar, que no canviar, Torrelles.

7. Saps fer servir les XXSS?

Sí, no soc una experta, però me'n surto força bé. La veritat es que miro i lleigeixo més que interactuo. Faig servir sobretot Twitter, Instagram i Facebook.

8. T'agrada parlar en públic, et sents còmode a l'hora de parlar davant de moltes persones?

Sí, no tinc cap problema per parlar davant de gent, potser és per la meva afició al teatre. A més, diuen que tothom té el seu punt fort, el meu seria parlar amb la gent, comunicar a curta distància.

9. Com et definiries en tres paraules?

Empàtica, tolerant i resolutiva.

10. En el teu temps lliure, que t'agrada fer?

Teatre, i anar al mar, el mar em dona vida, força i energia.

11. Dins de la política, quins àmbits t'interessen més?

El tema social i la comunicació.

12. I per últim, digues tres valors que creus que ha de tenir un bon candidat.

Honestedat, transparència i implicació.

Annex 4: Cronograma: Agenda 2023

Dimarts , 2 de maig

Comunicació:

- Penjar a XXSS de partit el Cartell del Vermut de Diumenge
- Seguint penjant a XXSS post de la presentació de membres de la llista. Amb nom, cognom, foto i frase de la persona. Amb XXSS corporatives a sota.

Dimecres , 3 de maig

Comunicació:

- Història a XXSS de recordatori del cap de setmana.
- Seguint penjant a XXSS post de la presentació de membres de la llista. Amb nom, cognom, foto i frase de la persona. Amb XXSS corporatives a sota.

Dijous , 4 de maig

Comunicació:

- Història a XXSS de recordatori del cap de setmana.
- Seguint penjant a XXSS post de la presentació de membres de la llista. Amb nom, cognom, foto i frase de la persona. Amb XXSS corporatives a sota.

Divendres, 5 de maig

Inauguració local JuntsxTorrelles

19:30 h · Local Junts x Torrelles. *Carrer Major 10*

Comunicació:

- Post XXSS al perfil de la candidata amb recull de la Jornada on surti ella parlant a la presentació, i fotos amb gent que ha assistit.
- Reels a Instagram de JuntsxTorrelles de l'acte, i ensenyant el nou local de Junts a Torrelles. (entrada, sala de reunions, gent al piscolabis, parlaments...)
- Seguint penjant a XXSS post de la presentació de membres de la llista. Amb nom, cognom, foto i frase de la persona. Amb XXSS corporatives a sota.
- Nota de premsa a mitjans del Baix Llobregat de la inauguració del local. Enviar tot just acabi "Avui s'ha celebrat..."

Dissabte, 6 de maig

Trobada amb urbanitzacions (Cesalpina, Can Güell i Can Guey)

18:00 h · Sala de reunions de l'Ajuntament. *Plaça de l'Ajuntament*

Comunicació:

- Post XXSS al perfil de la candidata amb foto dels assistents parlant amb la candidata .
- Post XXSS amb foto dels assistents amb l'equip de JuntsxTorrelles.
- Seguint penjant a XXSS post de la presentació de membres de la llista. Amb nom, cognom, foto i frase de la persona. Amb XXSS corporatives a sota.
- Història a XXSS del acte de diumenge del vermut.

Diumenge, 7 de maig

Vermut a la plaça Sant Martí "Torrelles Parla"

12:00h · *Plaça Sant Martí*

Comunicació:

- Post XXSS al perfil de la candidata amb resum de la jornada (parlant amb els assistents, l'hora del vermut, parlaments...)
- Reels Instagram amb vídeos de la jornada dels assistents amb l'equip de JuntsxTorrelles. (hora del vermut, parlaments de l'executiva...)
- Seguint penjant a XXSS post de la presentació de membres de la llista. Amb nom, cognom, foto i frase de la persona. Amb XXSS corporatives a sota.

Dimarts, 9 de maig

Entrevista revista El Llobregat

18:00h · Hospitalet de Llobregat

Comunicació:

- Post XXSS al perfil de la candidata amb l'entrevistador/a
- Post a XXSS de partit del Cartell del acte de presentació programa electoral.
- Repost a Històries del partit JuntsxTorrelles del post de l'entrevista de la candidata.

Dijous, 11 de maig

Entrevista ETV Llobregat

18:00 h · Local Junts x Torrelles. Carrer Verge de Guadalupe, 28, Esplugues de Llobregat

Comunicació:

- Post XXSS al perfil de la candidata amb l'entrevistador/a
- Repost a Històries del partit JuntsxTorrelles del post de l'entrevista de la candidata.
- Història XXSS del partit amb recordatori Acte de presentació programa municipal.

Dissabte, 13 de maig

Comunicació:

- Història XXSS del partit amb recordatori Acte de presentació programa municipal.
-

Diumenge, 14 de maig

Acte presentació programa electoral + pica pica

12:00 h · Biblioteca Municipal de Torrelles de Llobregat

Comunicació:

- Reels a XXSS de la jornada (presentació programa, parlaments, pica a pica, membres de la llista parlant amb ciutadans...)
- Post a XXS de 3 Àrees del programa explicant els punts més important que es faran. (Serveis Socials, Esport i Salut, Educació)
- Al perfil de XXSS de la candidata, es farà un recull de fotografies on surti parlant davant dels assistents, i en el moment de pica a pica de manera més propera amb els assistents.

Diumenge, 14 de maig

Acte presentació programa electoral + pica pica

12:00 h · Biblioteca Municipal de Torrelles de Llobregat

Comunicació:

- Reels a XXSS de la jornada (presentació programa, parlaments, pica a pica, membres de la llista parlant amb ciutadans...)
- Post a XXS de 3 Àrees del programa explicant els punts més important que es faran. (Serveis Socials, Esport i Salut, Educació)
- Al perfil de XXSS de la candidata, es farà un recull de fotografies on surti parlant davant dels assistents, i en el moment de pica a pica de manera més propera amb els assistents.
- Nota de premsa Mitjans del Baix Llobregat del debat electoral.

Dilluns, 15 de maig

Porta a Porta programa electoral

17:00 h · Centre del poble

Comunicació:

- Post a XXSS de la candidata a una porta amb algun ciutadà, i caminant pel centre del poble.
- Post a XXSS del partit amb l'equip fent porta a porta.
- Post a XXS de 3 Àrees del programa explicant els punts més important que es faran. (Cultura, Gestió municipal, Participació ciutadana)

Dimarts, 16 de maig

Porta a Porta programa electoral

17:00 h · Centre del poble

Comunicació:

- Història a XXSS de candidata i partit. "Seguim amb el porta a porta per explicar el programa electoral"

Dimecres, 17 de maig

Porta a Porta programa electoral

17:00 h · Cesalpina, Can Guey, Can Güell.

Debat electoral

20:00 h · Sala de plens de l'Ajuntament

Comunicació:

- Post a XXSS de la candidata a una porta amb algun ciutadà, i caminant pel centre per les urbanitzacions.
- Post a XXSS del partit amb l'equip fent porta a porta.
- Post a XXS de 3 Àrees del programa explicant els punts més important que es faran. (Seguretat, Jovent, Gent Gran)
- Nota de premsa Mitjans del Baix Llobregat del debat electoral.

Dijous, 18 de maig

Porta a Porta programa electoral

17:00 h · *Cesalpina, Can Guey, Can Güell.*

Comunicació:

- Història a XXSS de candidata i partit. "Seguim amb el porta a porta per explicar el programa electoral"
- XXSS del partit Cartell carpa informativa del cap de setmana.

Divendres, 19 de maig

Porta a Porta programa electoral

17:00 h · *Cesalpina, Can Guey, Can Güell*

Comunicació:

- Història a XXSS de candidata i partit. "Seguim amb el porta a porta per explicar el programa electoral"
- Post a XXS de 3 Àrees del programa explicant els punts més importants que es faran. (Infraestructures i equipaments, Economia, Neteja poble i entorn)

Dissabte i Diumenge, 20 i 21 de maig

Carpa informativa amb candidata i equip

10:30 – 13:00 · *Plaça del Ajuntament*

Comunicació:

- *Reels* a XXSS del equip en la carpa informativa, del equip parlant amb els assistents...
- Post a XXSS de la candidata amb fotografia de la candidata a la carpa, fotografia de la candidata parlant amb algun assistent, foto de la candidata amb l'equip.

Dilluns, 22 de maig

Comunicació:

- XXSS del partit, post cartell del acte final de campanya el divendres.

Dimarts, 23 de maig

Comunicació:

- XXSS del partit, història de recordatori del acte final de campanya el divendres.

Dijous, 25 de maig

Comunicació:

- XXSS del partit, història de recordatori del acte final de campanya el divendres.

Divendres, 26 de maig

Acte final de Campanya + sopar de cloenda

19:30 h · *"El xiri"* Carrer Enric Teira

Comunicació:

- Reels a les XXSS del partit amb vídeos de la jornada on surtin la candidata i els membres de la llista
- Vídeo de discurs de final de campanya a les XXSS de la candidata.
- Nota de premsa als Mitjans del Baix Llobregat del acte final.

5. Annex 5: Programa electoral desenvolupat per Maria Corbalan i l'equip de Junts x Torrelles.

Serveis Socials:

- Es treballarà per un **Pla d'Inclusió** amb accions en els àmbits de necessitats bàsiques, salut, economia, educació, ocupació, acompanyament i pobresa infantil.
- **Ajuts socials** per a cobrir els subministraments bàsics, alimentació i mèdics, activitats extraescolars i el transport escolar.
- Es treballarà per l'autonomia de les persones i prioritzarem la informació, assessorament i recursos sobre **dependència**.
- Es faran campanyes de sensibilització i establirem un protocol municipal per a casos de **violència de gènere**.
- S'editaran guies d'informació i recursos sobre malalties neurològiques, discapacitat, violència de gènere, salut mental i acollida.
- Complirem amb el **Servei de transport adaptat** a persones amb mobilitat reduïda o gent gran.
- El 0,70% municipal es destinarà a projectes de **solidaritat** i cooperació.

Habitatge

- Promourem l'habitatge social. Crearem promoció d'habitatge públic per als veïns i veïnes de Torrelles.
- Incrementarem la reserva d'habitatge social i d'emergència.

Educació

- Millora contínua de les instal·lacions dels centres d'Educació Primària i Escola Bressol.
- Es faran jornades de Pati Escolar Obert.
- S'impulsarà tallers d'Estudi Assistit i de reforç escolar per als infants i joves.
- S'establirà un Pla d'actuació per a casos de detecció d'abandonament escolar prematur.
- Oferta horari extraescolar. Mapa d'activitats.
- Es regularà l'oferta educativa en períodes de vacances: estiu, nadal i setmana santa.
- S'ampliarà la formació per adults encaminada a l'orientació laboral (Prevenió de riscos laborals, informàtica, idiomes).
- Es crearà un programa "Mai és tard per aprendre" dirigit a la Gent Gran, amb tallers i xerrades periòdiques.
- Impulsarem els llibres de text gratuïts per a les famílies empadronades a Torrelles amb alumnes escolaritzats als centres públics del poble, complementant el programa de Socialització de Llibres de les escoles.

Esports

- Es cobrirà la pista poliesportiva de Can Roig.
- Es millorarà l'estat de les instal·lacions de les zones esportives de Can Roig i de Can Coll.
- Es crearan els Consells Municipals de l'Esport i de la Salut.
- S'implicaran als clubs i entitats en la valoració d'obres de manteniment i millora dels equipaments esportius.
- Promourem el Codi Ètic Esportiu de Torrelles que es col·locarà en lloc visible a totes les instal·lacions.
- Mantindrem les "Olimpiades Saludables" pels infants del municipi. Augmentarem l'horari d'obertura de la Piscina Municipal d'estiu. Impulsarem els esports vinculats amb l'entorn, com el senderisme.
- Potenciarem la practica de la bicicleta i fomentarem l'educació vial i la seguretat.
- Recuperarem el projecte de la Via Verda Torrelles-Sant Vicenç.

Salut

- S'ampliarà la xarxa de **desfibril·ladors**.
- S'aplicarà el **Pla de drogues Local**.
- S'establiran programes de control de rosegadors (rates i ratolins), insectes (mosquit tigre) i d'altres.
- Es promourà la tinença responsable d'animals domèstics.

Cultura:

- Es seguirà fomentant la participació a la Coordinadora Cultural a través de les taules de participació, com a espai de consens, valoració i decisió en les polítiques culturals.
- S'ajudarà i es continuarà a la feina de les Associacions.
- Es treballarà per potenciar les Festes Locals i la cultura popular.
- S'impulsarà la Biblioteca Municipal per a tothom.
- Es treballarà per oferir més oferta cultural a Torrelles.
- S'analitzarà la disponibilitat dels diferents edificis públics, per tal de donar resposta a les necessitats de les entitats de Torrelles, vetllant per la sostenibilitat i la rendibilitat social dels espais.
- Es donarà suport al foment de la creació literària: Premi Poesia, Premi Narrativa, amb activitats a les escoles per a fomentar la creativitat literària.
- Es fomentarà el Festival de Poesia i Lectures a la Fresca.
- S'impulsarà cicles d'exposicions, amb especial atenció a autores i autors de Torrelles.
- Es promocionarà l'ús i l'aprenentatge de la llengua catalana amb cursos i programes de voluntaris lingüístics.

Gestió Municipal:

- Administració basada en l'agilitat i l'avaluació aplicant els principis de transparència, eficiència, proximitat i competitivitat.

- S'engegarà una nova proposta de "Torrelles soluciona" per donar informació al moment i fer partícips als ciutadans. A través de la pagina web de Torrelles es podrà informar d'una incidència i es podrà veure l'estat de les incidències pendents de tramitar i les incidències resoltes.
- S'assolirà el 100% dels indicadors de transparència que avalua l'organisme Transparència Internacional.
- S'assolirà el 100% del compliment del mapa Infoparticip@, respecte la qualitat i transparència de la comunicació pública.
- Es publicarà la memòria anual de la contractació pública donant compte de tots els contractes fets per l'Ajuntament.
- Apareix la figura de **Regidor de barri**, per assolir un millor coneixement, eficàcia i coordinació de l'equip govern municipal en relació amb les necessitats i el dia a dia de cadascun dels veïnats de Torrelles. Atenent així amb més eficàcia a les urbanitzacions.

Participació ciutadana:

- Es promourà la participació ciutadana amb la creació dels Consells Municipals de l'Esport i la Salut.
- Es promourà els processos participatius per a temes d'interès general.
- Es posarà en marxa taula de participació de la Gent Gran per a decidir sobre els temes que els afecten directament.

Consulta popular vinculant

- Els assumptes propis de Torrelles seran decidits pel conjunt de tots i totes. Es per això que farem una Consulta Popular Vinculant per decidir si volem asfaltar la pista de Torrelles a Begues. Durant el període de consulta es presentarà el projecte a realitzar i es farà campanya tant pel Sí com pel NO.

Seguretat

- Elaboració d'Ordenança de civisme i convivència que tipifiqui les actuacions incíviques es farà complir.
- S'establirà una Comissió de treball amb professionals de la salut, policia, escoles i serveis socials, per detectar casos de violència de gènere, maltractament infantil i de gent gran.
- Es treballarà de manera coordinada amb altres cossos policials com els Mossos d'Esquadra, i s'impulsarà una mesa de coordinació operativa, i la Junta Local de seguretat.
- Es dotarà a la Policia Local els recursos necessaris per desenvolupar la seva feina, tant materials com humans.
- Es posarà en marxa el projecte de civisme i seguretat a les escoles.
- Farem els tràmits necessaris per aconseguir la instal·lació de càmeres de seguretat ciutadana a les entrades i sortides dels veïnats de Can Güell, Can Guey i Cesalpina.

Joventut:

- S'habilitaran sales d'estudi amb horaris més amplis de migdia i nit en períodes d'exàmens.

- Es promourà el Pla de formació contínua orientada a la inserció laboral.
- S'impulsarà el programa de Garantia Juvenil per a garantir als joves una opció de formació o de treball.
- Es prioritzarà les/els adolescents alhora de desenvolupar polítiques d'assessorament i lleure.
- S'establirà que els/les joves siguin els principals decisors de les activitats de l'espai jove.
- Es duran a terme disco-mòbil.
- Es facilitarà la mobilitat dels joves, amb tarifes reduïdes del transport públic i millorant les freqüències de pas de l'autobús.

Gent Gran:

- Es revisarà el cens de persones grans que viuen soles, i l'Ajuntament hi estarà en contacte permanent.
- Es donarà veu a la gent gran amb la Taula de participació de la Gent Gran.
- Es donarà suport al Casal de la Gent Gran, tant amb la millora i el manteniment de les instal·lacions com en la realització d'activitats i gestió del Casal.
- S'impulsarà iniciatives que millorin la qualitat de vida de la gent gran.
- S'ampliarà el programa de seguretat i Gent Gran, amb la participació dels equips d'emergència del poble.
- Es promourà en memòria del poble exposicions històriques de la història de Torrelles i dels seus veïns i veïnes.

Infraestructures i equipaments:

- Es treballarà per arreglar els carrers, i es començarà pels més malmesos, com el carrer Montserrat Roig, amb campanyes d'asfaltatge i millora del ferm, i definirem un Pla de voreres per anar actuant progressivament.
- S'augmentarà les places d'aparcament públic al nucli urbà.
- Es millorarà els accessos i la mobilitat urbana.
- S'acabarà de substituir les bombetes dels fanals per un sistema LED per estalviar més i millorar la qualitat de l'enllumenat.
- Millores en l'accés al Centre d'Atenció Primària.
- Millores en les instal·lacions de la Deixalleria Municipal. (amb perspectiva de canvi de lloc)
- Creació de zones d'esbarjo per a animals domèstics.
- Donar vida als parcs de Torrelles amb nous jocs infantils i juvenils, nous usos i nous espais de relació i gaudi.
- Circuit per a bicicletes i monopatins: pump track, per a fomentar l'esport i el lleure.

Creixement econòmic:

- Treballar per un comerç local viu.
- Facilitarem l'accés al nucli urbà, amb més places d'aparcament i facilitant la mobilitat.
- Promoure el consum "Km. 0", productes produïts en la proximitat, mitjançant distintius i bonificacions.
- Campanyes de promoció del comerç local, cercant la fidelització.
- Impulsar noves Fires per atraure visitants.

- Creació de Convenis per atraure empreses al poble amb la finalitat d'aconseguir més recursos i reinvertir-los en serveis per al municipi.
- Donar suport a les "micro", petites i mitjanes empreses en els seus processos de consolidació, creixement i millora competitiva.
- Promoure la cultura emprenedora i el sorgiment i consolidació d'iniciatives empresarials i d'autoocupació de persones emprenedores.

Neteja:

- Facilitar l'accés a subvencions per a la reforma de cases velles, facanes o teulades.
- Millores en el sistema de recollida Porta a Porta.
- Es treballarà per a que els carrers estiguin més nets.
- Creació Ordenança per a sols urbanitzables no utilitzats que perjudiquen la via pública.

Entorn:

- Es donarà suport a la pagesia del poble. Gracies als pagesos mantenim l'entorn natural, i treballarem per ells.
- Treballar per a que l'Administració competent faci manteniment adequat a la riera.
- Protegir l'entorn natural, posant l'accent en aquelles zones més vulnerables, com les Coves de Can Riera.

Annex 6: Disseny del programa elaborat per Maria Corbalan.

A continuació es mostrarà el disseny del programa electoral perquè serveixi als votants com a manera visual i clara el projecte que JuntsxTorrelles té per presentar-se a la candidatura de 2023.

Un tret característic del programa és la divisió en regidories i les idees de futur que el partit té sobre aquestes. Al final del programa es pot trobar la llista municipal de membres que formen JuntsxTorrelles, i que acompanyaran a la candidata a les properes eleccions municipals.

El disseny s'ha fet seguint la línia corporativa del partit, adaptant-ho a les peces gràfiques que s'han anat fent durant la campanya. S'ha dissenyat amb el programa Illustrator d'Adobe, i s'han utilitzat recursos del programa com difuminats i peces geomètriques entre d'altres, per acabar elaborant el disseny final.



Junts per fer Torrelles, junts.

PROGRAMA ELECTORAL 2023



**ESPORT
I SALUT**

EDUCACIÓ

**SERVEIS
SOCIALS**

ECONOMIA

**GESTIÓ
MUNICIPAL**

CULTURA

FEM-HO JUNTS

ENTORN

JOVES

EQUIPAMENTS

**GENT
GRAN**

PARTICIPACIÓ

SEGURETAT

JUNTS

AMB SERVEIS SOCIALS

- Treballarem pel Pla d'Inclusió amb accions en els àmbits de necessitats bàsiques, salut, economia, educació ocupació, acompanyament i pobresa infantil
- Ajuts socials per a cobrir subministraments bàsics, alimentació i mèdics, activitats extraescolars i el transport escolar.
- Treballarem per l'autonomia de les persones i prioritzarem la informació, assessorament i recursos sobre dependència
- Es faran campanyes de sensibilització i establirem un protocol municipal per a casos de violència de gènere.
- Proporcionarem guies d'informació i recursos sobre malalties neurològiques, discapacitat, violència de gènere, salut mental i acollida.
- Complirem amb el Servei de transport adaptat a persones amb mobilitat reduïda o gent gran.
- El 0,7% municipal es destinarà a projectes de solidaritat i cooperació.

+ HABITATGE

Promourem l'habitatge social.

Crearem promoció d'habitatge públic per als veïns i veïnes de Torrelles. Incrementarem la reserva d'habitatge social i d'emergència



JUNTS

CAP A L'EXCEL·LÈNCIA EDUCATIVA

- Millora contínua de les instal·lacions dels centres d'Educació Primària i Escola Bressol.
- Crearem el Programa "Mai és tard per aprendre" dirigit a la Gent Gran, amb tallers i xerrades periòdiques.
- Farem Jornades de Pati Escolar Obert.
- Llibres de text gratuïts per a les famílies empadronades a Torrelles amb alumnes escolaritzats als centres públics del poble, complementant el programa de Socialització de Llibres de les escoles.
- Impulsarem Tallers d'Estudi Assistit i de reforç escolar per als infants i joves.
- Ampliarem la formació per adults encaminada a l'orientació laboral (Prevenió de riscos laborals, informàtica, idiomes).
- Establirem un Pla d'actuació per a casos de detecció d'abandonament escolar prematur.
- Oferta horari extraescolar. Mapa d'activitats.
- Regularem l'oferta educativa en períodes vacacionals: Estiu, Nadal i Setmana Santa.

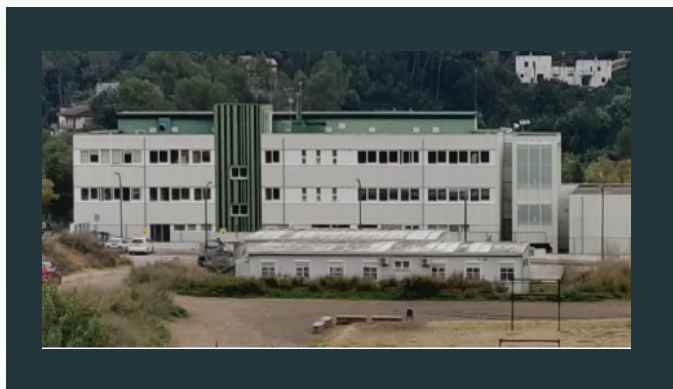

JUNTS

AMB L'EDUCACIÓ ESPORTIVA I LA SALUT

+ ESPORT

- Cobrirem la pista poliesportiva de Can Roig.
- Millorarem l'estat de les instal·lacions de les zones esportives de Can Roig i de Can Coll.
- Crearem els Consells Municipals de l'Esport i de la Salut.
- Implicarem als clubs i entitats en la valoració d'obres de manteniment i millora dels equipaments esportius.
- Promourem el Codi Ètic Esportiu de Torrelles que es col·locarà en lloc visible a totes les instal·lacions.
- Mantindrem les "Olimpíades Saludables" pels infants del municipi.
- Augmentarem l'horari d'obertura de la Piscina Municipal d'estiu.
- Recuperarem el projecte de la Via Verda Torrelles-Sant Vicenç.
- Impulsarem els esports vinculats amb l'entorn, com el senderisme.
- Potenciarem la pràctica de la bicicleta i fomentarem l'educació viària i la seguretat.

+ SALUT

- Ampliarem la xarxa de desfibril·ladors.
- Aplicarem el Pla de drogues Local.
- Establirem programes de control de rosegadors (rates i ratolins), insectes (mosquit tigre) i d'altres.
- Promourem la tinença responsable d'animals domèstics.

JUNTS

PER UNA GESTIÓ CULTURAL A L'ABAST DE TOTTHOM

- Continuarem fomentant la participació en la Coordinadora Cultural a través de les taules de participació, com a espai de consens, valoració i decisió en les polítiques culturals.
- Ajudarem i contribuïrem a la feina de les Associacions.
- Treballarem potenciant les Festes Locals i la cultura popular.
- Impulsarem la Biblioteca Municipal per a tothom.
- Actuarem per oferir més oferta cultural a Torrelles.
- Analitzarem la disponibilitat dels diferents edificis públics, per tal de donar resposta a les necessitats de les entitats de Torrelles, vetllant per la sostenibilitat i la rendibilitat social dels espais.
- Donarem suport al foment de la creació literària: Premi Poesia, Premi Narrativa, amb activitats a les escoles per a fomentar la creativitat literària.
- Fomentarem el Festival de Poesia i Lectures a la Fresca.
- Impulsarem cicles d'exposicions, amb especial atenció a autores i autors de Torrelles.
- Promocionarem l'ús i l'aprenentatge de la llengua catalana amb cursos i programes de voluntaris lingüístics.



JUNTS

PER UNA GESTIÓ MUNICIPAL +ÀGIL +EFICAÇ +TRANSPARENT +A PROP

+ àgil

- Administració basada en l'agilitat i l'avaluació aplicant els principis de transparència, eficiència, proximitat i competitivitat.

+ eficaç

- Engegarem "Torrelles soluciona" per donar informació al moment i fer partícips als ciutadans. A través de la pàgina web de Torrelles es podrà informar d'una incidència i veure l'estat de les incidències pendents de tramitar i les incidències resoltes.

+ transparent

- Assolirem el 100% dels indicadors de transparència que avalua l'organisme Transparència Internacional.

Aconseguirem el 100% del compliment del mapa Infoparticip@, respecte a la qualitat i transparència de la comunicació pública.

Publicarem la memòria anual de la contractació pública donant compte de tots els contractes fets per l'Ajuntament.

+ a prop

- Crearem la figura de **regidor de barri**, per obtenir un millor coneixement, eficàcia i coordinació de l'equip govern municipal en relació amb les necessitats i el dia a dia de cadascun dels veïnats de Torrelles.

JUNTS

PER UNA PARTICIPACIÓ CIUTADANA ACTIVA

- Augmentarem la participació ciutadana amb la creació dels Consells Municipals de l'Esport i la Salut.
- Promourem els processos participatius per a temes d'interés general.
- Posarem en marxa taula de participació de la Gent Gran per a decidir sobre els temes que els afecten directament.

Consulta popular vinculant

Volem que els assumptes propis de Torrelles siguin decidits pel conjunt de tots i totes. Es per això que farem una Consulta Popular Vinculant per decidir si volem asfaltar **la pista de Torrelles a Begues**. Durant el període de consulta es presentara el projecte a realitzar i es fara campanya tant pel Sí com pel NO.



JUNTS

PER LA SEGURETAT DEL NOSTRE POBLE

- Farem una Ordenança de civisme i convivència que tipifiqui les actuacions incíviques i la farem complir.
- Establirem una Comissió de treball amb professionals de la salut, policia, escoles i serveis socials, per detectar casos de violència de gènere, maltractament infantil i de gent gran.
- Treballarem de manera coordinada amb altres cossos policials com els Mossos d'Esquadra. Impulsarem una mesa de coordinació operativa, i la Junta Local de seguretat.
- Dotarem a la Policia Local els recursos necessaris per desenvolupar la seva feina, tant materials com humans.
- Posarem en marxa el projecte de civisme i seguretat a les escoles.
- Farem els tràmits necessaris per aconseguir la instal·lació de càmeres de seguretat ciutadana a les entrades i sortides dels veïnats de Can Güell, Can Guey i Cesalpina.



JUNTS

PEL JOVENT DEL POBLE

JUNTS avancem amb + formació i + feina

- Habilitarem sales d'estudi amb horaris més amplis de migdia i nit en períodes d'exàmens.
- Pla de formació contínua orientada a la inserció laboral.
- Impulsarem el programa de Garantia Juvenil per a garantir als joves una opció de formació o de treball.

JUNTS avancem amb + activitats i + lleure

- Prioritzarem les i els adolescents a l'hora de desenvolupar polítiques d'assessorament i lleure.
- Establirem que els i les joves siguin els principals decisors de les activitats de l'espai jove.
- Es treballarà per portar discomòbil.

JUNTS avancem amb + mobilitat

- Facilitarem la mobilitat dels joves, amb tarifes reduïdes del transport públic i millorant les freqüències de pas de l'autobús.

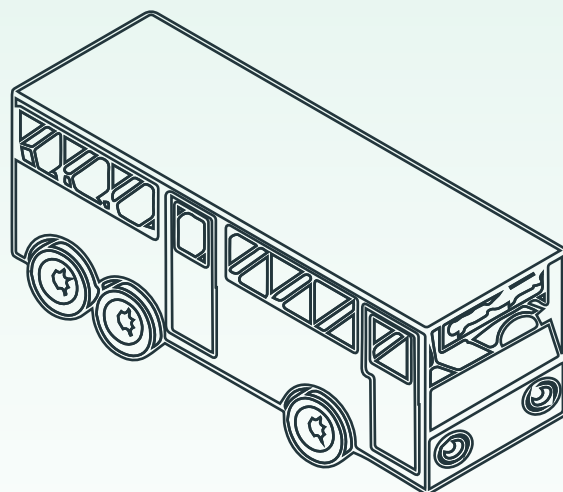

JUNTS

AMB LA GENT GRAN

- Revisarem el cens de persones grans que viuen soles. L'Ajuntament hi estarà en contacte permanent.
- Donarem veu a la gent gran amb la Taula de participació de la Gent Gran.
- Donarem suport al Casal de la Gent Gran, tant amb la millora i el manteniment de les instal·lacions com en la realització d'activitats i gestió del Casal.
- Donarem suport i impulsarem iniciatives que millorin la qualitat de vida de la gent gran.
- Ampliarem el programa de seguretat i Gent Gran, amb la participació dels equips d'emergència del poble.
- Farem memòria: impulsarem exposicions històriques de Torrelles i dels seus veïns i veïnes.



JUNTS

PER MÉS INFRASTRUCTURES I EQUIPAMENTS

- Volem arreglar els carrers, i començarem pels més malmesos, com el carrer Montserrat Roig, amb campanyes d'asfaltatge i millora del ferm, i definirem un Pla de voreres per anar actuant progressivament.
- Augmentarem les places d'aparcament públic al nucli urbà.
- Millorarem els accessos i la mobilitat urbana.
- Acabarem de substituir les bombetes dels fanals per un sistema LEO per estalviar més i millorar la qualitat de l'enllumenat.
- Millores a l'accés al Centre d'Atenció Primària.
- Millorarem les instal·lacions de la Deixalleria Municipal.
- Crearem zones d'esbarjo per a animals domèstics.
- Donarem més vida als parcs de Torrelles amb nous jocs infantils i juvenils, nous usos i nous espais de relació i gaudi.
- Farem un circuit per a bicicletes i monopatins: *pump track*, per a fomentar l'esport i el lleure.



JUNTS

PER UN CREIXENT EDINAMISME CONÒMIC

+ Comerç local



- Treballarem per un comerç local viu.
- Facilitarem l'accés al nucli urbà, amb més places d'aparcament i facilitant la mobilitat.
- Promourem el consum "Km. 0", productes produïts en la proximitat, mitjançant distintius i bonificacions.
- Farem campanyes de promoció del comerç local, cercant la fidelització.
- Impulsarem noves Fires per atraure visitants.

Creixement econòmic



- Buscarem fer Convenis per atraure empreses al poble amb la finalitat d'aconseguir més recursos i reinvertir-los en serveis per al municipi.
- Donar suport a les "micro", petites i mitjanes empreses en els seus processos de consolidació, creixement i millora competitiva.
- Promourem la cultura emprenedora i el sorgiment i consolidació d'iniciatives empresarials i d'autoocupació de persones emprenedores.

JUNTS

PEL MANTENIMENT D'UN POBLE NET i PER LA PROTECCIÓ DEL ENTORN

+ Net

- TFacilitarem l'accés a subvencions per a la reforma de cases velles, façanes o teulades.
- Millorarem el sistema de recollida Porta a Porta.
- Treballarem perquè els carrers estiguin més nets.
- Farem una Ordenança per a sòls urbanitzables no utilitzats que perjudiquen la via pública.

L'entorn

- Donarem suport a la pagesia del poble. Gràcies als pagesos mantenim l'entorn natural, i treballarem per ells.
- Actuarem perquè l'Administració competent faci manteniment adequat a la riera.
- Protegirem l'entorn natural, posant l'accent en aquelles zones més vulnerables, com les Coves de Can Riera

JUNTS

Junts per fer Torrelles, junts.

1. Gemma Portero
2. Eduard Garcia
3. Falgàs Marco
4. Jaume Deu
5. Maria Corbalan
6. Isaac Bosch
7. Eulàlia Tort
8. Pau Roig
9. Laura Bielsa
10. Joan Cortijo
11. Eva Fernàndez
12. Lluís Ferrer
13. Cesca Valls

Suplent 1: Josep Canals

Suplent 2: Olga Portero

Suplent 3: Agustí Trias

