

ALGUNES OBSERVACIONS SOBRE LA CERÀMICA IBÈRICA PINTADA. ELS EXEMPLES DE SAUS I MAS GUSÓ

JOSEP CASAS*
VICTÒRIA SOLER

Resum

A partir de les troballes en dos jaciments modestos, Mas Gusó i Saus II, complementats amb el Camp de l'Ylla, tots ells de caràcter rural, s'analitzen les ceràmiques ibèriques decorades corresponents al període que va des de mitjan segle VI aC fins al segle IV aC. Les troballes d'un complementen les de l'altre, per oferir una visió de conjunt dels recipients d'aquesta categoria que eren d'ús comú i habitual en petits assentaments agrícoles implantats en el rerepaís emporità.

Paraules clau

Mas Gusó, Saus, ceràmica ibèrica, Viladamat, Empúries.

Abstract

Based on the findings of two modest archaeological sites, Mas Gusó and Saus II, with the complement of the Camp de l'Ylla, all of them with rural character, we analyze the Iberian decorated ceramics belonging to the period between the middle of the VI century BC and the IV century BC. The findings from one complement those of the other and provide an overview of the group of containers that were commonly used in small agricultural settlements set up in the hinterland of Empúries.

Key words

Mas Gusó, Saus, Iberian pottery, Viladamat, Empúries.

INTRODUCCIÓ

Mas Gusó i Saus II són dos jaciments ocupats en època ibèrica, situats en el rerepaís emporità. El primer, en el que es podria considerar el seu suburbi (Bellcaire d'Empordà, a poc més de 4 km), i el segon a una quinzena de quilòmetres cap a l'interior (fig. 1). En general, l'un i l'altre són força diferents, en el sentit que Mas Gusó és molt més complex, té un període d'ocupació

* Laboratori d'Arqueologia i Prehistòria, Institut de Recerca Històrica, Universitat de Girona.



1.- Mapa de situació dels jaciments citats en el text.

molt més llarg (des del neolític final fins a la fi de l'alt imperi), mentre que Saus II és una modesta casa de pagès ibèrica (segles VI/V-III aC), tot i que implantat, suposem que per casualitat, damunt les restes d'un jaciment més antic, del neolític mitjà tipus Montboló.

En qualsevol cas, van coexistir durant el període que ara ens interessa. Des de mitjan segle VI aC Mas Gusó i finals del mateix segle Saus II, fins a

començament o primer terç del segle IV aC en els dos casos, deixant a banda ocupacions o reocupacions posteriors, que ja se situen al segle III aC i més enllà encara. No deixarem de banda un altre jaciment, encara més modest (dues sitges), que va proporcionar alguns materials que casen amb els altres dos: el Camp de l'Ylla, a Viladamat, abandonat cap a les darreries del segle V aC, amb molts trets en comú amb ells.

El material ceràmic dels dos jaciments, per a l'etapa que estudiem, és molt semblant quantitativament, i la major part prové de sitges (a Mas Gusó), i sempre en el cas de Saus II, atès que, aquest sí, es tracta d'un sitjar de dimensions notables tenint en compte el seu caràcter i la seva extensió, allunyat de qualsevol *oppidum* conegut. Com és lògic, la ceràmica d'un i altre tenen molts trets en comú i, aplegats en un sol bloc, ofereixen un panorama força complet de les produccions ibèriques locals (i algunes potser importades), durant l'ibèric antic i clàssic. Entre aquestes, tenen un pes notable els recipients cuïts en ambient oxidant i decorats amb pintura de color marró, vermell en totes les seves tonalitats i amb combinació amb el blanc a partir del segle V aC. Es constata que no són diferents dels vasos sense decorar. *De visu*, les pastes són les mateixes i, no cal dir-ho, les formes dels recipients, que permeten esbossar una tipologia prou extensa, tot i que coneguda. Donarem un cop d'ull a aquests materials, sense cap altra pretensió que deixar-ne constància i fer algunes anotacions pel que fa a la cronologia i l'evolució dels motius decoratius en el decurs de quasi tres segles.

CONSIDERACIONS PRELIMINARS

Quan fa pocs anys vam publicar els resultats de les excavacions a Saus II i Mas Gusó, vàrem incloure, en cadascun dels volums, una modesta tipologia amb les formes més usuals de la ceràmica ibèrica feta a torn, normalment oxidada, que havíem trobat a cada jaciment. No distingíem, en principi, les formes decorades d'aquelles llises, sense cap mena d'ornament que, d'altra banda, es limita a franges de pintura de color vermell més o menys fosc (hi ha tota una gradació de matisos, des del marró clar, vermell vinós, vermell clar i taronja, a vegades com a conseqüència de la degradació del color segons la terra que colgava el fragment), línies, cercles, semicercles, etc. I això pel fet que des d'un bon principi constatarem que les formes decorades no constituïen una categoria diferent, des del punt de vista tipològic, d'aquelles mancades de decoració. És a dir, sobretot a Saus II, el mateix tipus i forma

de recipient podia anar decorat o no. A Mas Gusó passa quelcom semblant, tot i que és força més habitual la decoració i són absolutament majoritàries les peces i fragments que conserven alguna senzilla franja de pintura color vermell-marró.

Potser aquesta diferència té relació amb la cronologia del conjunt majoritari de Mas Gusó, diferent de la de Saus II. Efectivament, en el primer jaciment, els recipients decorats pertanyen sobretot a la segona meitat del segle VI aC i a la transició cap al segle posterior, amb un buit notable durant la primera meitat del segle V aC, mentre que Saus II és un assentament rural amb un sitjar que comença tímidament cap a les darreries del segle VI aC i té el seu *floruit* en el període 430-380 aC. Per altra banda, les cronologies de Saus II tenen el seu paral·lel i la seva confirmació en aquell altre petit assentament rural situat a mig camí entre un i altre: el Camp de l'Ylla, a Viladamat, on es van excavar dues sitges associades a una estructura senzilla feta amb fusta, pel que vam poder deduir de les rases i negatius identificats a l'excavació (Casas, Nolla & Soler, 2010). La seva cronologia també es va poder fixar en el darrer quart del segle V aC.

Amb tot plegat, el conjunt continua essent modest i molt allunyat dels que han aparegut en els grans jaciments de la zona (i estem pensant bàsicament en Ullastret i entorn), però es tracta d'una diferència quantitativa i no percentual. No es pot comparar el nombre absolut de fragments o exemplars localitzats als grans *oppida* del Puig de Sant Andreu o l'Illa d'en Reixac amb els apareguts en assentaments rurals modestos i de caràcter familiar com els que ara estudiem. En tot cas, i sobretot els de les fases III i IV de l'Illa d'en Reixac, ens serviran de paral·lel pròxim i molt adequat per als exemplars i fragments dels nostres jaciments.

Per tant, i reprenent el fil del que dèiem al començament –que després de tantes voltes quasi se'ns havia escapat dels dits–, donarem un cop d'ull a les ceràmiques ibèriques decorades amb pintura aparegudes en els dos jaciments, tenint present, però, que la decoració no és exclusiva de formes determinades, o que pel fet d'estar decorat un vas no és morfològicament i cronològicament diferent d'un altre absolutament llis, sense cap rastre de pintura. Ni tan sols ens plantejem la seva procedència de tallers diferents, pel que podem observar veient la composició de la pasta.

TIPOLOGIA

Pel que fa a la tipologia, els materials dels dos jaciments tenen uns trets comuns (que predominen), i algunes singularitats que els diferencien. Potser degut més a motius cronològics que tipològics, tot admetent que hauria de ser lògic que el lloc de producció dels vasos de cada jaciment podia ser diferent, la qual cosa explicaria la diferència i matisos en peces contemporànies localitzades en un i altre. No obstant això, insistim, són majoritaris els trets comuns, com és natural.

La producció de ceràmica ibèrica a torn (decorada), a Mas Gusó comença força abans que a Saus II. Sens dubte perquè el jaciment beu directament de les fonts d'Empúries i, per al període que comença amb la fase final de la primera edat del ferro i transició al món ibèric, segueix una evolució paral·lela a la de la colònia focea. Poc abans de la primera fase ibèrica (fase III de Mas Gusó), identifiquem els primers vasos de tradició fenícia datats en els darrers anys del s. VII aC (fig. 2, 1). Es pot dir que la seva presència és només testimonial. A partir de mitjan segle VI aC apareixen en el mateix jaciment els primers recipients protoibèrics llisos i sense cap tipus de decoració (fig. 2, 2). Són peces escadusseres en un període en el qual predominen encara les ceràmiques fetes a mà i, excepcionalment, les ceràmiques de tipus colonial d'importació (jònies i centremediterrànies) i de producció local elaborades en els tallers de la *palaia polis*, com la grisa monocroma; totes elles en la categoria de ceràmica de taula de certa qualitat, que devia constituir una novetat i gairebé un luxe, una manera d'estar al dia, per als habitants del petit assentament.

El gran *boom* de la ceràmica ibèrica a torn, quasi sempre decorada, es produeix poc després de mitjan segle VI aC, i el *floruit* el situaríem dins el darrer terç del segle fins a les dues primeres dècades del segle V aC, com a màxim. La major part dels exemplars, tant els que són més o menys sencers com els simples fragments, s'han pogut datar gràcies a contextos molt uniformes. Altres provenen d'estrats molts més recents; molts d'ells dels nivells de fundació de l'edifici d'època romana del darrer terç del segle II aC, i altres dels estrats posteriors fins a l'abandó del complex en el segle III de la nostra era. No hi fa res. Tipològicament és relativament senzill i segur enquadrar-los en alguna de les fases del primer assentament ibèric i, des d'aquest punt de vista, constatem que la major part pertanyen al període 550/530-500/475 aC.

El repertori de formes genèriques és força limitat, amb un total de 20 per al període que va des del segle VI al III aC. En total, 14 tipus de gerra, dues

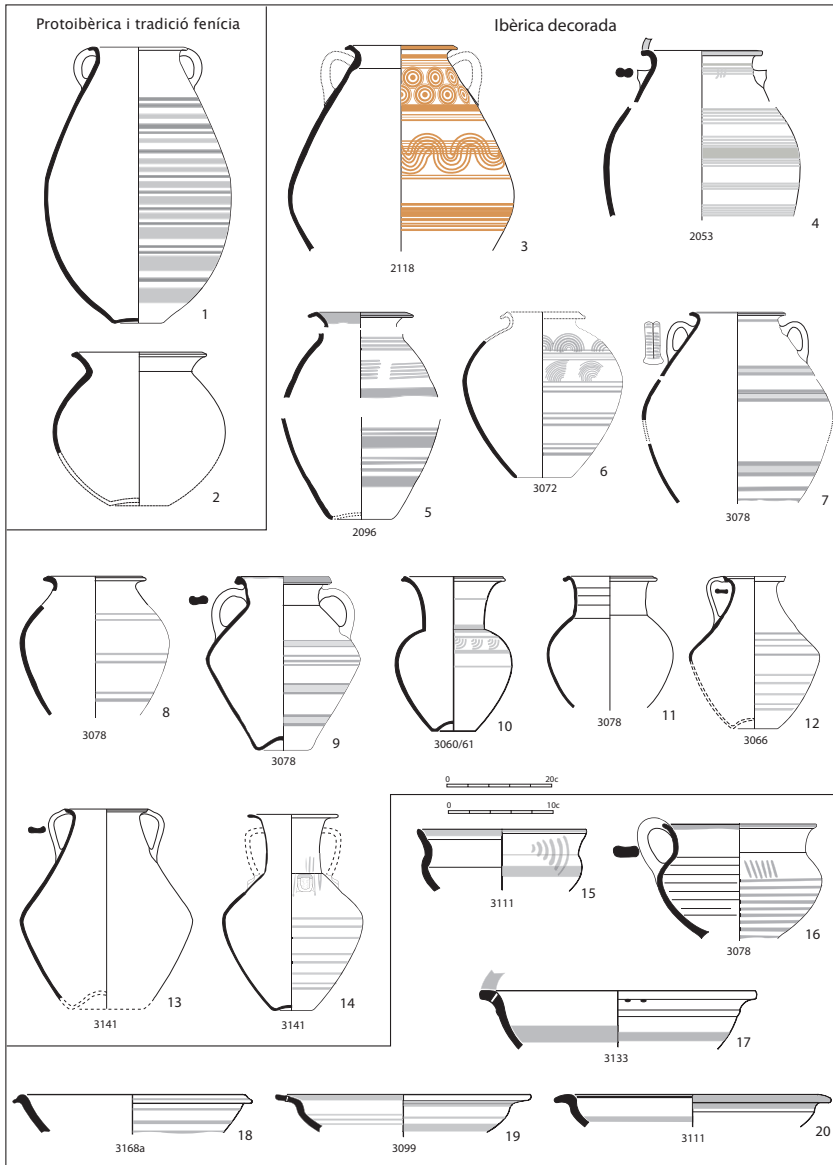

2.- Tipologia de la ceràmica ibèrica a torn de Mas Gusó.

tasses/copes i 4 plats. Una altra cosa són les variants en l'acabat de la vora i el coll. Les vores són el tret més significatiu i el que considerem més definidor de la forma i variant per a cada època, amb una evolució que creiem prou

significativa i que ja varem estudiar amb més detall a la segona monografia sobre Mas Gusó (Casas & Soler, 2016, fig. 240). Només cal recordar que en els recipients de la segona meitat del segle VI aC, la vora de les gerres adopta una forma que amb ben poques variants pot incloure's en tres grans grups.

En el primer, els més senzills, amb el coll molt curt, com una corba que uneix el cos i la vora, la qual no és altra cosa que l'engruiximent del coll, a vegades penjant una mica cap enfora (fig. 4, 16; fig. 6, 1). En el segon grup hi ha les vores una mica més complexes, que preconitzen les que seran les de "coll de cigne" clàssic. El coll és curt, però diferenciat de la vora i del cos amb un tram recte més o menys llarg, que pot tenir, en alguns casos, un engruiximent en el punt d'unió de coll i cos (fig. 4, 1-9). A més, tant pot ser que el llavi que gira cap enfora tingui un pla llis, com un petit solc més o menys marcat, que és el tret que l'aproxima millor a les futures vores en "coll de cigne". La forma evolucionarà i perdurarà fins a les acaballes del segle V aC, tot i no ser la predominant en els períodes més recents, sobretot perquè apareixen noves formes de recipients que tenen les seves vores particulars.

En tercer lloc, hi ha un seguit de recipients amb el coll curt i recte, força inclinat cap a l'exterior, formant un angle molt marcat amb l'inici del cos i també amb la vora, ben diferenciada, inclinada, normalment recta o llisa en la seva part superior, però a vegades també amb un solc més o menys marcat (fig. 4, 10-15; fig. 5, 1-3). En aquest cas, tots els exemplars de Mas Gusó provenen d'estrats de la fase IIIa (segona meitat del segle VI aC), i els pocs que hi ha en nivells més recents els hem de considerar clarament com a residuals. La forma es documenta sovint entre els materials publicats de la fase IV (450-380 aC) de l'Illa d'en Reixac (Lafuente, 1999, fig. 11.7, 3 a 5), la qual cosa podria assenyalar que, en el cas de Mas Gusó es tractaria de materials molt pròxims al 500 aC, una mica més moderns que la resta de recipients de la segona meitat del segle VI aC. En qualsevol cas, provenen de nivells no alterats i amb cronologies fermes i ben contrastades.

Finalment, hem trobat diversos fragments de plats/escudella, sempre a Mas Gusó, alguns d'ells en nivells d'aquesta fase (fig. 7, 2 a 4), i altres en estrats més recents, probablement com a materials residuals procedents de la fase antiga (fig. 13, 1 i 2). A Saus II són desconeguts, ja que el jaciment s'inicia una mica més tard.

La primera meitat del segle V aC (però especialment el segon i tercer quart) és, per a Mas Gusó, una mena de desert. El que hem anomenat fase IIIb existeix, però no té un pes específic important, o bé les grans remodelacions posteriors no van permetre la seva conservació. No s'han localitzat massa

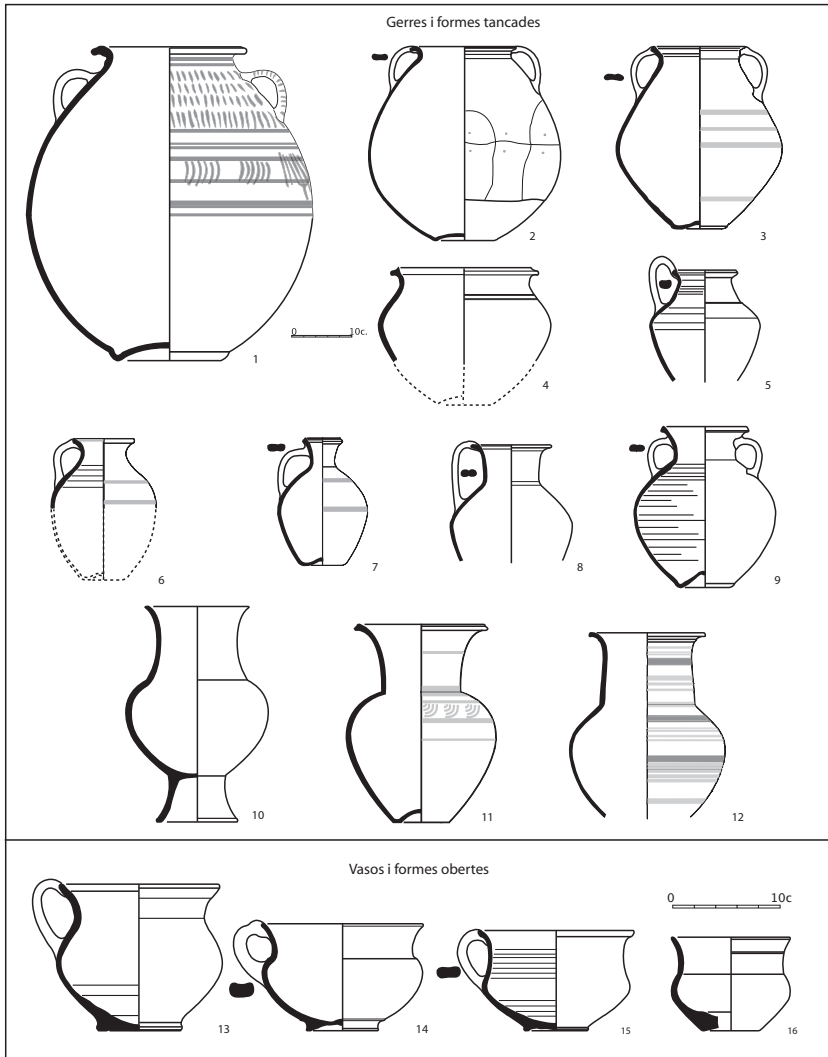

3.- Tipologia de la ceràmica ibèrica a torn de Saus II.

nivells que clarament puguin pertànyer a aquesta època (com a màxim, alguns es poden situar dins el primer terç del segle, però no més enllà), i haurem d'esperar al segle IV aC per tornar a tenir estrats i repertoris significatius. En canvi, a Saus II és on trobem ben contextualitzats els materials de la primera meitat del segle V aC, amb algun exemplar que té els seus antecedents a les darreries del segle anterior, com una excel·lent tapadora d'orelletes amb una

decoració no tan simple com la que veiem habitualment a les gerres (fig. 8, 1). Observem, per altra banda, que la mitja dotzena de vores (cap recipient sencer), tenen en el seu acabat les mateixes característiques que les de la segona meitat del segle VI aC de Mas Gusó (fig. 8, 4 a 8).

La segona meitat del segle V aC, que podem allargar fins a les dues primeres dècades del segle posterior, és la que aplega més material en tots dos jaciments, amb formes que es repeteixen, idèntiques, en un i altre, mentre que altres mostren peculiaritats específiques a cadascun d'ells, probablement pel seu origen en tallers diferents (fig. 2, 6 a 11 i fig. 3). El repertori dels dos jaciments es completa i queda confirmat pels pocs exemplars procedents del Camp de l'Ylla, a Viladamat, amb algunes formes certament peculiars en alguns detalls del coll/vora i algunes novetats (poques), en la decoració (Casas, Nolla & Soler, 2010, fig. 3 i 9), (fig. 14, 4 i 5).

En aquest període sovintegen gerres de vora gruixuda i curta, a vegades tendint a una secció que voldria ser quasi triangular (fig. 2, 9 i fig. 3, 5 i 8). Per altra banda, és habitual veure recipients, gerres amb una o dues nanses, que tenen un coll més desenvolupat i alt que en els exemplars d'èpoques més reculades, en què el coll és només una excusa per unir el cos amb la vora. Són característiques, tant a Saus com a Mas Gusó, gerres esveltes, de coll ample, una mica inclinat i més tancat a la base just arran de l'inici del cos (fig. 2, 9 a 11; fig. 3, 5 a 12), incloent-hi aquelles formes, fins al moment inèdites en els dos jaciments, que tenen un coll més estret i que caldria considerar, de fet, com ampolles, com la primera de les citades a la referència anterior. Fins i tot perduren, a Saus II, gerres de peu alt que imiten o deriven de la forma 7 de la grisa monocroma, normalment sense decoració, però en una ocasió amb restes de pintura vermella a la base d'un dels exemplars del sitjar alt-empordanès (fig. 3, 10).

A la primera meitat del segle IV aC, sorgeix una nova forma, també inèdita en contextos dels segles VI i V aC en els dos jaciments que estudiem. Es tracta d'una copa/tassa monoansada, de perfil baix (normalment més ampla que alta), i peu reduït a un simple anell de repòs poc pronunciat, o directament pla (fig. 2, 15 i 16; fig. 3, 13 a 16). No sabríem localitzar-ne l'origen, però tots els exemplars que hem trobat a l'excavació provenen de contextos cronològics de la primera meitat del segle IV aC, tot i que no podem descartar que algun bocí de Mas Gusó, que s'assembla més que cap altre a la copa de la forma 5 de la grisa monocroma, pugui ser un material residual i tenir un origen més pròxim al 500 que al 400 aC. Exemplars d'Ullastret, recollits a l'obra de Gailledrat, se situen dins un ampli ventall cronològic

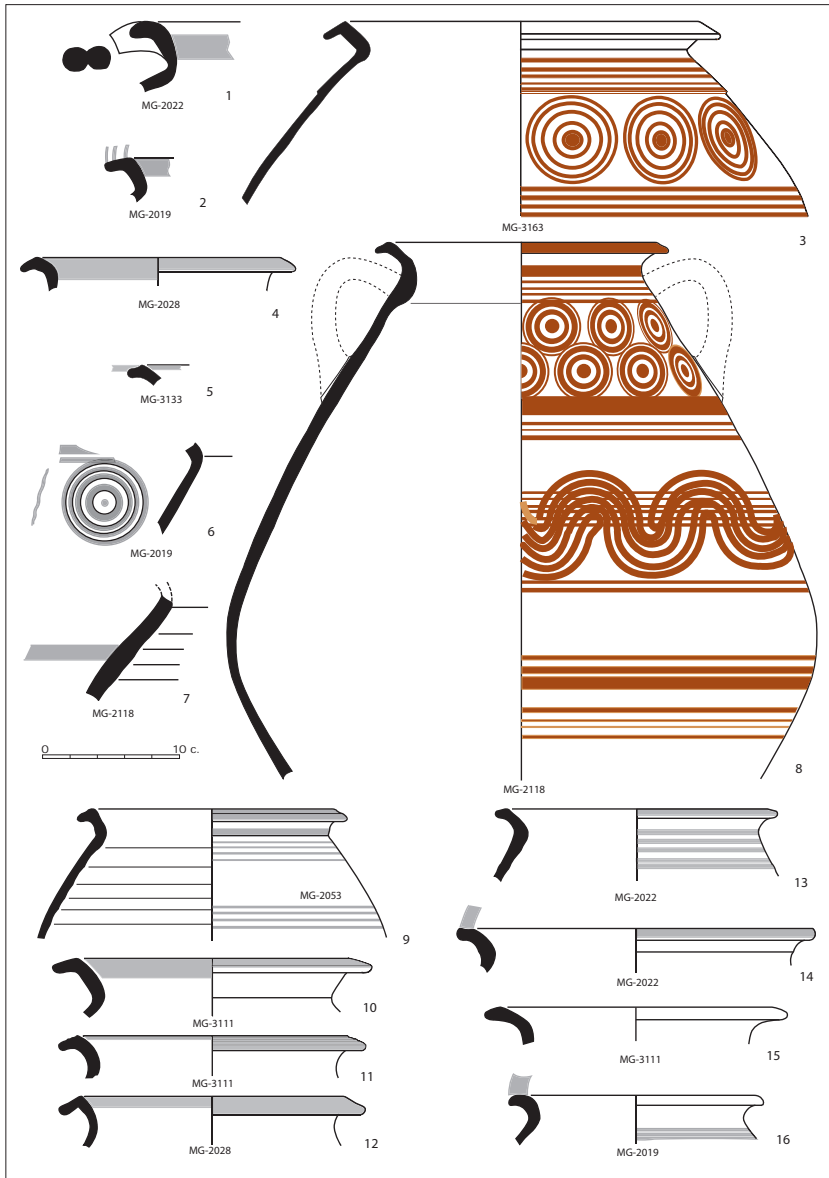

4.- Ceràmica ibèrica a torn, decorada, de Mas Gusó, de la segona meitat del segle VI aC.

del 550-400 aC (Gailledrat, 1997, fig. 70, 3 i 4). Fins i tot la seva decoració de quarts de cercle concèntrics és més habitual sobre recipients de la fase IIIa que a la IIIb i IIIc (fig. 2, 15). De fet, un altre fragment assimilable a un

vas d'aquest tipus prové d'un estrat de la segona meitat del segle VI aC (fig. 7, 1), i està decorat amb bandes ondulades horitzontals, com les cabelleres verticals, però molt més gruixudes.

Finalment, perduren, només a Mas Gusó, aquells plats/escudella de vora quasi plana, que ja havíem vist en contextos de la fi del segle VI i inicis del segle V aC, l'origen dels quals s'ha de situar cap al darrer quart de la sisena centúria, amb una distribució que abasta una zona molt ampla al nord i al sud del Pirineu (Gailledrat, 1997, fig. 56). No són tan homogenis, pel que fa a la forma, a altres sèries de recipients més estandarditzats. Cadascun d'ells adopta solucions diferents en l'acabat de la vora, i fins i tot en les seves mides i proporcions. Això no sembla que tingui res a veure amb la seva cronologia, ja que tots són contemporanis o, almenys, provenen d'estrats amb cronologies fermes dins el mateix període; tant els de les darreries del segle VI aC (tots ells diferents), com els de la primera meitat del segle IV aC, també amb acabats diferents en el detall de la vora.

Pel que fa a les fases més recents, Mas Gusó continua en activitat durant tot el segle IV aC, mentre que Saus II es pot considerar que gairebé ha desaparegut en el segon quart del mateix segle, si exceptuem el que podríem suposar una reocupació puntual (una sitja), datada a començament del segle III aC, amb alguns materials que encara podrien correspondre als darrers anys del segle anterior (fig. 13, 8). De fet, tant la pasta dels recipients de ceràmica oxidada i reduïda a torn d'aquesta època (dura, compacta i fins i tot amb un dring metàl·lic), com alguns acabats específics, com la vora amb llavi en aresta i un solc o encaix que la ressegueix per dins, són comuns en els materials de Mas Gusó de la segona meitat del segle IV aC, com en els de la sitja 43 de Saus II (Casas & Soler, 2012, p. 196-198 i fig. 158, 4).

DECORACIONS

Segona meitat del segle VI aC

Les decoracions en aquest període, dins la seva simplicitat, són les més elaborades que veurem. Res a veure amb les que trobarem en materials dels segles V i IV aC. Dues peces són especialment notables (fig. 4, 3 i 8). De grans dimensions, es poden considerar, per la forma, les més característiques d'aquesta segona meitat del segle VI, aparegudes en contextos segurs del darrer terç del segle. A la primera, de la qual només s'ha conservat la vora i el

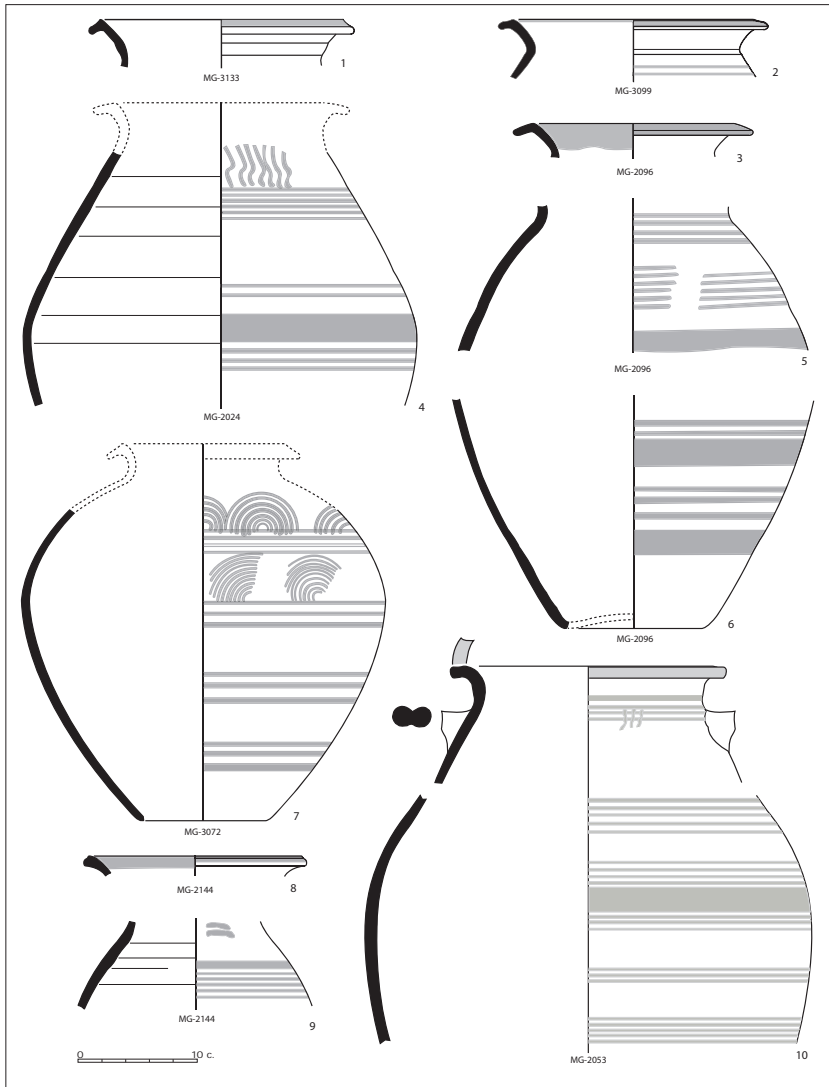

5.- Ceràmica ibèrica a torn, amb decoració pintada, de Mas Gusó, de la segona meitat del segle VI aC.

terç superior del cos, el motiu principal està format per cercles concèntrics, perfectament dibuixats, delimitats a dalt i a baix per quatre o cinc franges horitzontals. Tot en pintura de color vermell fosc tirant a marró. El mateix motiu sembla reproduir-se en un fragment de paret, per sota el coll, de l'estrat 2019, amb una cronologia semblant, potser un pèl més reculada (fig. 4, 6). En el primer cas, es tracta d'un exemplar pràcticament idèntic al publicat fa anys

per Gailledrat, molt característic de començament del segle V aC (Gailledrat, 1993, p. 73-74), també pròxim al de l'Illa d'en Reixac, situat en el període 525-450 aC i considerat d'origen local (Martín, 1999, p. 158-159). El fragment de l'estrat 2019, en què s'endevina la mateixa decoració a partir de la part conservada, prové d'un context dels darrers anys del segle VI aC.

La segona és encara més elaborada, potser perquè se n'ha conservat la major part, llevat de la base. El llavi i la unió del coll amb el cos estan decorats amb sengles franges amples de pintura d'un vermell fosc. La de la part inferior inicia un seguit de franges molt més primes (quatre en total), que constitueixen el límit superior d'un espai ocupat per dues rengleres de cercles concèntrics desviats els de dalt respecte als de la segona fila, la qual queda delimitada, per sota, amb un seguit de línies del mateix color, molt ampla la primera i més estretes les altres tres. Més avall, creuant mitja dotzena de fines línies, un seguit de meandres formats amb semicercles concèntrics traçats amb compàs (com els cercles de l'espai superior), amb els extrems units amb un cop de pinzell aplicat a mà alçada. La resta del recipient, fins a la base, està decorat amb un seguit de línies horitzontals primes i col·locades en diversos intervals (fig. 4, 8).

El perfil de la vora ja anuncia el que serà el coll de cigne clàssic, i el trobem, per exemple, a la fase Ib de Pech Maho, en el període 540-510 aC (Gailledrat & Solier, 2004, p. 138-144), i en diversos jaciments catalans i del Llenguadoc entre el darrer quart del segle VI aC i la primera meitat del segle cinquè, sovint combinant els cercles i les bandes horitzontals amb les cabelleres (Gailledrat, 1997, p. 95 i ss.). A l'àmbit de la península Ibèrica, i pel que fa a la forma general i sobretot al perfil de la vora, citem un exemplar del Molar, Elx, recollit per Jully en el seu treball (Jully, 1982, p. 207 i fig. 2), encara que té una decoració més senzilla. O bé al de la incineració núm. 17 de la necròpolis emporitana Muralla NE, que Almagro situa cap al 500 aC (Almagro, 1955, p. 397 i fig. 363, 11), però que el conjunt d'ofrenes i el context semblaria assenyalar una cronologia un xic més antiga, tot i que dins la segona meitat del segle VI aC. A aquesta forma concreta de vora també podem associar-hi els fragments núm. 4, 9 i 13 de la figura 4 (i no tant els tres primers de la mateixa làmina), amb decoració més simple.

Val la pena assenyalar que els mateixos perfils de vora i la mateixa decoració es repeteixen en el territori en un punt una mica més allunyat i amb una cronologia força més recent. Concretament a la sitja 134 de Mas Castellar, Pontós, amb un farciment datat en el període 425-400 aC (Adroher *et al.* 2002, fig. 10.8).

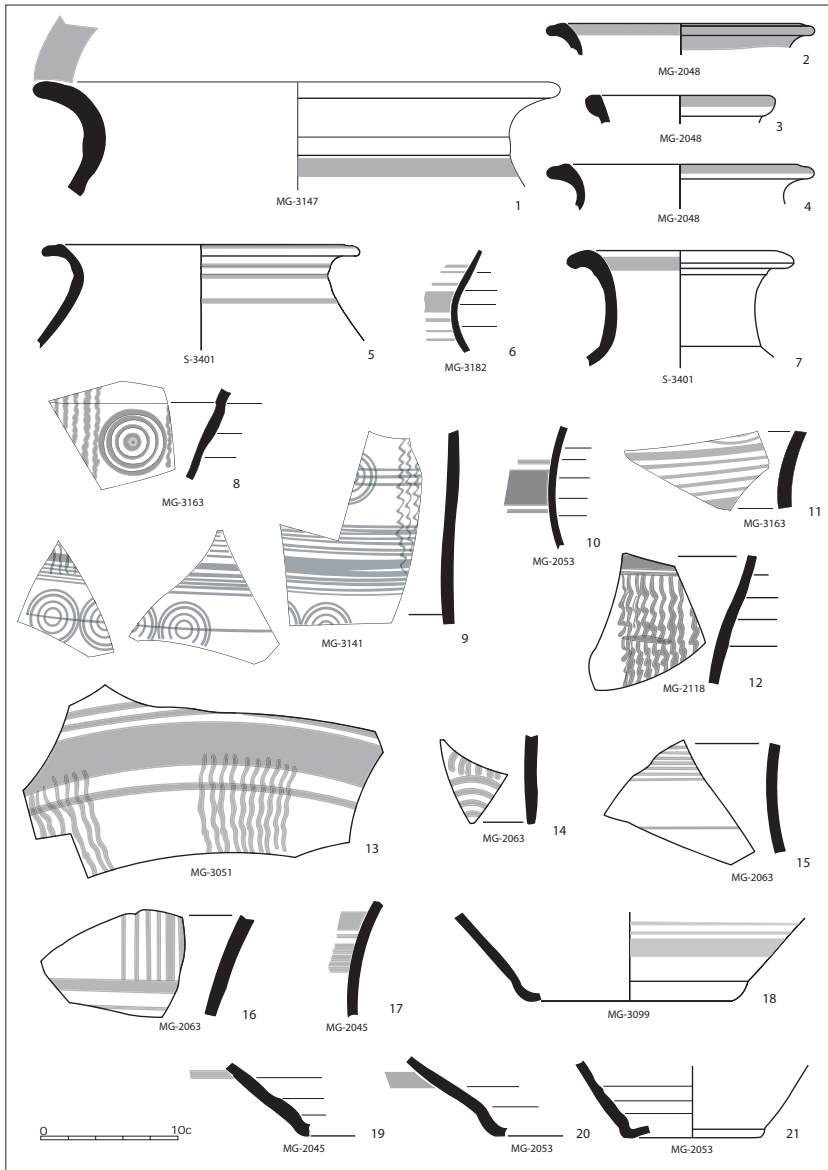

6.- Ceràmica ibèrica a torn, decorada, de Mas Gusó i Saus II (identificades per les sigles MG i S), de la segona meitat del segle VI aC.

La decoració de la resta de peces d'aquest període és, normalment, molt més simple i sol limitar-se a la successió de ratlles horitzontals de diverses amplades, pintades sobretot en el cos, però també a la unió amb

el coll i quasi sempre damunt el llavi. Tampoc és estrany, però no és el més habitual, veure alguns exemplars amb una franja de pintura a l'interior de la vora (fig. 5, 3 i 8; fig. 6, 2 i 7). Sovint es tracta de recipients amb la vora inclinada cap enfora, amb un tram recte més o menys llarg entre la part superior i la unió amb el cos (com el núm. 3 de la figura 5), característiques d'aquesta època situada a cavall dels segles IV i V aC (Gailledrat, 1997, fig. 30, 10-13; fig. 35, etc.).

A partir d'aquests motius més simples, van aplicant-se'n d'altres cada vegada més elaborats, del tipus que hem assenyalat en descriure la gran gerra de la figura 4. A vegades hi veiem simplement unes senzilles cabelleres que es despenyen verticalment de la línia horitzontal situada a la unió entre coll i cos (fig. 5, 4 i 10). Localitzem formes pràcticament idèntiques i amb la mateixa decoració a la fase III (525-450 aC), de l'Illa d'en Reixac (Martin & Conde, 1999, fig. 12.4, 1 i 2). En altres exemplars, la decoració consisteix en semicercles o quarts de cercle posats sempre de forma concèntrica i pintats amb compàs, en aquest cas, ocupant el terç superior del cos (fig. 5, 7).

Les decoracions més elaborades, encara, les trobem en fragments informes de paret que no deixen endevinar la forma completa del recipient, tot i que sempre es tracta de gerres de dimensions a vegades notables. Hem aplegat les més representatives a la figura 6. Els motius continuen essent els mateixos: cercles, cabelleres, franges de diversa amplada; tot això combinats entre ells. Destaca, per exemple, un fragment en el qual veiem quatre cercles concèntrics entorn d'un punt central, fets amb compàs, delimitats a dreta i esquerra per un seguit de cabelleres molt fines (fig. 6, 8). O tres fragments del cos d'una mateixa gerra, en què es combinen els cercles concèntrics, sempre fets amb compàs, travessats horitzontalment per una o tres línies horitzontals, delimitats a dalt i a baix per almenys una dotzena de fines ratlles, les quals, al mateix temps, estan travessades per feixos de cabelleres pintades amb un pinzell molt prim (fig. 6, 9).

Precisament aquesta combinació de motius tan senzills és habitual i fins i tot característica del període que ara analitzem (per extensió, el tram 525-450 aC), amb nombrosos paral·lels arreu, d'entre els quals citem, com a més pròxims al de Mas Gusó, en tots els aspectes, un exemplar de l'Illa d'en Reixac datat entre el 525-450 aC (Martin & Conde, 1999, p. 158); un exemplar de Montlaurès (Gailledrat, 1997, fig. 25, 1), el qual reuneix tots els elements, incloent-hi la decoració a les nanses, que en exemplars de Saus i Mas Gusó només hem documentat a partir de la segona meitat del segle V aC, i no es poden considerar residuals (fig. 10, 1, 33 i 11).

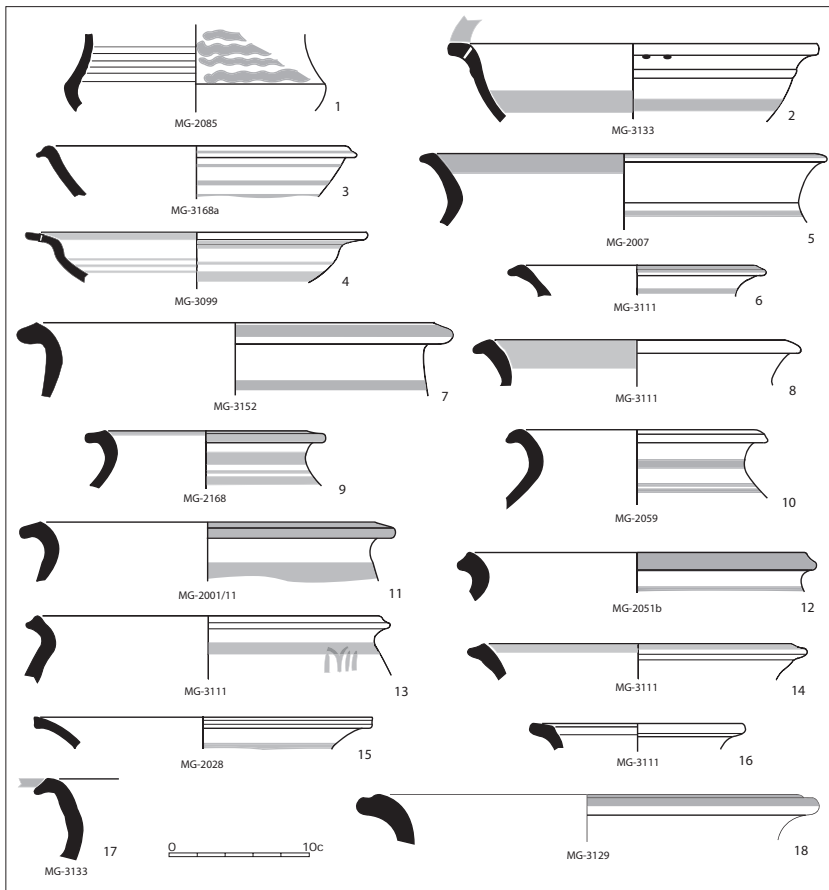

7.- Ceràmica ibèrica a torn, decorada, de Mas Gusó, de la segona meitat del segle VI aC.

En definitiva, aquests fragments que acabem de comentar apleguen els diferents motius que, junts o per separat, veiem en la resta de bocins pertanyents a la segona meitat del segle VI aC, amb diverses qualitats i acabats. Són, per exemple, les cabelleres dels fragments núm. 12, 13 i 14 de la figura 6, o les franges horitzontals dels bocins 6, 10, 11, 15-20 de la mateixa figura, tots ells procedents d'estrats de la fase IIIa de Mas Gusó. Una variant que ja hem assenyalat de passada més amunt, consisteix en una mena de cabelleres posades horitzontalment a la meitat superior d'una copa/tassa (segurament la forma determina la disposició de la decoració). Cal dir que són diferents de les cabelleres que es despengen verticalment del coll

o la panxa de les gerres, normalment fetes amb traços més prims i no tan gruixuts com les d'aquest exemplar (fig. 7, 1).

En aquest període hauríem d'incloure-hi l'únic exemplar d'urna/tapadora d'orelletes que hem localitzat (en una sitja de Saus II), però el context en el qual va aparèixer es data clarament a la primera meitat del segle V aC, per la qual cosa l'analitzarem al proper apartat.

Pel que fa a l'origen o lloc de producció dels vasos d'aquest període, la qüestió serà difícil de resoldre. Gailledrat, en un estudi que hem citat vegades a l'hora d'apuntar paral·lels per a les formes i decoracions per exemplars que estudiem, assenyala que la ceràmica ibèrica apareguda en jaciments del Lenguadoc, que inclou en el seu grup 3 (525-450 aC), té una pasta relativament homogènia i que no és la pròpia de la seva zona ni de Catalunya, considerant més probable situar els tallers d'origen al sud del País Valencià, sense poder-ho precisar millor (Gailledrat, 1997, p. 99). És una possibilitat. Per altra banda, també constata la producció de ceràmiques ibèriques decorades amb pintura a tota l'àrea empordanesa (amb formes que tampoc són gaire diferents de les que veiem en altres zones), ja des de mitjan segle VI aC, si no una mica abans, amb qualitats molt notables, que atribueix a la influència de la veïna Empúries (Gailledrat, 1997, p. 147-148).

Independentment d'això, constatem que, en general, la pasta de la ceràmica ibèrica a torn i oxidada de Mas Gusó (decorada o no), és molt homogènia a qualsevol època, amb petites i lògiques diferències que poden ser degudes al lloc concret d'origen. Però la pasta no és gaire diferent (examen "de visu", sense anàlisi de laboratori), a la de les ceràmiques comunes oxidades de períodes posteriors, incloent-hi les d'època romana, sens dubte d'origen local. De fet, una anàlisi petrològica més concreta, feta sobre fragments de la primera edat del ferro, protoibèrics i ceràmiques romanes de Mas Gusó, va concloure que les argiles emprades eren compatibles amb les locals (Roqué, 2016, p. 118).

Primera meitat del segle V aC

Pel que fa a les decoracions, a part de les cabelleres i una mena d'ull que trobem damunt la tapadora d'orelletes, les més simples es limiten a les franges pintades de color vermell fosc o marró, aplicades indistintament damunt la vora i resseguint el llavi, com en el cos del vas; més o menys amples i posades paral·lelament a partir de mitjan coll. Les més elaborades són unes senzilles cabelleres que es despengen verticalment del cos, o bé semicercles

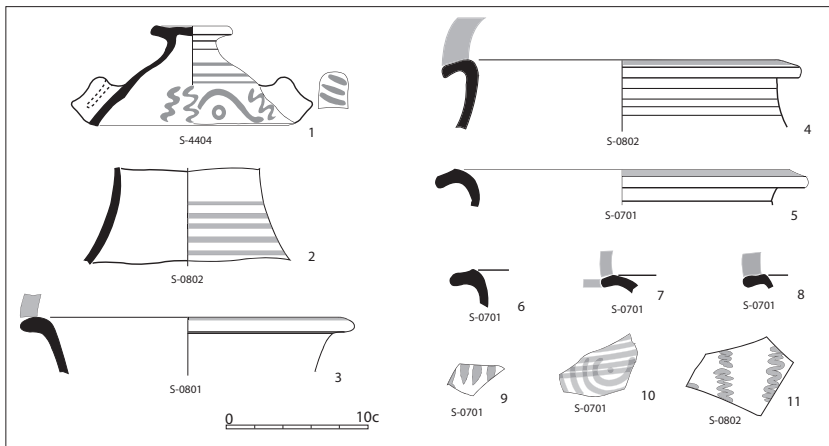

8.- Ceràmica ibèrica a torn, decorada, de Saus II, de la primera meitat del segle V aC.

concèntrics dibuixats al voltant d'un punt central (fig. 8), no gaire diferents a les que hem vist en el període precedent.

Val la pena aturar-se un moment en la tapadora citada en primer lloc, apareguda en una sitja datada molt a començament del segle V aC si no un xic abans (Casas & Soler, 2012, p. 204). Són peces força habituals des de la sisena centúria fins a pràcticament el segle III aC, encara que les característiques d'aquest exemplar el situen clarament en el període més antic i, de fet, és més probable que deixessin d'elaborar-se poc després de mitjan segle V aC. Els altres que coneixem s'han datat en la mateixa època, com els de la necròpolis de Sarrià de Ter (Martín, 1994, p. 96-98); els del conjunt d'Ullastret, on són presents entre la segona meitat del segle VI aC i mitjan segle IV aC, i són habituals en contextos semblants del territori, arribant més enllà del Pirineu, amb un exemplar procedent de Pech Maho, pertanyent al període 540-510 aC (Gailledrat & Solier, 2004, fig. 86, 21), o els inclosos a la publicació de Gailledrat (1997, fig. 54 i 68), que situa en general en el període 525-450 aC, i que ens donen una bona aproximació a l'origen i difusió de la forma. De fet, si no fos pel context de Saus II, podríem haver-lo inclòs en el repertori dels materials de la segona meitat del segle VI aC, tot i ser perfectament compatible amb la cronologia de la sitja 44 de Saus II.

Com dèiem, la resta no són gaire diferents de les decoracions del període anterior, i potser les haurem de considerar residuals, tenint en compte que tots els fragments provenen de les sitges de Saus II i que es

tracta de bocins sense massa entitat, fins a cert punt rars en estrats en què solen aparèixer fragments i vasos a vegades més complets (fig. 8, 4 a 11). En els dos jaciments que ara analitzem, el repertori de peces decorades s'acaba aquí, la qual cosa no vol dir que en el conjunt de jaciments del nord-est català no hi hagi altres exemplars que permetin completar un repertori tan esquitit; tot el contrari.

La segona meitat del segle V aC

En aquest període artificial que, de fet, hauríem de situar aproximadament entre els anys 430-380 aC, coincidint amb el de màxima activitat tant a Saus II com segurament a Mas Gusó i, per què no, al Camp de l'Ylla a Viladamat (excel·lent paral·lel per contrastar les cronologies dels altres dos), s'aplega la quantitat de material més gran, on es veu el sorgiment de noves formes i algunes innovacions en les decoracions dels vasos, però també una major simplicitat en els motius.

Ras i curt. D'una banda, s'introdueix la pintura blanca alternant amb franges de color vermellós. Però, per l'altra, desapareixen les cabelleres, els cercles i semicercles (més endavant comentarem els fragments que reproduïm a la figura 12 i les seves peculiaritats). Probablement la peça més notable i amb la decoració més elaborada o complexa és la meitat superior d'una gran gerra trobada en la primera campanya de Saus II, l'any 1980 (fig. 10, 11). El perfil i la forma en general són relativament simples i molt abundants. Al Puig de Sant Andreu hi ha gerres o contenidors amb la mateixa forma, però sense decoració, al costat de materials del segle IV aC (Oliva, 1955, p. 344, fig. 9, 1). Al Tossal del Moro tornem a veure aquest tipus de gran gerra al segle V aC (Arteaga, Padró i Sanmartí, 1990, p. 93 i 95, fig. 30). Més antiga, encara, a Pech Maho apareix aquest tipus de vora i perfil a la fase del 510-450 aC (Gailledrat & Solier, 2004, fig. 219); a Salles d'Aude i a Mailhac a la mateixa època (Passelac, 1995, fig. 12, 5; Gailledrat, Taffanel i Taffanel, 2002, p. 164, 1 i 2). En definitiva, la forma, amb una decoració que pot variar una mica, és considerada de la primera meitat del segle V aC (Gailledrat, 1993, p. 72 i fig. 8, 7).

Fa la impressió que tota la peça de Saus estava decorada, pel que deduïm de la disposició dels motius a la meitat conservada. A dalt, amb un seguit de línies amples quasi verticals, fetes amb un irregular cop de pinzell, posades en tres franges successives, a la part superior delimitades per dues ratlles horitzontals que serveixen per marcar la part del coll.

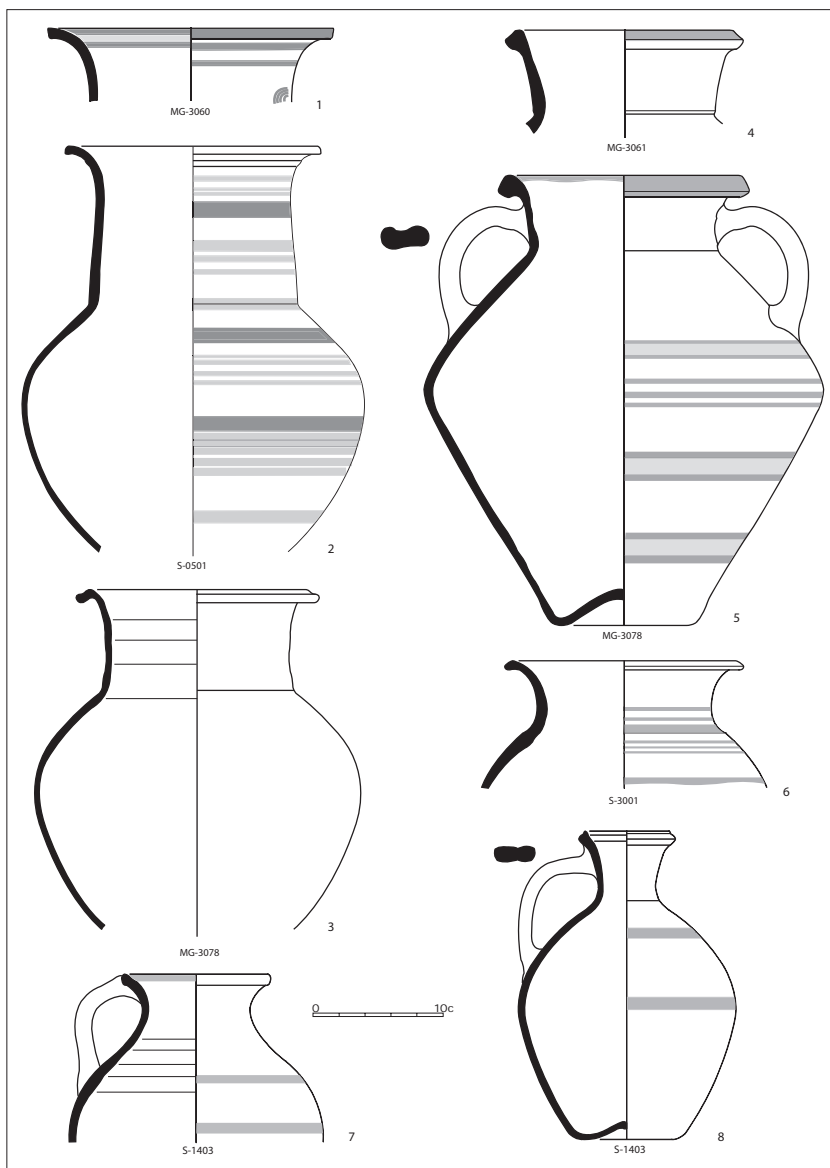

9.- Ceràmica ibèrica a torn, de Mas Gusó i Saus II, de la segona meitat del segle V aC.

Més avall, una altra sèrie de línies horitzontals de diferent gruix, deixant espais en blanc entre elles, que a la part quasi més ampla del cos es van omplir amb grups de sis segments de cercle traçats a mà alçada i amb poca precisió. Més avall, encara, noves franges horitzontals, fins on s'ha

conservat la gerra. Fins i tot les dues nanses es van decorar amb línies de pintura del mateix color vermell.

La manera de decorar les nanses d'aquesta gran gerra permet lligar-la amb altres semblants de Mas Gusó, amb perfil idèntic, pel que fa al llavi, i la mateixa decoració a les nanses, les quals, per altra banda, tenen la mateixa forma i secció (fig. 10, 1 i 3). Recordem que aquest tipus de decoració a les nanses té un origen tan antic com el costum de decorar les gerres de la producció ibèrica oxidada; des de mitjan-segona meitat del segle VI aC, fins a la primera meitat del segle següent (Gailledrat, 1997, fig. 22, 1; fig. 23, 4; fig. 24 i 25). La diferència és que la decoració del cos de l'exemplar més complet de Mas Gusó és molt més simple i no tan atapeïda com la de Saus. A més, entre les línies de color vermells s'alternen dues ratlles blanques. Altres fragments de l'estrat 3078 de Mas Gusó, d'on prové el que estem comentant, tenen la mateixa decoració a la part que s'ha conservat i repeteixen el mateix perfil de llavi (fig. 10, 4 i 6).

No sabem fins a quin punt l'aparició de noves maneres de decorar els vasos (estem pensant en l'aplicació de pintura blanca), està relacionada amb l'aparició de formes noves o poc conegudes fins aquest moment. A part de les peces que acabem d'assenyalar, trobem dues noves gerres d'un tipus que serà força abundant en aquest període de la segona meitat del segle V aC a ambdós jaciments. Es caracteritzen per tenir un coll més alt i desenvolupat que el que veiem en els altres exemplars més antics (però que continuen produint-se encara), i que es repeteixen amb variacions poc significatives en una i altra. Potser la més característica és la gerra alta i esvelta, amb un exemplar quasi sencer a Saus II, amb un coll llarg, ample i quasi vertical (fig. 9, 2). Té un paral·lel ben conegut al poblat de la Creueta, i probablement deriva o s'ha de relacionar amb vasos i urnes de coll alt, decorats i sense decorar, que trobem tant aquí (tipus fig. 3, 11; fig. 9, 1 i 13), com al Llenguadoc (Jully, 1982, fig. 6).

La segona forma, que només coneixem a Mas Gusó, és una mica menys esvelta, amb el coll més curt i la part més ampla del cos una mica més angulara, gairebé bitroncocònica (fig. 9, 4 i 5). El llavi, curt, és de secció triangular i sol estar decorat per fora amb una capa de pintura vermellosa. Pel que fa al cos, alternen franges de pintura vermella i altres de color blanc, tal com passa amb la forma anterior. En realitat, cadascuna de les tres franges està formada per una de color blanc, al mig, delimitada per les de color vermell a dalt i a baix, formant totes tres una ampla ratlla tricolor. Recorda una forma molt clàssica de la que s'ha anomenat ceràmica *ibero-*

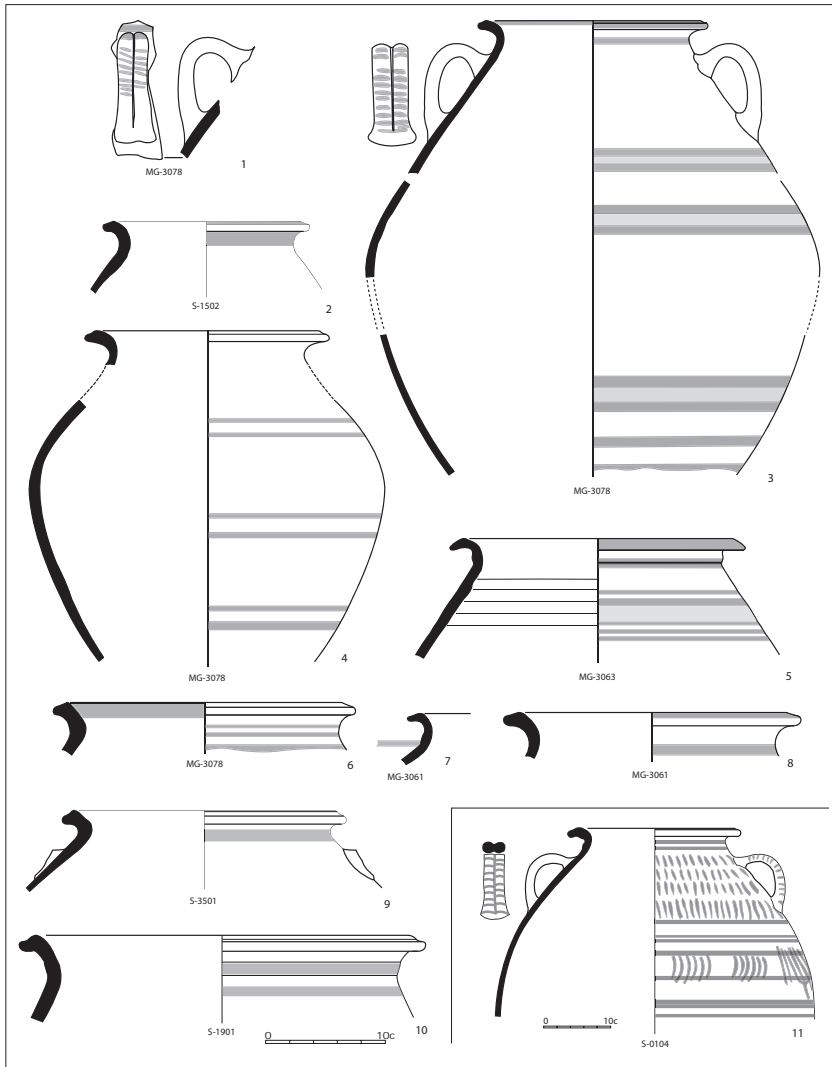

10.- Ceràmica ibèrica a torn, de Mas Gusó i Saus II, de la segona meitat del segle V aC.

languedocienne (Gailledrat, 1997, p. 207, núm. 4). Posats a identificar paral·lels més o menys propers, també ens recorda algun exemplar d'Ullastret datat en el llarg període 550-400 aC o un altre de Ruscino d'entre el 450 i el 300 aC (Gailledrat, 1997, fig. 59, 1 i fig. 71, 4); com veiem, cronologies una mica laxes i difícilment acotables amb major precisió. Probablement la decoració de pintura blanca i sobretot el context de Mas Gusó en què van trobar-se

els exemplars és l'element més fiable per datar-los en el primer quart del segle IV aC amb moltíssims elements que lliguen el contingut de l'estrat del qual provenen als darrers decennis del segle anterior.

No obstant això, la major part de les decoracions que veiem en fragments d'aquesta època és molt més senzilla i es limita a un sol color, que pot anar des del vermell molt pàl·lid (segurament a causa de la seva qualitat i desgast progressiu), fins a un marró més o menys clar i, de fet, la major part dels exemplars porten molt poques línies horitzontals de pintura, com si a poc a poc anés desapareixent dels vasos. A vegades quatre o cinc de dalt a baix, molt separades entre elles, i altres vegades amb dues franges n'hi ha prou (fig. 9, 7 i 8; fig. 10, 4; fig. 11, 1, 13 i 18). Lògicament, no podem saber fins a quin punt eren més elaborades o més atapeïdes les franges pintades damunt peces que ens han arribat molt incompletes (fig. 9, 6; fig. 10, 5 a 10; fig. 11, 9 a 17).

Una qüestió diferent, que hem citat només de passada abans, és la dels fragments amb una decoració força més elaborada en comparació a la de la major part dels exemplars sortits dels mateixos contextos cronològics (fig. 12, 1 a 6). La meitat provenen de Saus II i els altres de Mas Gusó, i tenen en comú uns motius decoratius propis de, com a mínim, la primera meitat del segle V aC, si no dels últims decennis del segle anterior. Els cercles concèntrics fets amb compàs, posats damunt línies horitzontals de pintura, o les cabelleres que veiem en altres, no són propis del període que ara analitzem. Els estrats dels quals provenen són clars i la seva cronologia ha estat ben contrastada a partir d'un conjunt nombrós de materials, per la qual cosa hem de concloure que es tracta de materials residuals d'èpoques anteriors, barrejats amb les restes més recents, pertanyents al moment en què foren colgades les respectives sitges o es van formar els nivells arqueològics als quals van anar a parar. És habitual, a Mas Gusó, la troballa de fragments residuals a qualsevol estrat i en quantitats a vegades notables. Els fragments d'urna de la primera edat del ferro apareixen regularment en nivells d'època romana, des de la Baixa República fins que es va abandonar la *statio*. Fins i tot a l'escombrera que va marcar el moment final de l'edifici públic, cap als anys 270/280, vam trobar un gran fragment del neolític final. Per tant, més lògic és veure fragments d'un centenar d'anys d'antiguitat en àmbits de les diverses fases de l'assentament ibèric.

Potser és una mica més estrany a Saus; un camp de sitges amb estrats tancats, sense contaminacions, on hem trobat dos grans fragments pertanyents a una única gerra que considerem datable més o menys cap a la

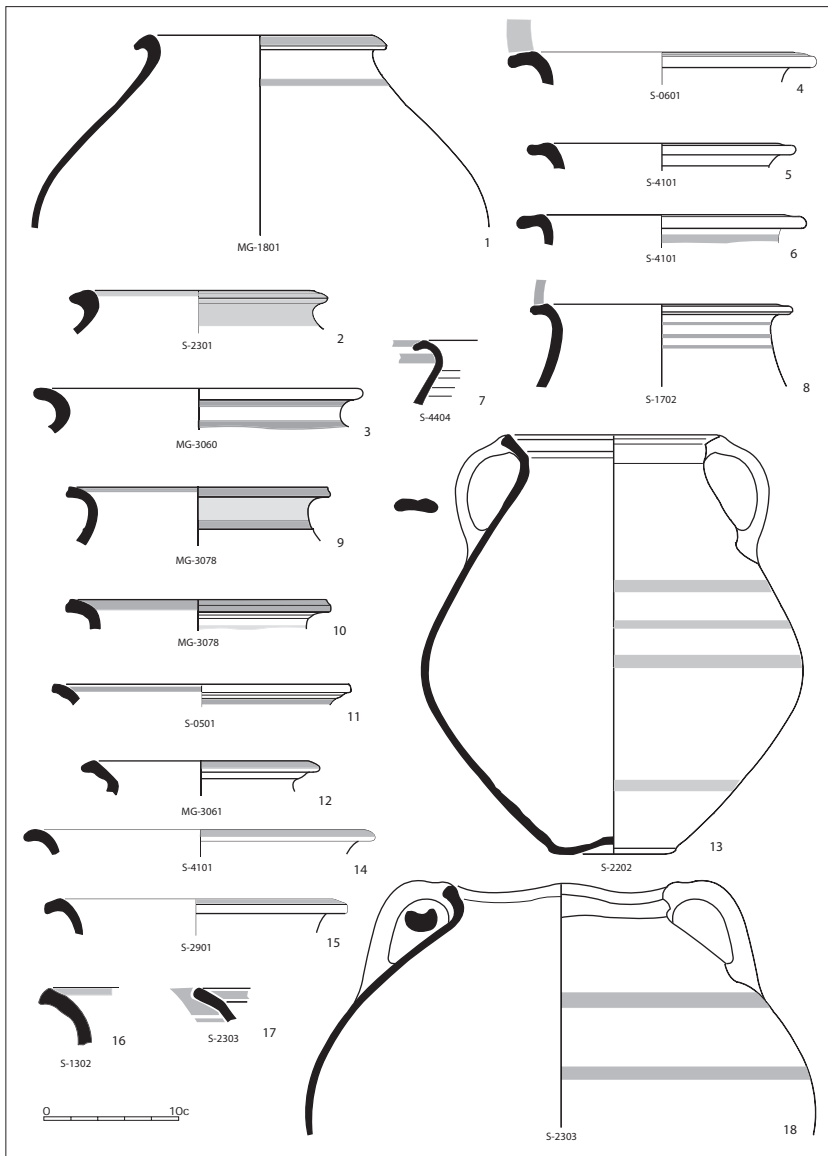

11.- Ceràmica ibèrica a torn, de Mas Gusó i Saus II, de la segona meitat del segle V aC.

transició dels segles VI-V aC (fig. 12, 1 i 2), a la sitja 12, datada a començament de la segona meitat del segle V aC (Casas & Soler, 2012, p. 85-86). El decalcatge de mig segle és relativament poc important (però són dues generacions), i potser explicaria la seva presència a l'estrat.

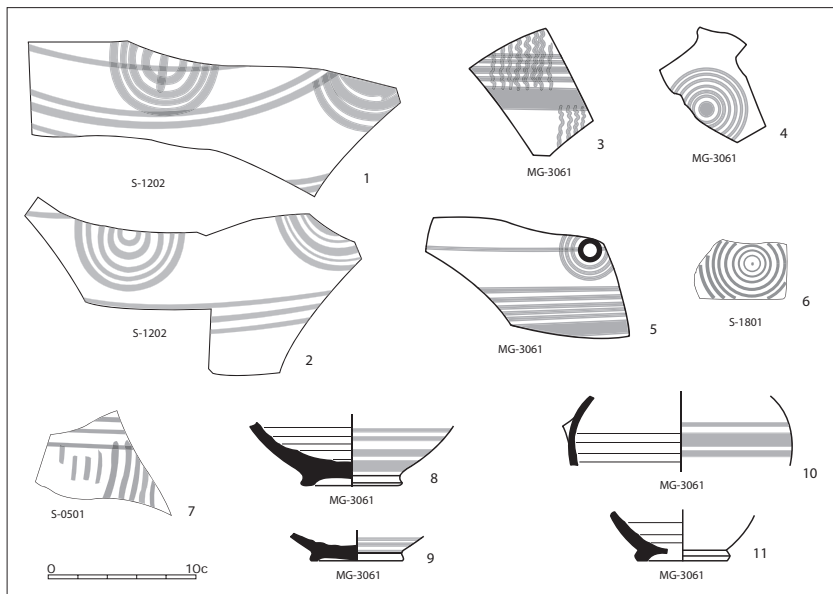

12.- Ceràmiques ibèriques a torn, de Mas Gusó i Saus II, procedents de nivells de la segona meitat del segle V aC, la major part de les quals són probablement més antigues.

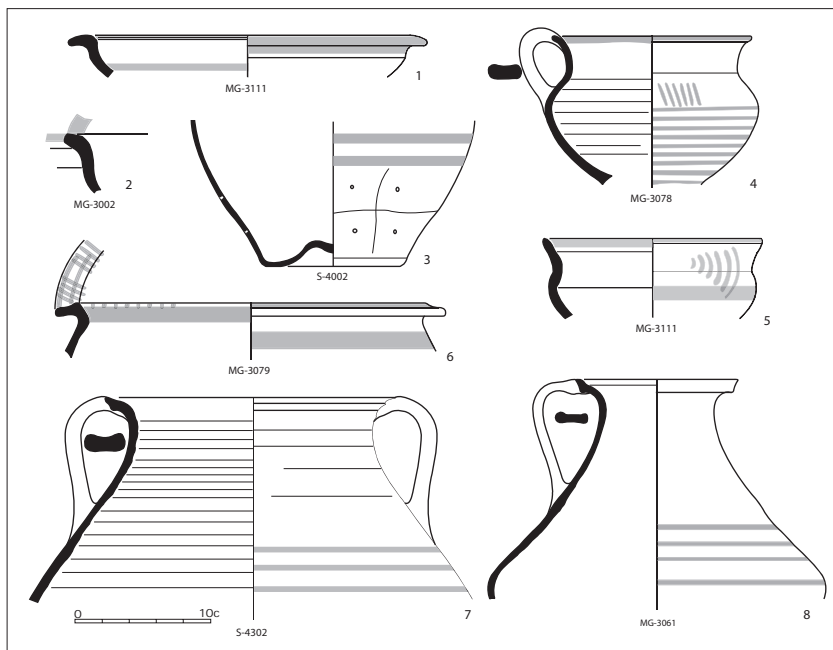

13.- Ceràmica ibèrica decorada. 1 a 6: primera meitat del segle IV aC. 7 i 8: segona meitat del segle IV aC.

El segle IV aC

Probablement és, per a la qüestió que ara estudiem, el període més pobre en tots dos jaciments, tenint en compte que, com havíem assenyalat abans, un gros important de materials de la segona meitat del segle V aC, en realitat s'han d'incloure en el període que aproximadament se situa entre el 450/425 i el 380 aC i, per tant, ja abasta una part del segle IV aC. En qualsevol cas, tant a Saus II com a Mas Gusó, s'han localitzat exemplars (pocs), que poden incloure's clarament dins la primera meitat d'aquest segle i que en cap cas semblaria possible, pels respectius contextos, situar-los ni tan sols en els darrers decennis del segle V aC. Una altra cosa serà determinar si es tracta de materials originals de l'època de formació dels respectius nivells o bé de fragments residuals, poc probables (fig. 13, 1 a 5).

Els materials de Mas Gusó, més nombrosos que els de Saus II, conserven els trets característics que ja havíem observat en els del mig segle anterior. Pintura vermellosa, a vegades combinada amb algunes línies blanques, aplicada tant a la vora com en el cos (fig. 13, 1 a 3); trets simples verticals o inclinats (fig. 13, 4 i 6); segments o quarts de cercle fets amb compàs (fig. 13, 5), i poca cosa més.

Això pel que fa a la primera meitat de segle. Quant a la segona, l'activitat en els dos jaciments ha quedat molt reduïda i, per tant, no trobem contextos clars ni nombrosos que pertanyin a aquest període. Saus II pràcticament ha desaparegut, i només trobem una gerra decorada amb unes fines línies de pintura blanca (hi ha fragments d'una segona), procedent d'una sitja abandonada dins la primera meitat del segle III (fig. 13, 7), amb un perfil de vora idèntic a un exemplar de Mas Gusó, de la segona meitat avançada del segle IV aC, també decorada amb algunes ratlles horitzontals de pintura blanca (fig. 13, 8). Aquesta forma la trobem a les sitges 50 i 57 de Sant Julià de Ramis, datades cap al 275-250 aC (Burch & Sagrera 2009, p. 95-98 i fig. 162), cronologia que coincideix millor amb la de Saus II que amb la de Mas Gusó.

Alguns comentaris sobre la ceràmica pintada del Camp de l'Ylla

En diverses ocasions hem parlat de passada de les sitges excavades deu anys enrere al Camp de l'Ylla, a Viladamat, situades a 3.950 m al nord-oest de Mas Gusó i a 8.200 m a l'est de Saus II, a vol d'ocell. Van ser abandonades i colgades cap al darrer quart del segle V aC, molt a prop del 400 aC. Són, per

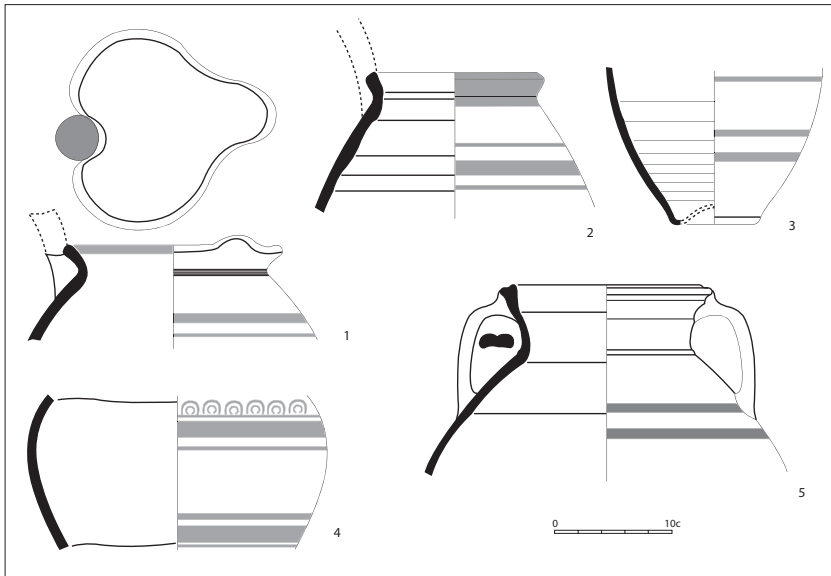

14.- Ceràmica ibèrica a torn, decorada, de les sitges del Camp de l'Ylla (Viladamat).

tant, contemporànies al principal conjunt de sitges de Saus II i a una de les fases principals de Mas Gusó (Casas, Nolla & Soler, 2010). Val la pena dedicar-hi deu línies per comentar-ne el material que ara interessa (fig. 14).

D'entrada, constatem que les formes de les cinc gerres amb decoració, són diferents de les que hem vist fins ara. De fet, l'única comuna amb les altres és la gerra més simple (núm. 1), però aquesta té la boca trilobulada i amb vessador. La decoració es redueix a simples franges de pintura de color vermellós i negre. Probablement, les peces 3 i 4 de la mateixa figura 14 tenien una forma molt similar i relativament senzilla. En tot cas, destaca la decoració un xic més elaborada de la núm. 4, en què les franges es complementen amb una sèrie de ferradures a la part superior.

Pel que fa a les altres dues (fig. 14, 2 i 5), la forma del llavi és sensiblement diferent de les de la resta de materials contemporanis dels altres dos jaciments. Més simple a la primera i una mica més elaborat a la segona (desconegut a Mas Gusó i a Saus II), però amb una decoració tan senzilla com sol ser habitual, aquesta vegada de color negre o quasi, gens habitual.

CONCLUSIÓ

No pretenem, amb aquest treball, fer grans aportacions al tema que s'hi desenvolupa. Altres investigadors han tractat el tema a escala global, i amb detalls i precisions que no podem aplicar a partir d'un conjunt tan reduït com el que estudiem (vegeu, en general, Gailledrat, 1997). Tan sols es tracta de donar a conèixer, si calia, un conjunt de materials d'una categoria específica procedents de petits jaciments ibèrics situats en el rerepaís emporità i localitzats en contextos ben datats entre els segles VI i IV aC.

La ceràmica ibèrica decorada amb pintura de color marró-vermell o blanc és un material omnipresent en qualsevol jaciment, en més o menys quantitat i, en certa manera, constitueix un element important per datar. En absència d'importacions amb cronologies més segures, és pràcticament (o quasi) l'únic material de referència, dins les seves limitacions. De fet, però, la decoració és un element més que distingeix i complementa la morfologia i l'aspecte final dels recipients, els quals s'engloben en el conjunt genèric de la ceràmica ibèrica oxidada, feta a torn, amb una tipologia que és comuna als vasos decorats i als llisos. En aquest aspecte, no hi veiem diferència. Però la decoració, lligada a l'evolució de la forma de gerres, tasses i plats, també segueix una evolució, de manera que la distinció entre aquells materials de la segona meitat del segle VI aC amb els de cent anys més tard, ni que sigui a nivell de fragments, és quasi sempre possible gràcies a les restes dels motius decoratius.

BIBLIOGRAFIA

- ADROHER, A.M.; FERNÁNDEZ, M.J.; GARCÍA, J.M.; LÓPEZ, A.; PONS, E. (2002). L'estudi ceràmic, *Mas Castellar de Pontós (Alt Empordà). Un complex arqueològic d'època ibèrica (Excavacions 1990-1998)*, Sèrie monogràfica 21 (Girona), p. 219-332.
- ALMAGRO, M. (1955). *Las necrópolis de Ampurias II. Necrópolis romanas. Necrópolis indígenas*. Monografías Ampuritanas III (Barcelona).
- ARTEAGA, O., PADRÓ, J., SANMARTÍ, E. (1990). *El poblado ibérico del Tossal del Moro de Pinyeres (Batea, Terra Alta, Tarragona)*. Institut de Prehistòria i Arqueologia. Monografies Arqueològiques, 7 (Barcelona).
- BURCH, J., SAGRERA, J. (2009). *Excavacions arqueològiques a la muntanya de Sant Julià de Ramis, 3. Els sitjars* (Girona).
- CASAS, J.; NOLLA, J.M.; SOLER, V.: (2010) Les sitges ibèriques del Camp de l'Ylla (Viladamat, Alt Empordà), *Cypsela*, 16 (Girona), p. 223-242.

- (2018) *La Statio romana de Mas Gusó. Vigilancia y control del territorio de Ampurias, Hispania Citerior, desde el siglo II a.C. al siglo III d.C. Estructura, secuencias e interpretación.* BAR International Series 2890 (Oxford).
- CASAS, J., SOLER, V.:
(2012) *El asentamiento rural ibérico de Saus (Girona). Un ejemplo de explotación agrícola en el territorio de Emporion.* BAR International Series 2390 (Oxford).
- (2016) *Mas Gusó. Evolución de un asentamiento rural en el territorio de Ampurias. Del Neolítico final a época ibérica.* BAR International Series 2824, (Oxford).
- CASTANYER, P., SANTOS, M., TREMOLEDA, J. (1999). El període hel·lenístic: Fase IV, *Intervencions arqueològiques a Sant Martí d'Empúries (1994-1996). De l'assentament precolonial a l'Empúries actual.* Monografies Emporitanes 9 (Girona), p. 331-388.
- GAILLEDRAT, E.:
(1993) Les céramiques peintes ibériques au Ve siècle avant J.C. *Documents d'Archéologie Méridionale*, 16 (Lattes), p. 64-79.
(1997) *Les Ibères, de l'Èbre à l'Hérault (VIe-IVe s. avant J.C.).* CNRS (Lattes).
- GAILLEDRAT, E., SOLIER, Y. (2004). *L'établissement côtier de Pech Maho (Sigean, Aude), aux VI^e-V^e s. av. J.C., (Fouilles 1959-79).* Monographies d'Archéologie Méditerranéenne 19 (Lattes).
- GAILLEDRAT, E., TAFFANEL, O., TAFFANEL, J. (2002). *Le Cayla de Mailhac (Aude). Les niveaux du premier âge du Fer.* Monographies d'Archéologie Méditerranéenne 12 (Lattes).
- JULY, J.J. (1982). Quatre formes de vases de type ibéro-languedocien représentées à Ruscino. *Revue Archéologique de Narbonnaise*, suppl. 7 (Paris), p. 205-215.
- LAFUENTE, A. (1999). Tipologia i quantificació dels materials ceràmics de les insulae 5A i 5B, *Excavacions arqueològiques a l'Illa d'en Reixac (1987-1992).* Monografies d'Ullastret 1, (Girona), p. 127-153.
- MARTÍN ORTEGA, A. (1994). Els antecedents ibèrics de la ciutat de Gerunda, *Annals de l'Institut d'Estudis Gironins*, 33 (Girona), p. 89-108.
- MARTÍN, A., BUXÓ, R., LÓPEZ, J.B., MATARÓ, M. (Dir.). (1999). *Excavacions arqueològiques a l'Illa d'en Reixac (1987-1992).* Monografies d'Ullastret 1, (Girona).
- MARTÍN, A., CONDE M. J. (1999). Tipologia i quantificació dels materials ceràmics de l'insula 7, *Excavacions arqueològiques a l'Illa d'en Reixac (1987-1992).* Monografies d'Ullastret 1, (Girona), p. 155-185.
- OLIVA, M. (1955). Actividades de la delegación provincial del servicio nacional de excavaciones arqueológicas en el año 1955, 6^a campaña. Ullastret, *Anales del Instituto de Estudios Gerundenses*, 10 (Girona), p. 317-411.
- PASSELAC, M. (1995). Une maison de l'habitat protohistorique de la Moulinasse, à Salles d'Aude (VI^e s. av. n. è.). *Sur les pas des Grecs en Occident. Études Massaliètes*, 4 (Aix-en-Provence), p. 173-192.
- PONS, E. (Dir.), (2002). *Mas Castellar de Pontós (Alt Empordà). Un complex arqueològic d'època ibèrica (Excavacions 1990-1998).* Sèrie monogràfica 21 (Girona).
- ROQUÉ, C. (2016). Anàlisis petrològic de fragments ceràmics. *Mas Gusó. Evolución de un asentamiento rural en el territorio de Ampurias. Del Neolítico final a época ibérica.* BAR International Series 2824 (Oxford), p. 118-119.