

TRACES, RUÏNES I ORNAMENTS

QUÈ QUEDA D'UN POBLE DESPRÉS DE LA GUERRA CIVIL I QUASI 100 ANYS DE DESPREOCUPACIONS

Víctor Vázquez Balló

Grau en Arquitectura
Escola Politècnica Superior de la Universitat de Girona

TRACES, RUÏNES I ORNAMENTS

QUÈ QUEDA D'UN POBLE DESPRÉS DE LA GUERRA CIVIL I CASI 100 ANYS DE DESPREOCUPACIONS

Victor Vázquez Balló

Tutor: Jordi Hidalgo Tané

Grau en Arquitectura
Escola Politècnica Superior de la Universitat de Girona

agraïments

El projecte final és el capítol final després de cinc anys complexos, convulsos i contradictoris de la carrera d'arquitectura. En certa manera, aquest projecte és el que he après en tots aquests anys. Això és el que sóc jo gràcies a certes persones que m'han marcat i que han anat apareixent puntualment o durant tot el projecte i els cinc anys previs de la carrera. D'aquesta manera lògica, jo aquí no puc agrair els que m'han ajudat aquest any, sinò els que en certa manera han deixat la petjada en aquest projecte que és l'aprenentatge de la carrera. Un projecte no és un projecte, sinò el cúmul de capes i capes d'aprenentatge d'any rere any.

En primer lloc, vull agrair a la meva germana Adriana Vázquez amb la gran paciència que ha tingut amb mi visquent amb mi i aguantant les meves confusions, neures i reinicis constants del projecte. Als meus pares, perquè cadascú a la seva manera, un amb la calma i la serenitat i l'altre amb l'agafar *el toro* per les banyes han fet que anés avançant en el projecte sense que ho deixés córrer.

A en Jordi Hidalgo Tané, el meu tutor del projecte final de carrera, una persona sàvia i, sobretot, exigent i tossuda. Ha tret el millor de mi (i, a vegades, el pitjor treient el meu caràcter). Gràcies per tornar-me a trobar després del Erasmus i fer-me saber quina arquitectura és interessant en un món actual on les modes i les imatges ens deixen portar tan fàcilment. I a aquell estiu on vaig aprendre que és l'arquitectura de veritat: un intentar, intentar e intentar.

A en Josep Fuses, per la seva compressió i fer-me saber que tampoc anava tan perdut i animar-me a que anés evolucionant. A l'estudi Barozzi Veiga, que tot i no ser-hi en el projecte, hi són en l'ànima i en l'estiu on vaig aprendre.

A altres professors com l'Eduard Callís per les seves petites aportacions gràfiques de com explicar el projecte. A en Josep Maria Torra i en Miquel Llorens per les seves aportacions constructives i d'estructures, respectivament.

A amics, l'Alan, l'Adrià, Mireia, Ana, Héctor, Pamela i Iga, amb la seva paciència, on el meu únic tema de conversa era aquest projecte petit però *punyetero*.

Gràcies a tots vosaltres perquè m'heu ajudat a ficar l'última pàgina d'aquest capítol per donar pas a un altre.

ÍNDEX

LA INTRODUCCIÓ

-9-

LA RUÏNA

-13-

LA GUERRA

-25-

ELS POBLES

-47-

EL TERRITORI

-73-

EL POBLE

-87-

LA RUÏNA I LES PORTES

-105-

EL MUSEU D'ESCULTURES

-137-

LA CONSTRUCCIÓ

-215-

L'ESTRUCTURA

-229-

L'INSTAL·LACIÓ

-253-

LA BIBLIOGRAFIA I LA BIBLIOGRAFIA

-265-

L'EVOLUCIÓ

-271-

I

La introducció

Tot l'escamot es va aturar i guardà un silenci més profund que el no-res i llavors va comprendre que aquella gent s'havien habituat a convertir-se en pedra i no es queixaven. Potser tots ells també ploraven per dins; però sabien convertir-se en paisatge.

Les veus del Pamano, Jaume Cabré

Aquest projecte rau de la recerca d'altres realitats, de veure amb mètode i rigor que és l'arquitectura quan ho deixa de ser. L'arquitectura, com a disciplina, és una manera d'entendre el món i, al cap i al fi, la vida. Perquè quan parlem d'arquitectura, parlem de construcció, d'art, de paisatge i, sobretot, de persones en un lloc.

Així doncs, aquest projecte final de carrera busca treure a la llum una realitat: la petjada de la Guerra Civil Espanyola segueix latent i l'estem deixant perdre. Estem deixant perdre, per una banda, la memòria d'un lloc però també, igual o més important, la memòria col·lectiva.

D'aquesta manera, el projecte d'arquitectura té dues finalitats: una d'investigació i una pràctica. Aquesta vessant teòrica, no és més que la recerca d'entendre la ruïna i, al cap i a la fi, la memòria col·lectiva d'uns habitants d'un poble que ja no existeix. Al mateix temps, la vessant pràctica entén l'atmosfera del lloc en el que hi rauen unes preexistències fortes.

geografies

Parlem de geografies, parlem de pobles que ja no són pobles. Són fantasmes, són petjades arquitectòniques que han quedat oblidades i sacsejades pel temps. Hi ha límits geogràfics i temporals. Aquests pobles són destruïts per la Guerra Civil Espanyola i, tot i no ser habitats, segueixen sent arquitectura.

No hi ha arquitectura sense entendre que forma part d'un territori i un temps.

D'aquesta manera, es crearà una col·lecció de geografies de pobles oblidats, ruïnes arquitectòniques de no són de gran rellevància arquitectònica però, tot i això, són de gran importància de memòria dels seus antics habitants.

belchite

El projecte es compondrà d'una col·lecció de pobles fantasmes. Tot i això, al ser tan extens i cadascun tan ambigu i diferent, s'acotarà l'àmbit d'actuació a la zona de Belchite. Belchite es com el Déu grec Janus que té dues cares. Dins d'un mateix món, hi habiten dos paisatges totalment oposats. Està compostat per dos sectors: Belchite Nuevo on viuen els habitants i Belchite Viejo on l'únic que rau és el silenci. Ignificat a aquestes ruïnes, s'entendrà l'espai i el paisatge com un lloc de gran centralitat amb límits geopolítics i temporals.

museu d'escultures

Es proposa un museu d'escultures que reculli la memòria d'un paisatge sordid ple de records ja oblidats. A partir de donar-li sentit i significat a aquestes ruïnes, s'entendrà l'espai i el paisatge com un lloc de gran centralitat amb límits geopolítics i temporals.

II

La ruina

Si busquem al Diccionari de Llengua Catalana, et defineix d'aquesta manera la paraula ruïna:

f 1 1 Fet de caure, de destruir-se, una construcció.

Si mirem més, en el cas de la Real Academia Española et defineix d'una manera semblant, tot i que, ja incorpora el fet que s'hi relliguen valors humans.

f. Destrozo, perdición, decadencia y caimiento de una persona, familia, comunidad o Estado.

Tot i això, ambdós definicions no parla de que formen part de l'arquitectura. Però, quan parlem d'arquitectura, parlem de construccions que tenen un ús, una interacció amb l'ésser. Forma part, llavors, la ruïna de l'arquitectura?

Als arquitectes ens interessa tot allò que manté una relació estreta amb allò que ha romàs inalterat al pas del temps. Les ruïnes ocupen un lloc i un perduren un temps. Poden perdurà durant segles tal i com eren o patir una sèrie de transformacions. Solen suportar, per tant, una sèrie de modificacions en el seu disseny original per diferents circumstancies.

Així, tan l'edifici com la ruïna, es presenta com un document que ocupa un espai i que, a través del temps, ha anat acumulat memòria.

Les ruïnes tenen un simbolisme i un significat constituint un element més visible i perdurable. D'elles, se'n pot extreure infinita informació. Els edificis abandonats, destruïts o arruïnats són un record constant del passat. Les ruïnes, dins l'arquitectura són cicatrius i això les fa diferents a totes les altres arquitectures. Al cap i a la fi, funcionen com el cor en l'arquitectura: segueixen bategant, segueixen evocant els esdeveniments que van tenir lloc entorn d'elles fins que desapareixen

A través dels segles, cada època ha evocat un determinat significat a la ruïna. Pels romàntics, els estimulava la re introspecció i excavacions de les ruïnes romanes, per comprovar, seguint a Vitruvi, les tècniques i les resolucions formals de les obres romanes. En el Renaixement, les ruïnes es vinculen al naixement de Jesús. En el segle XVII i XVIII, la ruïna és un paisatge.

Les ruïnes han fascinat a multitud de pensadors, arquitectes, pintors, escriptors... En les següents pàgines, hi ha una selecció d'obres, pensadors, arquitectes i artistes i èpoques que es relacionen amb l'arquitectura de la ruïna.

la ruina és informació
MARCO VITRUBI



El primer de parlar de la ruïna com a tal i com a element amb informació va ser Marco Vitruvi.

El gran mestre ja al segle I a.C. va reflectir el valor de la ruïna en els tractats d'arquitectura recollits en l'obra pòstuma Los X Libros d'arquitectura. Converteix en admiració la visió que es tenia dels constructors de les antigues ruïnes romanes.

la ruina és ciència
LEÓN BATTISTA ALBERTI

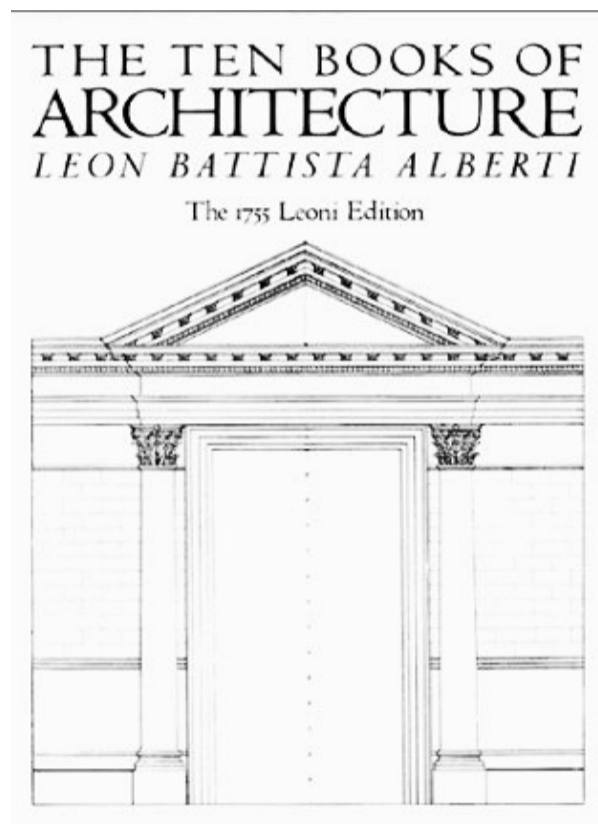

The Ten Books of Architecture, Leon Battista Alberti,
The 1755 Leoni Edition

Alberti pertany a la primera generació d'artistes del Renaixement, i en fou una figura emblemàtica, per la seva dedicació a les més variades disciplines. Va ser de la seva generació un dels autors més teòrics.

Com molts dels renacentistes, es van interessar en el passat Romà i com es van construir, les seves lògiques.

En els deu llibres que conformen *De re aedificatoria*, escrit entre 1443 i 1452, el tractat d'arquitectura de Leon Battista Alberti, la ruïna expressa un model i una intenció: és l'últim reducte on hi ha els ratres de la saviesa perduda, i la ferma conseqüència d'un que que tot el devora, en sintonia amb la història. A partir d'aquest doble aprenentatge, Alberti busca instal·lar un tractat amb principis d'estabilitat. És un tractat ple de racionalitat, de comentaris i hipòtesis de com construir amb la lògica romana, la qual ell investigava.

la ruina és fosc
GIOVANNI BATTISTA PIRANESI



Arco de Titus, 1761



Paestrum, 1771



Villa di Domiziano, 1766

la ruina és nostalgia
JOHN RUSKIN

Velad con vigilància sobre un viejo edificio; guardle como mejor podáis y por todos los medios de todo motivo de descalabro. No os preocupéis de la fealdad del recurso de que os valgáis; más vale una muleta que la pérdida de un miembro. Y haced todo esto con ternura, con espeto y una vigilància incesante y todavía más de una generción nacerá y desaparecerá a la sombra de sus muros. Su última hora sonará finalment; però que suene abierta y francamente y que ninguna intervenció deshonorosa y falsa venga a privarla de los honores fúnebres del recuerdo.

Las siete lámparas de la arquitectura, John Ruskin

Durant el segle XVIII, el romanticisme veu la ruina com una nostàlgia i atracció cap al passat. Ho entén com una cosa sobrenatural. Ens convida a meditar entorn els vells monuments que es convertiran en paisatge amb una desfilada de personatges dantescos. La ruina s'expressa com a nexa d'unió amb el passat, simbolitzant la imatge d'un possible retorn.

La ruina s'expressa, segons Ruskin, en el deteriorament, en la pàtina o en la pèrdua de la seva identitat física i, en tot cas, és contrari a recuperar la identitat original. Aquesta adquireix un paper inesperat. Un paper amb anterioritat que ningú l'havia atorgat. La ruina és ara la protagonista.

Ruskin no es planteja la bellesa del que era sinó del que ara és; un paisatge abandonat on l'arquitectura està morta i, al mateix temps, evocadora.

la ruïna és reconstrucció
ÈUGENE VIOLLET-LE-DUC

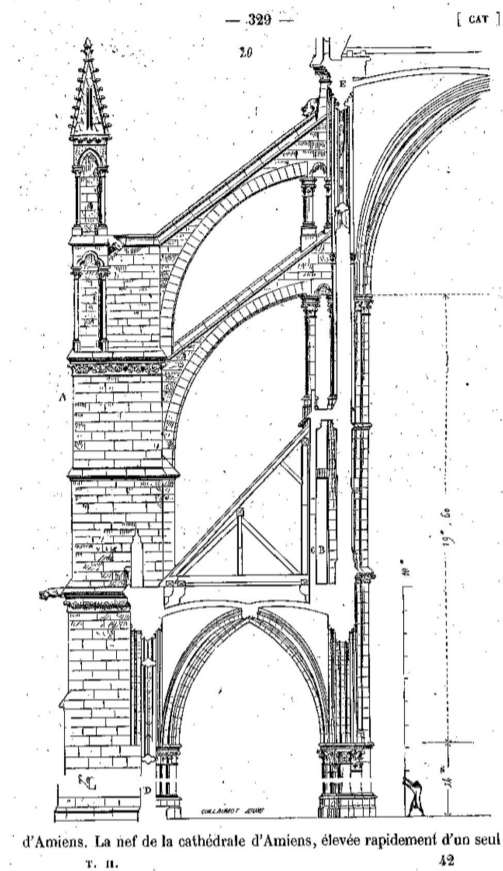

Restaurar un edifici -dirà- no significa conservar-lo, reparar-lo o rehacer-lo, sino obtenir su completa forma prístina, incluso aunque nunca hubiera sido así... Es preciso situarse en el lugar del arquitecto primitivo y suponer qué cosa haría él si volviera al mundo y tuviera delante de sí el mismo problema.

Conversaciones sobre la arquitectura, Èugene Viollet-le-Duc

Èugene Viollet-le-Duc defensava que el restaurador tenia que posar-se a la pell del arquitecte-creador primitiu; així doncs, es tenia que entendre l'esperit de l'obra i aplicar-ho a la reconstrucció de la mateixa. Llavors, ells entén la ruïna com una oportunitat de retorn a la forma original.

Molts van considerar a Viollet-le-Duc com un no-conservador ja que el que feia era un engany, una falsa reconstrucció

la ruïna és temps
TIME SMOKING A PICTURE



Al voltants del segle XVIII, l'autor William Hogarth va realitzar un gravat, editat per Boydele l'any 1761. S'anomenava *Time smoking a picture*. En ell, representava el temps com un vell en ales, agafant una dalla que travessa la pintura situada davant d'ell sobre un cavallet. Al mateix temps, el fum de la pipa s'introdueix al quadre. El temps, els senyor alat, es situa assentat a sobre d'unes escultures antigues, donant-li un nou ús no assignat.

És una al·legoria de com el temps millora l'art. Malgrat que el crema amb el fum, el trenca amb la dalla, aquestes ferides, aquesta destrucció el fa bell.

Sense el temps, el quadre hauria sigut un paisatge amb un arbre. Amb el temps, s'introdueix una atmòsfera, una pàtina de nostàlgia.

la ruina és poesia
DENIS DIDEROT

“y ya que se dedica a la pintura de ruinas, sepa que este género tiene su poesía. Usted la ignora totalmente. Búsquela. Usted tiene el estilo, pero le falta el ideal. ¿No se da cuenta de que hay aquí demasiadas figuras, qué habría que borrar las tres cuartas partes? Sólo hay que reservar las que aumentan la soledad y el silencio... La oscuridad sola, la majestuosidad del edificio, la grandeza de la ruina, la amplitud, la tranquilidad, la resonancia del espacio me hubieran estremecido... Señor Robert, usted todavía no sabe por qué las ruinas producen tanto placer, independientemente de la variedad de los accidentes que muestran... Las ideas que las ruinas despiertan en mi son grandes. Todo se destruye, todo perece, todo pasa. Sólo el mundo permanece. Sólo el tiempo dura. ¡Qué viejo es este mundo! Camino entre dos eternidades. A cualquier parte que dirija mis ojos, los objetos que me rodean me anuncian un fin y me obligan a resignarme al que me espera. ¿Qué es mi efímera existencia comparada con la de esta roca que se abate, este valle que se hunde, este bosque que se tambalea, estas masas suspendidas por encima de mi cabeza que se estremecen? Veo el mármol de las tumbas convertirse en polvo y ¡no quiero morir!”

, Denis Diderot

Segons Diderot, en el fragment d'una ruïna hi ha més vida que formes, i a mesura que s'introdueixen les formes desapareix la vida. Els esforços inconcrets de la forma afecten de manes més forta a la memòria que aquella completa que va desaparèixer, ja que al deixar llibertat a l'imaginació, ens permet sintetitzar allò que ens interessa.

En els textos de Salon 1767, mostra que l'arquitectura de la ruïna ha de contenir ruïna. Ens ell, entén la ruïna com a tres elements: el simbòlic com a representació de la vida humana i el destí (no vol morir); el estètic com a suspensió del temps (camino entre dos eternidades); i, finalment, el estructural per la creació ja que la ruïna dona vida després de la destrucció.

la ruïna és traça històrica
CESARE BRANDI

Cesare Brandi va ser un historiador i crític d'art del segle XX. Fou especialitat en la restauració d'obres d'art. Una de les seves obres més conegudes és *La teoria de la restauración*, (Alianza Editorial, 2002).

Cesare Brandi defineix la ruïna com el límit extrem en el que la matèria pot definir-se com monument històric. És en aquell moment en que la ruïna queda establerta a material groller, incapaç de recuperar la seva identitat original. Queda reduïda a una petjada de la seva historicitat. La ruïna s'entén com a relíquia i qualsevol intent de reconstrucció exacta seria la negació d'un temps. Les relíquies són un relat històric, un sentiment de llunyania incansable.

III

La guerra

La Guerra Civil Espanyola, o Guerra d'Espanya, va ser un conflicte social, polític i bèl·lic (que més tard, formaria una crisi econòmica) que es va desencadenar a Espanya després del fracàs parcial del cop d'Estat del 17 i 18 del Juliol de 1936 portat a terme per una part del Exèrcit contra el Govern de la Segona República.

La Guerra va tenir múltiples cares: lluita entre classes, guerra de religió, enfrontament de nacionalismes oposats, lluita entre la dictadura militar i la democràcia republicana, entre la revolució i la contrarevolució, entre el fascisme i el comunisme.

A les parts dels conflicte se les anomena bàndol republicà i bàndol nacional.

EL BÀNDOL REPUBLICÀ

Va ser construït en torn al Govern triat democràticament format per Frente Popular (composat per Izquierda Republicana i Unión Republicana) amb el Partit Socialista Obrer Espanyol, a la que se l'hi havia sumat els marxistes-leninistes del Partit Comunista d'Espanya i el POUM, el Partit Sindicalista d'origen anarquista i a Catalunya, els nacionalistes d'esquerra formats per Esquerra Republicana de Catalunya.

EL BÀNDOL NACIONAL

El bàndol nacional va ser organitzat en torn per militars, la Junta de Defensa Nacional substituïda tres el nomenament de Francisco Franco com a Generalíssim i l cap de Govern del Estat. També en formaven part grups conservadors com l'Església, classe alta i petit propietaris amb por d'una revolució del proletariat.

Les conseqüències de la Guerra Civil han marcat en gran mesura la història posterior d'Espanya, pel que excepcionalment varen ser dramàtiques i duradores: tan les demogràfiques (mortalitat i descens de la natalitat que van marcar la piràmide de població durant generacions), les materials (destrucció de ciutats, estructura econòmica, patrimoni artístic), intel·lectuals (fi de la denominada Edat de Plata de les lletres i ciències) i polítiques (la repressió en la rereguarda d'ambdues zones, mantinguda pels vençuts amb major o menor intensitat durant tot el franquisme, i l'exili republicà) i que es van perpetuar molt més allà de la prolongada postguerra, incloent l'excepcionalitat geopolítica del manteniment del règim polític de Franco.



Cartell publicitari on es reclamava la participació ciutadana en el bàndol republicà de l'any 1936



Cartell publicitari que sintetitza qui formava part del bàndol nacional de l'any 1936

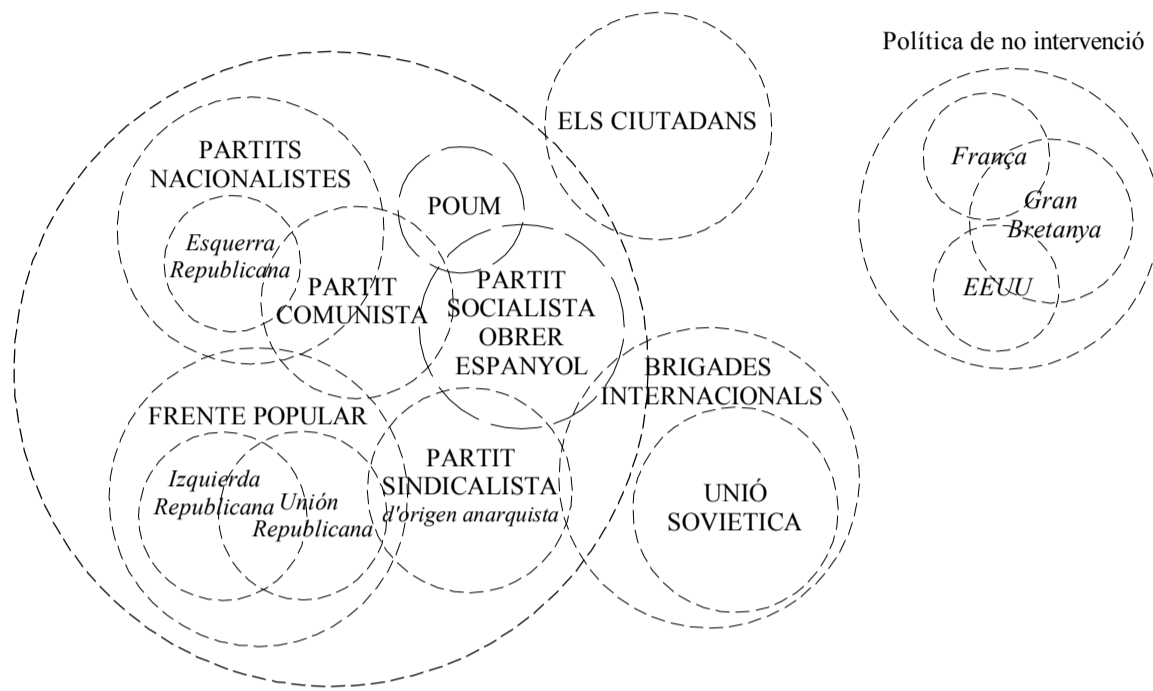

BÀNDOL NACIONAL

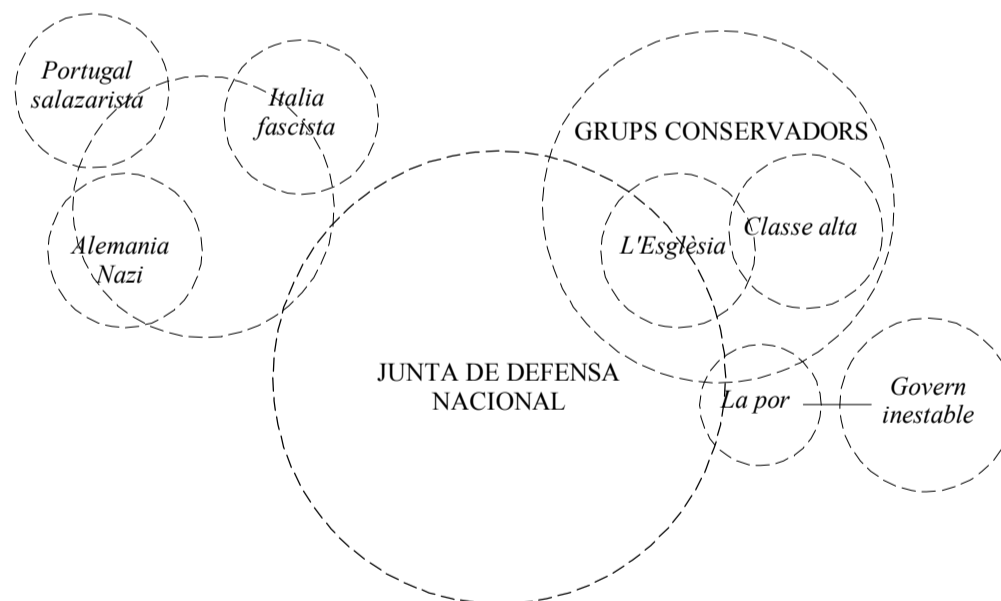

Diagrames sobre els dos bàndols en la Guerra Civil Espanyola

els mesos abans
LA REPÚBLICA

El resultat de les eleccions del Febrer de 1936 va ser una distribució de vots molt equilibrada amb un lleu avantatge de les esquerres (47,1%) sobre les dretes (45,6%) de manera que el centre es va limitar a un 5,3%.

El dimecres 19 de Febrer, Manuel Azaña, el líder del Frente Popular va formar un govern format només per ministres republicans d'esquerra (nou d'Esquerra Republicana i tres d'Unió Republicana).

Una de les primeres decisions va ser allunya del poder els generals més antirepublicans destinant-los a altres ciutats: el general Manuel Godeu va ser detinat a les Illes Balears, Francisco Franco a les illes Canaries; Emilio Mola a Pamplona.

La mesura més urgent que es va prendre va ser l'amnistia pels condemnats als successos d'Octubre de 1934.

Hi va haver diversos conflictes agraris amb l'actitud dels propietaris i la radicalització de les organitzacions agrícoles.

Les polítiques, en general, anaven de forma lenta i van haver molts canvis de presidència. Primer va ser Manuel Azaña, després, Niceto Alcalá Zamora i, finalment, va ser substituït per Santiago Casares Quiroga.

El Govern de Quiroga va continuar amb la política reformista que havia iniciat el govern d'Azaña que consistia fonamentalment en tornar a posar en vigor els decrets que havien sigut derogats o modificats durant el bienni radical-cedista. Va haver vagues i manifestacions de la CNT i la UGT.

Un dels altres problemes del govern de Casares Quiroga va ser la divisió interna del PSOE, el partit més important del Frente Popular. Va haver un augment de violència política provocada pel partit fascista Falange Española, que a principis de 1936 era una força política marginal però que després del triomf del Frente Popular va rebre un allau d'afiliacions de joves de dretes disposats a l'acció violenta.

Els incidents de major transcendència es va produir el 14 i 15 d'abril amb el Cinquè Aniversari de la República. A la tribuna principal va esclata un artefacte i es van produir trets prudint sis morts. Van haver diversos atemptats, majoritàriament a Madrid. Uns quaranta membres de la Falange es van morir en aquests actes o atemptats de la represàlia dels d'Esquerra. També van ser d'objecte de violència els edificis religiosos.

L'augment de la violència política i el creixement d les organitzacions juvenils paramilitars tant entre la dreta com l'esquerra, entre nacionalistes vascos i catalans va mostrar una visió del govern de Santiago Casares Quiroga desestabilitat per mantenir l'ordre públic.

Segons un estudi més complet que s'ha realitzat sobre les víctimes mortals com a resultat de la violència política entre Febrer i Juliol de 1936, abans d'inciar-se el cop d'Estat, va haver un total de 189 incidents, 262 morts, 112 causats per la intervenció de les forces públiques. De les 263 víctimes, 148 erien militants d'esquerra, 50 de la dreta, 19 de les forces de l'ordre públic i 45 sense identificar.

Aquesta violència política dels últims mesos de govern va ser utilitzat per justificar l'alçament.

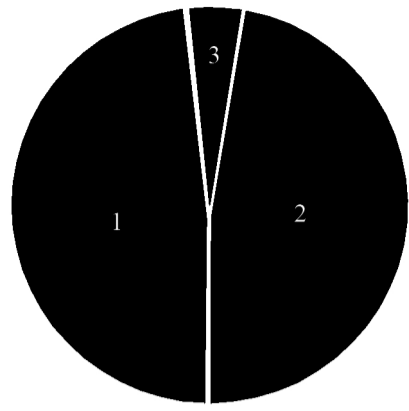

Partida	Partits	Porcentatge
1	Partits de dretes	47,1%
2	Partits d'esquerres	45,6%
3	Partits de centre	5,3%

Distribució mitjana a les eleccions del Febrer 1936



*Primera decisió del govern:
allunyar els generals més antirepublicans del centre de poder*

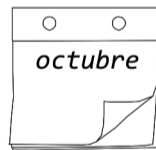
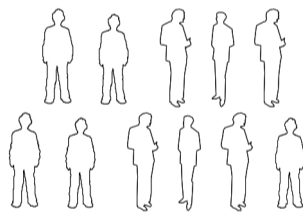

*Segona decisió:
Amnistia als condemnats del Octubre de 1934*

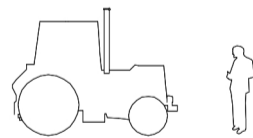

Conflictes agraris

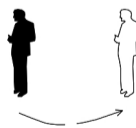

Canvis de presidència continus



Manifestacions

juliol 1936
EL COP D'ESTAT

Es va produir un primer intent de cop d'Estat per part de la dreta per intentar frenar l'entrega del poder dels vencedors.

El 8 de Març de 1936 va tenir lloc a Madrid, a casa d'un amic de Gil Robles, una reunió de diversos generals militars entre ells, Emilio Mola, Luis Orgaz Yoldi...

Des de finals d'Abril, va ser el general Mola qui va prendre la direcció de la trama colpista (desplaçant-se així tot el centre de la conspiració de Madrid a Pamplona.

A principis de Juliol de 1936, la preparació del cop militar estava casi acabada, encara que el general mola reconeixia que "l'entusiasme per la causa no ha arribat encara al grau d'exaltació necessari" i acusava als carlistes de seguir poant dificultats al continuar posant concessions inadmissibles. El pla general del general Emilio Mola era un alçament coordinat. Com que a Madrid estava previst que des de el Nord el cop triomfes per si sol, estava previst que des de el Nord una columna dirigida pel propi Mola es dirigís cap a Madrid per recolzar el aixecamnt de la guarnició capital. I per si tot això fallava també, estava planejat que el general Francisco Franco, després de revoltar les illes Canàries, es va dirigir des de allà al Protectorat de Marroc a bord del avió Dragon Rapide i avançar fins a Madrid.

Els militars nacionalistes no van aconseguir apoderar-se dels punts de poder però controlaven Galicia, Lleó, Castilla la Vella, Alava, Navarra, gran part de la província de Càceres i la meitat occidental de Aragó incloent les tres capitals provincials. També centres puntuals com Córdoba, Cadis, el Protectorat de Marroc i les illes Canàries i Balears. Aquesta Espanya controlada per nacionals era en general interior i rural.

Les forces republicanes, per la seva part, van aconseguir sufocar el alçament en més de la meitat d'Espanya, incloent tots les zones industrialitzades, gracies en part a la participació de les milícies recentment armades de socialistes, comunistes i anarquistes, així com a la lleialtat de la major part de la Guardia Civil. El governador militar de Cartagena, Toribio Martínez Cabrera, era simpatitzant del Frente Popular i la marineria era contraria al cop militar. També hi havia gran part de la població popular.

A *grosso modo*, la zona fidel a la República va ser la part oriental d'Aragó (menys tres capitals), Catalunya, Valencia, Murcia, Andalusia oriental (menys la ciutat de Granada), Madrid, Castilla la Nova i la Mancha. Al oest, era controlat per les províncies de Badajoz i de Huelva.

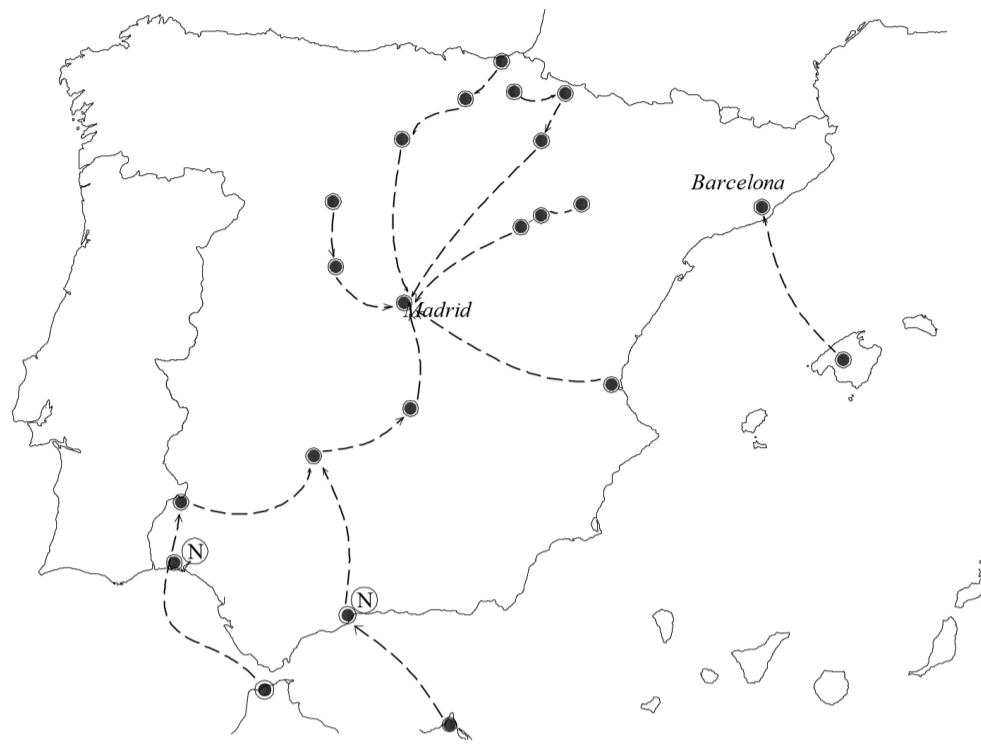

Estrategia de sublevació

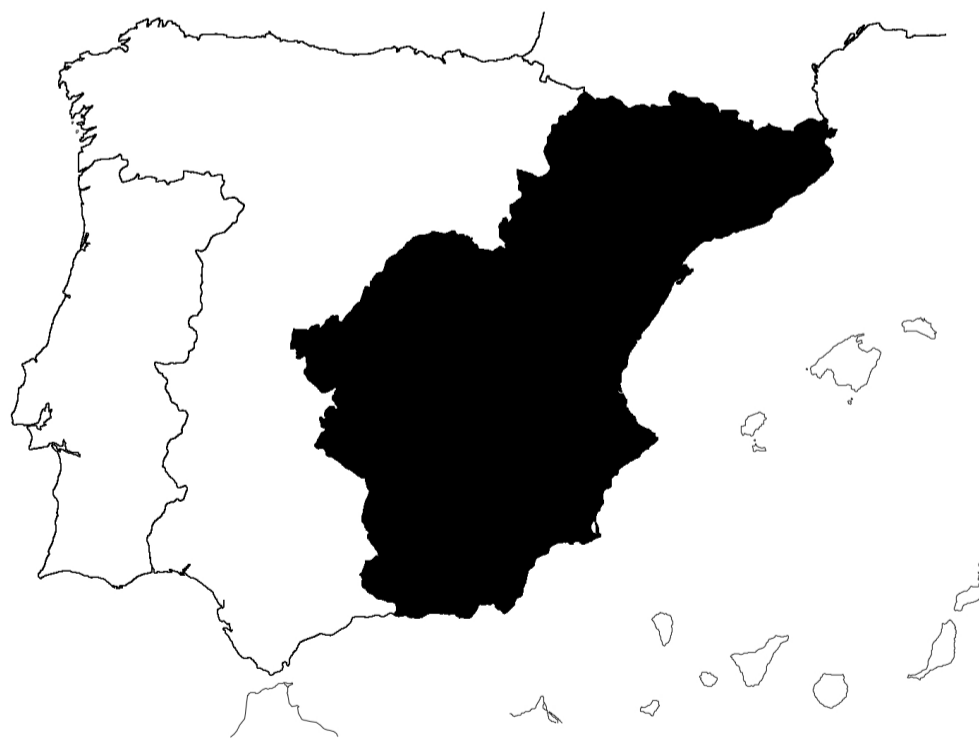

■ *Zona fidel a la República*

juliol - octubre 1936
AVANÇ SOBRE MADRID

Només conèixer que el 17 de juliol per la tarda que la revolta militar havia triomfat en el Protectorat del Marroc, el ministre de Marina osé Giral va ordenar que diversos vaixells de guerra de la Marina es dirigissin al Estret de Gibraltar per bloquejar les places de Ceuta, Larache i Melilla. De la base de Cartagena, va sortir els destructors Alirante Valdés, Lepanto i Sánchez Barcáiztegui amb ordre de navegar a màxima potencia cap a l'estret.

D'Àfrica al Sud d'Espanya

El mateix dia 19 de juliol en que va ser sufocada la rebel·lió de Madrid, va sortir de la capital cap a la serralada de Guadarrama diverses columnes composades per milicians i per tropes de les unitats militar que havien sigut dissoltes per ordre del govern per evitar que es poguessin sumar al revoltosos. Allà van aconseguir que les columnes dels nacionals enviades pel general Mola des de Castilla i Lleó i des de Navarra travessessin els ports de la muntanya de la serralada madrilenya i arribar a la capital.

La situació de bloqueig en que es trobava l'Exèrcit d'Àfrica es va poder superar gràcies a la ràpida resposta de la Alemanya Nazi i de la Itàlia feixista. Amb aquests medis aeris, el general Franco, cap de les forces revolucionaries del Marroc va poder organitzar un pont aeri amb la península per transportar als legionaris i als regulars i, a més a més, va aconseguir la superioritat aèria a l'estret. No obstant, el desbloqueig complet no es va aconseguir fins rebre la notícia de que els republicans es centrarien amb la zona cantàbrica, un dels error més grans d'aquest bàndol. En relació als republicans, un primer fracàs va ser la ofensiva a Còrdova.

Decisions a Barcelona

Des de Barcelona, també un cop sufocada la rebel·lió, va sortir diverses columnes formades ràpidament per les organitzacions obreres i els partits d'esquerra per dirigir-se a Aragó. També des de la ciutat comptal, es va organitzar una expedició cap a les Illes Balears, de les que només Menorca continuava republicana. L'operació iniciada el 8 d'agot pel comandant Bayo va suposar un èxit inicial al ocupar un franja de Mallorca, però al final va suposar un autèntic fracàs.

D'Andalusia a Madrid

L'1 d'Agost, el General Franco dóna l'ordre de que les columnes dels legionaris, musulmans regulars i voluntaris avansessin en direcció al nord des de Sevilla per dirigir-se a Madrid a través d'Extremadura, tenint en compte que Portugal també recolzava als nacionals. S'inicia així el que seria la campanya d'Extremadura o columna de la mort, a causa de la brutal repressió que va aplicar en les localitats extremeñyes que va anar ocupant.

El ràpid avanç dels sublevats cap a Madrid, unit amb la notícia de la imminent caiguda Irún, van provocar que el president José Giral, presentés la dimissió al President de la República, Manuel Azaña. Es formaria un nou cos de govern anti-feixista, presidit per Francisco Largo Caballero

El 21 de Setembre l'Exèrcit d'Àfrica prenia la ciutat de Maqueda, a tan sols 100 quilòmetres de Madrid. Aquest mateix dia es reunien els generals nacionals a una finca dels voltants de Salamanca per nomenar al general Franco com a comandament i suprem de les forces nacionals.

Així doncs, a principis d'Octubre, les forces nacionals s'havien format en cercle al voltant de Madrid, tancant un primer període de la Guerra.

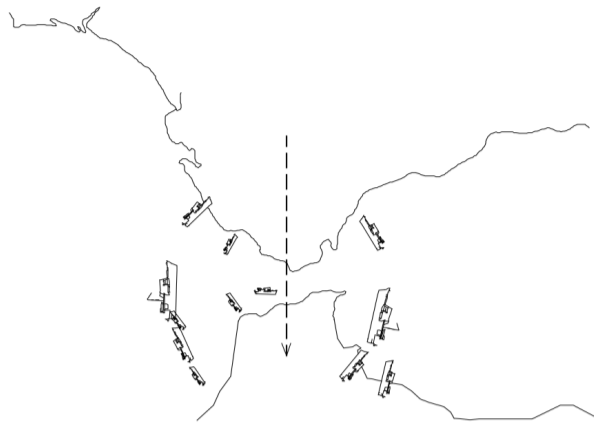

El ministre de Marina intenta bloquejar l'atac amb vaixells

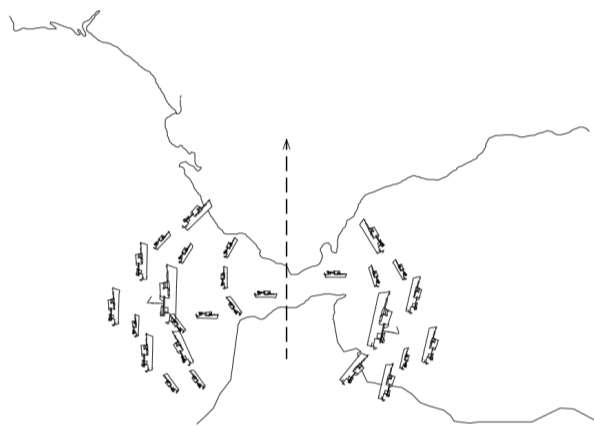

Els alemanys i italians desbloquegen la situació



Els alemanys i italians desbloquegen la situació

novembre 1936 - març 1937
LA BATALLA DE MADRID I LA PRESSA DE MÀLAGA

La batalla de Madrid

El 6 de Novembre s'està a apunt d'entrar a Madrid, per la qual cosa, dos dies després va començar la batalla de Madrid.

Donat que la força dels nacionals no eren superiors a les forces republicanes que defensaven Madrid (uns 23.000 efectius), la penetració a la capital tenia que ser ràpida. Es varen fer múltiples penetracions en la capital; una pel riu Manzanares; una per la Ciutat Universitaria de Madrid; una altra columna pel Parc del Oest; i finalment, una altra que creuaria el barri de Rosales. L'èxit de l'operació depenia de que els republicans creuessin que l'atac es produïa pel sud i concentrassin allà les forces. No obstant, es van conèixer els plans dels atacants i van canviar l'estratègia.

Els dies 8 i 11 de Novembre es van produir violents combats a la Casa de Camp. La batalla no seria un conflicte de grans moviments evolvents sinó de maniobres a gran escala per aconseguir els objectius, inspirada en la Primera Guerra Mundial.

Al fracassar fent penetració evolvent, van atacar pel Nord però acaben fracassant en els tres atacs en la batalla a la carretera de La Coruña. Fracassat per aquest cantó, s'intenta anar pel sud-est avançant cap al riu per tallar la vital carretera de Valencia que és per on arriben els subministraments. Malgrat la bona estratègia, fracassen per l'ajuda dels tancs soviètics.

El tercer i últim intent va ser amb un acord el fascisme italià atacant Madrid des del nord per Guadajara. Van trobar una forta resistència de les forces republicanes entre les que s'hi trobaven les Brigades Internacionals.

Amb l'ajuda russa, la República havia pogut respondre a l'amenaça de l'arribada d'armament des de Itàlia i Alemanya pel bàndol nacional. Hi havia organització i eren resistents.

Pressa de Màlaga

Mentrestant, a Màlaga, el 8 de Febrer de 1937 prenen Màlaga, gràcies a la intervenció del govern feixista italià.

D'aquesta pressa, en van empresonar molts republicans i van aconseguir molt de material bèl·lic.

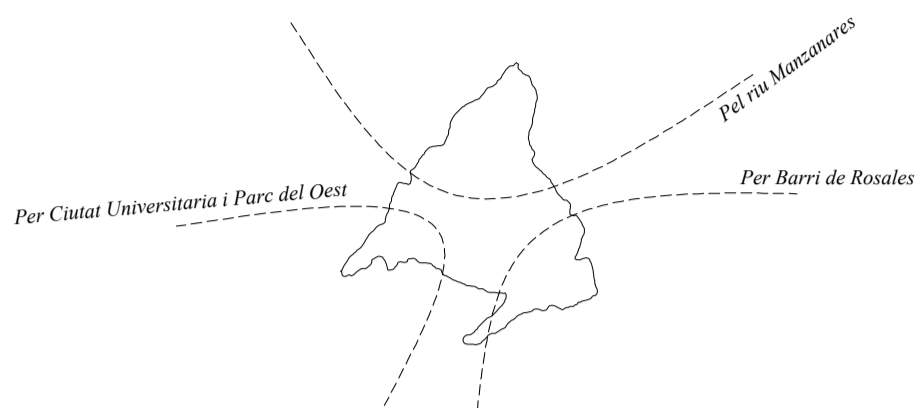

El ministre de Marina intenta bloquejar l'atac amb vaixells

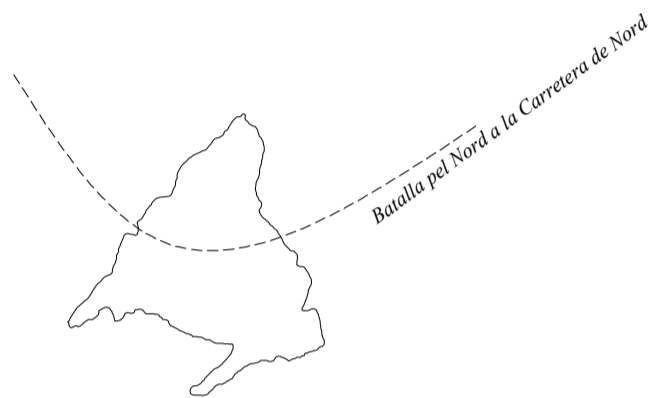

S'intenten batalles pel Nord tallant la Carretera de La Coruña

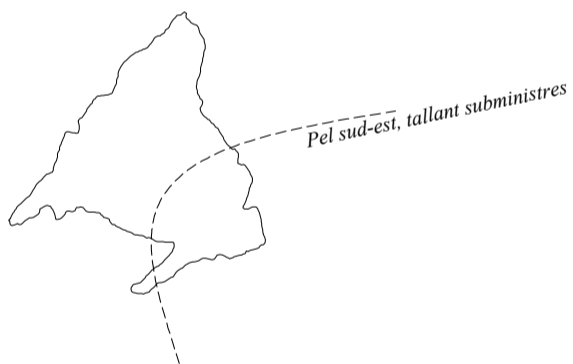

S'intenta batalles pel sud-est tallant la carretera de Valencia

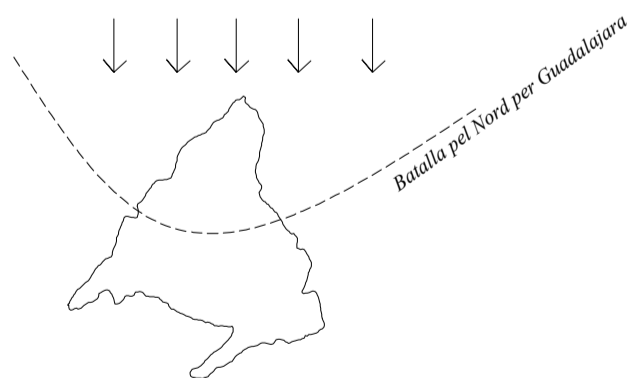

Amb el fascisme italià, es entra un altre cop al Nord

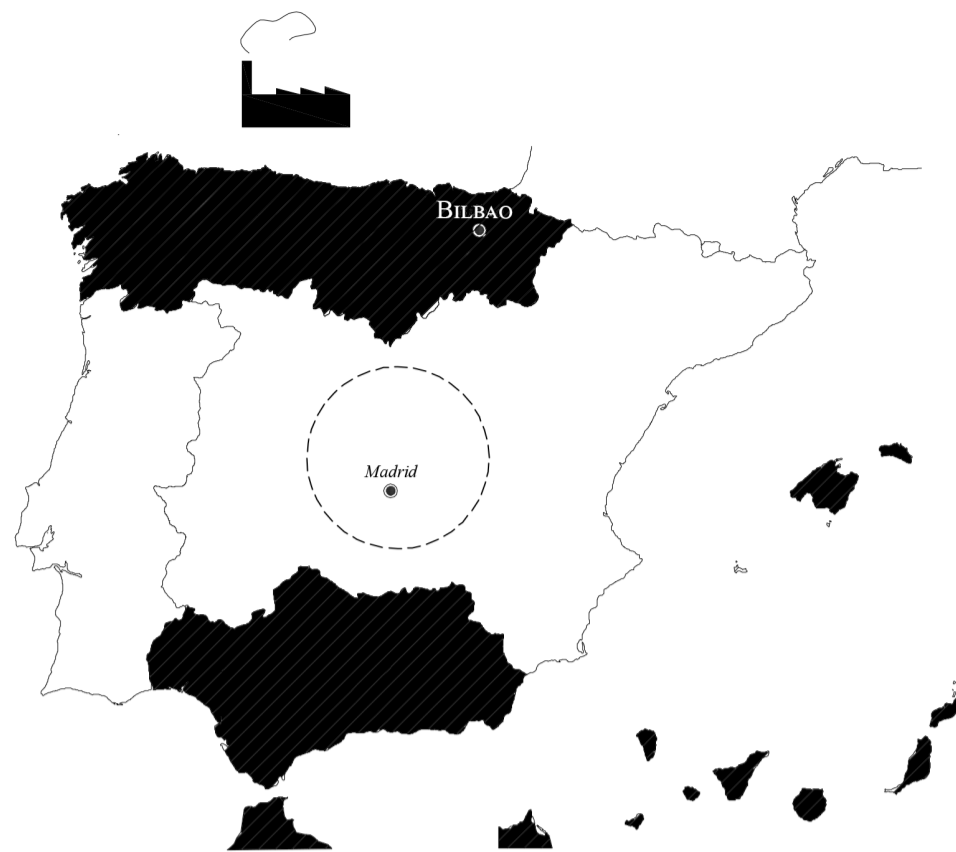

Noves zones nacionals i els punts d'ofensius



Bombardeig a Gernika

març 1937 - novembre 1937
LA BATALLA DE MADRID I LA PRESSA DE MÀLAGA

La campanya del Nord

Es va iniciar el 31 de Març de 1937 des de les posicions a prop de San Sebastià. L'atac de les forces nacionals contra la franja cantàbrica que era fidel però estava aïllada per terra de tota la zona republicana era important per controlar importants recursos miners e industrials (especialment les siderúrgies i la fàbrica d'armes).

En la primera ofensiva de la campanya de Vizcaya les forces nacionals varen avançar poc per la resistència que es van trobar. A la segona ofensiva es va tenir més èxit bombardejant Jaén i Durango. El 26 d'Abril, hi ha el bombardeig de Guernica per avions alemanys de la Legió de Condor i avions italians del CTV causant moltes víctimes civils i una enorme destrucció perquè, a més a més, de les bombes convencionals, van utilitzar incendiàries.

Lavors, ambdós exercits es van reorganitzar per atacar i defensar respectivament el conjunt de les fortificacions al voltant de Bilbao, l'anomenat Cinturó de Ferro.

Després de la batalla de Brunette, es va realitzar la Batalla de Santander, el 14 d'Agost ocupant-la en tan sols dos dies.

Després de l'ocupació de Santander, es va iniciar el 1 de setembre la ofensiva d'Astúries per la costa i per l'interior per posar fi al últim territori de la franja republicana. Els asturians no tenien recolzament naval ni aeri i estaven sotmesos al bloqueig naval de l'armada nacional pel que havien provocat problemes d'abastament civil i militars agreujats per la presència d'uns 300000 refugiats procedents d'altres zones ocupades per les tropes nacionals. Així doncs la resistència al avanç nacional va ser molt difícil de mantenir per la carència de material i d'aliments i per l'abandonament de la zona des de l'aire i el mar i la desmoralització de les tropes, donant lloc a retirades desordenades a causa del pànic.

Les conseqüències de la victòria nacionalista van ser que els nacionalistes ja es podien concentrar en el centre i el Mediterrani i va obtenir el benefici d'una indústria no destruïda.

Batalla de Brunete

A principis de Juliol, varen fer una altra ofensiva a Madrid per alliberar la pressió del exercit "nacionalista" al nord. Així el 6 de Juliol va començar la batalla de Brunete anomenada això per la lluita per la conquesta d'aquest poble situat a oest de Madrid pels republicans. Es va convertir en l'element central dels combats. L'atac cap a Brunete va ser organitzat pels republicans. Va començar així una batalla de desgast sota el fort sol d'estiu, sense ombra ni aigua, que va terminar amb un total de 4000 baixes. La dura batalla va concloure el 26 de Juliol, per pur esgotament. L'exercit Popular Republicà havia retingut importants sectors del territori que havia conquerit... encara que va perdre Brunete.

estiu 1937
LA BATALLA DE BELCHITE

L'estiu de 1937, el comandament republicà posa en marxa una ofensiva en el front del Ebre amb la intenció de prendre Saragossa i distreure tropes del front del nord. Va començar el mateix dia de les caigudes de Santander. Aquesta vegada es va desenvolupar en el front d'Aragó que es mantenia inalterat des de l'inici de la guerra malgrat que no van aconseguir el seu objectiu de conquerir Saragossa, i que després dels successos del "maig de 1937" havien sigut incorporades a les unitats regulars del Exèrcit del Est. El 24 d'Agost va començar l'ofensiva de Saragossa amb l'objectiu de fragmentar el front i arribar a la capital aragonesa, lo que la van obligar al general Franco a suspendre la seva ofensiva del Nord. Entre el 24 d'Agost i el 6 de Setembre de 1937 es planteja les conquestes de la població de Belchite, que estava ben defensada.

Quatre dies abans els "nacionals" havien iniciat una contraofensiva que al nord del Ebre va fer retrocedir a les divisions anarquistes i al surt en Fuentes del Ebro, un poble situat a 26 kilòmetres de Saragossa, va aconseguir derrotar les unitats dels tans soviètics BT5 i a la XV Brigada Internacional. Encara que Belchite va estar en mans dels republicans, els dos objectius de la ofensiva de Saragossa no es van aconseguir: ni es va prendre la capital aragonesa ni es va detenir l'avanç "nacionalista" en el front del nord.

La operació republicana no només tenia raons d'ordre militar, sinó també polítiques ja que el govern central estava preocupat per la influència dels anarquistes de la CNT en el Consejo Regonal de Defensa de Aragón (el qual funcionava en la pràctica com un govern independent) i de les columnes de milicians de CNT i POUM en el front d'Aragó.

L'estratègia

El pla dels republicans era atacar simultàniament per tres punts fonamentals i cinc secundaris en direcció a Saragossa en una franja central de 100 km entre Zuera i Belchite. El dividir les forces atacants entre set punts diferents tenia per objectiu dificultar el contraatac franquista, així com oferir el menor blanc possible als atacs aeris.

Participen 80.000 homes del recent format Exèrcit del Est i les Brigades Internacionals, comandats pel general Karol Swierczewski "Walter".

Combats a Belchite

En els dos primers fronts (nord i centre) només es va ocupar terreny buit. Es va ocupar les poblacions de Quinto, Mediana i Codo el 26 d'agost. Les tropes de la 45^a Divisió Internacional, dirigides per Emilio Kléber, van arribar a sis quilòmetres de Saragossa i amenaçaran directament la ciutat.

Els primers combats en torn a Belchite va ocórrer els dies 24 i 25 d'Agost. El dia 26 la població va quedar completament tancada. Protegits en fortificacions de ferro i ciment i disposant de varis nius de metralladores, els franquistes van aprofitar els edificis de Belchite per instal·lar el seu dispositiu tancat de defensa, col·locant sacs de sorra com barricades en els carrers de la localitat, a més a més, de carros i runes, tot això per retardar l'avanç de les forces republicanes que tractaven de reduir la bossa. Les tropes franquistes estaven ben estructurades per resistir un llarg setge, però l'Exèrcit republicà no podia permetre's perdre temps i per això va decidir assaltar la ciutat. Van succeir llargs combats de carrer, enmig del intens calor dels estiu aragonés. Es va tallar l'aigua, falta de menjar i subministres mèdics.

L'assalt final va ser amb l'arribada a la fàbrica d'oli. Van atacar el casc urbà l'any 31 d'agost. El 3 i 4 de setembre van tenir lloc combats casa per casa en la que van anar caient els últims reductes franquistes. A la matinal del dia 5 al 6, els últims defensors van resistir l'ajuntament fins a fugir a la desesperada. Molts van marxar a Saragossa. Les tropes feixistes van intentar un contraofensiva des de Saragossa després d'estar ocupat però no va poder evitar que la localitat caigués en poder del Exèrcit Popular de la República.



Situació de Belchite

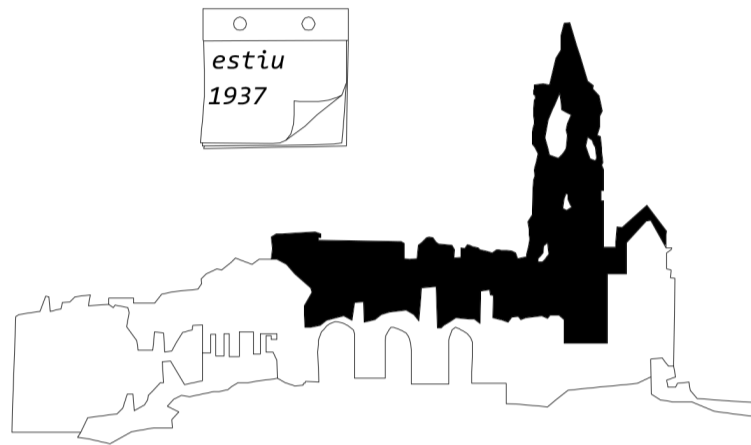

Les batalles son durant l'estiu de 1937



*Estratègia republicana
Estratègia d'atac per diversos punts*



*Estratègia nacional
Estratègia defensiva fins a fugir*

desembre 1937 - novembre 1938
LA BATALLA DE MADRID I LA PRESSA DE MÀLAGA

Batalla de Teruel

El dia 12 de desembre de 1937, la 11 Divisió republicana al comandament del cap milicià comunista Enrique Lister. Comença la batalla de Teruel. L'objectiu és conquerir el sortint nacional que representava Teruel per retrassar l'atac a Madrid. Va ser una lluita de desgast on els nacionals anaven multiplicant forces a mesura que avançava la lluita, llançant diverses ofensives fins a deixar caure la moral de les forces republicanes.

Crisis del Març de 1938 en el bàndol republicà

El fracàs de la batalla de Teruel i la dissolució del front d'Aragó van provocar la crisi del març de 1938 en el bàndol republicà. L'exercit republicà mai podria guanyar la guerra i s'havia negociat una rendició amb recolzament franco-britànic. Es va canviar el Ministeri de Defensa, agafant Negrín el comandament.

Ofensiva de Llevant

Un cop arribada al Mediterrani, el Generalísimo Franco va decidir dirigir les seves tropes contra Barcelona però la seva situació geogràfica al cantó de França va fer decidir a atacar Llevant. Van començar per València. La resistència republicana va ser dura, especialment quan les forces "nacionals", després de conquerir Castellón de la Plana el 13 de juny, van arribar a la línia de les fortificacions anomenada línia XYZ que es va estendre des d'Almenara.

Batalla del Ebre

La batalla de Teruel va mostrar les debilitats del exercit republicà, pel que va induir al "Generalísimo" a posposar l'atac a Madrid en comptes de l'ofensiva d'Aragó contra Catalunya i València. L'atac, que anava a estendre's per tot el front d'Aragó, va començar pel sud al riu Ebre el 9 de març on el front es va desfer davant de la concentració de foc artiller i d'aviació.

Un cop arribades a aquestes posicions, Franco va decidir no anar a Barcelona i es va dirigir a la desembocadura del Ebre dividint l'àmbit republicà en dos el 15 d'abril.

El 25 de juliol de 1938, va ser l'inici de la batalla del Ebre que es va convertir per ambdós bàndols, en una dura lluita de desgast. Encara que el pas del Ebre per Amposta en la costa va ser eliminat pels nacionals ràpidament, els republicans van mostrar gran resistència a Gandesa.

A partir d'aquest moment, les operacions es van centrar en la bossa de territori guanyat pels republicans al sud del Ebre, que aquests van defensar a tota costa mentrestant que els nacionals van intentar desallotjar-los des d'allà.

Després de tres mesos de durs combats, amb més de 60.000 baixes per cada bàndol, els republicans van tenir que retirar-se i tornar a creuar l'Ebre en sentit contrari, posant fi a la batalla més llarga i una altra victòria del bàndol nacional.

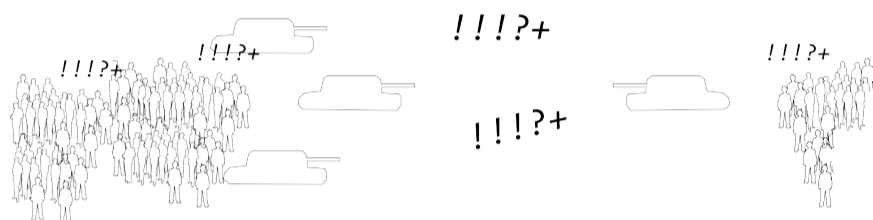
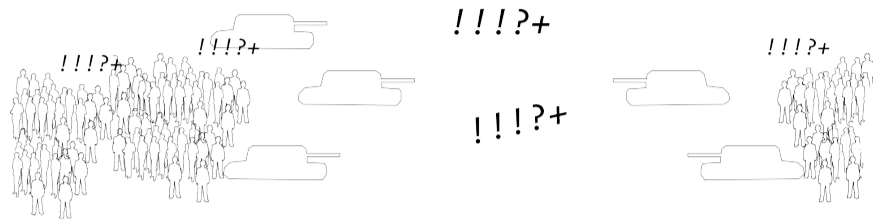
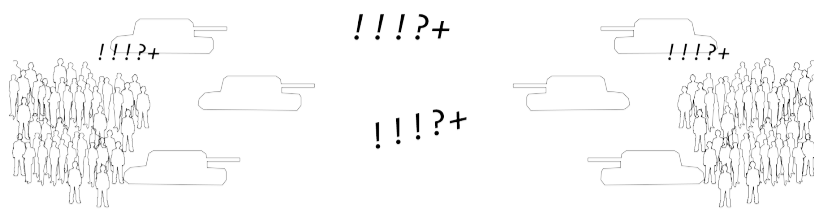

La batalla de Teruel va ser una batalla de desgast on els nacionals anaven multiplicant les forces.

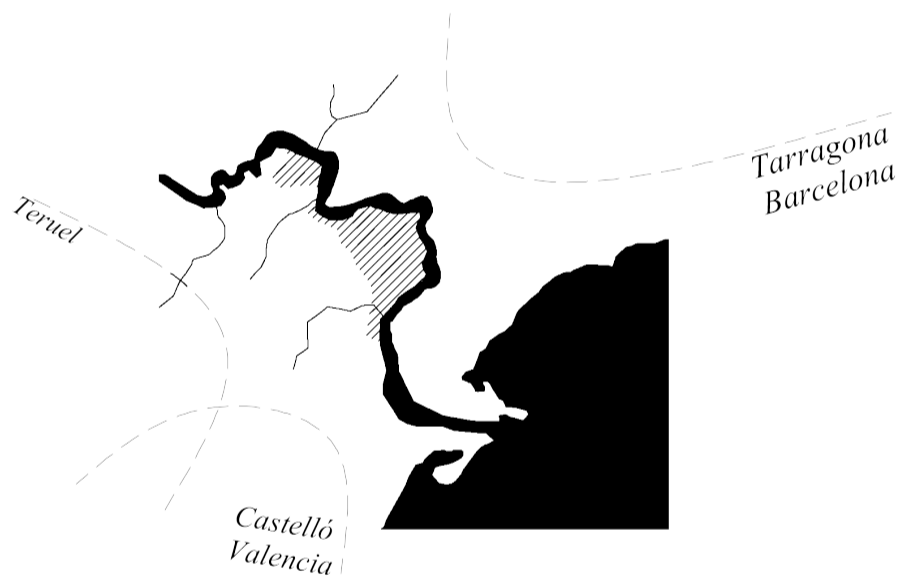

Fractura republicana amb terreny marcat recuperat republicà



Fotografia de la batalla del Ebre

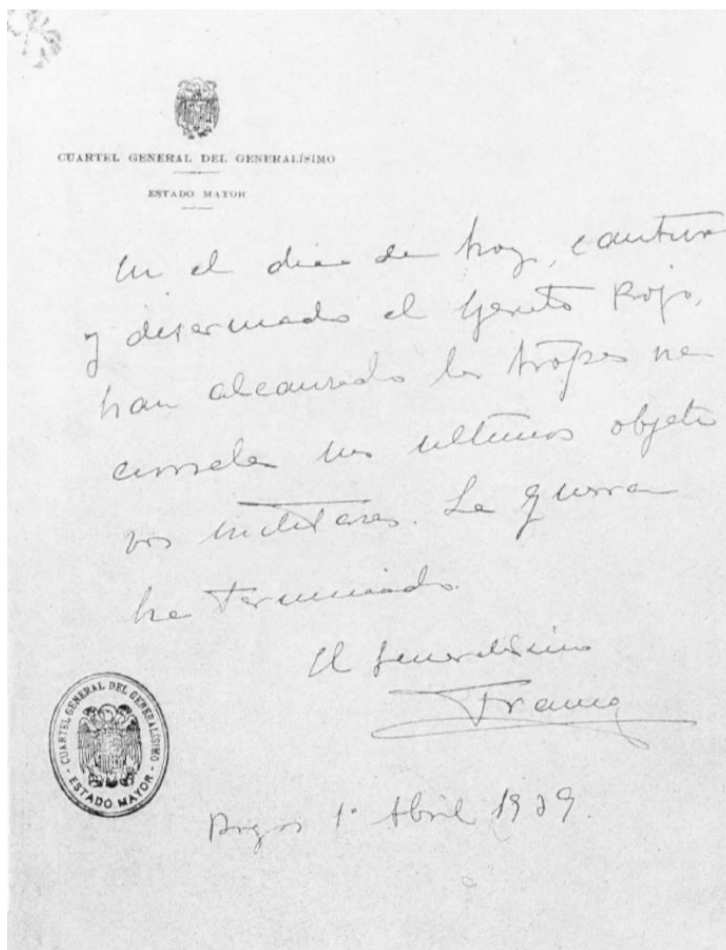

Comunicat emès pel General Francisco Franco

desembre 1939 - abril 1939
OFENSIVA SOBRE CATALUNYA I FI DE LA REPÚBLICA

Els dos exercits van sortir molt il·lesos de la batalla del Ebre, però a diferència del republicà, els nacionals es van recuperar ràpidament. L'atac a Catalunya es va retardar a causa del mal temps i finalment, va començar el 23 de desembre trobant només resistència les dues primeres setmanes. Així doncs, a partir de la setmana de gener de 1939, l'avanç de les tropes "nacionals" a ser pràcticament imparable.

El 26 de Gener, els nacionals sense trobar resistència entraven a Barcelona, abandonada pel govern i les autoritats militars que creuaven la frontera francesa el 5 de febrer després de celebrar l'última reunió del que quedava de les Corts al Castell de Figueres.

Mentrestant, les tropes republicanes creuaven la frontera francesa, es produïa l'ocupació a Menorca pels nacionals gràcies a la intervenció britànica, l'única que es va produir a en la Guerra d'Espanya.

Finalment durant el mes de març de 1939, es va ocupar Madrid. L'1 d'Abril de 1939, la radio del bàndol rebel feia difusió de l'última part de la Guerra Civil Espanyola, que deia el següent:

En el día de hoy, cautivo y desarmado el ejército rojo ha alcanzado las tropas nacionales sus últimos objetivos militares. La guerra ha terminado, Burgos, 1 de abril de 1939, año de la victoria.

El Generalísimo, fdo. Francisco Franco Bahamonte

IV

Els pobles

INVEN
DE PAISATGE

NTARI

S FANTASMA



Inventari de fantasmes és un recull de tots els pobles destruïts de la Guerra Civil Espanyola i, posteriorment, abandonats i saquejats per la pròpia població d'una dictadura dura per viure i subsistir.

Un fantasma és un suposat esperit o ànima que es manifesten entre els vius de manera perceptible. A occident, els fantasmes es conceben sovint com ànimes en pena que no poden trobar descans després de la mort i queden lligats entre el món dels vius i dels morts. La impossibilitat de trobar descans respon a una tasca que el difunt ha deixat pendent o inconclusa. En certa manera, Belchite, Rodés i els altres pobles són fantasmes. Llocs, espais arquitectònics que existeixen però que no tenen una funció pròpia. Són un monument, un record del passat, una petjada que no s'acaba mai d'esborrar. En conclusió, és un lloc que haurà d'aprendre a conviure amb l'altre.

D'aquest recull s'extreu quin és el poble més indicat per fer-hi un museu sobre la Guerra Civil Espanyola. Belchite és el poble més indicat per fer-ho per la seva grandària i perquè suposaria un activador per a la població.

Tots els pobles tenen un creixement en negatiu. No evolucionen favorablement i tampoc sembla que en un futur vagi a millorar la situació. Són persones d'edat avançada que viuen del camp i que no han marxat a buscar millors situacions cap a la ciutat.

El projecte busca això. Capgirar aquesta situació suposaria entre el poble com un lloc amb oportunitats i amb un nou sector del que treure'n profit, el sector terciari.

BELCHITE



799008 m²

- Poble Vell
- Poble Nou

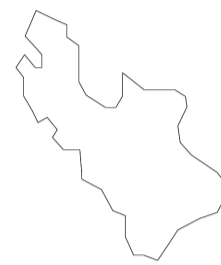

96038 m²

CORBERA D'EBRE

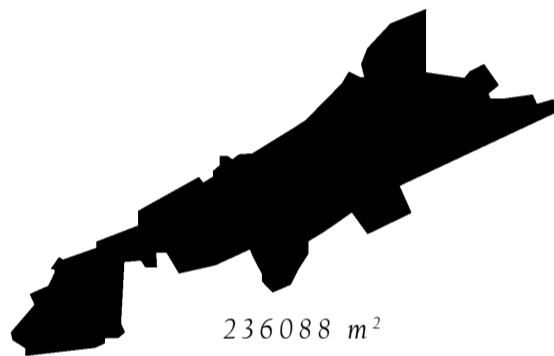

236088 m²



34331 m²

MONTARRÓN



83396.46 m²



56729.53 m²

GAJANEJOS

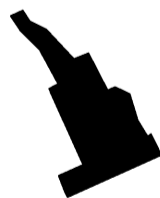

43711.22 m²

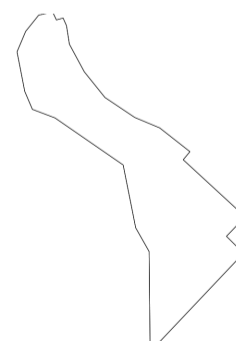

102594.34 m²

RODÉN



28722.81 m²



29841.47 m²

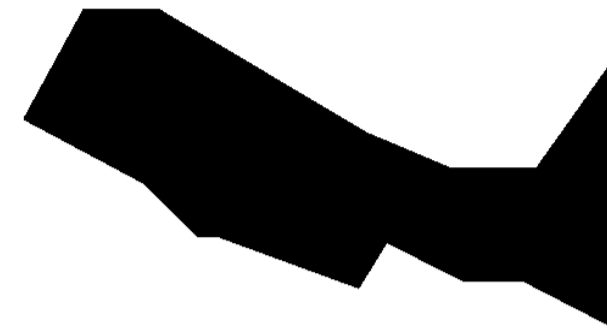

A l'esquerra, fotografies de Belchite. A la dreta, la comparativa del poble vell (blanc) i poble nou (negre) i la taula demogràfica on es veu clarament el trasllat de la població a capitals i la devallada que va patir el poble.

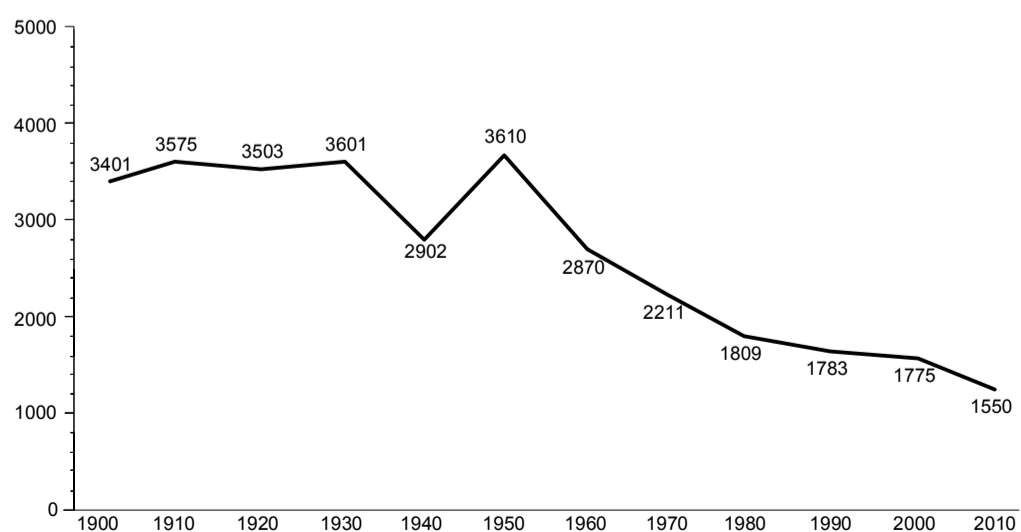
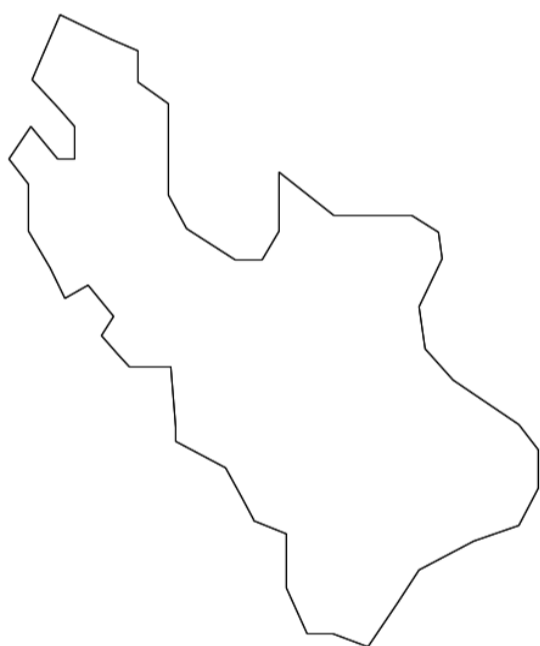

BELCHITE

SITUACIÓ

Municipi de Belchite, en la província de Saragossa

MOMENT DE LA SEVA DESTRUCCIÓ I ABANDONAMENT

Batalla de Belchite, agost-setembre de 1937

EXTENSIÓ DEL POBLE ANTIC

799008.5 m²

EXTENSIÓ DEL POBLE NOU

96038.75 m²

HABITANTS ACTUALS

1559 habitants

Belchite és un poble d'una altitud de 447 m amb una superfície de 27368076 km². Transcorre el riu Aguasvivas.

Belchite és un poble que viu de l'agricultura, bàsicament. Al camp, s'hi troben cultius d'oliveres, cereals, ametllers i horta. El cultiu de l'olivera i el seu refinament produeix un oli verge extra amb Denominació d'origen Bajo Aragón. A part, hi ha conreus porcins, avícoles, ovins i bovins. També compta amb fàbriques de cablejat i injecció de plàstics per automòbils. També hi ha trulls d'oli.

La Batalla de Belchite va ser el combat que s'estableix entre les forces governamentals i republicanes i els revoltats franquistes per intentar recuperar Saragossa per part de l'exèrcit republicà i aturar l'avanç franquista durant la Guerra Civil Espanyola.

Les ruïnes són d'alt valor històric. L'església de San Martí de Tours és d'estil mudèjar (segle XIV). Les ruïnes de la Torre del Reloj (antiga Església de San Juan) és dels segle XVI. Les ruïnes del convent de Sant Rafael són del segle XVIII. Finalment, les ruïnes del Convent de San Agustí és d'estil barroc, segle XVIII.







A l'esquerra, fotografies de Corbera d'Ebre. A la dreta, la comparativa del poble vell (blanc) i poble nou (negre) i la taula demogràfica on es veu clarament el trasllat de la població a capitals i la devallada que va patir en la Guerra Civil.

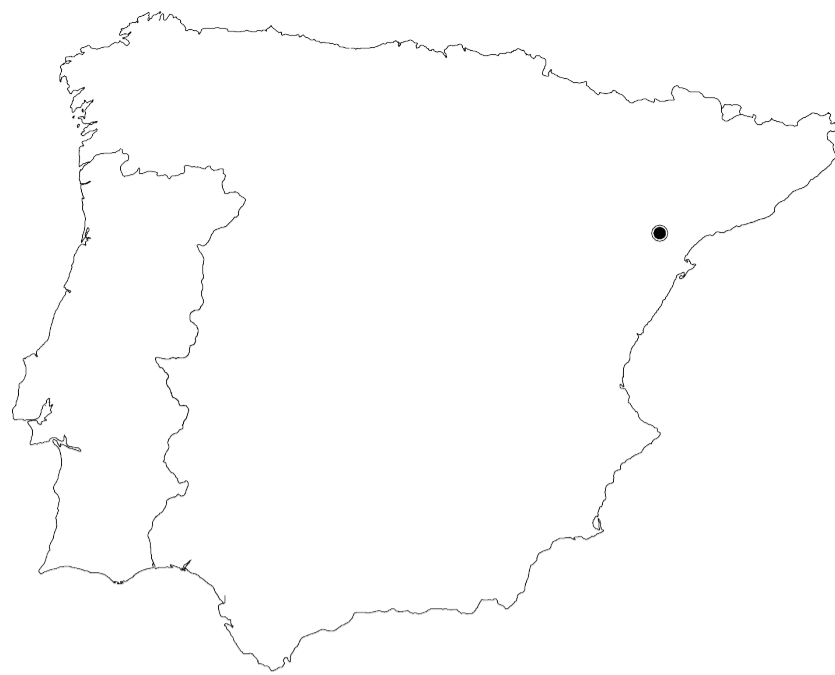
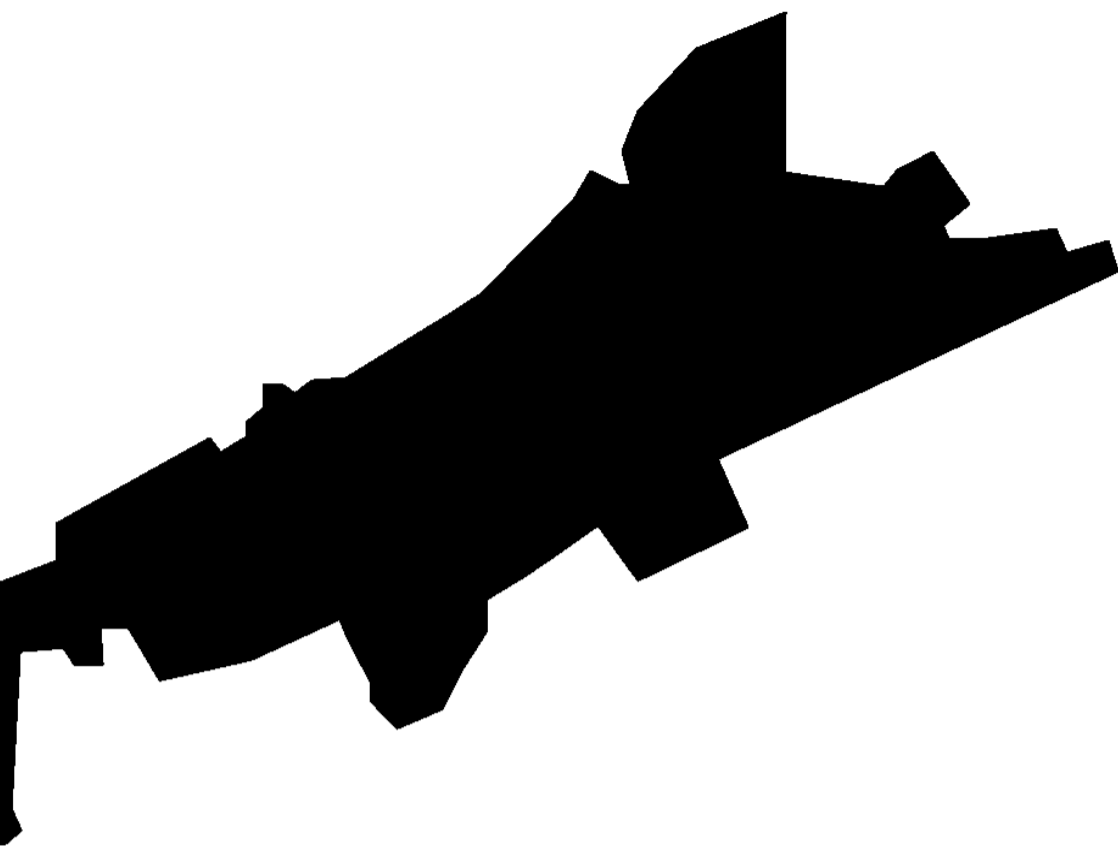

CORBERA D'EBRE

SITUACIÓ

Municipi de Corbera d'Ebre, en la província de Tarragona

MOMENT DE LA SEVA DESTRUCCIÓ I ABANDONAMENT

Durant la batalla del Ebre

EXTENSIÓ DEL POBLE ANTIC

236088,79 m²

EXTENSIÓ DEL POBLE NOU

34331,14 m²

HABITANTS ACTUALS

1080 habitants

ALTRES

Declarat Bé d'Interés Cultural com a Lloc Històric

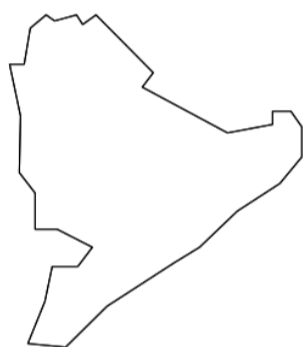

Corbera d'Ebre és una vila i municipi de la comarca de Terra Alta. S'hi arriba seguint la carretera N-420. És un poble agricultor de vi, amb denominació d'Origen de la Terra Alta.

El poble s'esmenta per primer cop l'any 1153 en la carta de donació del Castell de Miravet feta per Ramón Berenguer IV als templers, hom li atribueix un origen ibèric. Encara existeixen unes restes del castell, trossos de muralla i una magnífica galeria de columnes templeres. Després de l'abolició d'aquest orde militar, el 1316, els seus béns van passar als hospitalers i depenia de la castellania d'Amposta.

El 1463, en la guerra contra el rei Joan II l'arquebisbe de Tarragona Pere d'urrea, va sotmetre Corbera, Adscó, Vilalba, Batea i la Fatarella, partidàries de la Generalitat. S'hi ha documentat combats en la guerra dels Segadors entre tropes castellanes i miquelets, a la part alta del terme. Durant la Guerra de Successió, les tropes franceses i castellanes van ocupar Corbera el 6 de Febrer de 1707. A la primera guerra carlina va ser partidària dels carlins, com la resta de la comarca, a excepció de Gandesa, favorable als liberals.

Va ser escenari de la Batalla de l'Ebre a la Guerra Civil Espanyola, entre el Juliol i el Novembre de 1938. Com a conseqüència d'aquesta batalla, Corbera d'Ebre va quedar completament destruïda i els habitants es van anar traslladant a la part baixa del turó, a banda i banda de la carretera. La zona abandonada és coneguda popularment com la Muntera o el Poble Vell.

Amb el pas dels anys, els corberans van anar abandonant les cases mig enrunades de la Muntera i es van anar traslladant a cases noves edificades a la part baixa del turó, on actualment hi ha el poble. Els darrers habitants del poble vell van abandonar-lo l'any 2008.

El Poble Vell és declarat Bé d'Interés Cultural, com a lloc històric, per la Generalitat de Catalunya (20-07-1992), suposa un retrobament amb la nostra història a través d'un lloc devastat per la guerra. Actualment aspira a convertir-se en un bell paisatge per la Pau.

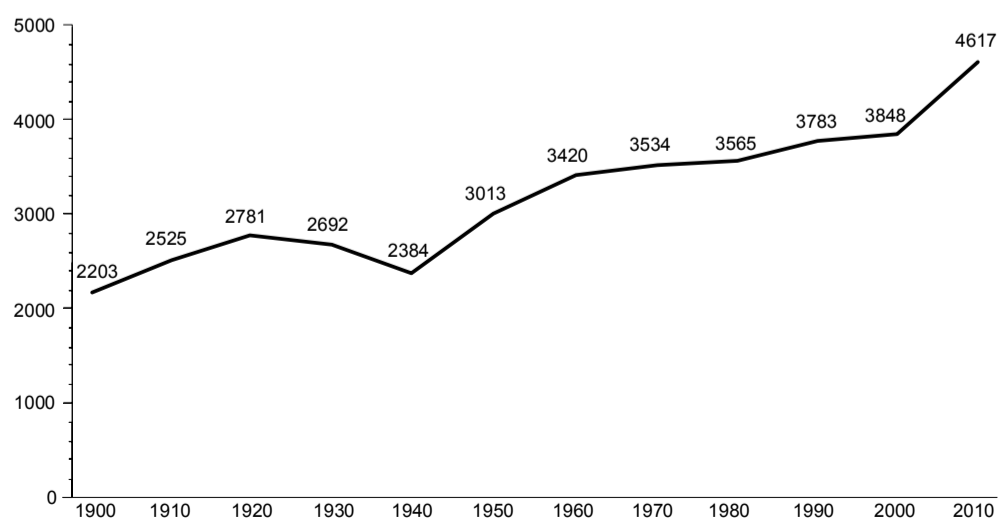







A l'esquerra, fotografies de Gajanejos. A la dreta, la comparativa del poble vell (blanc) i poble nou (negre) i la taula demogràfica on es veu clarament el trasllat de la població a capitals i la devallada que va patir en la Guerra Civil.

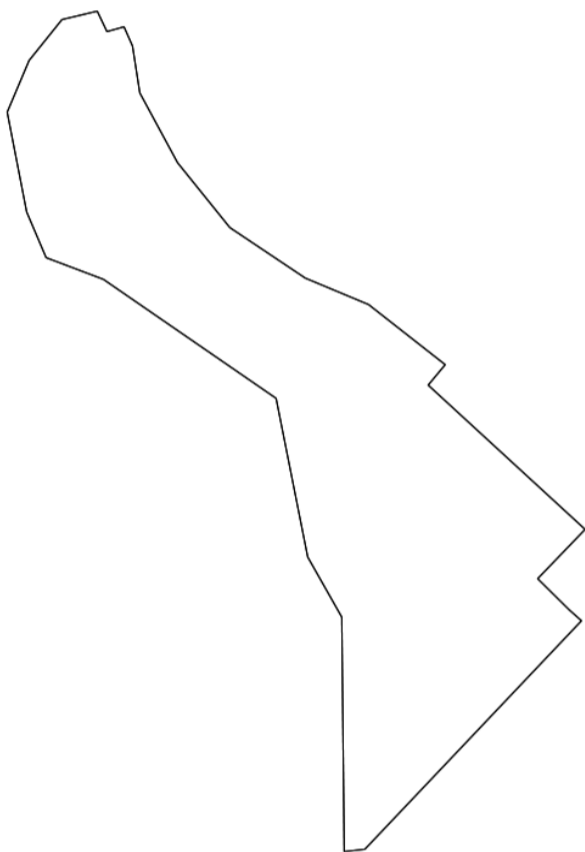
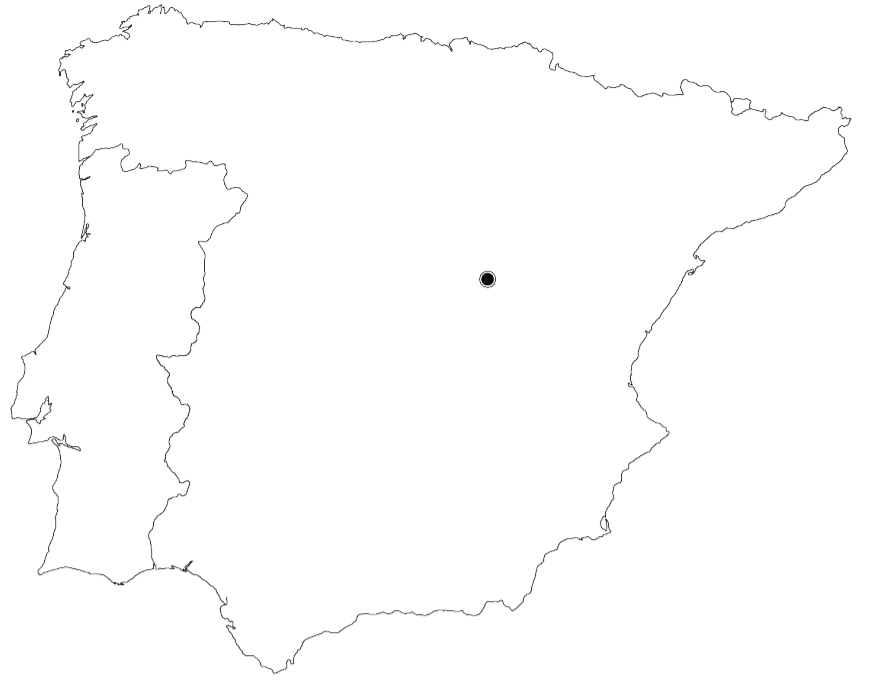
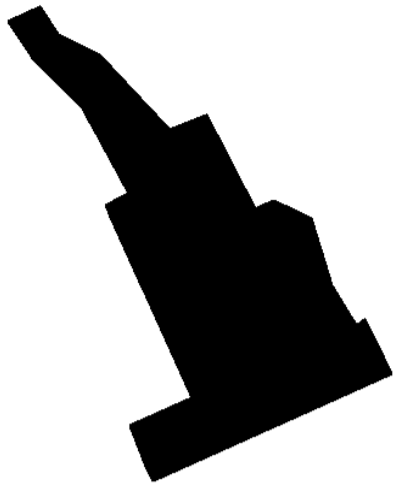

GAJANEJOS

SITUACIÓ

Municipi de Gajanejos, en la província de Guadalajara

MOMENT DE LA SEVA DESTRUCCIÓ I ABANDONAMENT

Batalla de Guadalajara, març de 1937

EXTENSIÓ DEL POBLE ANTIC

43711,22 m²

EXTENSIÓ DEL POBLE NOU

102594,34 m²

HABITANTS ACTUALS

26 habitants

Gajanejos és un municipi espanyol de la província de Guadalajara, en la comunitat autònoma de Castilla-La Mancha.

L'origen del poble és desconegut, ja que ha sigut destruït en diverses ocasions, es té constància de que el poble va ser pulveritzat durant la Guerra de la Independència, tal i com relata Benito Pérez Galdos en Episodios Nacionales.

Posteriorment, en el transcurs de la Batalla de Guadalajara, en març del 1937, el poble va ser de nou destruït totalment, de manera que anys després la Direcció General de Regiones Devastadas es va fer càrrec d'ell per reconstruir un nou poble, juntament amb l'antic destruït.

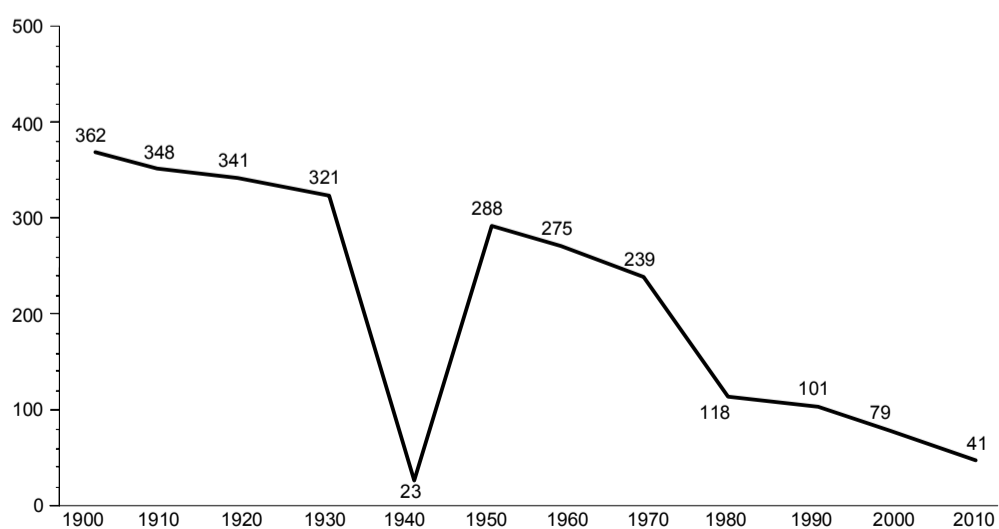







A l'esquerra, fotografies de Montarrón. A la dreta, la comparativa del poble vell (blanc) i poble nou (negre) i la taula demogràfica on es veu clarament el trasllat de la població a capitals i la devallada que va patir en la Guerra Civil.

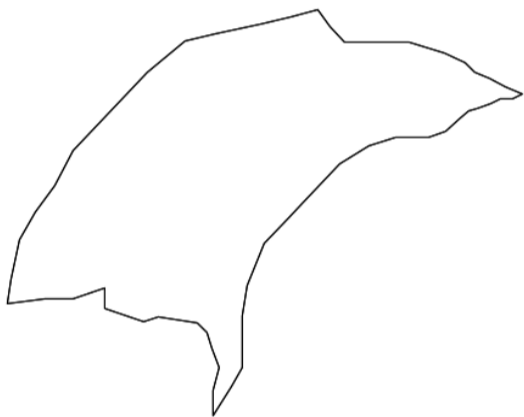
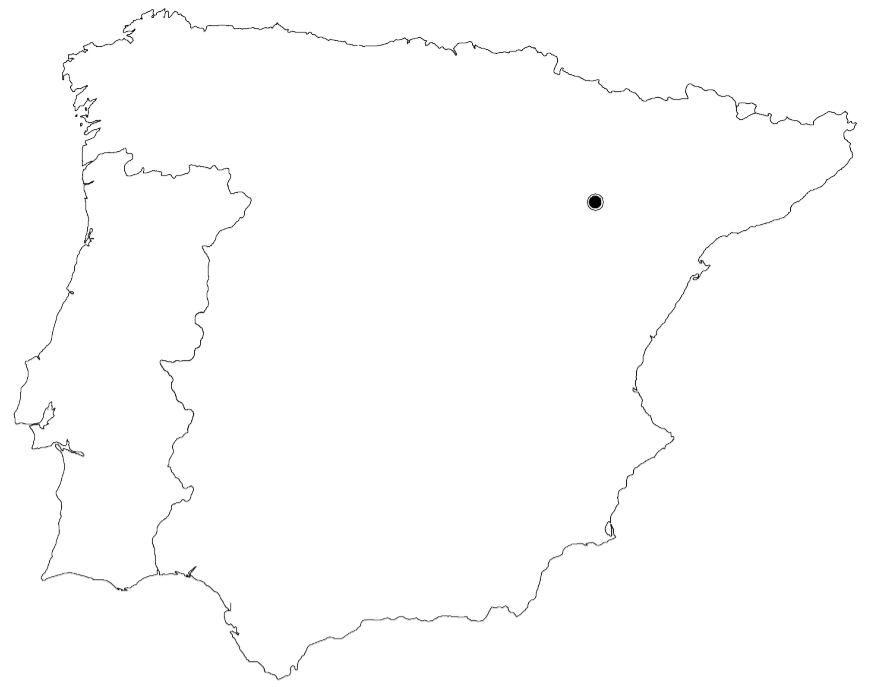
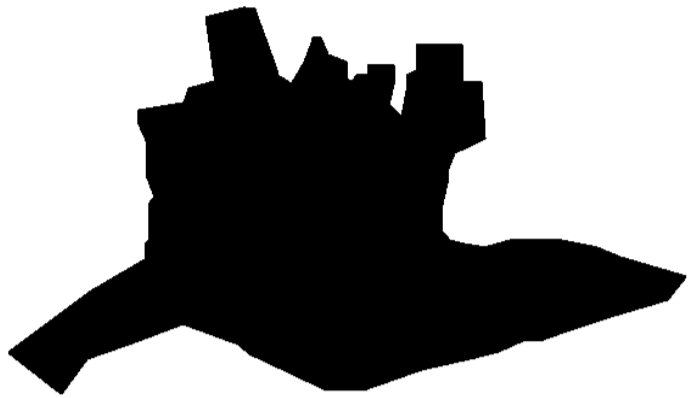

MONTARRÓN

SITUACIÓ

Municipi de Montarrón, en la província de Guadalajara

MOMENT DE LA SEVA DESTRUCCIÓ I ABANDONAMENT

Batalla de Guadalajara, març de 1937

EXTENSIÓ DEL POBLE ANTIC

83396,46 m²

EXTENSIÓ DEL POBLE NOU

56729,53 m²

HABITANTS ACTUALS

45 habitants

Montarrón té una superfície de 11,7 km² amb una població de 28 habitants al 2015 i una densitat de 2,69 hab/km².

Durant la Guerra Civil, Montarrón va patir diversos bombardejos, que el van portar a la població local a emigrar cap a pobles de la província de Cuenca. Va patir diversos bombardejos durant la Batalla de Guadalajara i fins que va acabar el conflicte de la Guerra Civil Espanyola. La localitat va quedar summament afectada pel conflicte, i la seva reconstrucció es va portar a partir de la Direcció General de Regiones Devastadas y Reparaciones, a uns cent metres de la seva situació original.

Després de la Guerra Civil, el organisme oficial de Regiones Devastadas es va encarregar de construir un caseriu format per alineacions d'habitatges individuals, de dues plantes, amb amples portalades; carrers rectes i amples; un ajuntament i una església imitant als detalls de la construcció romànica medieval, amb un atri porticat, absis semicircular i altres detalls que el formen, a pesar de a seva modernitat.

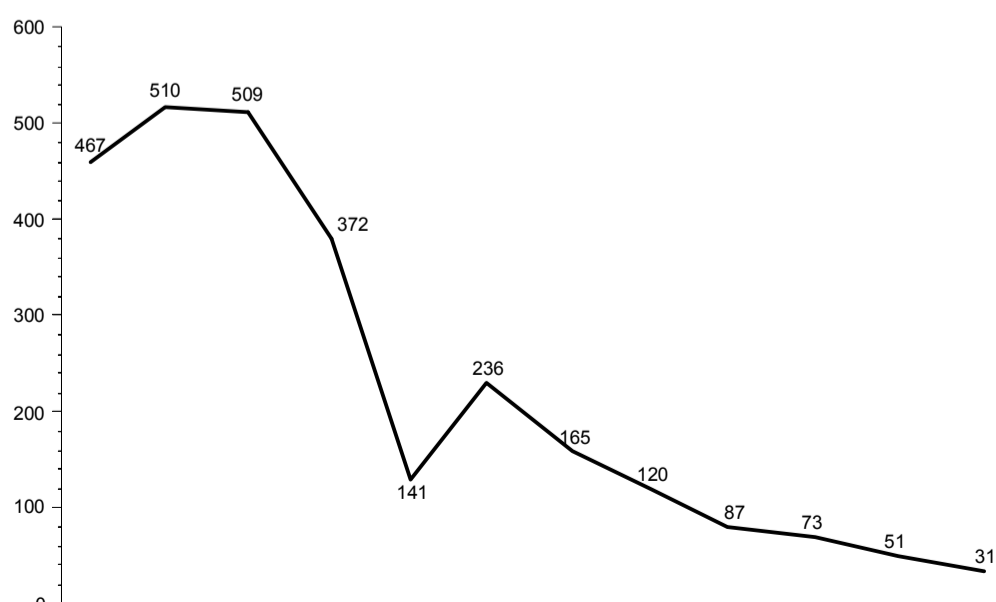







A l'esquerra, fotografies de Rodén. A la dreta, la comparativa del poble vell (blanc) i poble nou (negre) i la taula demogràfica on es veu clarament el trasllat de la població a capitals i la devallada que va patir en la Guerra Civil.

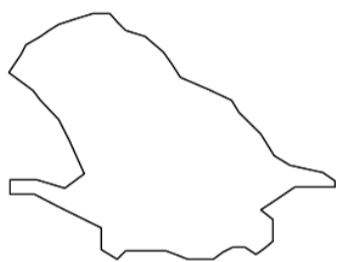
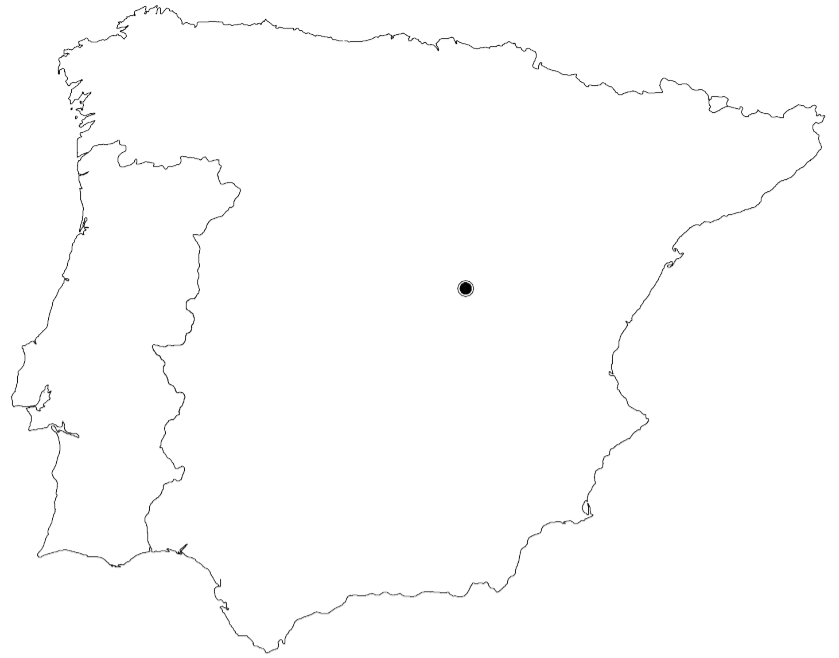

RODÉN

SITUACIÓ

Municipi de Fuentes d'Ebre, en la província de Saragossa

MOMENT DE LA SEVA DESTRUCCIÓ I ABANDONAMENT

Durant la batalla de Belchite

EXTENSIÓ DEL POBLE ANTIC

28722,81 m²

EXTENSIÓ DEL POBLE NOU

29841,47 m²

HABITANTS ACTUALS

27 habitants

ALTRES

Declarat lloc Sitio Histórico

Rodén és una petita localitat que forma part del municipi de Fuentes d'Ebro, en la província de Saragossa. Es troba a 3 km del Nord del municipi i a 27 km al sud-est de Saragossa.

Rodén té actualment restes arqueològiques d'un poble ibèric, sense data exacta. Està situat en el Cabecico de la Horca, o com es coneix, popularment Cabecico del Morrudo.

El poble vell de Rodén destaca per comptar amb elements arquitectònics de gran interès per la seva influència islàmica, com és el cas del Castell de Rodén i l'església de San Martí. Durant la Guerra Civil Espanyola (1936-1939) va ser escenari de diversos episodis de transcendència històrica, que va suposar a destrucció del poble en l'any 1937.

En l'actualitat, el poble vell de Rodén dibuixa un paisatge de ruïna, que permet comprendre i conèixer el context dels primers anys de la guerra, el transcórrer dels esdeveniments en el front de Belchite i l'esdevenir de la població que va decidir regressar a un poble devastat e iniciar una nova vida en el nou.

A partir del patrimoni Cultural Aragonés i la redacció del Pla Especial, es declara el poble vell com a lloc històric. No es permet realitzar cap activitat que pogués portar al deteriorament del mateix, quedant només les encaminades a la conservació de les ruïnes i elements del Lloc Històric.

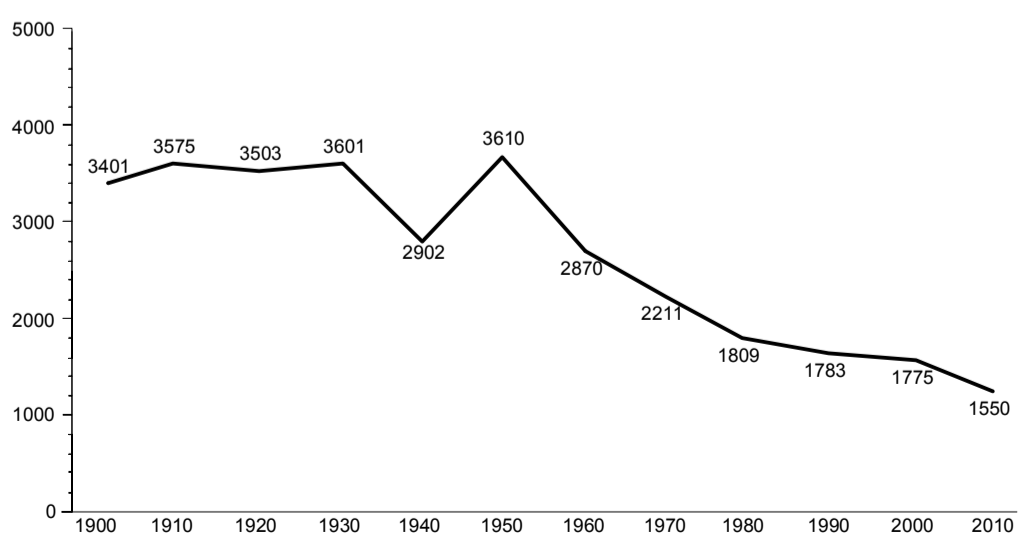





v

El territori

ARAGÓ

Comunitat autònoma

Aragó és una comunitat autònoma d'Espanya, resultant del regne històric del mateix nom i que va comprendre el tram central de la vall del Ebre, els Pirineus centrals i les Serres Ibèriques. Està situat al nord d'Espanya i limita amb França (Occitània i Nova Aquitània), per l'oest les comunitats de Castella, la Rioja, Navarra i per l'est, Catalunya i la Comunitat Valenciana.

El regne d'Aragó, juntament amb el Principat de Catalunya, el Regnat de València, el Regnat de Mallorca i altres territoris de França, Itàlia i Grècia van conformar durant els segles la històrica Corona d'Aragó. Des de 1978, és una comunitat autònoma espanyola, composta per les províncies de Huesca, Teruel i Saragossa.

Habitants i superfície

Aragó contava amb 1.308.563 habitants, a principis del 2016. És una de les quatre comunitats espanyoles en termes de població.

La superfície d'Aragó és de 47.719,2 km² dels quals 15.636,2 km² són de la província de Saragossa i 14.808,7 km² a la província de Teruel. Representa un 9,43 % de la superfície d'Espanya, la quarta comunitat més gran darrere de les Castelles i Andalusia.

Relleu

L'orografia de la comunitat té com a eix central la vall del Ebre, amb altures entre 150 i 300 metres aproximats, el qual transita entre dues formacions muntanyoses, el Pirineu al Nord i el Sistema Ibèric, al sud.

La depressió del Ebre s'estén amb una ampla plana, repleta de materials sedimentaris, acumulats a l'era terciària en series horitzontals. Al centre, es depositen materials fins com argiles, guixos i calcàries.

Clima i vegetació

Encara que el clima d'Aragó pot considerar-se, en general com un mediterrani continental, la seva irregular orografia fa que es creïn diversos microclimes al llarg de la seva comunitat. Des de la seva alta muntanya dels Pirineus Centrals al Nord, amb gels perpetus (glaciars), fins les estepes, com els Monegros, passant a clima continental intens a la zona de Teruel-Daroca. Les característiques generals són l'aridesa, la irregularitat de pluges, els corrents d'aire que es situen al mig de la vall generada per l'Ebre.

La vegetació segueix les oscil·lacions del relleu i del clima. Hi ha una gran varietat, ja sigui vegetació silvestre o cultius humans. En les zones altes es poden trobar boscos (pins, avets, roures, entre d'altres), matolls i prats. Al mateix temps, a la zona de la vall del Ebre, l'alzina i la sabina són els arbres més nombrosos, a part de les terres explotades per ús agrícola.

SARAGOSSA

Saragossa és una de les cinquanta províncies d'Espanya, amb la capital homònima de Saragossa. Està situada en la comunitat autònoma d'Aragó, limita al nord amb Navarra i Huesca, al est amb Lleia i Tarragona i al sud amb Teruel, al sud-oest amb Guadalajara i al est amb Soria i La Rioja, sent juntament amb Burgos la província espanyola que limita més províncies.

La província de Saragossa avarca una superfície de 17.274 km². Al 2009, la població era de 970.313 habitants i la densitat de població de 56,17 hab/km². La província de Saragossa la conformen 293 municipis i tres entitats locals menors.



ESpanya



ARAGÓ

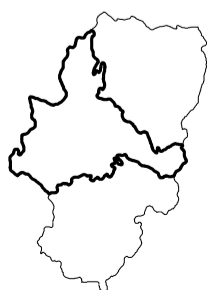

SARAGOSSA



CAMP DE
BELCHITE





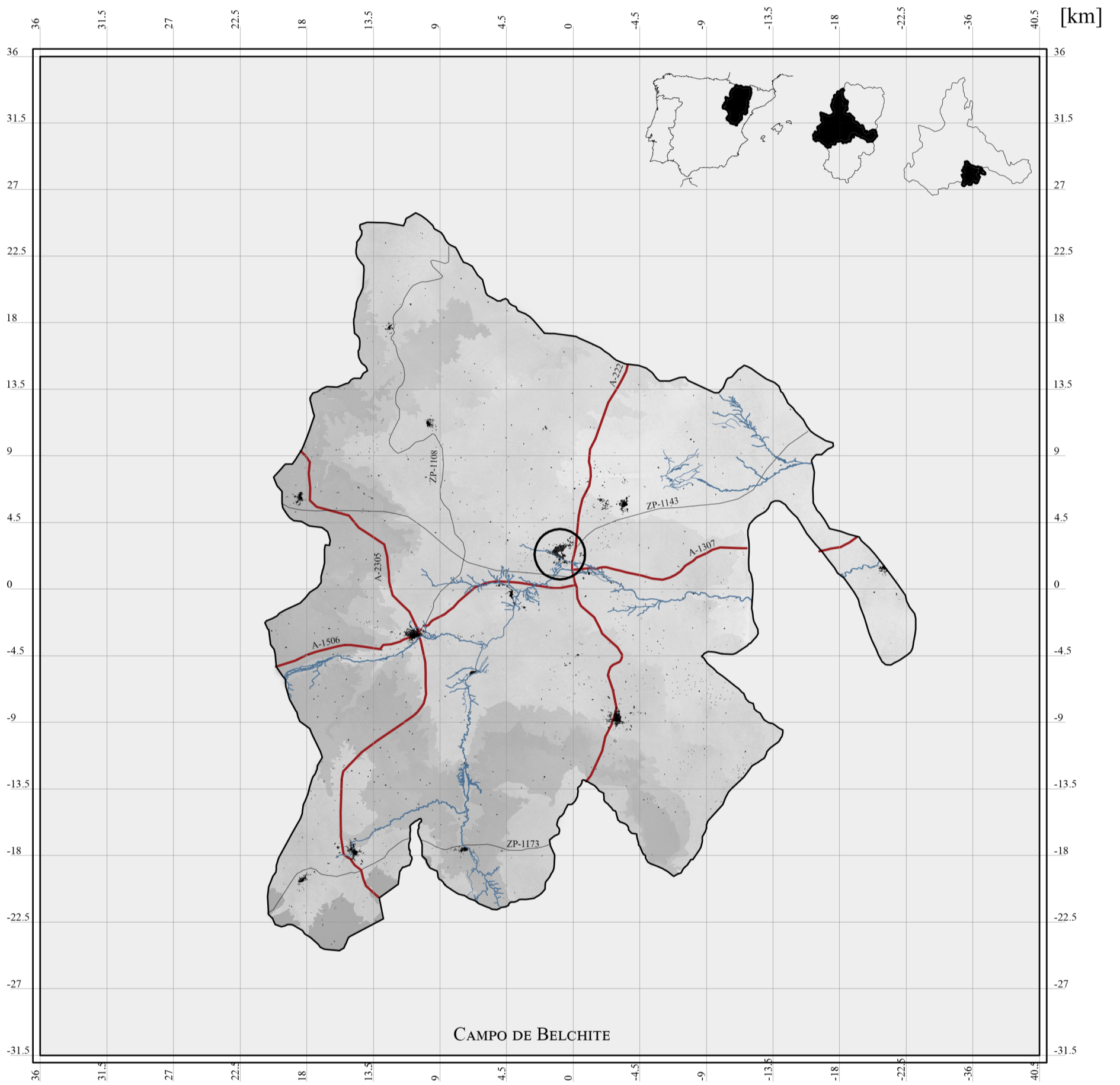



LES VIES DE COMUNICACIÓ

Les vies de comunicació de El campo de Belchite s'estructuren a partir d'una forma clara, l'H. D'aquesta manera, es creen dos centres neuràlgics: Belchite i Fuendetodos.

Ambdòs pobles són culturalment importants. Per una banda, les ruïnes de la Guerra Civil Espanyola de Belchite creen un dels punts importants de la zona. Per l'altra banda, Fuendetodos és la ciutat natal de Francisco Goya.

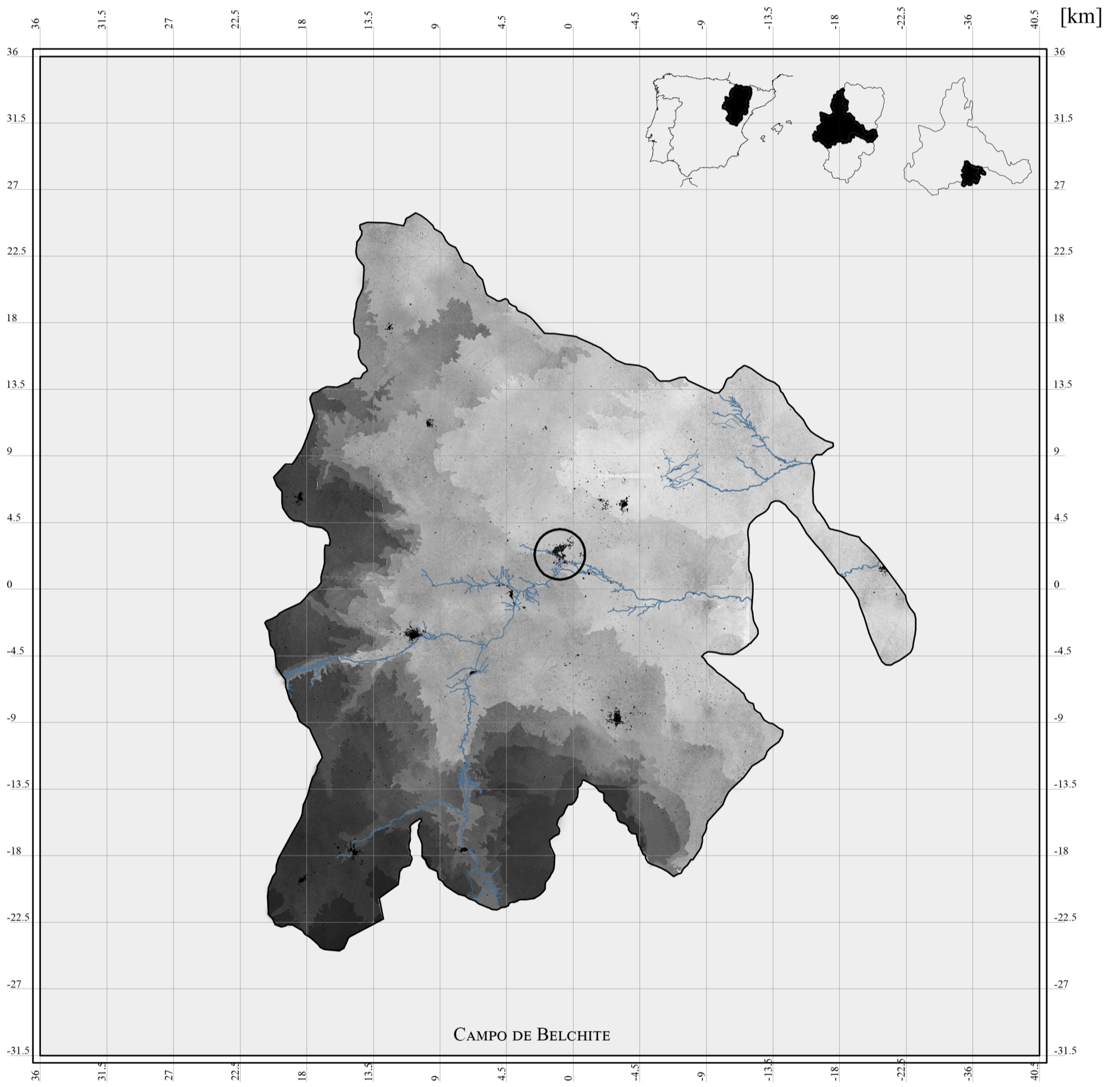

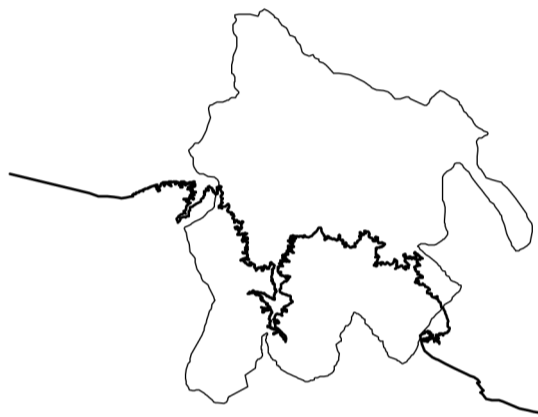

LA TOPOGRAFIA I LA OROGRAFIA

La topografia és descendent de Sud a Nord, a partir de l'anomenada Estepa La Lomaza, arribant a una altura de 717 metres. Aquest paisatge escarpat estructura dos àmbits topogràfics.

El riu principal d'aquesta zona és el Riu Aguasvivas, el qual sorgeix per la zona sud, a l'estepa La Lomaza.

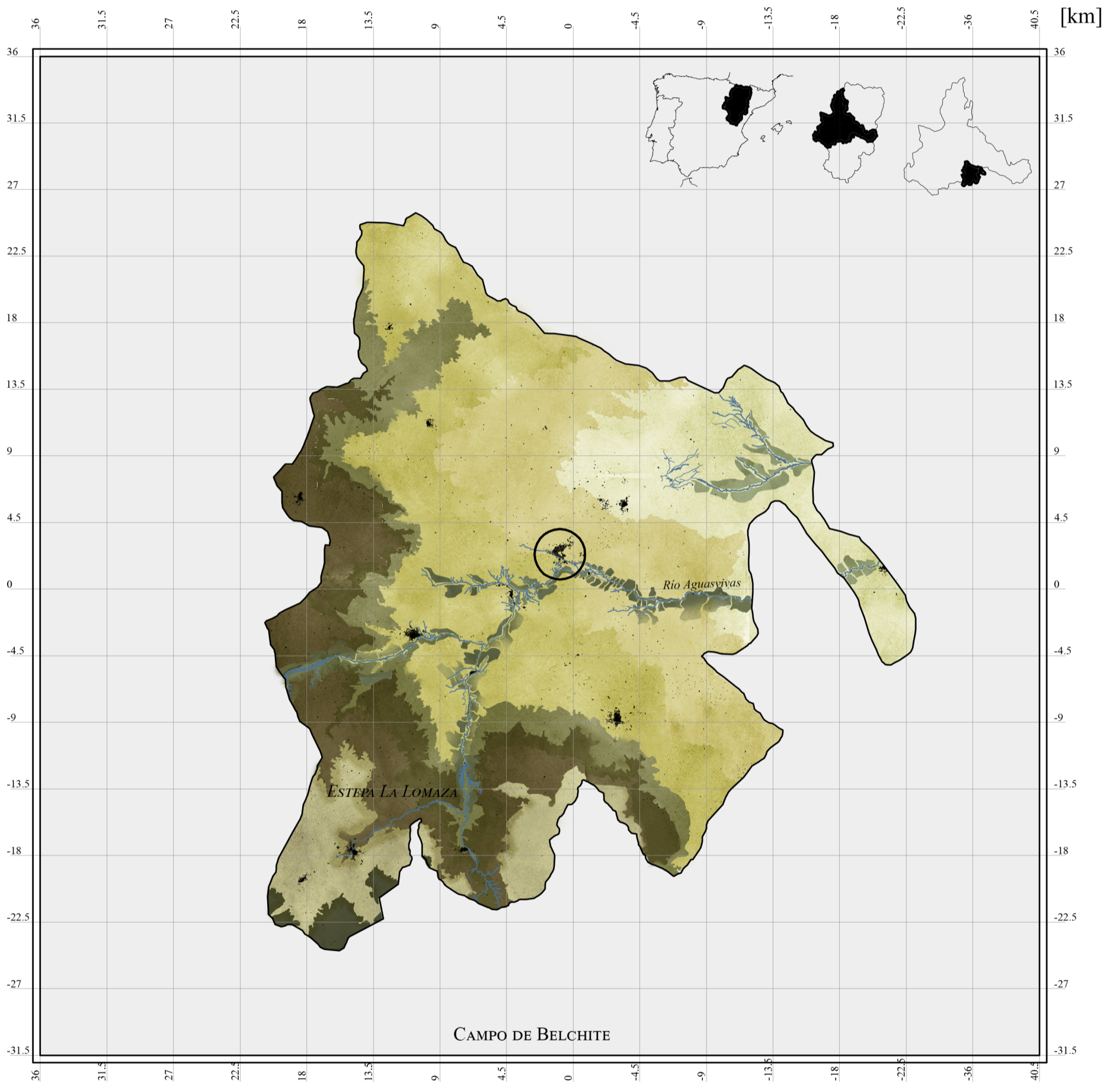

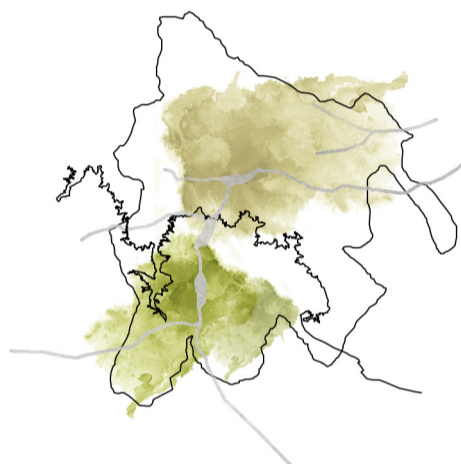

LA VEGETACIÓ

La vegetació s'estructura a partir de tres sistemes, com es veu en el plànol: l'Estepa La Lomaza, el riu Aiguasvivas i els seus afluents i els diferents camps de conreus.

L'Estepa La Lomaza és un àmbit àrid amb 150 plantes autòctones com l'asnallo, l'albada i la jarilla.

Els camps de conreu i, donant un color daurat al paisatge, són senders àrids plers d'olivars, blat i camps d'explotació ramadera.

Els rius aporten un altre microclima amb un ecosistema diferent i un altre tipus de plantes.





VI

El poble

EL POBLE

BELCHITE I ELS FANTASMES INCONNEXOS

Demografia

A partir de gràfics de l'any 2015 de l'Institut Aragonès de d'Estadística es comprova que el creixement en habitants és descendent. Un dels pesos més importants són de l'edat de 75 a 79 anys i de 45 a 49 anys. La franja que n'hi ha menys és de l'edat jove, entre 30 i 14 anys.

Comparat amb altres regions d'Espanya, hi ha molt poc estranger que no arriba ni al 10% de la població.

A més a més, segons el mateix Institut, Belchite viu de l'Agricultura i la Ramaderia.

Topografia

La topografia és descendent de Sud a Nord. Arribant a una cota de 462 metres d'altitud. És important destacar l'estepa que es situa al sud, deixant un paisatge característic d'aquest àmbit amb flora i fauna pròpia només d'aquest lloc.

L'esterotomia del ple

A partir del anàlisi de plens i buits entenem diversos teixits que cohabitaven dins de Belchite.

El més important és la trama fantasma de Belchite Viejo on hi ha edificis mig en ruïnes, però que, malgrat tot, segueixen funcionant com un palimpsest imborrable d'aquest poble.

El segon són les ruïnes ocupades. Són ruïnes que han tingut un nou ús: industrial, o bé, residencial de manera molt precària.

El tercer és el teixit industrial, autònom del lloc i sense cap relació amb les altres preexistències.

El quart i últim és el teixit de la postguerra, autoimposat, sense cap relació amb el teixit anterior i que ara crea problemes d'unió amb el poble en ruïnes.

L'esterotomia del buit

A partir del anàlisi del buit, comprovem que el teixit de la Postguerra té espais residuals de grans dimensions que no s'anomenen places, no tenen un nom propi com a tal. Són de dimensions grans i no tenen una escala pròpiament domèstica per ser habitada.

En canvi, el poble vell es crea a partir d'una estructura clara que es una gran via d'origen romà amb un inici principal i un final que és l'església en ruïnes. Cal afegir que la

Portes territorials i nodes urbans

A partir de l'anàlisi de vies principals i els seus encreuaments, s'arriba a la conclusió que Belchite té tres portes territorials. Una porta al Nord- Est, una altra al Nord i una al Sud amb connexió directe cap a Belchite.

A escala més urbana es troben tres nodes que diferencien zones industrials de zones urbanes. A més a més, hi ha una gran bossa o visagra sense tractar que uneix dos realitats: el poble nou del poble vell.

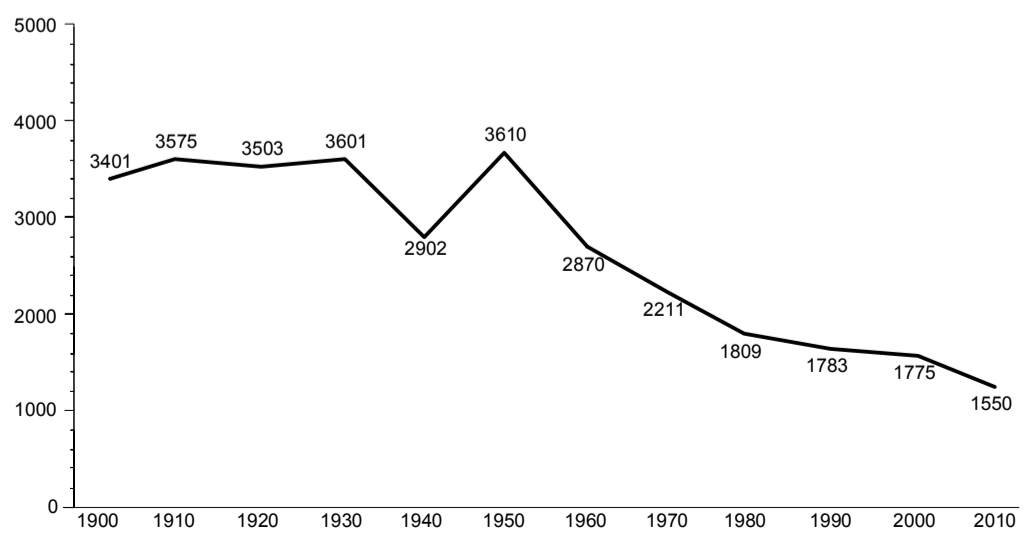

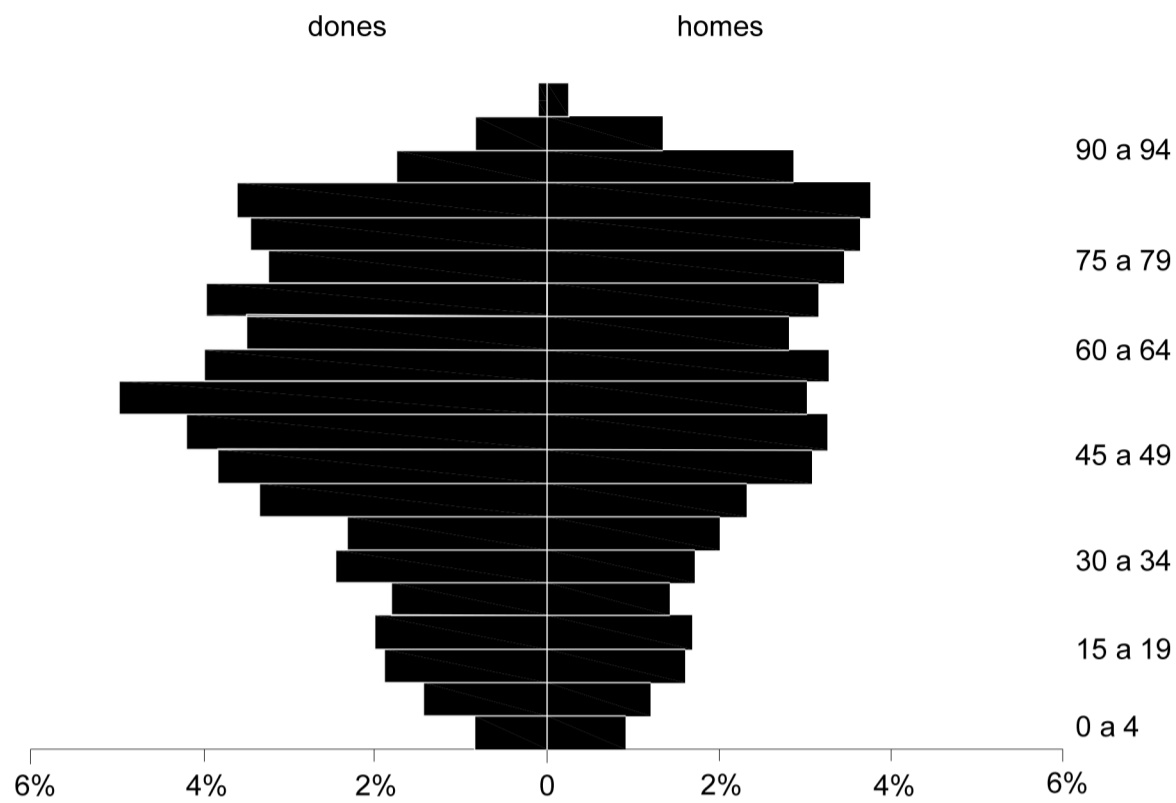

	estrangers	total	% estrangers
Campo de Belchite	326	4.885	6,7

% Segons àrea geogràfica de nacionalitat	
Unió Europea	49%
Altres parts d'Europa	14%
Magreb	22%
Altres parts d'Àfrica	1%
Iberoamèrica	14%
Amèrica del Nord	0%
Àsia	0%
Altres	0%

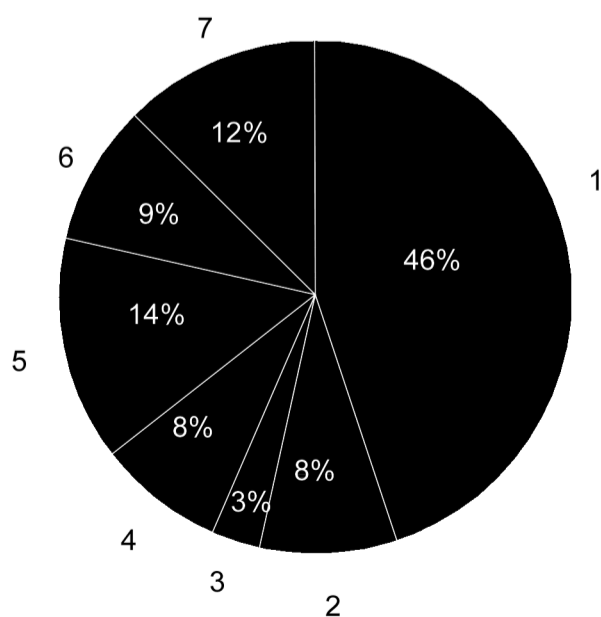

Sectors on treballen els habitants de Belchite

1. Agricultura i ramaderia
2. Aigua i energia
3. Indústria manufacturera
4. Construcció
5. Comerç
6. Activitats financeres, immobiliàries, científiques, tècniques...
7. Administració pública i de defensa

INSTITUTO GEOGRÁFICO Y ESTADÍSTICO

TRABAJOS TOPOGRÁFICOS

PROVINCIA

DE

ZARAGOZA

Término municipal

de

Belchite

Plano de población

de

Belchite

Escala de 1:5,000

45

501135



Zaragoza 13 de Mayo de 1920
El Topógrafo Auxiliar de Geografía
Joaquín Domínguez

Zaragoza 23 de Mayo de 1920
Confirmando
El Ingeniero Jefe de la 1.ª Brigada
Martín Jada

Zaragoza 21 de Septiembre de 1920
Revisado
El Ingeniero Jefe de la provincia
Enrique Mezquita

20 Septiembre 1920

MINISTERIO DE LA GOBERNACION



DIRECCION GENERAL DE
REGIONES DEVASTADAS

NUEVO BELCHITE



RECONSTRUCCION - N.º 1. Abril 1.940
(Laboratorio Fotográfico de la Biblioteca Nacional).



L'ESTEROTOMIA DEL PLE

El poble de Belchite està compostat com per dues parts ben clares, el teixit nou i el teixit vell però si ens fixem més està creat per quatre morfologies urbanes.

Al Nord, hi ha el teixit urbà regular, creat per una retícula base i cases de planta amb baixa amb jardí posterior.

Al voltant del poble, hi ha unitats separades, sense barrejar-se i no formant part del teixit urbà hi ha indústries.

Al Sud, fent de xarnera entre les ruïnes i el poble, hi ha un teixit irregular vell, de ruïnes ocupades.

També al Sud, hi ha les ruïnes de teixit irregular, sense crear el ple però, al fi i al cap, existint.



ESPAS BUI TS DEL PUEBLO NUEVO

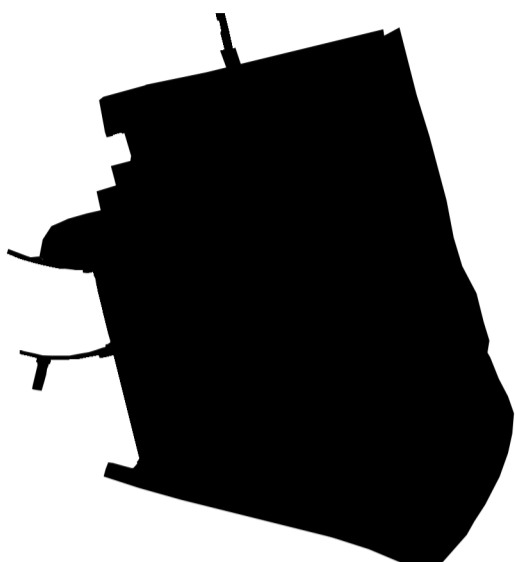

Parque de Belchite

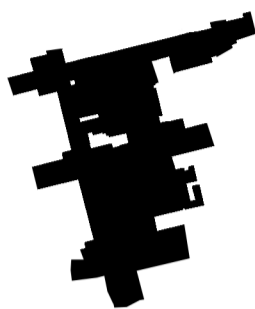

Alrededores
Antigo Casino de Belchite

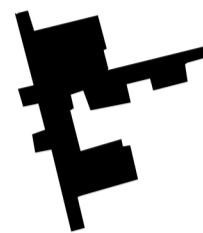

Plaza del Generalísimo

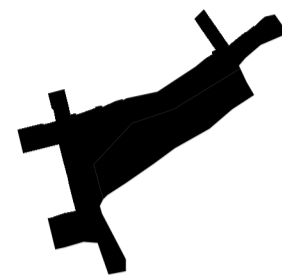

Intersección
Calle Becul con Calle Chicul

L'ESTEROTOMIA DEL BUIT

La creació de dos teixits ben diferents crea espais buits ben diferents també. Hi ha un espai buit, un parc amb un petit estanc d'aigua, que fa de xarnera entre les dos morfologies urbanes.

El teixit urbà de Poble Nou crea places grans. Són places en continuu, una rere l'altre deixant algun teixit sense espai buit.

El teixit urbà del Poble Vell està format per una espina principal i diferents places que es generen en aquesta espina. A diferència de les places del Poble Nou, aquestes són places petites i acollidores, capaces de ser ocupades si no fossin part de les ruïnes.

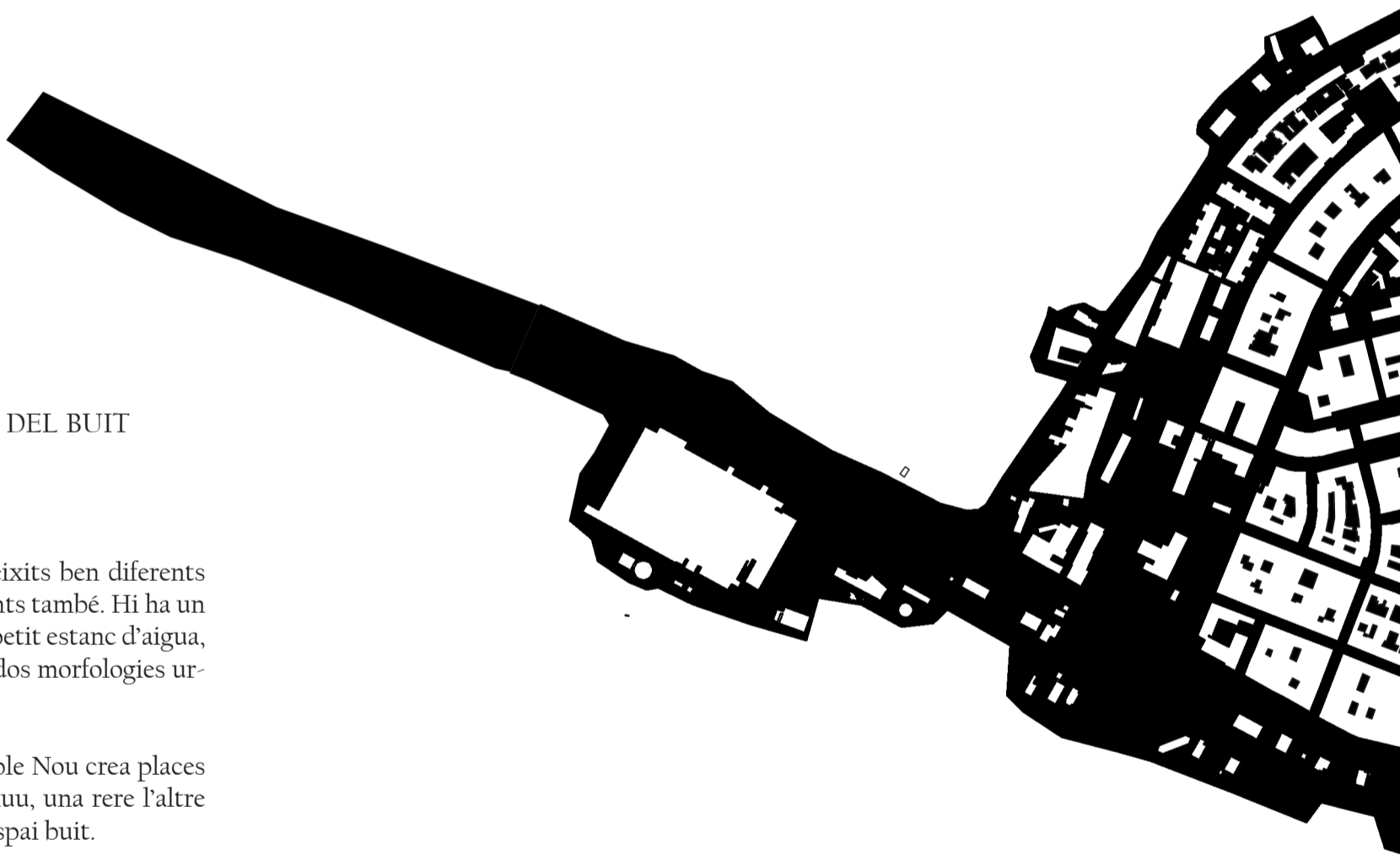

ESPais BUTTS DEL PUEBLO VIEJO

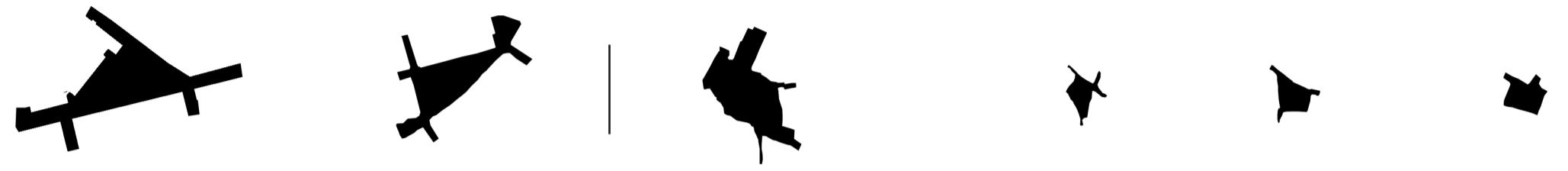

Alrededores
Oficina del Govern Local

Intersercció
Calle Mayor con Calle de la
Constitució



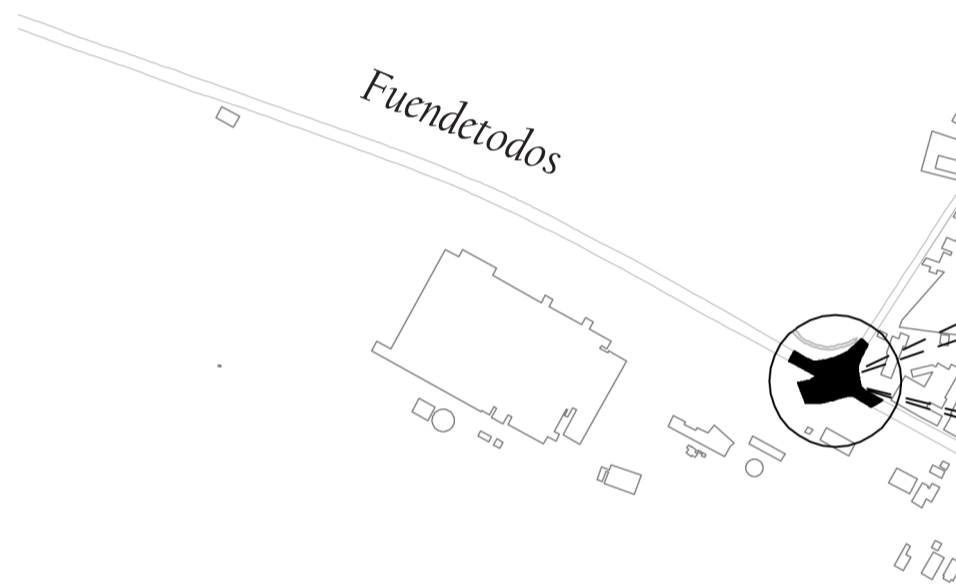
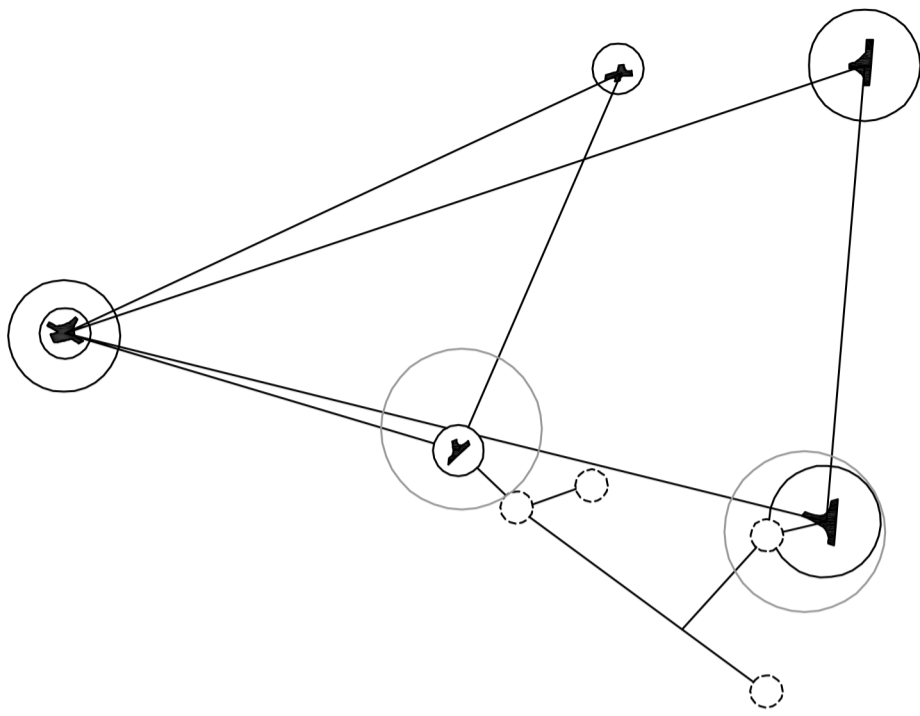

PORTES I NUSOS

A Belchite hi ha tres portes en les que accedir. Una al Nord-Est, l'entrada que connecta amb la autopista 220, que connecta amb pobles del voltant. Una altra al Nord-Oest i al Sud, dues portes que connecten Belchite fins a Saragossa a partir de l'autopista 222.

Dins de Belchite es creen diferents nusos que marquen el canvi entre teixits. Al Nord, la rotonda de benvinguda marca que és teixit residencial i què industrial. Al Sud, el nus de la plaça amb el parc marca la xarnera entre el poble Vell i el Poble Nou.



EQUIPAMENTS

- 1.- Oficina del Govern Local
- 2.- Col·legi d'Educació Infantil i Primària Belia
- 3.- Piscina pública
- 4.- Congregació De Madres Dominicas De Ntra Sra De Las Victorias
- 5.- Ajuntament de Belchite
- 6.- Església catòlica de San Martí de Tours
- 7.- Oficina de turisme
- 8.- Direcció General de la Guardia Civil
- 9.- Centre Mèdic de Belchite
- 10.- Camp de Futbol
- 11.- Arc de la Villa de Belchite Vell

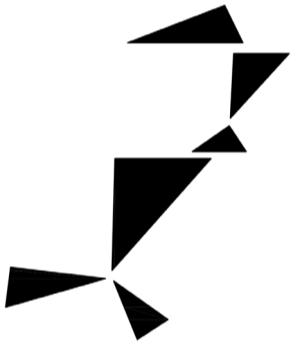

PORTES I NUSOS

A Belchite hi ha tres portes en les que accedir. Una al Nord-Est, l'entrada que connecta amb la autopista 220, que connecta amb pobles del voltant. Una altra al Nord-Oest i al Sud, dues portes que connecten Belchite fins a Saragossa a partir de l'autopista 222.

Dins de Belchite es creen diferents nusos que marquen el canvi entre teixits. Al Nord, la rotonda de benvinguda marca que és teixit residencial i què industrial. Al Sud, el nus de la plaça amb el parc marca la xarnera entre el poble Vell i el Poble Nou.

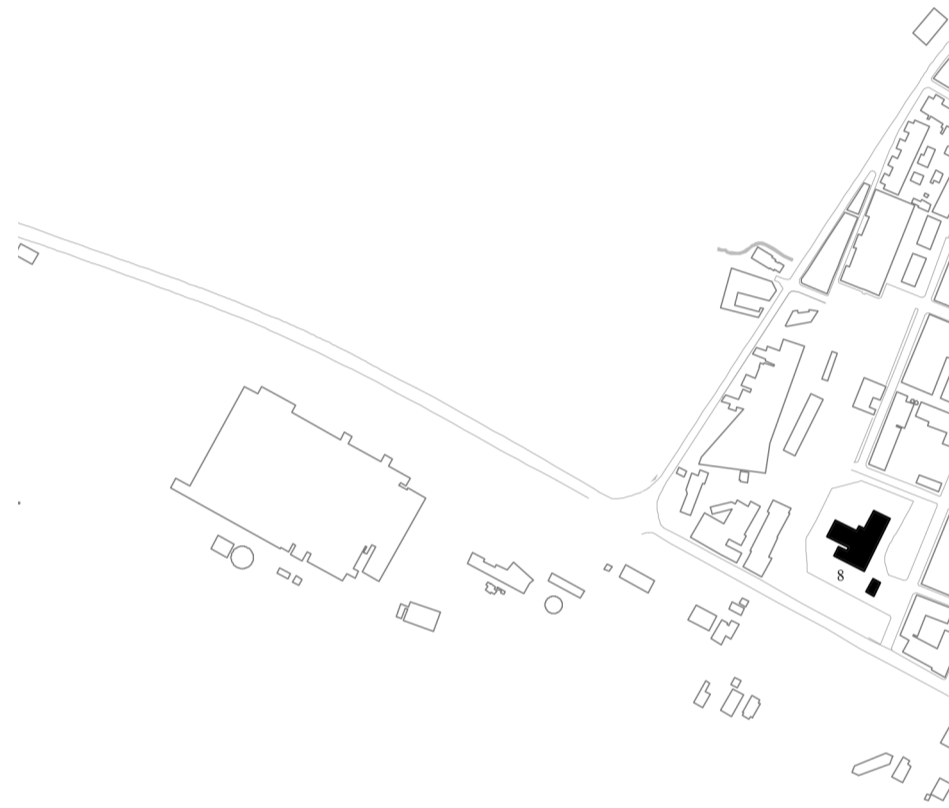



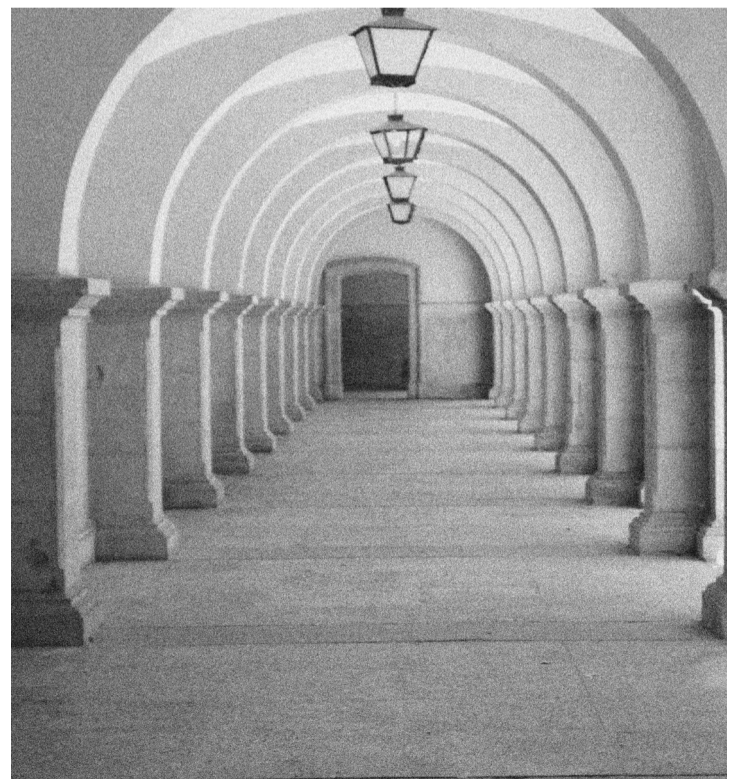
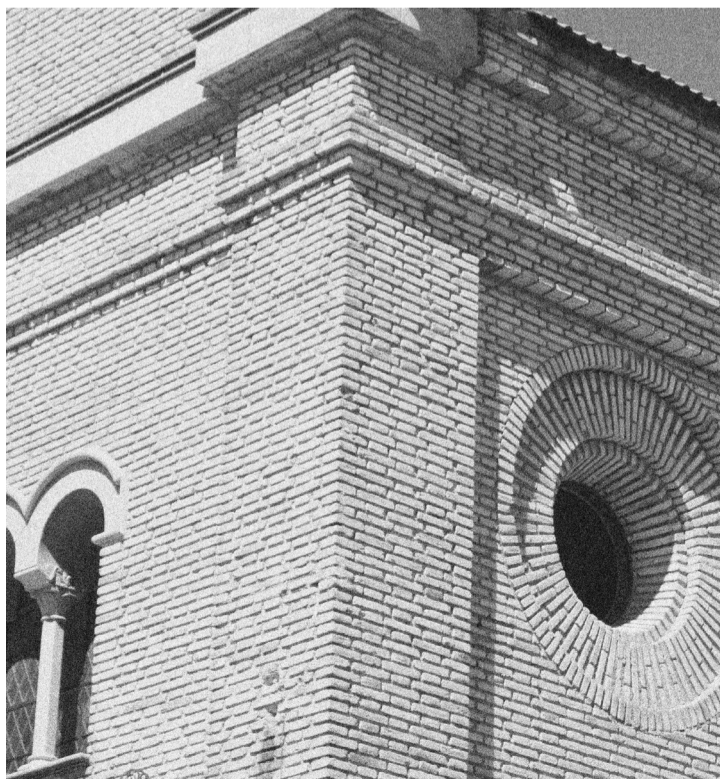



VI

La ruïna i la porta

LES PREEEXISTÈNCIES

LES RUÏNES, LES PREEEXISTÈNCIES I LES TRACES

Belchite Vell

Belchite Vell és un poble de la memòria històrica i el seu interior està protegit. La vila de Belchite, després pertànyer fins 1118 a la Taifa de Saragossa, va ser conquerida pels cristians en el context de les operacions que conduirien a la conquesta de la capital.

Com s'ha dit anteriorment, Belchite Vell està creat per una gran espina, un Cardus i dos eixos transversals més secundaris.

Aquest eix principal s'hi creen crets buits que són placetes. Tot el poble és com una gran bambolina on només queden les façanes. Fins i tot, en alguns casos, només queda un perímetre.

El poble hi ha dos esglésies ambdues parcialment destruïdes.: l'església de Sant Agustí, al Nord, i al Sud, l'església de Sant Martí de Tours acompanyada d'un destruït convent anomenat Convent de Sant Agustí de Tours.

Al centre del poble, es situa un campanar reconstruït.

El paisatge

El voltant de Belchite és com un horitzó daurat. És un paisatge dedicat a l'agrícola i a la ramaderia. El poble està limitat per un rierol a la vassant nord, Acequia de Belchite i diverses indústries, a la vassant sud.

Les portes

A més a més, es creen tres portes d'entrada situant-se amb els eixos principals. Una porta es situa al Nord reconstruïda que boreja el poble Vell i Nou. Una altra porta es troba al Est, destruïda parcialment que boreja els camps i el riu amb el Poble Vell. Finalment, una al sud ja no existent juntament amb l'Església de Sant Martí de Tours.

Les portes són elements urbans importants. Marquen l'inici o final del poble, la seva connexió amb el exterior del poble.





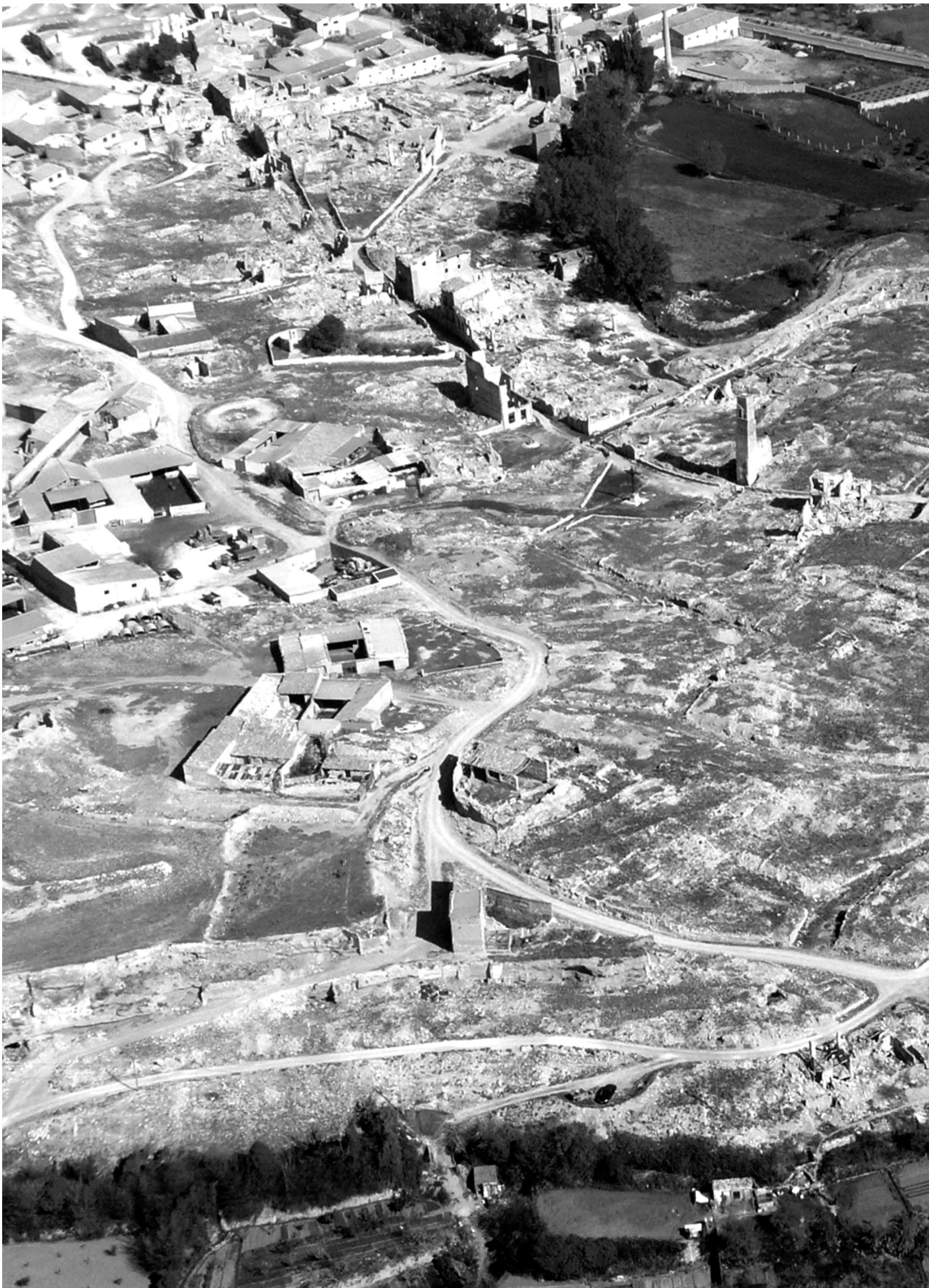



RUÏNES I TRACES EXISTENTS

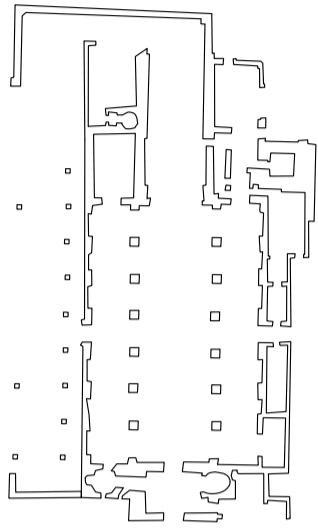

Església de Sant Agustí



Puerta de San Roque



Monuments de les places



Antic campanar destruït i restaurat



Cases que constitueixen el poble vell

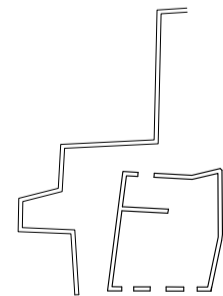
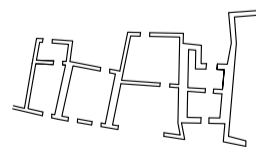
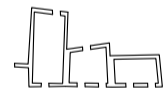
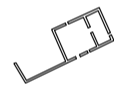

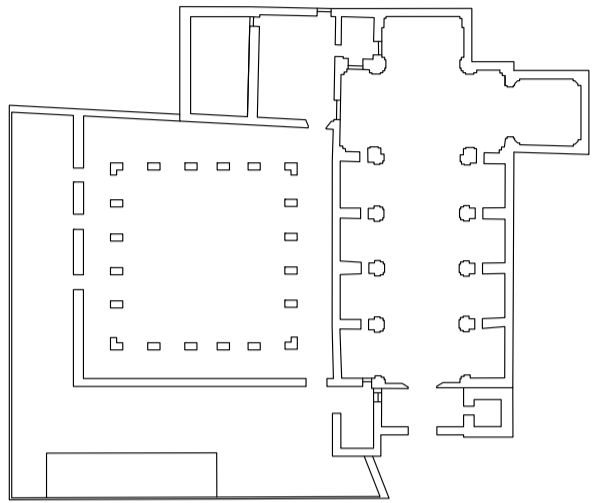

Església de San Martí de Tours
amb el seu convent, actualment no existent

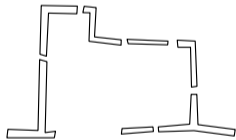
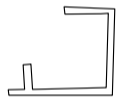



Carrer principal, Belchite Vell
Agost 2017



Campanar, Belchite Vell
Agost 2017



Interior Església de Sant Agutí, Belchite Vell
Octubre 2017



Ornament de la portalada d'arquitectura de
l'Església de Sant Agustí, Belchite Vell
Agost 2017





Mur continuu d'un metre d'alt
on hi havien cases anteriorment
Agost 2017



Paisatges i finestres, Belchite Vell
Juny 2018



Mirar al cel a l'església de Sant Martí de Tours, Belchite Vell

Juliol 2018

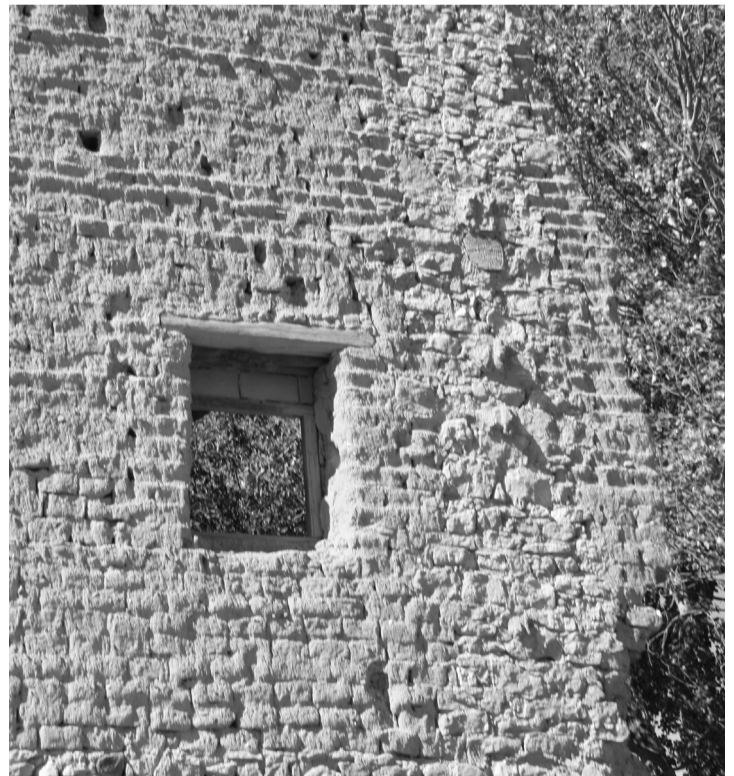

Cases que són jardins, Belchite Vell
Novembre 2017









IGLESIA DE
SAN MARTÍN DE TOURS

ANTIGUO AYUNTAMIENTO

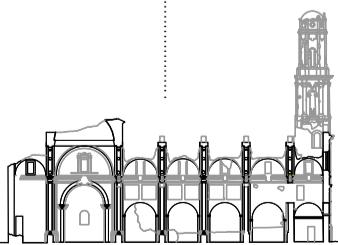

CRUZ DE LOS CAÍDOS

ARCO DE LA VILLA



Secció urbana del carrer principal
1:1000

LA PORTA

LA PORTA I ELS SEUS ORNAMENTS

L'arc de la Vila

Estava emmurallada i de les portes que va tenir es mantenen en peu les restes de dos, com és el cas de l'anomenada "Arc de la Vila", edifici barroc del s. XVIII que, a la planta primera, a sobre del pas, es troba la Capella de Santa Maria.

Es tracta d'un arc barroc que, sobre el pas en planta baixa, compta amb una capella destinada a l'advocació de Sant Roc. L'important patrimoni històric i urbà d'influència mudèjar, ja danyat per les conseqüències de les guerres carlines, va quedar pràcticament arrasat durant la Guerra civil espanyola. El conjunt, va passar durant anys abandonat i en part tancat al pas de persones.

L'Arc de la Vila, va poder constituir l'entrada principal de la muralla per accés a la població. Estilísticament pot situar-se la construcció dins del corrent barroc-mudèjar del segle XVIII, la qual barreja característiques barroques com frontons corbs o grans òculs amb característiques constructives com el maó.

Durant anys va estar enderrocant, sense permetre el pas de la ruïna al poble vell i viceversa.

L'any 2005, es realitza una restauració que esborra sense cap mirament que la Guerra havia existit en aquesta edificació. No es deixa com a ruïna transitable, sinó que es recrea de nou la porta tal i com era. La restauració proposada en aquest projecte permetria addicionalment obrir la comunicació entre el poble vell i el nou que en l'actualitat està tapiada per existir perill d'ensorrament i veure tal qual era l'edifici abans de la guerra.

La situació

El que és més interessant d'aquesta edificació és la seva situació de xarnera entre el Poble Vell i la seva posterior ampliació, el Poble Nou. Es tracta d'un límit entre la ruïna i el poble.

L'ornament

Arquitectònicament, l'edifici estava format per un cos de totxana d'estil mudejar com tot el poble i els arcs i finestres que s'afegeixen a l'edifici d'estil barroc. Són elements que ressalten del conjunt i extremadament interessants.

Durant la Guerra Civil, el cos d'estil mudejar va quedar destruït, erosionat pel temps i modificat per l'èsser humà. En canvi, l'ornament no va sofrir els estralls de la Guerra Civil, va quedar intacte.

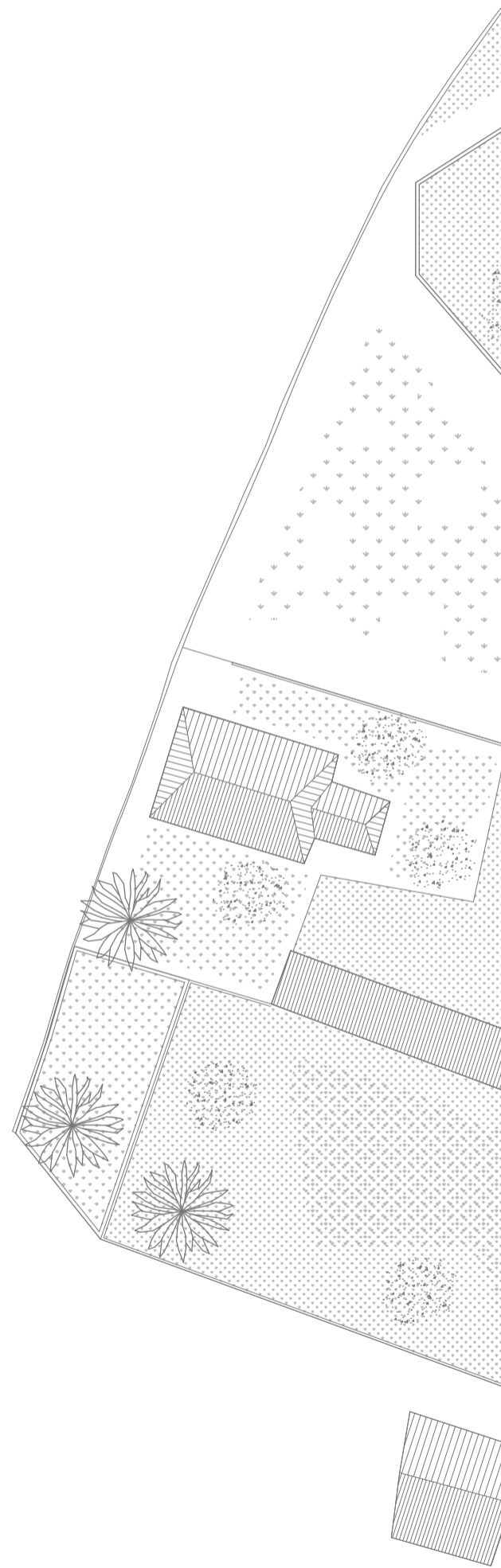



Secció urbana del carrer principal
1:1000

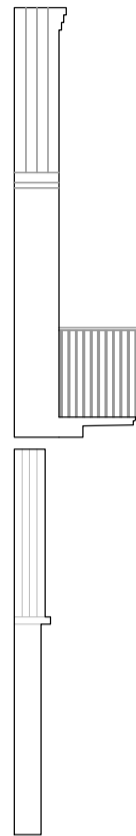
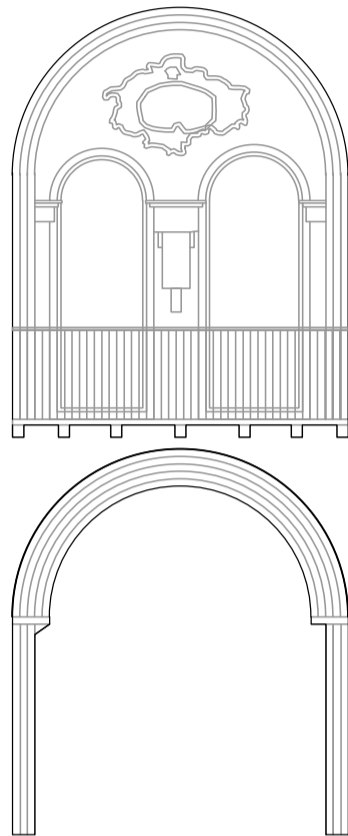

la preexistència i l'ornament

L'Arc de la Villa i el pas del temps

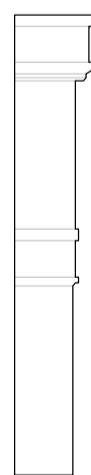
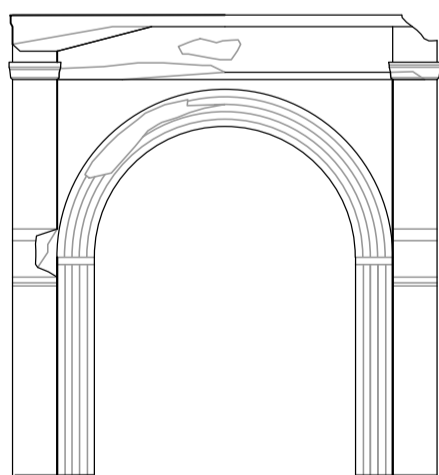

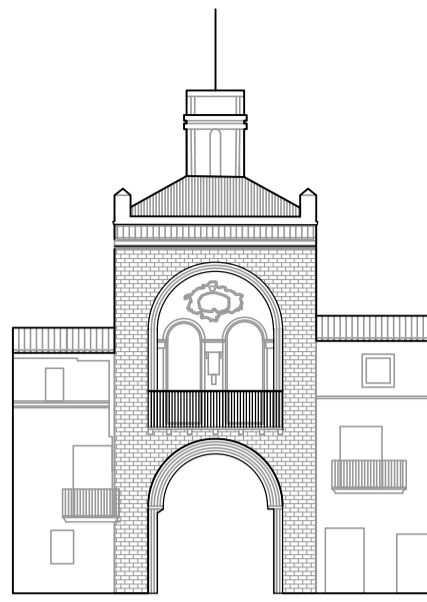
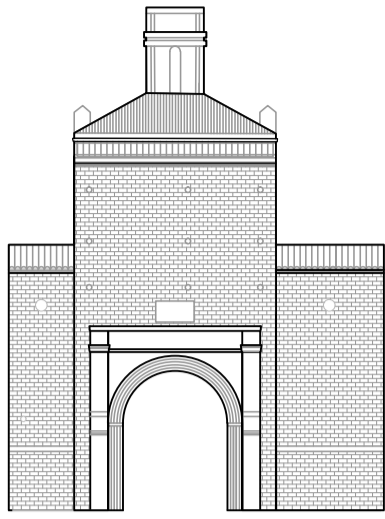

1932

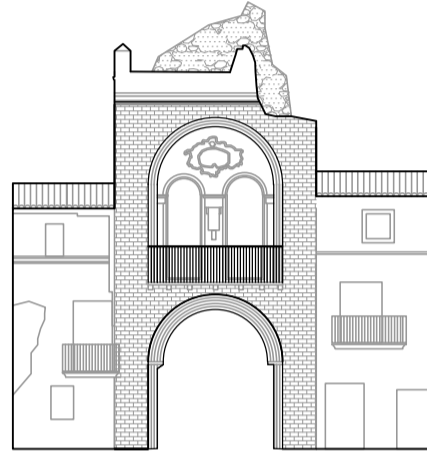
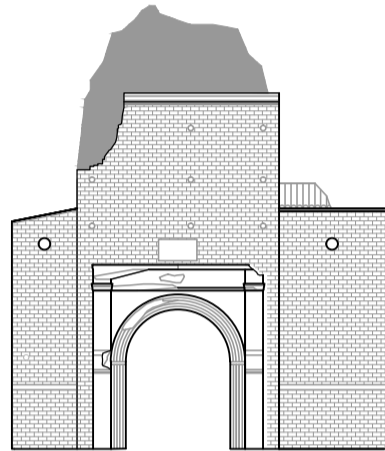

1937

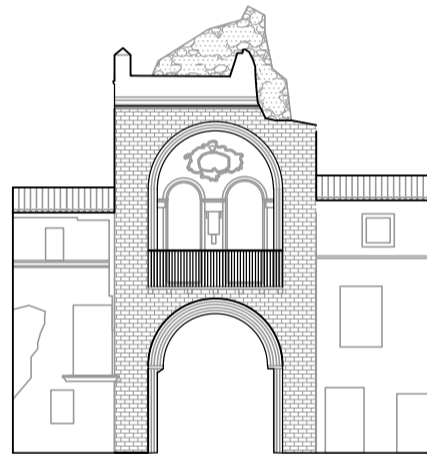
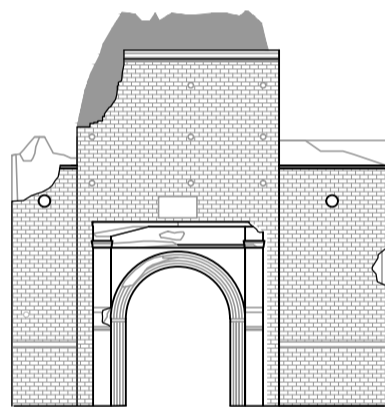

1940

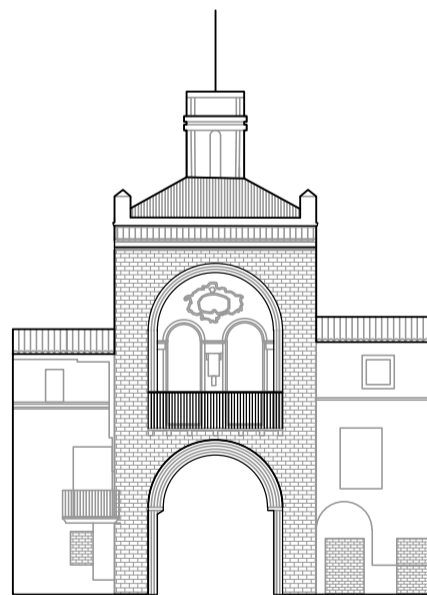
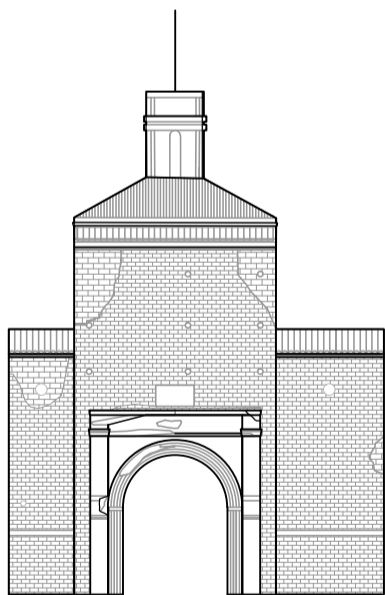

2005

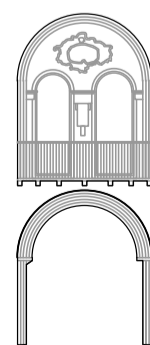
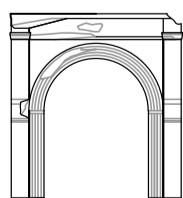

Ornament

1932



1938



1942



2005



VII

El museu d'escultures

EL MUSEU D'ESCULTURES

L'ORNAMENT I LA RUÏNA

LA GEOGRAFIA *Situació cartesiana*

La situació del projecte es situa d'una manera estratègica. Es troba a la frontera entre el Poble Vell i el Poble Nou.

Aquest fet fronterer permet l'edifici actuar com a fita arquitectònica i com a centre de visitants de les ruïnes a més de museu sobre la Guerra Civil.

LA MEMORIA *Llindar entre la ruïna i no la ruïna*

El projecte rau de reclacar tot això que s'ha oblidat: la Guerra Civil Espanyola. En l'arquitectura no és que s'hagi oblidat, és que ni tan sols s'ha tractat com a tal. Es parla de Guerra Civil i de centres de visitants sobre això, però no de l'atmosfera, de l'emotivitat i de la memòria que t'ha d'aportar aquest lloc.

L'edifici, en aquesta situació fronterera, parlarà amb i de la ruïna i, al mateix temps, de la guerra.

L'EMPLAÇAMENT *Tancar la plaça*

El projecte es situa on hi ha la porta d'entrada de les ruïnes de Belchite Vell. Es substitueix aquesta fita pel museu d'escultures. L'especificitat del lloc afegeix entendre que una plaça no és una plaça si no és tancada per totes les façanes. Una plaça són totes les façanes.

Per tant, el projecte és la seva integració amb el seu entorn més proper, tancant el lloc i creant una granplaça on el que destaca és l'ornament que ha sobreviscut de la Guerra Civil Espanyola.

LA NECESSITAT *Museu d'escultures, un gran magatzem al aire lliure d'escultures*

El programa del projecte es basa en les antigües gipsoteques italianes que servien com a gran magatzem d'escultures.

Es fa una recol·lecció d'escultures sobre la Guerra Civil havent-hi tres classes: les escultures petites que s'han de protegir de la intempèrie, les escultures mitjanes actualment situades en places i una escultura gran i molt atmosfèrica, que pot anar a la intempèrie.

A més a més, al programa s'afegeix la circulació, els tallers de restauració, l'arxiu i la sala d'actes o sala polivalent amb hall.

L'IDENTITAT *La ruïna*

La seva especificitat amb el lloc fa que el museu s'entengui com una ruïna.

Una ruïna com hem vist anteriorment és informació però ja no és arquitectura, és una mena de monument o arquitectura morta.

Per tant el projecte parteix de la base del que simbolitza la ruïna: uns murs sense sostre on tota l'atmosfera del lloc es recull.

LA PREEXISTÈNCIA *Monuments reconstruïts*

El projecte es situa on hi ha l'arc de la villa que s'ha analitzat anteriorment. Aquest edifici va ser destruït del·luïnt totalment el cos principal. Tot i això, l'any 2005 es decideix reconstruir com si la ferida de la Guerra Civil Espanyola no hagués existit mai.

L'ESSÈNCIA *Ornament com element a conservar*

D'aquest edifici fals el més interessant és la part que ha existit sempre, que és original de l'època i que no ha sofert modificacions. Aquest és l'ornament barroc: els dos arcs i les finestres. L'edifici llavors actuarà com un gran teló de fons que absorbeix els ornaments i els fa destacar.

L'ESPECÍFIC *El mur gruixut*

Com ja s'ha dit anteriorment, el projecte rau de la idea de ruïna. Llavors l'ànima del projecte és formar un mur gruixut que contingui totes les circulacions, serveis i magatzems petits al voltant d'un gran buit. D'aquesta manera s'allibera el nucli creant un gran pati on plou, neva i fa sol. Un museu per la ruïna. Un museu que és la ruïna.

L'EMOCIÓ *La llum*

La idea base del projecte és la sensació de tenir un volum suspès en l'aire entre dos murs. Persones van tenir que córrer mirant el cel, amb la por de que una bomba els hi caigués a sobre.

La llum es crea quan un d'aquests volums no hi és. I també en les esclatxes entre ells d'una manera més tènue. Al mateix temps, un d'aquests cossos no contindrà escultures sino que serà un gran lluernari que il·lumina l'escultura principal.

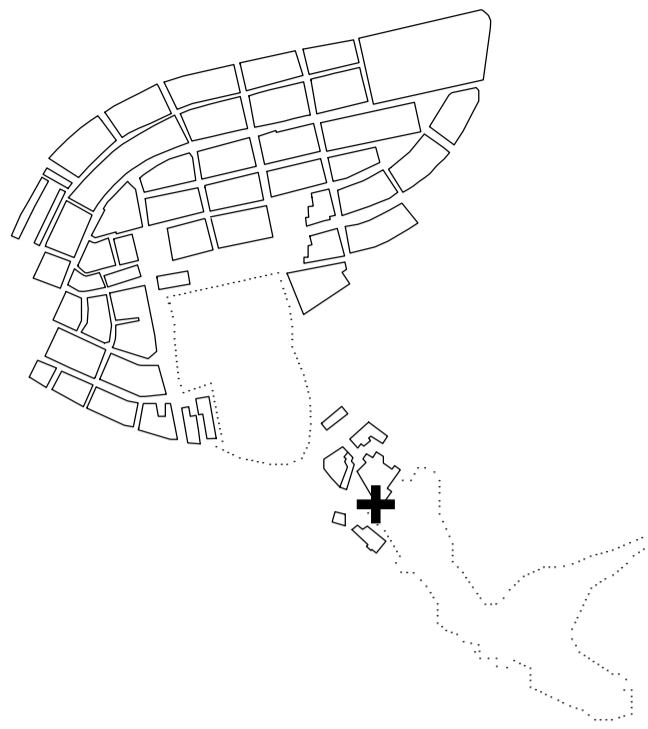

SITUACIÓ CARTESIANA

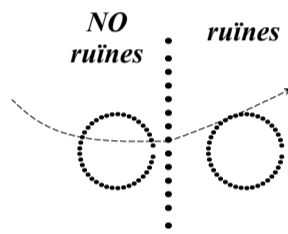

SÓC UN LLINDAR

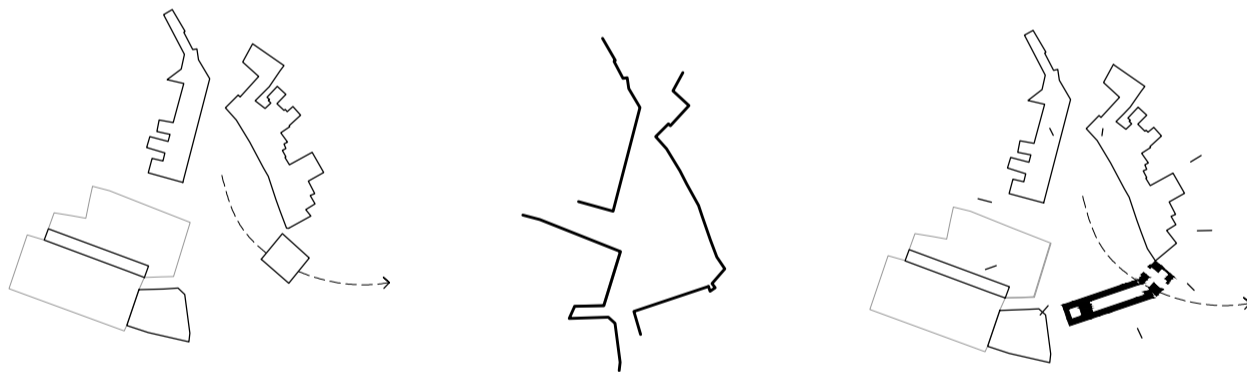

UNA PLAÇA SÓN LES SEVES FAÇANES

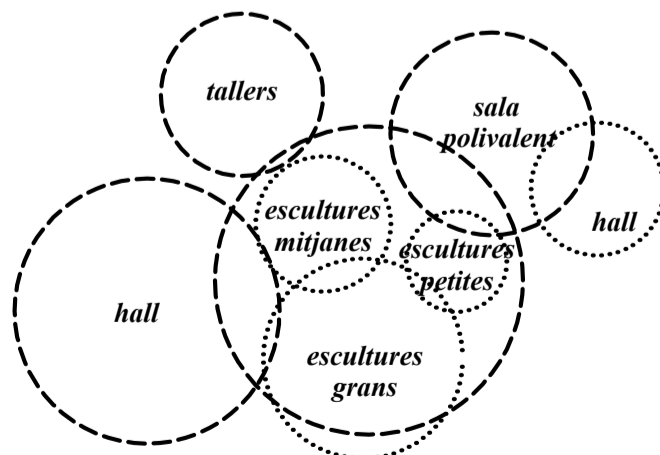

PROGRAMA

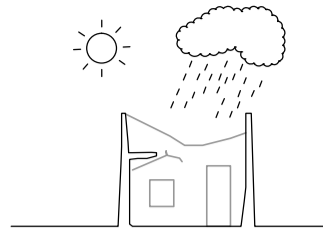

LA RUÏNA

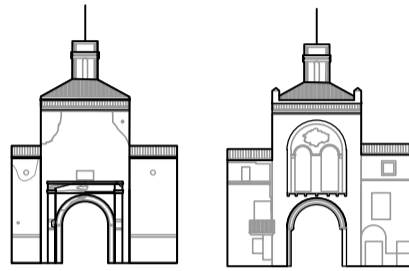

LA PREEXISTÈNCIA

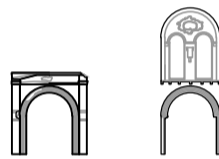

L'ORNAMENT

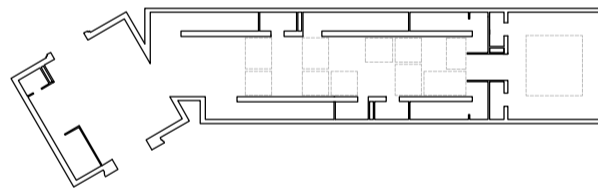

EL MUR COM A CONTENIDOR DEL PROGRAMA

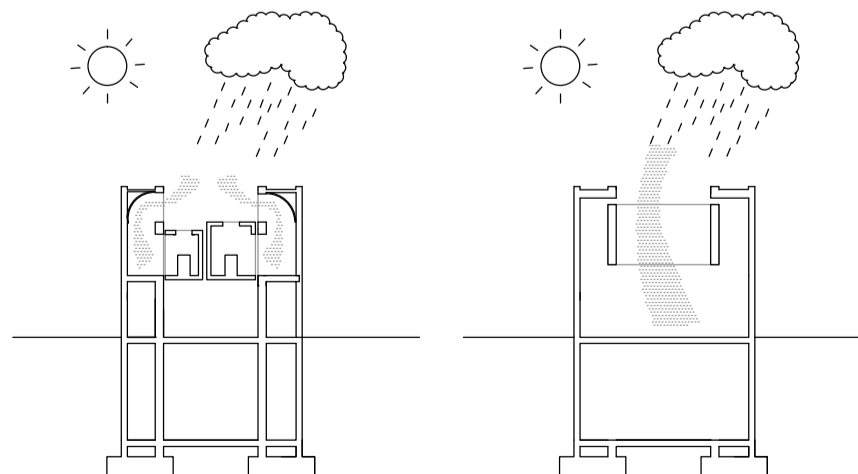

VOLUMS SUSPESOS QUE CONTENEN LLUM O ESCULTURES



Cap de Montserrat cridant
Julio González
1942



Màscara de cap de Montserrat cridant
Julio González
1942



Escena de la Guerra Civil
Alberto Sánchez Pérez
1937

LES ESCULTURES I LA GU



La Montserrat
Julio González
1937



Màscara de cap de Montserrat cridant
Julio González
1942



Guerra Civil Espanyola
Thomas Nugent
1970



GUERRA CIVIL ESPANYOLA



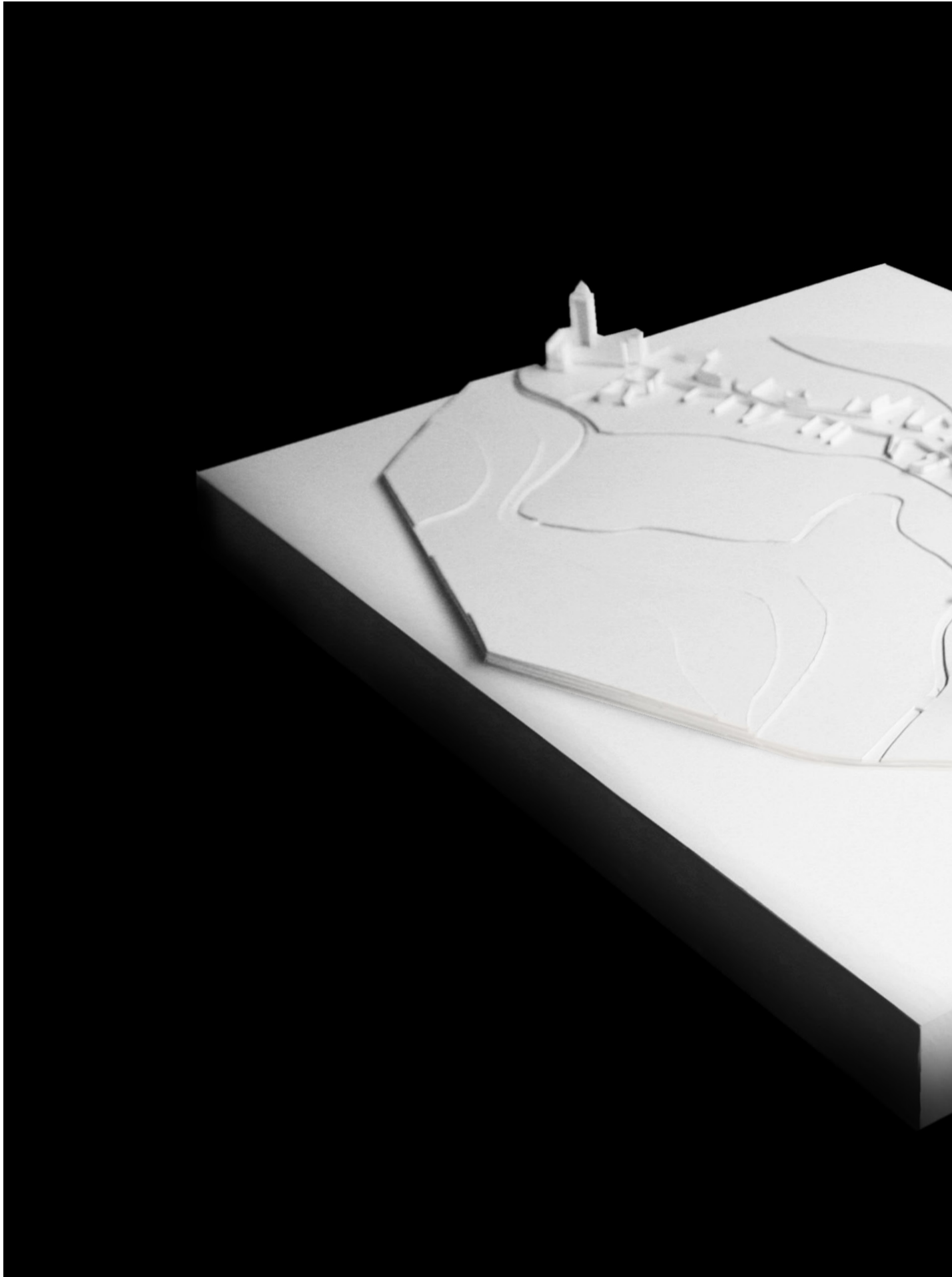

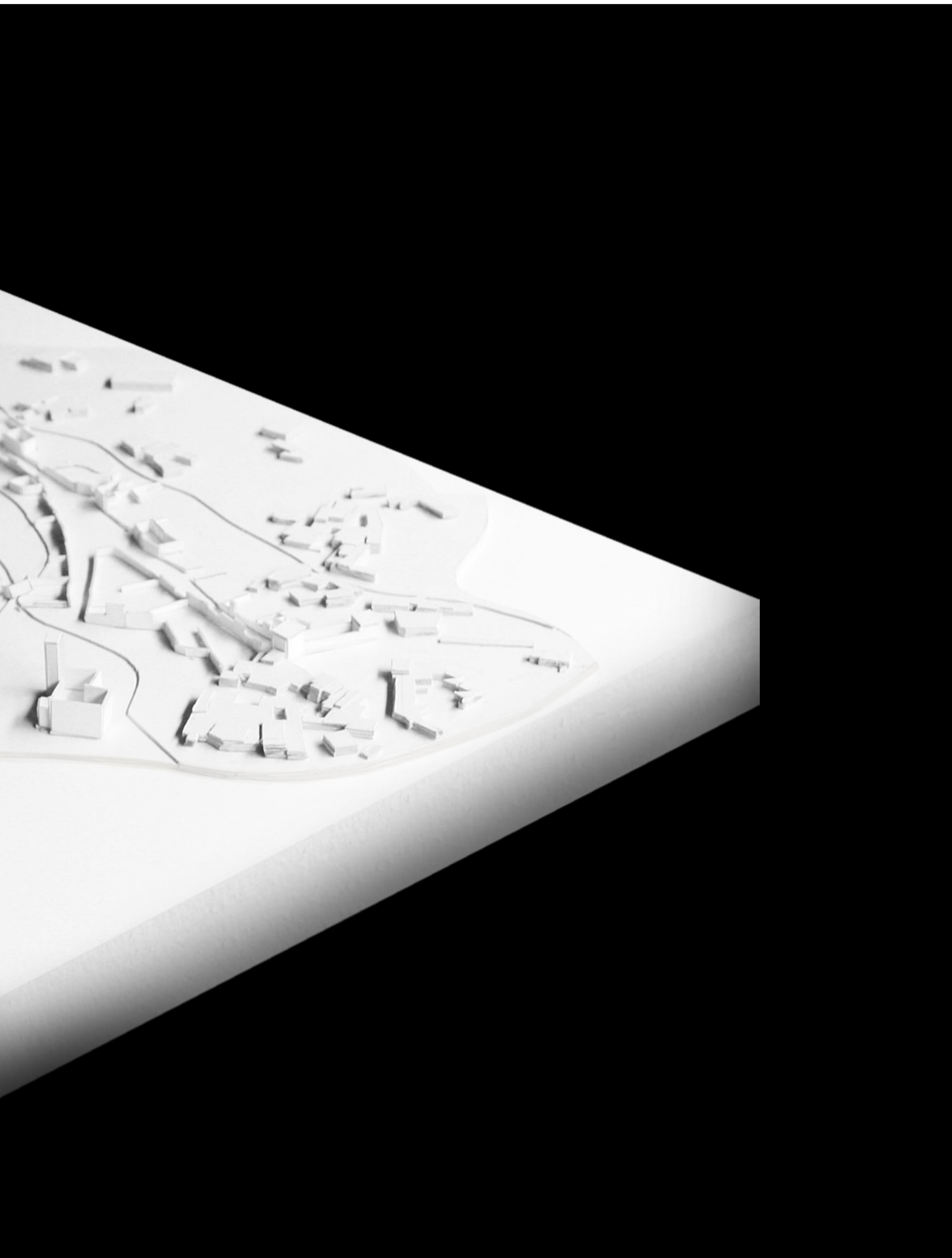

Belchite és al final una sola traça, amb diferents edificis principals que s'aixequen.







Maqueta d'emplaçament de guix
1:250

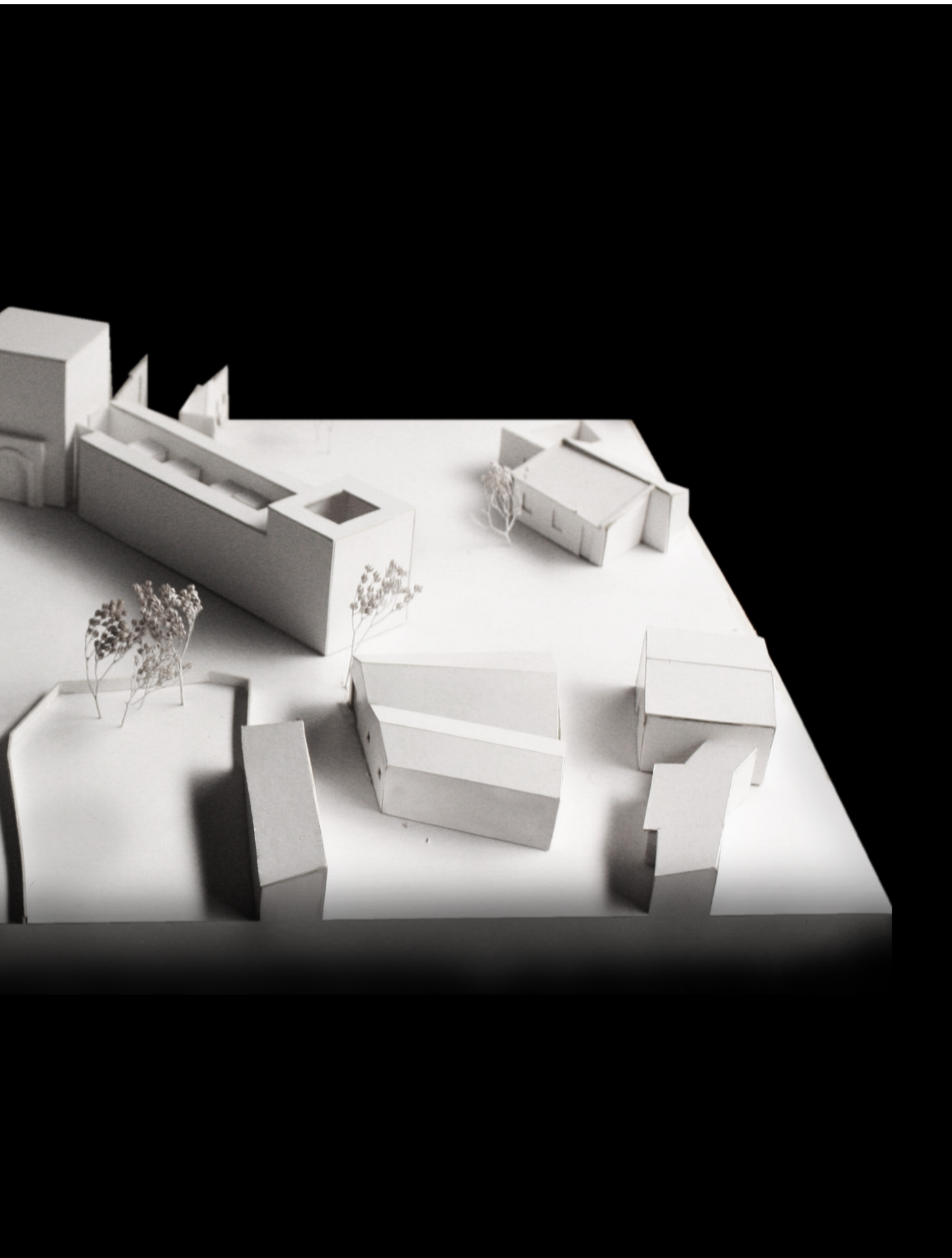

*Les diferents façanes conformen la plaça,
generant així l'entrada al poble.*

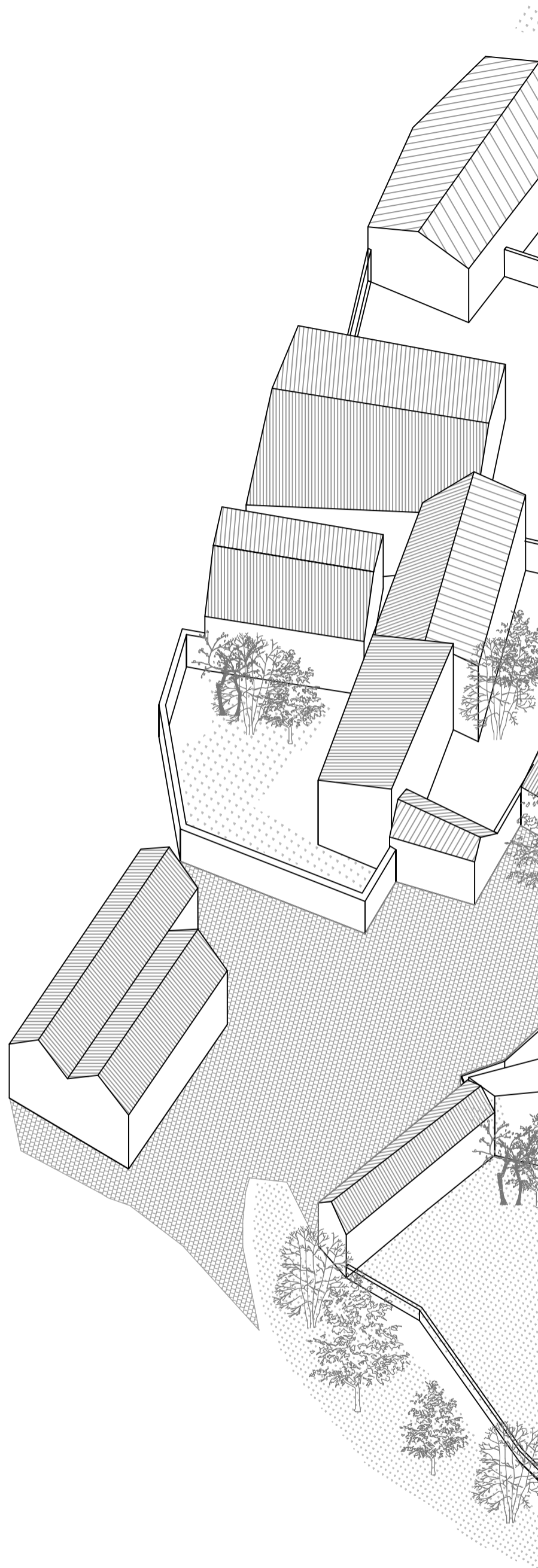



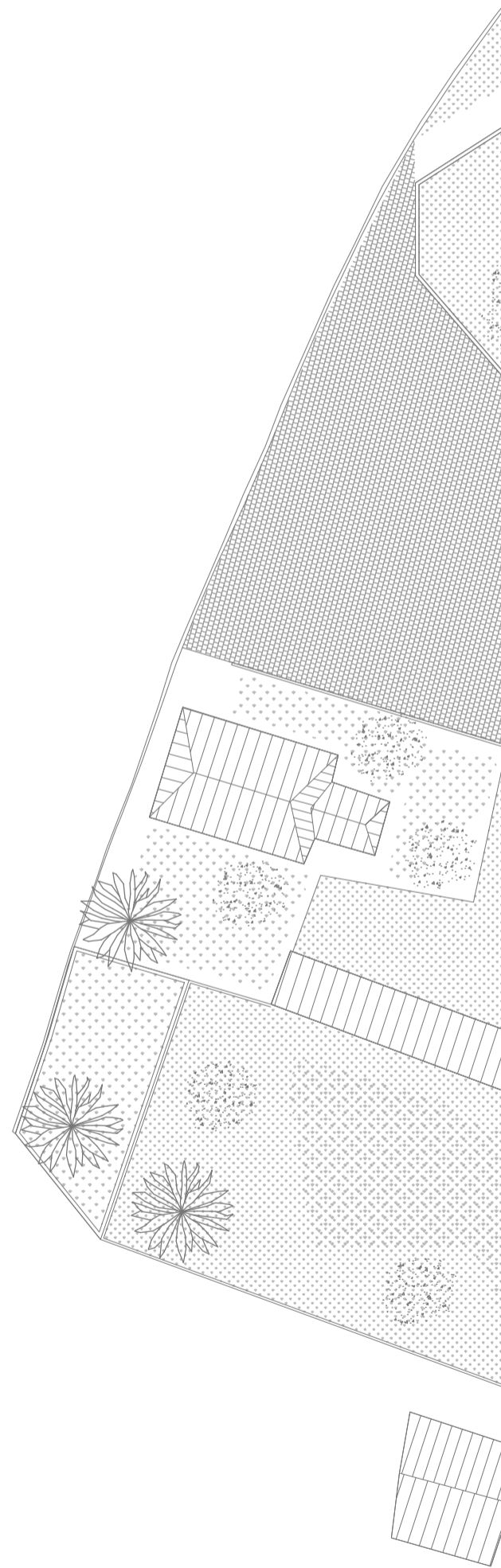



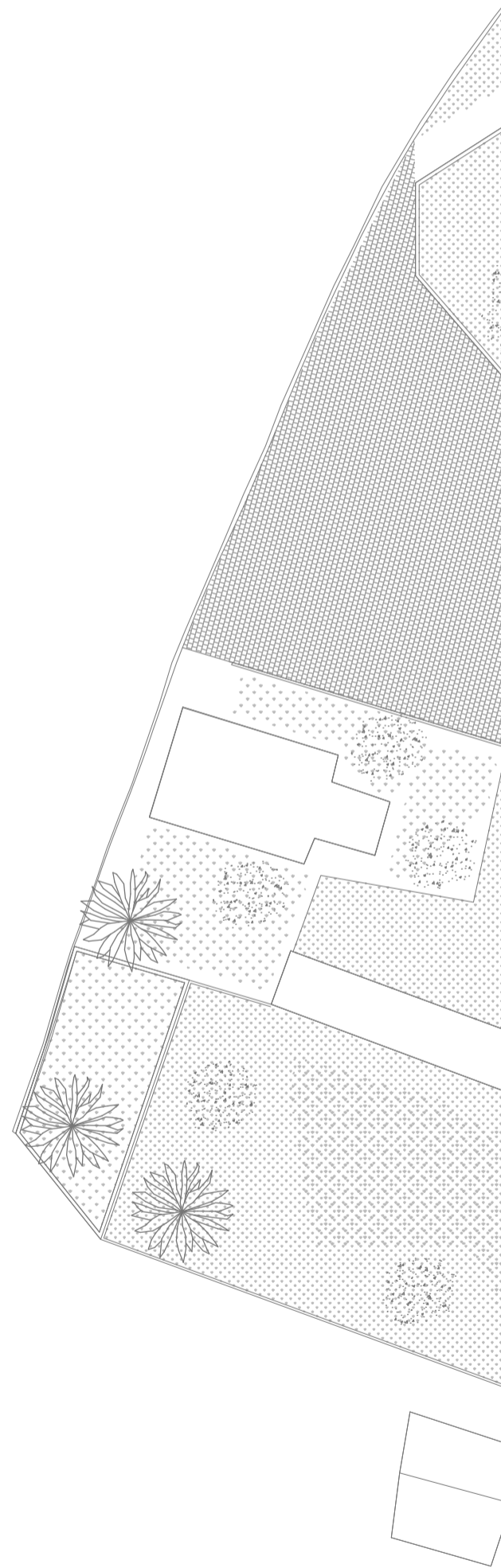





foyeur

ornaments preexistents

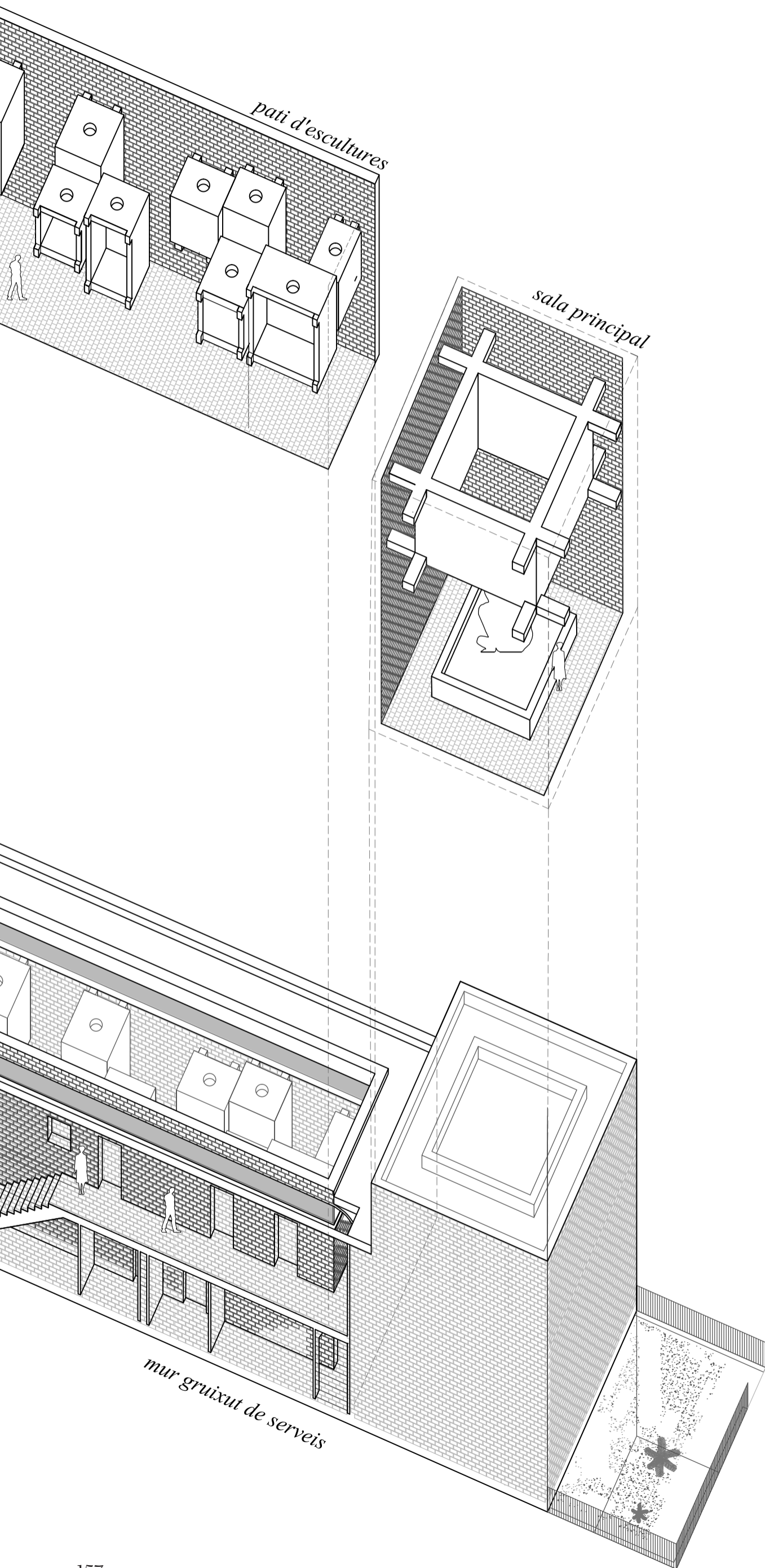

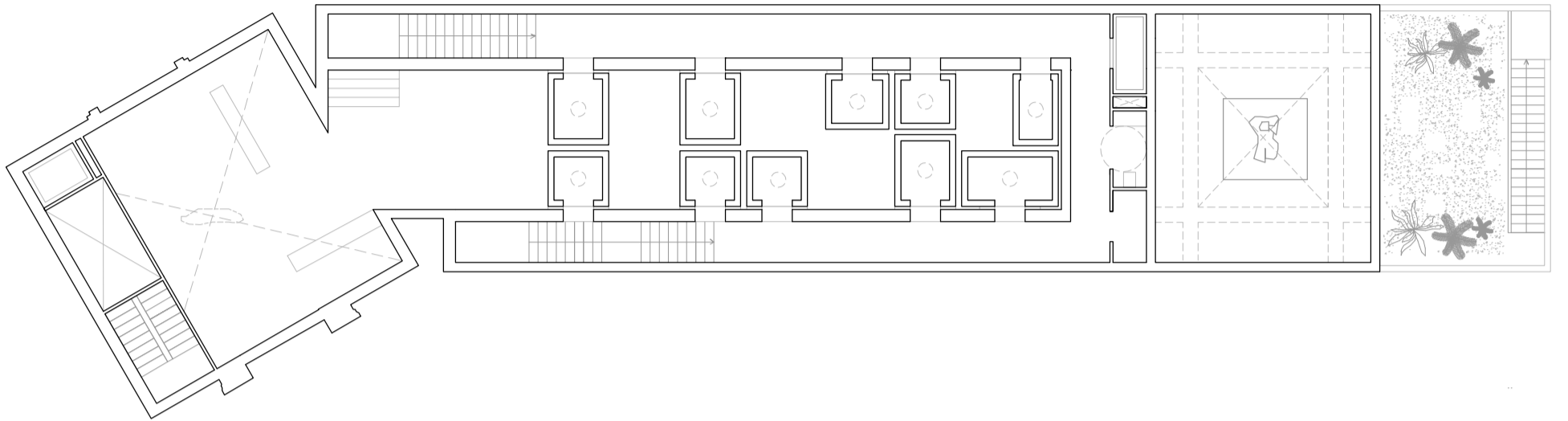

PLANTA SEGONA
escultures petites

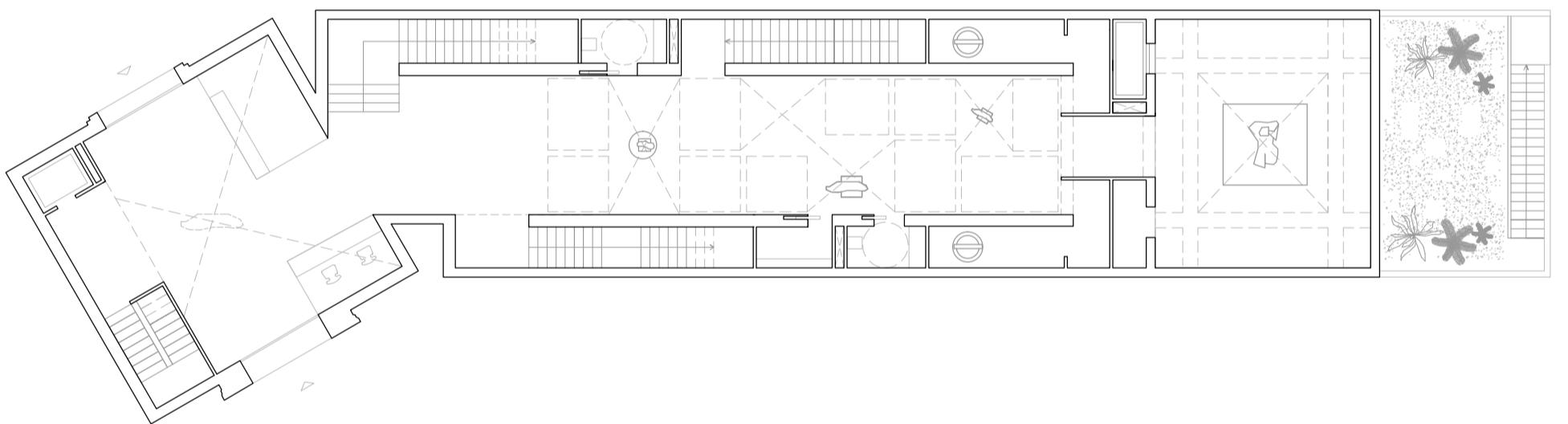

PLANTA BAIXA
escultures mitjanes i grans

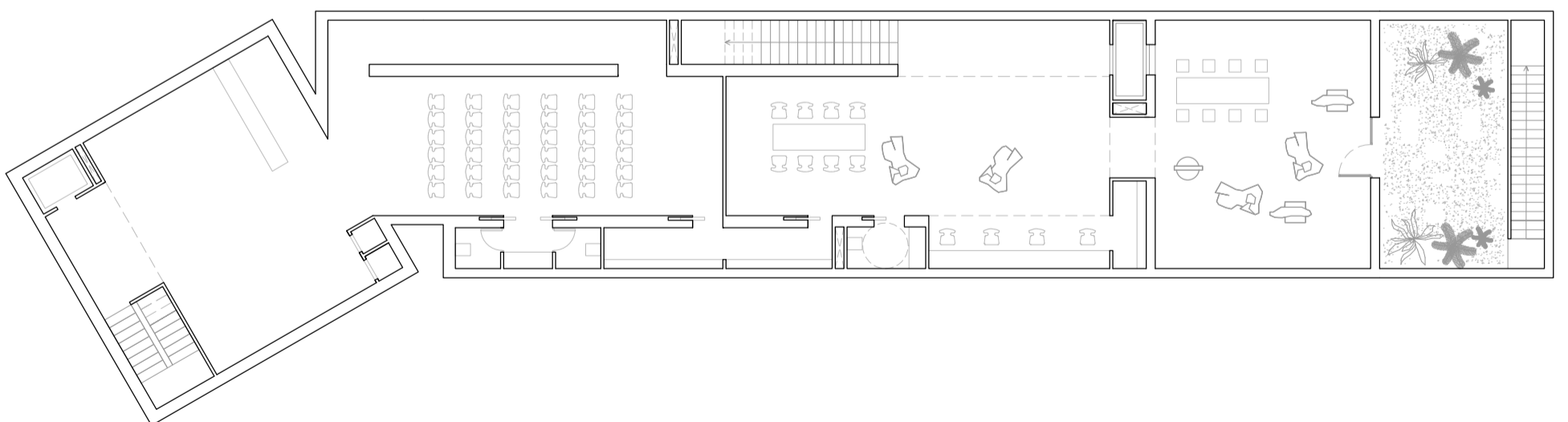

PLANTA SOTERRANI
sala de conferències & tallers



El pati està conformat per les escultures i peces flotants i misterioses que emmagatzemen les escultures petites.



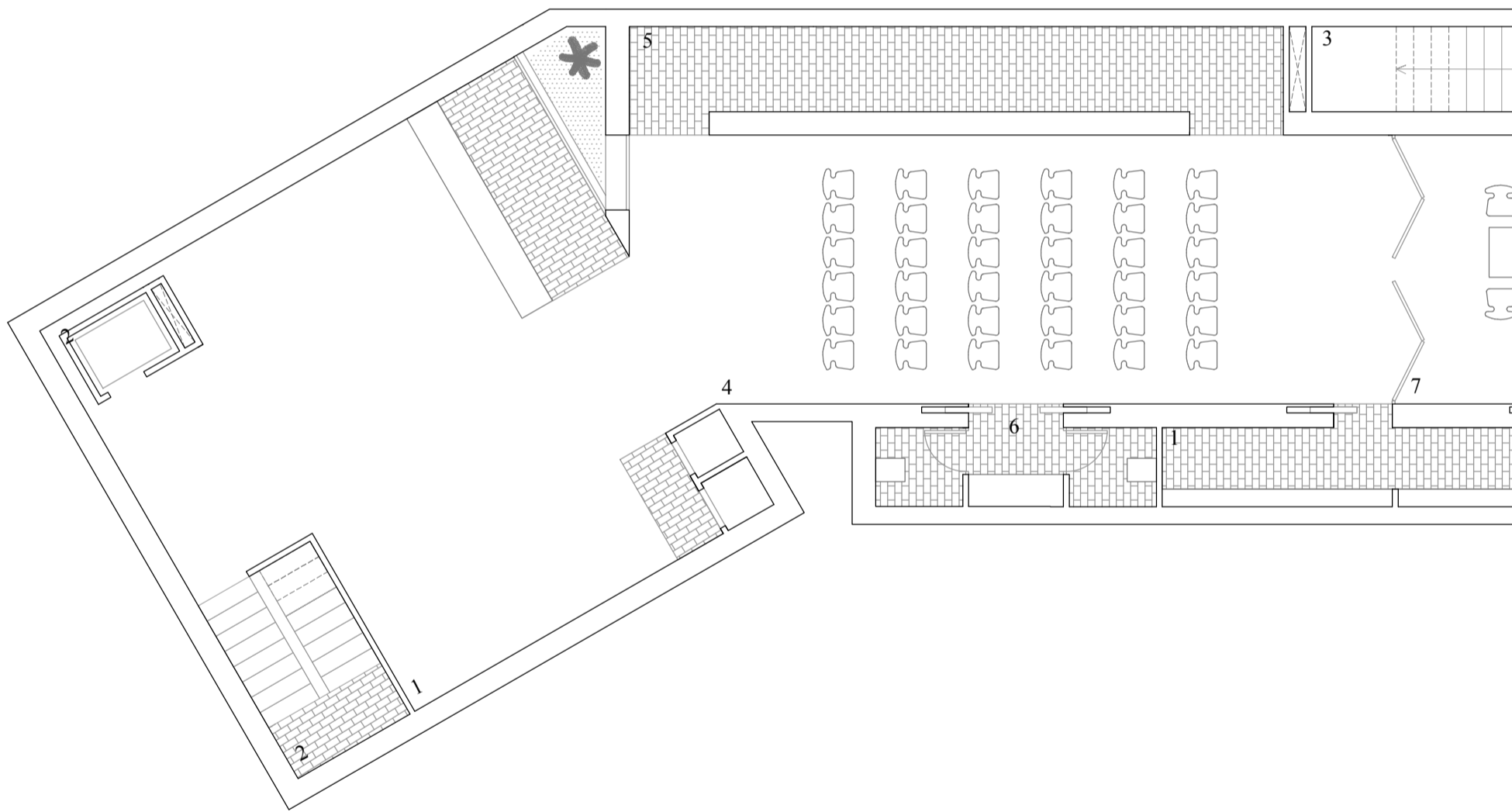

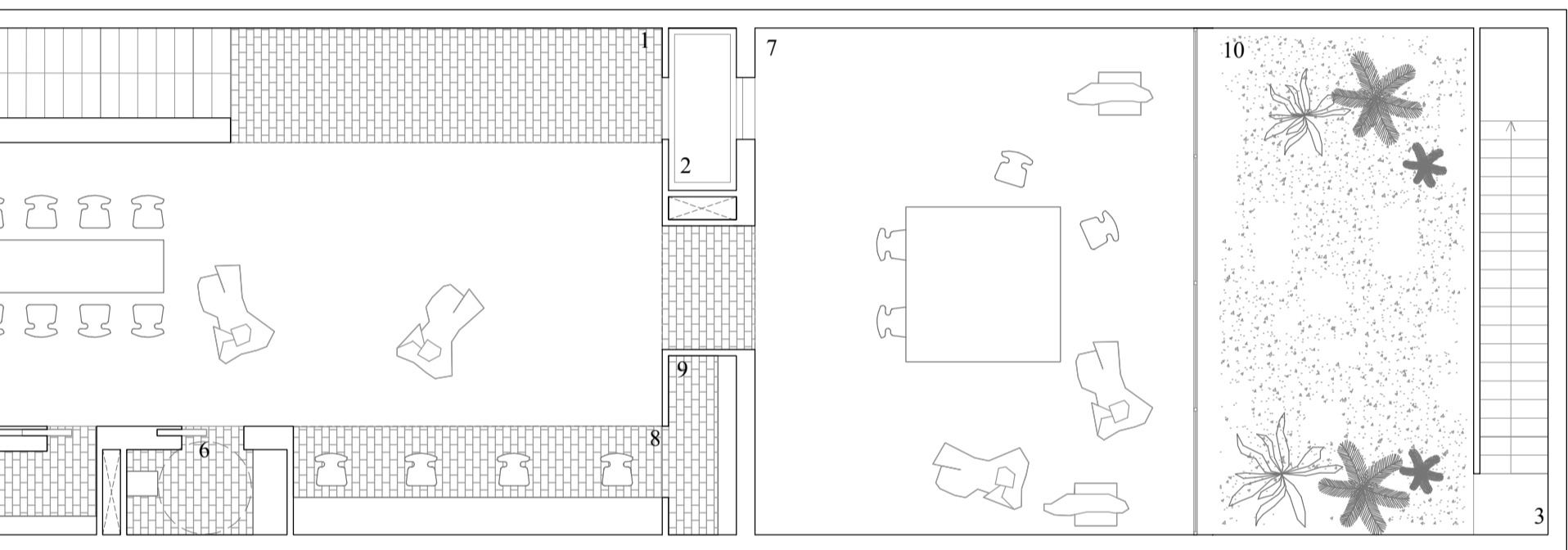

Planta soterrani

-5 metres

1:100

PROGRAMA

- 1 Foyeur*
- 2 Circulació pública*
- 3 Circulació privada*
- 4 Sala de conferències*
- 5 Passadís, espai d'emmagatzematge de cadires*
- 6 Lavabos*
- 7 Taller*
- 8 Espai de reparació*
- 9 Arxiu*
- 10 Pati*

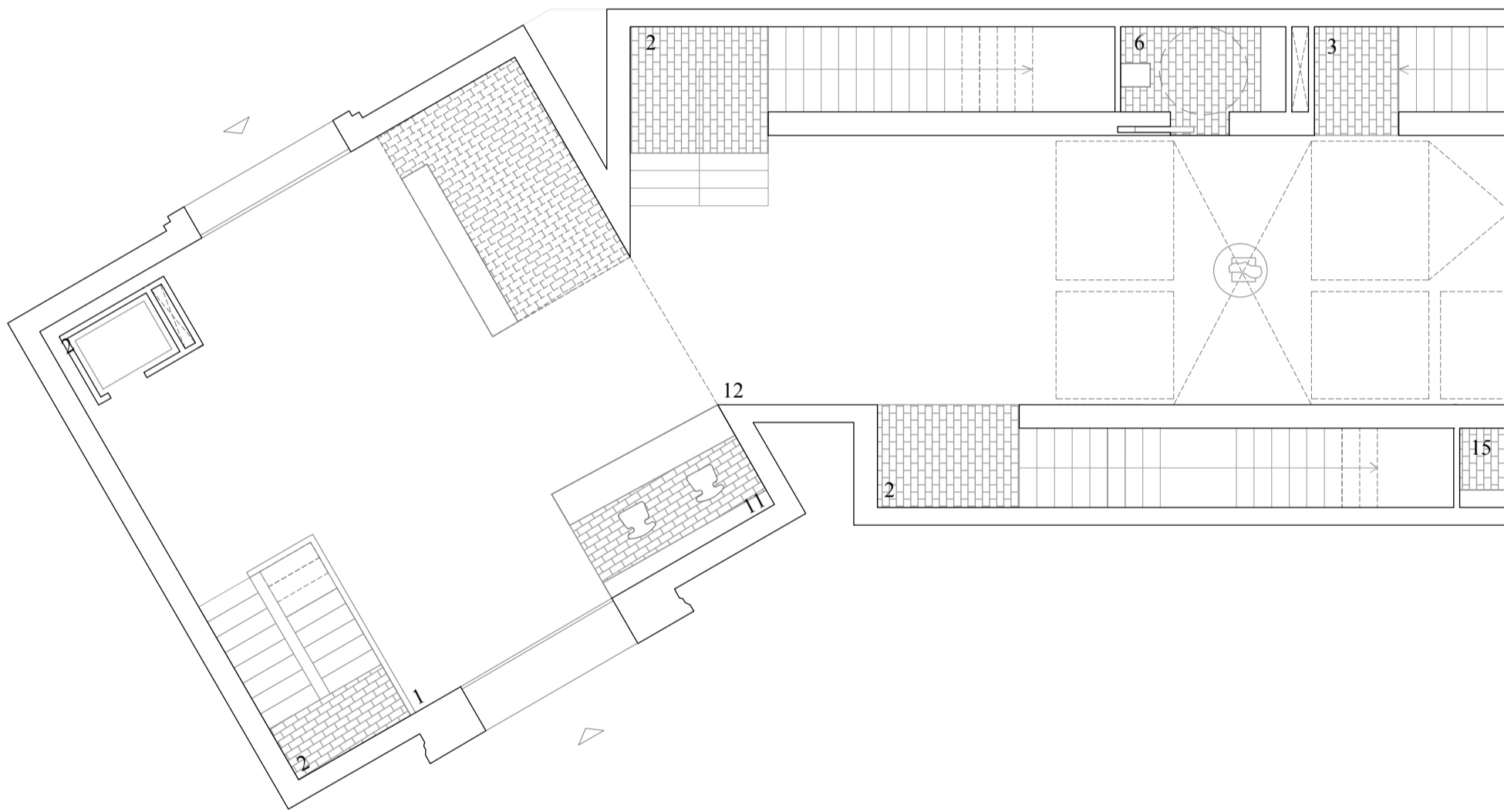

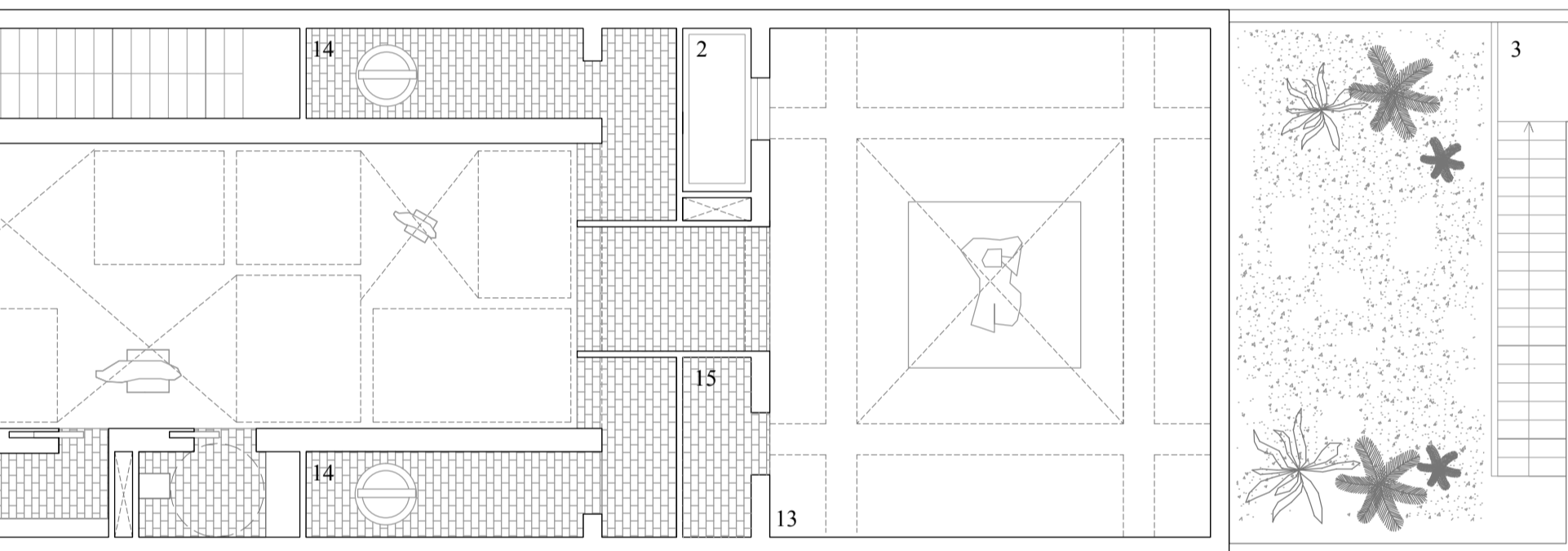

Planta baixa

0 metres

1:100

PROGRAMA

- 1 Foyeur*
- 2 Circulació pública*
- 3 Circulació privada*
- 6 Lavabos*
- 11 Recepció*
- 12 Sala exterior d'escultures mitjanes*
- 13 Escultura principal*
- 14 Ninxol amb escultura*
- 15 Magatzem*

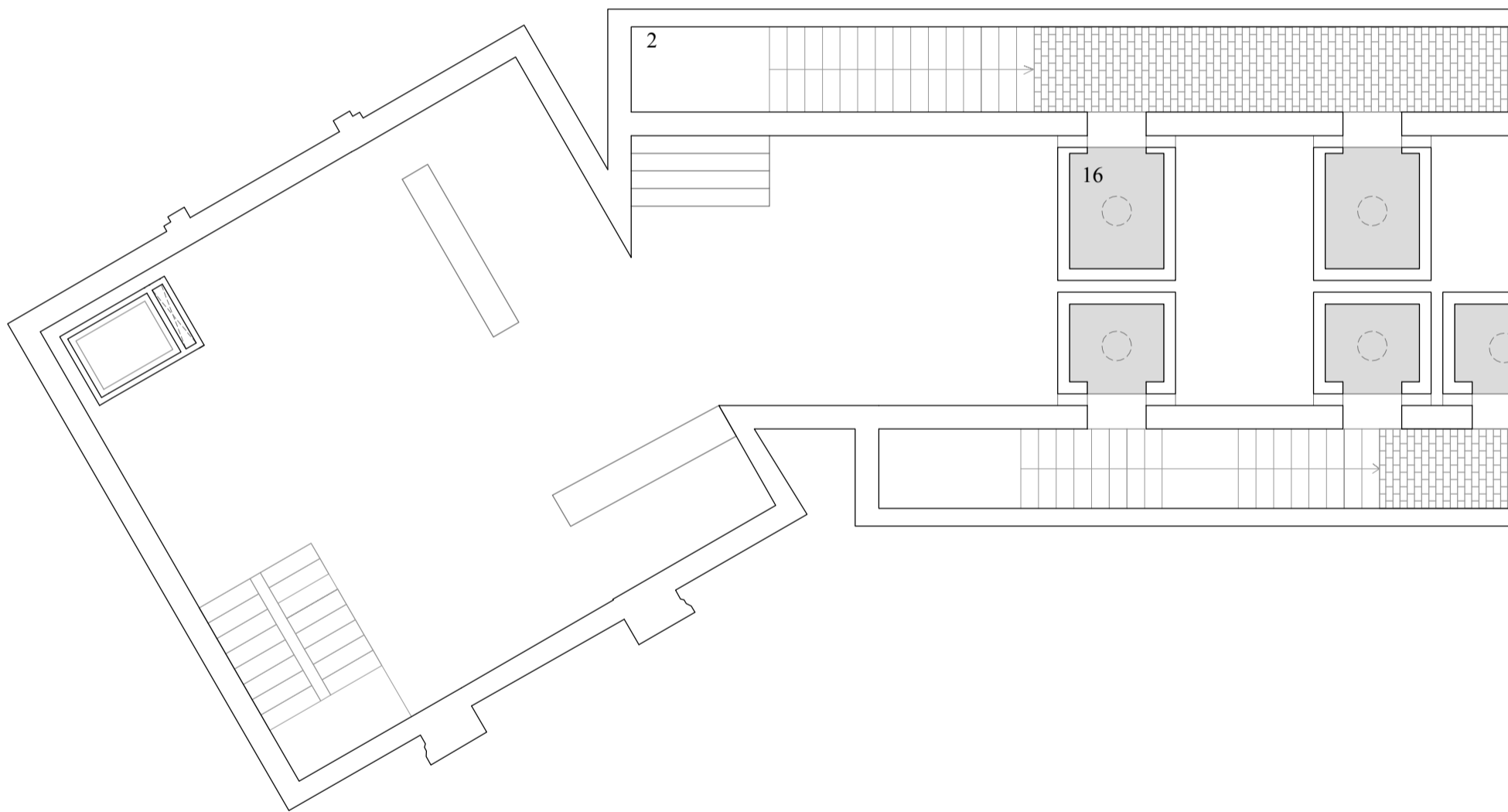

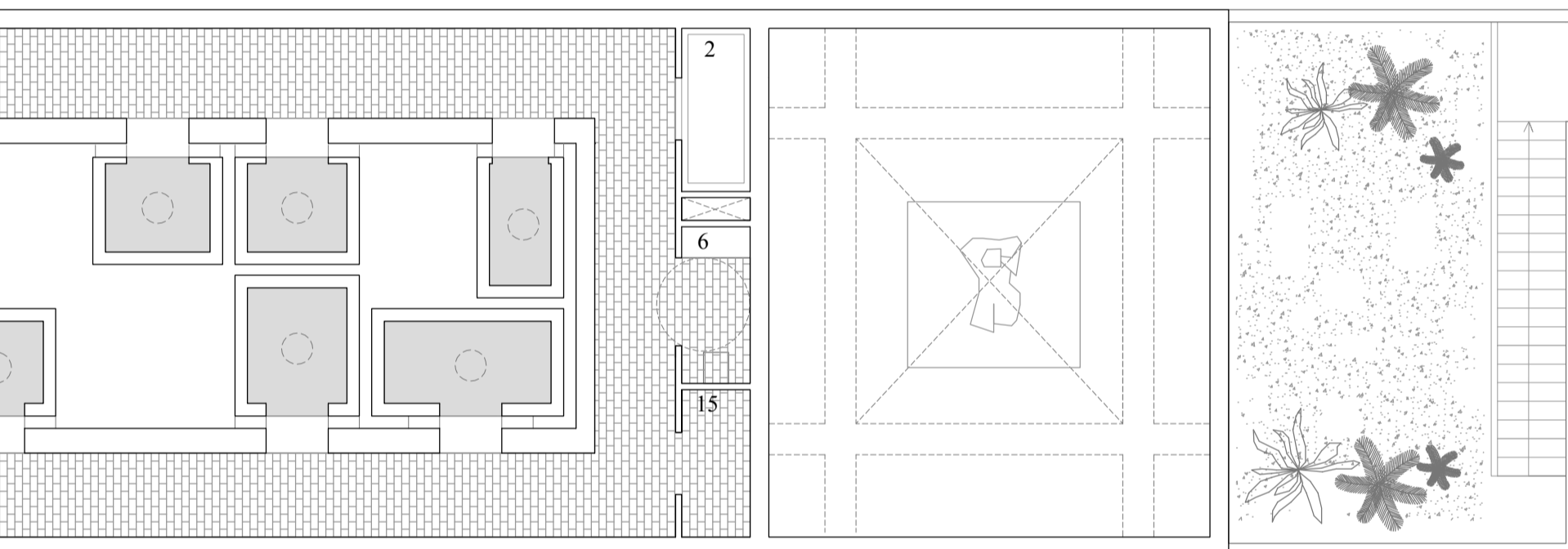

Planta baixa

3 metres

1:100

PROGRAMA

<i>1</i>	<i>Foyeur</i>	<i>70.81 m²</i>
<i>2</i>	<i>Circulació pública</i>	<i>70.81 m²</i>
<i>3</i>	<i>Ciruclació privada</i>	
<i>6</i>	<i>Lavabos</i>	
<i>15</i>	<i>Magatzem</i>	
<i>16</i>	<i>Càpsules amb escultura</i>	

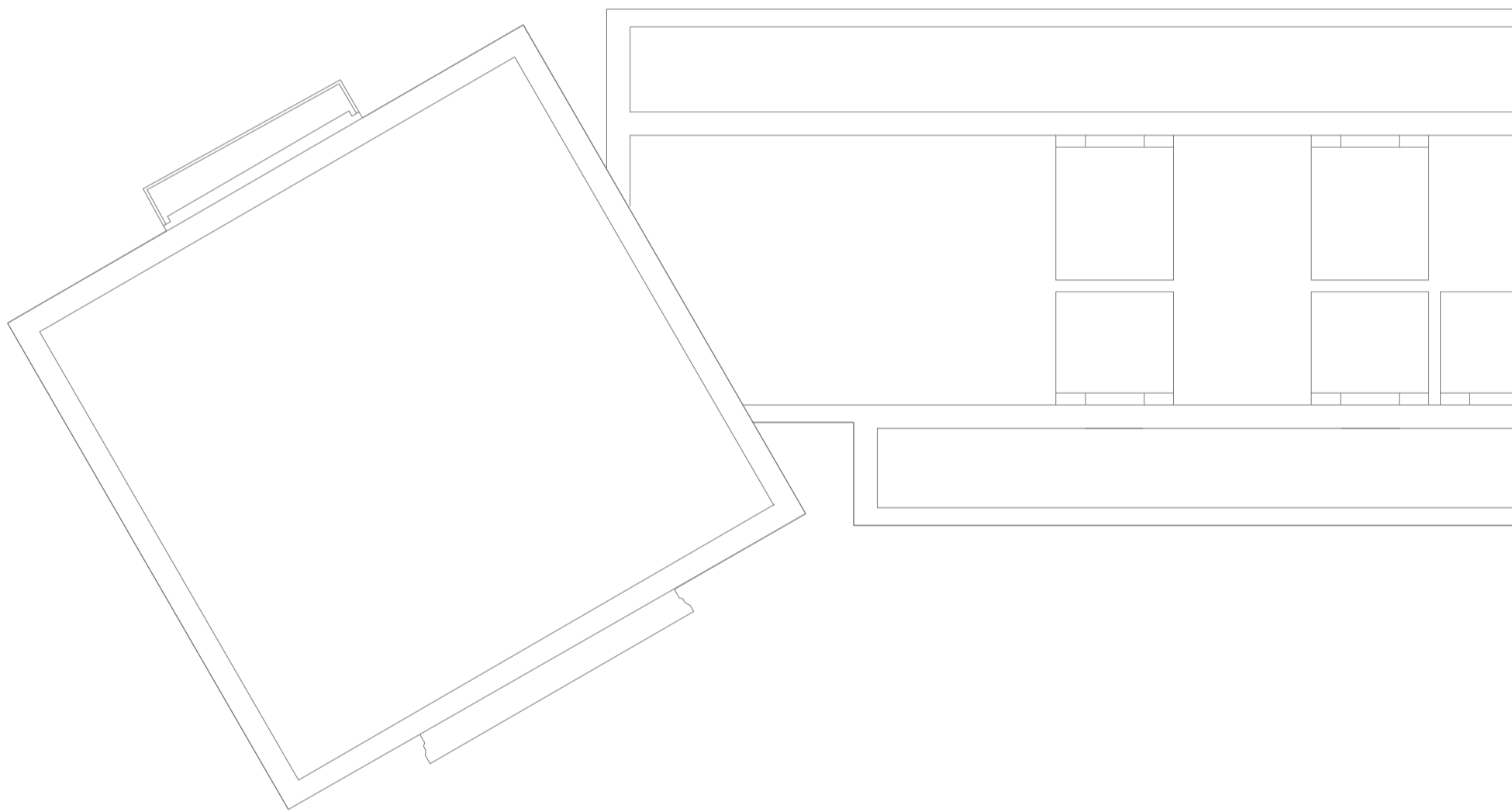

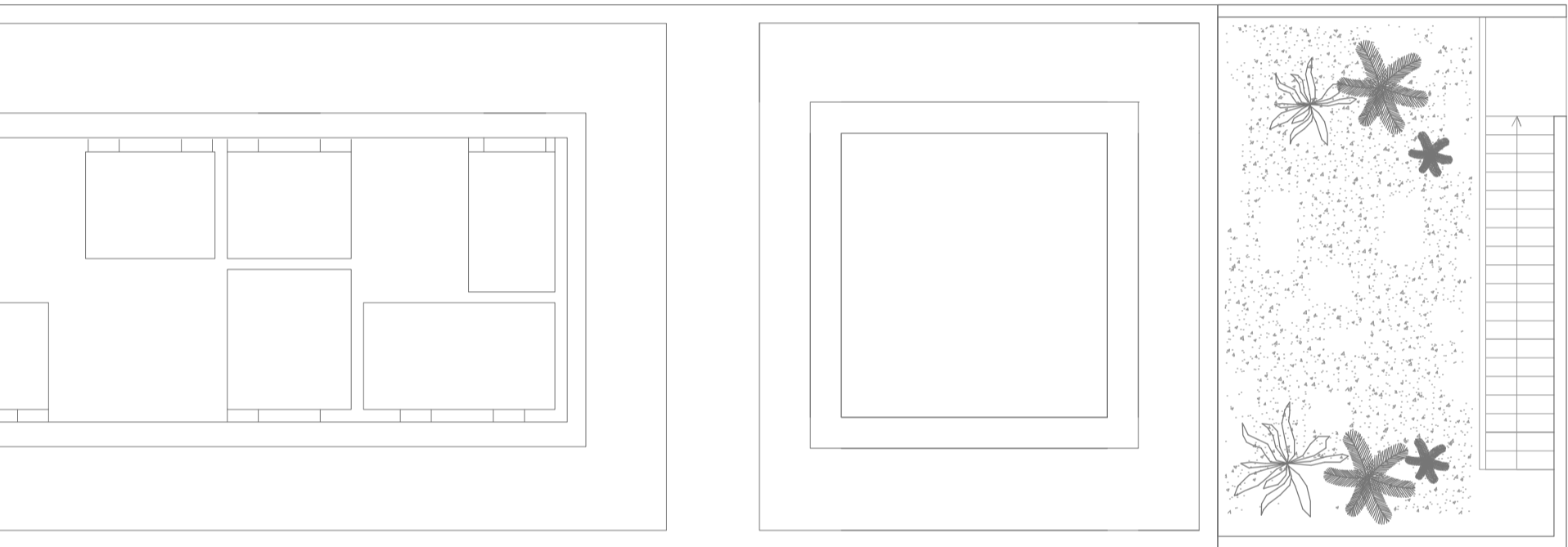

Planta coberta

14 metres

1:100



El mur gruixut acapara tota la circulació del pis superior, amb una llum cenital continua.

PLANTA PRIMERA

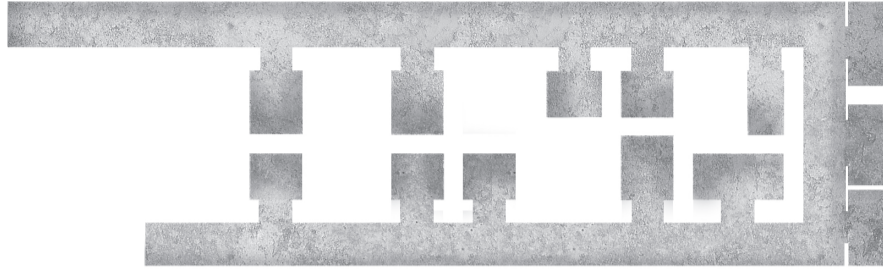

PLANTA BAIXA



PLANTA SOTERRANI



ESTUDIS DE LLUM



Les escales es situen en els murs alliberant així l'espai central.

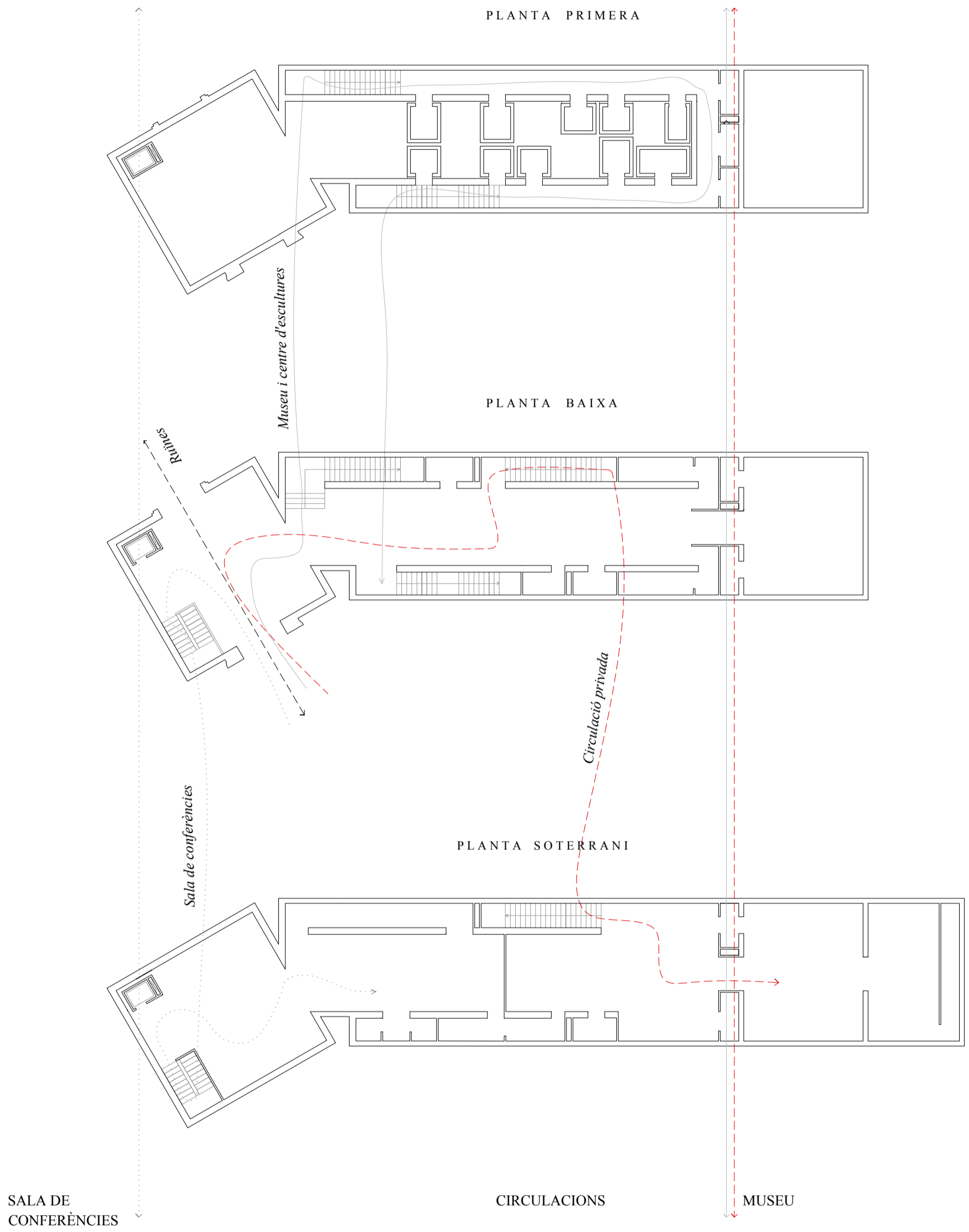



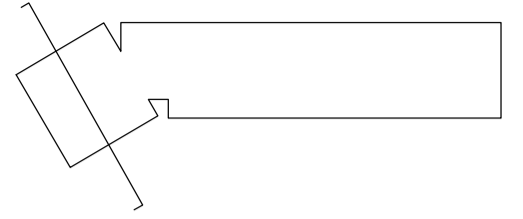

1:150

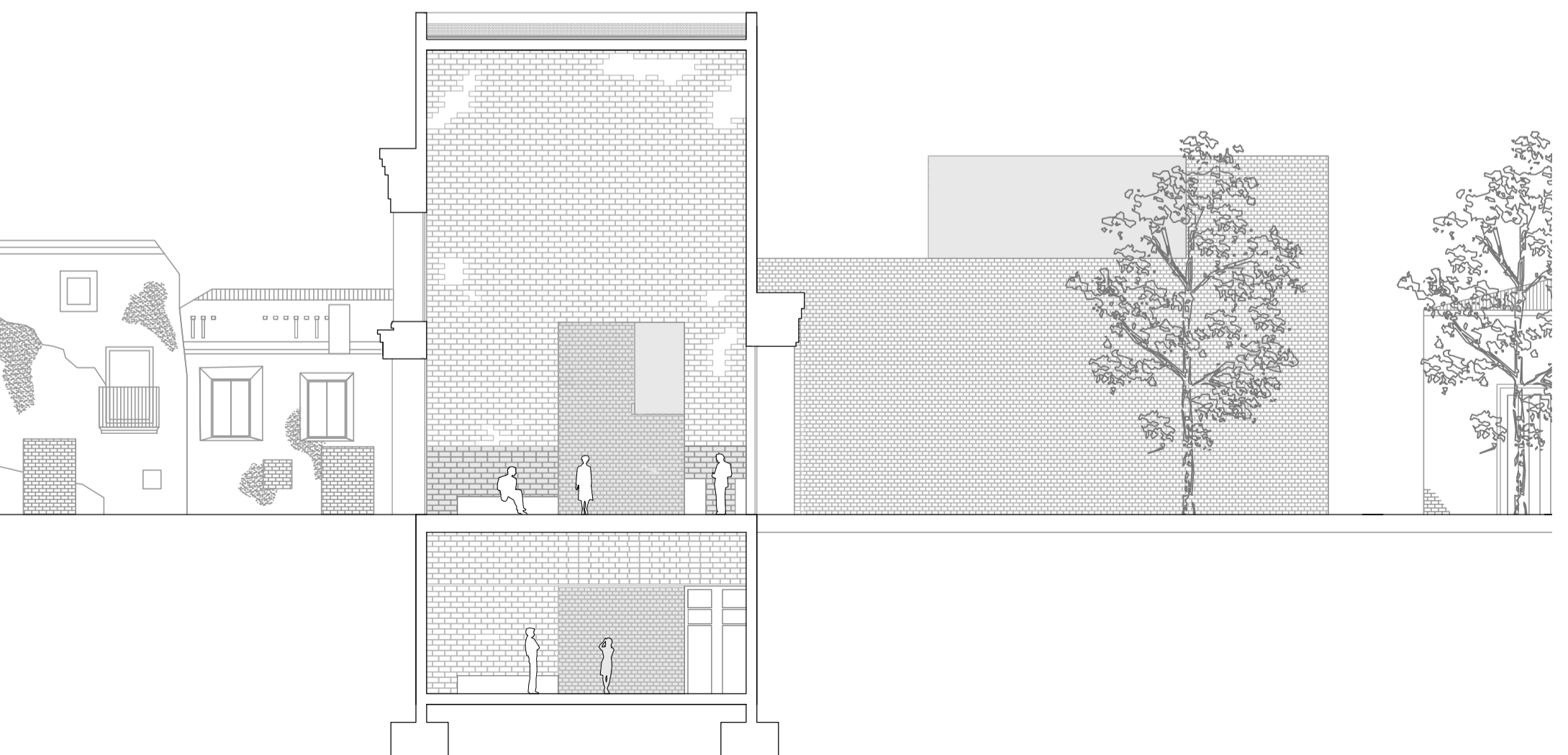

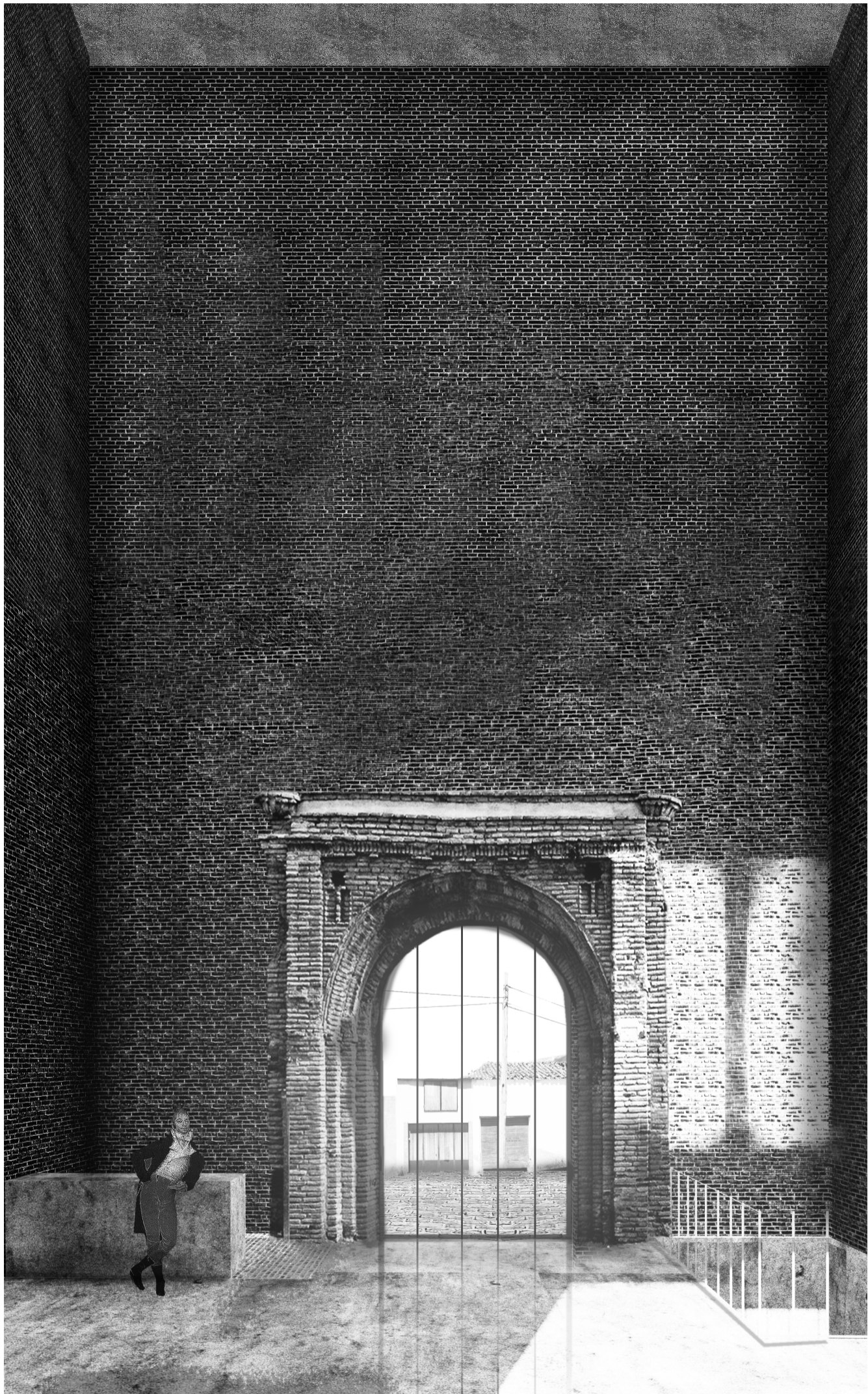

L'atri i entrada és conformat pels ornaments preexistents, destacant la importància de la llum i dels materials.

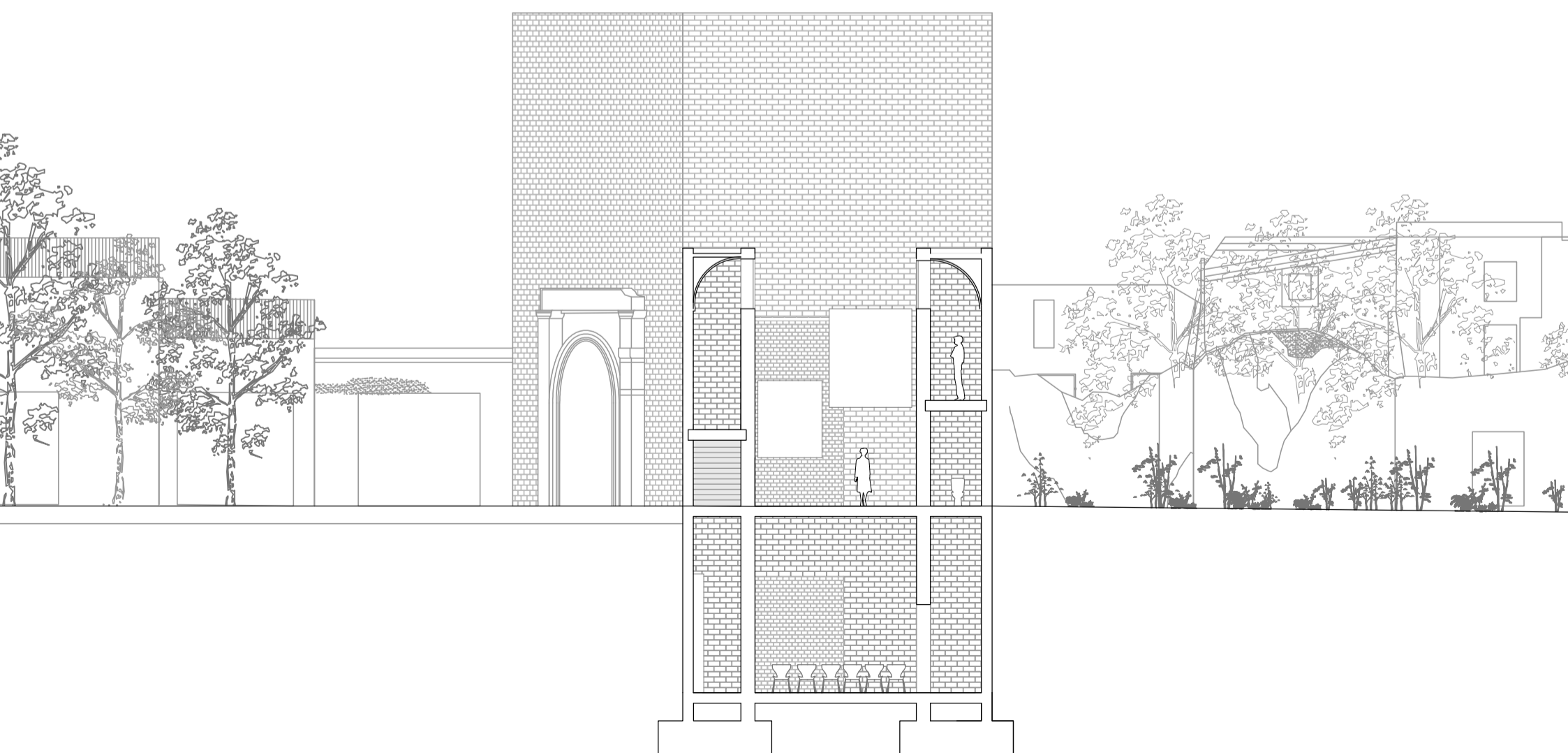

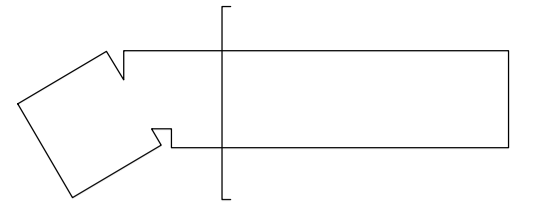

1:150

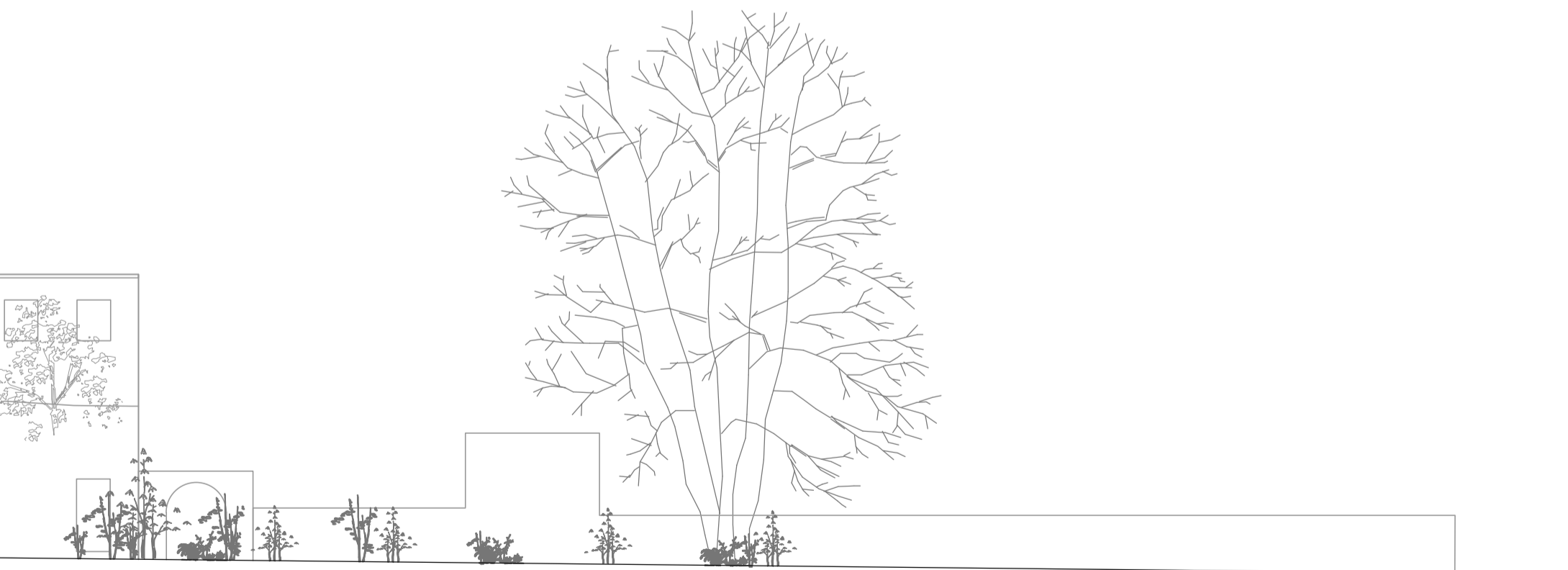

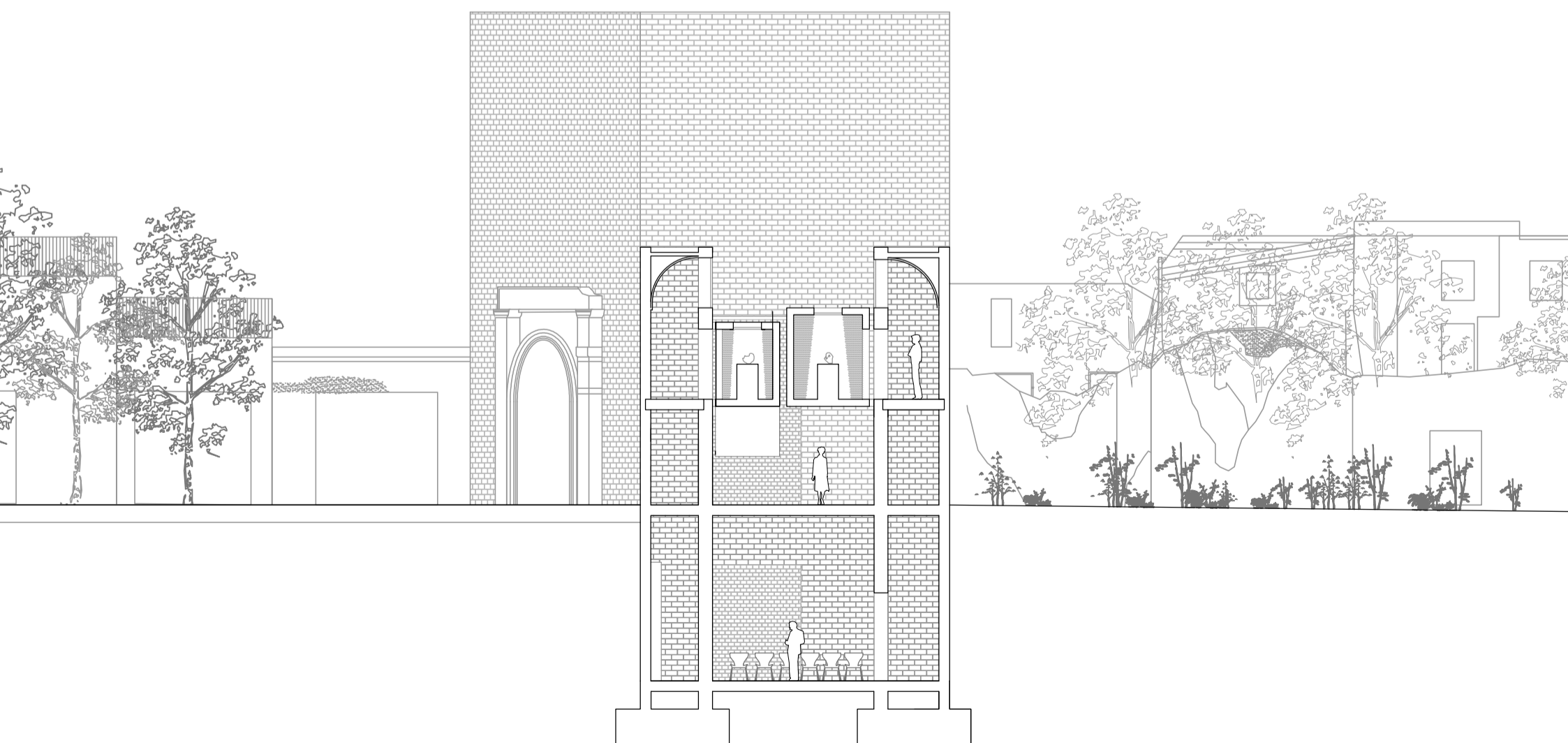

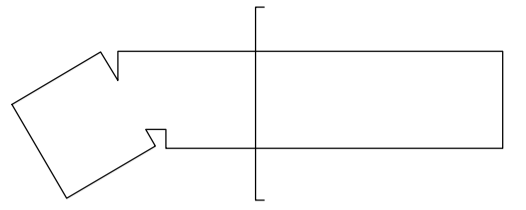

1:150

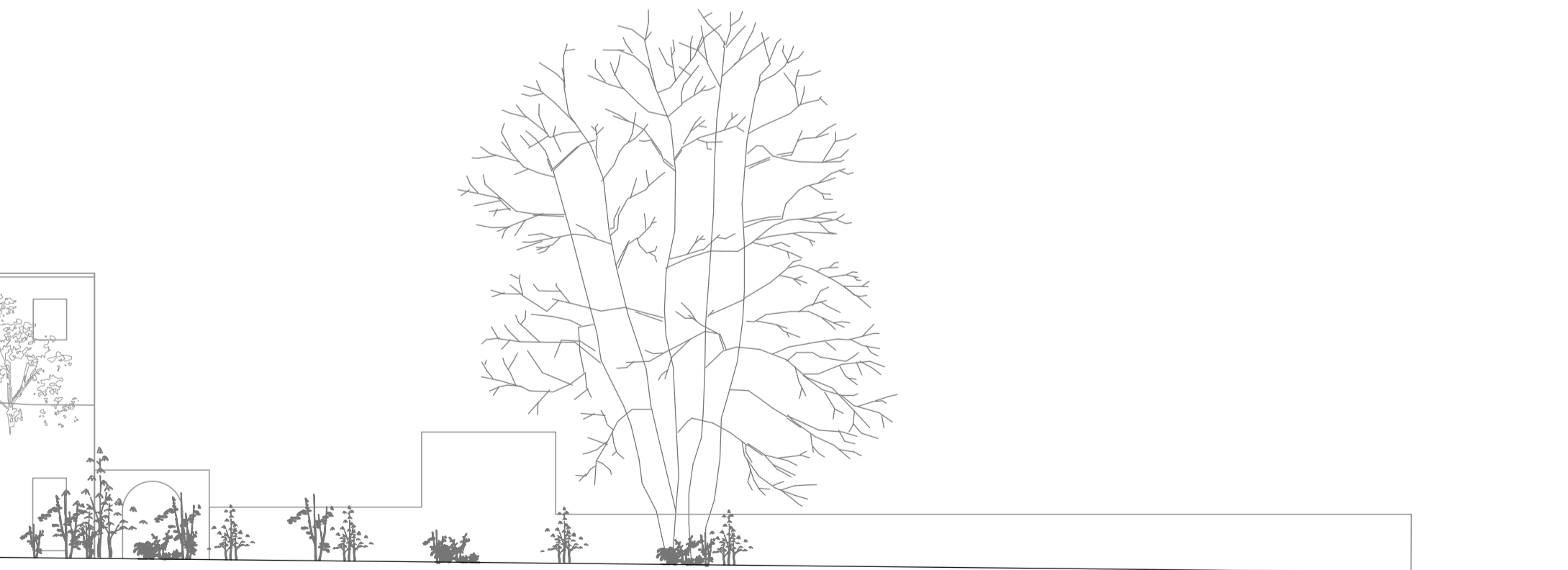



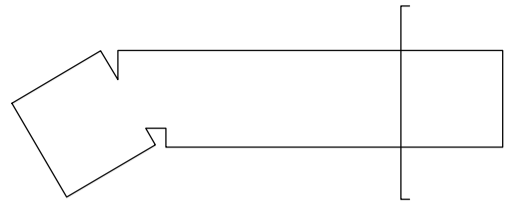

1:150

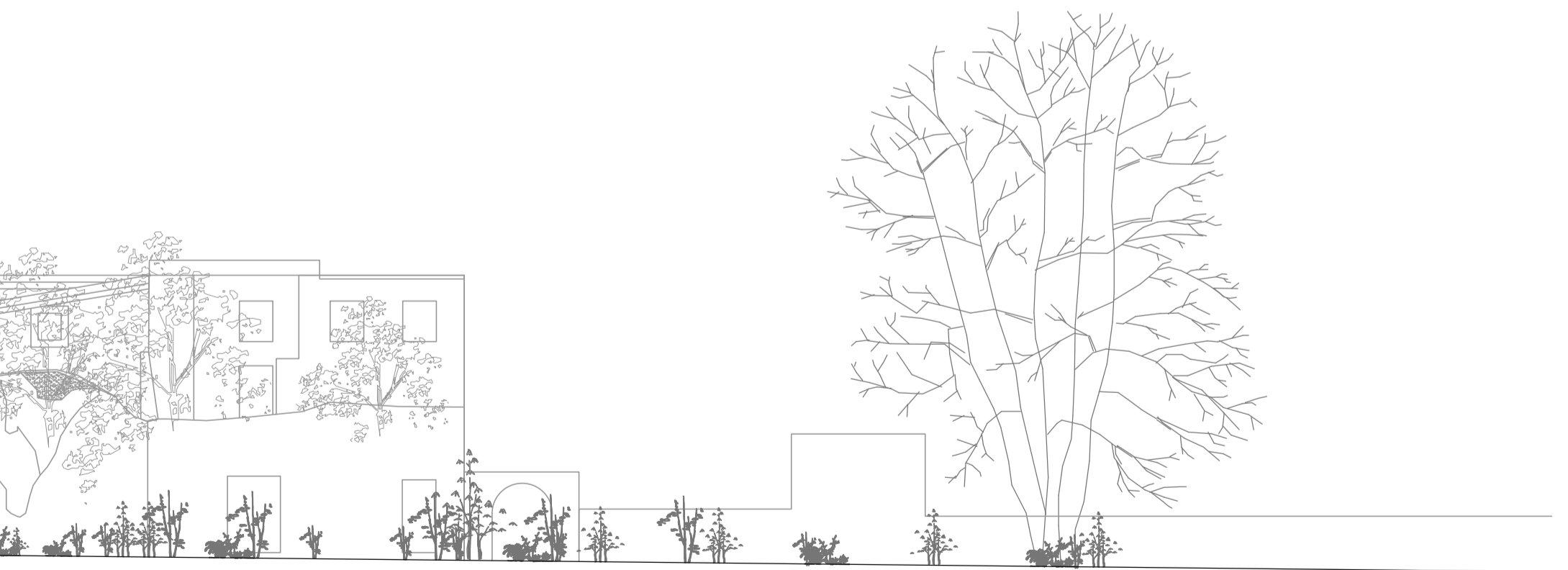

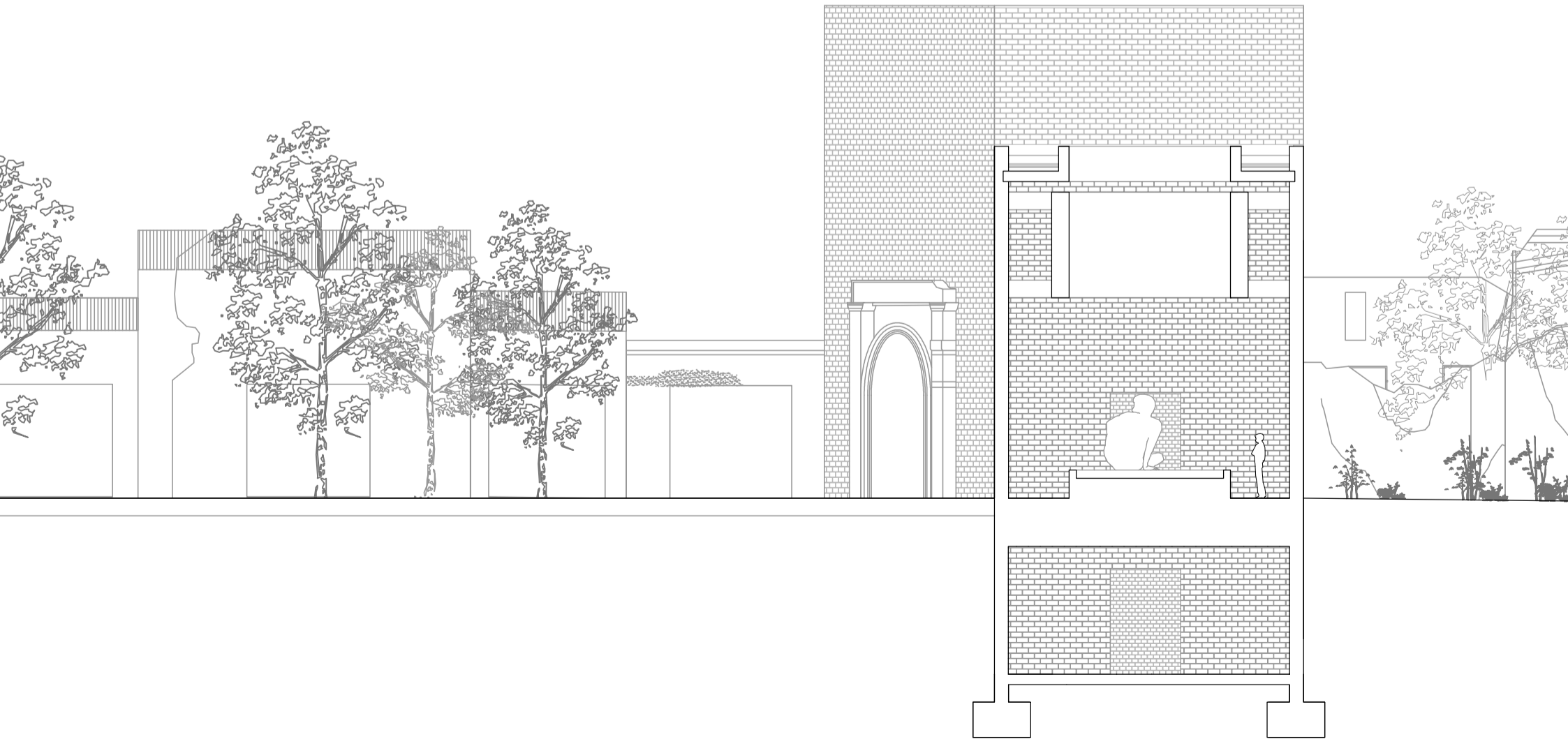

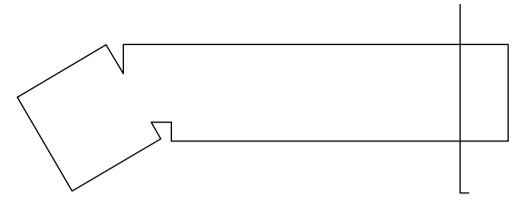

1:150

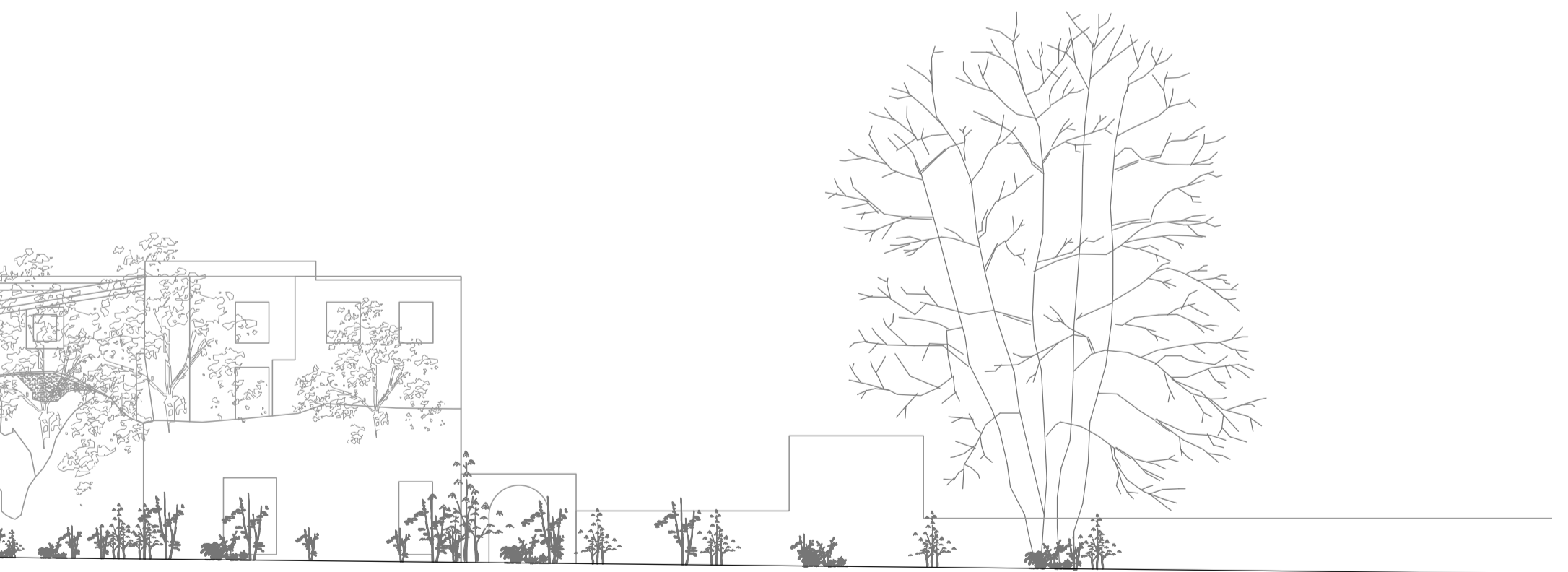



La sala final està conformada per un volum penjat com la resta de l'edifici però, no obstant, aquest genera llum.



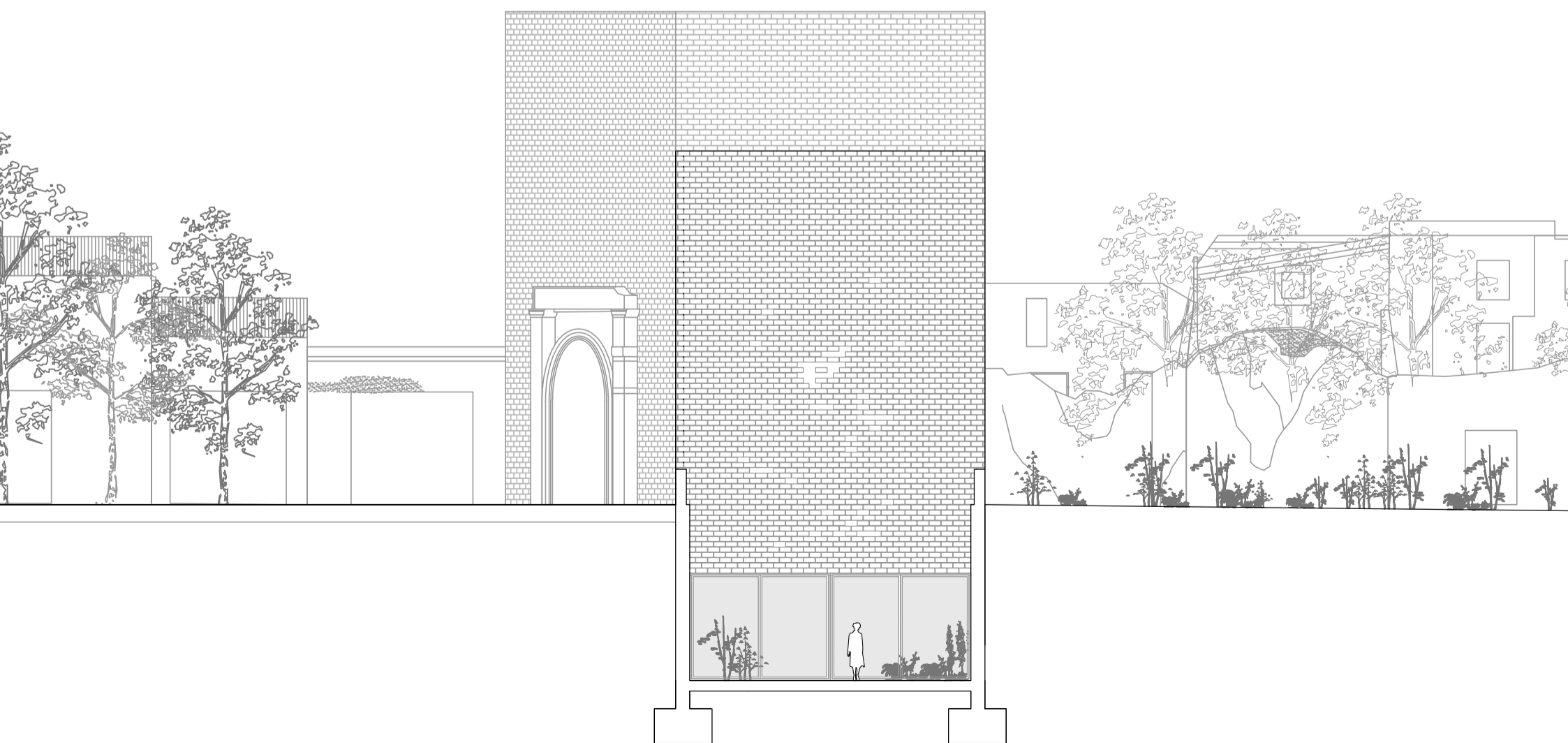

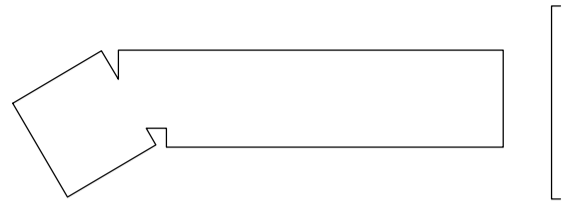

1:150

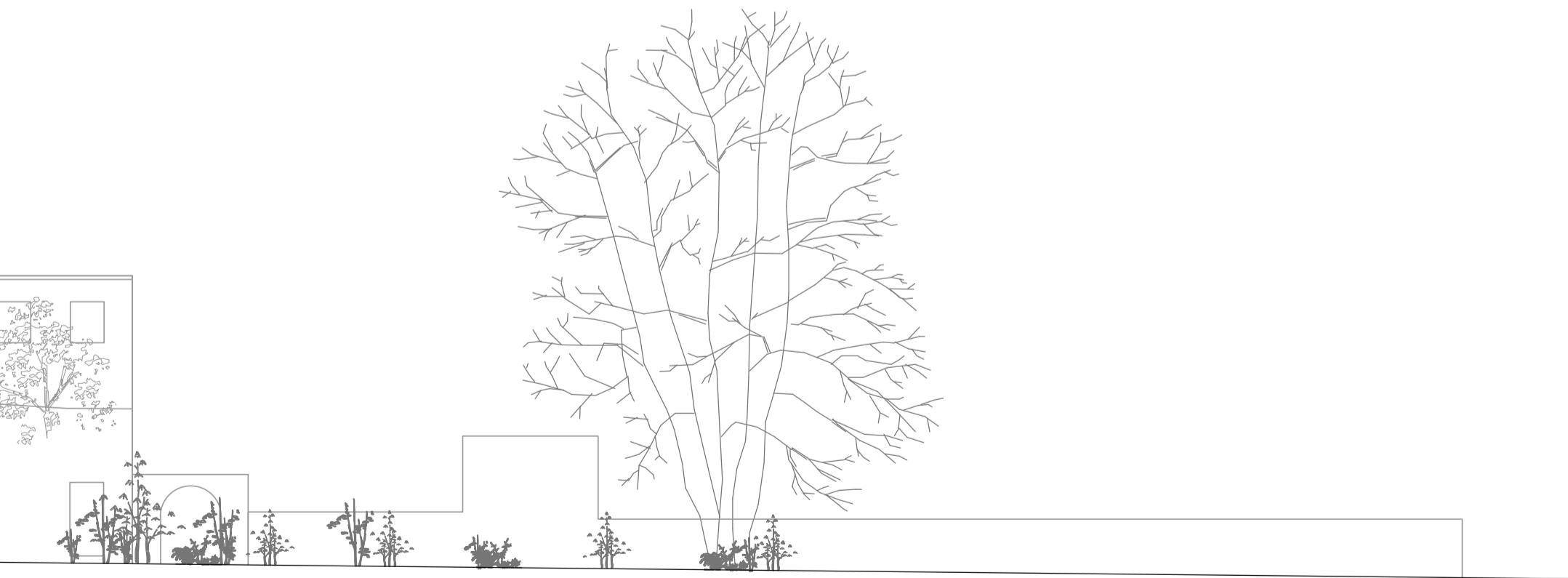

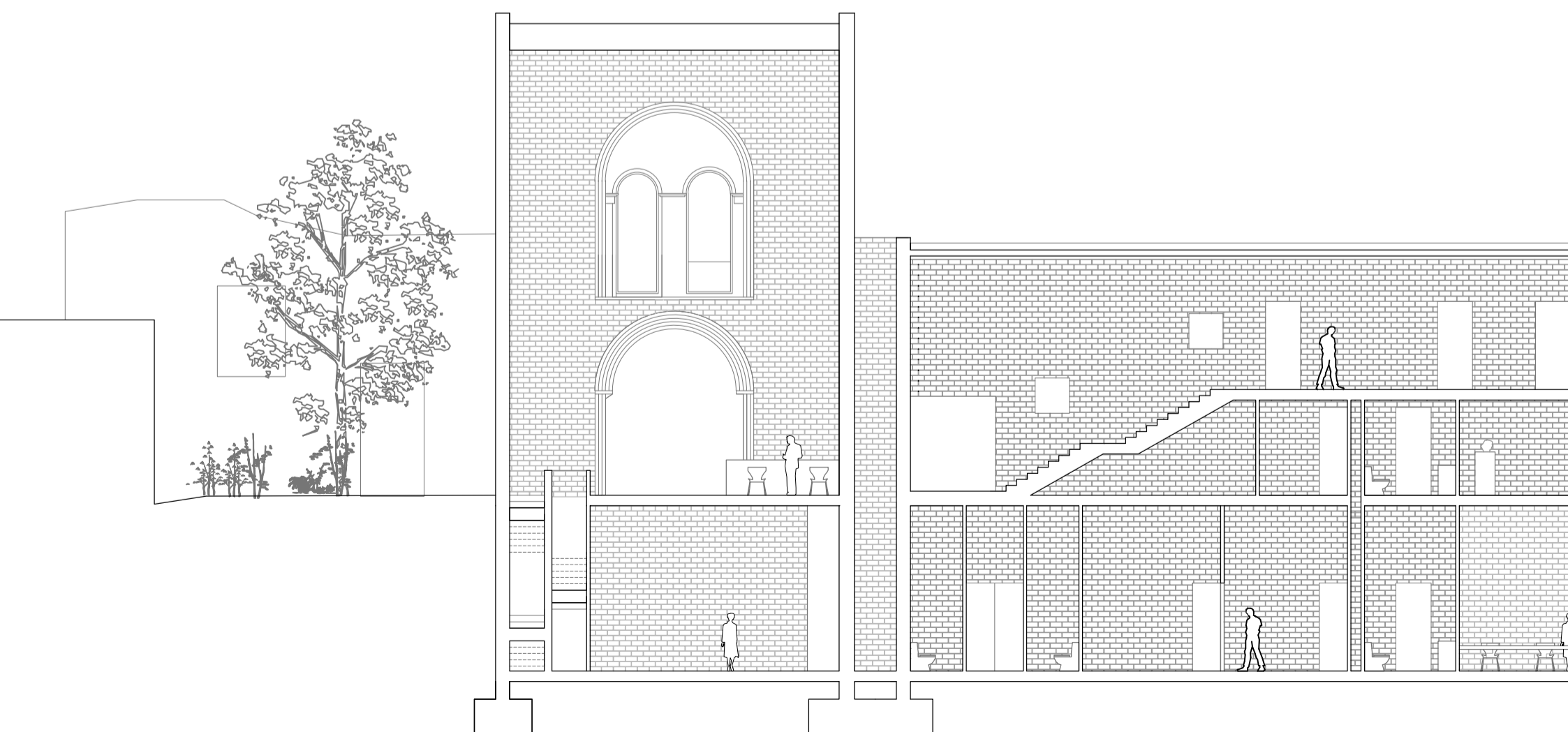

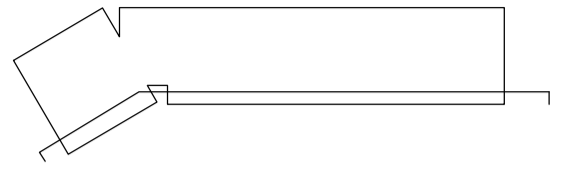

1:150

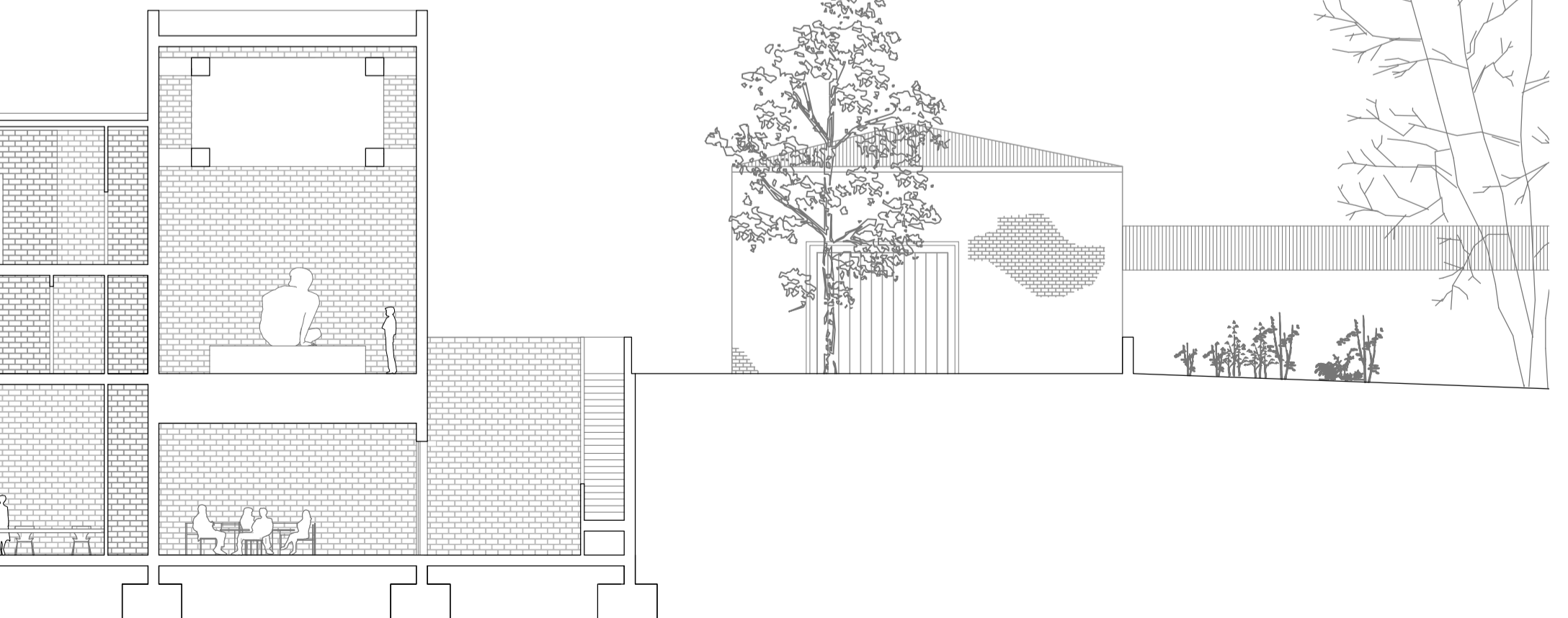



L'interior de les peces flotants es desobreixen en el pis superior, on emmagatzemen com un tresor totes les escultures petites.

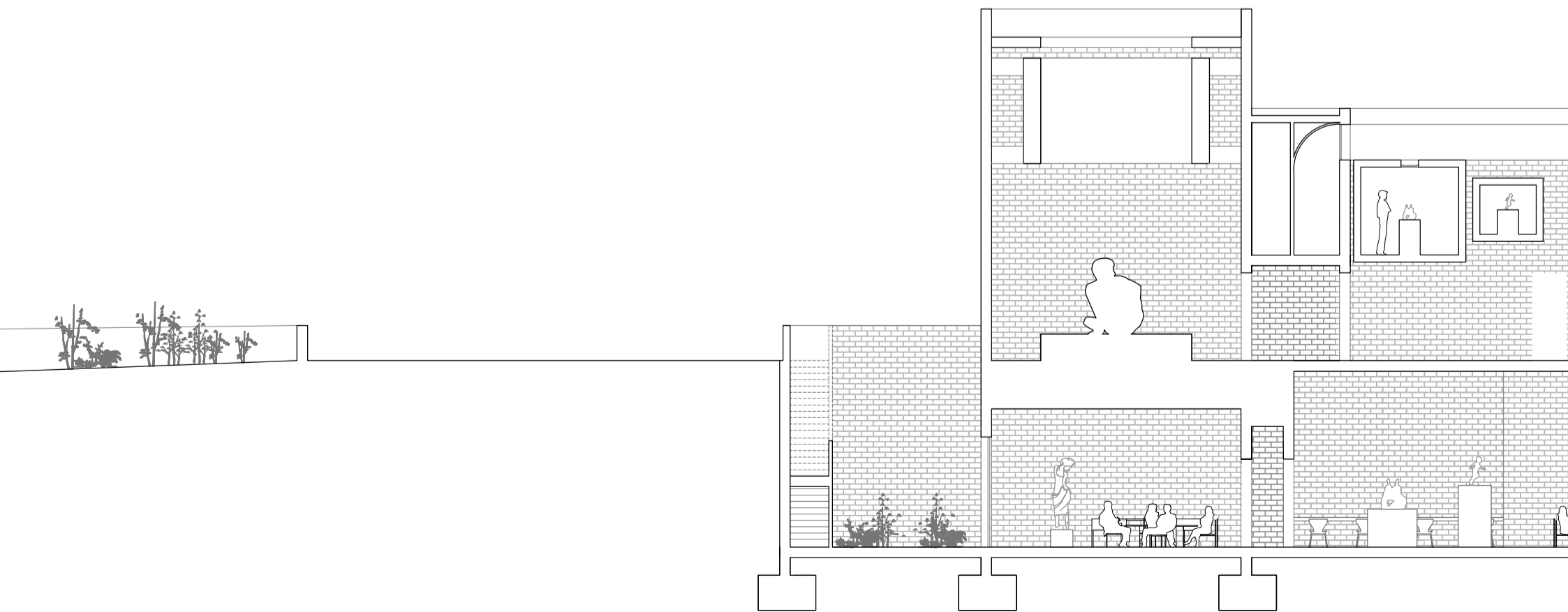

EL MUSEU

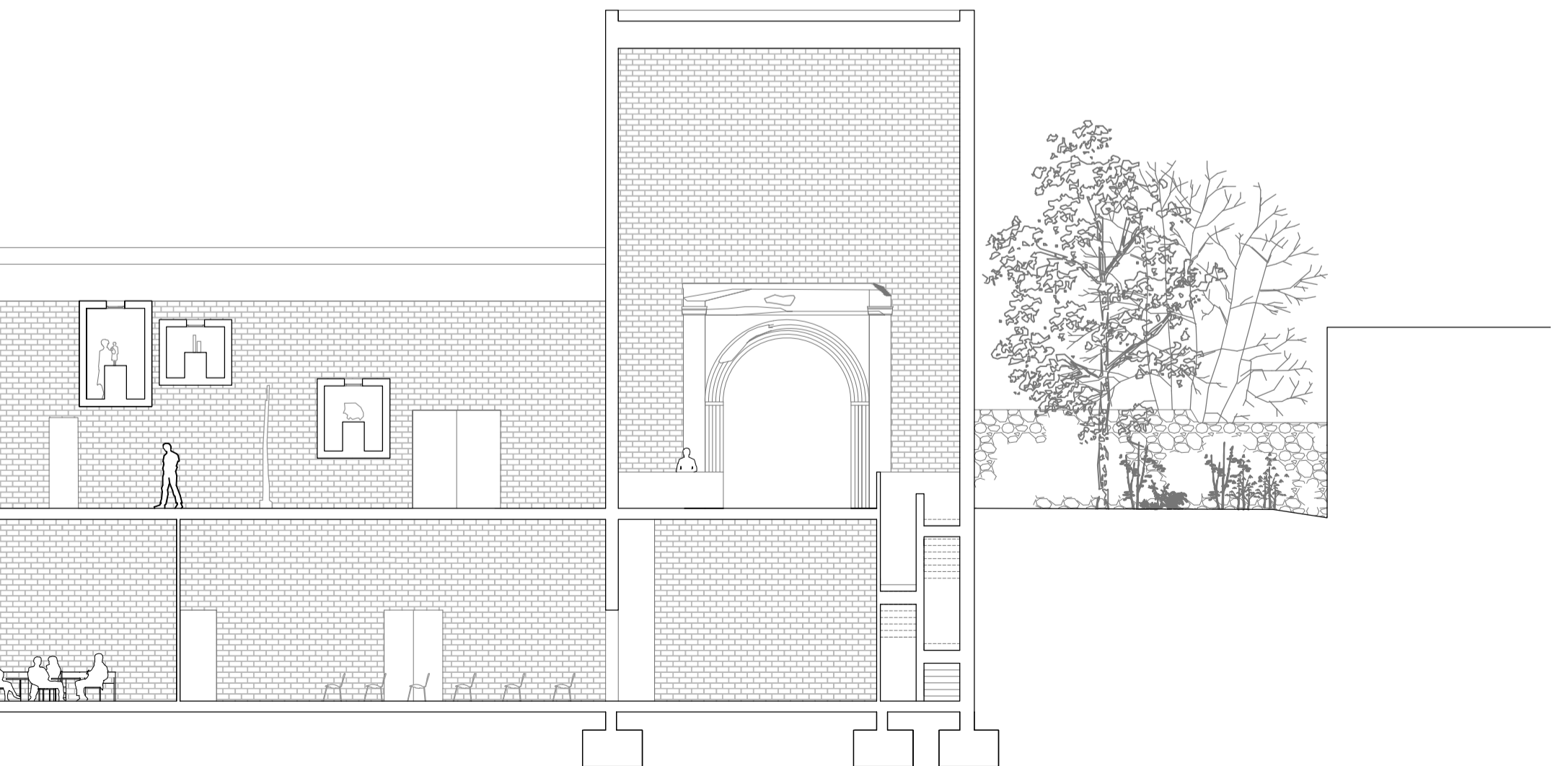
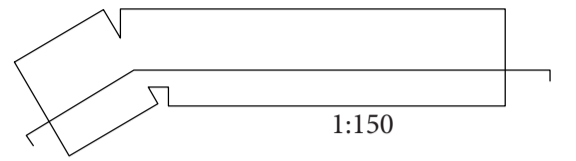

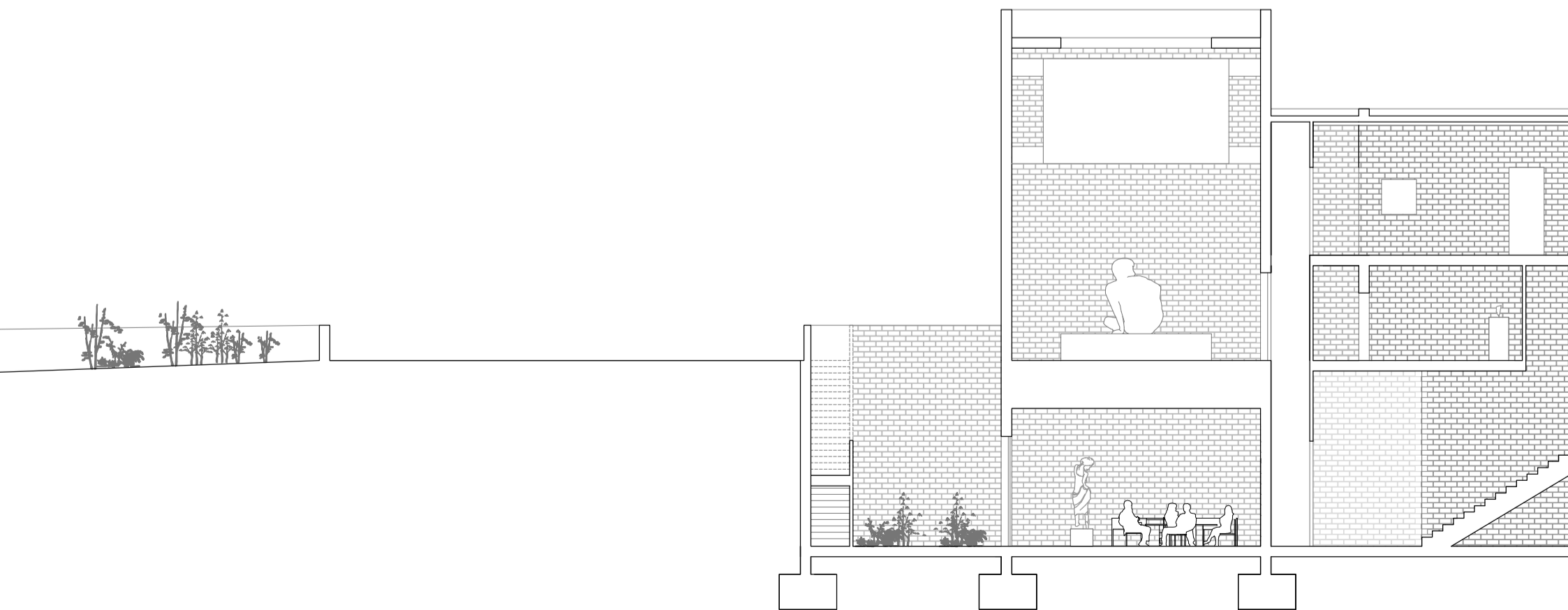

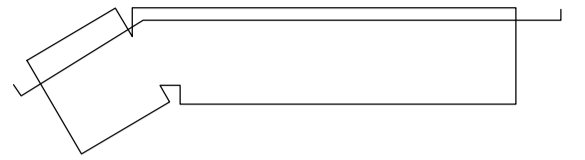

1:150

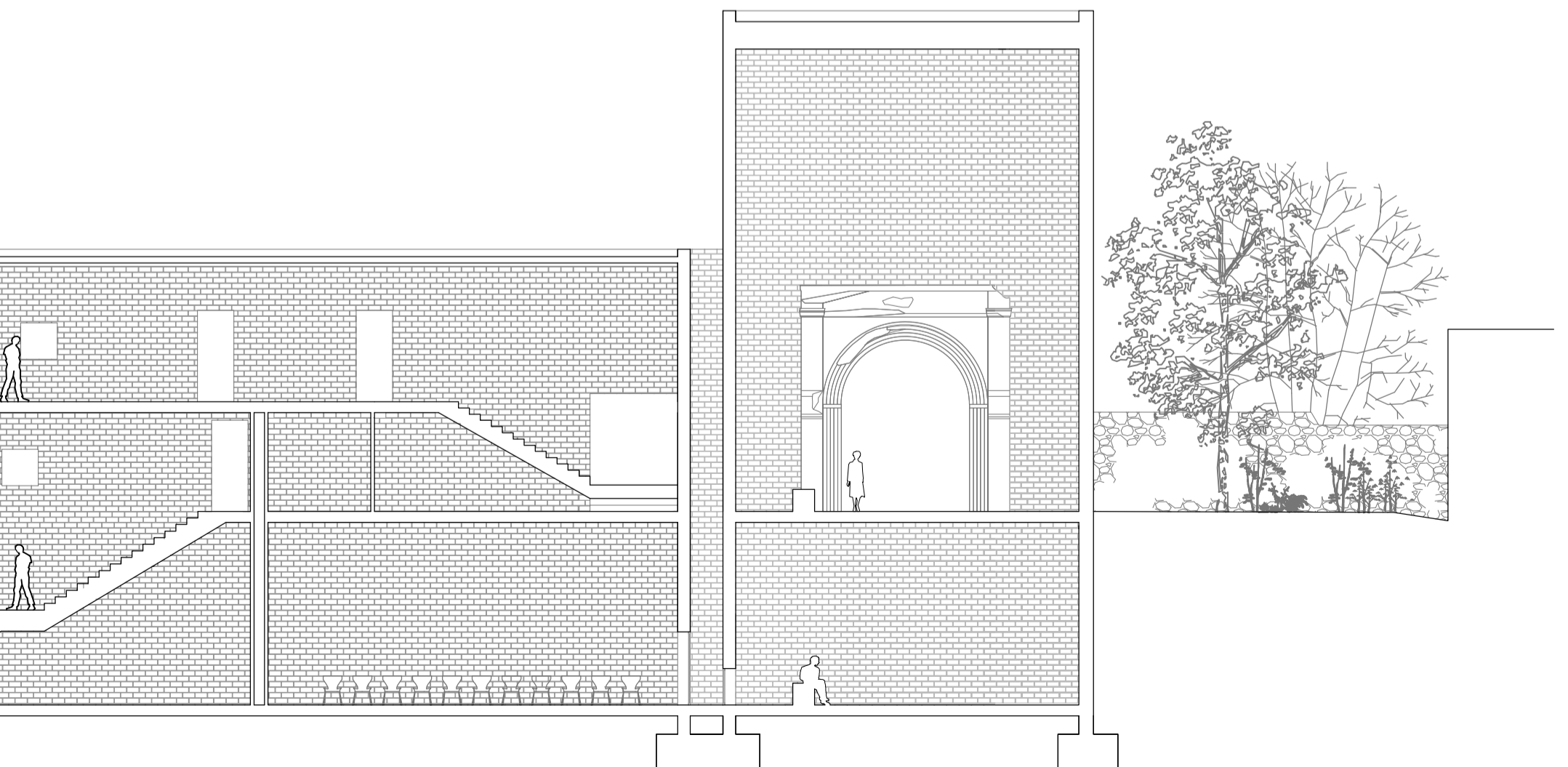



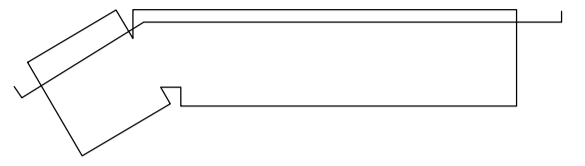

1:150

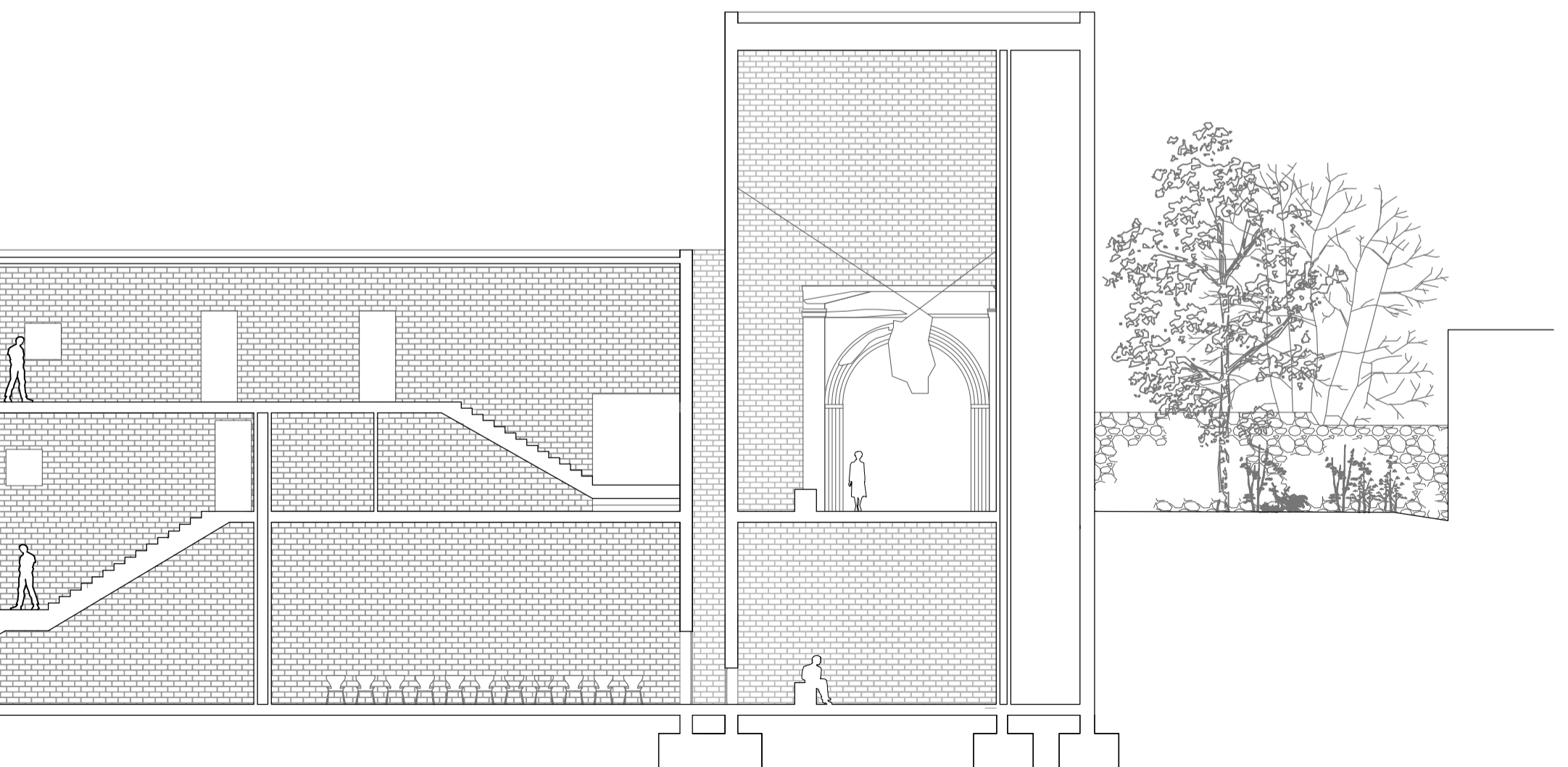

ORNAMENTS

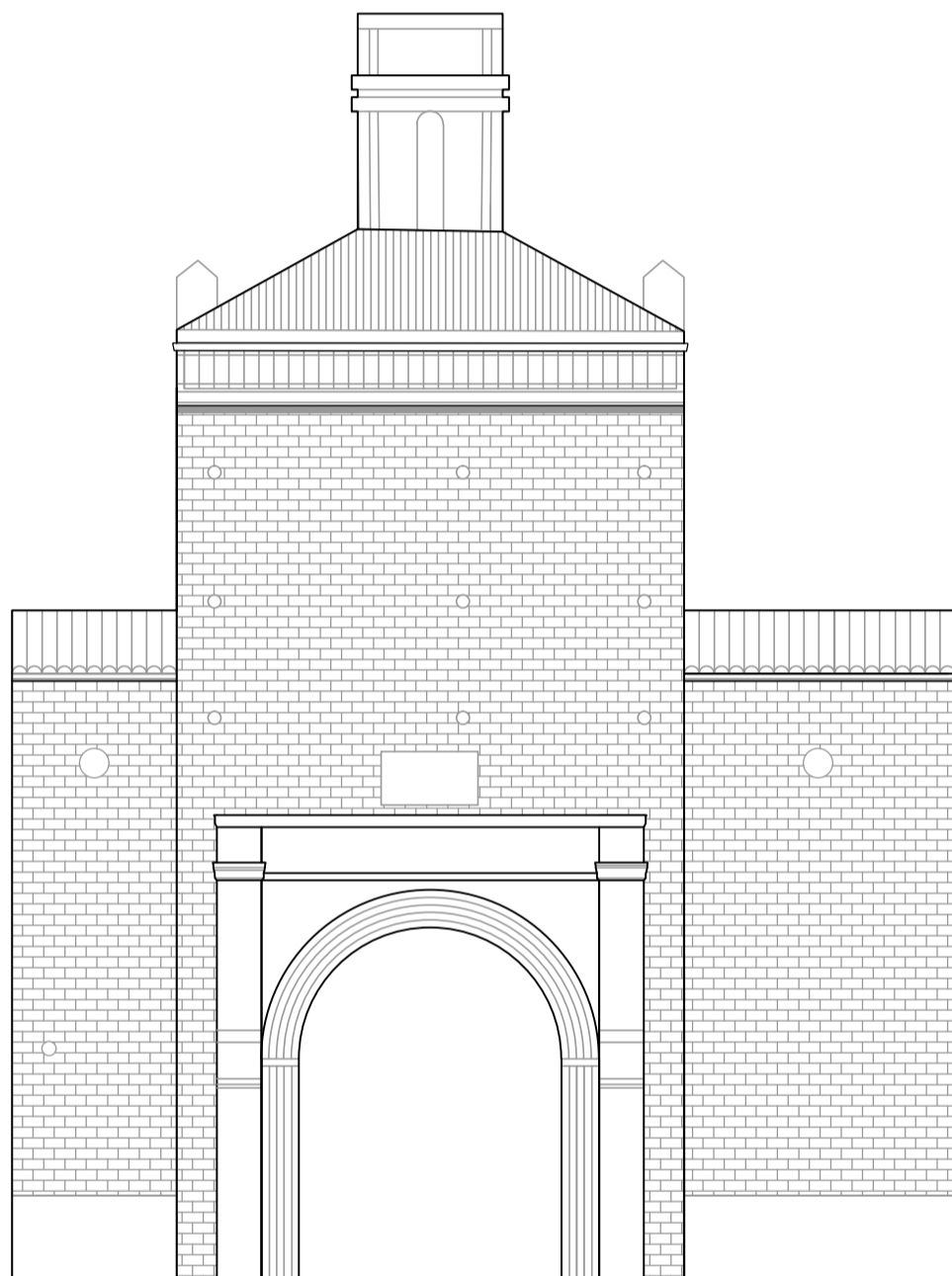

Alçat Frontal de la Porta de la Villa

1932

DE LA MEMÒRIA

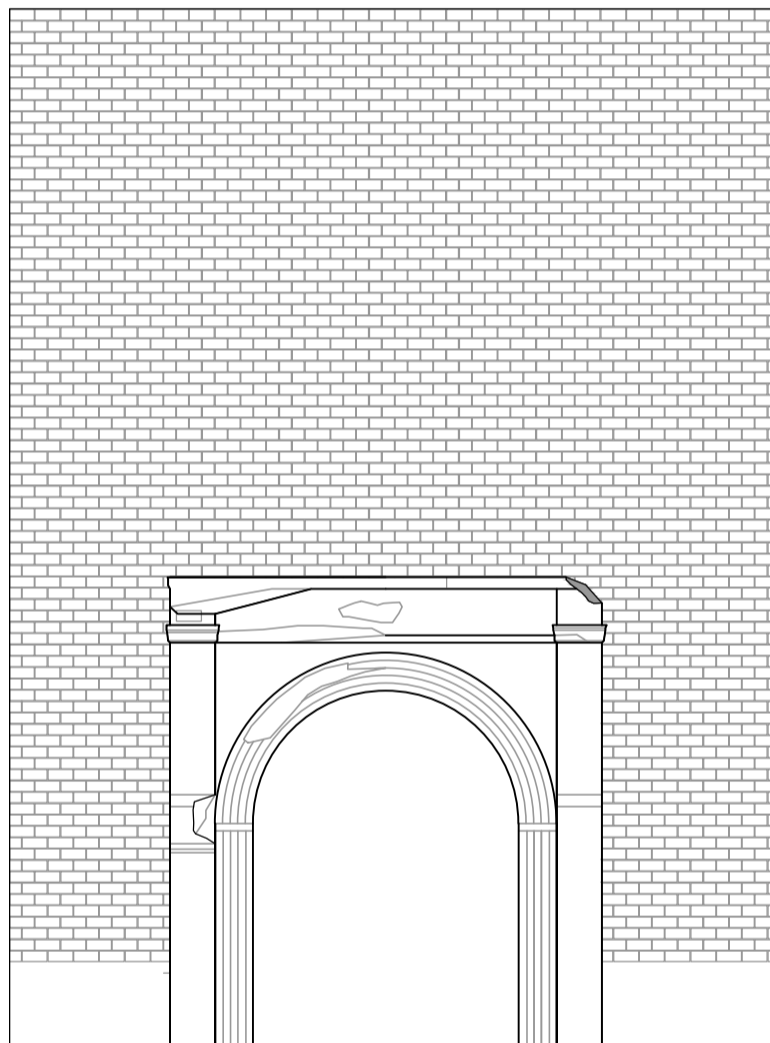

Fragment Frontal
Museu d'Escultures



L'espai públic és generat per l'edifici principal i les façanes existents mantenint la memòria i el caràcter del lloc, incorporant traces existents.



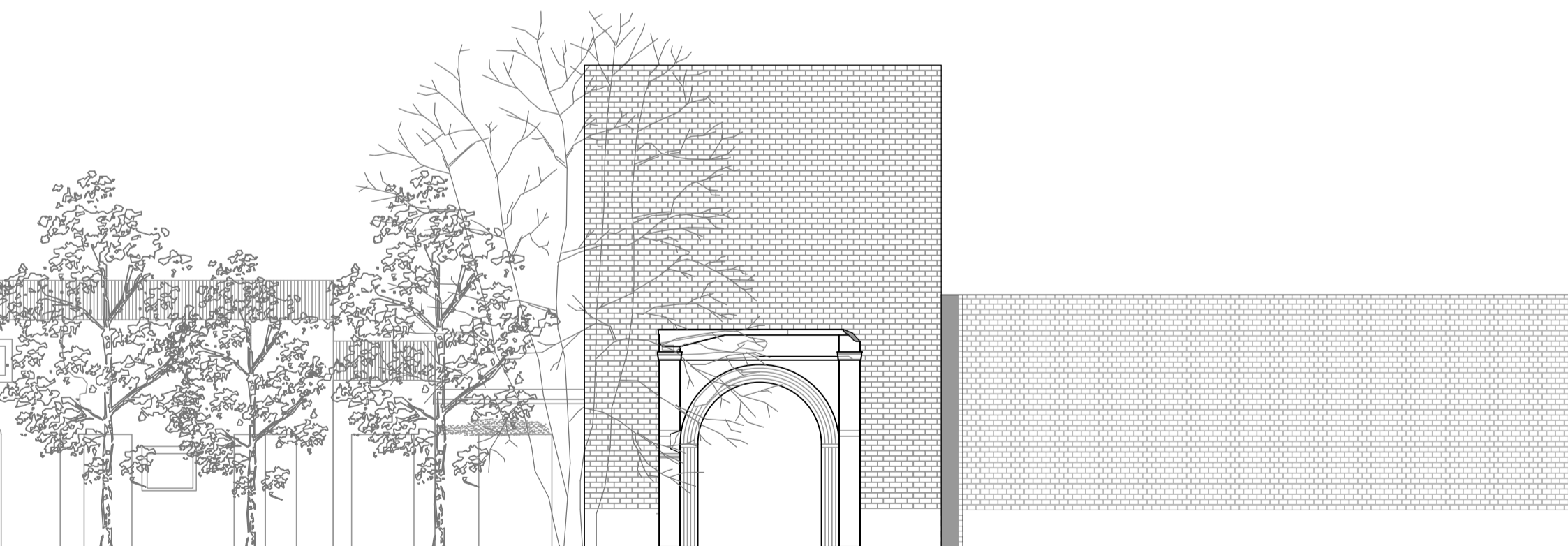

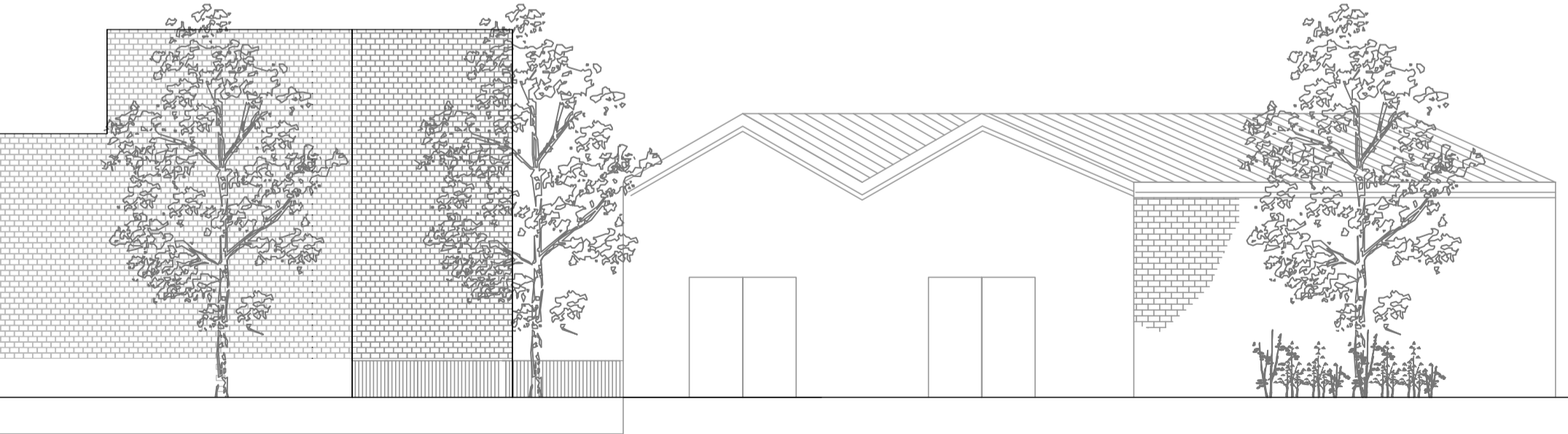
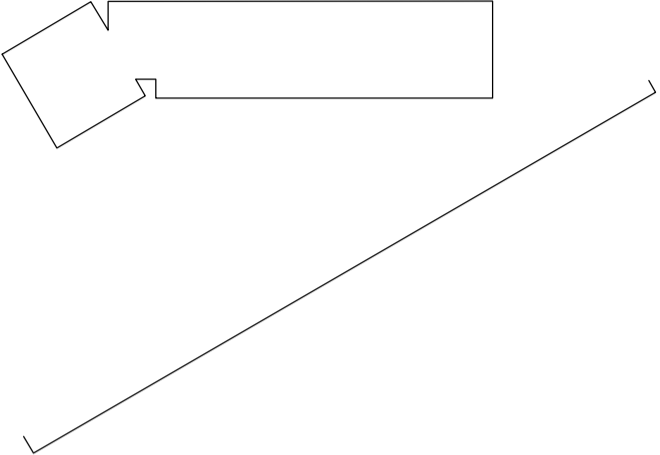

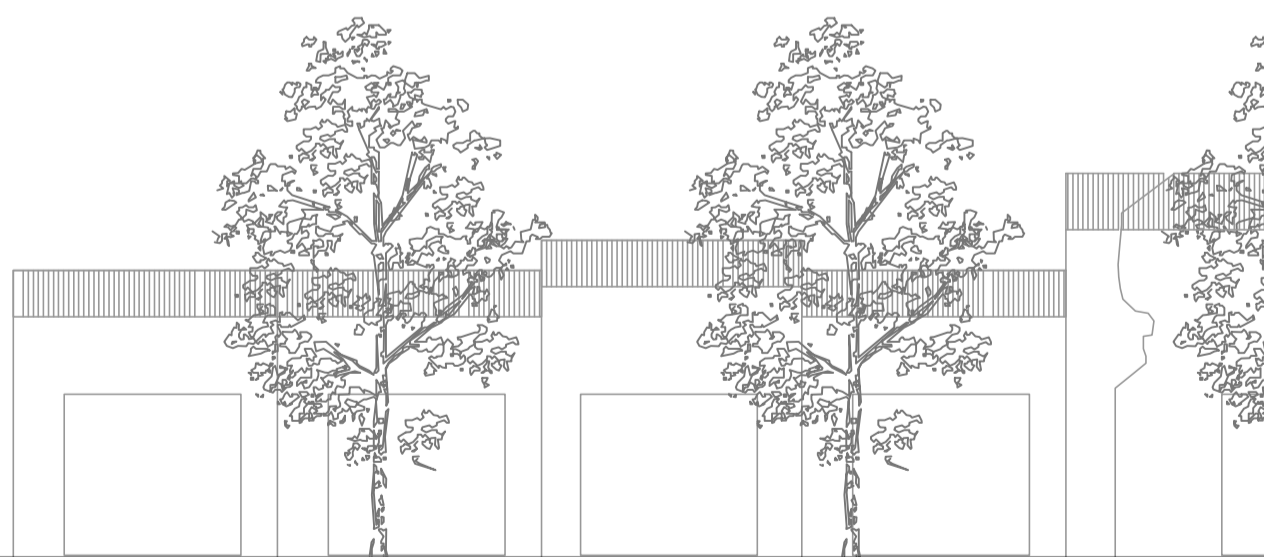

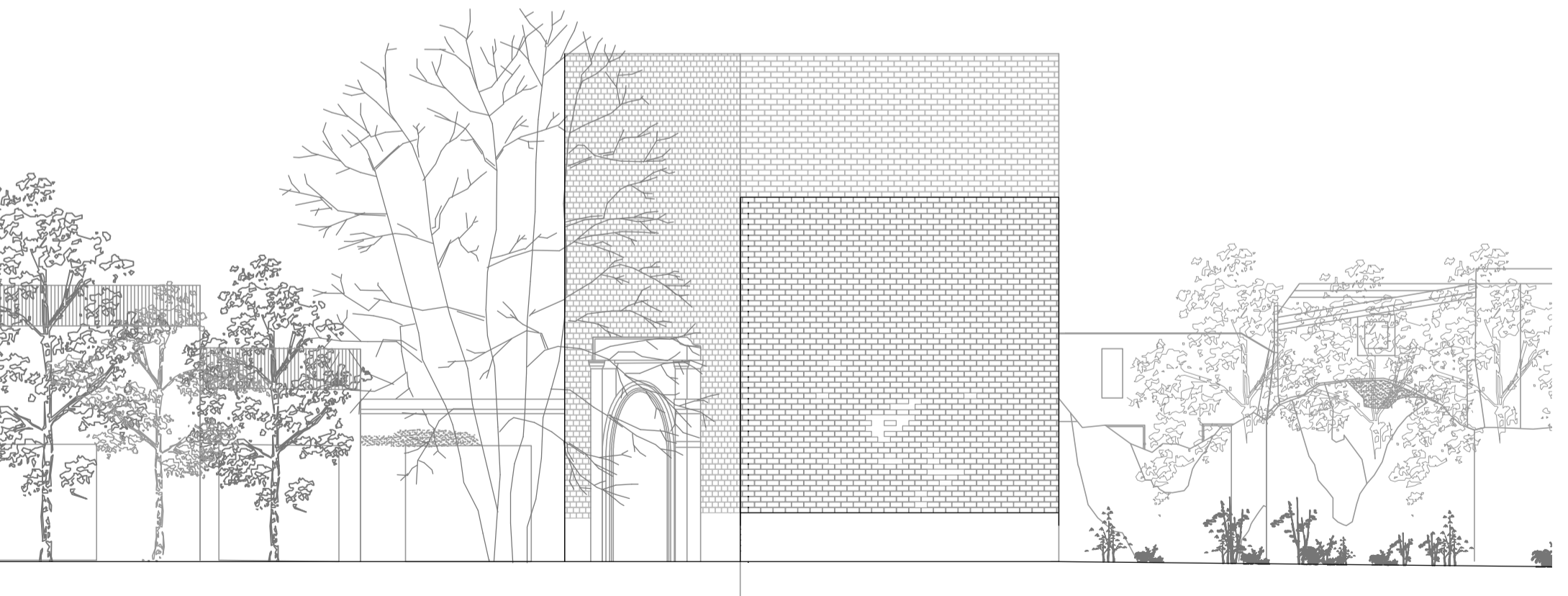
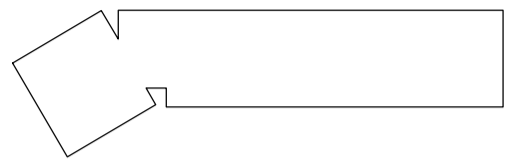

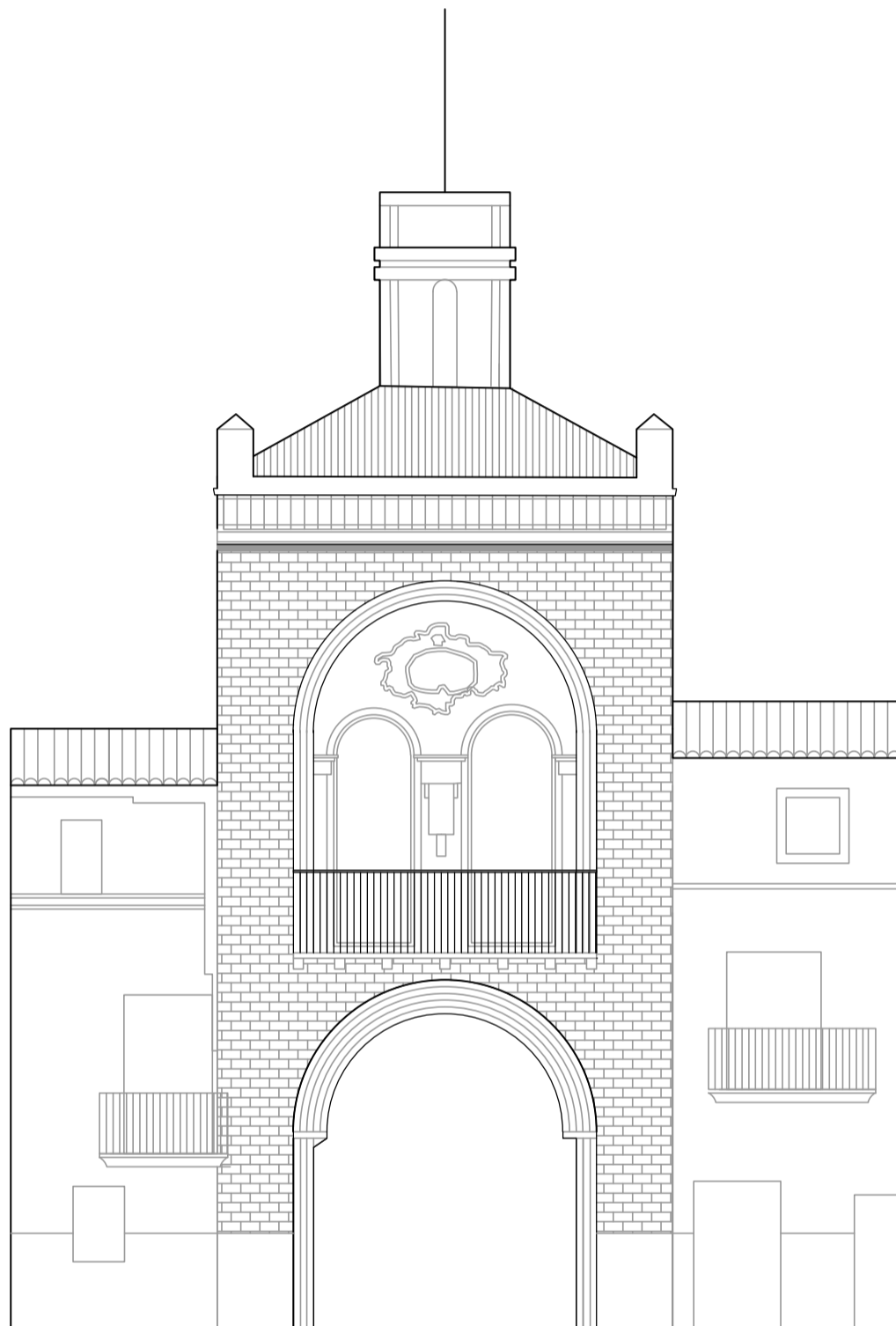

Alçat Posterior de la Porta de la Villa

1932

ORNAMENTS

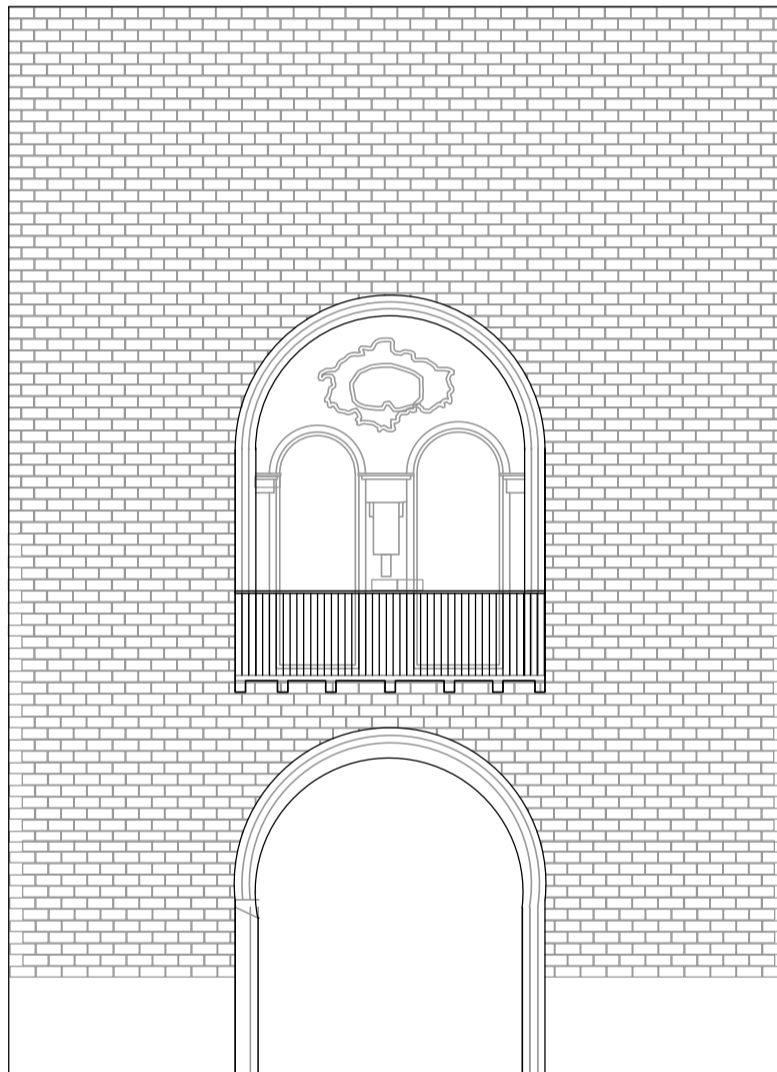

Fragment Posterior
Museu d'Escultures

DE LA MEMÒRIA



El carrer principal segueix estant presidit per la portalada, però només mantenint el que la fa essencial.

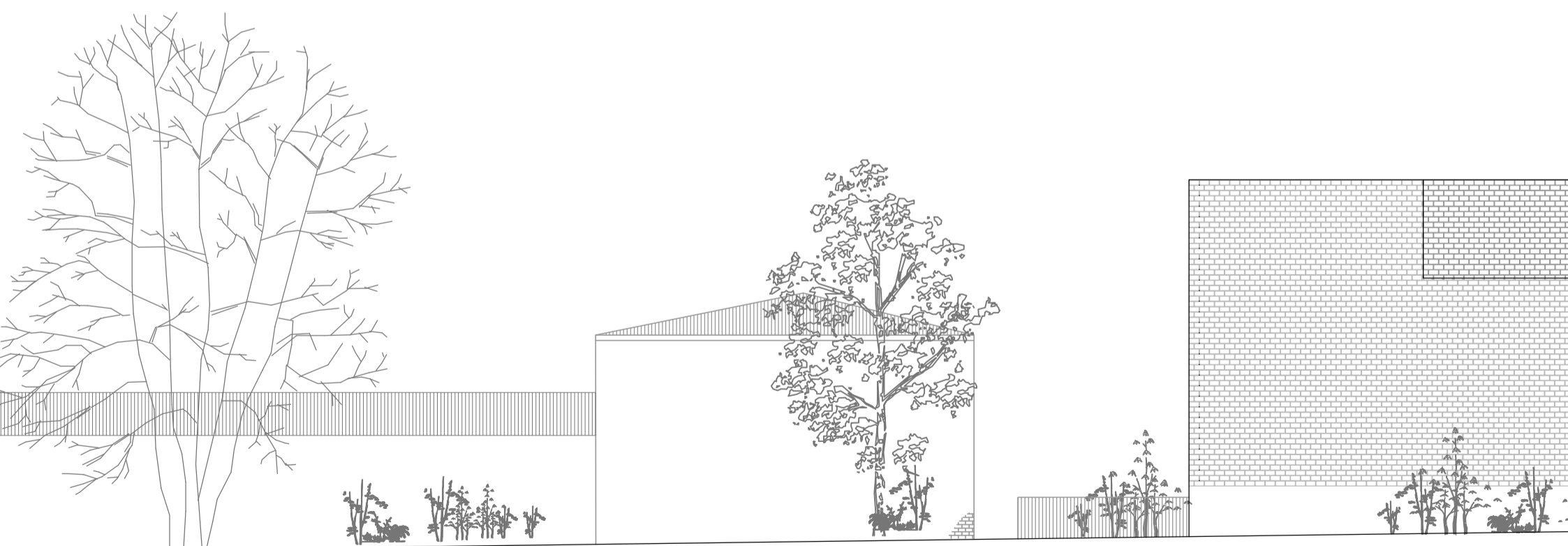

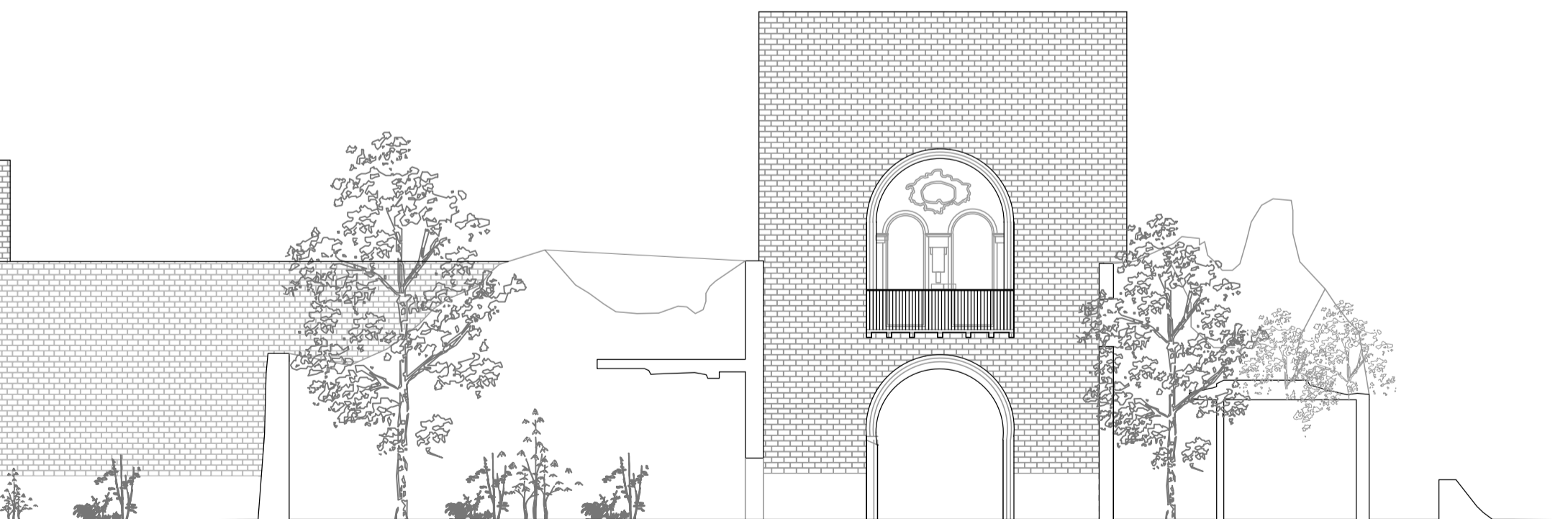
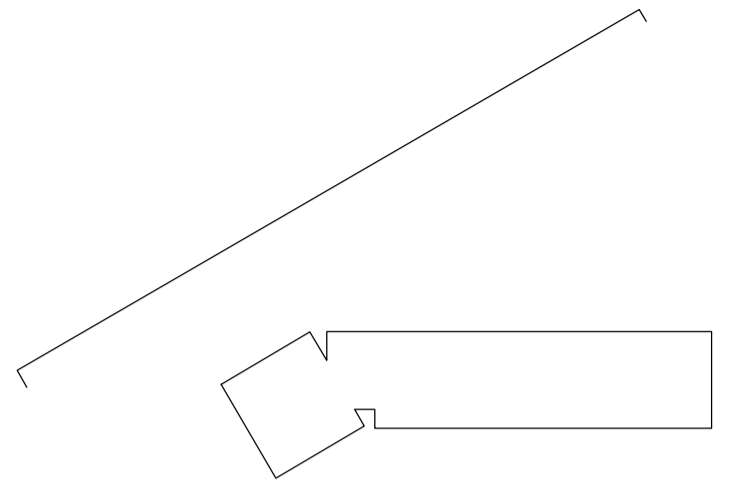

Alçat principal
1:150

VIII

La construcció

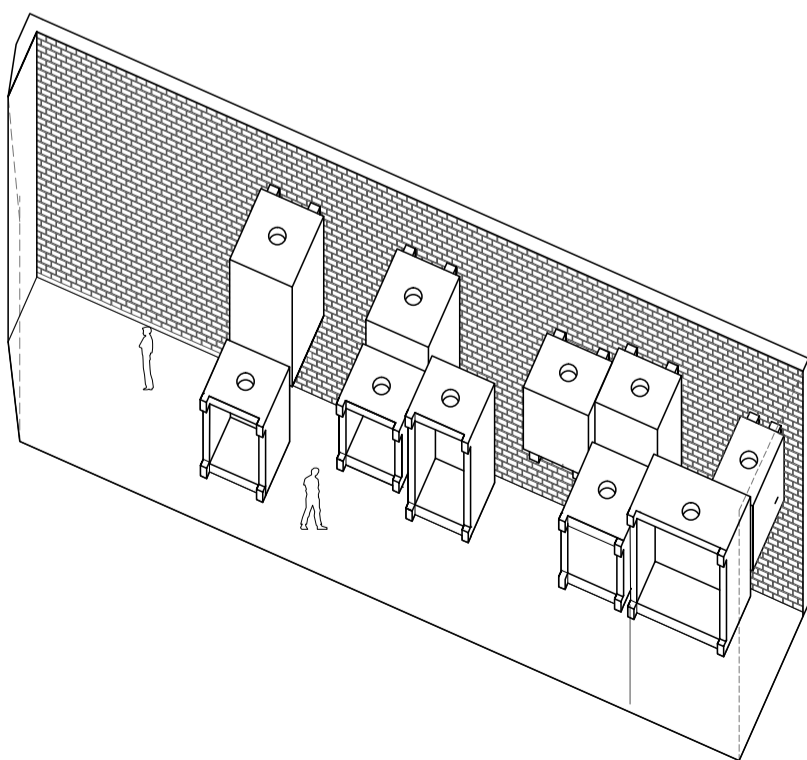
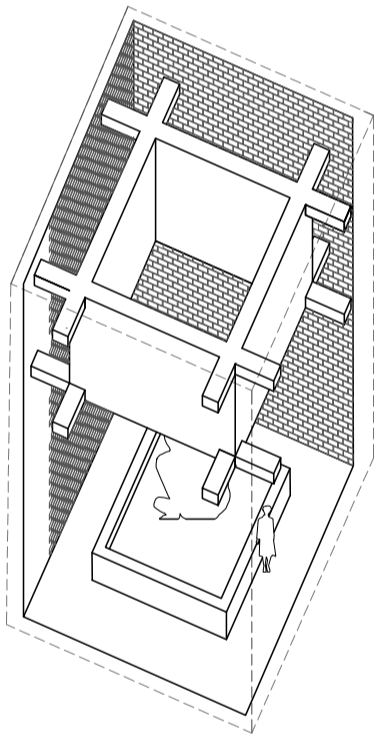
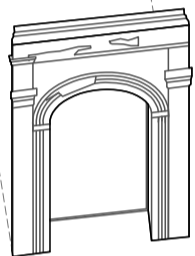
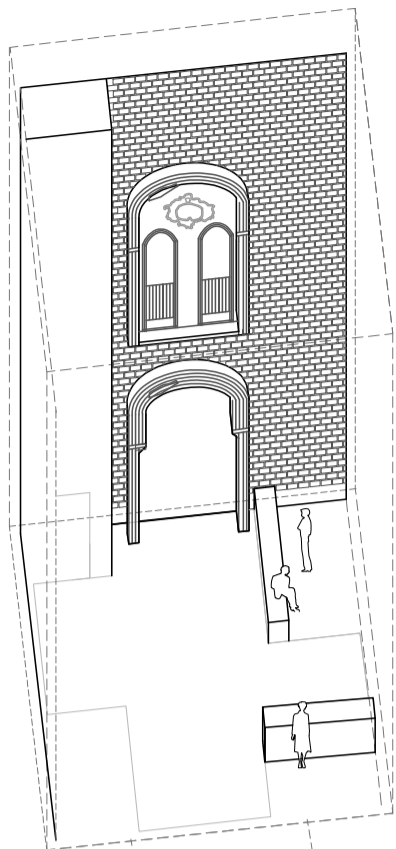

Per materialitzar el projecte cal entendre cadascuna de les seves peces, com i què s'ha col·locat al lloc que ocupa i quina funció alberga. És per això que una reducció conceptual de la peça arquitectònica és essencial per tal de poder assignar els materials correctes.

Així, s'observa com el projecte és fàcilment diferenciable en tres elements: l'ornament, el mur i la capsa. L'ornament és la preexistència reduïda en la seva essència. El mur actua com a taló de fons de tot. Les capses de formigó emmagatzemen escultures i llum.

L'ornament preexistent és de totxana. El mur nou es plega i es dona forma per acollir l'ornament que anirà enclavat. El mur busca una tonalitat ataronjada semblant al ornament preexistent.

Les capses són de formigó. Aquestes peces aniran lligades amb viguetes de formigó que emmagatzeran escultures si estaran il·luminades amb una finestra fixe cenitalment. L'altra capsa de formigó, la més gran i l'última sala, serà un lluernari que il·luminarà un estanc d'aigua amb l'escultura principal del museu.

El mur gruixut es formarà a partir de dos murs: un estructural i un de recolzament. El mur estructural serà de formigó i recobert de maó ceràmic. En canvi, l'altre serà de doble full ceràmic. En ambdòs casos s'utilitza el maó ceràmic castellà.

Els paviments esdevenen austers com tot el projecte. En els espais exteriors seràn de morter vist. En canvi, el mur esdevé un tub ceràmic.

Les cobertes, al igual que el paviment, esdevé uniforme com el paviment.

El soterrani esdevé la més austera de les parts, essent de formigó tot sencer.



Ajuntament de Saynatsalo, Alvar Aalto

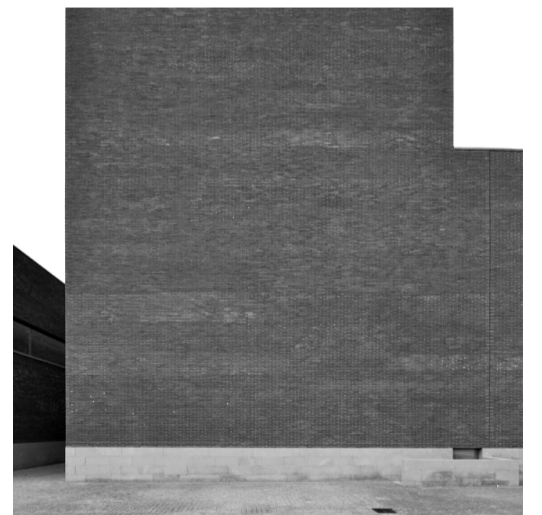

Teatre Llinars del Vallès, Álvaro Siza

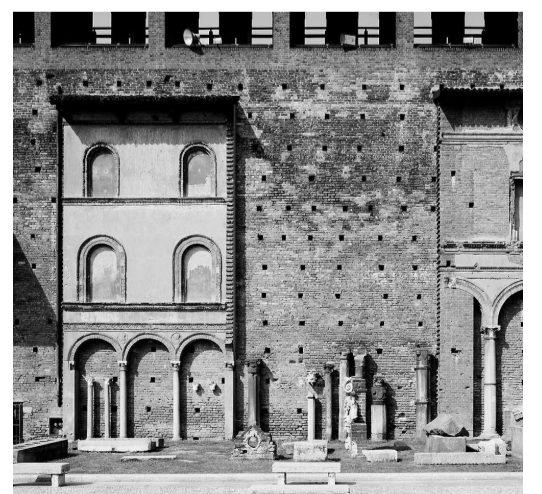

Castell Sforzesco a Milà

Sabata aïllada

- F01 Terreny natural
- F02 Formigó de neteja de 10 cm, HL-150/P/20
- F03 Falca de recolzament
- F04 Emparrillat inferior de sabata d'acer B500S s.C
- F05 Emparrillat superior de sabata d'acer B500 S s.C
- F06 Emparrillat de repartiment de sabata d'acer B500 S s.C
- F07 Formigó armat HA-25/B/20/IIa+Qa de consistència tova i mida màxima de l'àrid de 20 mm
- F08 Junta de formigonat
- F09 Armat d'arrencada de mur de contenció d'acer corrugat B500S s.c

Drenatge

- F10 Tub drenant exterior de PVC de diàmetre 160 mm
- F11 Formació de mitja canya amb morter mixt
- F12 Capa de drenant amb làmina nodular de polietilè
- F13 Capa de graves i reblert
- F14 Làmina geotèxtil de polièster

Estructura vertical: mur de soterrani

- E01 Emparrillat d'armadures lateral de mur de soterrani d'acer B500S s.C
- E02 Emparrillat d'armadures lateral de mur de soterrani d'acer B500S s.C
- E03 Formigó armat HA-25/B/20/IIa+Qa de consistència tova i mida màxima de l'àrid de 20 mm
- E04 Emparrillat d'armadures de repartiment de mur de contenció d'acer B500S s.C
- E05 Junta de formigonat

Estructura horitzontal: llosa massissa de gruix 30 cm

- E06 Formigó de neteja
- E07 Falca de recolzament
- E08 Jàssera de cantell armat s.c. especificat en el plànol
- E09 Emparrillat d'armadures inferior de llosa massissa d'acer B500S s.c
- E10 Emparrillat d'armadures superior de llosa massissa d'acer B500S s.c
- E11 Emparrillat d'armadures de repartiment de llosa massissa d'acer B500S s.c
- E12 Formigó armat HA-25/B/20/IIa+Qa de consistència tova i mida màxima de l'àrid de 20 mm.

Estructura horitzontal: llosa massissa alleugerida de gruix 20 cm

- E13 Emparrillat d'armadura inferior de llosa alleugerida d'acer B500S s.c.
- E14 Emparrillat d'armadures superior de llosa massissa d'acer B500S s.c
- E15 Emparrillat d'armadures de repartiment de llosa massissa d'acer B500S s.c
- E16 Formigó armat HA-25/B/20/IIa+Qa de consistència tova i mida màxima de l'àrid de 20 mm.
- E17 Jàssera principal per rebre la viga de voladiu de la càpsula
- E18 Cèrcol perimetral

Estructura vertical: mur ceràmic amb mur de formigó armat

- E10 Emparrillat d'armadures lateral mur de formigó armat d'acer B500S s.c
- E11 Emparrillat d'armadures lateral mur de formigó armat d'acer B500S s.c
- E12 Emparrillat d'armadures de repartiment mur de formigó armat d'acer B500S s.c
- E13 Formigó armat HA-25/B/20/IIa+Qa de consistència tova i mida màxima de l'àrid de 20 mm
- E14 Cèrcol perimetral

Estructura vertical: mur ceràmic

- E15 Mur de maó ceràmic de càrrega de format castellà (24x12x5)

Arrencada del mur ceràmic

- E16 Emparrillat d'armadures lateral mur de formigó armat d'acer B500S s.c
- E17 Emparrillat d'armadures lateral mur de formigó armat d'acer B500S s.c
- E18 Emparrillat d'armadures de repartiment mur de formigó armat d'acer B500S s.c
- E19 Formigó armat HA-25/B/20/IIa+Qa de consistència tova i mida màxima de l'àrid de 20 mm

Estructura vertical: mur formigó armat de gruix 20 cm

- E20 Emparrillat d'armadures lateral mur de formigó armat d'acer B500S s.c
- E21 Emparrillat d'armadures lateral mur de formigó armat d'acer B500S s.c
- E22 Emparrillat d'armadures de repartiment mur de formigó armat d'acer B500S s.c
- E23 Formigó armat HA-25/B/20/IIa+Qa de consistència tova i mida màxima de l'àrid de 20 mm

SISTEMA DE TANCAMENTS

Mur ceràmic

- T01 Paret de tancament recolzada de gruix 12 cm, de maó massís castellà d'elaboració manual, HD, categoria I, segons norma UNE-EN 771-1, de 240x120x90 mm, de resistència a compressió 13 N/mm², d'una cara vista, col·locat amb morter 1:2:10 amb ciment CEM II
- T02 Aïllament amb plaques de vidre cel·lular de densitat 157 kg/m³ de 20 mm de gruix, col·locades no adherides
- T03 Claus de lligament

Finestres i portes

- T03 Porta d'acer galvanitzat en perfils laminats de dues fulles batents, per a un buit d'obra de 60x215 cm, amb bastidor de tub de 40x20x1,5 mm, planxes llises d'1 mm de gruix i bastiment, pany de cop, acabat esmaltat, col·locada
- T04 Finestra de d'acer galvanitzat, col·locada sobre bastiment de base, fixe per a un buit d'obra aproximat de 60x60 cm, classificació mínima 3 de permeabilitat a l'aire segons UNE-EN 12207, classificació mínima 8A d'estanquitat a l'aigua segons UNE-EN 12208 i classificació mínima C3 de resistència al vent segons UNE-EN 12210, sense persiana
- T05 Finestra de d'acer galvanitzat, col·locada sobre bastiment de base, fixe per a un buit d'obra aproximat de 60x60 cm, classificació mínima 3 de permeabilitat a l'aire segons UNE-EN 12207, classificació mínima 8A d'estanquitat a l'aigua segons UNE-EN 12208 i classificació mínima C3 de resistència al vent segons UNE-EN 12210, sense persiana
- T06 Finestra de d'acer galvanitzat per a lucernari, col·locada sobre bastiment de base, fixe per a un buit d'obra aproximat de 60x60 cm, classificació mínima 3 de permeabilitat a l'aire segons UNE-EN 12207, classificació mínima 8A d'estanquitat a l'aigua segons UNE-EN 12208 i classificació mínima C3 de resistència al vent segons UNE-EN 12210, sense persiana
- T07 Finestra de PVC no plastificat, col·locada sobre bastiment de base, amb tres fulles corredisses, per a un buit d'obra aproximat de 210x150 cm, classificació mínima 3 de permeabilitat a l'aire segons UNE-EN 12207, classificació mínima 3A d'estanquitat a l'aigua segons UNE-EN 12208 i classificació mínima C4 de resistència al vent segons UNE-EN 12210, sense persiana
- T08 Umbral de pedra natural armada amb formació de ressalt superior

Ornaments

- To9 Ornament de maó ceràmic existent per arc d'entrada
- T10 Ornament de maó ceràmic existent per a finestra
- T11 Claus de lligament
- T12 Gest del mur ceràmic de adaptació al ornament
- T13 Emparrillat d'armadura inferior de llosa alleugerida d'acer B500S s.c.
- T14 Emparrillat d'armadures superior de llosa massissa d'acer B500S s.c
- T15 Emparrillat d'armadures de repartiment de llosa massissa d'acer B500S s.c
- T16 Formigó armat HA-25/B/20/IIa+Qa de consistència tova i mida màxima de l'àrid de 20 mm.
- T17 Barana metàl·lica de terrassa d'1 metre d'alt amb perfils massís i separació entre barrot de 20 cm.
- T18 Suport rígid de barana
- T19 Cos de peu d'anclatge o platina, amb base horitzontal
- T20 Passamà metàl·lic de ferro

Altres

- T21 Sòcol de plaques de granit aplicat amb morter de 100x50 cm

Paviment

A01 Panell rígid de llana de roca volcànica Rocksol de 15 mm d'espessor de resistència tèrmica 0,35 m²K/W, conductivitat tèrmica 0,041 W/(mK), densitat 150 kg/m³, calor específic 840 J/kgK i factor de resistència a la difusió del vapor d'aigua 1,3.

A02 Barrera de vapor de film de polietilè de baixa densitat (LDPE), de 0,2 mm d'espessor i de 200 g/m² de massa superficial amb cinta autoadhesiva per segellat de juntes.

A03 Morter autoanivellant, a base de ciment, per espessors de 4 a 10 cm, utilitzant l'anivellació de paviments.

A04 Adhesiu cemento d'ús exclusiu per interiors

A05 Plaqueta manual vermella de 24x4x1,5 cm

A06 Sòcol ceràmic 41x8x1,5 cm

Paviment cèl·lules

A07 Panell rígid de llana de roca volcànica Rocksol de 15 mm d'espessor de resistència tèrmica 0,35 m²K/W, conductivitat tèrmica 0,041 W/(mK), densitat 150 kg/m³, calor específic 840 J/kgK i factor de resistència a la difusió del vapor d'aigua 1,3.

A08 Barrera de vapor de film de polietilè de baixa densitat (LDPE), de 0,2 mm d'espessor i de 200 g/m² de massa superficial amb cinta autoadhesiva per segellat de juntes.

A09 Morter autoanivellant, a base de ciment, per espessors de 4 a 10 cm, utilitzant l'anivellació de paviments.

A10 Adhesiu cemento d'ús exclusiu per interiors

A11 Baldosa ceràmica de gres esmaltat de color negre 2/2/-/-, 25x25 cm

Acabat de la cèl·lula

A12 Pintat de parament vertical de guix, amb pintura a la cola amb acabat llis, amb una capa de fons, diluïda, i dues d'acabat

A13 Extradossat directe de plaques de guix laminat fixades mecànicament al parament vertical mitjançant mestres de perfil·leria de planxa d'acer galvanitzat col·locades cada 400 mm amb 1 placa tipus estàndard (A) de 12,5 mm de guix

A14 Panell rígid de llana de roca volcànica Rocksol de 15 mm d'espessor de resistència tèrmica 0,35 m²K/W, conductivitat tèrmica 0,041 W/(mK), densitat 150 kg/m³, calor específic 840 J/kgK i factor de resistència a la difusió del vapor d'aigua 1,3.

A15 Claus de lligament

Acabat fals-sostre passadís

A16 Panell rígid de llana de roca volcànica Rocksol de 15 mm d'espessor de resistència tèrmica 0,35 m²K/W, conductivitat tèrmica 0,041 W/(mK), densitat 150 kg/m³, calor específic 840 J/kgK i factor de resistència a la difusió del vapor d'aigua 1,3.

A17 Junta metàl·lica

A18 Tebsor metàl·lic

Coberta de formigó vist

C01 Recrescut de formigó armat HA-25/B/20/IIa+Qa per a la formació de pendents de coberta

C02 Impermeabilització a base de pintura amb silicona de color gris i 2 mm de gruix

C03 Cèrcol perimetral per a lucernari

Coberta de rajol ceràmic no transitable

C03 Barrera de vapor aplicada in situ de kg/m²/ segons plànol

C04 Recrescut de formigó armat HA-25/B/20/IIa+Qa per a la formació de pendents de coberta

C05 Aïllament tèrmic de poliestirè extorsionat de densitat mínima 25 kg/m². Conductivitat tèrmica

C06 Làmina impermeabilitzant amb unions soldades

C07 Solera general premsada. Maó ceràmic de 14x28x2, extradós estriat, homologat, juntes de 8 mm avidolades i polides per fricció amb cal de Morón, aparejo a la palma preferiblement o a la portuguesa, Col·locació a la pellada.

C08 Enfoscant rasant amb zabaleta, segons dibuix, morter M7 .5-b, hidrofugat

C09 Zabaleta de protecció a la cantonada, amb totxana de 14x28 cm, homologat, pres amb morter, M7 .5-b, inclinada 10°, sobre la vertical.

C10 Cavalló ceràmic premsat de superfície vista a 2 aigües, p =5%, doble goteró, i allotjament de fàbrica (33x 14 cm, e= 3 cm), cara inf. rugosa, pressa amb morter M5-b.

C12 Panell perimetral de material flexible (poliestirè) per evitar empentes per dilatació sobre el prètil i en juntes de retracció

C13 Envanets perimetrals amb morter

Lucernari

C11 Emparrillat d'armadures lateral mur de formigó armat d'acer B500S s.c

C12 Emparrillat d'armadures lateral mur de formigó armat d'acer B500S s.c

C13 Emparrillat d'armadures de repartiment mur de formigó armat d'acer B500S s.c

C14 Formigó armat HA-25/B/20/IIa+Qa de consistència tova i mida màxima de l'àrid de 20 mm

C15 Cèrcol perimetral

C16 Biga de recolzament del lucernari

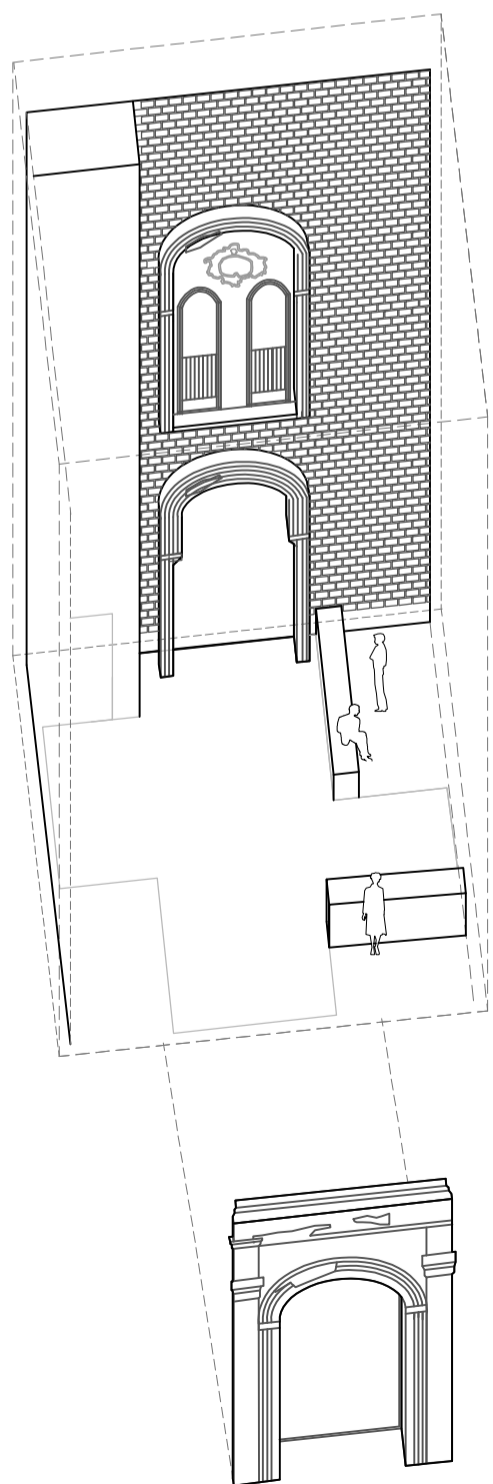

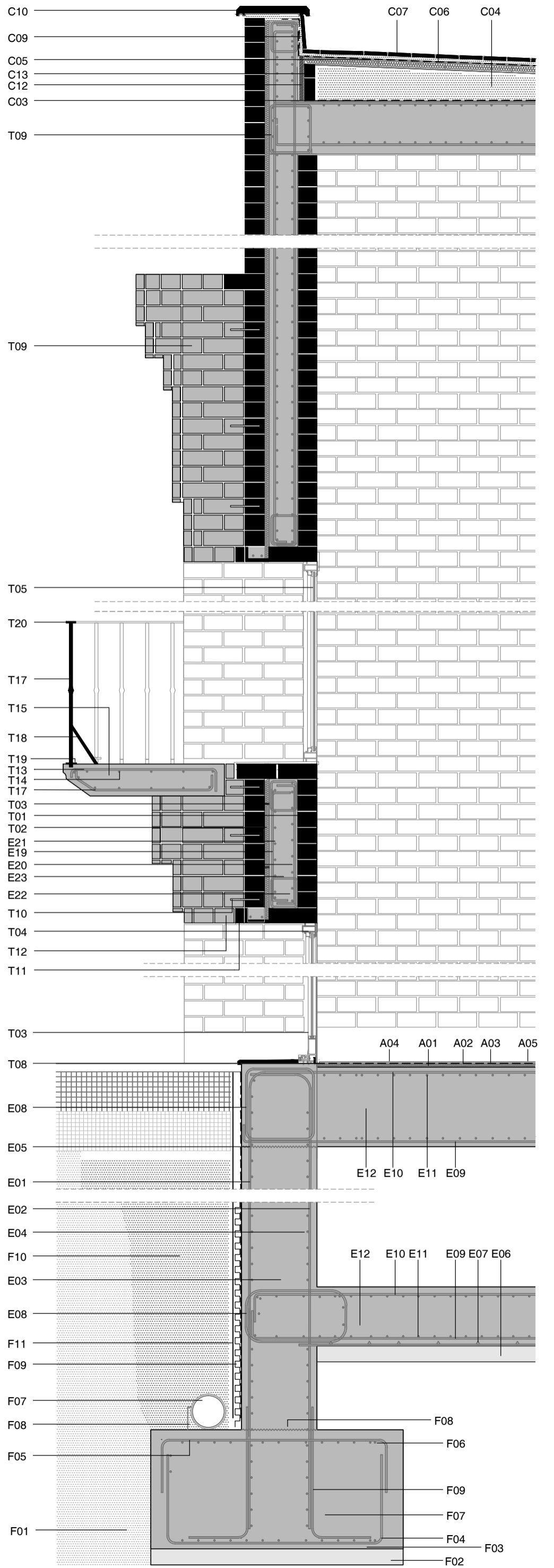

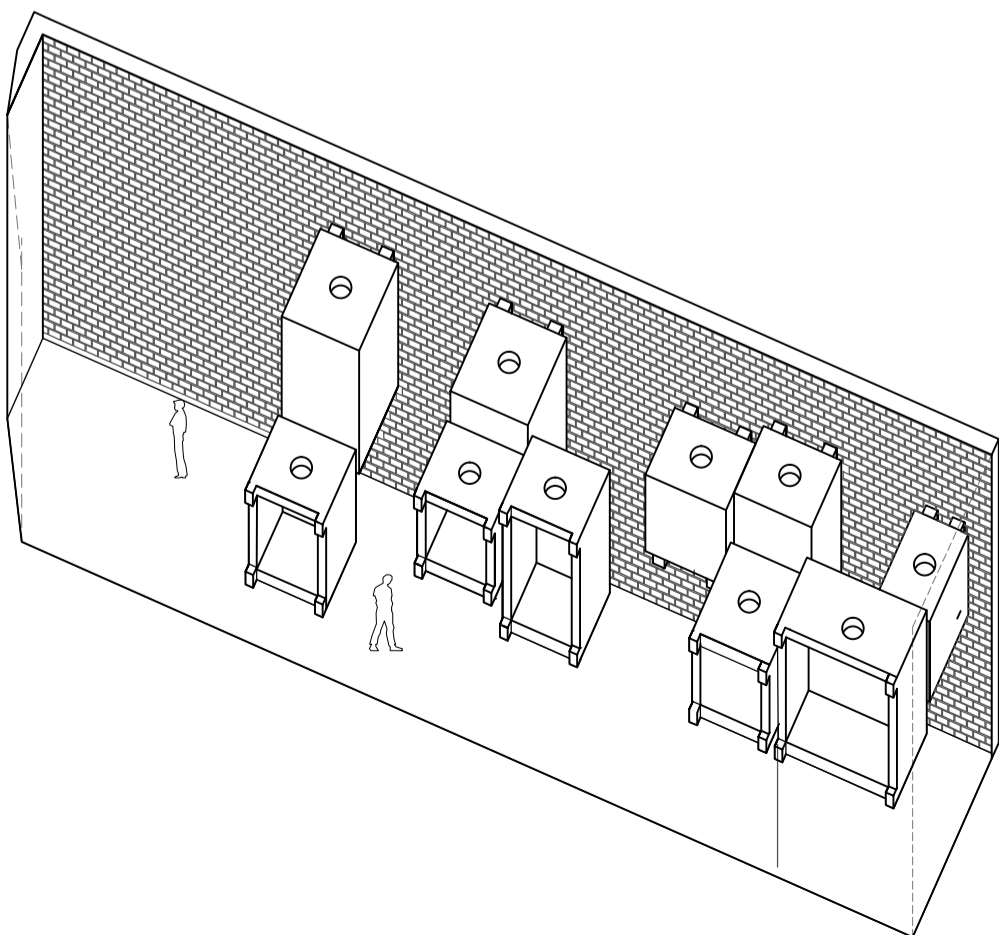

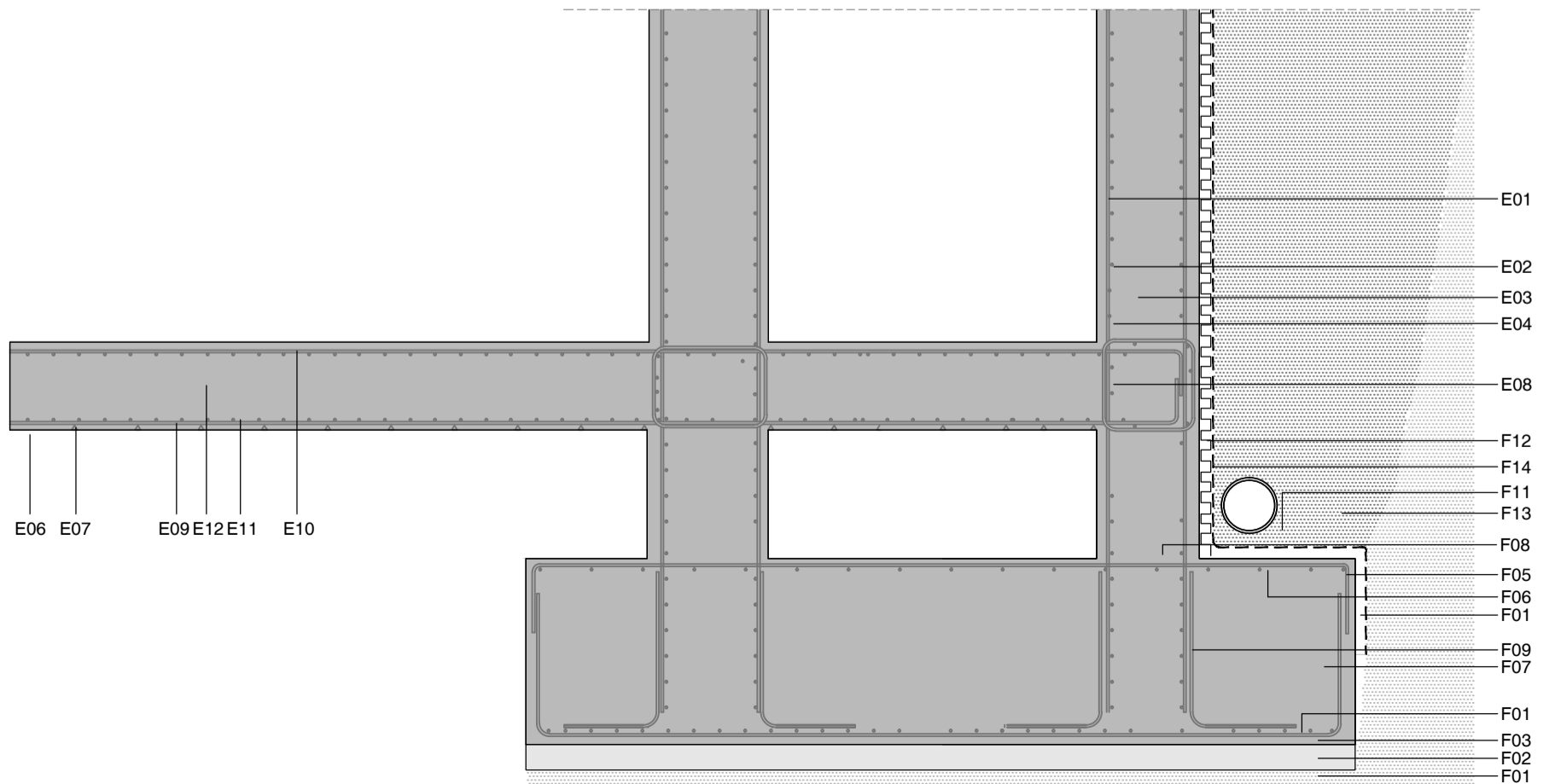
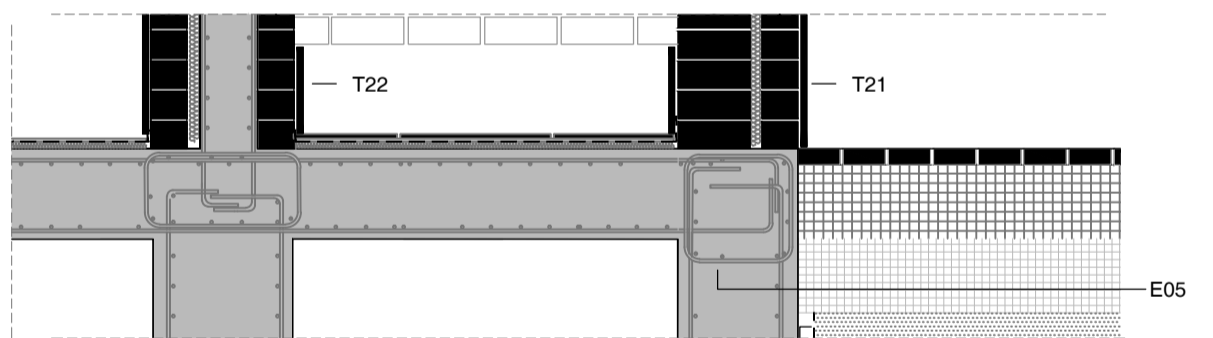
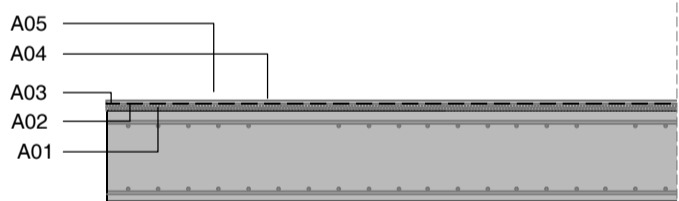
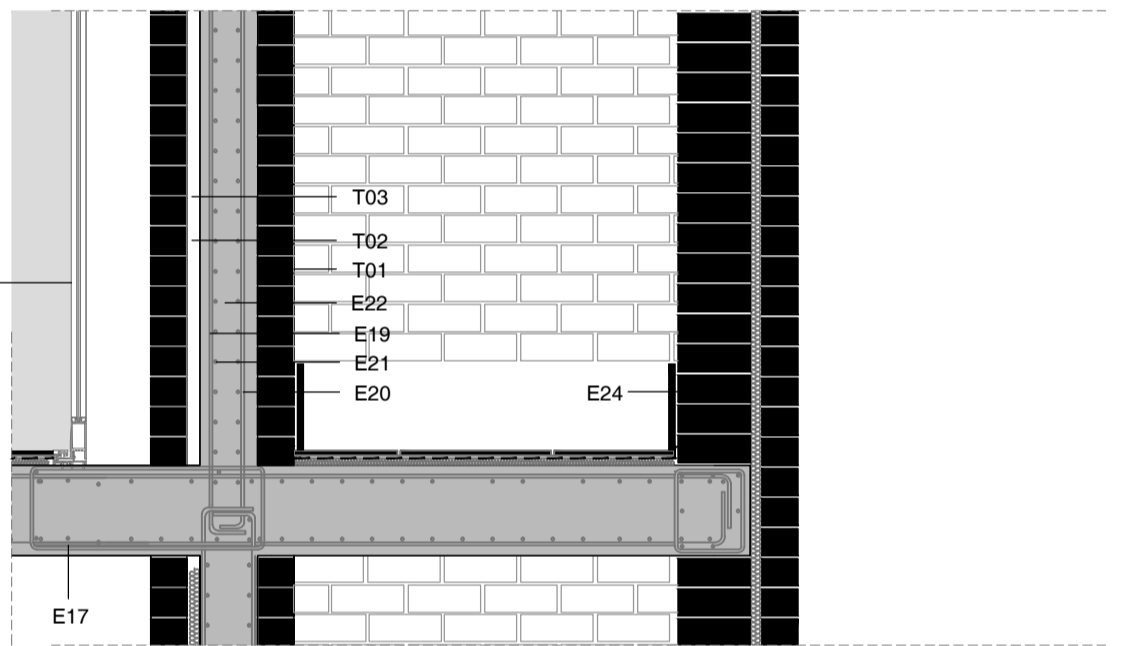
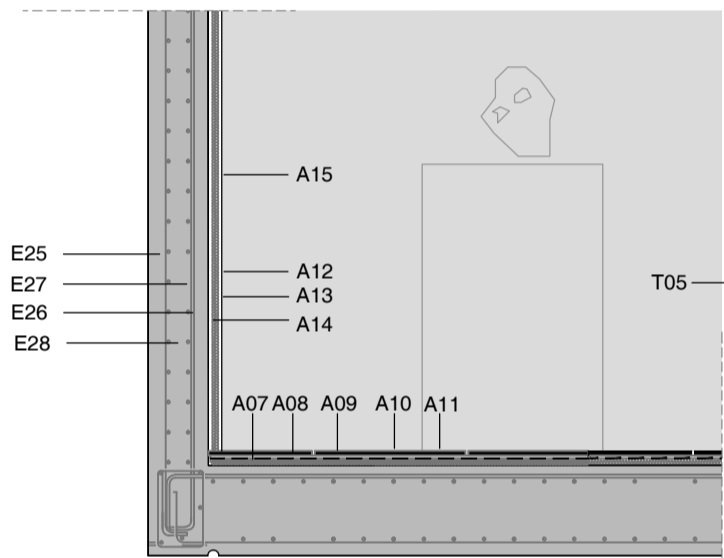
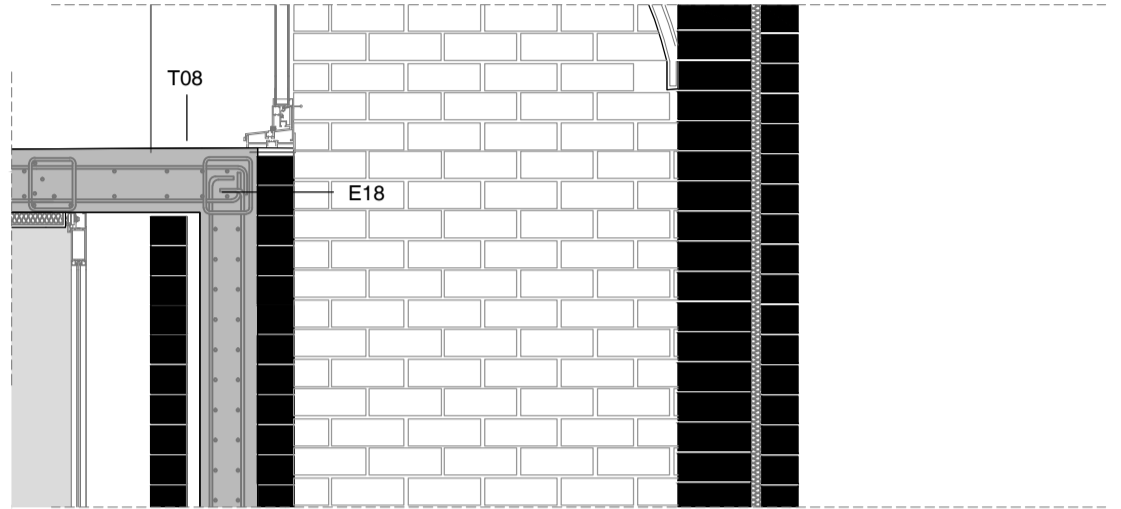
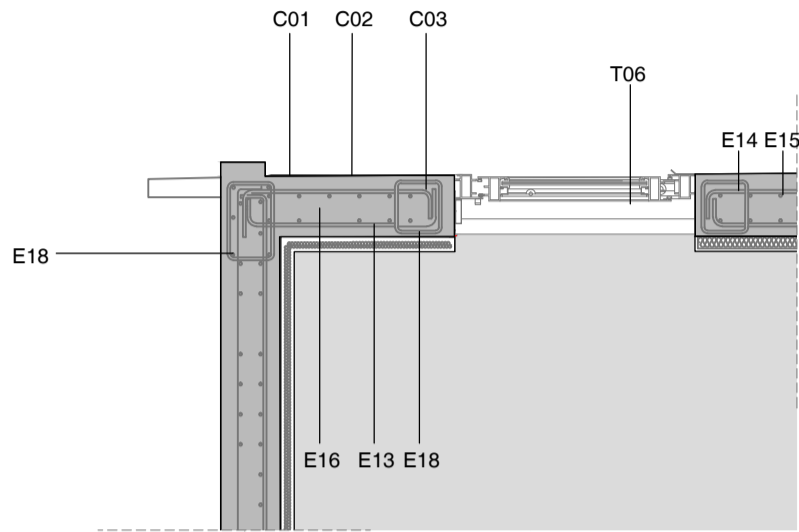
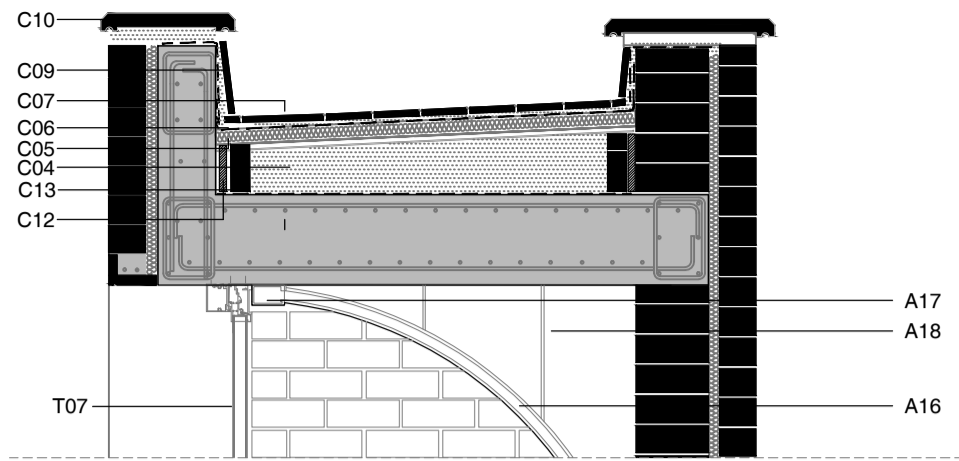

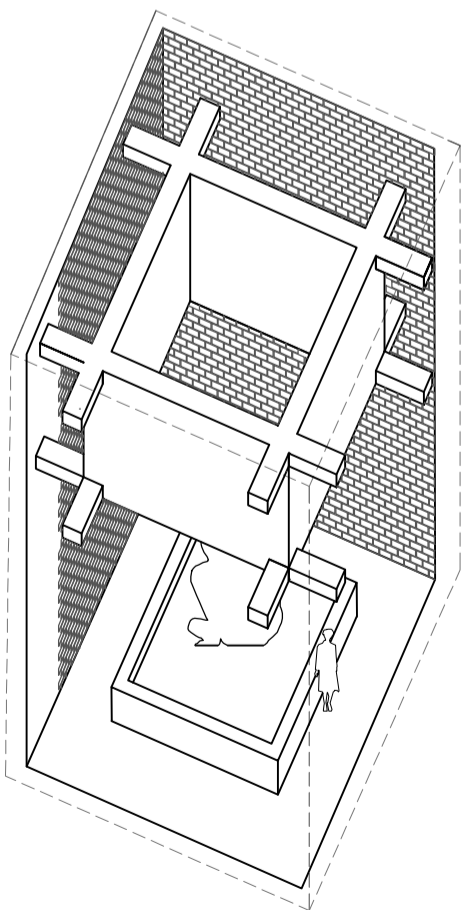

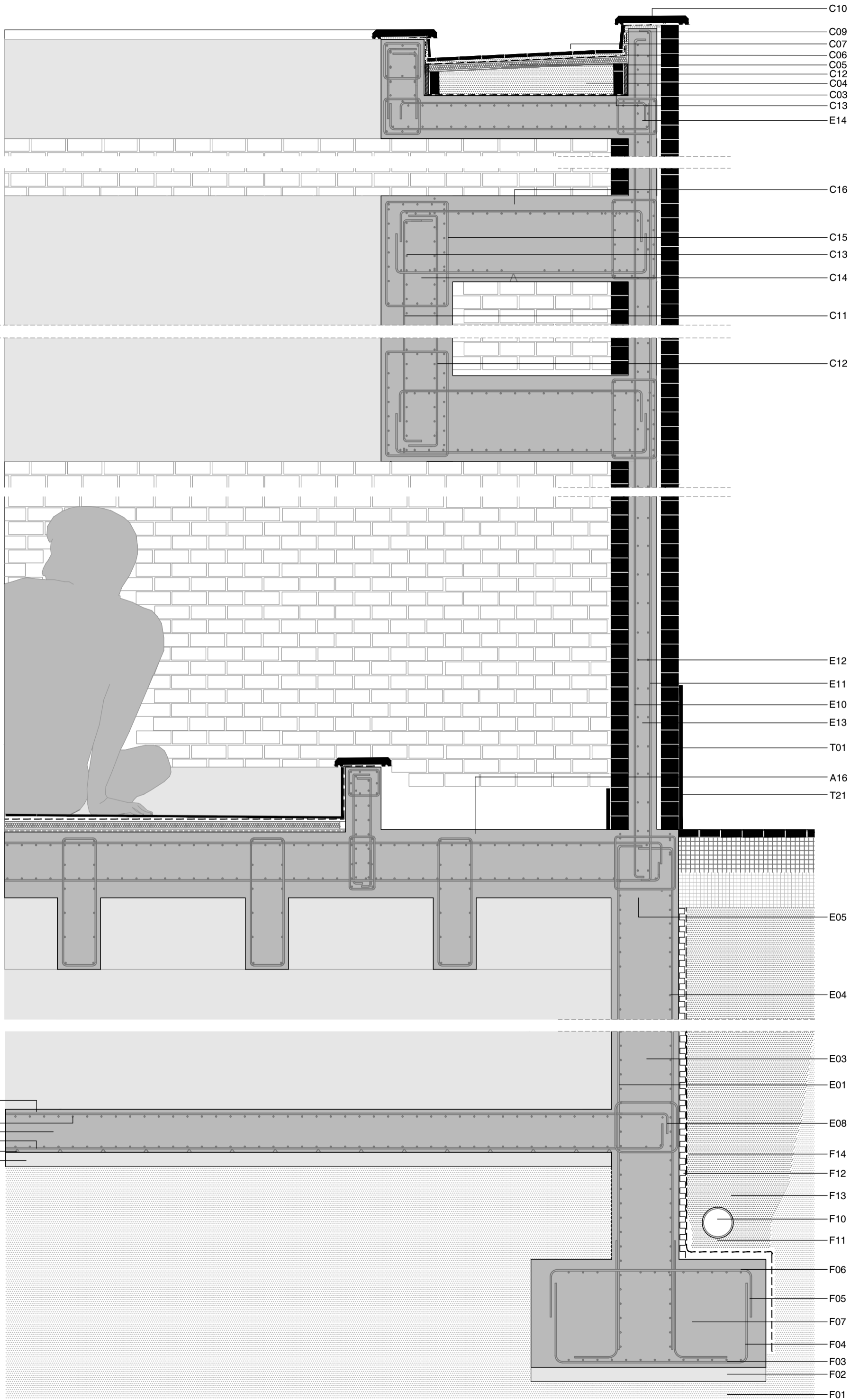

C10
C09
C07
C06
C05
C12
C04
C03
C13
E14

C16
C15
C13
C14
C11

C12

E12
E11
E10
E13
T01
A16
T21

E05
E04

E03
E01
E08
F14
F12
F13
F10
F11
F06
F05
F07
F04
F03
F02
F01

A16
E11
E12
E09
E07
E06

IX

L'estructura

Tal i com succeeix amb la majoria d'apartats del projecte, aquesta dicotomia que té l'obra també es veu reflectida en l'estructura. Aleshores, mur i càpsula, ambdòs amb una materialitat diferent, s'acaben torbant en l'estructura.

LA FONAMENTACIÓ

La fonamentació parla del projecte. Mentre que els murs normals tindran una sabata correguda. El mur gruixut tindrà una sabata correguda amb dos arrencades de mur.

EL MUR GRUIXUT

Així que l'element continuu que és el mur gruixut esdevé de ceràmica on el mur interior esdevé estructural i que aguanta un moment que li genera la capsa i l'altre més de tancament és de recolzament i és ceràmic. Ambdòs casos tenen un gruix diferent. Mentre que l'interior té un gruix de 48 cm, l'altre és de 40 cm. Es juga amb el gruix del mur pel pes que suposa tenir peces de formigó amb escultures recolzant-se.

LES PECES DE FORMIGÓ

En canvi, les peces de formigó són elements en voladís que s'acoplen al mur per quatre punts a partir de viguetes. Aquestes es separen del mur.

S'ha fet el càlcul diagramàtic de les càpsules en relació al mur, que s'explica posteriorment.

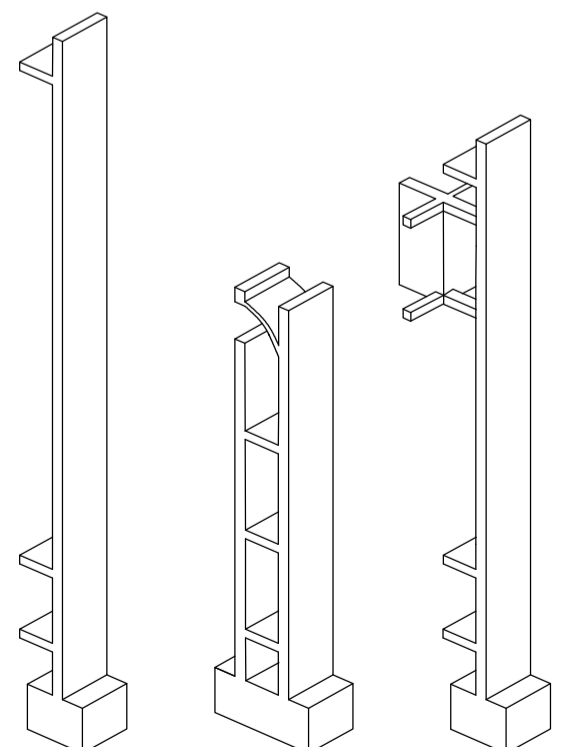

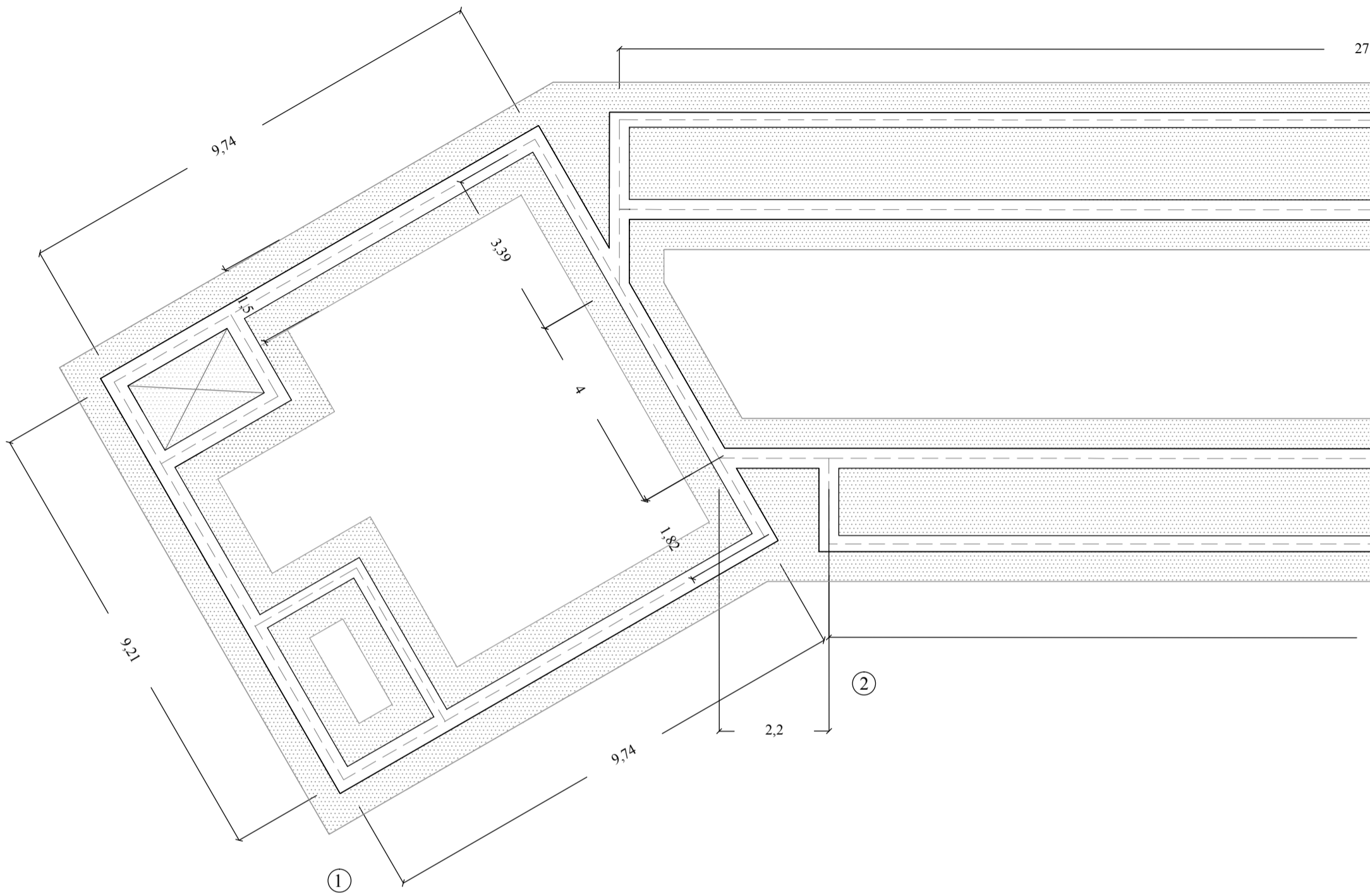

Plànol de fonamentacions
1:100

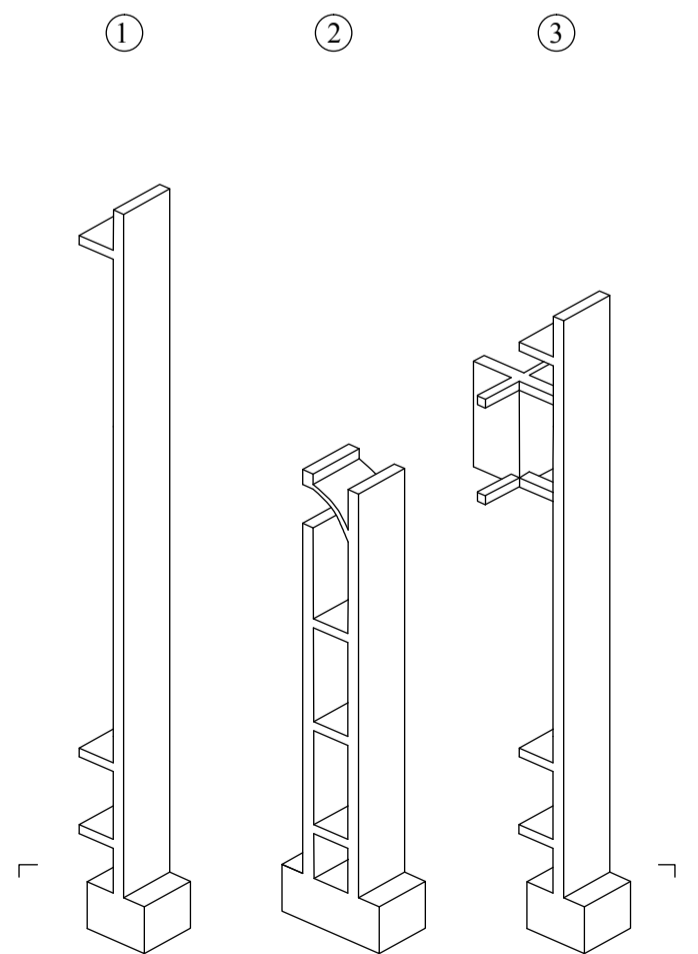
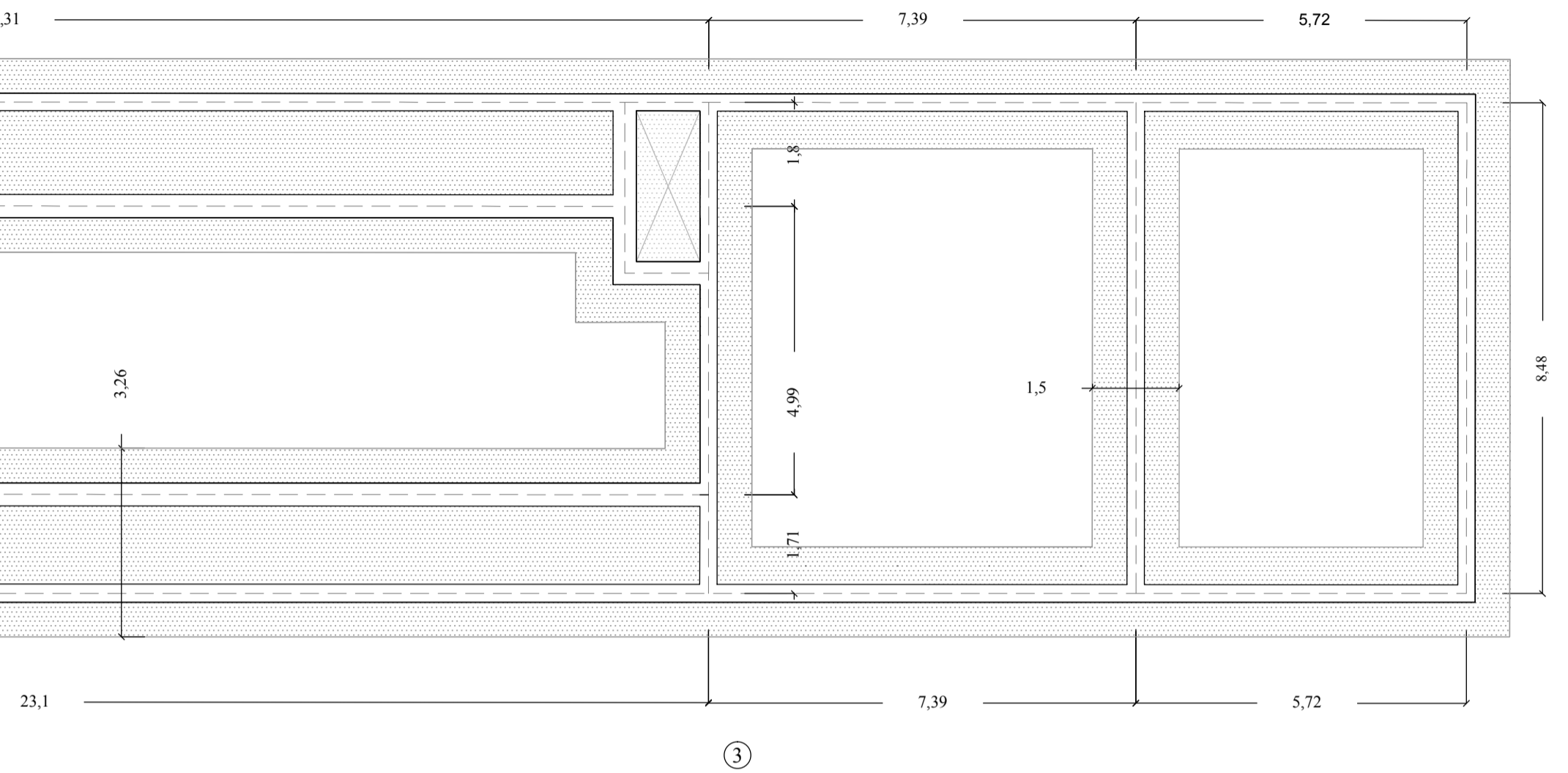

①

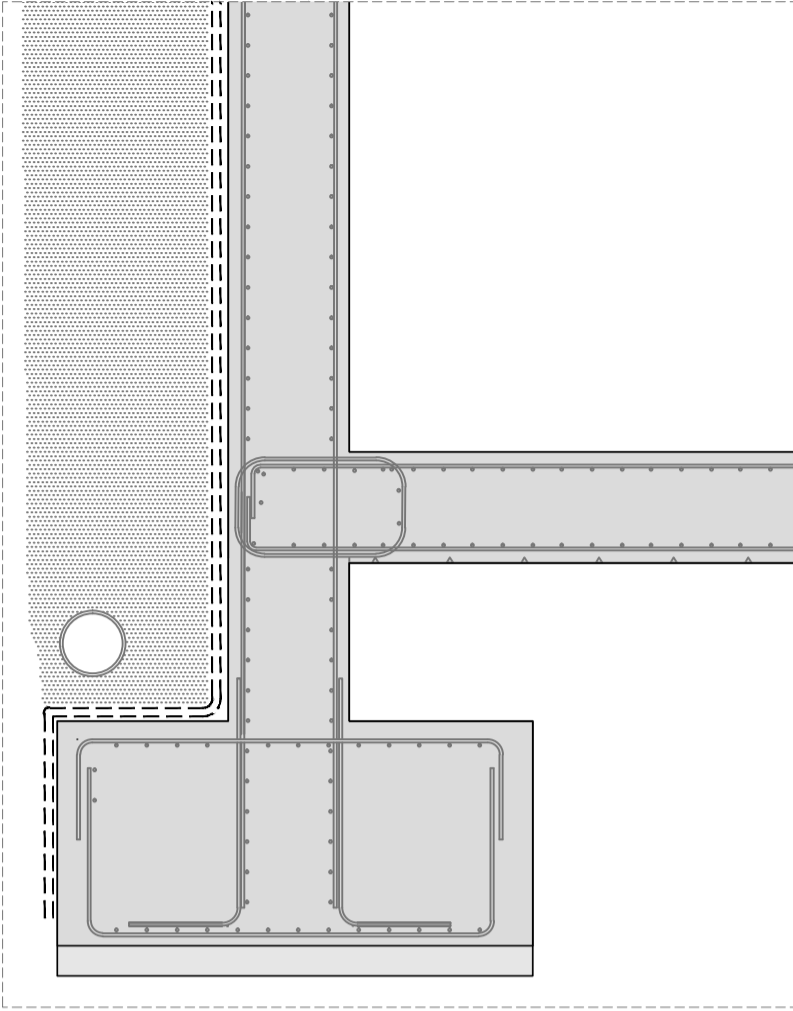

②

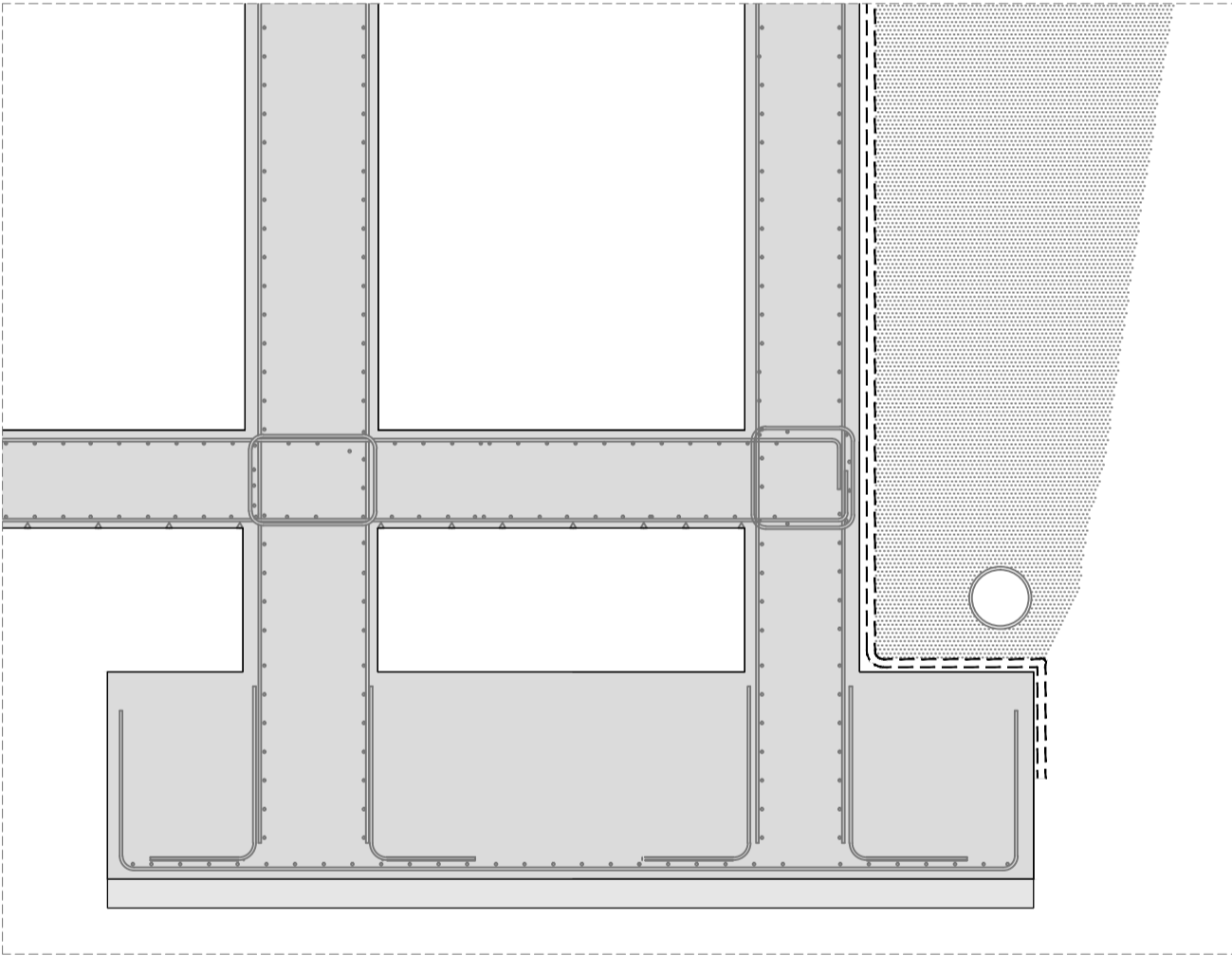

③

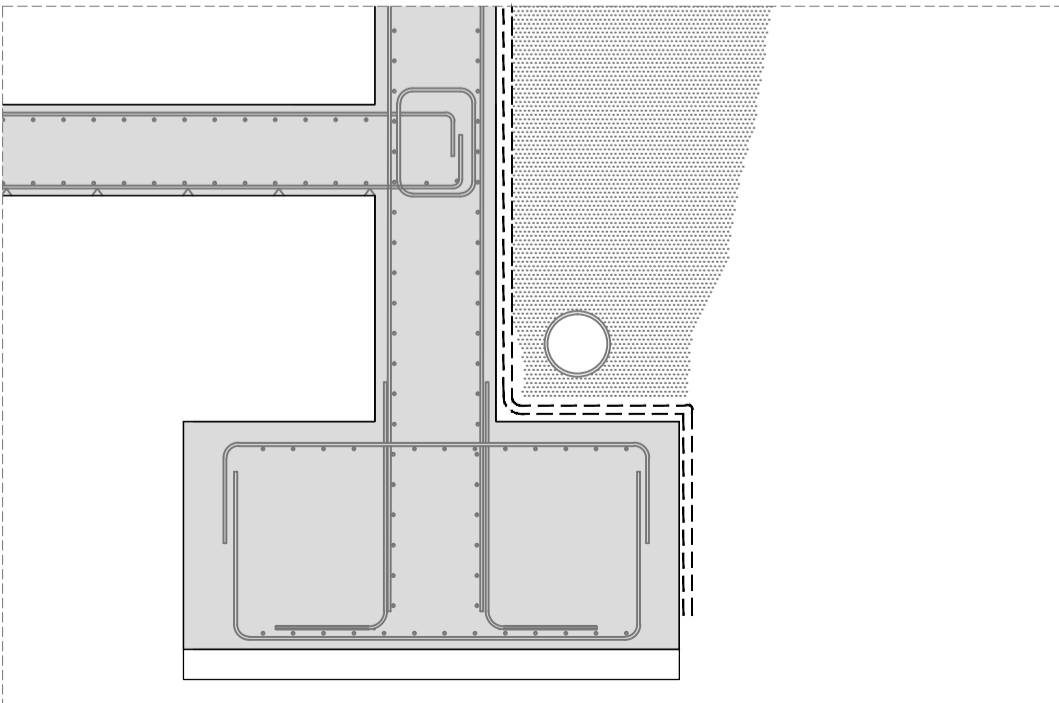

CARACTERÍSTIQUES DE LA FONAMENTACIÓ	
Tipus de fonamentació	Sabata de formigó armat correguda sobre formigó de neteja
Dimensions	Veure quadre de dimensions de sabates
Cantell mínim de sabates	60 cm
Armat superior	#200x200 Ø12
Armat inferior	#200x200 Ø12
Formigó de neteja	HL-150 P20

CARACTERÍSTIQUES DELS MATERIALS											
MATERIALS	FORMIGÓ								ACER		
	CONTROL CARACTERÍSTIQUES								CONTROL CARACTERÍSTIQUES		
element	nivell control	coef. pond.	tipus	consistència	mida màxima del àrid	exposició ambient	Recobriments nominal	recobriments nominal sobre el terreny	nivell control	coef. Pond.	tipus
sabata	Estadístic	Y _c =1,50	HA-25	Plàstica a tova (9-15 cm)	30/40 mm	Ila	3,5 cm	8cm	normal	Y _s =1,50	b-500S

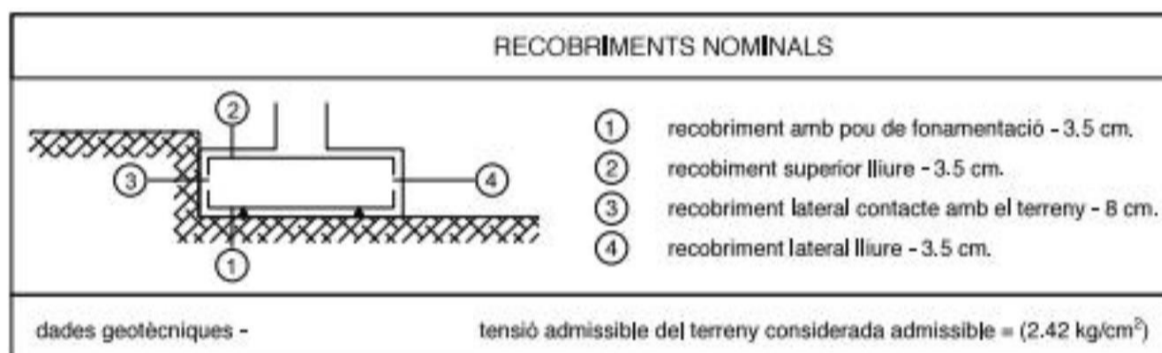

TIPUS DE FONAMENTACIONS		
sabata	dimensions (cm.)	tipus
1	amplada 160 cm / profunditat 80 cm	Sabata correguda centrada
2	amplada 325 cm / profunditat 80 cm	Sabata correguda centrada amb càrrega de dos murs de soterrani
3	amplada 160 cm / profunditat 80 cm	Sabata correguda centrada

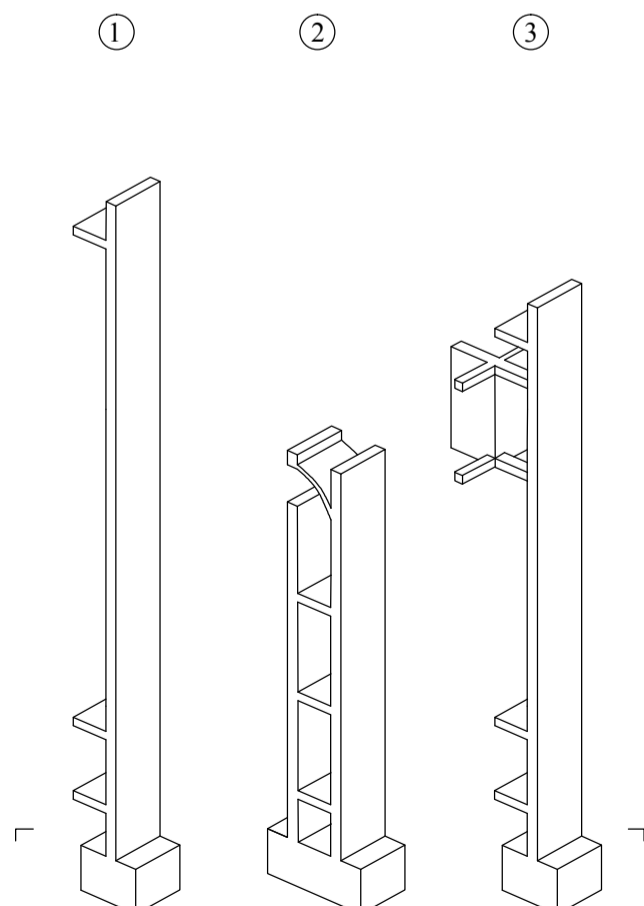

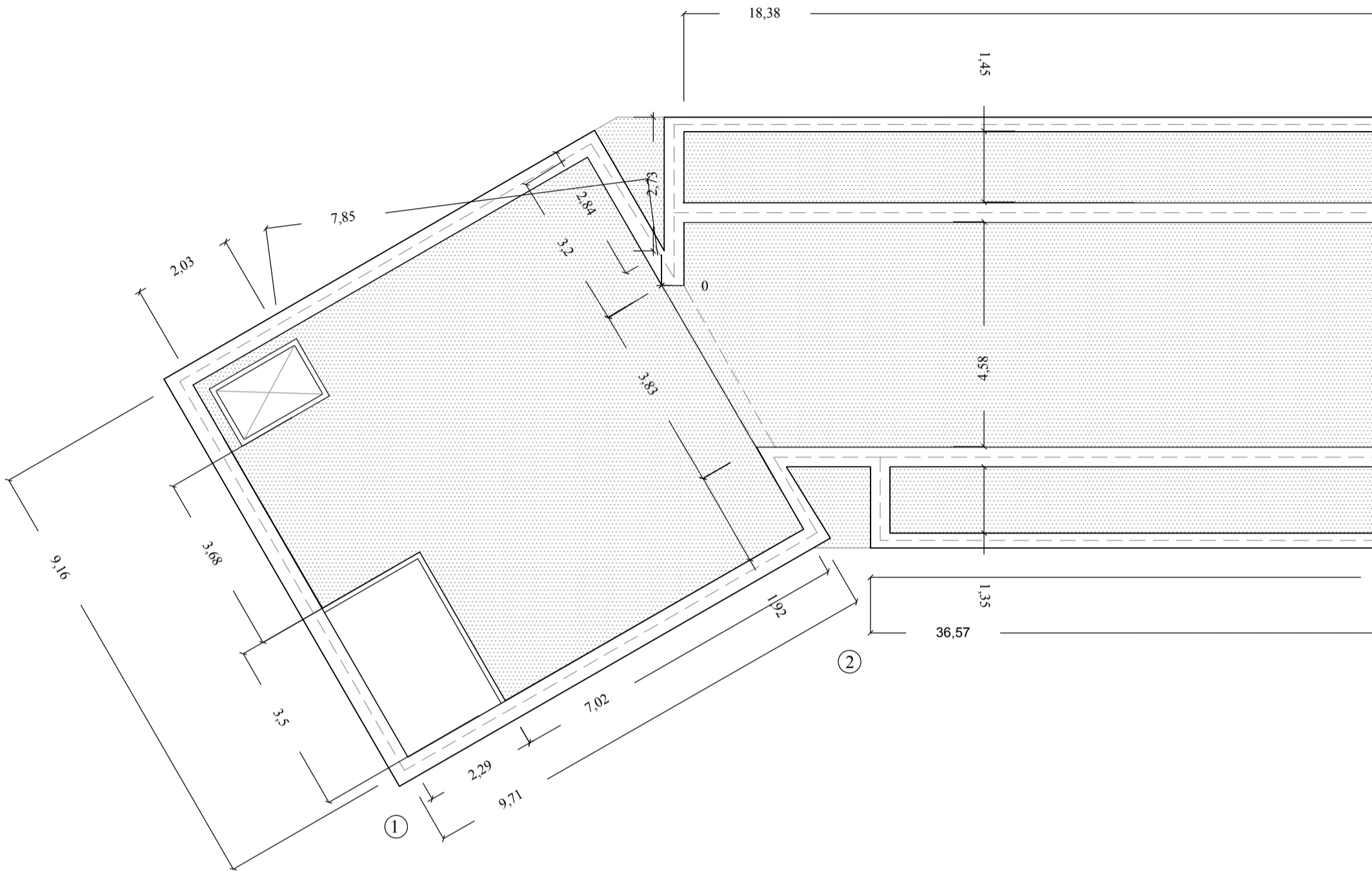

Plànol d'estructura P-1
1:100

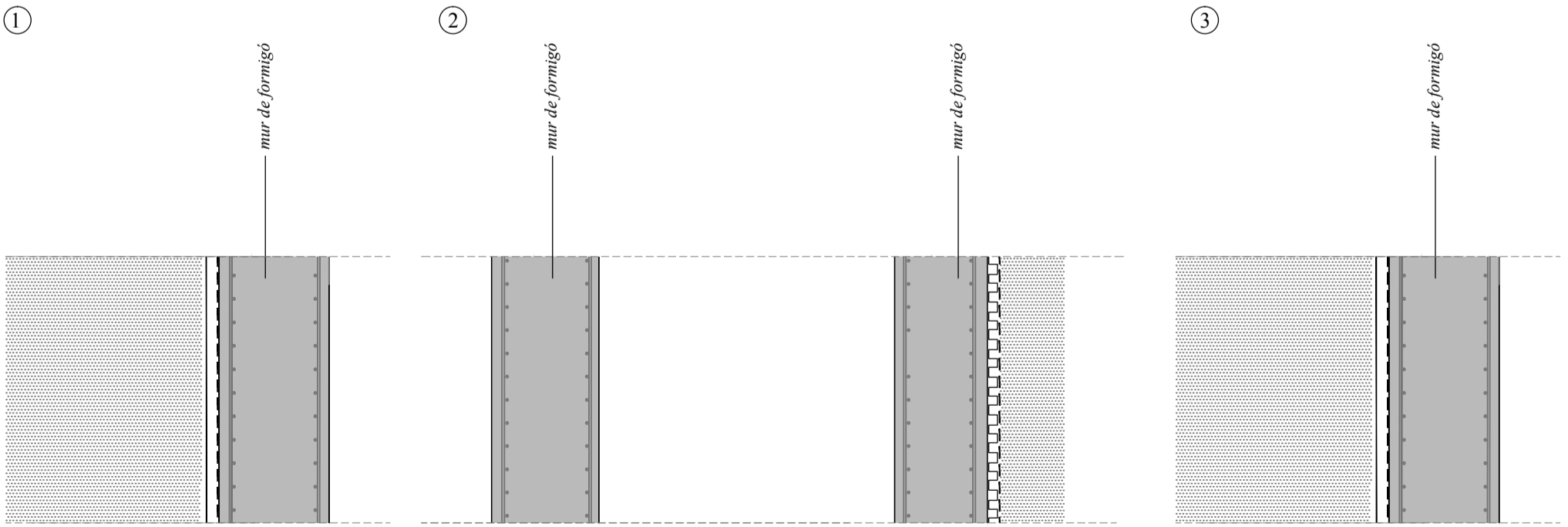

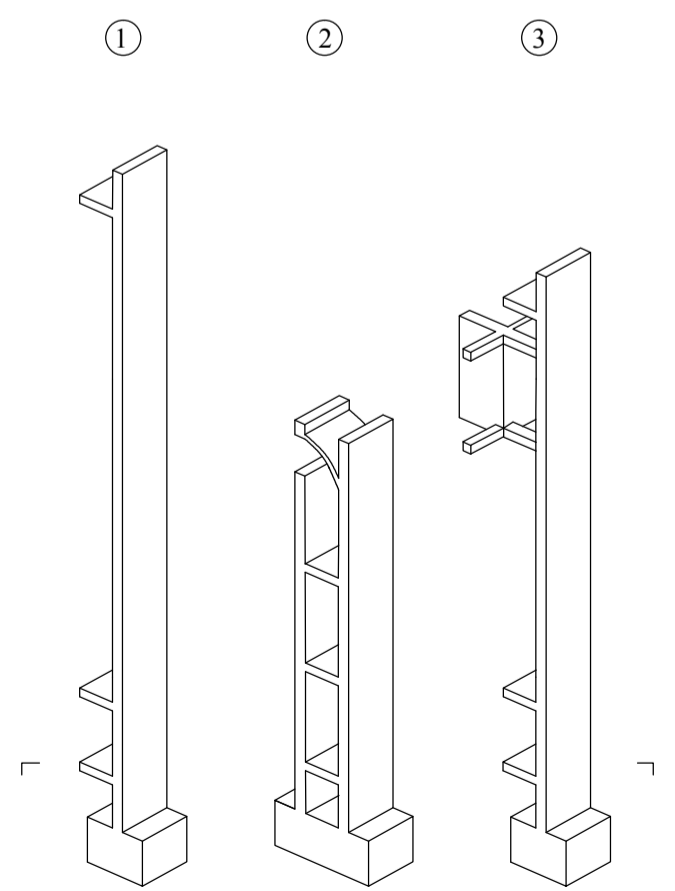
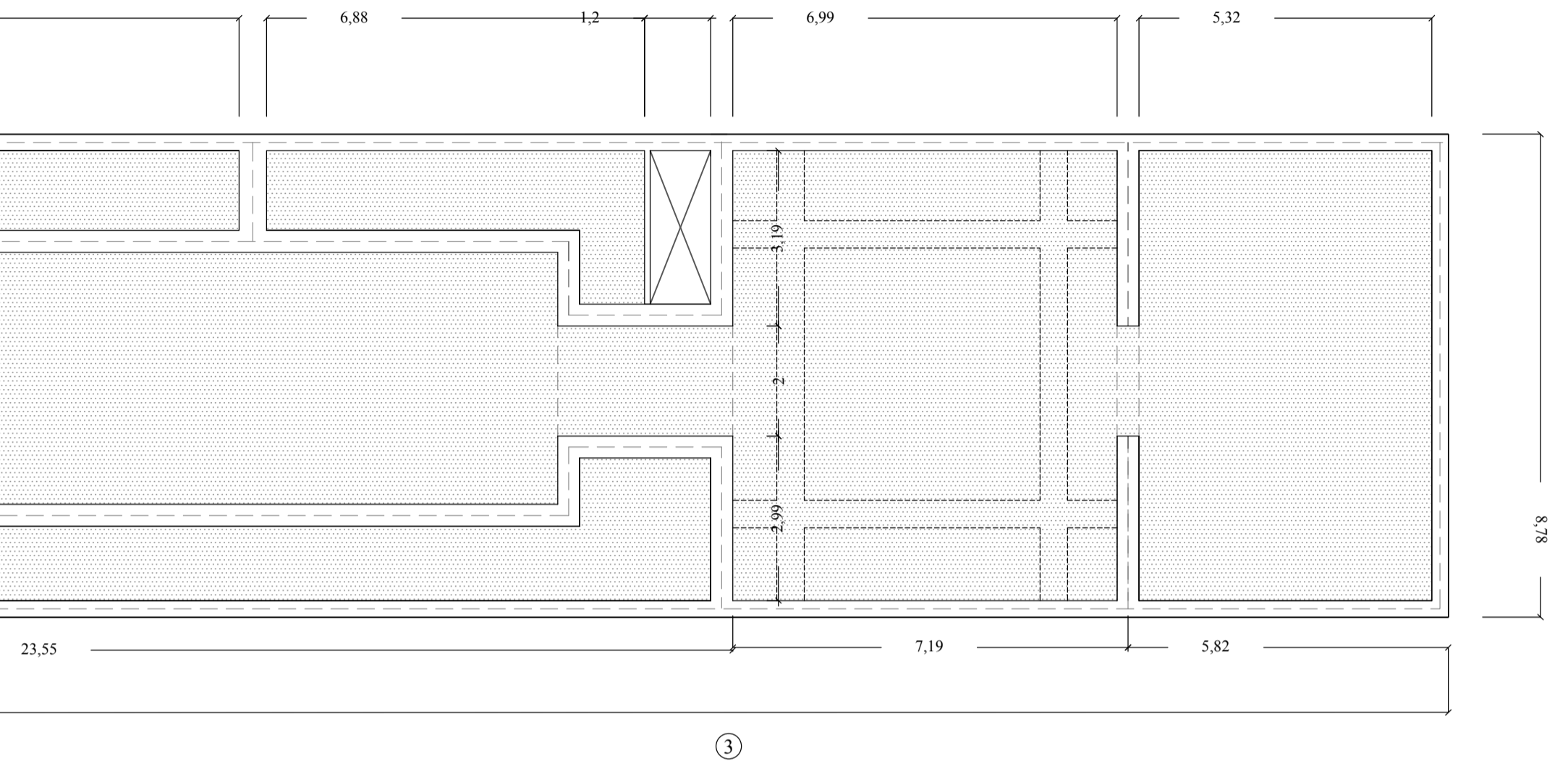

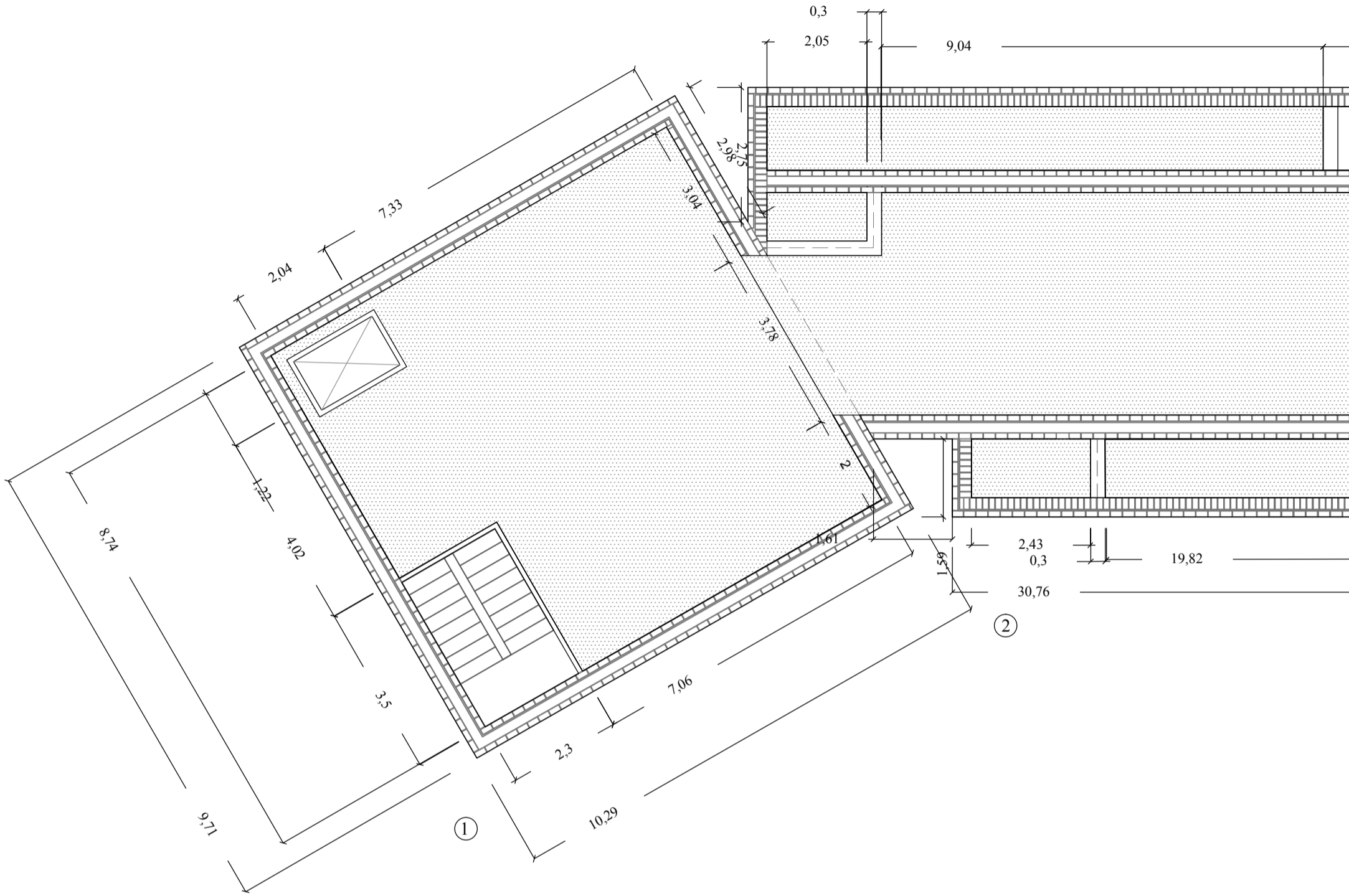

Plànol d'estructura P0
1:100

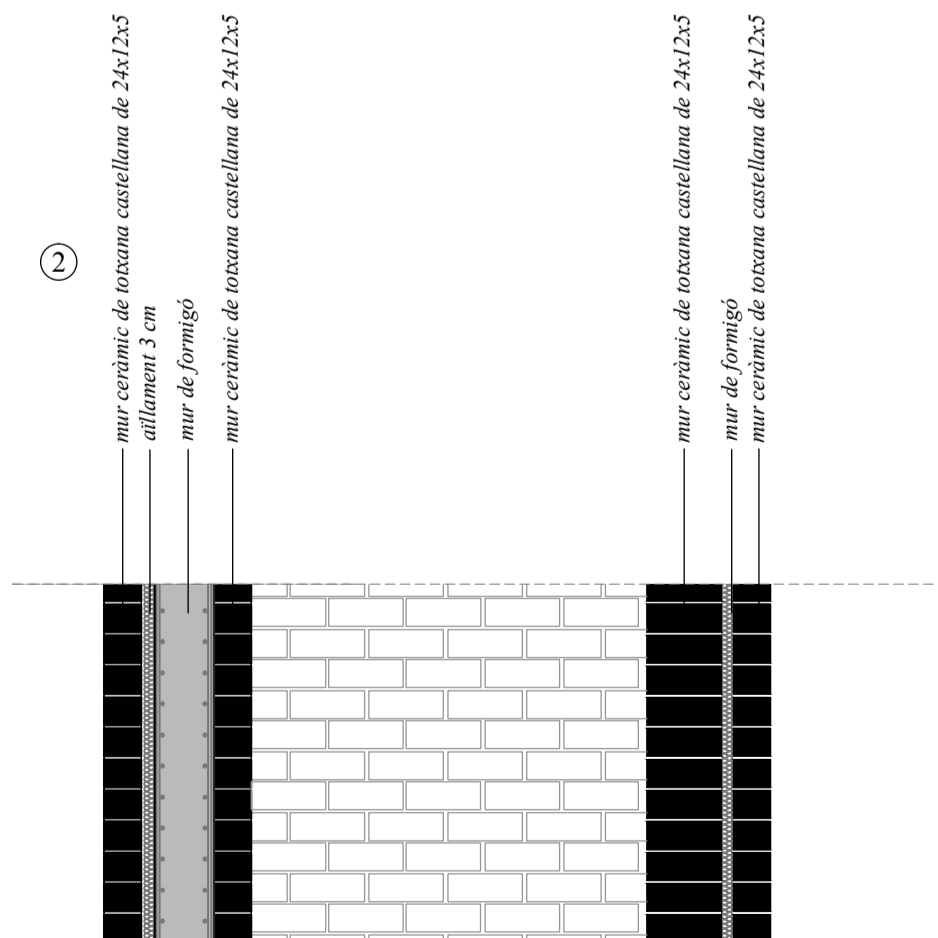
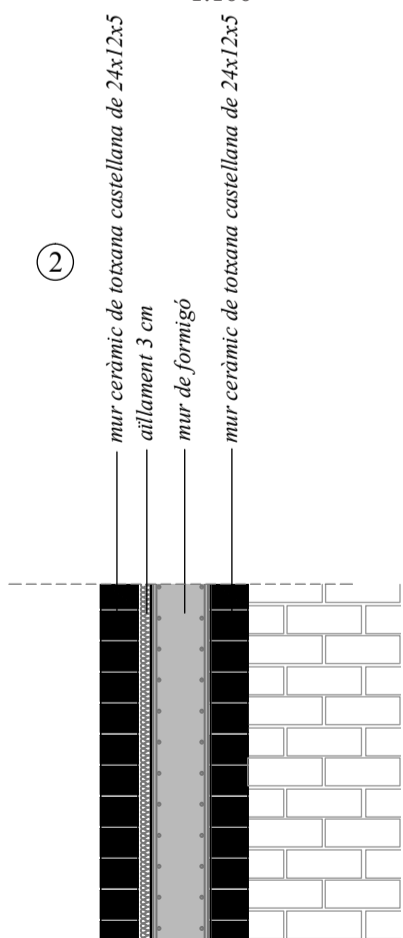

mur ceràmic de toixana castellana de 24x12x5
mur de formigó
mur ceràmic de toixana castellana de 24x12x5

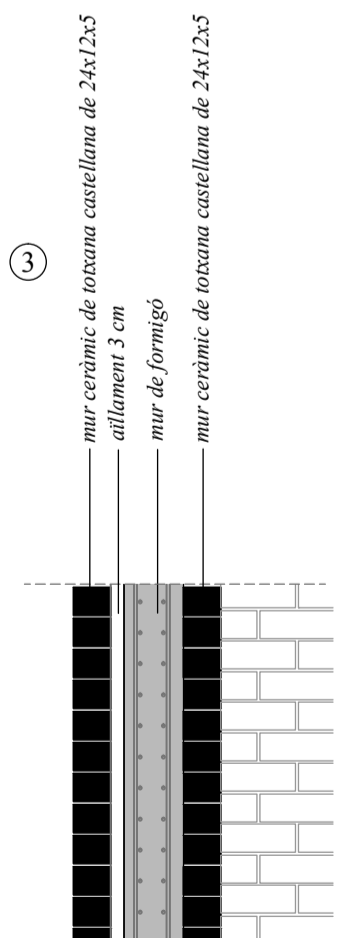

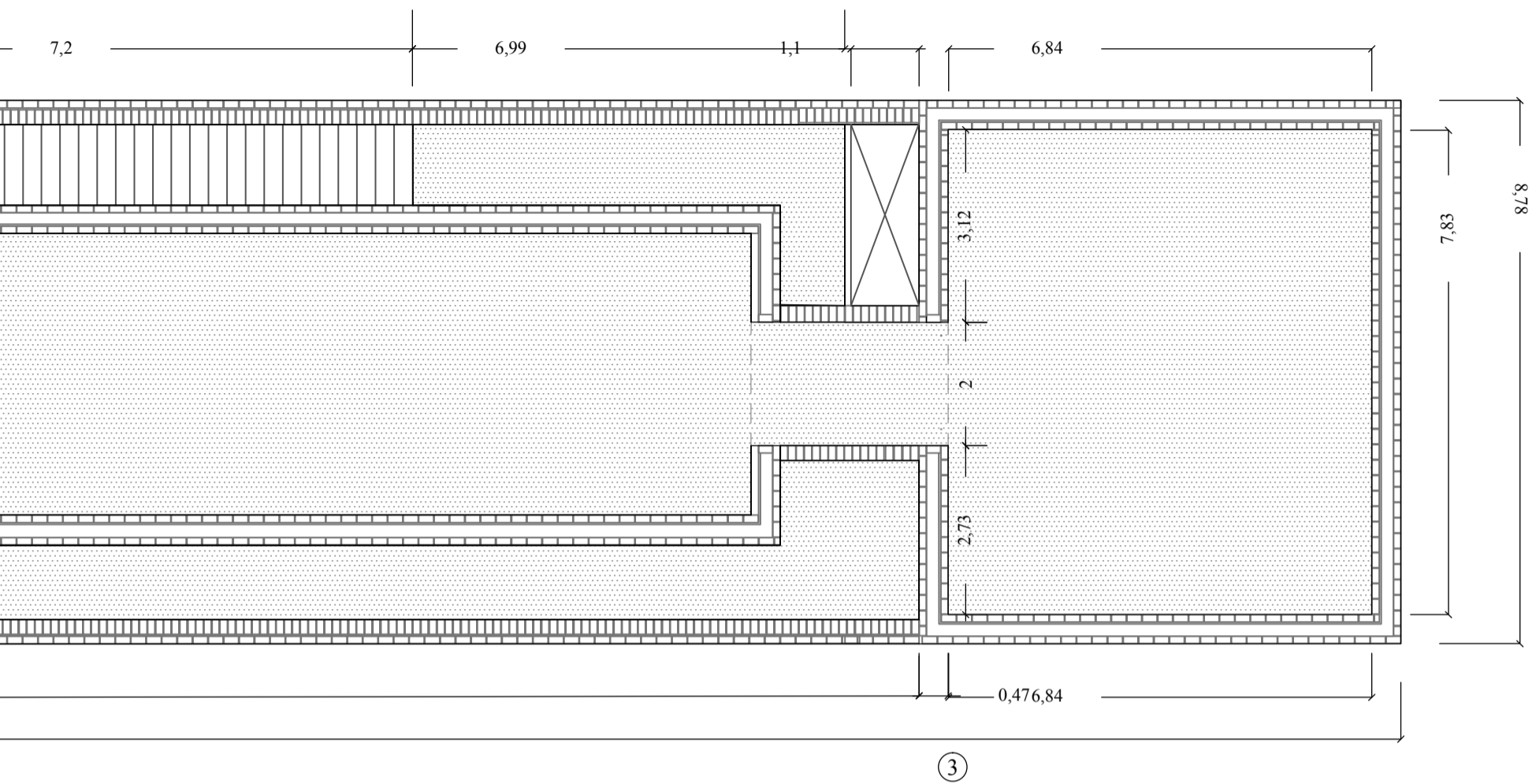

- *mur amb formigó*
- *mur sense formigó*

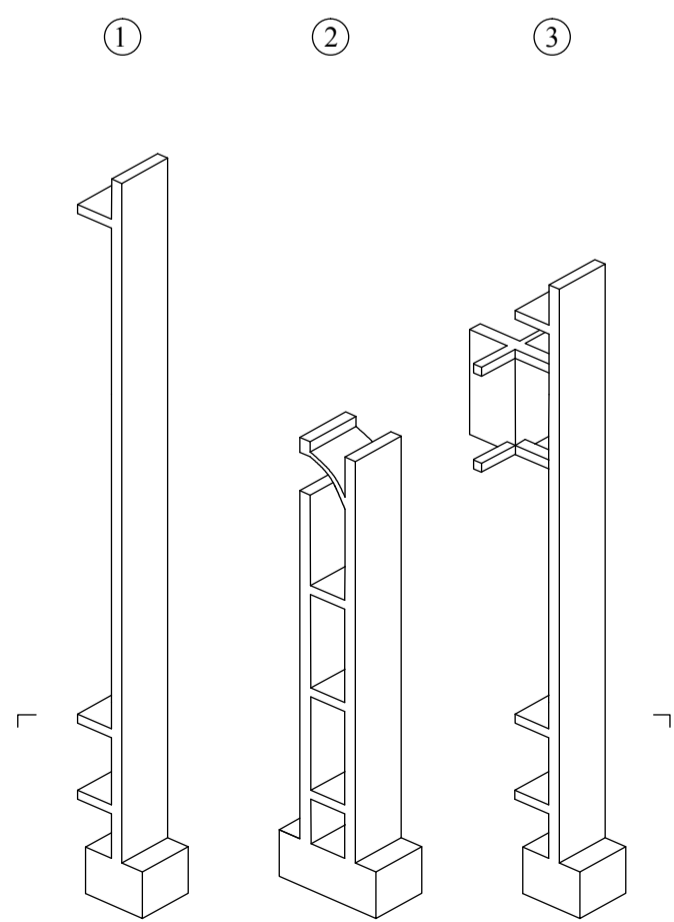
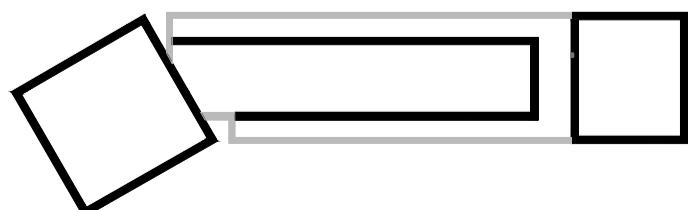

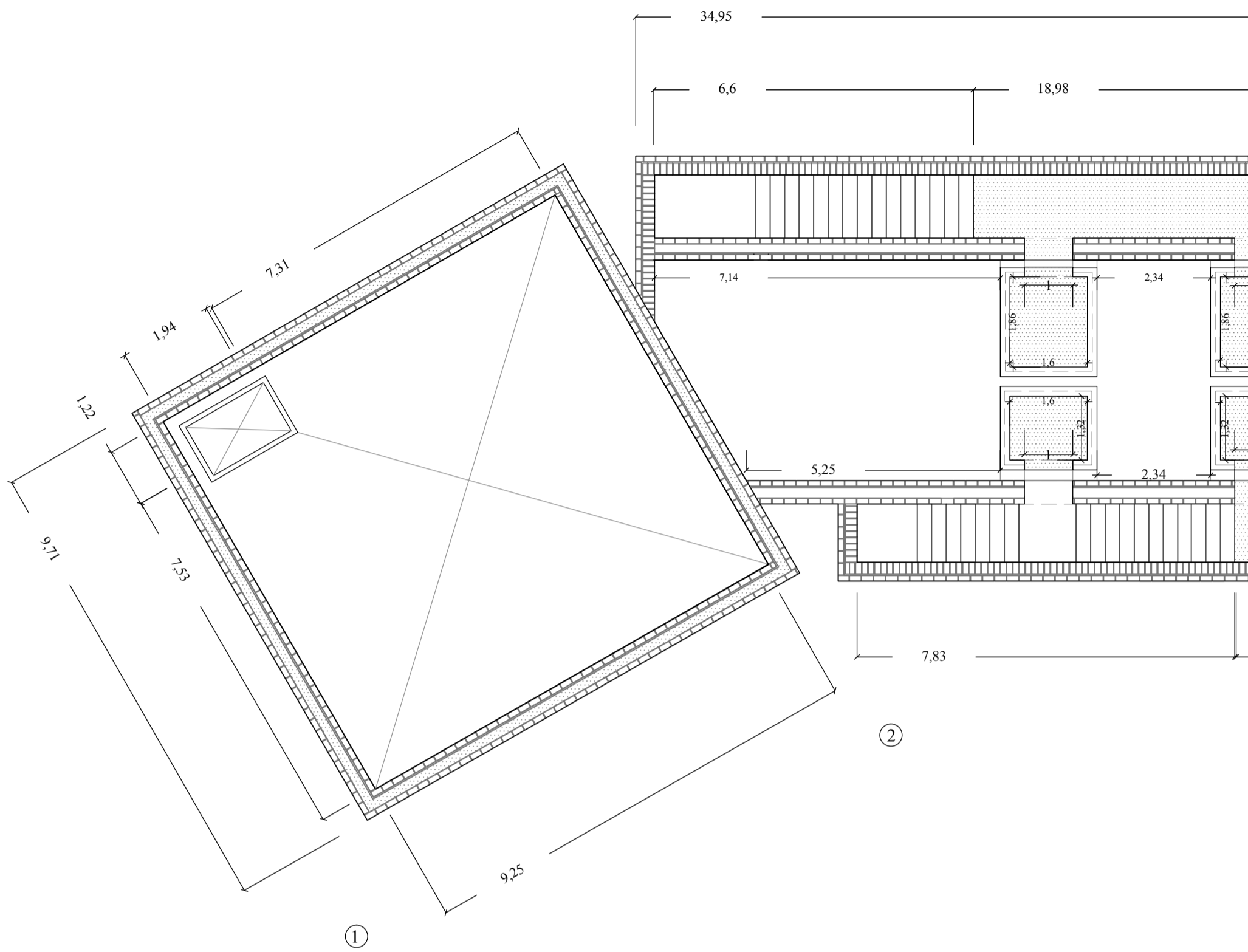

Plànol d'estructura P1
1:100

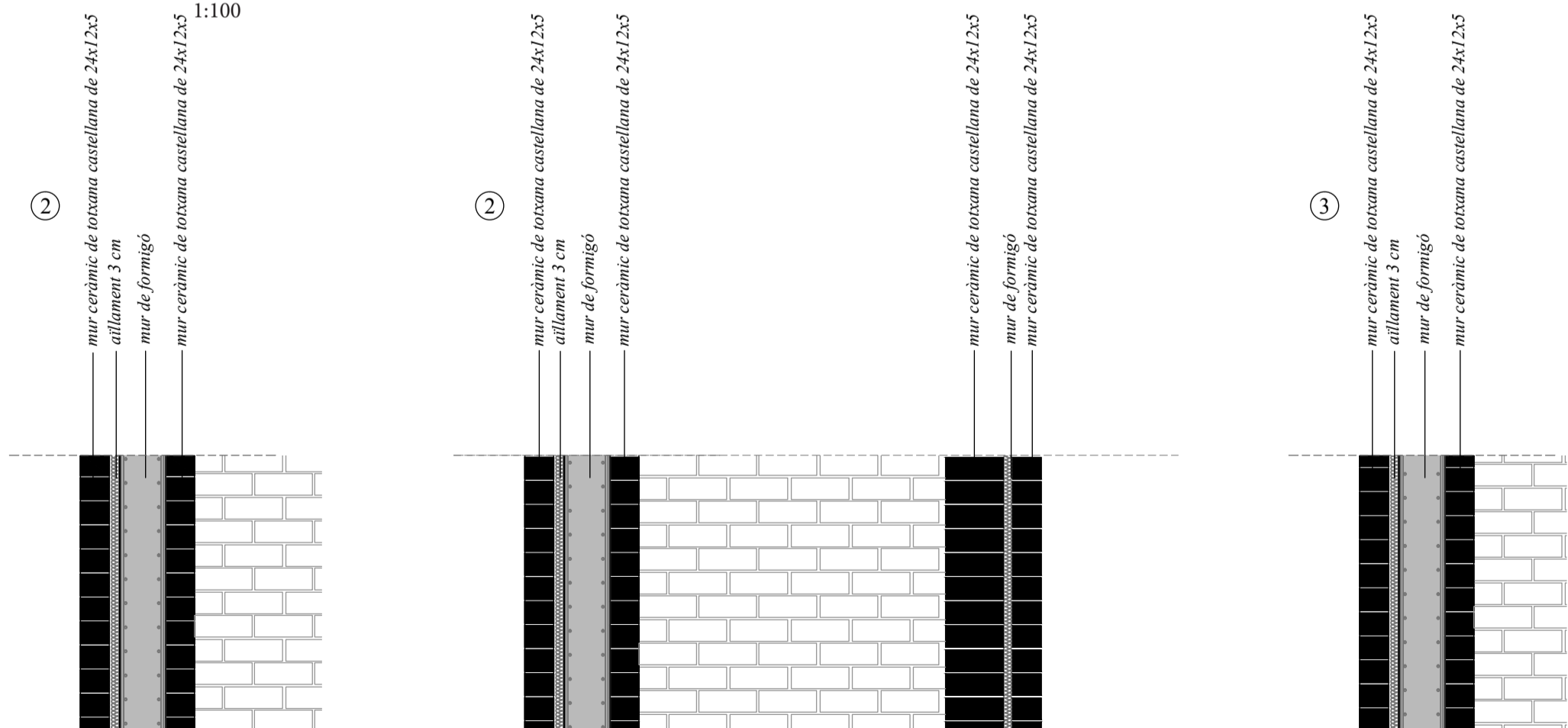

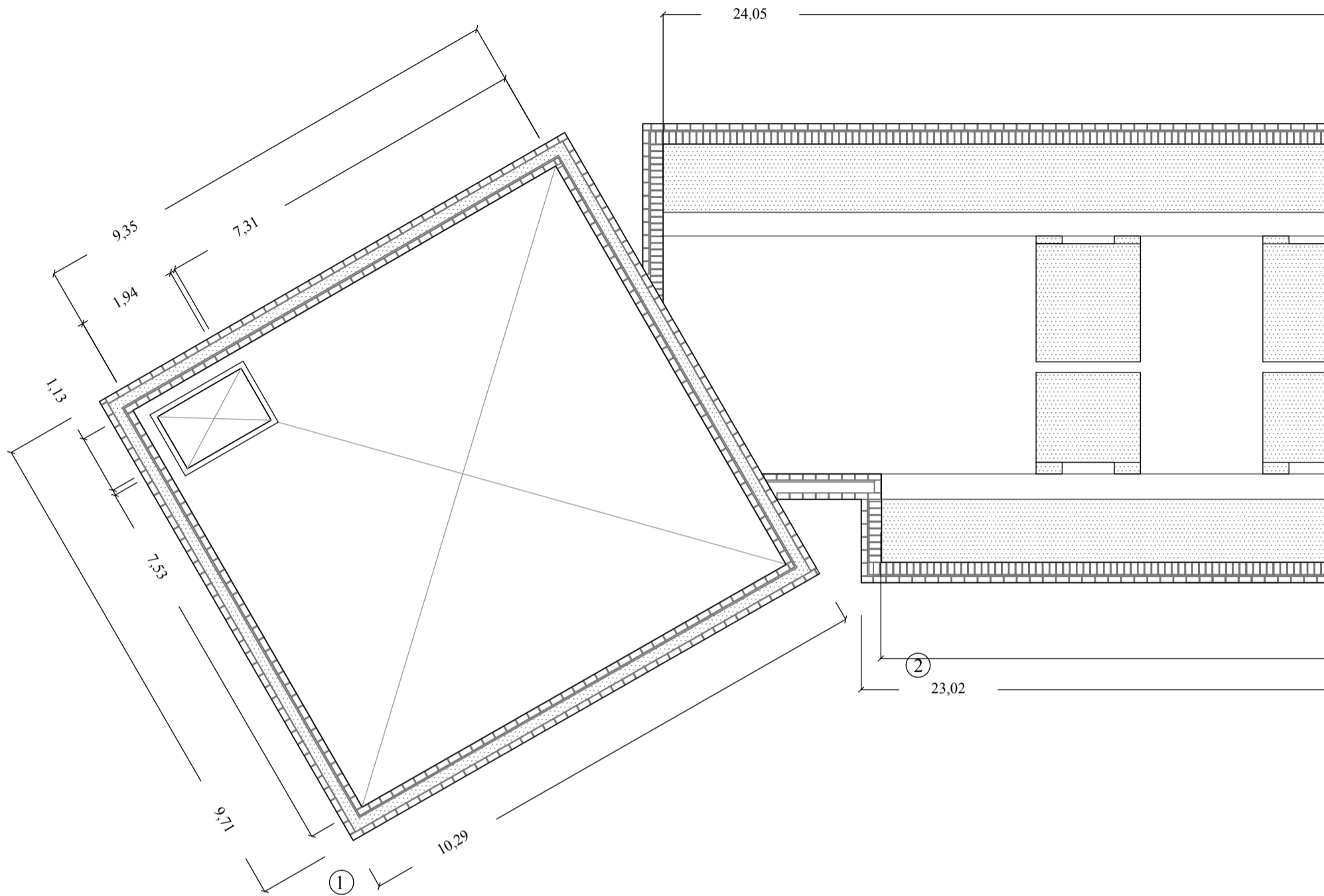

Plànol d'estructura de forjat de coberta de P1
1:100

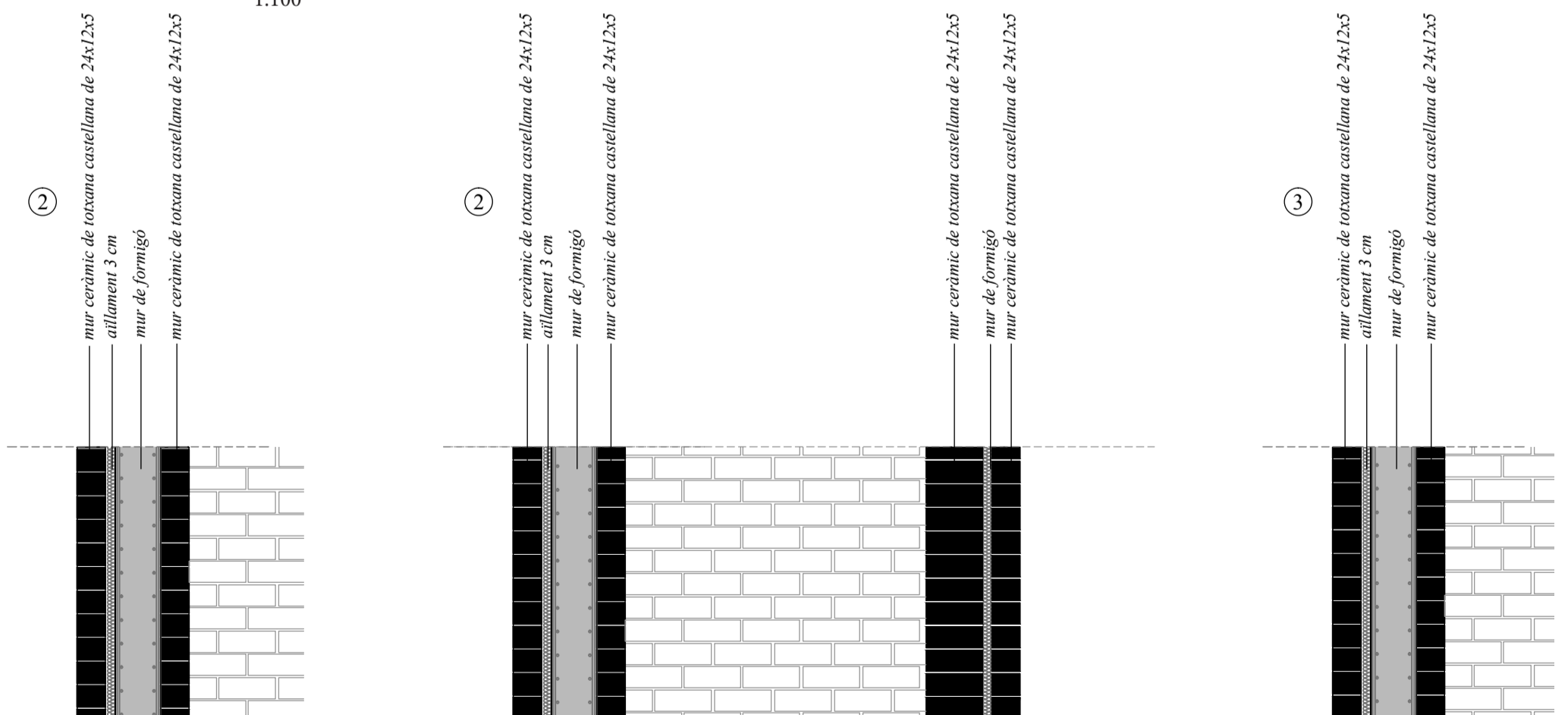

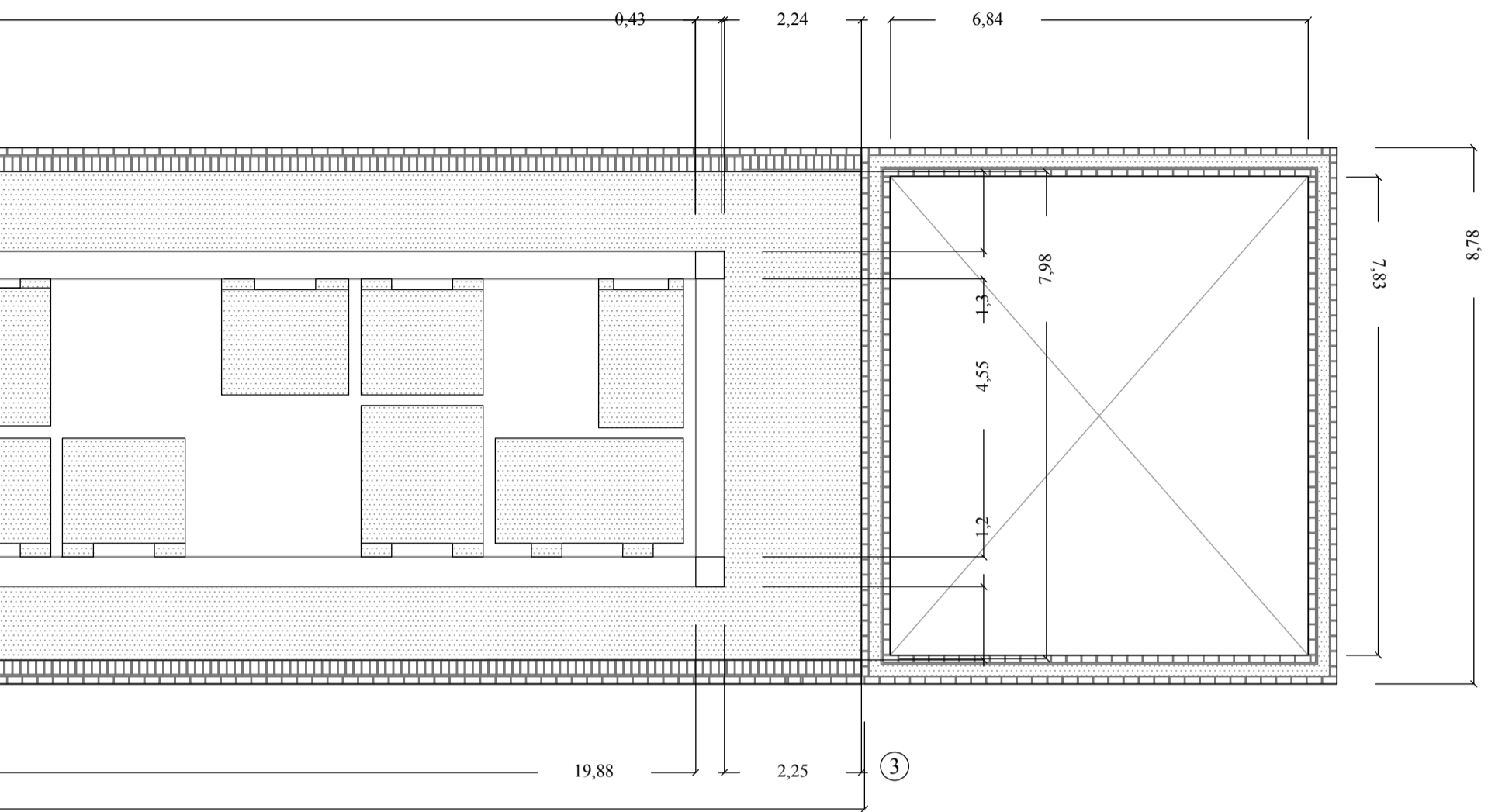

- *mur amb formigó*
- *mur sense formigó*

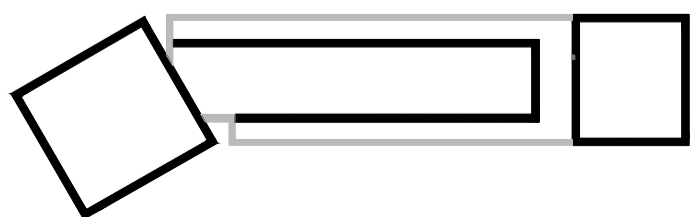

- ①
- ②
- ③

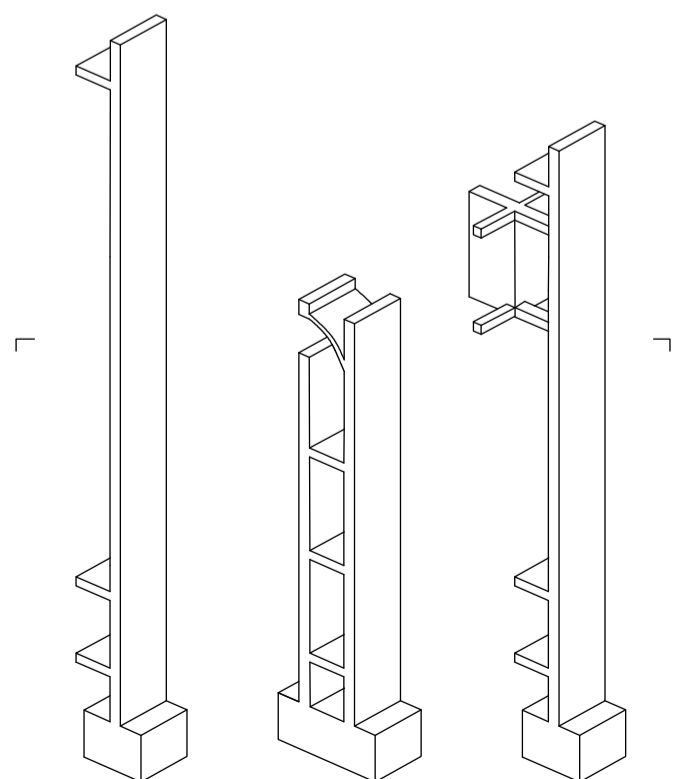

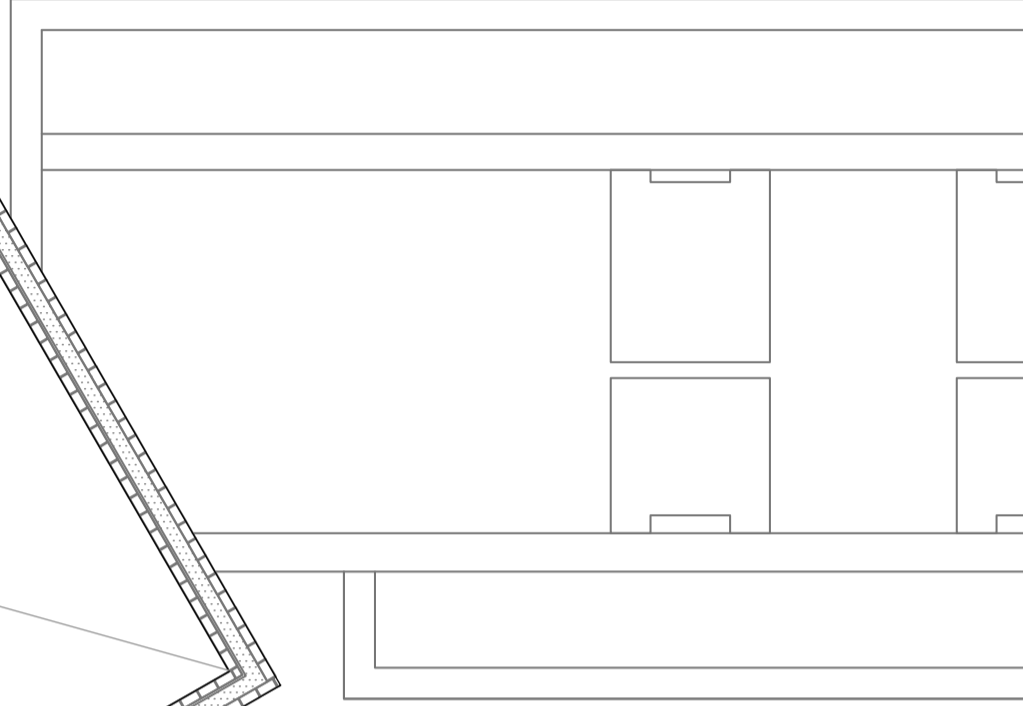
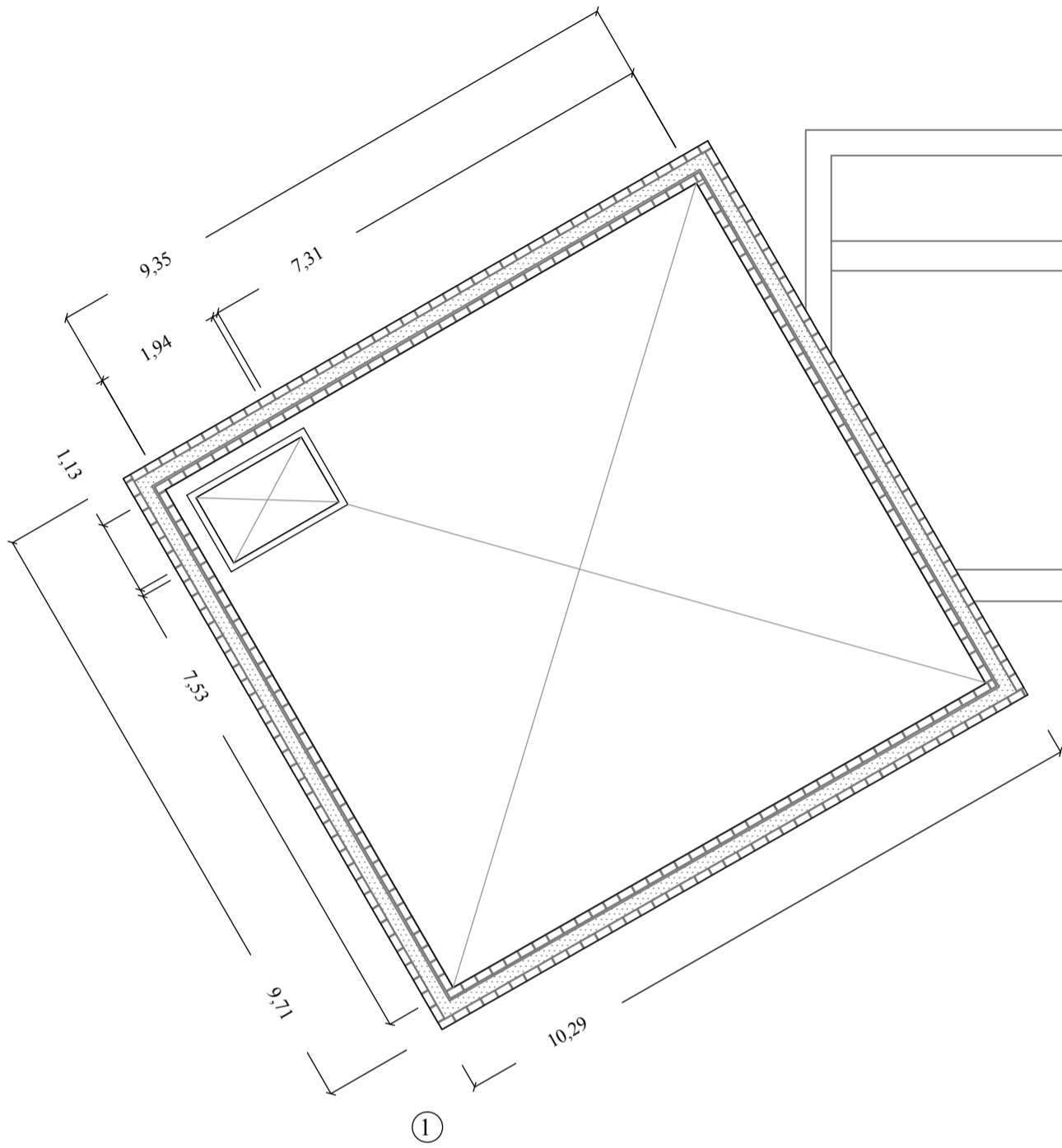

Plànol d'estructura P2
1:100

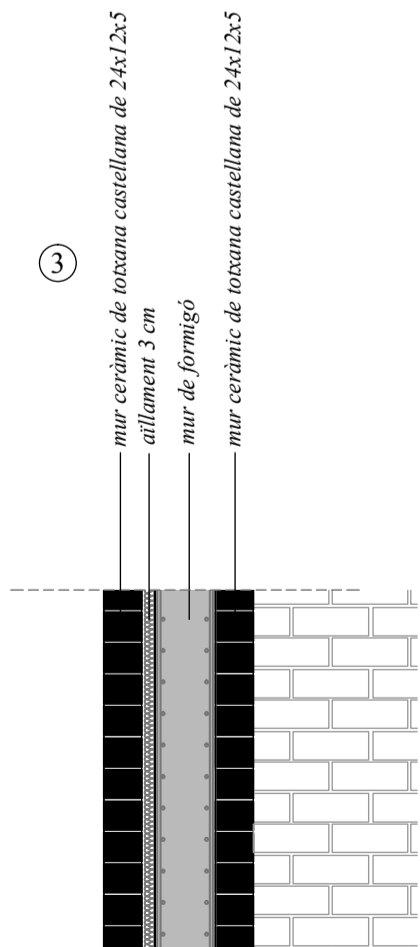
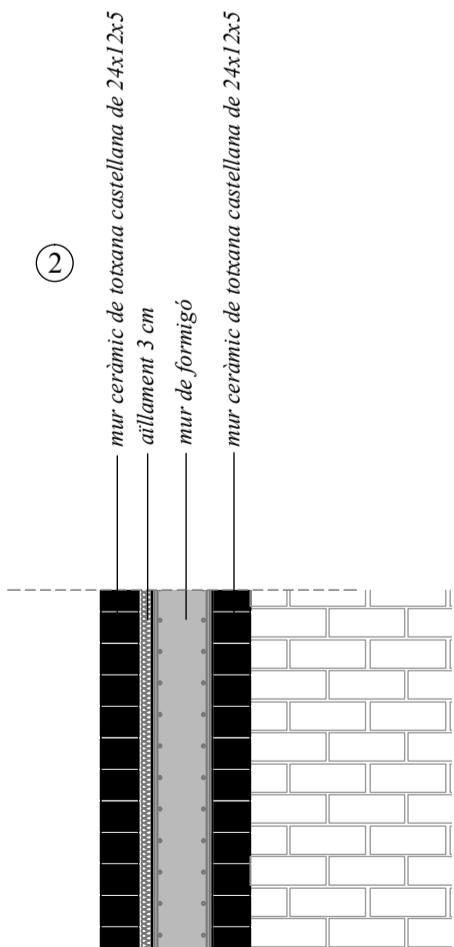

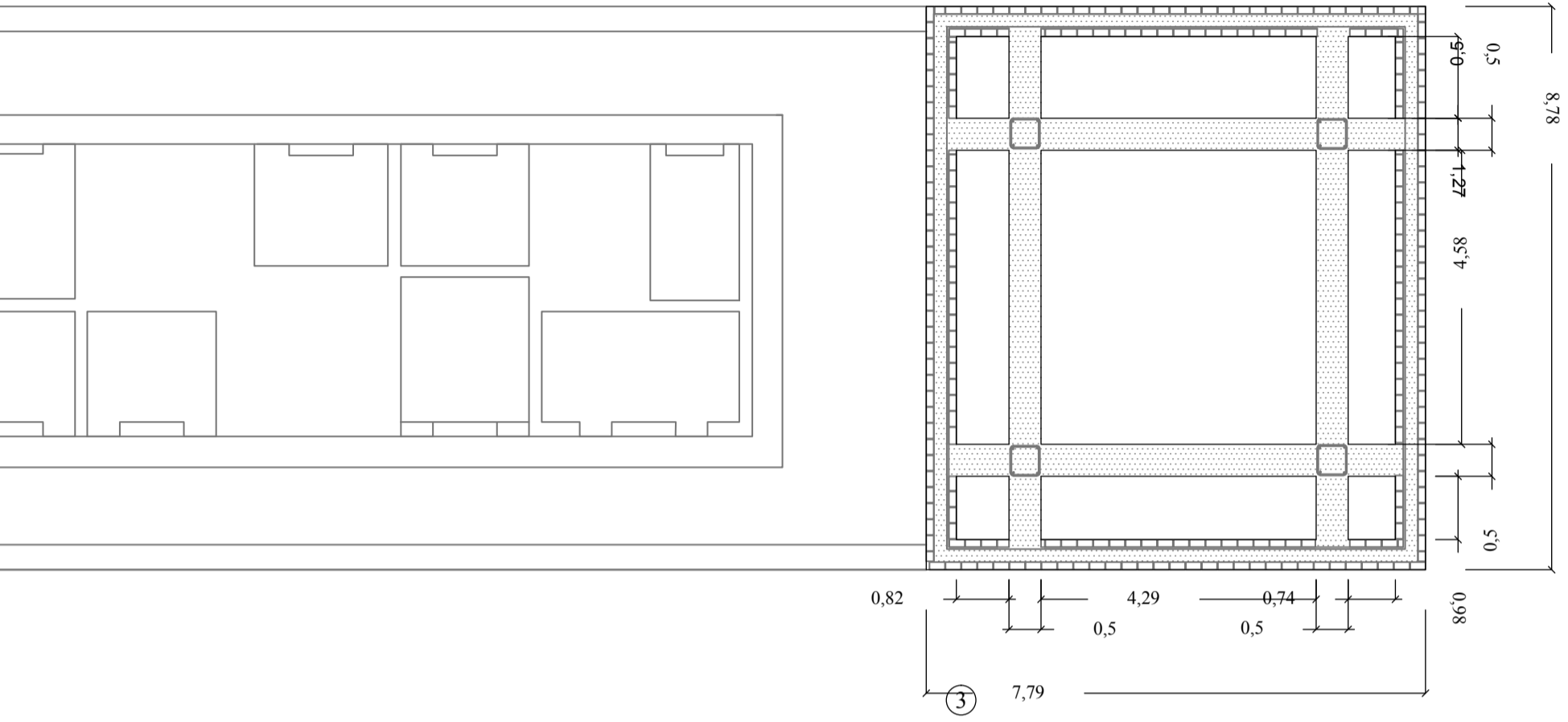

- *mur amb formigó*
- *mur sense formigó*

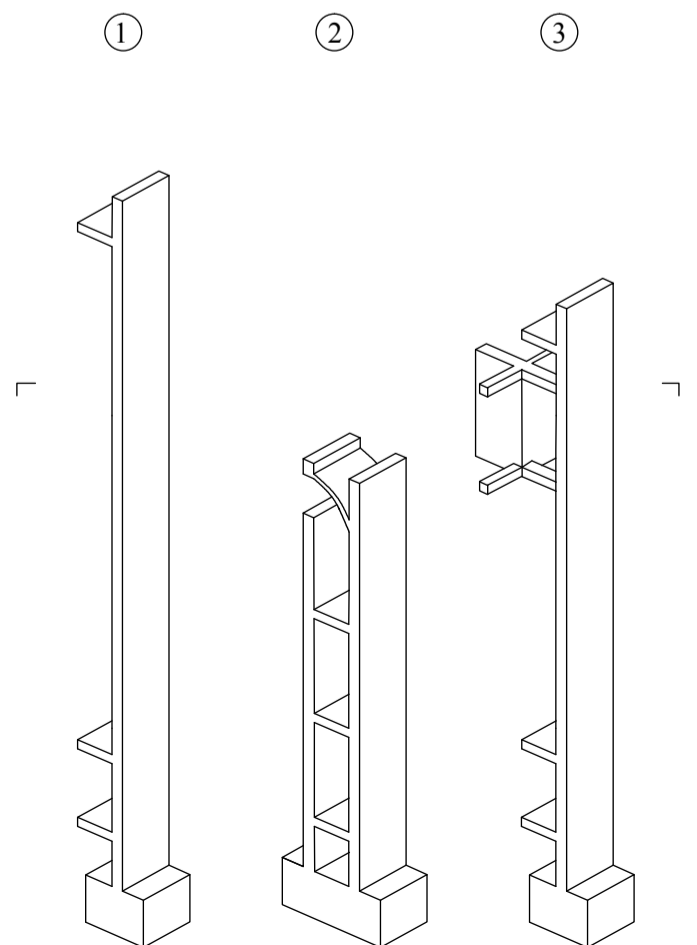
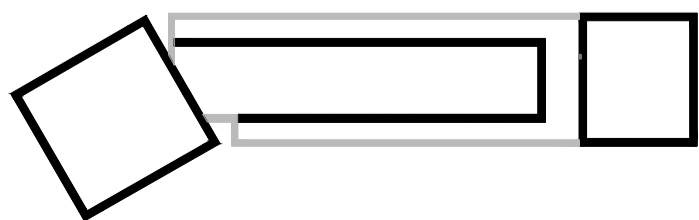

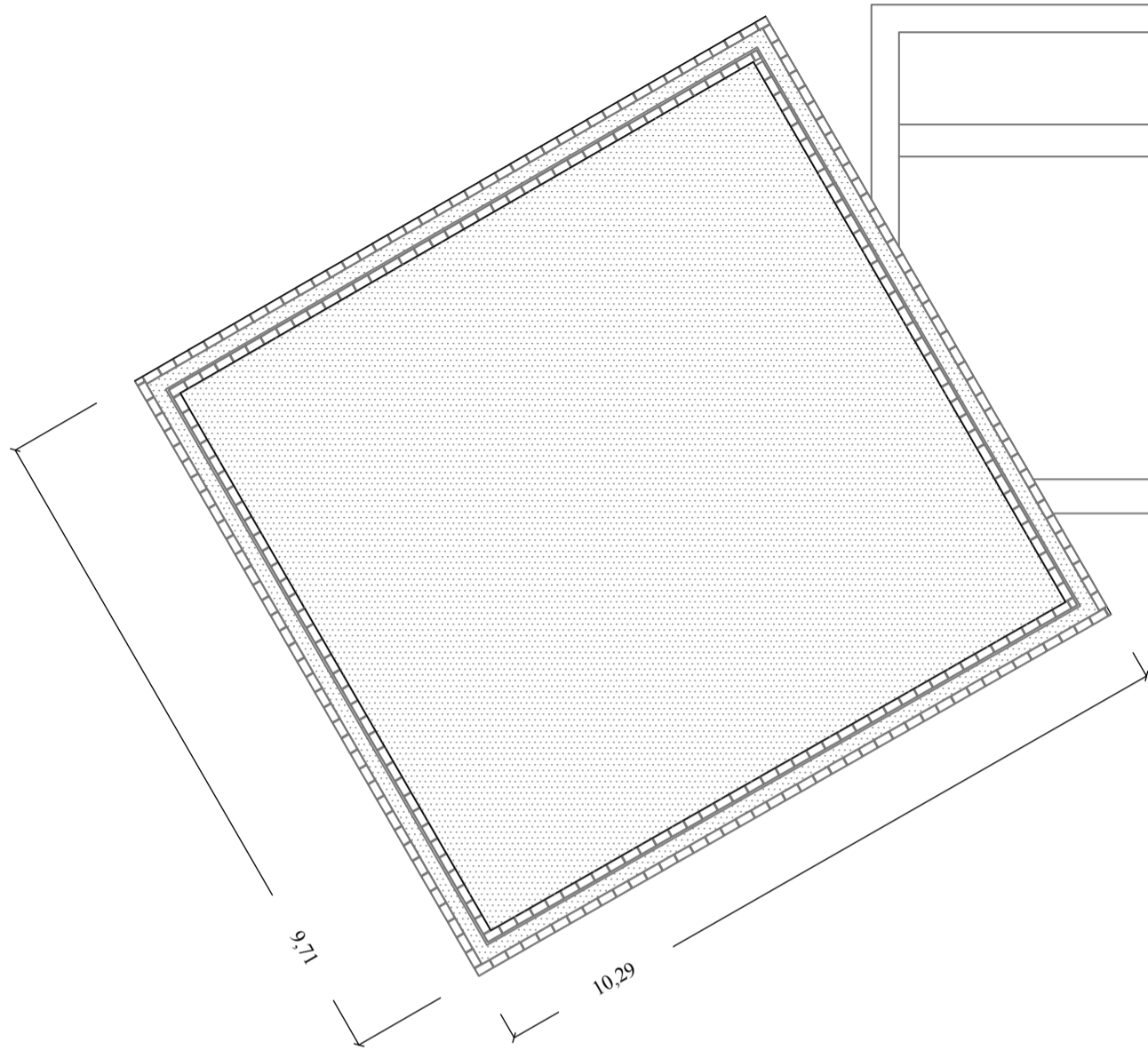

①

Plànol d'estructura Forjat coberta
1:100

②

mur ceràmic de toixana castellana de 24x12x5
aïllament 3 cm
mur de formigó
mur ceràmic de toixana castellana de 24x12x5

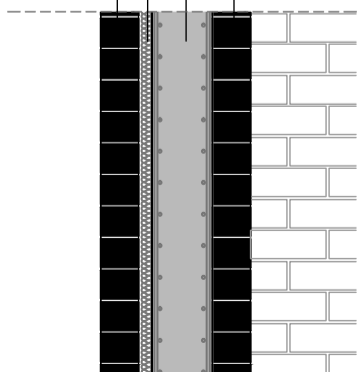

③

mur ceràmic de toixana castellana de 24x12x5
aïllament 3 cm
mur de formigó
mur ceràmic de toixana castellana de 24x12x5

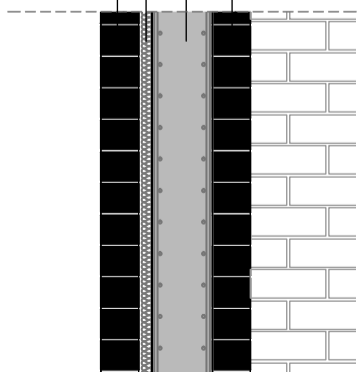

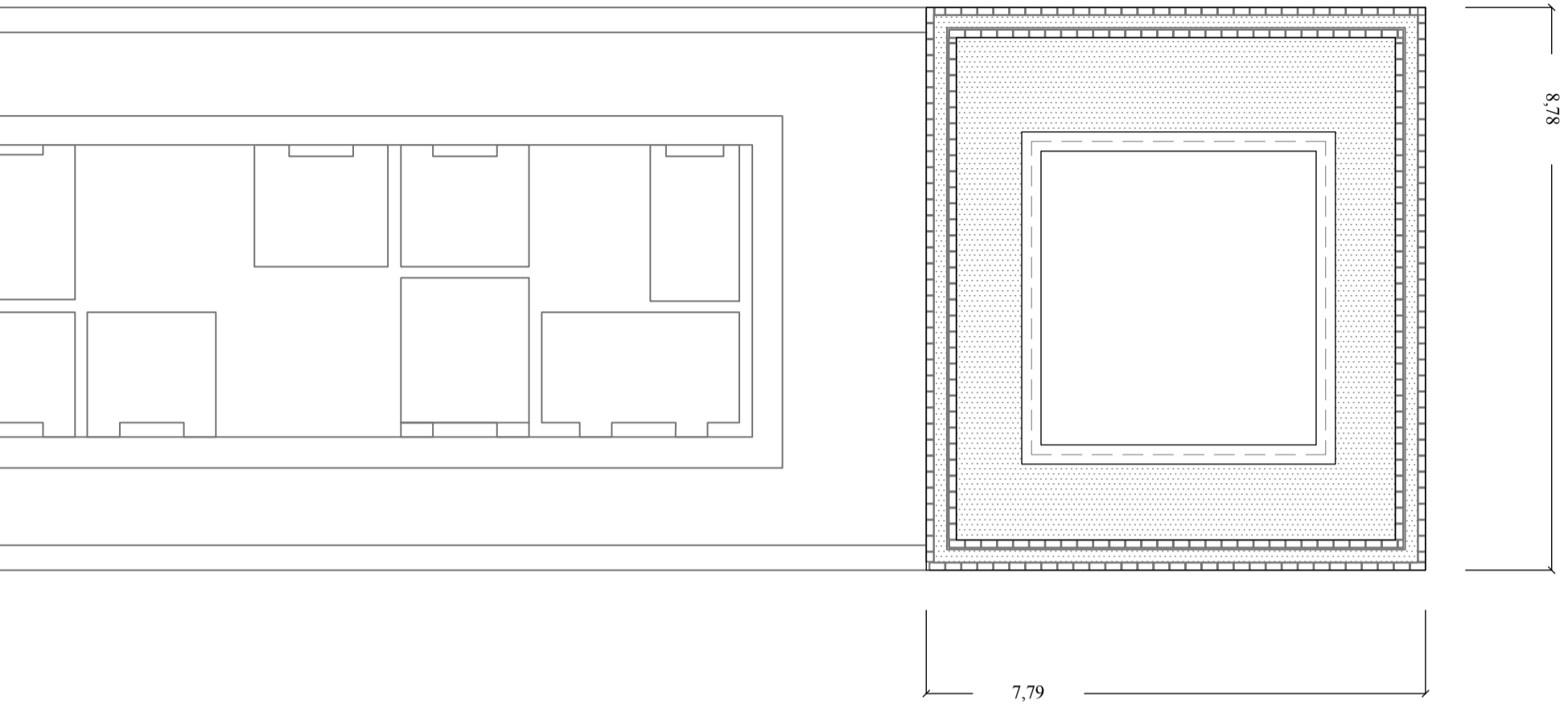

③

● *mur amb formigó*

● *mur sense formigó*

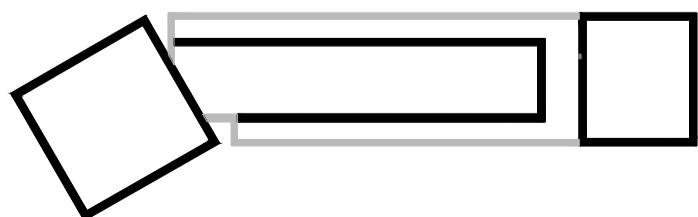

①

②

③

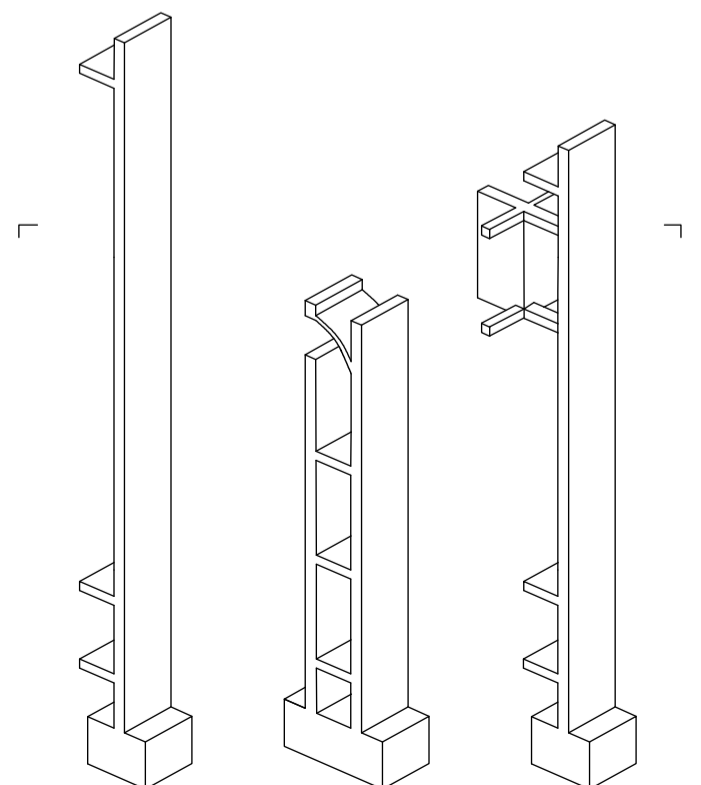

detall forat d'ascensor en llosa massissa 1.50

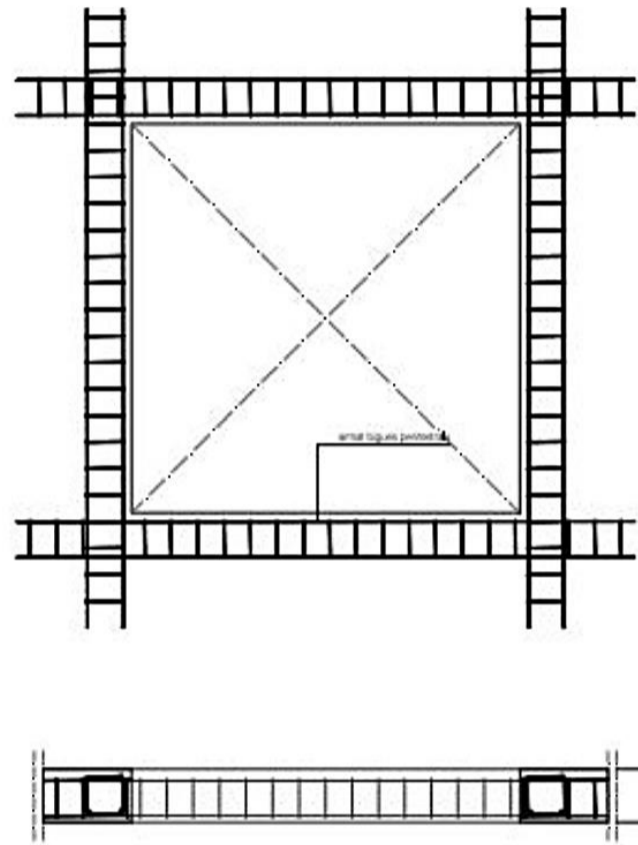

detall biga de cantell despenjada 1.50

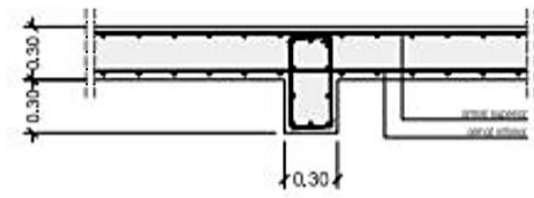

detall canvi de cota 1.50

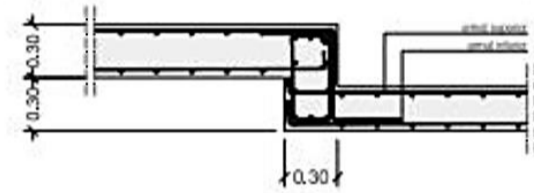

detall entrega de llosa amb mur 1.50

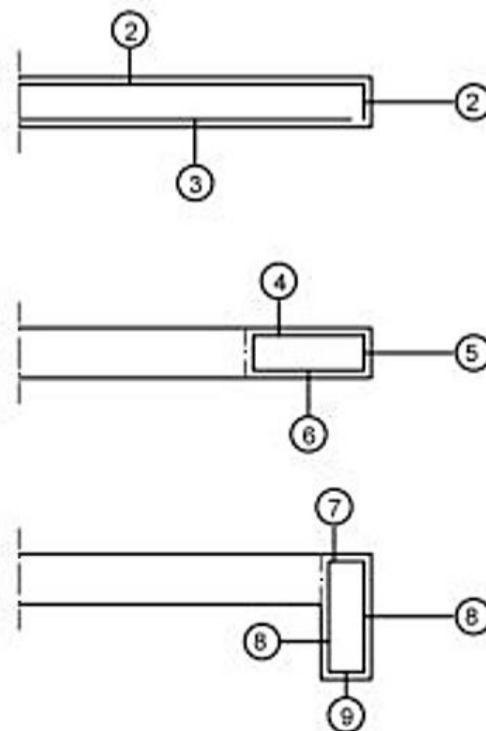
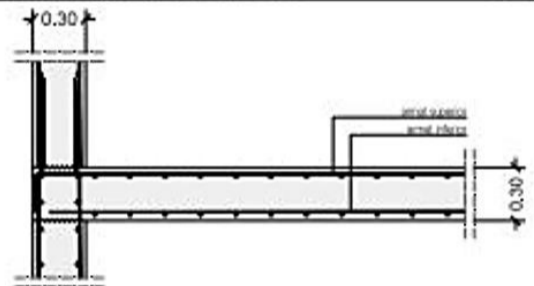

CARACTERÍSTIQUES DEL FORJAT

Tipus del forjat	Llosa massissa de formigó armat
Cantell de forjat	30 cm (excepte els volums de cantell de 20 cm)
Armat superior	#200x200 Ø12
Armat inferior	#200x200 Ø12

CARACTERÍSTIQUES DELS MATERIALS

MATERIALS	FORMIGÓ								ACER		
	control característiques								nivell control	coef. pond.	tipus
element	nivell control	coef. pond.	tipus	consistència	mida màxima àrid	exposició ambient	recobriment nominal	recobriment nominal sobre el terreny			
llosa	estadístic	Y c = 1,50	HA-25	Plàstica a tova (9-15 cm)	30-40 mm	I	3 cm	6 cm	Normal	Y s=1,15	B=400S

CARACTERÍSTIQUES DE LA LLOSA

SECCIÓ TIPUS DE LA LLOSA	CÀRREGUES	
Planta -1	Accions permanents	
	_ pes propi forjat	5 kN/m ²
	_ pes propi elements constructius	1 kN/m ² (paviment) + 1,2 kN/ m ²
	Accions variables	
_ sobrecàrrega d'ús de caràcter públic	3 kN/m ²	
Planta 0	Accions permanents	
	_ pes propi forjat	5 kN/m ²
	_ pes propi elements constructius	1 kN/m ² (paviment) + 1,2 kN/ m ²
	Accions variables	
_ sobrecàrrega d'ús de caràcter públic	3 kN/m ²	
Planta 1	Accions permanents	
	_ pes propi forjat	5 kN/m ²
	_ pes propi elements constructius	1 kN/m ² (paviment) + 1,2 kN/ m ²
	Accions variables	
_ sobrecàrrega d'ús de caràcter públic	5 kN/m ²	
Planta Coberta Volums (cantell 20 cm)	Accions permanents	
	_ pes propi forjat	5 kN/m ²
	_ pes propi elements constructius	1,5 kN/m ² (paviment) + 1,2 kN/ m ²
	Accions variables	
_ sobrecàrrega d'ús de caràcter públic	1 kN/m ²	
_ sobrecàrrega de neu	0,2 kN/m ²	
Planta Coberta	Accions permanents	
	_ pes propi forjat	5 kN/m ²
	_ pes propi elements constructius	1,5 kN/m ²
	Accions variables	
_ sobrecàrrega d'ús de caràcter públic	1 kN/m ²	
_ sobrecàrrega de neu	0,2 kN/m ²	

RECOBRIMENTS NOMINALS DE LA LLOSA

Armat llosa	
1) Superior	- 3 cm
2) Lateral en vora	- 3 cm
3) Inferior	- 3 cm
Bigues embeguda en llosa	
4) Superior	- 4 cm (pel correcte recobriment de les armadures)
5) Lateral	- 5 cm (pel correcte col·locació de la pota de l'armadura superior vertical)
6) Inferior	- 3 cm
Bigues despenjades o invertides de la llosa	
7) Superior	- 4 cm
8) Lateral	- 3 cm
9) Inferior	- 3 cm

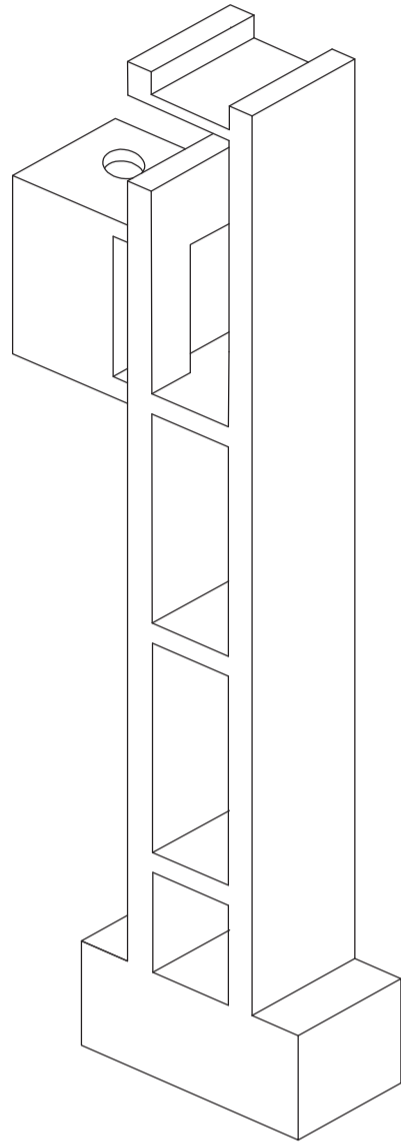

axonometria del mur i la càpsula

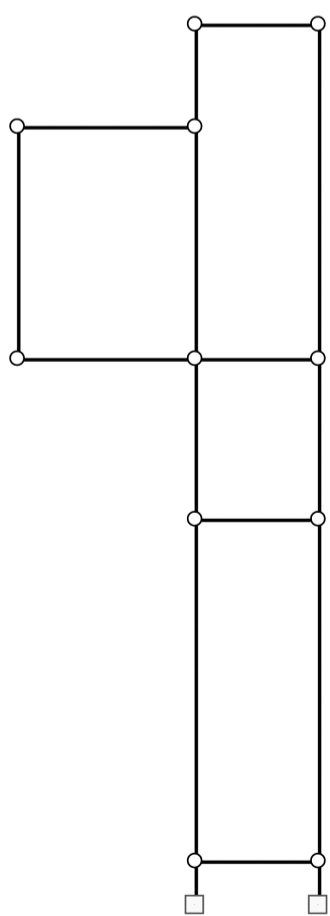

pòrtic amb un element volat

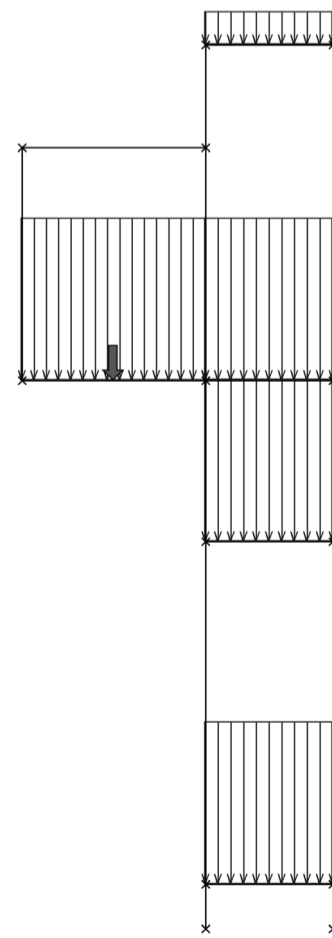

esforços axials

LA CÀPSULA I EL MUR

CÀLCUL D'UN PÒRTIC AMB UN ELEMENT EN VOLADÍS

El càlcul d'estructures s'ha centrat en la relació entre la càpsula i el mur gruixut amb passadís.

Es decideix prèviament que el doble mur actuarà com un de sol. D'aquesta manera, per una banda, el mur de 47 cm connectat amb la càpsula de formigó i en voladís contindrà formigó i tindrà un encastament que li generarà un moment. Per altra banda, l'altra mur, de maó ceràmic, serà on recolzarà tota l'estructura.

Amb el programa WinEVA, s'ha suposat el càlcul com un pòrtic perquè no s'admet l'entrada de dades d'estructures reticulars (mètode de Cross). A partir d'aquestes premisses i amb el programa winEVA, s'han generat els següents diagrames:

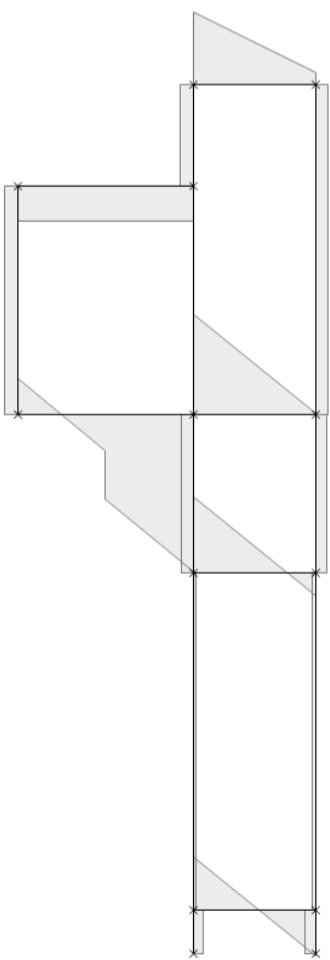

esforços tallants

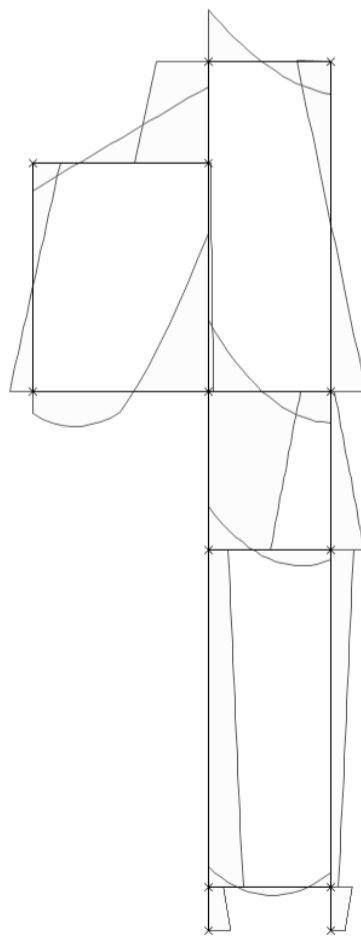

moments flectors

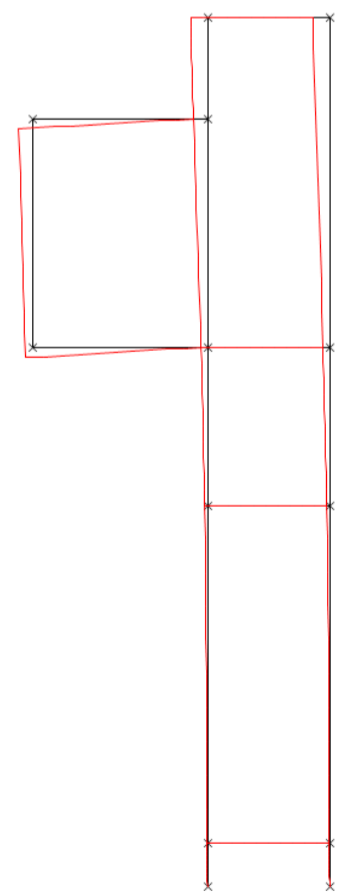

deformada

X

L'instal·lació

Les instal·lacions, al tenir tots els serveis acoplats al mur, es solucionen tots en aquest espai.

AIGÜES PLUVIALS

Les aigües de cobertes del mur gruixut es porten fins als patis de ventilació. Les capsul·les, en canvi, condueixen l'aigua a partir d'un escupidor d'aigua. En ambdòs casos, aniran amb una banera d'aigua. Les aigües brutes es conduiran fins a l'exterior a un xarxa d'aigües pluvials.

AIGUA FREDA I AIGÜES NETES

Estan conduïdes desde l'interior del mur gruixut fins a l'exterior.

IL·LUMINACIÓ

El mur gruixut s'il·lumina de manera continua acloppant-se al mur. En canvi, les escultures i pati s'il·luminen de manera puntual.

El hall s'il·lumina per quatre punts i per les quatre cantonades on es situen els usos.

LA VENTIL·LACIÓ

S'ha intentat que no hi hagi ventilació forçada.

La ventilació en planta baixa i primera es fa a partir del pati central. En canvi, la planta soterrani es fa a partir de dos patis on hi ha el gir de la planta i un pati al extrem que dona relació amb el taller.

INCENDIS

S'evacua a partir del mur gruixut on s'hi situen totes les escales. La sala d'actes té una escala expressament per l'aforament que hi hauria.

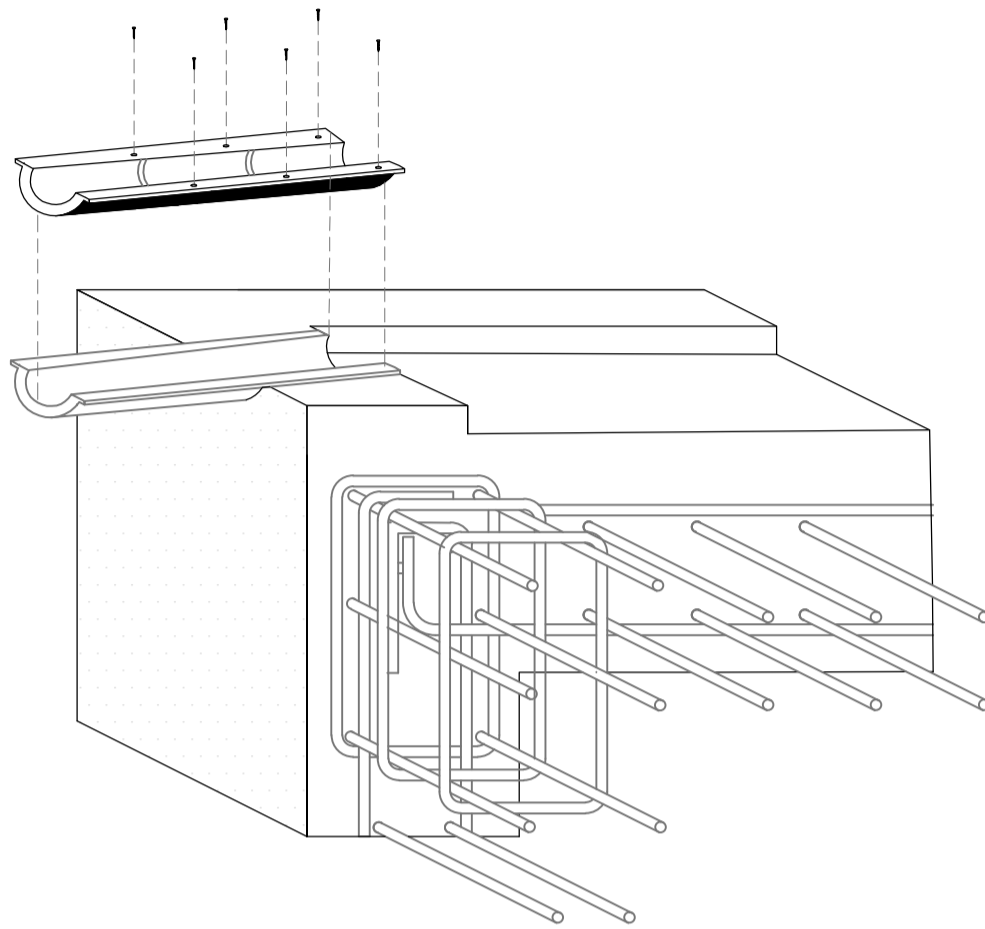

Detall de l'escupidor amb la càpsula

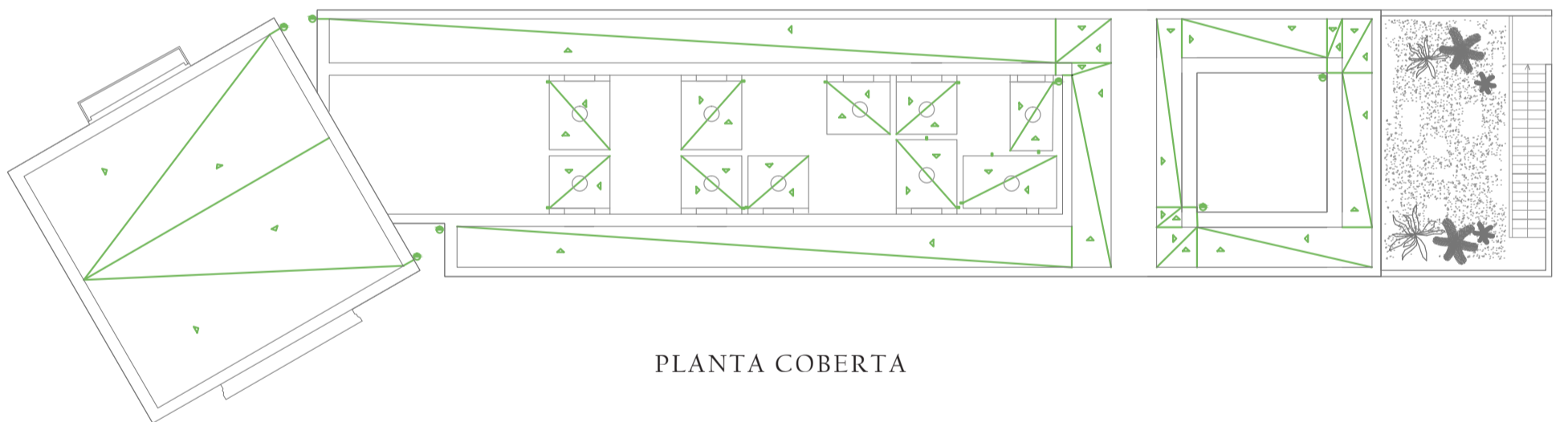



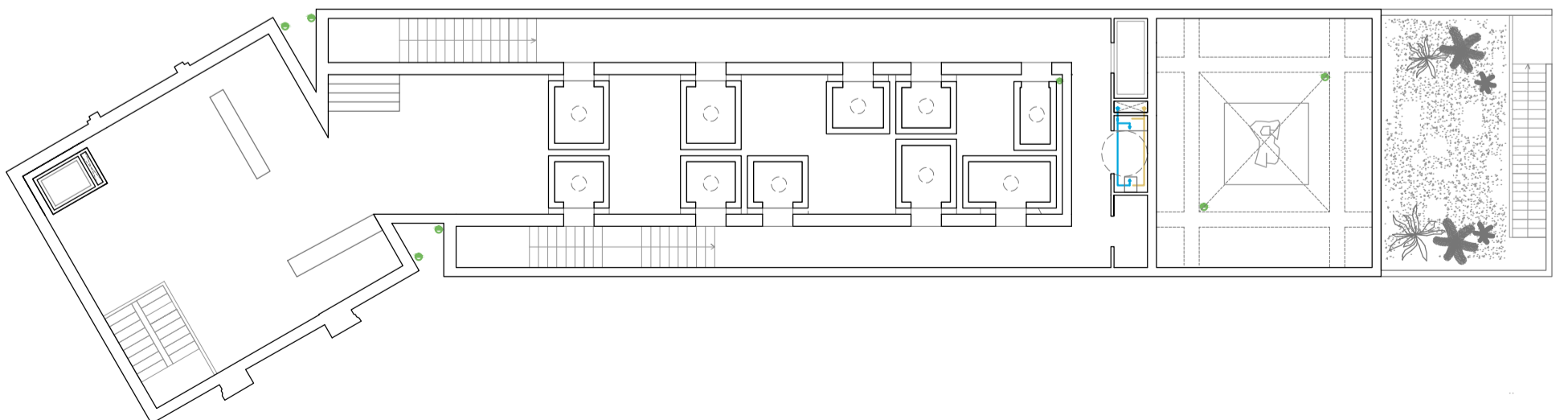



PLANTA COBERTA



PLANTA PRIMERA

INSTAL·LACIÓ D'AIGUA I SANEJAMENT

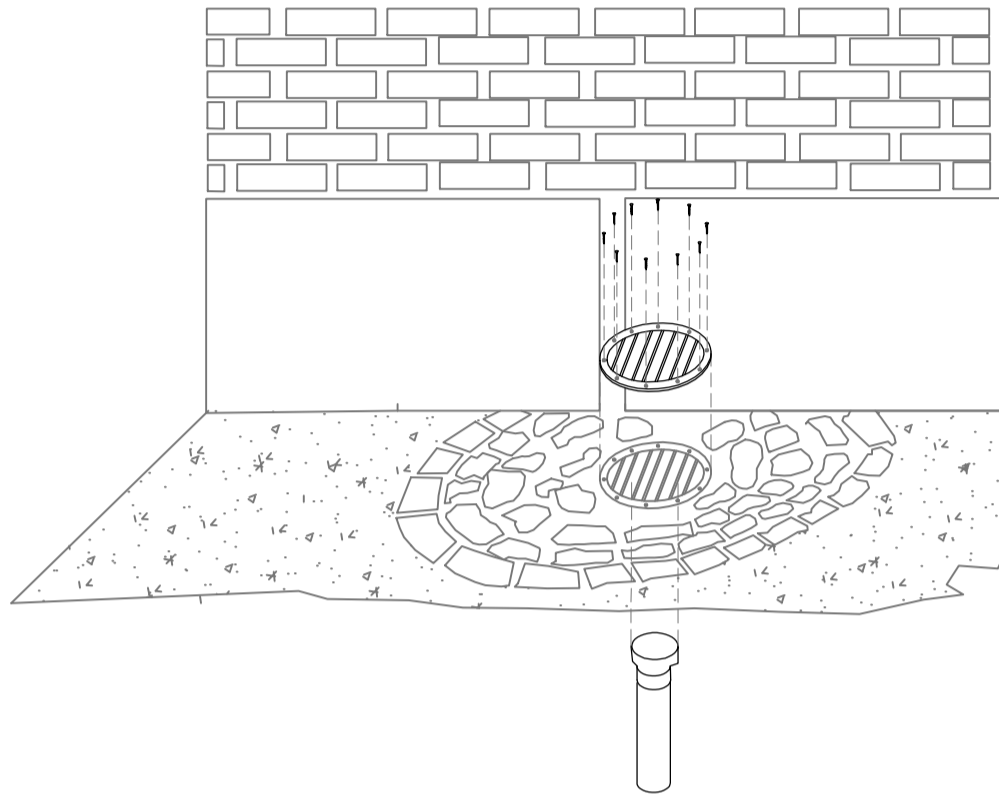

AIGUA FREDA

- comptador 
- filtre 
- clau de pas 
- aixeta de prova 
- xarxa d'aigua freda 
- baixant 
- clau de companyia 









Detall de la intersecció de la bonera amb el terra

AIGÜES NEGRES

- xarxa d'aigües pluvials 
- baixant de 160 mm 
- connexió a la xarxa d'aigües negres 

AIGÜES PLUVIALS

- xarxa d'aigües pluvials 
- baixant de 160 mm 
- bonera sifònica amb arqueta 
- dipòsit de les aigües pluvials 
- connexió a la xarxa d'aigües pluvials 
- escupidor d'aigua 

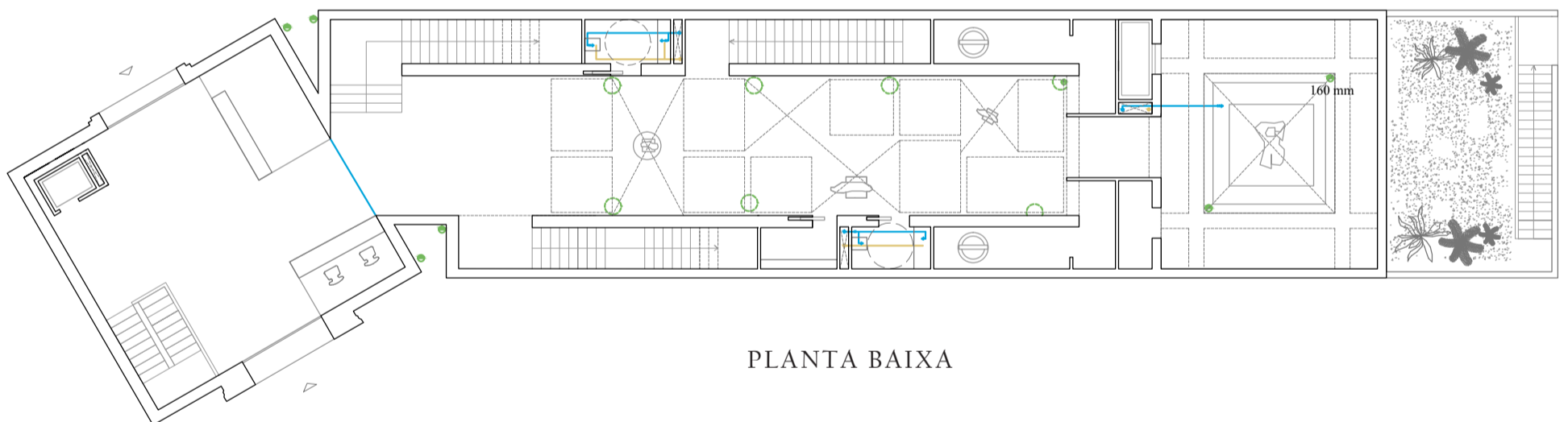

PLANTA BAIXA

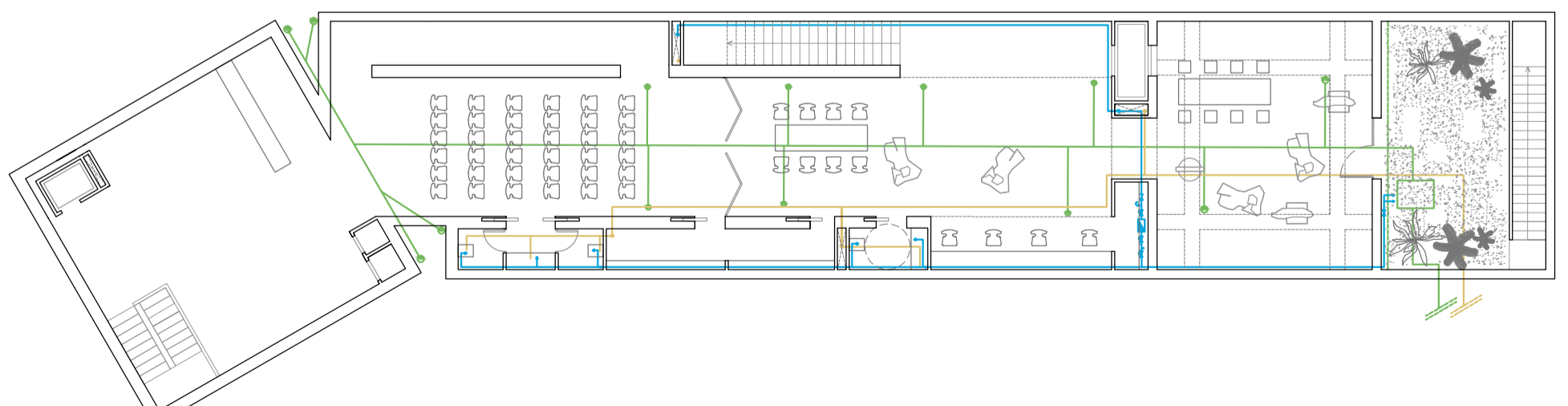

PLANTA SOTERRANI 1:200

Relació del paviment amb la llum encastada al terra

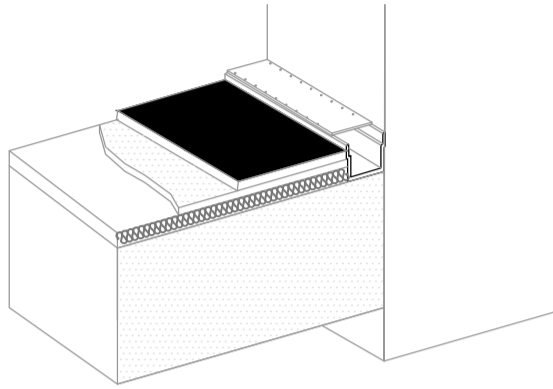

Relació del paviment amb la llum encastada al sostre

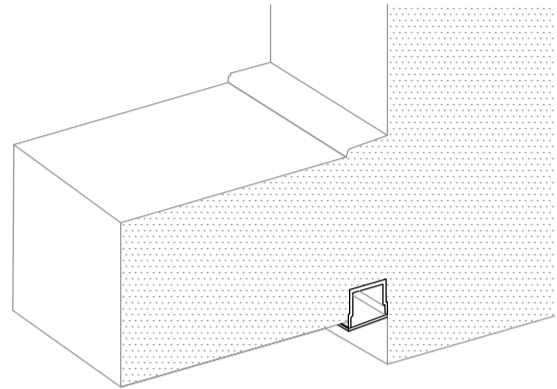

PLANTA COBERTA

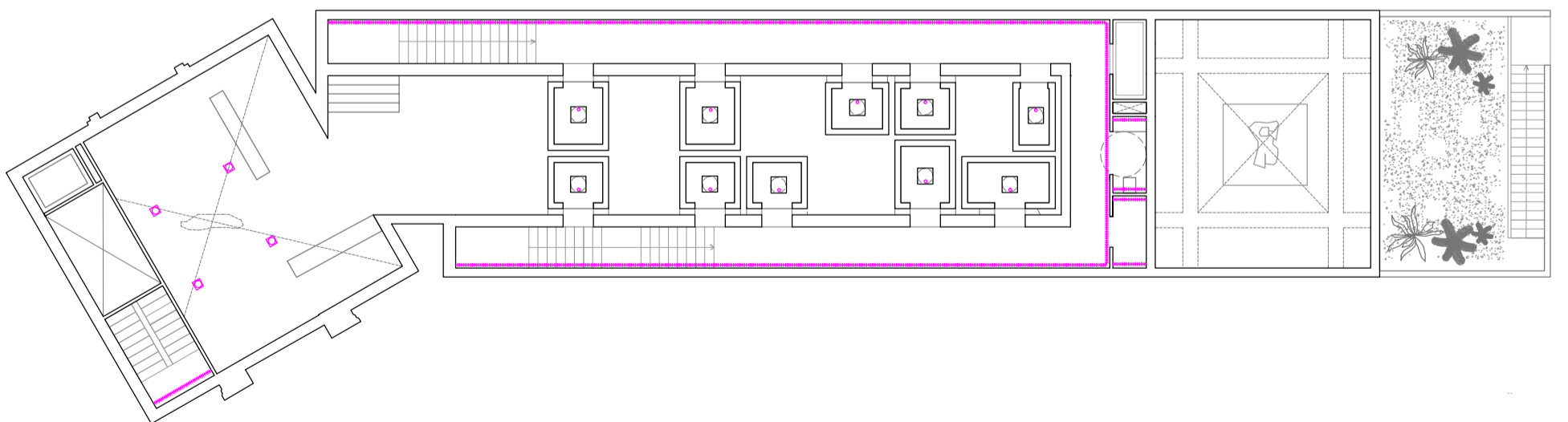

PLANTA PRIMERA

INSTAL·LACIÓ DE LLUM

LLUM INTERIOR

- llum interior puntual encastrada* ○
- llum interior puntual encastrada al sostre* ◻
- llum interior lineal encastrada al sostre* —
- llum interior lineal encastrada* —
- llum interior puntual encastrada en la paret* ◡

LLUM EXTERIOR

- llum exterior puntual encastrada* ○
- llum exterior puntual encastrada al sostre* ◻
- llum exterior lineal encastrada al sostre* —
- llum exterior lineal encastrada* —
- llum exterior puntual encastrada en la paret* ◡

La llum puntual i la escultura

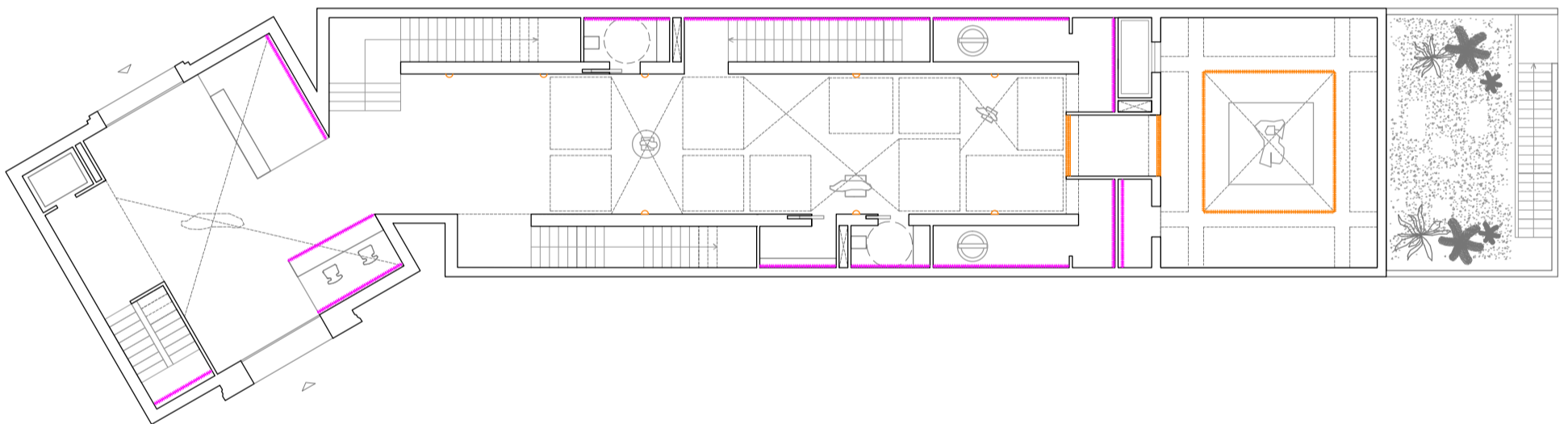
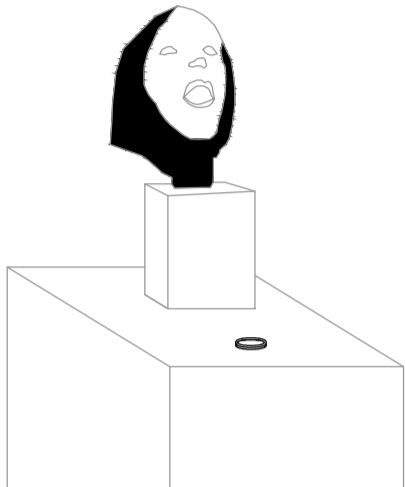

PLANTA BAIXA

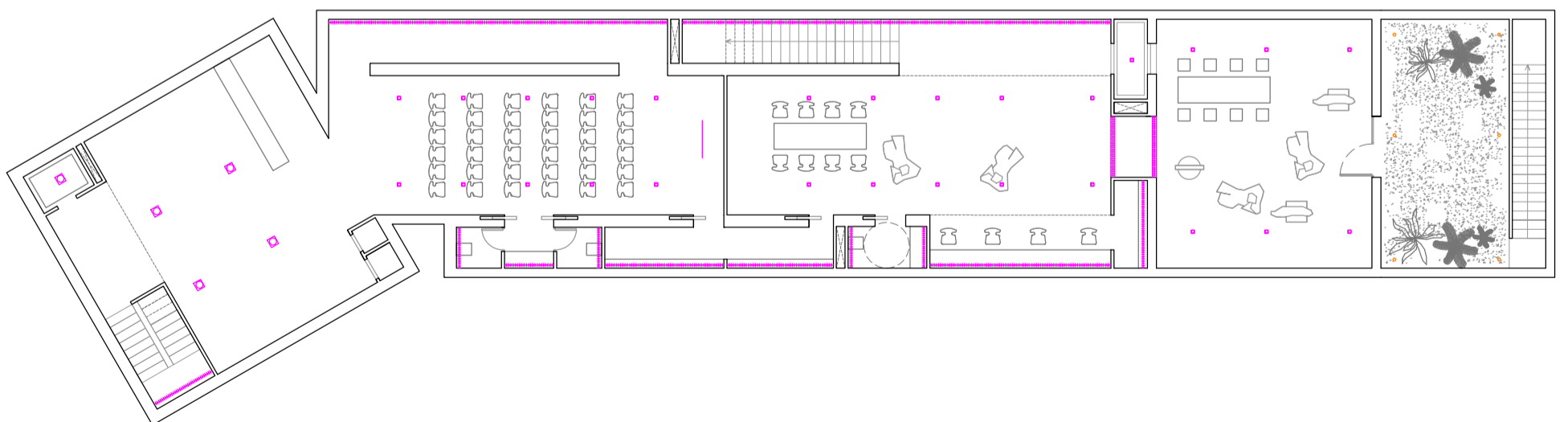

PLANTA SOTERRANI 1:200





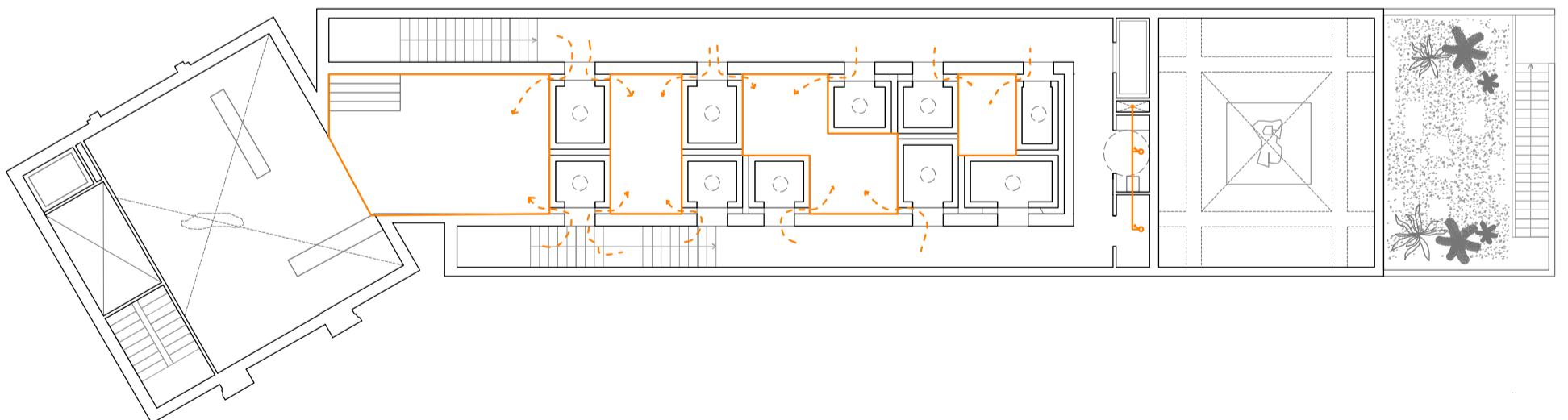



PLANTA COBERTA



PLANTA PRIMERA

INSTAL·LACIÓ DE VENTIL·LACIONS

VENTIL·LACIÓ

- ventil·lació natural* 
- espais exteriors* 
- bonera sifònica amb arqueta* 
- xarxa de ventil·lació* 
- conducció d'extracció* 
- extracció* 

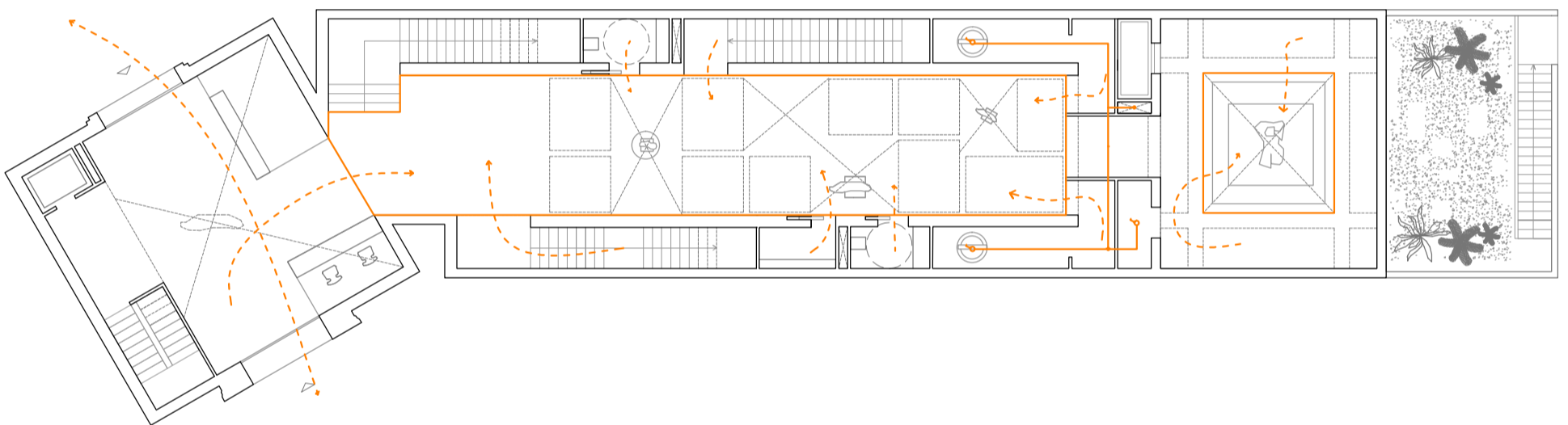

PLANTA BAIXA

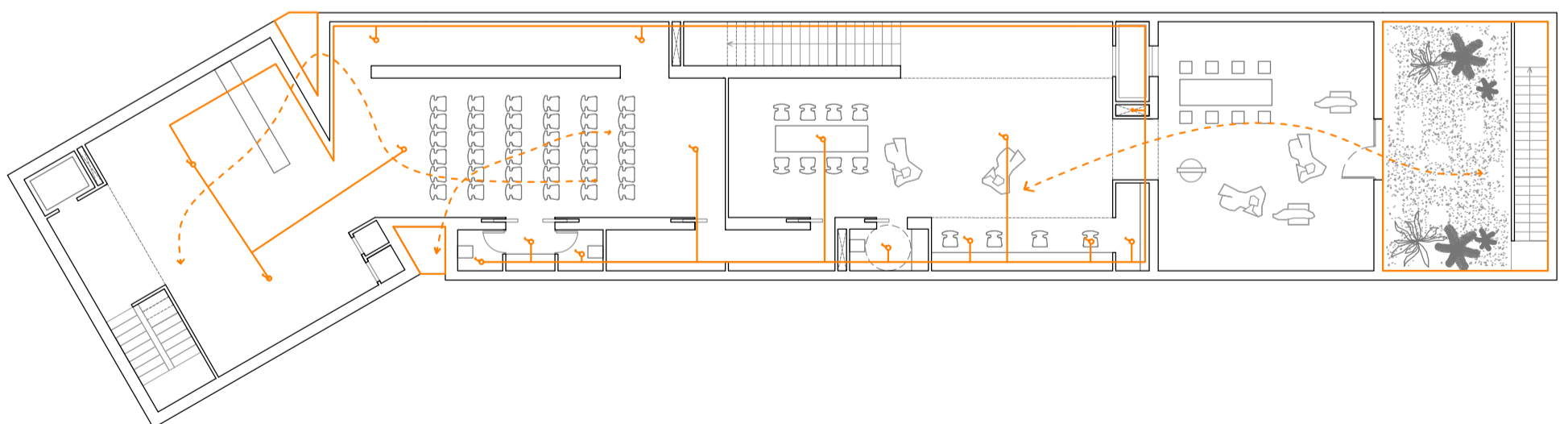

PLANTA SOTERRANI 1:200

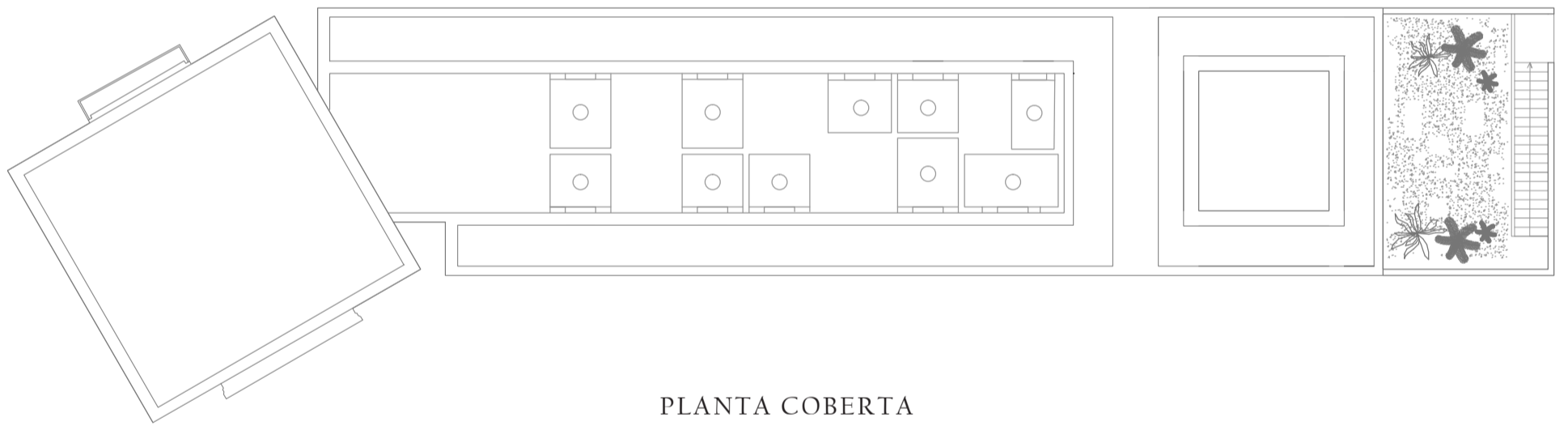



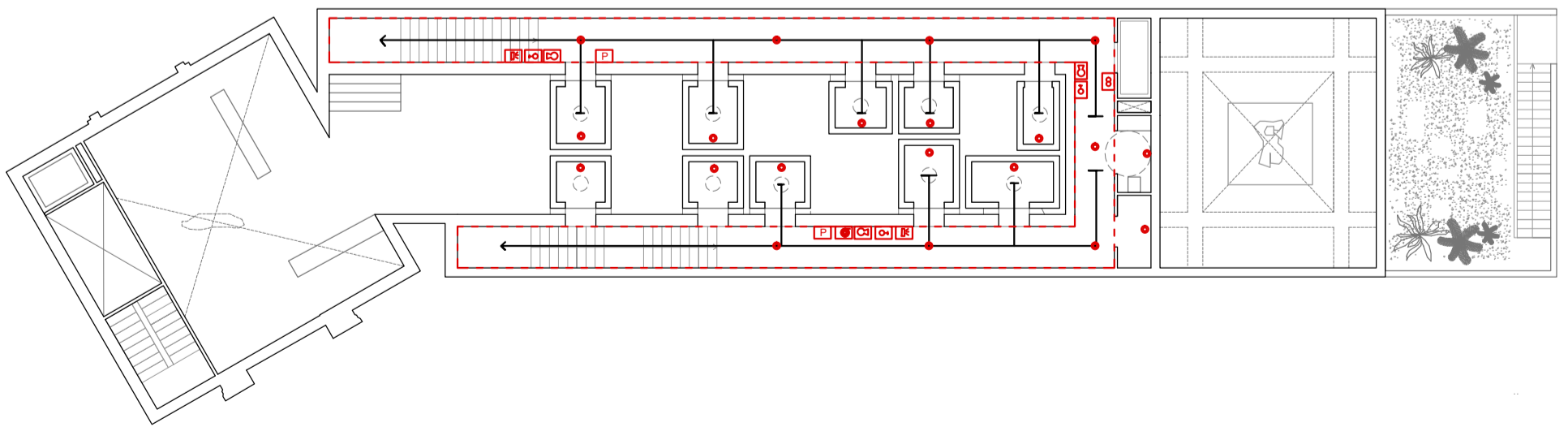







PLANTA COBERTA



PLANTA PRIMERA

SEGURETAT EN CAS D'INCENDIS

INCENDIS

<i>extintor (cada 15 m)</i>	
<i>pulsador d'alarma</i>	
<i>sirena d'alerta</i>	
<i>enllumenat d'emergència</i>	
<i>conducció d'extracció</i>	
<i>plànol indicatiu de sortides i mitjans d'extinció</i>	
<i>boca d'incendis</i>	
<i>alarma</i>	
<i>sectors</i>	
<i>inici de recorregut d'evacuació</i>	
<i>sortida de recorregut d'evacuació</i>	

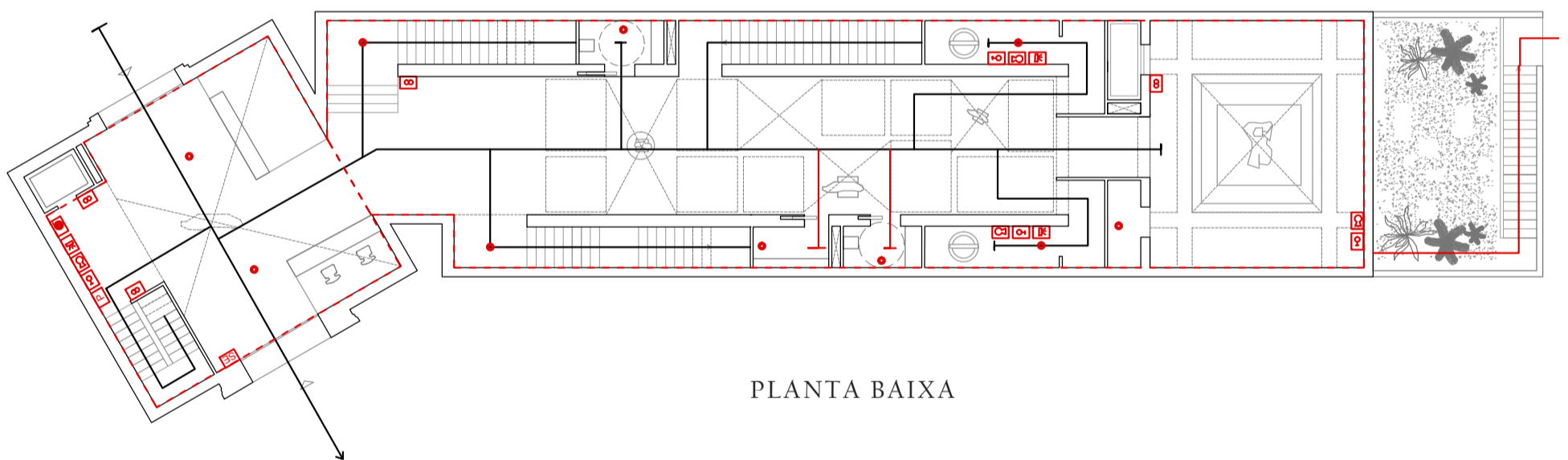

PLANTA BAIXA

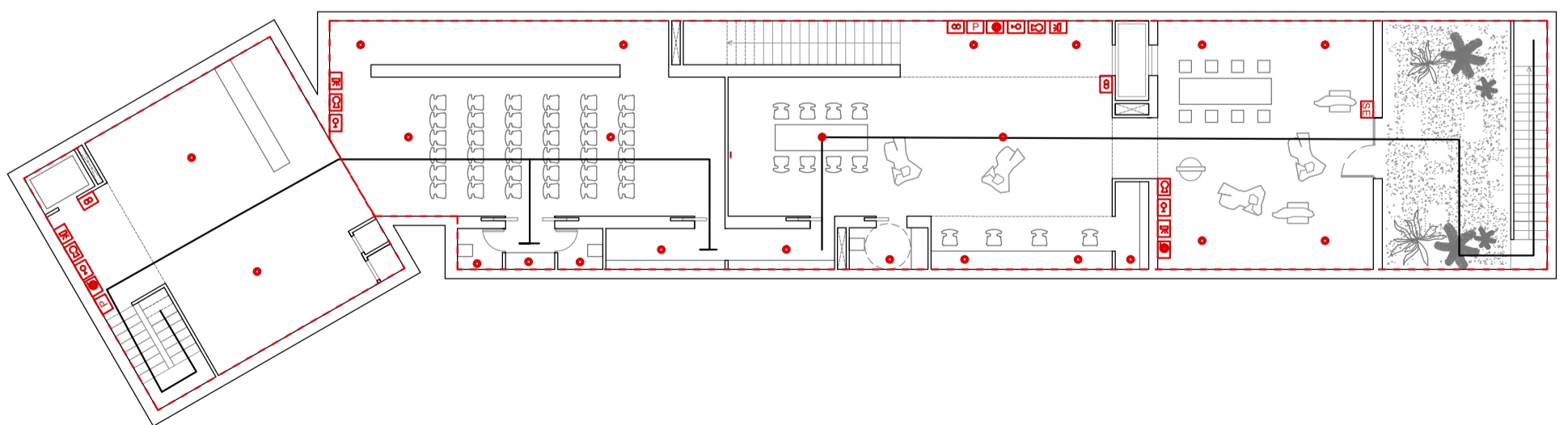

PLANTA SOTERRANI 1:200

XI

La bibliografia i les referències

LA BIBLIOGRAFIA

Llibres sobre la Guerra Civil Espanyola

Baquero, Jesús, *Inventario del patrimonio arquitectónico del pueblo viejo de Belchite: características y valoración del mismo*,

Cabré, Jaume, *Les veus del pamano*,

Cercas, Javier, *Soldados de Salamina*, colección andanzas

Cinca, Jaime, *El viejo Belchite, la agonía de un pueblo*,

Paisajes para después de una guerra, El Aragón devastado y la reconstrucción bajo el franquismo (1936-1957)

Llibres d'arquitectura

Álvaro Siza, *House in Mallorca*, ONE

Andrew James David Montgomery, Markus Breitschmid, *La Congiunta at Giornico: Peter Markli*, Corporis

Barozzi Veiga Studio & José Zabala Roji, *Barozzi Veiga*, PAPERBACK, 2016

Bertotti Scamozzi, Ottavio, *The Buildings and Designs of Andrea Palladio*

Deplazes, Andrea, *Construir la arquitectura del material en bruto al edificio, un manual*, Gustavo Gili

Eduard Sunyer, *El detall constructiu a la pràctica de la professió*, Col·legi d'Arquitectes de Catalunya

Francesco Dal Co, Giuseppe Mazzariol, *Carlo Scarpa 1906-1978*, Electa architettura paperback

Francisco Alcalde, *Banco de detalles arquitectónicos*, Francisco Alcade

Johnston, Pamela, *Peter Markli: Everything One invents is true*, Hardback

Juan Rodríguez, Carlos Soane, *Siza X Siza*, arquia

Romaldo Giurgola, *Louis, I Kahn*, studiopaperback, 1980

Zumthor, Peter, Dursich Thomas, *Peter Zumthor 1985-2013 Buildings and Projects*, Scheidegger & Spiess, 2013

Revistes d'arquitectura

Aires Mateus, *A.MAG 01 Aires Mateus*, 2012

Barozzi Veiga, *Barozzi Veiga*, a+u architecture and urbanism, nº557

Ilka Ruby, *2G nº 74 H Arquitectes*, 2016

Juárez, António, *El universo imaginario de Louis Kahn*, arquitiesis, nº20

Siza, Álvaro, *Projetos recentes/ Recent projects*, ArchiNews 38

Wang, Wilfried, *Sigurd Lewerentz Drawing Collection I*, a+u magazine

Blogs d'arquitectura

DIVISARE

HIC Arquitectura

afasia

Atlas of places

LES REFERÈNCIES

EL PROGRAMA

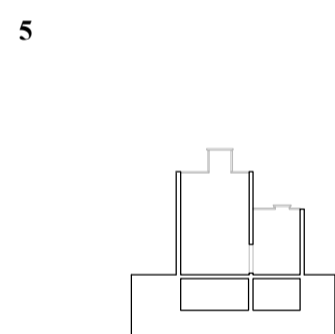
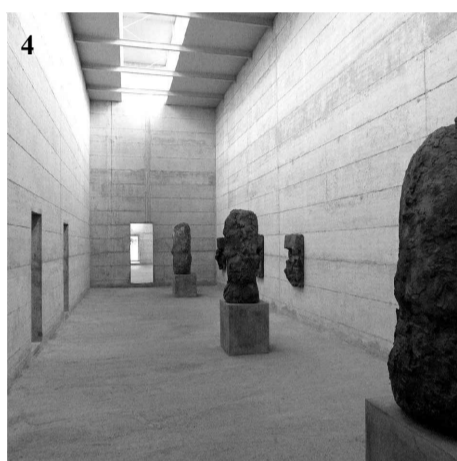
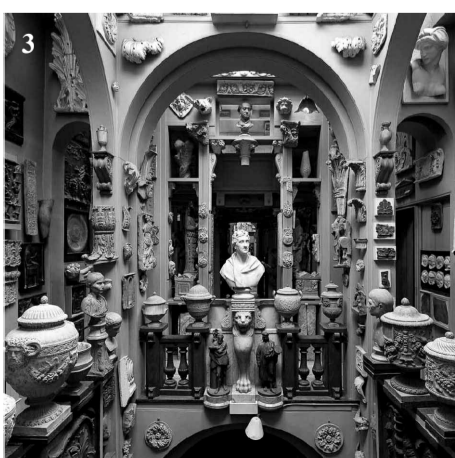
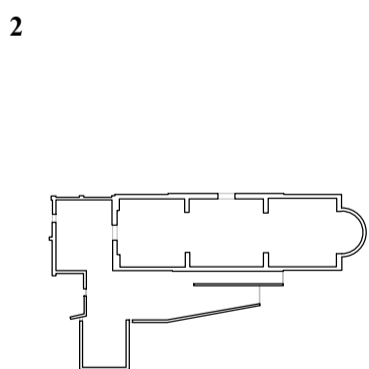

LA RUÏNA

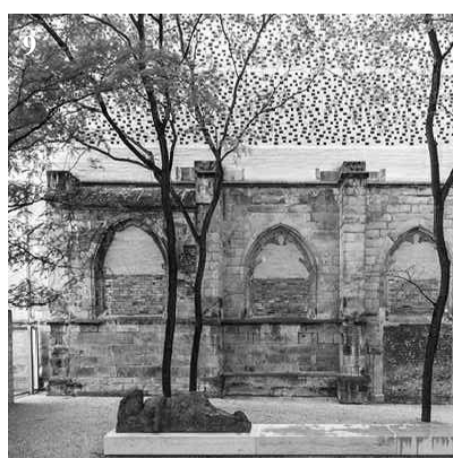

EL MUR

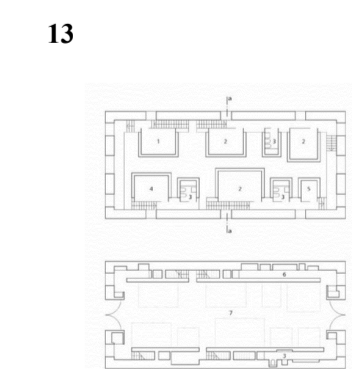
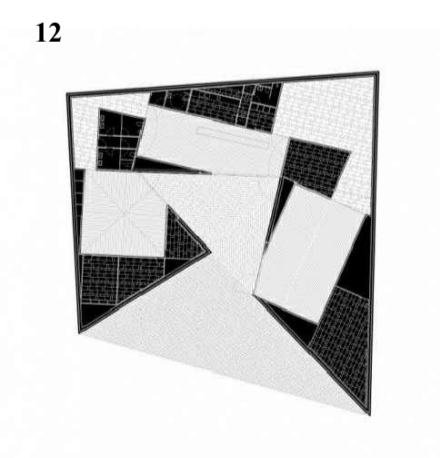
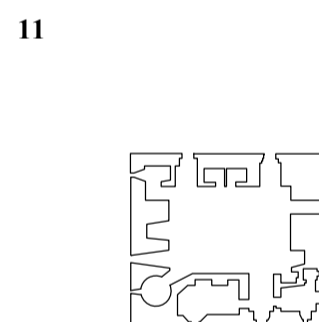

- 1.- Gipsoteca Canoviana, Carlo Scarpa, 1957
- 2.- Planta de la Gipsoteca Canoviana, Carlo Scarpa, 1957
- 3.- Habitació de les estàtues de la casa-estudi, John Soane, 1837
- 4.- La Congiunta, Peter Markli, 1992
- 5.- Secció La Congiunta, Peter Markli, 1992
- 6.- Gipsoteca Canoviana de Possagno, Antonio Canova, 1844
- 7.- Vista de Belchite Vell
- 8.- Avanzi d'un portico coperto, o criptoportico, in una villa di Domiziano, from Vedute di Roma, Giovanni Battista Piranesi
- 9.- Museu Kolumba, Peter Zumthor, 2007
- 10.- Església de Belchite
- 11.- Estudi dels castells escocesos per Louis Kahn
- 12.- Centro de Interpretación en Lagoa, Aires Mateus, 2008
- 13.- Casa a Azeitao, Aires Mateus, 2003

- 14.- Fisher House, Louis Kahn,
- 15.- MIEC + MMAP, Álvaro Siza i Soto de Moura, 2012
- 16.- Ruïna de Belchite
- 17.- Capella de la Resurrecció, Sigurd Lewerentz, 1925
- 20.- Proposta d'extensió de les oficines Deutsche Bundestag, Barozzi Veiga, 2013
- 21.- Oficines Cristalleries Planells, H Arquitectes, 2016
- 22.- Recuperació de les ruïnes romanes a Chur, Peter Zumthor, 1989
- 23.- MCBA, Barozzi Veiga Studio, 2011
- 24.- Casa Braque, Josep Lluís Sert
- 25.- MCBA, Barozzi Veiga Studio, 2011
- 26.- Església a Foligno, Massimiliano and Doriana Fuksas, 2009

EL GIR

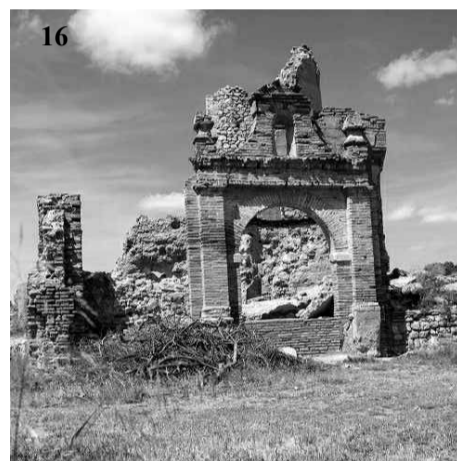

20

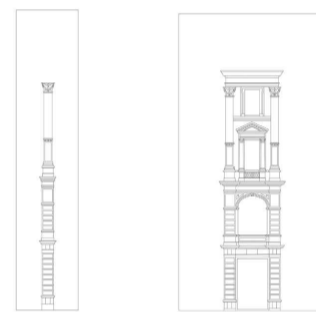

23

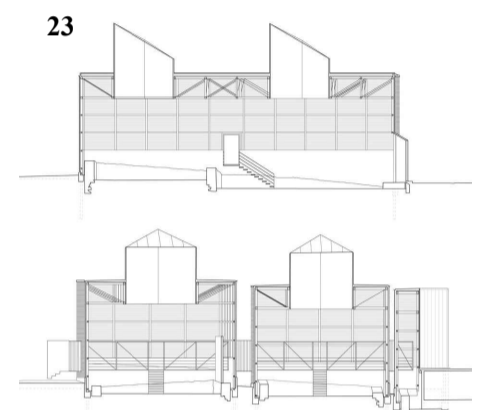

14

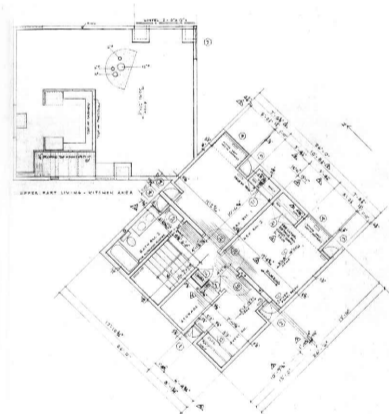

21

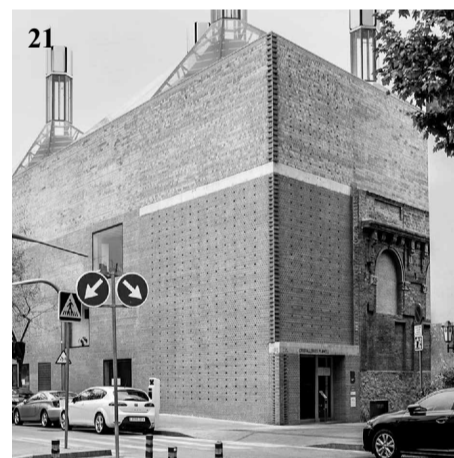

24

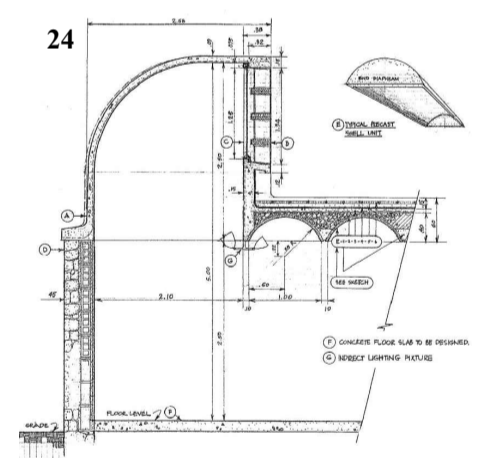

15

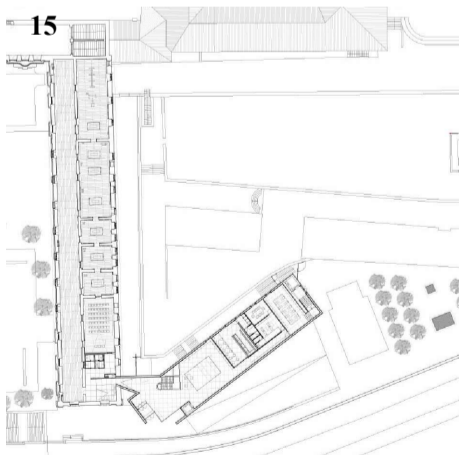

18

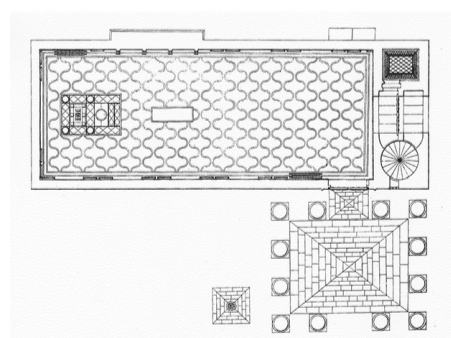

LA LLUM

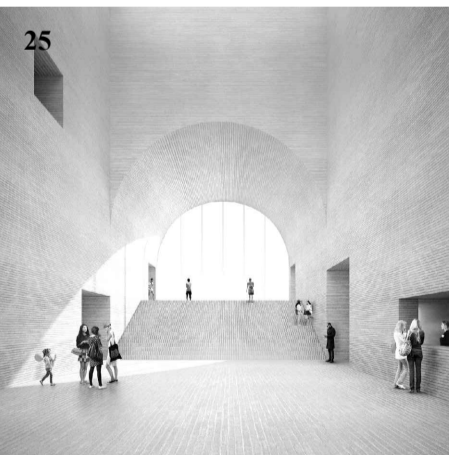

L'ORNAMENT



22

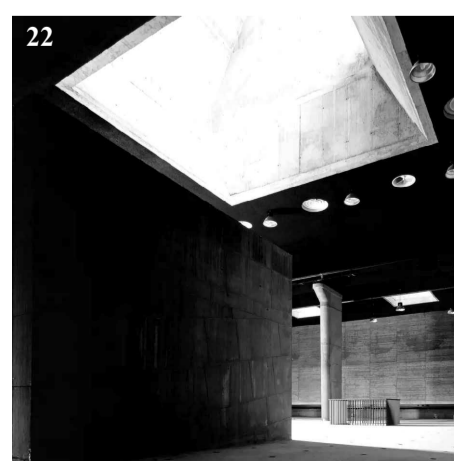

26

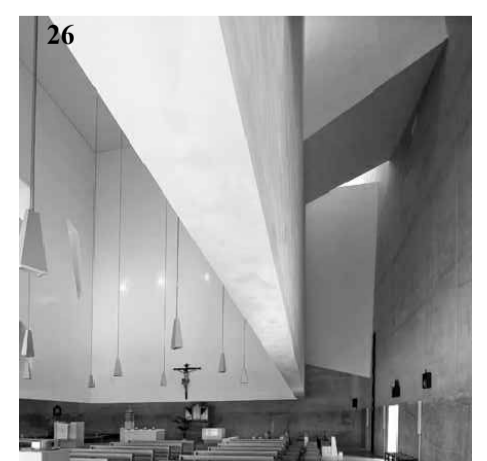

XII

L'evolució

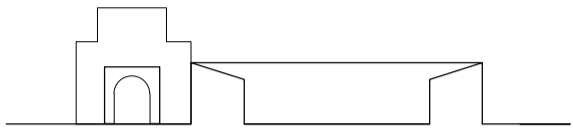

LA RUINA COM A TANCA GRUIXUDA

Inicis de gener 2018

*No hi ha cap diàleg amb la preexistència.
Es podria posar a tot arreu.*

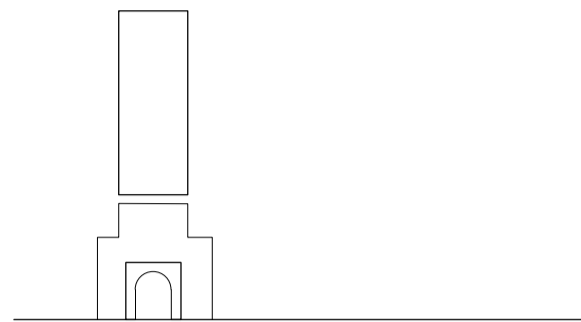

POSAR-ME A SOBRE LA RUÏNA

Finals de febrer 2018

No soluciono el buit en el que em trobo.

Però ara sí, entro en diàleg amb la preexistència.



LA RUÏNA COM A MUR

Finals de gener 2018

*No hi ha cap diàleg amb la preexistència.
Es podria posar a tot arreu. El espai buit creat per
la ruïna és més petit, no és un claustre, o un hortus
conclusus.*

***Però ha de ser un edifici exterior! Una ruïna és
exterior.***



MIMÈSIS I FER-NE DUES PORTES

Març de 2018

Per què vull una porta? Què atraveso?

***Recullo una dada important, la porta es va
destruir en la Guerra Civil quedant només
conservat l'ornament. Es reconstrueix al 2005.***

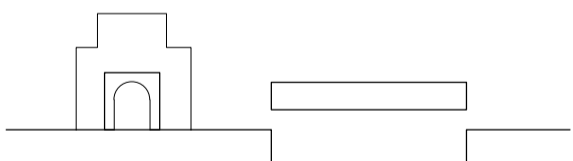

NO MOLESTAR LA PREEXISTÈNCIA

Inicis de Febrer 2018

*No molesta a la preexistència
però tampoc hi entro en diàleg.*

***El projecte, per tant, ha de dialogar amb la
preexistència.***



ABSORBIR LA PREEXISTÈNCIA

Abril de 2018

***Finalment entro en diàleg amb la porta
conservant la seva essencialitat.***

Tot i així, és massa massiu pel lloc on es troba.

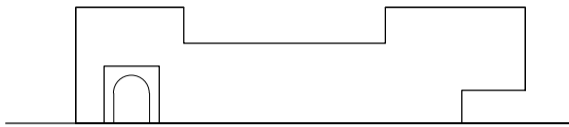

TREBALLAR LA MASSA

Abril de 2018

Per molt que hi treballi la massa, falta una idea estructural que m'ajudi a ordenar l'interior.

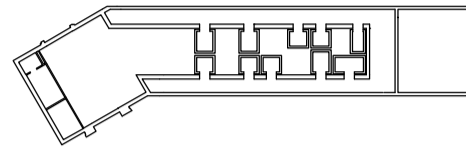

APAREIX UNA SALA FINAL

Maig de 2018

A apreix una sala final que dona contrapes a la sala inicial.

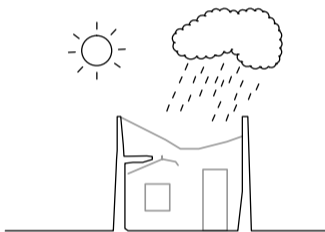

A LA RUÏNA PLOU

Maig de 2018

A la ruïna plou, al poble plou, el meu museu pot ser una gran sala exterior.

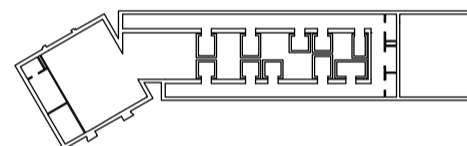

LA PLANTA GIRA

Inicis de març de 2018

La planta treballa el gir, mirant Siza, Aalto, Kahn...

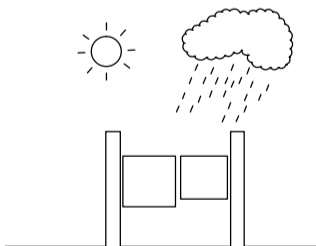

UN MUR GRUÏXUT SOSTÉ PECES QUE CONTENEN ESCULTURES

Maig de 2018

No molesta a la preexistència però tampoc hi entro en diàleg.



TREBALLAR L'ALÇAT

Juny de 2018

L'alçat, al final, es converteix en un gran element abstracte, destacant l'ornament preexistent.

