

Les excavacions arqueològiques a Puig Rom: estudi dels materials dels anys 1946 i 1947

Autor: Marc Soler López

Màster en Recerca en Humanitats

Tutors: Anna Maria Puig i Griessenberger i Josep Maria Nolla i Brufau

Facultat de Lletres

Universitat de Girona

Setembre de 2015

Índex

1. Introducció.....	2
2. Context històric i geogràfic del <i>castrum</i> de Puig Rom	5
3. Els treballs arqueològics a Puig Rom	11
4. Estudi del material arqueològic en referència als espais excavats	17
5. Caracterització dels materials ceràmics	85
6. Conclusions	96
7. Bibliografia	104

1. Introducció

El treball que es presenta a continuació pretén ser un estudi aprofundit dels materials arqueològics que es varen recuperar en les excavacions dels anys 1946 i 1947 al jaciment de Puig Rom (Roses, Alt Empordà), sota la direcció del Dr. Pere de Palol,, posant especial èmfasi al material ceràmic.

La voluntat és aportar una mica més de llum al coneixement dels materials que varen sortir ara fa gairebé setanta anys, ja que no es troben estudiats en la seva totalitat. El mateix Pere de Palol va fer un primerenc estudi sobre els materials, publicat en un petit article en el llibre *Informas y memórias nº27. La labor de la Comisaria Provincial de Excavaciones Arqueológicas de Gerona durante los años 1942 a 1948*, a carrer de Lluís Pericot. En aquesta publicació Palol presentava els primers resultats obtinguts, però ja deixava clar que era un estudi primerenc a l'espera de noves campanyes d'excavació. Ell mateix escrivia que "aunque sentar conclusiones definitivas de nuestro castro es todavía prematuro, dado el estado de la excavación, podemos avanzar algunos datos esquemáticos que servirán para situar natural y cronológicamente nuestra estación. [...] Esperamos que en sucesivas campañas la excavación de Puig Rom pueda proporcionarnos un contingente de materiales arqueológicos [...] que seria inestimable para resolver un poco más este complejo mundo mediterráneo de época bizantina" (Palol, 1952, 180-181).

Cal tenir present que aquestes campanyes no varen arribar a portar-se a terme i tant sols s'hi va tornar al 1987 per a fer un aixecament planimètric de les restes conservades dels anys '40. Com a conseqüència, els materials arqueològics varen restar a l'espera d'un estudi aprofundit. Al 1997 J.M. Nolla i J. Casas varen fer un estudi sobre les tipologies ceràmiques¹ i a l'any següent J.M. Nolla va publicar un article sobre els vidres del *castrum*.² No va ser fins al 2004 quan Pere de Palol va publicar una monografia sobre Puig Rom on exposava els principals materials

¹ J.M. Nolla i J. Casas, Material ceràmic del Puig de les Muralles (Puig Rom, Roses). Dins de *Arqueomediterrània* 2/1997. Contextos ceràmics d'època romana tardana i de l'alta edat mitjana (segles IV-X). Universitat de Barcelona:1997, pp. 7-19

² J.M. Nolla, Els objectes de vidre del Puig de les Muralles (Puig Rom, Roses). Dins de *Empúries* 51. Girona: 1998, pp. 237-249

recuperats en les seves campanyes d'excavació, on hi va publicar molt acuradament els metalls i objectes lítics però per la ceràmica es basava en l'estudi de Nolla i Casas.

Per tant, la intenció d'aquest treball és fer un estudi complet dels materials de les excavacions de 1946 i 1947, posant especial interès en la ceràmica. Tot i que en l'article del 1997 hi ha exposades les principals formes i tipologies, a dia d'avui encara manca un inventari complet de tota la ceràmica. És per aquest motiu que s'ha decidit fer un inventari de tots els materials ceràmics que es conserven als fons del Museu d'Arqueologia de Catalunya – Girona, per a poder fer un estudi en conjunt dels materials que es conserven i arribar a establir una cronologia el més acurada possible de la vida del *castrum*.

L'inventari de la ceràmica estarà dividit per cambres i sitges, per a poder conèixer amb exactitud quin material va sortir a cada lloc. Això pot ser útil per ajudar a esbrinar les funcions d'algunes de les estances i poder conèixer a partir d'estadístiques quines són les tipologies i formes més abundants en aquest jaciment, així com la seva base econòmica i la seva cultura.

Els materials no ceràmics no es tractaran de primera mà, sinó que s'extrauran a partir de l'estudi que va fer Palol per a la monografia i en el breu inventari i en les notes que va deixar escrites en els diaris d'excavació d'aquelles llunyanes campanyes de 1946 i 1947.

Un cop exposats tots els materials i posats en relació amb cada cambra o sitja, es pretén acotar cronològicament la vida del poblat. Per a fer-ho, es farà servir principalment el material ceràmic. S'espera que la ceràmica d'importació doni una cronologia força acurada, però per datar la resta de ceràmica es buscaran paral·lels formals amb altres jaciments d'aquest mateix període. Per a fer-ho, es consultarà la bibliografia publicada sobre els materials ceràmics d'altres establiments d'època visigòtica, tant d'una com de l'altre banda dels Pirineus, ja que el *castrum* es troba en un punt intermig entre ambdós costats, i es buscaran formes semblants a les de Puig Rom.

Les excavacions arqueològiques a Puig Rom: estudi dels materials dels anys 1946 i 1947
Marc Soler López

Per tant, al finalitzar el present treball hi haurà un inventari complet de ceràmica per a cada cambra i sitja, amb els dibuixos de les peces més significatives. A més, també hi haurà una descripció dels materials no ceràmics trobats a cada lloc. Finalment, un cop estudiats els materials, s'intentarà acotar amb més precisió la vida del poblat.

2. Context històric i geogràfic del *castrum* de Puig Rom

El jaciment objecte d'estudi és l'anomenat Puig de les Muralles de Puig Rom, situat al nord del terme municipal de Roses, a l'Alt Empordà. Es troba dalt d'un turó anomenat puig Rom i el seu punt més alt és a 188 m.s.n.m. i té unes coordenades HTM (X) 515634,8 – (Y) 4678257,5. Com es pot veure en el mapa 2.1, el jaciment es troba a l'extrem nord del



Fig.2.1.: Mapa amb la situació de Puig Rom. Font: Institut Cartogràfic de Catalunya

golf de Roses, als contraforts de la serralada de Rodes. Des de dalt del puig es domina visualment tota la plana de l'Empordà, el golf de Roses i part de la serra de Rodes. Per tant, el *castrum* té un perfecte control del territori, però, alhora, arrecerat de possibles atacs o incursions (fig.2.2.).



Fig 2.2.: Vista de la plana de l'Empordà i del golf de Roses des del punt més alt del Puig de les Muralles. Autor fotografia: Marc Soler

El cim on es troba és un punt amb una orografia força abrupte, essent fàcilment defensable i els forts desnivells del terreny fan que l'accés sigui gairebé impossible pels seus costats de tramuntana, llevant i ponent. Només és fàcilment accessible pel seu costat de migdia, on hi ha la porta principal de la muralla, flanquejada per diverses torres.

Pel que fa al topònim del lloc, popularment se'l coneix com a Puig Rom, i adopta el mateix nom que la muntanya que l'acull. Segons el diccionari de l'Enciclopèdia

Catalana, una de les entrades pel mot rom és “truncat, escapçat de la punta”. Si mirem el puig es pot veure com el cim és força pla, escapçat, és a dir, rom (fig.2.3.). Per tant, el mot Puig Rom fa referència a la punta plana de la muntanya on situa el jaciment.



Fig. 2.3.: Imatge de la muntanya del Puig de les Muralles de Puig Rom. S’hi pot apreciar les muralles que envolten el poblat i la punta escapçada de la muntanya. Autor fotografia: Manel Casanovas

Històricament hi ha un altre topònim per designar aquest indret, el Puig de les Muralles de Puig Rom. No hi ha dubte que aquest nom fa referència a les imponents muralles que envoltaven el poblat, per tant, es sobreentén que eren visibles des d’antic. Tot i que en l’actualitzat el més conegut és Puig Rom, en les excavacions que s’hi varen dur a terme l’any 1917 per Folch i Torres, es feia servir la nomenclatura del Puig de les Muralles per a referir-se al jaciment. Finalment, també s’ha fet referència al jaciment amb el mot *castrum*, el qual es fa servir en els llocs on hi ha un poblat fortificat situat d’alt d’un turó i envoltat de muralles.

Si emmarquem la fundació de Puig Rom en el context històric de les terres de l’actual Empordà en època visigòtica, potser ens pot ajudar a entendre una mica millor els motius pels quals va aparèixer aquest poblat en un punt tan estratègic, arcerat, fàcilment defensable i amb un gran domini visual del territori.

El poble got era originari del Bàltic i estava constituït per dos regnes, l’ostrogot i el visigot. El primer es va establir a la península Itàlica i el segon va arribar a controlar un extens territori, part del sud de França i la major part de la península Ibèrica. Les notícies en aquesta època sobre el territori comencen amb l’establiment d’aquest poble a la Septimània, amb la creació del regne de Tolosa al 418 ja que totes dues bandes dels Pirineus formaven part d’un mateix regne. A més, la capital règia va oscil·lar entre Narbona i Barcelona fins al trasllat definitiu a Toledo el 573.

Segons Pere de Palol hi ha diversos fets històrics en què la terra de l'actual Empordà adquireix cert protagonisme en la situació del regne, però comptats. També cal tenir present que els fets històrics d'aquest territori no surten citats concretament en les fonts del moment, però es poden arribar a deduir. Els més coneguts són, en primer lloc, les campanyes d'Euric per a l'ocupació de la Tarraconense entre el 470 i el 475 i en segon lloc la revolta del *dux* Paulus al 673.

Fins al regnat d'Euric (466-484) no hi va haver una veritable campanya militar destinada a ocupar la Tarraconense. Aquest rei es va convertir en el major poder d'Occident i Roma va perdre la seva hegemonia. Segons Isidor de Sevilla, Euric va actuar per dos fronts. En un va conquerir Pamplona per ocupar la part central de l'Ebre i en l'altre va entrar pel Rosselló travessant l'Albera, per ocupar part de la Tarraconense, i és molt probable que l'Empordà es veiés afectat per aquest conflicte. Al 475 l'emperador Juli Nepos va reconèixer a Euric la jurisdicció d'aquestes terres, i va quedar l'Empordà dintre del regne de Tolosa. Amb aquest rei el regne visigot va tenir el seu màxim control territorial, dividit en dos eixos principals, un a la Gàl·lia i l'altre a Hispània.

Tot i aquest poder, l'expansió es va veure frenada per la derrota d'Alaric a la batalla de Vouillé al 507. Aquesta es va dur a terme prop de Poitiers i va comportar la derrota dels visigots enfront les tropes del rei franc Clodoveu. Alaric II, fill d'Euric, es va veure derrotat i la cort visigoda va haver de passar els Pirineus. En aquest moment Barcelona agafà importància, ja que en diverses ocasions es va convertir en capital reial d'aquest derrotat regne. És interessant destacar que Tarragona no surt esmentada com a punt important i el fet que els reis triessin Barcelona com a seu reial. Segons Pere de Palol, això pot ser degut a que Barcelona conservava unes fortes muralles, aixecades al segle III. A més, gràcies a l'arqueologia s'ha conegut que en aquesta època a la zona de l'actual catedral hi havia un conjunt episcopal que de ben segur reuniria les condicions necessàries per a acollir la cort.

Aquesta capitalitat va durar poc a causa dels conflictes de la Bètica provocats per un sector independentista de l'aristocràcia hispanoromana i de la inseguretats polítiques arran de l'assassinat del rei Teudisclè. Això comportà una crisi que acabà desembocant en el

desplaçament del centre de poder principal del regne des de Barcelona fins a Toledo. Cal tenir present que aquest canvi de capitalitat no es va dur a terme d'un dia per l'altre i l'establiment de la nova capital va tardar uns anys. Amb la nova seu reial, el territori català passà a ser una zona perifèria del regne.

Aquesta situació de perifèria va portar un malestar que propicià al sorgiment de moviments independentistes. Gràcies a la crònica de Joan de Biclara (Biclara, v. Palol) coneixem un dels episodis més significatius en temps del rei Leovigild (572-586). Aquest monarca ha passat a la història per ser l'unificador del regne, i va posar els fonaments d'una monarquia fortament centralitzada en Toledo i aconseguí reunificar tota la Península a excepció del País Basc i de la província bizantina. També va ser el primer monarca en fundar una ciutat en honor al seu fill, Recòpolis, i va ser el primer en voler diferenciar-se clarament dels seus súbdits, va adoptar la cerimònia de la cort bizantina. Finalment va crear el codi de Leovigild, pel qual es regiren legalment els visigots.

Es pensa que aquest rei va estar com a mínim dues vegades en terres catalanes. La primera vindria lligada com a conseqüència de la campanya de Recared contra els vascons i l'altre seria deguda a la recuperació del port de Roses de les tropes bizantines.

Leovigild fou el gran monarca unificador del regne i posà els fonaments d'una monarquia fortament centralitzada que, a partir del regnat del seu fill Recared, agafà un caràcter teocràtic. Amb totes aquestes reformes, esclatà una rebel·lió per part dels bizantins dels sud-est peninsular, que fou forta a les ciutats costaneres del Mediterrani, entre elles València, Tarragona i semblaria que també hi participaria Roses i part de la Narbonense. Tot i la política unificadora i centralista del rei, no va ser fins al 578, durant el regnat del seu fill Recared, quan es va aconseguir sufocar la revolta. Sabem que el rei va estar dues vegades en territori català i la derrota franca a Carcassona de l'any 589, amb la victòria de Recared, va ser probablement l'últim episodi bèl·lic a la Gàl·lia abans de la revolta del duc Pau de Septimània.

Durant el regnat de Vamba (672-680), varen començar importants revoltes per part d'un sector de la noblesa a causa del descontentament de la successió del regne en

mans del mateix. Un dels fets més ben coneguts d'aquest regnat és la revolta del duc Pau de Septimània al 673. Hi va haver una primigènia revolta d'Ilderic, *comes* de Nimes, i d'un grup de magnats gots de la part oriental de la Septimània, juntament amb Gumild, provinent de Magalona, i l'abat Remir, que s'aixecaren en contra del nou rei. Per sufocar la revolta Vamba va enviar al duc Pau enfront les tropes reials, però aquest va acabar per unir-se als rebels i rebé l'ajuda de Ranosind, *dux* de la Tarraconense. També s'hi uniren Hildegis i els guardians de les fortificacions dels Pirineus i part de la noblesa narbonesa, que coronaren a Pau a Narbona, tot rebent els títols de *Flavius Paulus unctus rex Orientalis*. Sembla que l'Empordà també s'hauria unit a la causa de Pau, juntament amb altres bisbes, i al final les ciutats de Barcelona i Girona també es varen rebel·lar contra Vamba.

Per la seva part, Vamba va anar a sufocar la revolta i acabà prenent Barcelona i Girona. Va dividir l'exèrcit en tres columnes, una cap a la Cerdanya per entrar a la Septimània, una altre per Vic i una última per la zona costanera. Gràcies a Julià de Toledo sabem que va passar el coll de Banyuls per l'antiga via Augusta i després es dirigí a les *Clausurae*. L'episodi final va ser una batalla a les clausures, en mig dels Pirineus mediterranis, on el rei Vamba va acabar vençant a Pau i tot seguit es va dirigir a Cotlliure.

Un cop restablerta la pau, el rei promulgà tot un seguit de lleis militars per reprimir nous intents de rebel·lió. Segons R. d'Abadal (Abadal, v. Puig et Riera) el motiu d'aquesta rebel·lió era a causa del malestar de la noblesa pel centralisme creixent dels reis visigots a favor de la seu règia, Toledo. Hi ha qui defensa que la construcció del poblat de Puig Rom s'ha de situar en aquest context de control i defensa, però s'ha de tenir en compte que han aparegut pocs objectes defensius i en canvi n'hi ha molts per a l'agricultura i la ramaderia.

Tot i l'aparició de Puig Rom, no sembla que el domini visigot suposés un trencament absolut amb les velles formes de poblament romanes. Tal hi com defensa J.M. Salrach, a l'Empordà, al igual que la resta de territoris, el nombre total de gots establerts devia ser força reduït si es compara amb la població total. L'èxit de la implantació del nou sistema rau en el fet d'haver-se apoderat del poder mentre la població es va limitar a

veure com es creava una nova estructura de poder representada pels dirigents del nou poder a les ciutats. Per tant, la població va continuar essent essencialment romana, conservant la majoria de les seves costums i tradicions fins a la conquesta musulmana i el posterior domini carolingi.

Amb tot, es pot veure com el territori de l'Empordà ha estat un lloc concorregut al llarg de la història però, pel que fa al període de domini visigot, les fonts que ens ajuden a conèixer què va passar i com es trobaven aquestes terres són molt escasses. Tenim alguna notícia de fets en terres catalanes, com la conquesta de la Tarraconense per part d'Euric o la revolta del duc Pau que va tenir conseqüències fins a Barcelona i Girona. Per tant, podem arribar a suposar que aquests fets bèl·lics varen tenir repercussió a l'Empordà. També tenim un gran desconeixement del poblament i de l'organització territorial d'aquesta època. Per Puig Rom, tradicionalment s'ha situat cronològicament posterior a la ciutadella i sorgit ran dels conflictes i de les rebel·lions dels nobles, sobretot a partir de la revolta de Pau. Aquestes incerteses cronològiques són les que s'intentaran aclarir amb el present treball.

3. Els treballs arqueològics a Puig Rom

La història de les excavacions arqueològiques a Puig Rom es redueixen a tant sols tres campanyes. La primera va portar-se a terme el 1917 de la mà de Joaquim Folch i Torres i les dues altres varen fer-se els anys 1946 i 1947 sota la direcció arqueològica de Pere de Palol i Salellas

Les excavacions de Folch i Torres es varen portar a terme per petició de l'alcalde de Roses J. Sabater i altres experts de Barcelona, ran d'una visita que varen fer a Roses el 1916. En unes notes d'un diari de Bosch Gimpera de 1916 es narra que "per invitació del Dr Federich Rahola a Josep Puig i Cadafalch, el firmant en companyia del Sr. Emili Gandia, va fer una excursió a Roses amb l'objecte de cercar el lloc a on pogués haver estat l'antiga colònia grega. [...] Al mateix temps s'excava un dolmen novament trobat i es visitaren unes muralles del lloc anomenat Puig Rom. [...] Tot el cim està creuat per marges, [...] però semblen fets aprofitant pedres més velles i alguns trossos podrien ser vells".³

Amb aquestes notícies l'any següent la Junta de Museus de Barcelona va encarregar a Joaquim Folch i Torres explorar arqueològicament part del cap de Creus, i entre d'altres llocs, Puig Rom. Aquest va iniciar una primera campanya d'excavacions arqueològiques el dia 18 de juny de 1917 i va escriure un diari d'excavacions gràcies al qual s'han pogut conèixer les activitats que hi varen dur a terme i els primers resultats i interpretacions que es varen fer. Cal destacar que Folch i Torres no va publicar mai els resultats de manera oficial i que per al coneixement d'aquesta campanya només hi ha publicada la monografia sobre Puig Rom de



Fig. 3.1.: Joaquim Folch i Torres al seu despatx de Director dels Museus d'Art. Extret de: Fons fundació Folch i Torres

³ Extret de: Pere de Palol, *El Castrum del Puig de les Muralles de Puig Rom*. Girona: 2004, p. 11

Pere de Palol de la sèrie monogràfica del Museu d'Arqueologia de Girona.

A Folch i Torres li interessava principalment l'estudi de les muralles, i és al que va dedicar el major nombre de pàgines en el seu diari d'excavacions. També va fer un petit estudi sobre les estructures descobertes a l'interior del poblat i, finalment, va dedicar les darreres planes a l'estudi dels materials arqueològics recuperats.

Al diari va començar descrivint l'interior del perímetre emmurallat, dient que la superfície estava molt alterada per la construcció de feixes per a la vinya. Seguidament va fer la descripció de la muralla, dient que eren dos paraments de grans blocs de pedra entre els quals quedava un espai buit que era omplert amb pedruscall. A més, va veure que algunes filades estaven disposades en *opus spicatum* i, gràcies a l'excavació de la zona interna de la muralla, va poder comprovar que en el parament encara hi quedaven restes de calç de l'arrebossat. Finalment va descriure una possible porta d'entrada i dues torres (Palol, 2004, 16-17).

Pel que fa a l'estudi de les estructures, sabem que va excavar les zones sud i est de la part interna de la muralla, i va descobrir tot un seguit d'estructures adossades a aquesta. Va deixar constància d'una possible estratigrafia composta per una capa d'enderroc de la muralla, un segon estrat cobrint restes arqueològiques, un nivell de pedres d'enderroc de les cases que cobrien els murs de les estances i un nivell on hi havia la majoria de restes (Palol, 2004, 18-19).

Cal tenir present que Folch i Torres pensava que el jaciment era una estació arqueològica dels darrers temps prehistòrics i que, tot i portar a terme l'excavació i trobar materials arqueològics que deixaven intuir una cronologia visigòtica, no va ser fins que Pere de Palol, quan revisà els materials del 1917, abans d'iniciar la seva campanya, que es va veure que els objectes recuperats donaven una probable cronologia d'època visigòtica.

Després d'aquesta primera campanya d'excavacions, Pere de Palol va decidir reemprendre els treballs arqueològics gairebé trenta anys després, al 1946. En aquell moment era el director del Museu de Girona i professor adjunt de la Universitat de Barcelona.

Segons narra el mateix Pere de Palol, va saber de l'existència del *castrum* a partir d'una visita que va realitzar a la zona al 1945 arran de les excavacions que s'estaven duent a terme a l'interior de la Ciutadella de Roses. En aquesta visita va descobrir un puig envoltat per unes muralles que li varen cridar l'atenció i gràcies a la gent del poble va saber que s'hi havien portat a terme treballs arqueològics feia ja uns quants anys. A Barcelona, gràcies a l'ajuda del tècnic conservador del museu, el Sr. Josep Colomines, va aconseguir trobar el diari d'excavació de Folch i Torres sobre dites excavacions i, un cop revisats, va poder-hi intuir referències visigòtiques. Això el va portar a proposar una campanya d'excavació al Comissari d'Excavacions de la Província de Girona, Lluís Garcia i Pericot. Aquest, confirmant l'interès del jaciment, va encarregar a Palol la direcció dels treballs arqueològics.

La primera campanya es va iniciar el 12 de setembre de 1946, cap a l'oest del costat sud de la part interna de la muralla que envolta tot el puig (fig.3.2.). Es va començar aixecant uns blocs caiguts de la muralla al costat de la cambra 18 de Folch i Torres per poder destapar el parament interior de la muralla. Als pocs dies varen identificar-hi una possible entrada del recinte que estava tapiada per l'enderroc i per les parets de feixa que es van fer en tota aquesta zona de l'Empordà fins a la plaga de la fil·loxera de finals de s.XIX. Com que l'exterior del perímetre emmurallat es trobava molt emboscat, Palol va decidir començar a netejar la zona externa, que es va perdurar fins al 14 d'octubre. Aquests treballs varen posar al descobert una gran porta d'accés al recinte, les dues torres que la flanquejaven i una darrera torre a uns 15 metres a l'oest.

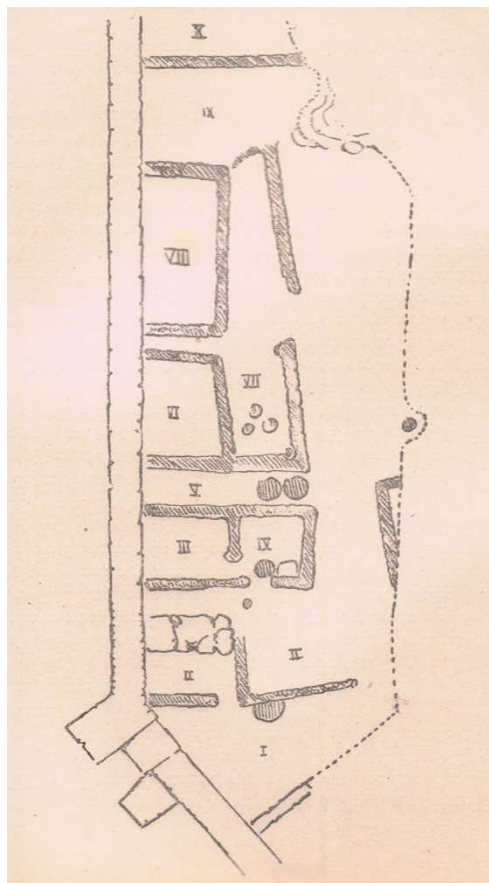

Fig. 3.2.: Plànol de la zona excavada al 1946. Extret de: Pere de Palol, *Castro hispanovisigodo de "Puig-Rom" (Rosas)*. Dins de *La labor de la omisaria provincial de excavacions arqueològiques de Gerona durante los años 1942 a 1948*, a càrrec de Lluís Pericot. Madrid: 1952, p.166

Pel mal estat de conservació de la muralla per la seva part externa, es va decidir refer-la per a que no s'esfondrés el que quedava. Llavors a l'equip li hi va ser concedit un grup de soldats del Regiment número 3 de Fortificacions per ajudar en la reconstrucció.

Un cop realitzats aquests treballs, es va procedir a l'excavació de la zona adossada a la muralla a la part oest de la porta d'entrada. Aquesta excavació va permetre la identificació i excavació de 10 cambres, fetes amb murs de pedra seca d'una amplada que generalment oscil·la entre els 0,45 i 0,50m. La majoria estan adossades a la muralla, disposades una al costat de l'altre i acostumen a tenir una altre cambra per la banda nord. Per tant, les possibles unitats d'hàbitat estarien formades per un conjunt de dues cambres. També es va localitzar un possible contrafort adossat a la muralla just a l'esquerra de la porta d'entrada del recinte i un possible carrer, ja que les cases adossades a la muralla estan més i menys en fila en un espai sense estructures i al límit de l'excavació va sortir la cantonada del que seria una cambra d'una segona filada de cases.

Segons Palol, no s'hi va identificar cap estratigrafia, tot i que diu que les dues cambres més properes a la porta de la muralla conservaven un estrat d'enormes lloses de pissarra que molt probablement serien restes de la teulada. A més, va trobar un total de 13 sitges agrupades en petits conjunts de 2 o 3 excavades a la roca i repartides per la gran majoria de cambres. Les cambres es varen enumerar amb xifres romanes de l'I a X i les sitges amb nombres àrabs de l'1 al 17.

Les cambres no varen proporcionar gaire material ceràmic i Palol deixa escrit que *se encontró poca cerámica, respondiendo siempre a dos tipos: casos en forma de oinochoes [...] de cerámica basta muy negra, sin decorar, y otro topo en pasta clara, parecida a la romana de ánfora* (Palol, 1952, 167).

Finalment, la primera campanya va finalitzar el 23 de desembre de 1946. La segona, començava el 13 de novembre i acabava el 20 de desembre, essent molt més curta que la de l'any anterior. Aquest any es varen centrar en les habitacions situades a l'altre banda de la porta d'entrada (fig.3.3.). Aquest sector ja havia estat excavat per Folch i Torres, però ell mateix diu que no va poder finalitzar l'excavació de les cambres 18 i 19. Per tant, Palol va acabar d'excavar aquestes estances i les altres que ja havien estat descobertes al 1917, que tampoc sembla que arribessin fins a la roca natural. A més, va ampliar la vella cata cap al nord.

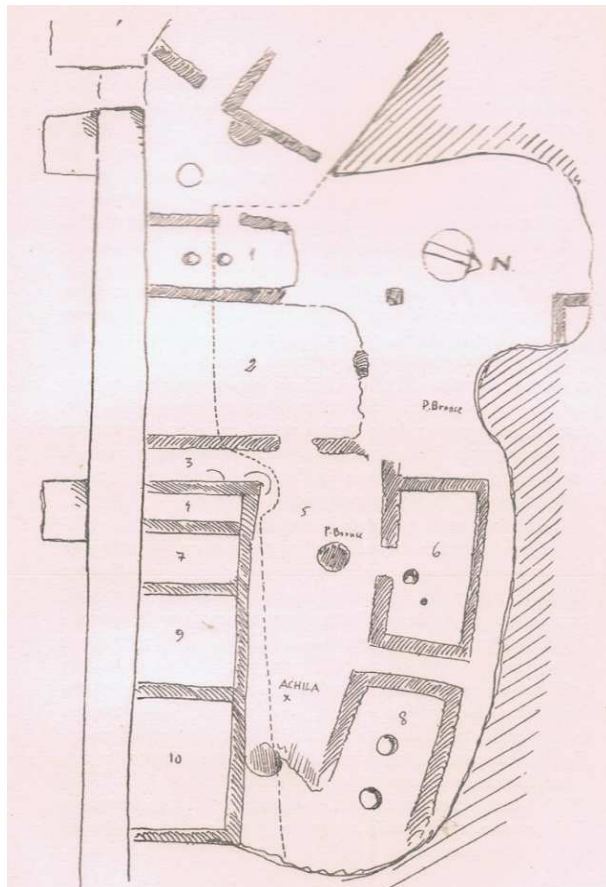

Fig. 3.3.: Plànol de la zona excavada al 1947. Extret de: Pere de Palol, *Castro hispanovisigodo de "Puig-Rom" (Rosas)*. Dins de *La labor de la omisaria provincial de excavacions arqueològiques de Gerona durante los años 1942 a 1948*, a càrrec de Lluís Pericot. Madrid: 1952, p.169

També es va excavar la zona de l'explanada d'entrada, on hi va sortir la roca natural del terreny mot aviat. Al ser tant amunt, això va perjudicar a la conservació des murs. Així, els murs adossats a la muralla, els descoberts per Folch i Torres, estaven prou ben conservats perquè la roca es troba a una cota més baixa. En canvi, en aquesta campanya es va descobrir una segona filera de cases, la 6 i la 8 molt més mal conservades perquè la roca puja.

Aquest sector sembla que respon a la mateixa distribució espacial que a l'altre banda de la porta, ja que té una primera filada de cases adossada a la muralla i que desenvolupen a un carrer. A l'altre banda de carrer hi varen aparèixer les dues noves cambres i, al final de la campanya va aparèixer una cantonada d'una possible estances en una molt probable tercera filada de cases.

Les cases d'aquesta zona estan fetes amb la mateixa tècnica constructiva que a resta, a partir de blocs irregulars de pedra disposats en sec. Tampoc aquí hi va aparèixer estratigrafia. A més a més, també hi varen aparèixer un seguit de sitges distribuïdes per totes les cambres. Folch i Torres, tot hi haver excavat aquest sector, no va arribar a identificar es sitges. Per tant, encara que aquesta zona ja havia estat remenada, encara quedaven coses intactes. També es varen excavar dues sitges de la zona oest de la porta que no havien estat excavades l'any anterior. Les cambres d'aquest sector es varen enumerar amb nombres àrabs de l'1 al 8 i les sitges amb nombres romans de l'I al VI.

Finalment va acabar la campanya de 1947 i a l'article que va publicar al 1952 a *Informes y memorias nº 27. La labor de la Comisaria provincial de excavacions arqueològiques de Gerona durante los años 1942 a 1948*, Palol va publicar els primers resultats d'aquestes dues campanyes i explica que *en campañas sucesivas espero poder terminar la excavación de toda la zona periférica, con las habitaciones pegadas a la muralla* (Palol, 1952,172). Per tant, ell comptava en fer més campanyes d'excavació arqueològica, però no es varen arribar a dur a terme. Tants sols va tornar al Puig al 1987 per fer l'aixecament planimètric de les estructures descobertes als anys '40.

4. Estudi del material arqueològic en referència als espais excavats

4.1. Espai 1/contrafort/sitja 2

Aquesta zona va ser descoberta en el decurs de la campanya de 1946. Es troba just a l'entrada del poblat, davant de la porta principal. Es troba delimitada pel nord i est pel límit de l'excavació d'aquell any, pel sud per part de la muralla i la porta d'entrada al recinte, i per l'oest per una mena de contrafort, considerat com a tal per ser una estructura molt més alta i gruixuda que la resta d'estructures descobertes i està adossada a la muralla per la seva banda interior (Fig.4.1.1).

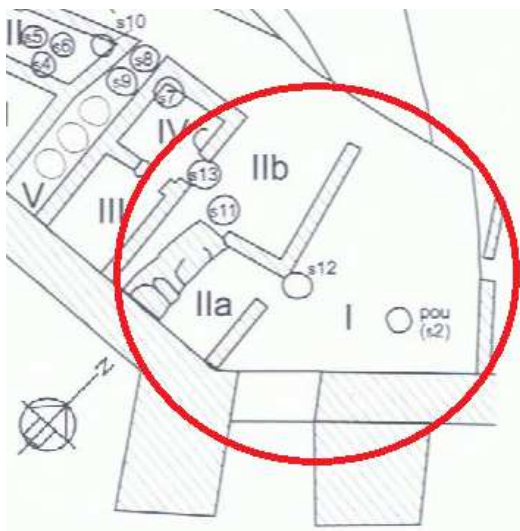
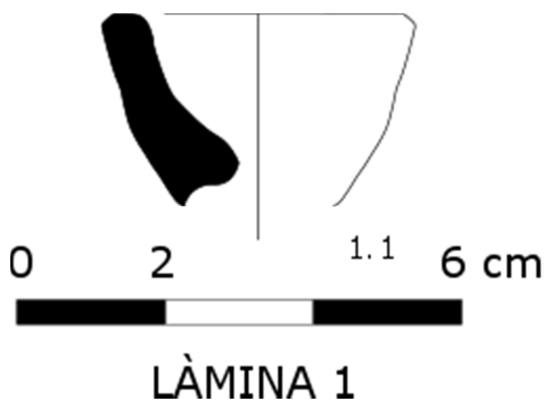

Fig.4.1.1: Planta de detall amb senyalització de l'espai 1, el contrafort i la sitja 2. Extret de: Palol, 2004, 30

NÚM. FRAG.	PEÇA	MATERIAL	DECORACIÓ	TIPUS	N.M.I.	LÀMINA	OBSERVACIONS
1	vora	Groll. Red.	-		1	1.1	

Com es pot observar en la taula, la única peça de ceràmica recuperada en aquesta zona és una vora de broc o vessador de ceràmica grollera de cocció reductora (vegeu làmina 1.1.). En canvi, el conjunt de fauna és el més nombrós de l'excavació, ja que s'hi varen recuperar 37 fragments d'ossos i dos malacologies.



Si observem el material en conjunt i la descripció de l'etiqueta conservada al fons del Museu d'Arqueologia de Catalunya – Girona, semblaria que aquest conjunt és procedent d'un estrat de terra superficial, quan encara no s'havien identificat les estructures d'hàbitat. Per tant, aquests objectes serien els primers trobats en

començar a excavar l'interior del recinte, un cop descoberta la part de la cara interna i externa de la muralla, i en el moment de desenrutar i obrir la porta del recinte.

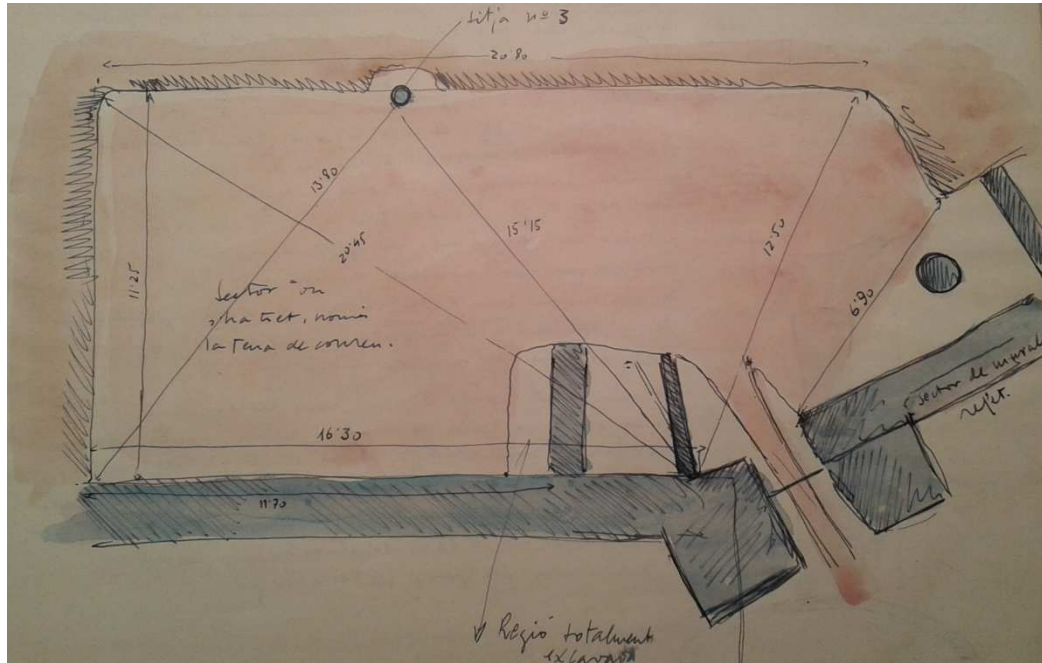

Fig. 4.1.2. : Imatge d'un del croquis fet per Pere de Palol el dia 12 de novembre de 1946 al diari d'excavació. S'hi pot veure l'espai 1, el contrafort, les Sitges 2 i 3 i el mur de la cambra IIa. La resta encara està colgat de terra. Extret de: (Palol, 1946, Inèdit).

Al ser una estructura més alta i ample que la resta, el contrafort deuria ser la primera estructura en descobrir-se. Per tant, seria el primer lloc on Palol deuria etiquetar el material. S'ha de suposar que la sitja 2 o pou també va identificar-se en aquest estrat superficial perquè en la mateixa etiqueta també l'esmenta, però cal tenir present que la sitja va excavar-la per separat perquè Palol va separar el material.

Finalment, no hi ha constància que en aquesta zona s'hi trobés cap mena d'objecte no ceràmic.

4.2. Sitja 2 (pou)

La sitja número 2 va ser descoberta i excavada en el decurs de la campanya d'excavació de la tardor de 1946. Està situada just a l'esquerra de l'entrada principal del poblat, en l'àmbit denominat I (fig.4.2.1.). En el moment de l'excavació no conservava la tapa, però va resultar ser tant profunda que, tant en els diaris d'excavació com en les posteriors publicacions, Palol sempre ha defensat que podria tractar-se d'un pou. Tal com descriu ell mateix en el diari d'excavacions de 1946, *la sitja nº 2 és de boca*

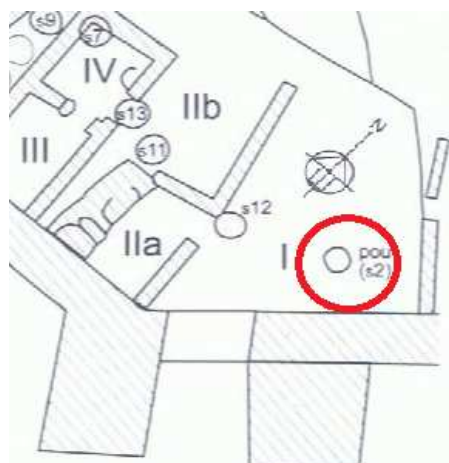

Fig. 4.2.1.: Planta de detall amb la sitja número 2 indicada en vermell. Extret de: Pere de Palol, *El Castrum del Puig de les Muralles de Puig Rom*. Girona: 2004, p. 30

quasi circular, un xic més llarga de N a S, i completament cilíndrica excepte el final mitjesfèric (fg.4.2.2.).

NÚM. FRAG.	PEÇA	MATERIAL	DECORACIÓ	TIPUS	N.M.I.	LÀMINA	OBSERVACIONS
1	base	àmfora africana	-	Keay LXII	1	2.1	
1	nansa	àmfora africana	-	Keay LXII			
2	nanses	àmfora africana	-	Indet.	1		
15	inf.	àmfora africana	-	Indet.			
2	Inf,	àmfora africana	-	Keay LXXIX	1	2.2	
1	vora	late roman C	-	Hayes 3 C o E	1	2.3	
5	vores	Com. Ox.	1 acanalat	gerra	5	2.4	
1	vora	Com. Ox.	-	Gerra/amforisc	1	2.5	
6	bases	Com. Ox.	-			2.6	
4	nanes	Com. Ox.	-				
45	inf.	Com. Ox.	2 pentinades i 1 acanalada				1 té una perforació
1	vores	Com. Red.	-	plat	1	2.7	
1	vora	Groll. Red.	-	gerra trilobulada	1		
1	vora	Groll. Red.	-	gerra	1	2.8	
18	vores	Groll. Red.	-	olla	15	2.9-2.10	
4	bases	Groll. Red.	-	olla			
14	nanses	Groll. Red.	-				
100	inf.	Groll. Red.	1 amb incisions i algunes polides				
1	pondus	Com. Ox.	-		1		
4	vores	teula romana	-		1		

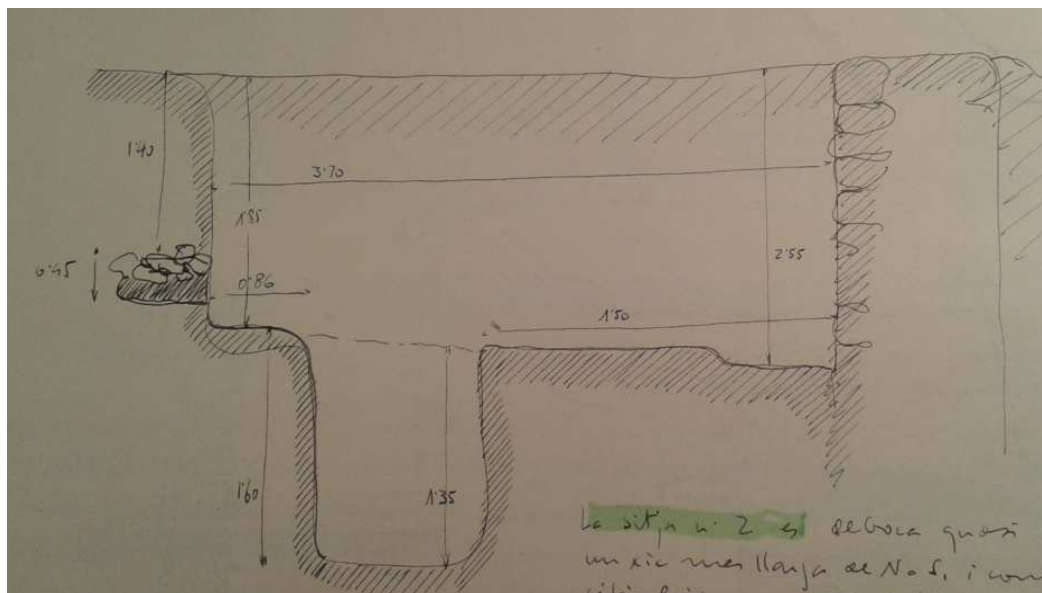

Fig. 4.2.2.: Secció AB amb el dibuix de la sitja 2 o pou. Extret de: Pere de Palol, Diari de l'excavació de l'any 1946 a Puig Rom. Inèdit

El material ceràmic que va proporcionar aquesta sitja és molt abundant i el més variat de totes les excavacions. El primer tipus a destacar és l'àmfora africana, ben representada en aquest conjunt. Hi ha un grup del tipus Keay LXII, compost per una base (vegeu làmina 2.1.) i una nansa, que data des de mitjan segle V fins a final del VI (Keay, 1984, 348), i hi ha un altre fragment d'àmfora africana indeterminada. D'àmfora de material amfòric també destaquen dos petits fragments que hem assimilat al tipus Keay LXXIX, datables a finals de segle VI d.C (Keay, 1984, 375). Són dos fragments informes però que conserven la decoració, una mena d'incisions amb bandes horitzontals i en S (vegeu làmina 2.2.). Per acabar el material d'importació, és remarcable la vora de late roman C Hayes 3C o E (Hayes, 1972, 337), amb una cronologia entre el darrer quart del segle V i inicis de segle VI (vegeu làmina 2.3.).

De ceràmica de producció local el conjunt més nombrós és el de la grollera reduïda, molt negra i amb un desgreixant de gra gruixut. D'aquí és destacable una vora de gerra trilobulada, un petit fragment perfectament identificable, i una vora de gerra amb una gran nansa (vegeu làmina 2.8). També hi ha un nombrós conjunt de vores d'olles (vegeu làmines 2.9 i 2.10). Aquestes són de diversa forma, algunes amb la vora sortida, altres reentrant i algunes amb encaix per a tapadores. A més, hi ha alguna amb la nansa que parteix de la vora i d'altres amb les nanses situades al cos de la peça. Del gran nombre d'informes d'aquest tipus, és interessant fer un especial esment a dos dels fragments, ja que presenten decoració. Un d'ells té un conjunt de petites incisions

i l'altre té lleugers acanalats. La resta d'informes no presenta cap tipus de decoració però algun d'ells estan polits, ja que se'ls hi pot veure una lluentor característica de les peces que han patit aquest procés.

Un altre tipus ceràmic local és la comuna de cocció oxidant. Aquest conjunt, menys nombrós que la grollera però amb forces informes, té com a peces destacables dues de les seves vores. Una és una mena d'amforisc, amb la vora oberta cap a fora i acabada plana i la nansa enganxada al coll, molt a prop de la vora (vegeu làmina 2.4). L'altre de les peces és un gerro amb una pasta molt fina, del qual se'n conserva una bona part del seu perfil (vegeu làmina 2.5). Té un cos bastant globular, conserva un arrencament de nansa i presenta una sèrie d'incisions a la part superior de la panxa. Finalment, del conjunt d'informes de comuna oxidada és interessant una base amb el fons pla (vegeu fig. 2.6) i dos fragments amb pentinats externs, un amb acanalats i un darrer que presenta una petita perforació.

També cal esmentar un fragment de vora de ceràmica comuna reduïda (vegeu làmina 2.7). La peça és un plat de grans dimensions, d'uns 34 centímetres de diàmetre, i que faria les funcions de plata per servir. No obstant això, la pasta que presenta, que tot i ser reduïda és ben depurada, i per la seva forma, fa sospitar que sigui una possible intrusió posterior. Tal com diu Palol, aquesta sitja és molt profunda i podria molt ben ser que no quedés colmatada del tot fins molt després de la seva utilització. Per tant, és possible que en època baix medieval encara hi hagués una part de la sitja al descobert i hi anés a parar aquest fragment. Finalment, també s'hi va recuperar un fragment d'un pondus de comuna oxidada i diversos fragments de teula romana.

Pel que fa el material no ceràmic, s'hi varen recuperar varies restes de fauna, amb tres fragments d'ós, dues dents, una banya, una malacologia, a més d'una mà de morter de pedra volcànica. De metalls no sembla que en sortís cap, ja que ni en l'inventari del diari d'excavacions del 1946 ni en la monografia n'hi ha constància. És interessant el fet que, tot i la gran abundància de material ceràmic, hi ha molt poques altres restes.

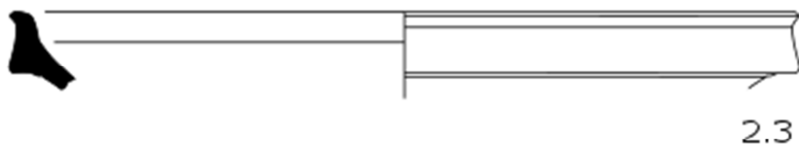
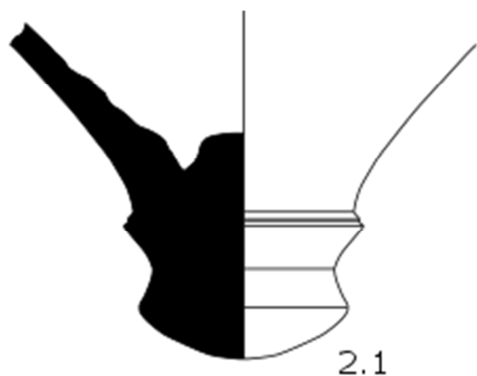

2.2

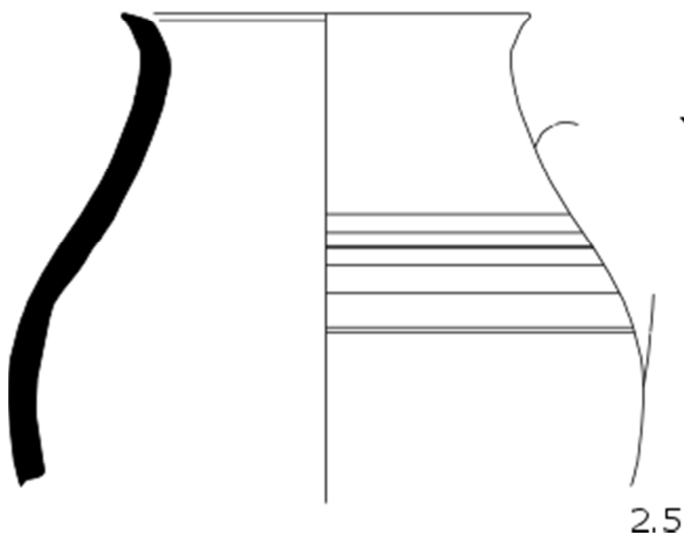
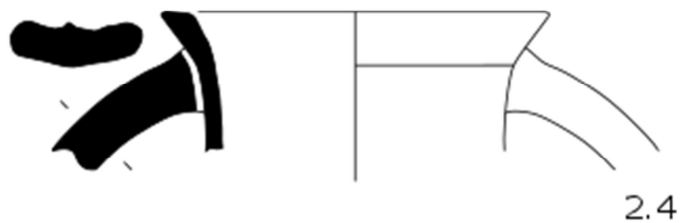

LÀMINA 2
PR'46 SITJA 2 (POU)

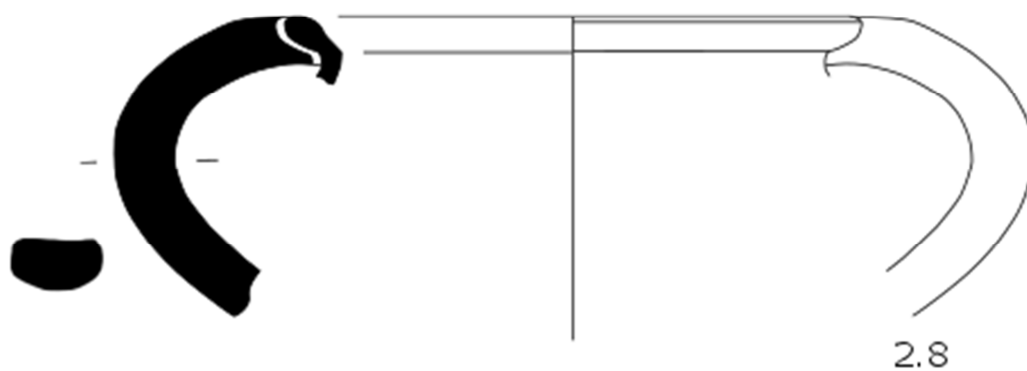
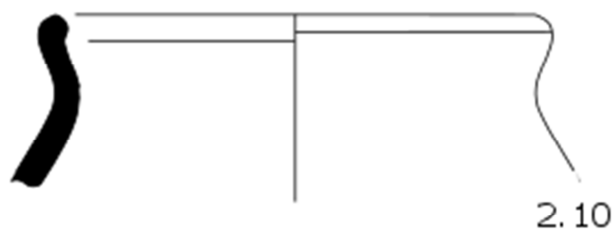
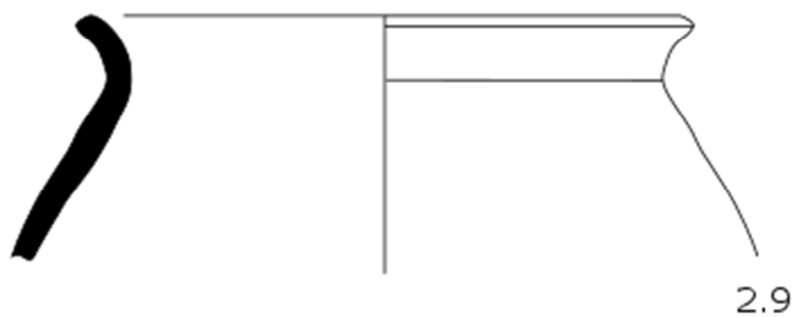
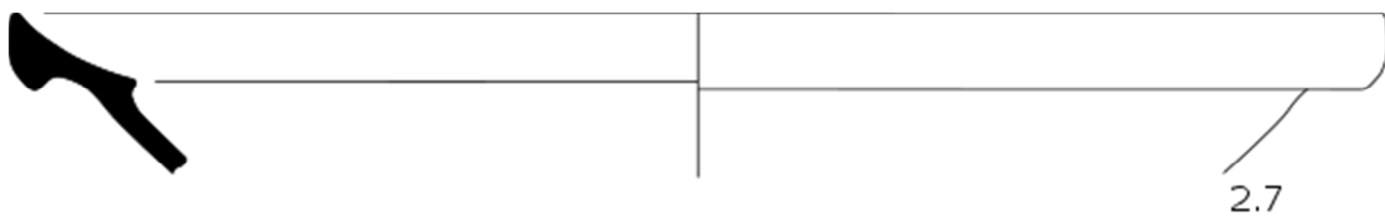

Sitja 2 (b)

A part d'aquesta gran quantitat de material que hi ha de la sitja o pou 2, als magatzems del Museu d'Arqueologia es conserva una altre bossa amb material i una etiqueta que hi figura "sitja 2. Campanya de 1946". Per tant, sembla que també formaria part del conjunt de materials d'aquest pou, però al estar diferenciat, els tractarem a part.

NÚM. FRAG.	PEÇA	MATERIAL	DECORACIÓ	TIPUS	N.M.I.	LÀMINA	OBSERVACIONS
1	vora	Com. Ox.	-	olla	1	2.11	
2	inf.	Com. Ox.	-				
4	vores	Groll. Red.	-	olla	4	2.12-2.14	
6	nanses	Groll. Red.	-	olla			
61	inf.	Groll. Red.	1 amb acanalat				

Aquest paquet de material és més reduït que l'altre. De grollera reduïda, de color molt fosc, se n'han conservat quatre vores d'olles. D'aquestes n'hi ha tres de dibuixades, una amb la vora exvasada cap enfora i les altres dues amb una mena d'encaix per a una possible tapadora i les parets més globulars (vegeu làmines 2.12, 2.13 i 2.14). És interessant destacar el fet que hi ha vores, nanses, molts informes però cap base. Això pot ser degut a que les bases siguin molt arrodonides i al esmicolar-se es confonguin amb els informes. A més, un dels informes presenta acanalats.

El conjunt de comuna oxidada es redueix a una vora i dos informes. Tot i que És poc volum, la vora conserva força part de la peça, amb el coll i la part de la panxa (vegeu làmina 2.11). A part d'aquests materials, no hi ha cap altra resta.

4.3. Sitja 12

La sitja número 12 es va descobrir en la campanya de 1946 i es troba situada a la zona I, davant de la porta d'entrada del poblat, a tocar l'angle sud-est de la cambra IIb. I Als magatzems on es guarda el material d'aquestes campanyes no es conserva cap resta ceràmica d'aquesta sitja, però en la monografia Palol diu que s'hi varen trobar diversos fragments de ceràmica, sense especificar. Finalment, de material no ceràmic tant sols es va recuperar un fragment de vidre verd procedent d'una possible ampolla.

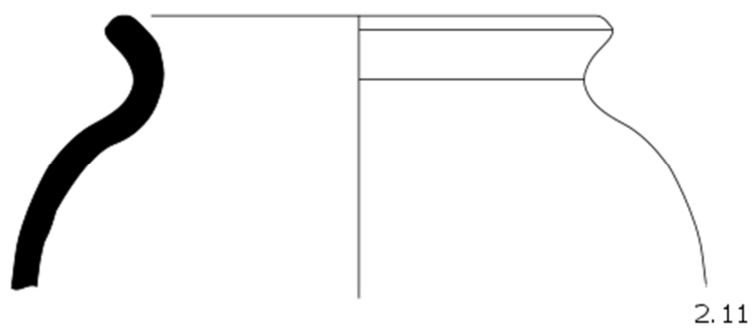
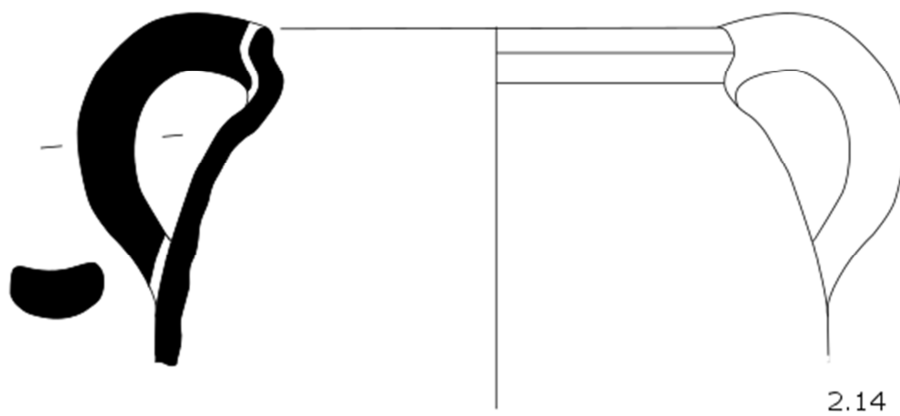
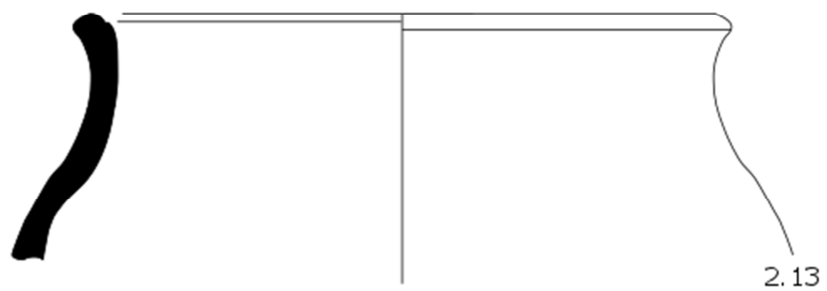
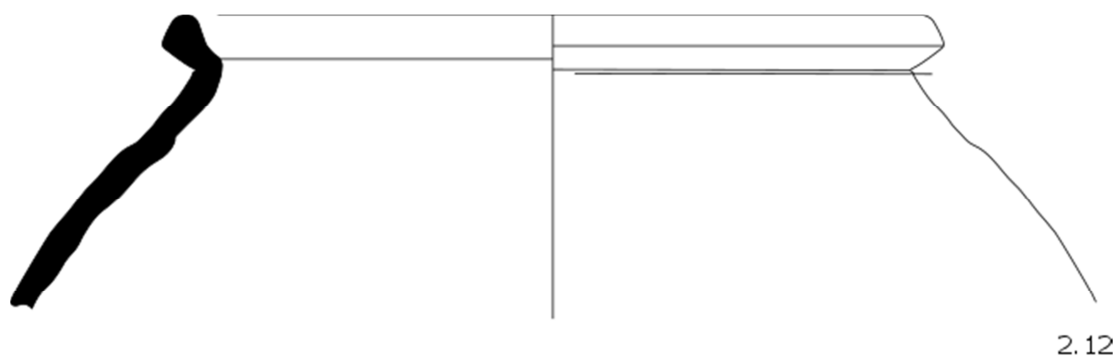

LÀMINA 2

PR'46 SITJA 2 (b)

4.4. Cambra II (1946)

La cambra II és una de les habitacions descobertes el 1946. Està situada just a ponent de la porta d'entrada del poblat, adossada a la muralla. Està dividida en dos, la IIa i la IIb. La IIa està delimitada al sud per la muralla, a l'est per un mur i una porta que comunica amb l'explanada de l'entrada, al nord pel mur de separació amb IIb i a l'oest hi té el contrafort. La IIb limita al sud amb el mur que toca a la IIa, a l'est per un altre mur que el separa de la zona d'entrada i al nord no té tancament,

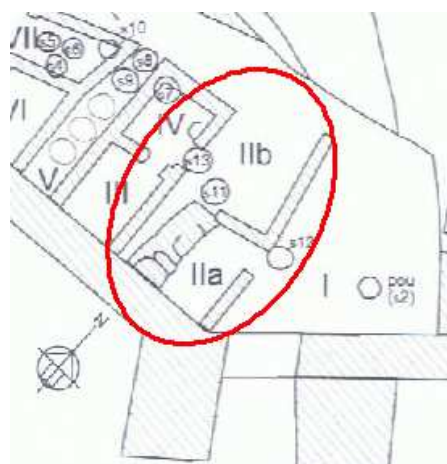

Fig. 4.4.1.: Planta de detall del sector II, a llevant de la porta principal. Extret de: Pere de Palol, 2004, 30

possiblement perquè s'hagi perdut, per l'est limita amb el mur i la porta que comunica amb la cambra IV i a la seva cantonada sud-oest té un espai molt estret, entre el contrafort i el mur de la cambra III (Fig.4.4.1.). Pel diari d'excavació, sembla que s'hi va trobar un enllosat de pissarra però el mateix Palol en la monografia del *castrum* explica que aquestes eren provinents de la coberta, tot i que en un moment va fer pensar en un enllosat (Palol. 2004, 31).

NÚM. FRAG.	PEÇA	MATERIAL	DECORACIÓ	TIPUS	N.M.I.	LÀMINA	OBSERVACIONS
21	inf.	àmfora africana	-		1		mateixa peça
1	nansa	àmfora indet.	-		1		
1	inf.	àmfora indet.	-				
1	vora	Com. Africana	-		1	3.1	
1	base	Com. Ox.	-		1		
1	nansa	Com. Ox.	-				
6	inf.	Com. Ox.	-				
1	vora	Com. Red.	-	plata	1	3.2	
1	vora	Groll. Red.	-	gerra trilobulada	1		
2	vores	Groll. Red.	-	olla	2	3.3-3.4	
2	nanses	Groll. Red.	-				
6	inf.	Groll. Red.	-				

Tot i que Pere de Palol diferencia els dos àmbits d'aquesta habitació, el material es troba tot junt. Per tant, hem de tractar el material com un sol bloc, ja que és impossible saber la seva procedència exacta.

En aquesta cambra hi varen sortir uns quants fragments de ceràmica d'importació. Hi ha un conjunt d'informes d'àmfora africana indeterminada, molt probablement procedents d'una mateixa peça i una nansa i un altre informe d'àmfora indeterminada. A més, hi ha una vora de comuna africana, es tracta d'una vora amb forma molt arrodonida amb un coll força recte, segurament pertanyent a un tipus de gerra amb coll alt (vegeu làmina 3.1).

De ceràmica comuna oxidada ens n'ha arribat un petit conjunt, amb només dos petits fragments amb forma, una base i una nansa. En canvi, de grollera reduïda n'hi ha un conjunt més nombrós. D'aquesta cal destacar un petit fragment de gerra trilobulada, fàcilment identificable pel seu perfil en S, i dues vores d'olla de diversa tipologia. Una té el llavi molt arrodonit i una panxa força recta, i l'altra té una vora acabada recte i una panxa molt pronunciada (vegeu làmines 3.3 i 3.4). Finalment, cal fer esment a un fragment de vora de comuna reduïda. La vora té un diàmetre aproximat d'uns 35cm i la pasta és força fina i depurada (vegeu làmina 3.2). Per tant, seria una peça que faria les funcions de plata, ja que té un diàmetre massa gros com per a ser un plat. D'aquesta tipologia tant sols n'han sortit dos en tota l'excavació, una al pou o sitja 2 i aquesta Sembla que per la forma i pel tipus de pasta no serien materials tardo-antics, sinó que semblen plats baix-medievals, el qual fa pensar en possibles intrusions posteriors.

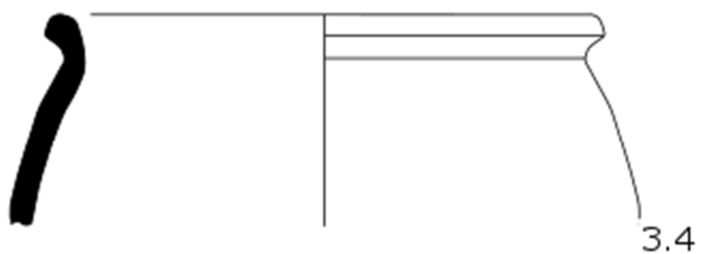
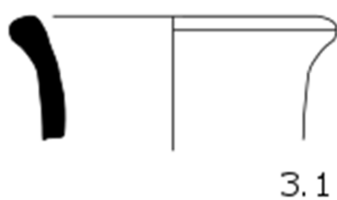
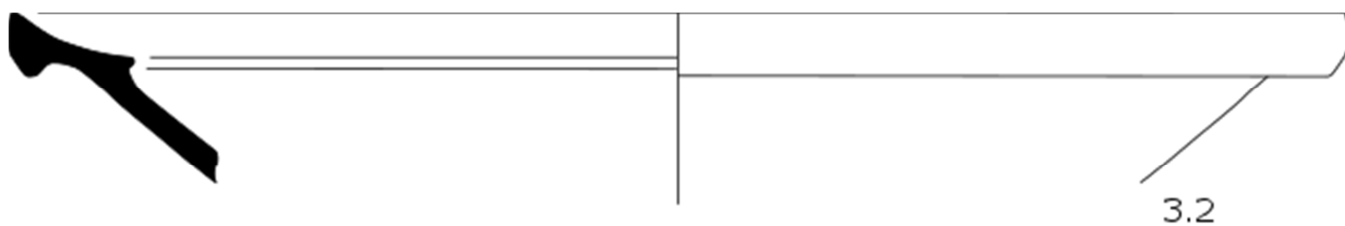

Fig. 4.4.2.: Ponderal o *aexagium* trobat a Puig Rom. Extret de: Pere de Palol, *Del romà al romànic. Història, art i cultura de la Tarraconense Mediterrània entre els segles IV i X*. Barcelona, 1999, p.26

Del material no ceràmic la peça més important recuperada en aquest sector és un ponderal o *aexagium* de bronze de procedència grega-oriental. És cilíndric i l'anvers està decorat amb una creu grega i les lletres Γ (gamma) i B a sota la creu. Tot aquest motiu decoratiu es troba envoltat per una corona llorejada i la superfície presenta restes de plata decorant la creu i les lletres (Fig.4.4.2.). Aquestes peces servien per a fer la comprovació del pes dels metalls preciosos. El sistema de valor en què es basa

aquesta peça és l'unça, representada a partir de la lletra gamma. Gràcies a això, sabem que aquest ponderal prové de l'àrea de l'imperi romà.

Segons l'inventari fet per Pere de Palol, hi ha un notable conjunt de metalls recuperats en aquesta cambra. Hi ha una clau de ferro articulada de petites dimensions, formada per una anella circular i una barreta amb un extrem amb tres dents dins d'un rectangle. També s'hi va trobar un element ornamental de bronze en forma de lliri amb tres grans pètals i una perforació a la base, segurament on hi aniria encaixada la tija o una cadena a mode de penjoll. Finalment, esmenta l'aparició de varis claus i una placa de ferro rectangular, dentada per un dels seus costats, que sí que especifica que va sortir a l'àmbit IIb.



LÀMINA 3
PR'46 CAMBRA II

Cambra II (1947)

La cambra II és l'únic espai que es va excavar tant en la primera com en la segona campanya d'excavacions del Dr. Palol. Iniciada El 1946, es va arribar a la roca natural a la campanya de 1947. El material ceràmic recuperat en aquesta campanya es troba separat del de la primera, per tant, aquí es tracta per separat, respectant les divisions originals.

NÚM. FRAG.	PEÇA	MATERIAL	DECORACIÓ	TIPUS	N.M.I.	LÀMINA	OBSERVACIONS
1	nansa	àmfora africana	-		1		
1	inf.	cer. Africana	-		1		Pasta cartaginesa
1	base	Com. Ox.	-		1		
2	inf.	Com. Ox.	-				
1	vora	Groll. Red.	-	gerra trlobulada	1		
1	vora	Groll. Red.	-	gerra	1	4.1	
1	vora	Groll. Red.	-	olla	1	4.2	
1	base	Groll. Red.	-	ampolla	1	4.3	
3	nanses	Groll. Red.	-	olla			
8	inf.	Groll. Red.	-	olla			

D'aquest conjunt cal fer esment d'una nansa d'àmfora africana indeterminada i d'un informe de ceràmica africana, però amb una pasta clara i porosa, com les pastes cartagineses. La resta de material es redueix a dos informes i una base de comuna oxidada i un conjunt de grollera reduïda. D'aquest darrer paquet són notables un fragment de vora provinent d'una gerra trilobulada, una altre vora d'olla(vegeu làmina 4.2) i una darrera d'una gerra amb nansa (vegeu làmina 4.1). Una de les vores considerem que és d'una gerra perquè té una vora diferent de la majoria d'olles i el cos de la peça no és tant panxut ja que, tot i conservar-se'n un petit fragment, sembla que tindria coll. Finalment, la troballa d'una base d'ampolla és significatiu pel fet que no n'hi ha cap més en tot el conjunt de material. Tot i mancar-li la vora, és un peça força ben conservada. Té una base estreta, un cos alt i estret i l'arrancament d'una nansa (vegeu làmina 4.3⁴).

⁴ Dibuix extret a partir de: Nolla i Casas, *Material ceràmic del Puig de les Muralles (Puig ROM, Roses)*. Arqueomediterrània 1997/2. Contextos ceràmic d'època romana tardana i de l'alta edat mitjana (segle IV-X). Universitat de Barcelona, 1997, p. 17



Fig. 4.4.3.: Vista dels dos espais de l'àmbit II. Extret de: Pere de Palol, *El Castrum del Puig de les Muralles de Puig Rom*. Girona: 2004, p. 31

El conjunt de material metàl·lic d'aquesta cambra en la segona campanya d'excavació es redueix a una claueta articulada, molt semblant a la trobada aquí mateix l'any anterior. Té una anella i una tija articulada, amb dents triangulars a l'extrem. El grup de metalls d'aquests dos espais el tanca una esquella de ferro, probablement de bòvid, de perfil rectangular i cantonades arrodonides.

L'inventari no especifica l'any de la troballa, així que no es pot adjudicar a una o altra campanya.

Segons J.M. Nolla, els vidres trobats al 1947 a la cambra II el componen una copa alta troncocònica de vidre blau i amb el llavi retorçat interiorment, i una copa amb fil de vidre aplicat dibuixant una espiral, de color verdós i translúcid. Finalment, en el diari d'excavació Pere de Palol indica que en aquest mateix any hi varen sortir dues moles de molí circulars de pedra volcànica.

4.5. Sitja 13

La sitja 13 es troba al pas entre les cambres IIb i IV (Fig.4.4.1.). Va ser descoberta al 1946 i és esfèrica amb una petita cavitat al fons. No hi ha constància de ceràmica però sí de metalls i vidres. Segons Pere de Palol, de ferro s'hi va trobar una placa rectangular, amb dents en un dels costats llargs, una barreta recta doblada només d'un costat, en angle recte i un gran punxó ample i de secció plana, amb el cap de secció circular fent una gran anella, i altres 10 peces semblants però molt destruïdes.

Pel que fa el vidre, a la monografia tan sols hi consta un peu de copa torçat en forma de columna, amb la corresponent base circular. En canvi, segons l'article publicat per J.M. Nolla sobre els vidres de Puig Rom, per aquesta sitja hi descriu un peu de copa cònic de 5cm de diàmetre a la base, de color blau molt clar i un altre amb la superfície de repòs aconseguida per doblegament de la pasta sobre ella mateixa deixant un buit intern, de 4,5 cm de base de vidre verd mel, translúcid.

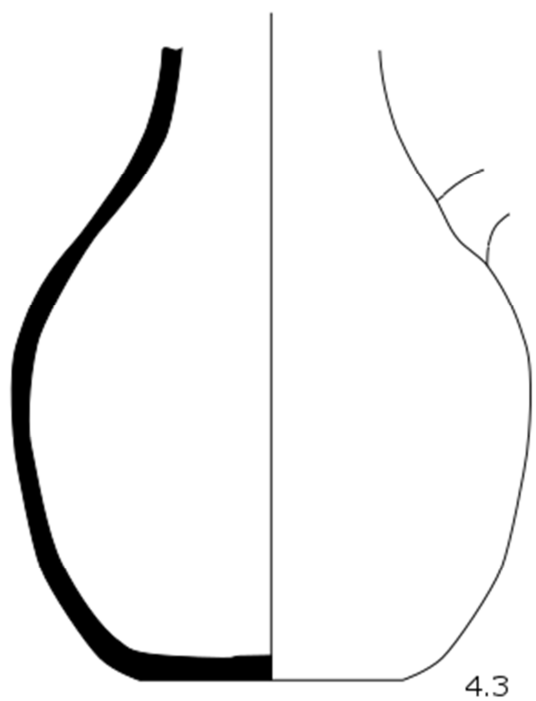
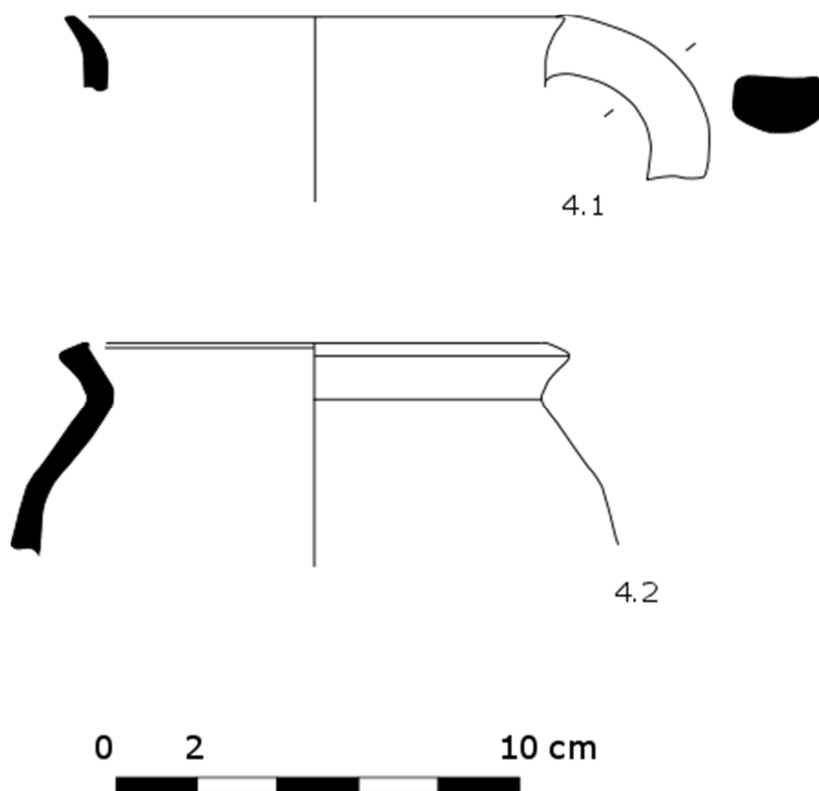

LÀMINA 4

PR'47 CAMBRA II

4.6. Sitja 11

La sitja número 11 és una de les dues sitges de l'interior de la cambra IIb. Es troba just al davant del contrafort, a la part sud de l'estança (Fig.4.6.1.), i va ser localitzada i excavada en el decurs de la campanya de 1946. Està excavada a la roca però no en sabem les mesures en el seu moment d'excavació.

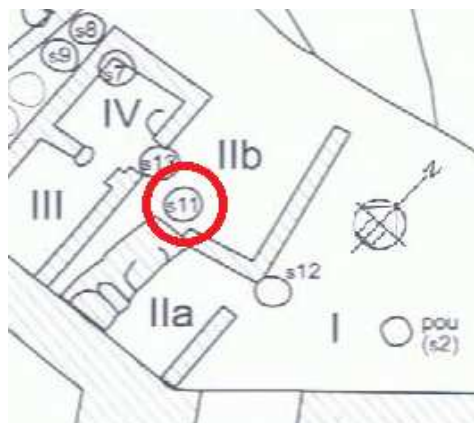

Fig.4.6.1.: Planta amb les Sitges del conjunt IIb. En vermell, la núm. 11. Extret de: Pere de Palol, *El Castrum del Puig de les Murallles de Puig Rom*. Girona: 2004, p. 30

NÚM. FRAG.	PEÇA	MATERIAL	DECORACIÓ	TIPUS	N.M.I.	LÀMINA	OBSERVACIONS
4	vora	àmfora africana	incisions	Keay LXII	1	5.1	mateixa peça
2	nanses	àmfora africana					
70	inf.	àmfora africana					
2	inf.	àmfora indet.	-		1		
1	nansa	Com. Ox.	-		1		
7	inf.	Com. Ox.	1 pentinada				
3	bases	Groll. Red.	-	olla	3		
15	indet.	Groll. Red.	-	olla			

El material ceràmic recuperat es divideix en quatre tipus diferents. El més nombrós en quant a fragments és l'àmfora africana, però tots formen part d'una mateixa peça, ja que tots els fragments de vora i nansa encaixen entre ells (vegeu làmina 5.1). És del tipus Keay LXII, datable entre mitjans segle V i finals segle VI (Keay. 1984, 348). Aquesta deuria abocar-se dintre la sitja un cop utilitzada i trencada, ja que tot i l'elevat nombre de fragments, no s'hi ha recuperat el pivot. També hi ha dos fragments informes d'àmfora indeterminada.

La ceràmica comuna està representada per un sol fragment de nansa i un petit conjunt d'informes. Aquests tenen una pasta clara, de tacte fi i amb un desgredant força petit. El darrer tipus ceràmic d'aquest conjunt, la grollera reduïda, és molt rugosa i presenta un desgredant força gruixut. D'aquesta són destacables tres fragments de base d'olles de perfil globular.

De material no ceràmic sembla que no en va sortir cap resta, ja que en el mateix diari d'excavació no n'hi ha constància i tampoc en cap de les posteriors publicacions se n'esmenta res.

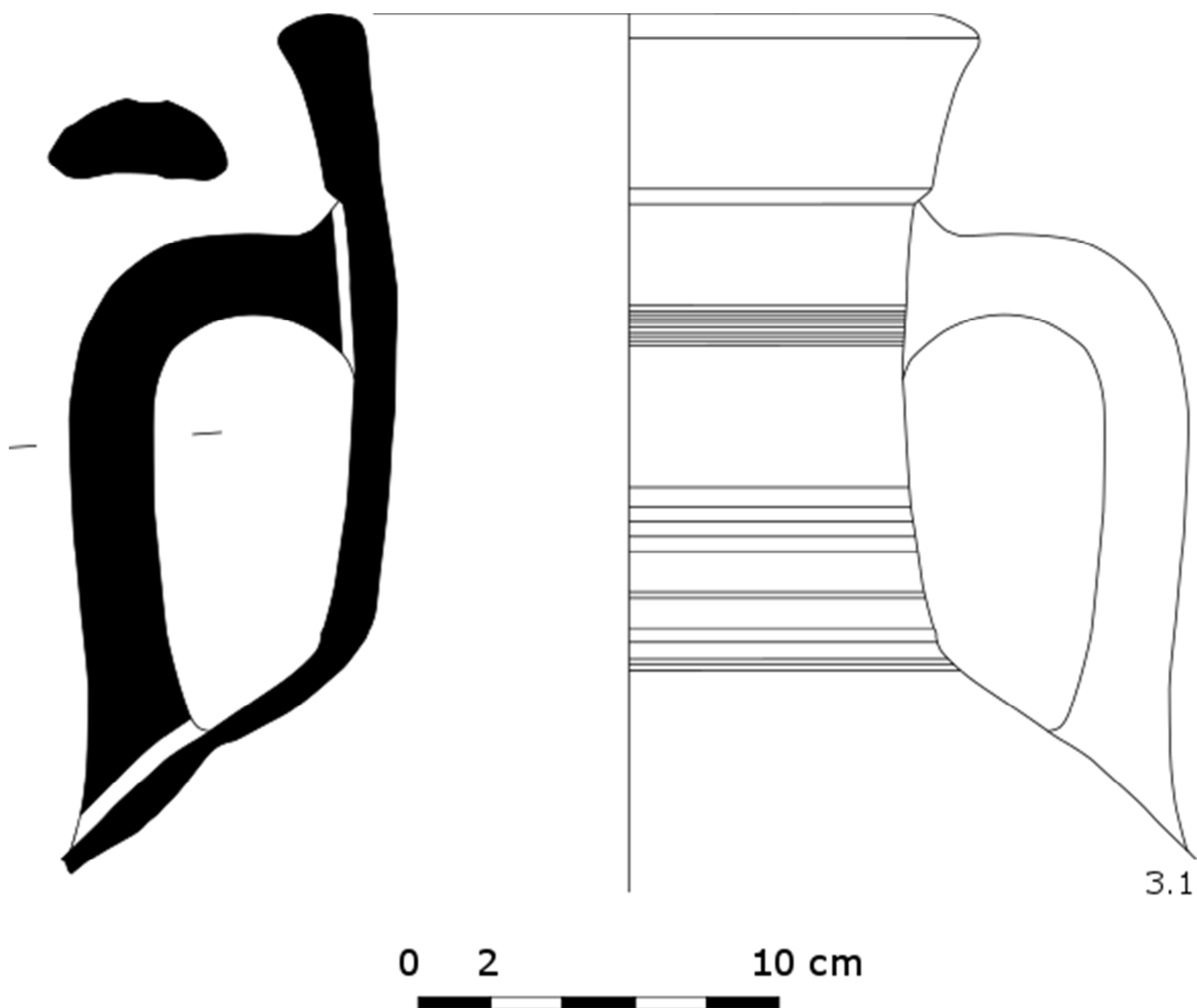

LÀMINA 5

SITJA 11

4.7. Cambres III i IV

Les cambres III i IV són dues de les estances descobertes a la campanya de 1946. Tot i ser dos espais diferenciats, estan relacionats ja que sembla que formarien una sola unitat d'hàbitat. Tant una com l'altre tenen les mateixes parets perimetrals. La III, està adossada a la muralla i la IV és més al nord, separades entre elles per una paret mitjanera i una porta que les comunica. Per la banda est tenen l'espai II i el contrafort, al nord de la IV hi ha el suposat carrer i a l'oest afronten amb la cambra V (Fig.4.7.1.).



Fig.4.7.1.: Planta de detall amb indicació de les cambres III i IV. Extret de: Pere de Palol, *El Castrum del Puig de les Muralles de Puig Rom*. Girona: 2004,

Del conjunt d'aquestes dues cambres desconeixem el material ceràmic que en va sortir. Als magatzems del Museu d'Arqueologia de Catalunya – Girona no se n'hatrobat cap caixa per a la cambra IV, segons el diari d'excavació Palol hi fa constar la troballa de *dues anses d'una mateixa peça, fragments de terrissa negra*. Un material, no obstant això, poc significatiu, ja que per terrissa negra es referia a la grollera de coccio reductora, la ceràmica més habitual en tot el jaciment.

En canvi, totes dues estances sembla que varen proporcionar un bon conjunt de material no ceràmic. Segons Palol, a la cambra III hi va sortir una cadena de 23 anelles, amb els extrems més grans, i una tapadora de caixa cilíndrica, de fina làmina de bronze i anella superior. De ferro hi enumera una aixada, un pic de fulla corbada i secció quadrada, un plat d'uns 11,4 cm de llarg per 7,9 cm d'ample i vora soldada i restes d'una carda de llana amb diverses pues enganxades a una placa de ferro i altres tres pues soltes. També hi havia un punxó cilíndric d'uns 28,8 cm de llarg, tres barretes, de les quals una està doblada pels extrems a mode d'agafador i de secció quadrada i una altra doblada per un costat i 12 claus de mides diferents.

De vidre hi havia una copa de tija alta, de 6,5 cm, bombada, de color blau clar semitransparent i el peu més fosc, una altre alta de vidre blau translúcid i bombolles

internes, un altre copa alta i helicoïdal i dues de color verd clar. També hi havia un peu de copa d'uns 5 cm de diàmetre, quasi transparent, un got de parets obertes, de color blau molt clar, gairebé incolor, i una copa de parets cilíndriques de color blau molt clar.

Segons Pere de Palol, a la cambra IV s'hi va recuperar un atuell de bronze de placa molt fina, semiesfèrica, amb la vora lleugerament dentada i trencada per la nansa, de 8,5 cm de diàmetre, de plom, hi ha dues anelles circulars de 3,8 cm de diàmetre exterior, trobats juntament amb 8 ploms petits laminats. De ferro es va trobar un anell amb segell sobreposat cilíndric i amb restes de fundició del metall, d'origen oriental, una barra de gran clau doblat per la part de dalt formant una anella i una barra cilíndrica



Fig.4.7.2.: Vista de les estances III i IV. Extret de: Pere de Palol, *Castro hispanovisigodo de "Puig-Rom" (Rosas)*. Dins de *La labor de la omisaria provincial de excavacions arqueològiques de Gerona durante los años 1942 a 1948*, a càrrec de Lluís Pericot. Madrid: 1952, làmina XLVI

doblada pels dos extrems amb un ganxo circular en un extrem i anella per l'altre. D'eines de treball hi havia una carda de llana amb tres fileres de pues enganxades a una placa de ferro i tretze pues soltes i una aixada de fulla corbada i reforçada per la banda del mànec. Finalment, 6 claus iguals, de 6 cm de llarg i cabota aixafada.

Hi ha un darrer objecte que prové d'una de les dues cambres però no sabem de quina. Es tracta d'una placa circular, a manera de disc molt fi sense decorar, amb tres petits forats a les vores per penjar a mode de balança, de 4 cm de diàmetre. Segons Palol, formaria part d'un conjunt de dos plats de balança, segurament per pesar moneda.

4.8. Sitja 7

La sitja número 7 va ser descoberta a la campanya de 1946 i es troba situada a l'interior de la cambra IV, amb una part sota el mur nord-est. En el moment de l'excavació conservava la coberta de pedra i no sembla que s'hi recuperés ceràmica, ja que en els magatzems on es conserva el material no n'hi ha i Palol tampoc en fa esment. De material no ceràmic es va recuperar un peu circular de vidre groc, únic exemplar en tot el poblat.

4.9. Cambra V

La cambra V va ser descoberta al 1946, al sector sud-oest del poblat. Està adossada a la muralla i queda delimitada per la pròpia muralla, pel mur de les cambres III i IV i pel mur de les cambres VI i VII. En canvi, queda oberta per la seva banda nord, on hi ha un possible carrer (Fig.4.9.1.).



Fig.4.9.1.: Planta de detall de la cambra 5. Extret de: Pere de Palol, *El Castrum del Puig de les Muralles de Puig Rom*. Girona: 2004, p. 30

Segons Pere de Palol, l'habitació amida 6,80 metres de llarg per 1,80 metres d'amplada, per tan és un espai força estret. Cal destacar

que, tot i les seves reduïdes dimensions, s'hi varen identificar dues sitges i 3 cubetes, molt probablement d'altres tres sitges que no s'han conservat.

NUM. FRAG.	PEÇA	TIPUS	DECORACIÓ	FORMA	N.M.I.	LÀMINA	OBSERVACIONS
2	nanses	àmfora africana	-	Keay LXII	1	6.1	mateixa peça
20	inf.	àmfora africana	-				
1	nansa	Com. Ox.	-		1		
6	inf.	Com. Ox.	-				
3	vores	Groll. Red.	-	olla	3	6.2	
16	inf.	Groll. Fed.	-				
1	nansa	Cost.Cat.	-	vas bicònic	1		

Pel que fa el material ceràmic recuperat, i destaca, per sobre de la resta, la grollera reduïda. Està formada per un mínim de tres individus els quals s'han identificat com a olles (vegeu làmina 6.1). Tenen una pasta molt grollera amb un desgreixant de gra gruixut, exprés per anar al foc i poder resistir les altes temperatures, i cap peça presenta decoració.

Si ens mirem el número de fragments de l'inventari, sembla que el conjunt ceràmic que més destaca sigui el format per les àmfors africanes, però, en realitat, tots els fragments formen part d'una mateixa peça. Aquesta àmfora només conserva les dues nanses (vegeu làmina 6.2) i un gran conjunt d'informes. S'ha identificat com una



Fig.4.9.2.: Cambra V i sitges 8 i 9. Extret de: Pere de Palol, *El Castrum del Puig de les Muralles de Puig Rom*. Girona: 2004, p.32

àmfora africana Keay LXII, datable entre mitjans segle V i finals del VI (Keay. 1984, 348).

La resta del material ceràmic es redueix a un petit conjunt de ceràmica comuna oxidada sense decoració, amb diversos informes i una sola nansa indeterminada. Finalment cal esmentar una nansa d'un vas bicònic de ceràmica de la costa catalana que, tot i figurar en l'inventari, l'hem de considerar com a

material residual. La producció d'aquesta tipologia ceràmica s'ha de situar entre finals del segle V aC i finals del segle I aC, molt anterior al poblament. A més, no hi ha cap altre fragment d'aquest mateix període en tot el material ceràmic de les excavacions.

Pel que fa als materials no ceràmics, segons Pere de Palol cal destacar la troballa de dues plaques de bronze triangulars i força primes. Ambdues amiden uns 8 cm de llargada i 4,5 cm per la seva part més ampla. Una té un clau a la punta de la part inferior per unir-la a un altre objecte i l'altre porta un reforç triangular a la base aguantat per tres claus. Finalment, també s'hi va trobar una mola cilíndrica.

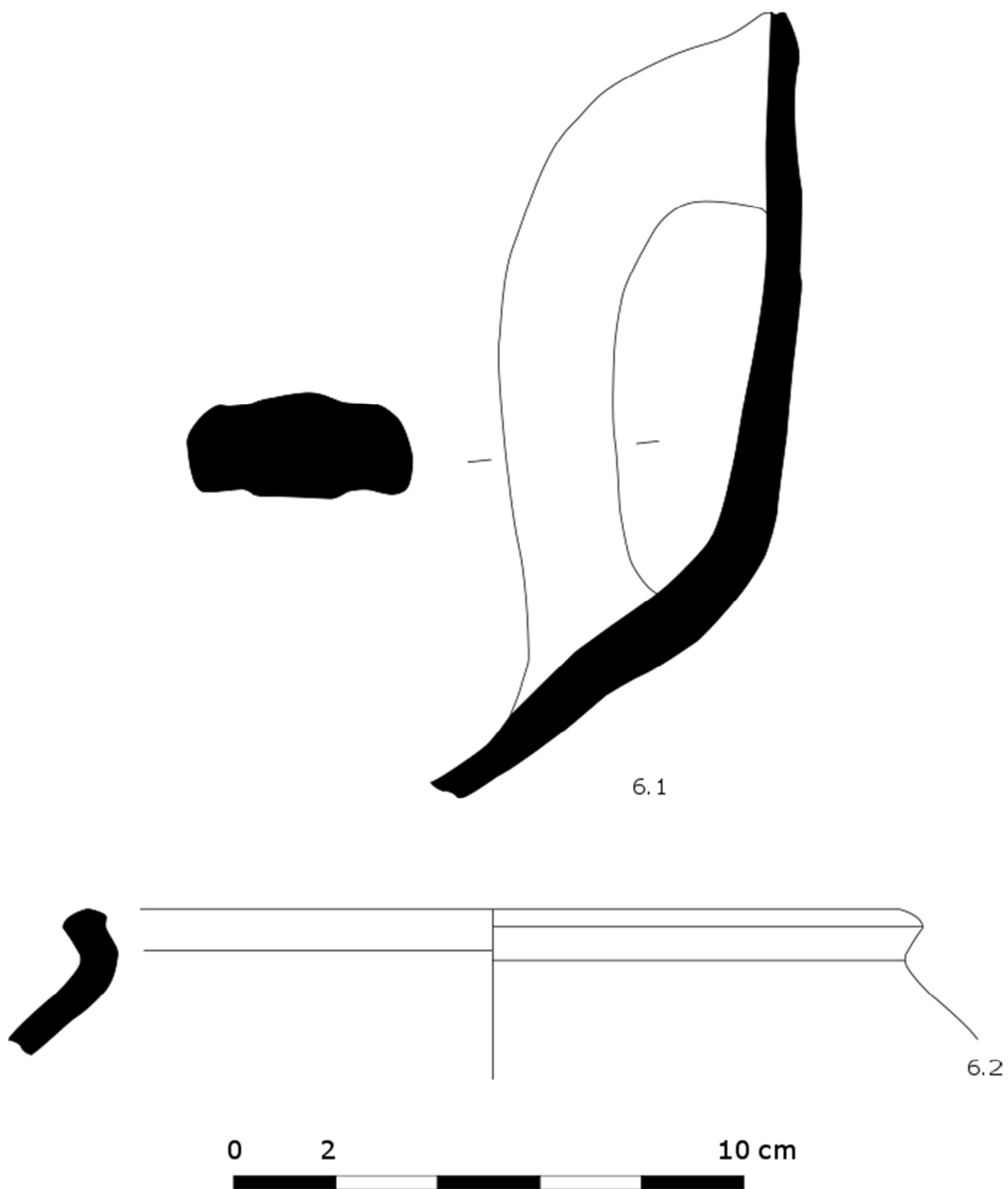

LÀMINA 6

PR.46 CAMBRA V

4.10. Sitges 8 i 9

Les sitges números 8 i 9 són dues de les descobertes el 1946. Estan situades a l'interior de la cambra V, juntament amb altres tres cubetes (vegeu fig.4.10.1.).

Si comencem tractant el material recuperat de la sitja 8, a l'etiqueta original hi figura la campanya de 1947, però pel diari i les fotografies es pot veure perfectament que l'excavació d'aquesta sitja es va dur a terme en el decurs de la campanya de 1946.



Fig. 4.10.1.: Planta de detall amb indicació de les sitges 8 i 9. Extret de: Pere de Palol, *El Castrum del Puig de les Muralles de Puig Rom*. Girona: 2004, p. 30

NÚM. FRAG.	PEÇA	MATERIAL	DECORACIÓ	TIPUS	N.M.I.	LÀMINA	OBSERVACIONS
39	inf.	àmfora africana	-		1		
1	nansa	Com. Ox.	-		1		
1	base	Groll Red.	-	olla	1		
3	inf.	Groll. Red.		olla			

El material ceràmic d'aquesta sitja no és gaire ric. Hi ha una gran nombre de fragments informes d'àmfora africana. Al no haver-se conservat cap forma, no es pot identificar la seva tipologia. També hi ha una nansa de ceràmica comuna amb una forma que recorda a les àmfors ja que segurament deu ser una mena d'amforisc de producció local. Finalment hi ha algun fragment de grollera, amb una base com a única forma.

Segons Pere de Palol, de material no ceràmic només s'hi varen recuperar quatre fragments d'un mateix molí de pedra volcànica. És de forma circular, amb una vora ample, un forat central per tirar-hi el gra i un forat petit en un dels costats per a encabir-hi un mànec per a fer-lo girar.

Pel que fa la sitja 9, no sabem les seves mides ni si en el moment de la seva localització conservava la tapa. Sembla ser que l'únic material recuperat del seu interior va ser un petit conjunt de ploms allargats, de pesca.

4.11. Cambra VI

La cambra VI és una de les habitacions descobertes en la campanya de 1946. Està adossada a la muralla i queda delimitada al sud per la pròpia muralla, per l'est per un mur mitjaner entre aquesta cambra i un espai molt estret, al nord pel mur de separació entre les habitacions VI i VII i pel costat est l'espai queda tancat pel mur entre aquesta cambra i l'espai V (fig. 4.11.1.). Segons Pere de Palol, els murs



Fig. 4.11.1. : Planta de detall de la cambra VI.
 Extret de: Pere de Palol, *El Castrum del Puig de les Muralles de Puig Rom*. Girona: 2004, p. 30

tenen una amplada d'entre 0,45 i 0,50 metres i estaria refet perquè diu que va poder comprovar que el mur de ponent està sobre una baqueta o mur anterior.

NÚM. FRAG.	PEÇA	TIPUS	DECORACIÓ	FORMA	N.M.I.	LÀMINA	OBSERVACIONS
2	bases	àmfora africana	-		2		
2	nanses	àmfora africana	-			7.1	
12	inf.	àmfora africana	-				
2	nanses	àmfora indet.	-		1		
74	inf.	àmfora indet.	-				
1	vora	Com. Ox.	-	gerro	1	7.2	
11	inf.	Com. Ox.	-				
1	perfil complet	Groll. Red.	-	gerra trilobulada	1	7.3	
3	vores	Groll. Red.	-	olla	3	7.4	
1	nansa	Groll. Red.	-				
21	inf.	Groll. Red.	4 amb incisions				
1	vora	teula romana	-		1		

Pel que fa al material ceràmic recuperat, destaca l'elevat nombre de fragments d'àmfora. El major conjunt pertany a una àmfora de tipus indeterminat, ja que tan sols s'han conservat dos fragments de nansa, sense cap vora ni base que permeti reconèixer clarament el seu tipus o forma. La resta, són un gran conjunt d'informes sense cap característica que permeti identificar de quin tipus amfòric pertanyen.

La resta de fragments amfòrics no conserven la vora i corresponen a restes de pivot i de nanses indeterminables, però pel tipus de pasta, taronjada amb una engalba de color cremós, permeten identificar-los com fragments d'àmfora africana (vegeu làmina 7.1).

La resta de ceràmica és de producció local. D'aquest conjunt destaca la ceràmica grollera reduïda, amb pastes molt fosques i rugoses, amb alguna taca ataronjada, amb desgreixant gruixut i restes d'haver estat al foc. D'aquests és interessant fer esment d'una gerra trilobulada sencera, amb el número d'inventari del Museu d'Arqueologia de Catalunya – Girona 2.279 i actualment exposada a la vitrina número 15.3 del Museu de la Ciutadella de Roses. És una gerra petita i que deuria usar-se per servir, ja que té el fons pla i el llavi en perfil en S per facilitar el vessament del contingut del seu interior (Vegeu làmina 7.3). La resta de formes d'aquest tipus són 'olles, amb una nansa i fragments informes. D'aquest conjunt informe cal destacar quatre fragments que presenten una decoració en forma de petites estries.

Finalment, hi ha un petit conjunt format per ceràmica comuna oxidada. D'aquí es pot destacar l'únic fragment amb forma, una vora d'un possible gerro de petites dimensions amb una vora d'uns 4,5 cm i el coll alt i estret (vegeu làmina 7.2). La pasta



Fig .4.11.2.: Cambra VI (adossada a la muralla, i cambra VII al davant. Extret de: Pere de Palol, *Castro hispanovisigodo de "Puig-Rom" (Rosas)*. Dins de La labor de la omisaria provincial de excavacions arqueològiques de Gerona durante los años 1942 a 1948, a càrrec de Lluís Pericot. Madrid: 1952, làmina XLVI

és fina al tacte, amb un desgreixant petit i parets força primes. Per acabar els fragments ceràmics, cal esmentar un fragment de teula romana, dubtant que sigui de la coberta.

Dels materials no ceràmics cal una especial atenció a la gran quantitat de metalls recuperats. Tal com descriu Pere de Palol, hi ha un conjunt de bronzes, format per un fragment d'aplic d'una placa allisada, que simula un motiu vegetal, de forma corba, i una petita fulla en un costat; un clau de pany de

capsa, d'anella circular i dents articulades; un espiral; fragments d'anelles de cadena i un conjunt de tres plaques de làmina de bronze, una doblegada, l'altra amb dos forats per a claus i la darrera amb una tira doblegada en forma d'anell.

El conjunt de ferro està format per diverses claus i anelles, unes estenalles de forjador, una gúbia o cullera per a la fosa, una anella circular tancada amb encaix per a una possible clau articulada i una aixada en punta, mànec tort a la cara interior i una potent espiga a la part interior de la fulla. També s'hi varen trobar diversos ploms de xarxa. Finalment, cal esmentar una copa de vidre gairebé incolor (Nolla, 1998, 241), i un fragment de pedra volcànica, molt probablement pertanyent a un molí.

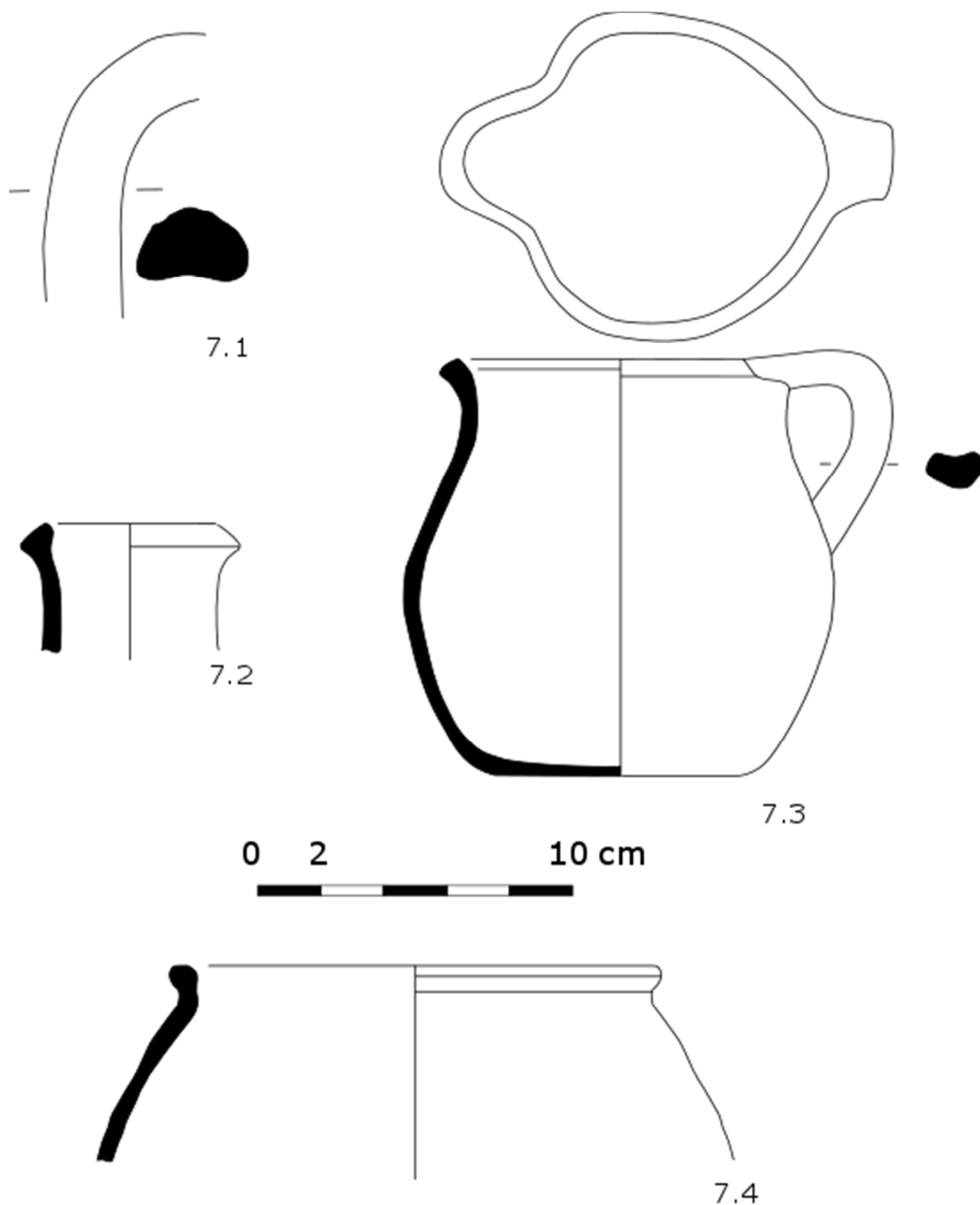

LÀMINA 7

PR'46 CAMBRA VI

4.12. Cambra VII

La cambra VII és una de les habitacions descobertes en la campanya de 1946. Està delimitada al nord per un mur que donaria a un possible carrer, a llevant per la prolongació de la paret est de la cambra VI, a migjorn per un mur de la cambra VI, un espai buit i un mur de la cambra VIII i a ponent queda obert, tot i que segurament hi hauria un mur que delimitava l'espai però que s'ha perdut (Fig. 4.12.1.).



Fig.4.12.1.: Planta de detall de la cambra VII. Extret de: Pere de Palol, *El Castrum del Puig de les Muralles de Puig Rom*. Girona: 2004, p. 30

Segons Pere de Palol, els murs tenen una

amplada que oscil·la entre els 0,45 i 0,50 metres, són fets amb la tècnica de la pedra seca i es troben en mal estat de conservació. Sembla que, tot i que la banda oest de l'habitació no té paret de límit, aquesta sí que hi seria però s'hauria perdut.

NÚM.FRAG.	PEÇA	MATERIAL	DECORACIÓ	TIPUS	N.M.I.	DIBUIX	OBSERVACIONS
1	base	Com. Ox.	-		1	8.1	
1	nansa	Com. Ox.	-				
5	inf.	Com. Ox.	-				
2	vores	Groll. Red.	-	gerra trilobulada	1		
4	vores	Groll. Red.	-	olla	4	8.2-8.3	
2	bases	Groll. Red.	-	olla		8.4	1 base plana i 1 arrodonida
4	nanses	Groll. Red.	-	olla			
9	inf.	Groll. Red.	-				

El material ceràmic d'aquesta habitació és força homogeni, format per dos tipus ceràmics. El principal conjunt està format per la ceràmica grollera de cocció reductora. Aquesta acostuma a ser molt negra, sense polir i amb un desgreixant de gra gruixut, normalment de quars. El seu repertori formal està compost per olles i una gerra trilobulada. Les olles són amb llavi senzill a excepció d'una que hi té una mena de petit rebaix exterior (vegeu làmines 8.2 i 8.3). Pel que fa les bases, una és plana amb el cos molt globular (vegeu làmina 8.4) i l'altra presenta una lleugera concavitat.

La ceràmica comuna oxidada té molt menys presència que la grollera. D'aquesta tan sols hi ha una base, una nansa i diversos fragments informes. La base és ampla i plana, i presenta una gran estabilitat, amb la paret del cos força recte (vegeu làmina 8.1). Per tant, aquesta peça deuria estar feta per anar a taula. A més, la pasta és fina i força ben depurada.

A diferència de la ceràmica, aquesta cambra va proporcionar una gran quantitat de metalls. Segons l'inventari de Pere de Palol, entre els objectes de bronze s'hi varen recuperar un fragment de placa feta amb una tira doblegada per la meitat i amb dues petites ales per enganxar-la a algun objecte. D'objectes de ferro hi enumera un ganivet de fulla plana i espiga pel mànec, un altre semblat a l'anterior, un càvec triangular, una aixada rectangular amb espiga pel mànec i dues anelles per a subjectar-lo, una altra semblant, un podall amb destral a la part externa i fort mànec, i dos fragments més de podall. També hi ha dues claus de pany articulades de tipus romà amb pany dentat, una mena de cassola de ferro d'uns 10 cm de diàmetre amb una petita vora, un sivella rectangular amb agulla, una punta de llança amb extrem romboïdal i aresta, i un pic o destral amb un forat pel mànec, a més de forces claus.

Finalment, s'hi varen recuperar un conjunt de 7 barretes de ferro. D'aquestes, dues són de una mena de punxons, una d'uns 29,3 cm de llargada i l'altra sense punta, dues més són de secció quadrada i rectangular, una doblegada en angle recte i l'altra doblegada pels extrems, i tres més de secció cilíndrica, de les quals una té forma de ganxo en un extrem i una altra està doblegada en forma de nansa o agafador.



Fig. 4.12.2.: Vista del sector de llevant de la muralla, amb la cambra VII en primer terme. Extret de: Pere de Palol, *El Castrum del Puig de les Muralles de Puig Rom*. Girona: 2004, p. 32

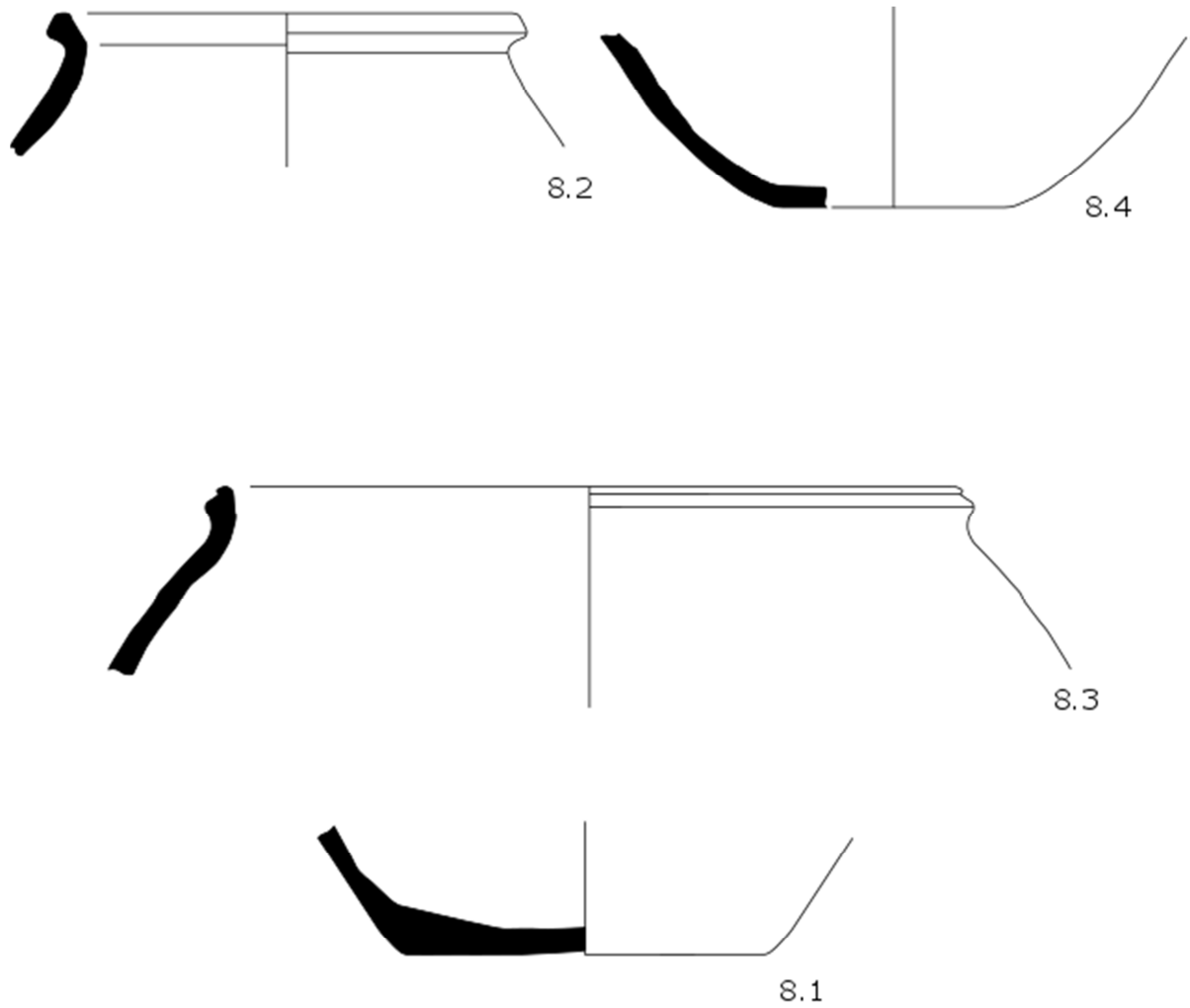

0 2 10 cm

A scale bar consisting of a horizontal line with alternating black and white segments. The segments are labeled '0', '2', and '10 cm'.

LÀMINA 8

PR'46 CAMBRA VII

4.13. Sitja 5

La sitja número 5 és una de les quatre sitges que es varen trobar i excavar dins de la cambra VII, a la campanya de 1946 (Fig.4.13.1.)



Aquesta sitja no conservava la tapa en el moment de l'excavació i Palol tampoc deixa escrit ni en els diaris d'excavació ni en les seves publicacions les mides de la boca ni les de les mides interiors.

Fig. 4.13.1.: Conjunt de Sitges dins de l'àmbit VII. En vermell, l sitja número 5. Extret de: Pere de Palol, *El Castrum del Puig de les Muralles de Puig Rom*. Girona:

NÚM. FRAG.	PEÇA	MATERIAL	DECORACIÓ	TIPUS	N.M.I.	LÀMINA	OBSERVACIONS
1	vora	Groll.Red.	-	gerra trilobulada	1		
1	p.c.	Groll. Red.	-	gerra	1	9.1	
1	nansa	Groll. Red.	-	olla			
29	inf.	Groll. Red.	-	olla			

Pel que fa el material ceràmic, tan sols consta de, la ceràmica grollera reduïda. Aquesta és de color negrós i amb un desgreixant força gruixut. Tot i el seu reduït volum, és

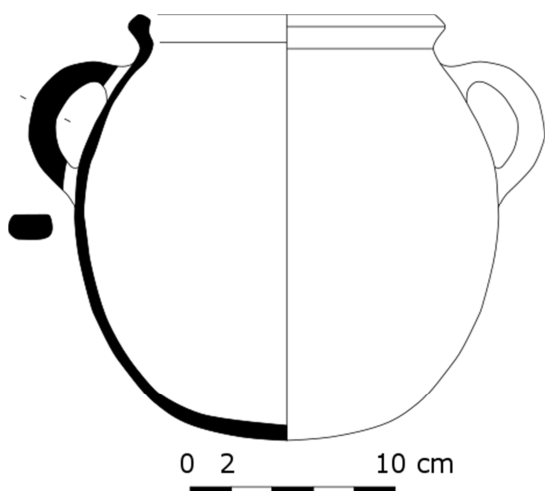

LÀMINA 9

PR'46 SITJA 5

interessant un fragment de vora procedent d'una gerra trilobulada, típica d'aquest període. L'altra peça important és un perfil complet d'una olla amb la vora senzilla i la base arrodonida, expressa per anar al foc (vegeu làmina 9.1.). La resta de la ceràmica es redueix a una nansa d'olla i a un conjunt d'informes sense decoració.

A part d'aquest escàs material ceràmic, tampoc s'hi ha recuperat cap altra resta

arqueològica, com ara metalls, tan abundants en altres llocs.

4.14. Sitges 4, 6 i 10

Les sitges números 4 i 6 varen ser descobertes i excavades a la campanya de 1946. Aquestes sitges, juntament amb la número 5, i molt probablement la 10, formen un conjunt de sitges a l'interior de la cambra número VII (Fig.4.14.1.)

De la sitja 10 no hi ha constància de material recuperat, però sí de la 4 i la 6.

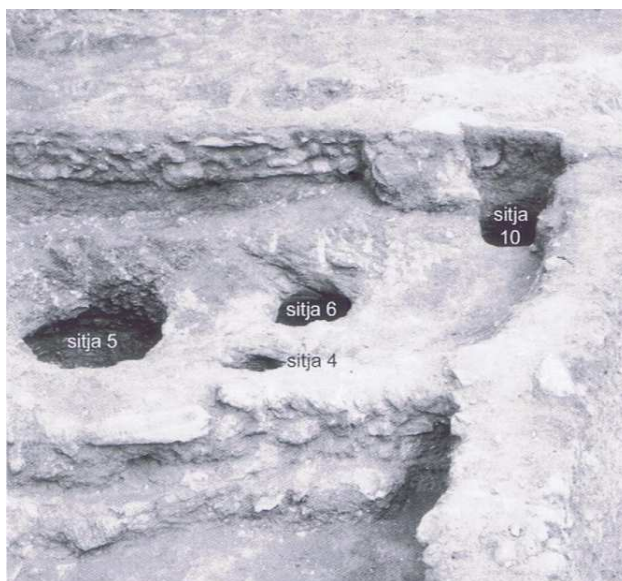
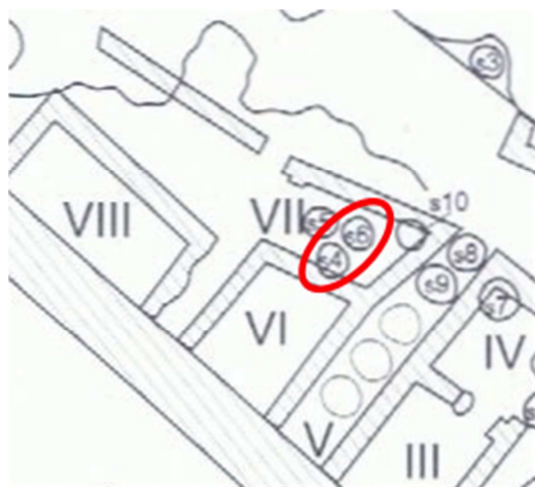

Fig.4.14.1.: Conjunt de Sitges de l'àmbit VII. Extret de: Pere de Palol, *El Castrum del Puig de les Muralles de Puig Rom*. Girona: 2004, p. 30

Pere de Palol no deixa constància de les seves mides, però descriu que *les sitges 4 i 6 es comuniquen per una obertura a la paret oberta sobre el sòl de la número 4. La 6 té més profunditat.* (Palol, 2004, 35). Per tant, aquí s'explicaran les dues sitges a la vegada perquè tot i ser dues sitges diferents, estan comunicades i els materials poden haver-se mogut d'una a l'altra.

Aquestes sitges no varen proporcionar material ceràmic, o com a mínim no n'hi ha als



magatzems del Museu d'Arqueologia de Catalunya – Girona ni el mateix Pere de Palol en deixa constància en els seus diaris d'excavació ni en les posteriors publicacions de Puig Rom. En canvi, sí que varen proporcionar una gran quantitat de metalls.

Segons l'autor, a la sitja 4 s'hi va recuperar una placa de bronze d'un cinturó de perfil lirifore fabricada per fundició i decorada a la punta amb un ocell, al mig amb dues

volutes i un gros botó a la part final. A l'inventari de ferros consta una sivella de ferro amb agulla, una gran punta de llança amb l'extrem en forma de sageta romboïdal amb arestes, un tub cilíndric de planxa de ferro enrotllada a l'extrem d'una llança, d'una petita destral i d'un podall amb part tallant a la part posterior de l'arc.

Pel que fa la sitja 6, Palol descriu que s'hi va trobar el grup de metalls més important i ben conservat de tota l'excavació. Els objectes de treball estan formats per una falç llarga de secció plana i forma de fulla d'eucaliptus; un podall de perfil corbat en mitja lluna de placa plana amb destraleta a l'exterior del tall i espiga pel mànec; una aixada de punta i mànec tort a la cara anterior per cavar la terra; una destral rectangular de



tall més fort a un costat i encaix de mànec en el centre; una destral amb encaix reforçat pel mànec cilíndric; i un plom de pesca quasi cilíndric d'uns 4 per 5 centímetres.

El conjunt de metalls que haurien estat útils de la llar el formen un plat rectangular pla, d'uns 16,4 cm d'amplada per 4,2 de gruix amb una lleugera vora soldada; una cassola o paella circular d'uns 13,2 cm de diàmetre, amb l'agafador doblat (actualment perdut), d'uns 22,3 cm de llarg, i un cassó.

Fig. : Part del conjunt de metalls recuperats a la sitja 6. Extret de:
Pere de Palol, *El Castrum del Puig de les Muralles de Puig Rom*.
Girona: 2004, p. 38

La resta de materials recuperats

en aquesta sitja són vidres i moles de molí. Segons l'inventari que fa Palol al diari d'excavació de 1946, es varen recuperar tres vores de copa de vidre verd, però Nolla, en el seu article sobre els vidres de Puig Rom, escriu que en aquesta sitja hi ha una copa de vidre de formes globulars i llavi diferenciat de 8 cm de diàmetre a la vora, amb un vidre de color blanc lletós translúcid (Nolla. 1998, 245). Finalment, es varen recuperar dues grans moles de molí cilíndriques de pedra volcànica.

4.15. Cambra VIII

La cambra VIII és una de les descobertes en la campanya de 1946. Està adossada a la muralla pel seu costat sud, pel costat est la delimita un mur de mala factura que la separa d'un petit espai entre ella i l'estança VI, pel nord queda tancada per un mur que afronta amb l'habitació VII i a l'oest té una paret mitjanera entre ella i l'estança IX (Fig.4.15.1.).



Fig. 4.15.1.: Planta de detall de la cambra VIII. Extret de: Pere de Palol, *El Castrum del Puig de les Muralles de Puig Rom*. Girona: 2004, p. 30

Els murs són de pedra seca, cosa que explica la seva poca alçada i conservació, i a la part exterior de la cantonada nord-oest aflora la roca natural. Aquesta cambra té una planta gairebé rectangular i, a diferència de la majoria d'estances d'aquest sector d'excavació, està orientada est-oest, seguint la llargada de la muralla.

NÚM. FRAG.	PEÇA	MATERIAL	DECORACIÓ	TIPUS	N.M.I.	LÀMINA	OBSERVACIONS
2	nanses	amf. Africana	-		1		
1	base	amf. Indet.	-		1		
2	vores	Com. Ox.	-	gerra amb vessador	1	10.1	
1	base	Com. Ox.	-				
2	inf.	Com. Ox.	-				
3	vores	Groll. Red.	1 amb acanalats	olla	3	10.2-10.3	
1	base	Groll. Red.	-	olla		10.4	
1	nansa	Groll. Red.	-				
1	inf.	Groll. Red.	-				
1	pondus	Com. Ox.	-		1	10.5	
1	pondus	Com. Red.	-		1	10.6	

El material ceràmic d'aquesta cambra no és gaire abundant però sí força variat. Destaquen dos fragments de nanses d'àmfora africana sense poder determinar la seva tipologia exacta pel poc tros conservat, i una base d'àmfora indeterminada. També hi ha dues vores d'una mateixa peça de ceràmica comuna oxidada, amb un vessador a la

vora, un coll força alt i l'arrancament d'una gran panxa (vegeu làmina 10.1). Per la seva forma deu ser una gerra amb vessador, però aquesta és diferent del de les gerres trilobulades de ceràmica grollera reduïda, tan típiques d'aquest període. La present és de dimensions lleugerament més grans i el vessador no té un perfil en S tant pronunciat com en l'altre tipus.

Pel que fa a la ceràmica grollera reduïda, en aquest àmbit no és més nombrós que la resta de tipus, fet rar en aquests contextos. D'aquesta són destacables dues vores, una amb un encaix per a la tapadora amb acanalats exteriors, i una altra amb la vora més senzilla (vegeu làmines 10.2 i 10.3) i una base molt gruixuda i arrodonida, expressa per resistir les altes temperatures del foc (vegeu làmines 10.4).

Finalment, són destacables dos *pondus* de ceràmica comuna, un de cocció reductora i l'altre de cocció oxidada. El de comuna reduïda mesura uns 5,2 cm d'alt per 4 cm d'ample i uns 2,1 cm de gruix. L'altre, més petit, amida uns 5x3x2 cm (vegeu làmines 10.5 i 10.6). Cap dels dos no té forat, cosa que podria portar a dubtar si són realment *pondus* o no, però per la seva forma i mides així ho sembla.

El material no ceràmic d'aquesta cambra no és gens abundant. En l'inventari que va fer Pere de Palol en el seu diari d'excavació de 1946, tan sols hi fa constar un podall de ferro i, segons la monografia que ell mateix va fer l'any 2004, descriu una falç llarga de secció plana i forma de fulla d'eucaliptus, que deu ser el podall esmentat al diari, i dues claus de pany de dues tiges que no deixa clar si es va trobar en aquesta cambra o a la VII.



Fig.4.15.2.: Vista de la cambra VIII. Extret de: Pere de Palol, *El Castrum del Puig de les Muralles de Puig Rom*. Girona: 2004, p. 33

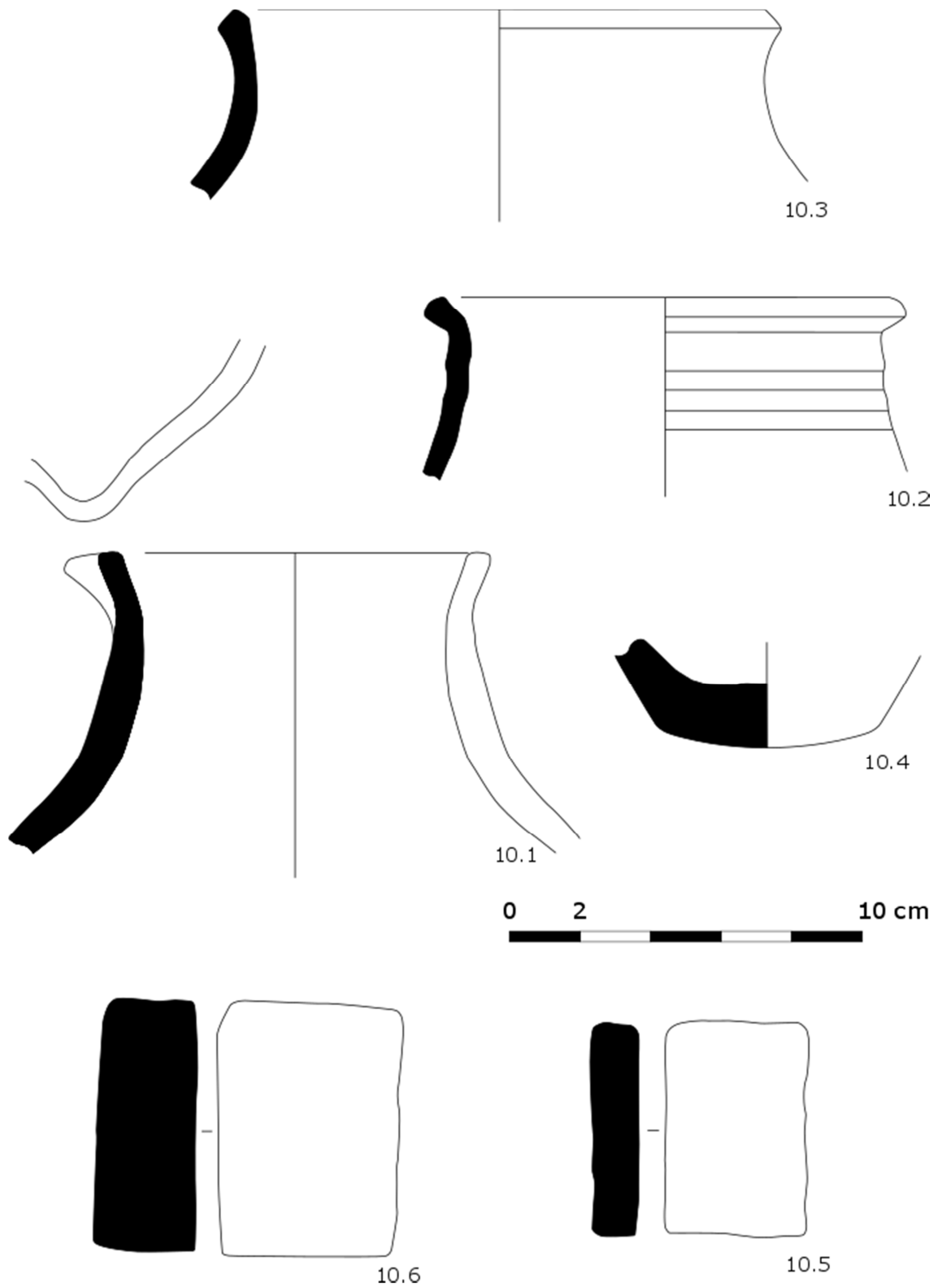

LÀMINA 10

PR'46 CAMBRA VIII

4.16. Cambra IX

La cambra IX és una de les darreres estances descobertes en el transcurs de la campanya de 1946. Pel sud està adossada a la muralla, per l'est afronta amb el mur de l'habitació VIII i amb l'espai obert de la cambra VII, on probablement hi hauria un mur que s'ha perdut, al nord hi surt la roca natural de la muntanya sense haver-hi restes de murs i a l'oest està delimitada per un mur que separa aquesta estança de la número 10 i que va des de la muralla fins a l'elevació de la roca natural (Fig.4.16.1.).



Fig.4.16.1: Plana de detall de la cambra IX. Extret de: Pere de Palol, *El Castrum del Puig de les Muralles de Puig Rom*. Girona: 2004, p. 30

Cal tenir en compte que en aquest punt la roca natural aflora molt amunt, fet que ajuda a la mala conservació dels murs i dels estrats. Per tant, com que la roca al costat nord de la cambra és molt superficial, és possible que hi hagués un mur que amb el temps s'ha perdut i no n'ha quedat cap mena de resta que ajudi a identificar-lo.

NÚM. FRAG.	PEÇA	MATERIAL	DECORACIÓ	TIPUS	N.M.I.	LÀMINA	OBSERVACIONS
5	inf.	àmfora africana	-	indeterminada	1		
24	inf.	Com. ebussitana	pentinats exteriors		1	11.1	mateixa peça
1	p.c.	Llàntia nordafricana		Bonifay 67	1	11.2	
1	base	Com. Ox.	-		1		
1	nansa	Com. Ox.	-				
6	inf.	Com. Ox.	-				
3	vores	Groll. Red.	-	olla	3	11.3-11.4	
1	vora	Groll. Red.	acanalat a la vora	gerra trilobulada	1		
1	Vora	Groll. Red.	-	Gerra	1	11.5	
5	bases	Groll. Red.	-	olla		11.6	
62	inf.	Groll. Red.	5 acanalats exteriors i 1 amb línies incises				

El material ceràmic d'aquesta estança esdevé un dels conjunts més variats del poblat. La ceràmica més abundant és la grollera de cocció reductora, de color negrós i molts dels fragments tenen restes d'haver anat al foc. Cal destacar-hi un petit fragment de

vora de gerra trilobulada amb el perfil en S. Aquesta és una forma característica d'aquest període i, tot i haver-se conservat un petit fragment de la curvatura de la vora, s'hi pot veure que per la banda exterior del llavi presenta un petit acanalat, a mode de decoració. També és interessant destacar una gerra amb vora senzilla (vegeu làmina 11.5). Les altres tres vores conservades pertanyen a olles (vegeu làmina 11.4). Una de les peces conserva una de les nanses, té la vora sortida cap enfora i des de la boca arranca una panxa de grans dimensions, sense coll (vegeu làmina 11.3). També hi ha cinc bases, les quals són totes planes però amb una gran curvatura en l'arrencament del cos la peça (vegeu làmina 11.6). La resta de fragments són una gran quantitat d'informes, alguns amb restes de cremat. D'aquests, és interessant destacar-ne cinc que presenten una decoració de petits acanalats externs, i un darrer amb unes fines línies incises.

També és interessant destacar un grup de 24 informes amb pentinats exteriors. És gairebé segur que pertanyen tots a una mateixa peça que ja es va intentar restaurar fa temps, perquè algunes estan unides i conserven restes de guix. Sembla que seria alguna mena de gerra, però al no conservar-se la vora o la base es fa molt difícil determinar la seva forma (vegeu làmina 11.1).. Per la seva pasta taronjosa, fina i amb engalba de color cremós, i pels pentinats exteriors, hem determinat que es podria tractar d'una producció ebussitana d'entre mitjans de segle VI i VII (Alapont *et* Ballester. 2007, 209).

Dintre del conjunt ceràmic també hi ha 5 fragments d'àmfora africana indeterminada i una petit grup de ceràmica oxidada comuna, de la qual destaquen una base i una nansa.

Finalment, en aquesta cambra s'hi va fer la troballa d'una llàntia nord-africana, únic exemple en tota l'excavació. Té el número 2.278 en l'inventari del Museu d'Arqueologia de Catalunya – Girona i està exposada a la vitrina 15.1 del Museu de la Ciutadella de Roses. Segons J.M. Nolla i J. Casas és una Atlante XA1, Barbera Petriaggi 6.1.1.1.1, Tipus Bonifay 67 (Casas, 2006, 218). La daten entre finals del segle VI o primera meitat del segle VII, tot i que diuen que la baixa qualitat de la decoració, unes

petites rosetes de quatre pètals, podria significar una cronologia posterior (vegeu làmina 11.2)⁵. La pasta és de color ataronjat fosc, rugosa, però depurada.

Pel que fa als materials no ceràmics, segons Pere de Palol hi ha una placa de bronze procedent d'una sivella de cinturó decorada per la cara exterior de tipus sicilià, i una balda rectangular de pany de claueta, amb tija de bronze amb dues dents a la part més estreta, d'uns 56 mm de llarg i 9 mm d'ample. També hi ha la part d'un podall amb destraleta i espiga pel mànec, un fragment d'un possible ganivet, amb espiga pel mànec, i una barreta fragmentada d'uns 6,3 cm amb una mena d'anella, un gran clau i unes estenalles o tisores. L'últim objecte no ceràmic recuperat en aquesta habitació és una copa de vidre, que segons J.M. Nolla, és de tija alta (3,6 cm) helicoïdal, de color vidre verd clar, translúcid.



Fig. 4.16.2. : Vista de la cambra IX. Extret de: Pere de Palol, *El Castrum del Puig de les Muralles de Puig Rom*. Girona: 2004, p. 33

⁵ Dibuix fet a partir del de J.M. Nolla i J. Casas. Nolla i Casas, *Material ceràmic del Puig de les Muralles (Puig Rom, Roses)*. *Arqueo Mediterrània* nº2/1997. Contextos ceràmics d'època romana tardana i de l'alta edat mitjana (segle IV-X). Universitat de Barcelona, 1999, 19

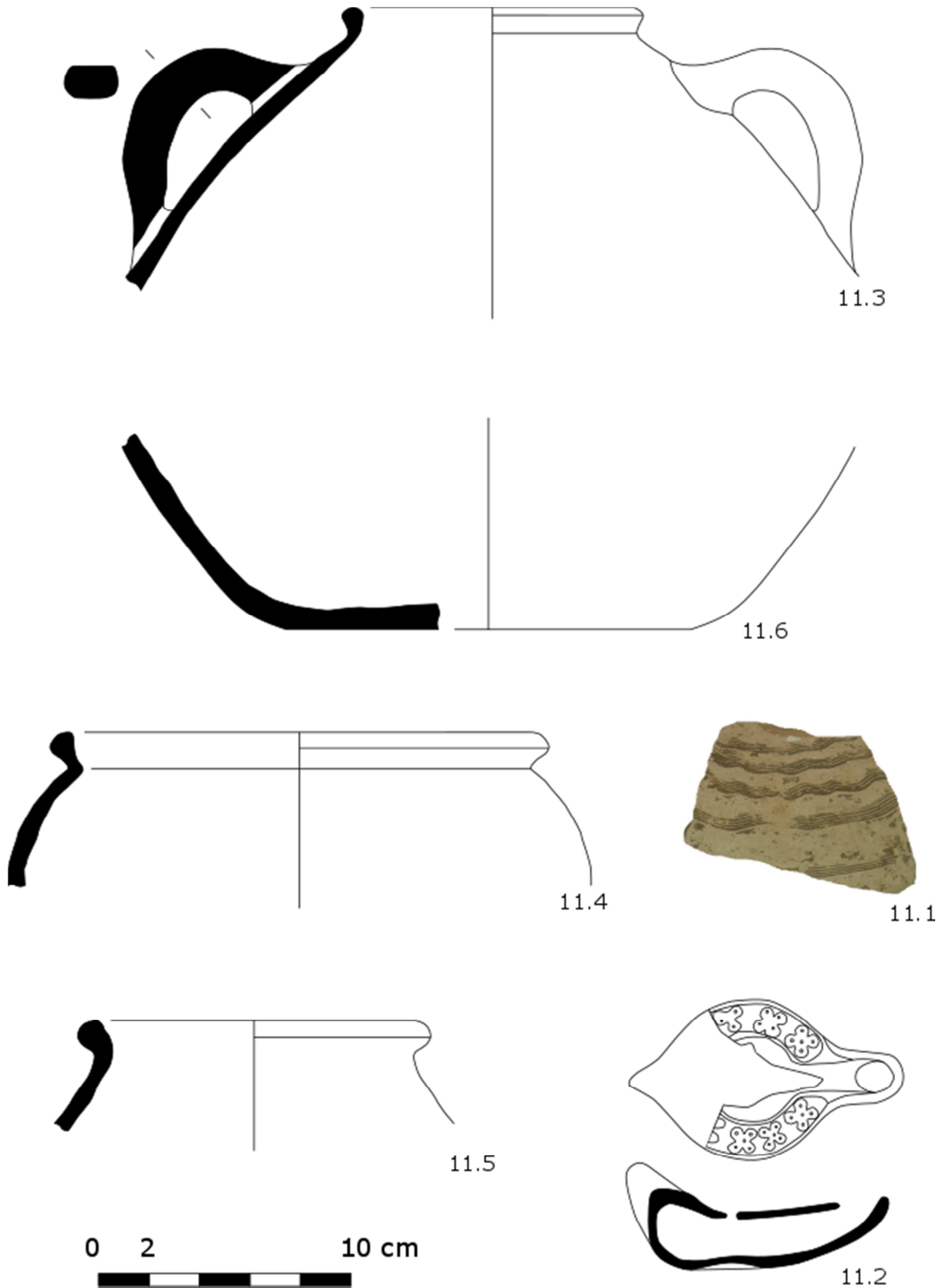

LÀMINA 11

PR'46 CAMBRA IX

4.17. Cambres VIII/IX/X

Aquest conjunt de cambres van ser descobertes en la campanya d'excavació de 1946 (Fig.4.17.1.). D'aquestes tres habitacions, s'han tractat per separat les cambres VIII i IX, ja que en els magatzems del Museu d'Arqueologia de Catalunya – Girona hi ha els materials d'una i altre habitació per separat. En canvi, per la X no hi ha cap paquet en concret i només hi ha un conjunt de peces amb una etiqueta on hi consta "cambres VII/IX/X".



Fig.4.17.1: Planta de detall amb les cambres VIII, IX i X.
Extret de: Pere de Palol, *El Castrum del Puig de les Muralles de Puig Rom*. Girona: 2004, p. 30

Podem suposar que el material de les estances VIII i IX es conserva per separat i el de la X està barrejat amb altres. A més, als magatzems hi ha una altre bossa de material amb la mateixa etiqueta que, al estar separada del principal conjunt, també tractarem a part. Ni als diaris d'excavació ni a les posteriors publicacions de Pere de Palol no trobem cap tractament específic per a la cambra X. Així, tot i que es pot pensar que aquest material amb una etiqueta que diu que procedeix de les tres cambres sigui només de la cambra X, no ho podem afirmar i, en conseqüència, s'ha de tractar aquest conjunt de material com provinent dels tres àmbits. Cal tenir present que, tot i aquest entrebanc, el mateix Pere de Palol considera aquests tres àmbits com una sola unitat d'hàbitat, per tant, tot i que procedeixin d'àmbits diferents, probablement guarden una certa relació.

La delimitació de les estances VIII i IX les trobem a les seves corresponents fitxes. La cambra X es va descobrir a les darreries de la primera campanya d'excavació i desconeixem la seva extensió perquè tant sols se'n va descobrir la cantonda sud-est, adossada a la muralla. Tampoc sabem del cert si aquest espai és una habitació o una altra estructura, però això no es sabrà fins a una nova d'excavació arqueològica.

NÚM. FRAG.	PEÇA	MATERIAL	DECORACIÓ	TIPUS	N.M.I.	LÀMINA	OBSERVACIONS
2	nanses	àmfora africana	-		1		
3	bases	Com. Ox.	-		3	12.1	
1	nansa	Com. Ox.	-				
4	inf.	Com. Ox.	-				
1	vora	Groll. Red.	-	gerra trilobulada	1		
12	vores	Groll. Red.	1 amb acanalat	olla	10	12.2-12.3	
6	bases	Groll. Red.	-	olla		12.4	
8	nanses	Groll. Red.	-	olla			
54	indet.	Groll. Red.	-				
1		fusaïola	-		1	12.5	
3	Inf.	teula romana			1		

El material ceràmic més abundant d'aquest conjunt és, amb diferència, la ceràmica grollera reduïda. Aquesta està formada, principalment, per olles. Una d'elles presenta diversos acanalats a la curvatura externa de la vora i un cos globular (vegeu làmina 12.2), i una altra té un llavi arrodonit cap a l'exterior i un cos ample, però no tant arrodonit com l'altra peça (12.3). A més, també és destacable un fragment de gerra trilobulada. Aquesta no s'ha dibuixat per ser un tros petit i no permet una correcta orientació, però gràcies al seu perfil en S s'ha pogut identificar perfectament. D'aquesta tipologia també hi ha forces bases, totes amb una base estreta i plana (vegeu làmina 12.4), i diverses nanses, entre molts altres fragments informes.

La resta de la ceràmica és molt menys abundant, i cal destacar dos nanses d'àmfora africana indeterminada i un conjunt de tres bases de comuna oxidada. Dues de les bases són planes i de cos globular, amb el punt d'unió entre el cos i la base arrodonit, i una darrera amb la base plana i cos globular, però amb el punt d'unió entre les dues parts recte (vegeu làmina 12.1). Finalment, cal fer esment a una fusaïola (vegeu làmina 12.5) que, tot i haver-hi una única peça, en el conjunt de materials de l'excavació se'n varen recuperar uns quants exemplars, i, també, diversos fragments de teula romana.

Pel que fa el material no ceràmic, és difícil dir què s'hi va trobar. A les cambres VIII i IX sí que hi consta algun objecte, descrit en les cambres corresponents, però a l'estança 10 no sembla que s'hi trobes res. Per tant, hem de suposar que no es va recuperar cap resta de fauna, metall, vidre o d'objecte lític.

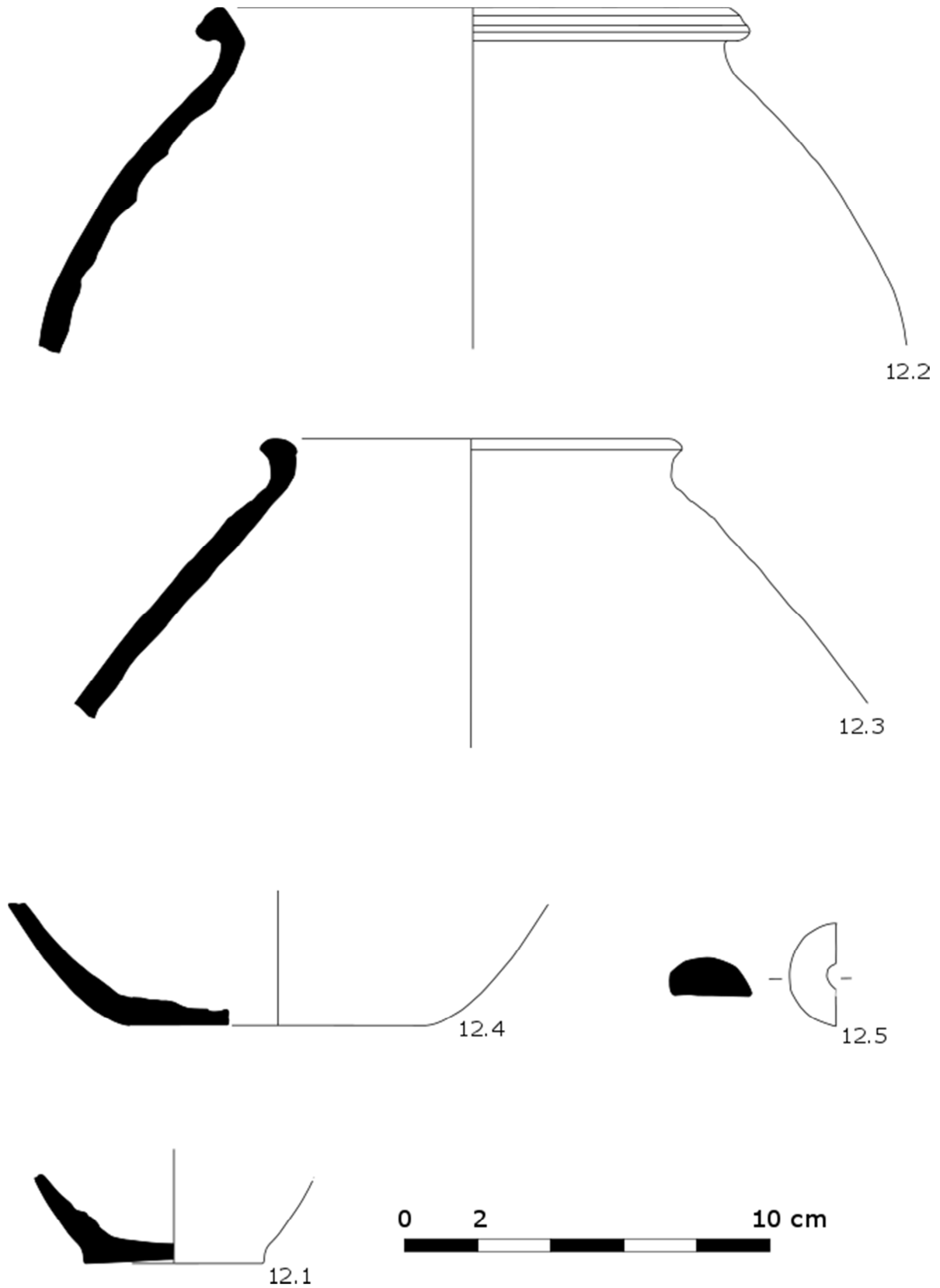

LÀMINA 12

PR'46 CAMBRES VIII/IX/X

Cambres VIII/IX/X (b)

En aquest apartat tractarem els materials ceràmics que estan agrupats a part en una bossa amb una etiqueta que posa cambres VIII/IX/X, separada de la resta del mateix lloc. No he considerat oportú agrupar aquests materials amb els anteriors perquè si estan separats, tot i no saber el motiu, seria amb algun objectiu concret.

NÚM. FRAG.	PEÇA	MATERIAL	DECORACIÓ	TIPUS	N.M.I.	LÀMINA	OBSERVACIONS
1	vora	àmfora africana	-	Keay XXXVI B	1	13.1	
1	nansa	àmfora africana	-				
6	inf.	Com. Ox.	-	pasta africana	1		
6	vores	Groll. Red.	-	olla	6	13.2	
1	base	Groll. Red.	-				
2	nanses	Groll. Red.	-	olla			
3	inf.	Groll. Red.	-	olla			

La ceràmica d'aquest conjunt no és gaire diferent de l'altre, ja que tots dos grups tenen àmfora africana i grollera reduïda. De material d'importació cal destacar la vora d'àmfora africana que (vegeu làmina 13.1), dintre del seu perfil es pot assimilar a la forma Keay XXXVI B, datable entre finals de segle V i principis del VI (Keay. 1984, 245). L'altre conjunt ceràmic, la grollera reduïda, té representades vores, bases i nanses, però tan sols és destacable una vora amb encaix per a tapadora i cos globular.

4.18. Sitja 3

La sitja 3 es troba just al perfil on s'acaba la cala oberta a la campanya d'excavació de 1946 i per a poder excavar-la van haver de menjar-se un tall de dit perfil. A la monografia, Palol fa constar que es va trobar amb la llosa de pissarra de coberta però que el seu rebliment interior no va proporcionar cap mena de material arqueològic.

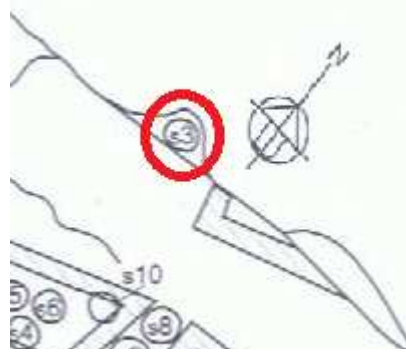
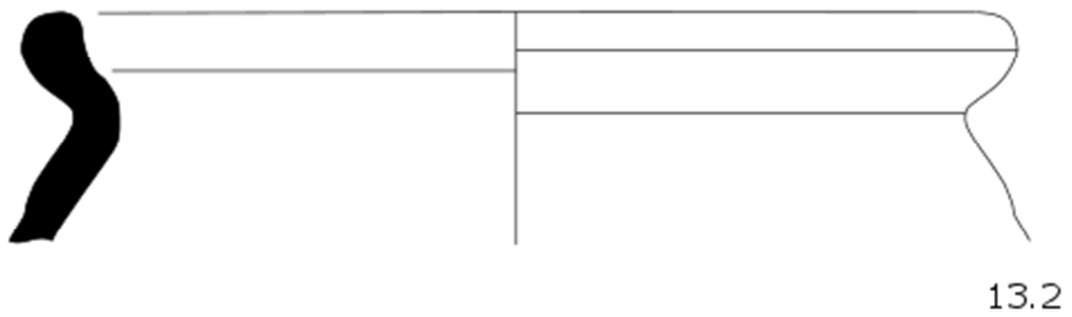
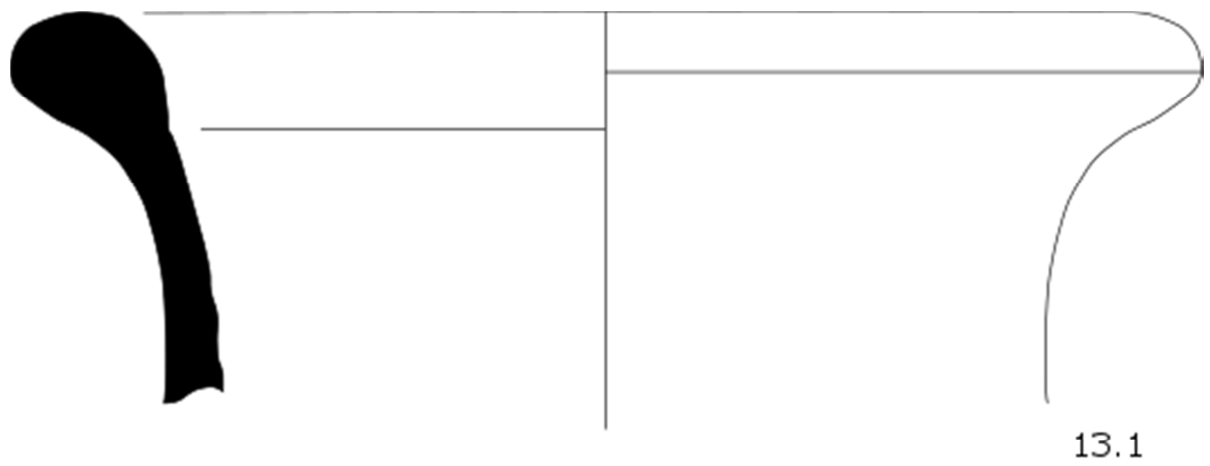

Fig.4.18.1.: Situació de la sitja 3. Extret de: Pere de Palol, *El Castrum del Puig de les Muralles de Puig Rom*. Girona: 2004, p. 30



LÀMINA 13
CAMBRES VIII/IX/X (B)

4.19. Davant porta i cambres 1 i 2

Aquesta zona correspon a la primera àrea d'excavació de l'any 1947. Tal com diu Pere de Palol en l'article publicat el 1952, *Iniciada la excavació en el espacio que, en forma de plazoleta, se encuentra frente a la Puerta, aparece en todo este ámbito la roca natural, mucho menos profunda que en el sector Oeste. Por ello, las paredes de las Construcciones se encuentran bastante destruídas y algunas veces han desaparecido, dejándonos amplios espacios sin ningun tipo construcción, donde*

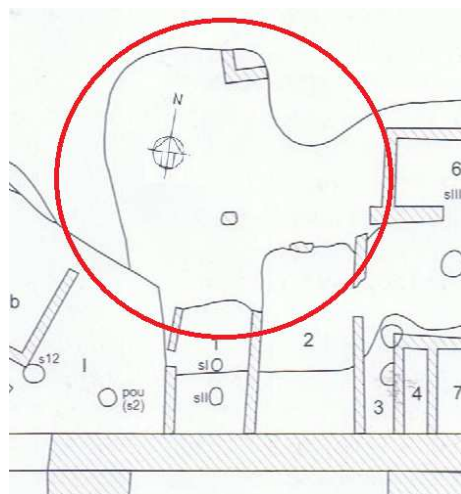

Fig.4.19.1.: Planta de detall de la zona davant de la porta i cambres 1 i 2. Extret de: Pere de Palol, *El Castrum del Puig de les Muralles de Puig Rom*. Girona: 2004, p. 39

evidentemente existieron, por ejemplo, el terreno entre las habitaciones 1 y 2 (...) y el límite Norte de ella (Palol. 1952, 170). Per tant, aquesta zona està situada al nord de l'excavació, a l'extrem nord-est de l'espai I, davant de part de les excavacions de Folch i Torres de 1917. L'àrea en qüestió està delimitada al sud per les cambres 1 i 2, tenint en compte que la 2 és la cambra número 18 del croquis de Folch i Torres, a l'est per la continuació del mur est de la cambra 2 i per la paret de l'estança 6, mentre que pel nord i oest no té cap límit estructural, sinó que és el final de la cala de 1947. Cal dir que a la part nord del límit d'excavació hi va sortir la cantonada d'una altre habitació que

NÚM. FRAG.	PEÇA	MATERIAL	DECORACIÓ	TIPUS	N.M.I.	LÀMINA	OBSERVACIONS
1	vora	àmfora africana	incisions	Keay LXI o LXII	1	14.1	
1	base	àmfora africana	-				
5	inf.	àmfora africana	-				
1	Inf.	Com. Ox.	pentinada	ebussità	1	14.2	
1	vora	Com. Ox.	-		1		
9	inf.	Com. Ox.	-				
1	vora	Com. Ox.	-	Gerra/Amforisc	1	14.3	
3	vora	Com. Ox.	-	gerra	3	14.4	
1	base	Com. Ox.	-		1	14.5	
2	broc	Com. Ox.	-				
18	inf.	Com. Ox.	-				
1	nansa	Groll. Red.	-		1		
1	fusaiola	com. Ox.	-		1	14.6	

no es va numerar esperant descobrir-la en noves campanyes d'excavació, que no es van dur a terme (Fig.4.19.1.).

De la ceràmica d'aquesta zona destaca, en primer lloc, una vora d'àmfora africana Keay LXI o LXII (Keay. 1984, 396) datable entre mitjans del segle V i finals del VI (vegeu làmina 14.1.) També hi ha 1 fragment de pivot i 5 informes d'àmfora africana, sense ser possible determinar la seva tipologia. Finalment, de ceràmica d'importació trobem un petit fragment informe amb decoració pentinada(vegeu làmina 14.2.). Presenta una pasta rosada i una engalba de color cremós. Per la pasta i la decoració podria tractar-se d'una producció ebussitana datable entre mitjan segle VI i segle VII (Alapont *et* Ballester. 2007, 209).

Pel que fa a la resta, hi ha un grup de comuna oxidada diferenciada perquè té una pasta ben depurada, d'un color més rogenc que l'habitual en la comuna i presenta restes d'engalba de color clar, semblant a les pastes de procedència africana. Per la forma de la vora i, sobretot, per les nanses llargues i planes, sembla una mena d'amforisc (vegeu làmina 14.3.). També destaca una vora força petita, de coll alt i llavi gruixut i molt pronunciat cap a l'exterior (vegeu làmina 14.4.), i una base d'un possible vas de cos globular, amb el peu ben marcat per un estretament de la panxa i la base plana (vegeu làmina 14.5.), i dos brocs, rars en el conjunt de material de Puig Rom.

De grollera reduïda n'hi ha un sol fragment, una nansa. Això és rar perquè aquest tipus ceràmic sol ser el que més abunda i aquí tan sols n'hi ha una sola peça com a testimoni. Finalment, és destacable una fusaiola de ceràmica comuna oxidada. Aquesta és de dimensions reduïdes, d'uns 4 cm de diàmetre exterior, i la part interna presenta una mena d'encaix o rebaix (vegeu làmina 14.6.).

Repasant els objectes publicats en la monografia sobre Puig Rom de l'any 2004, així com l'article de 1952 de Pere de Palol i llegint l'inventari del diari d'excavacions, no sembla que hi sortís cap element no ceràmic.

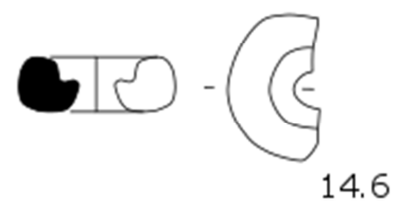
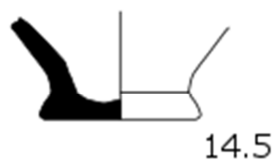
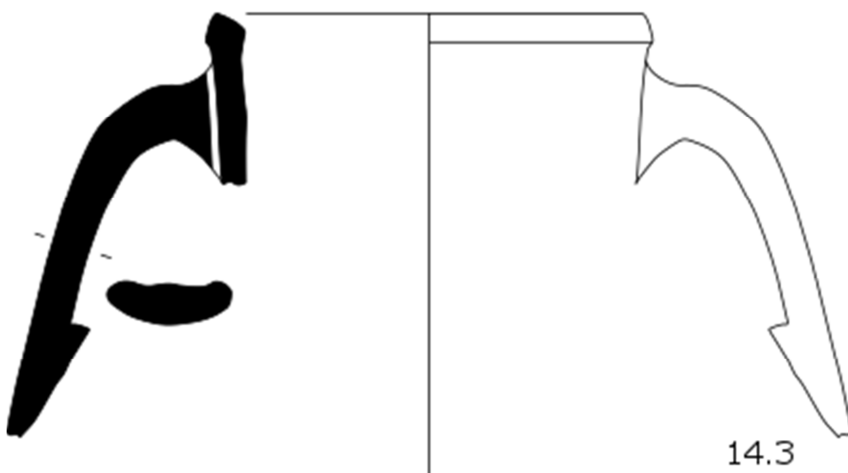
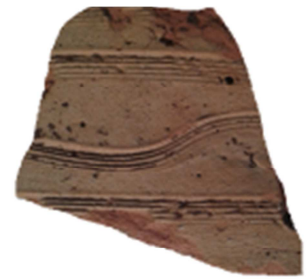
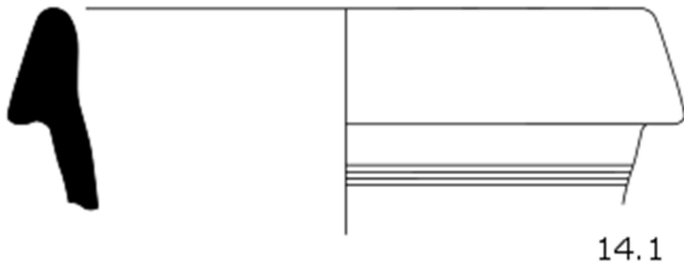

LÀMINA 14

DAVANT PORTA I CAMBRES 1 I 2

4.20. Cambra 1

La cambra 1 va ser descoberta a la campanya de 1947. Al sud s'adossa a la muralla, a l'est té una paret que la separa de l'àmbit 2, a l'est té un mur i una porta que comunica amb l'espai I i al nord queda obert, molt probablement perquè la paret s'ha perdut (Fig.4.20.1.). Cal dir que els murs d'aquesta es varen trobar en força mal estat e conservació i estaven colgats per la terra procedent de la campanya de 1917.

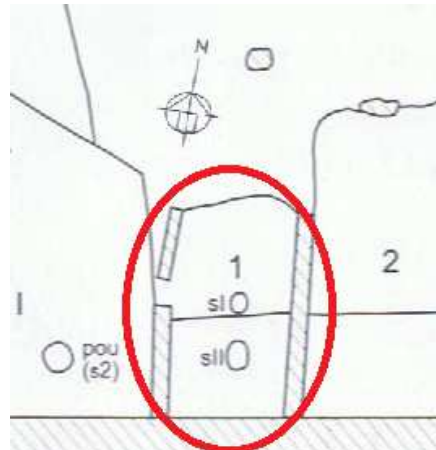

Fig.4.20.1.: PLànol de detall de la cambra 1.
Extret de: Pere de Palol, *El Castrum del Puig de les Muralles de Puig Rom*. Girona: 2004, p. 39

No sembla que s'hi recuperés material ceràmic, mentre que de material no ceràmic hi va aparèixer una placa de bronze gairebé quadrada, doblegada per un dels seus costats i amb tres perforacions per a poder ser fixada.

4.21. Sitja I

La sitja número I va ser localitzada a la campanya d'excavació de 1947. Es troba a l'interior de la cambra 1, juntament amb la sitja II. Pel que fa al material, no hi ha constància de l'aparició de ceràmica però sí d'objectes de ferro. Segons el diari d'excavació van aparèixer dos peces, una punta de llança petita i un ferro de podar. Tampoc sembla que hi sortissin bronzes, objectes lítics o vidre.

4.22. Sitja II

La sitja número II és una de les sitges descobertes en el decurs de la campanya de 1947. Es troba a l'interior de la cambra 1, a llevant de la porta d'entrada i a tocar de la muralla sud (Fig.4.22.1.). En desconeixem les seves mides en el moment de buidar-la i si conservava o no la tapa.

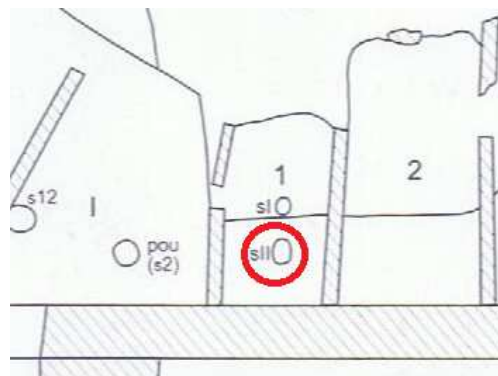
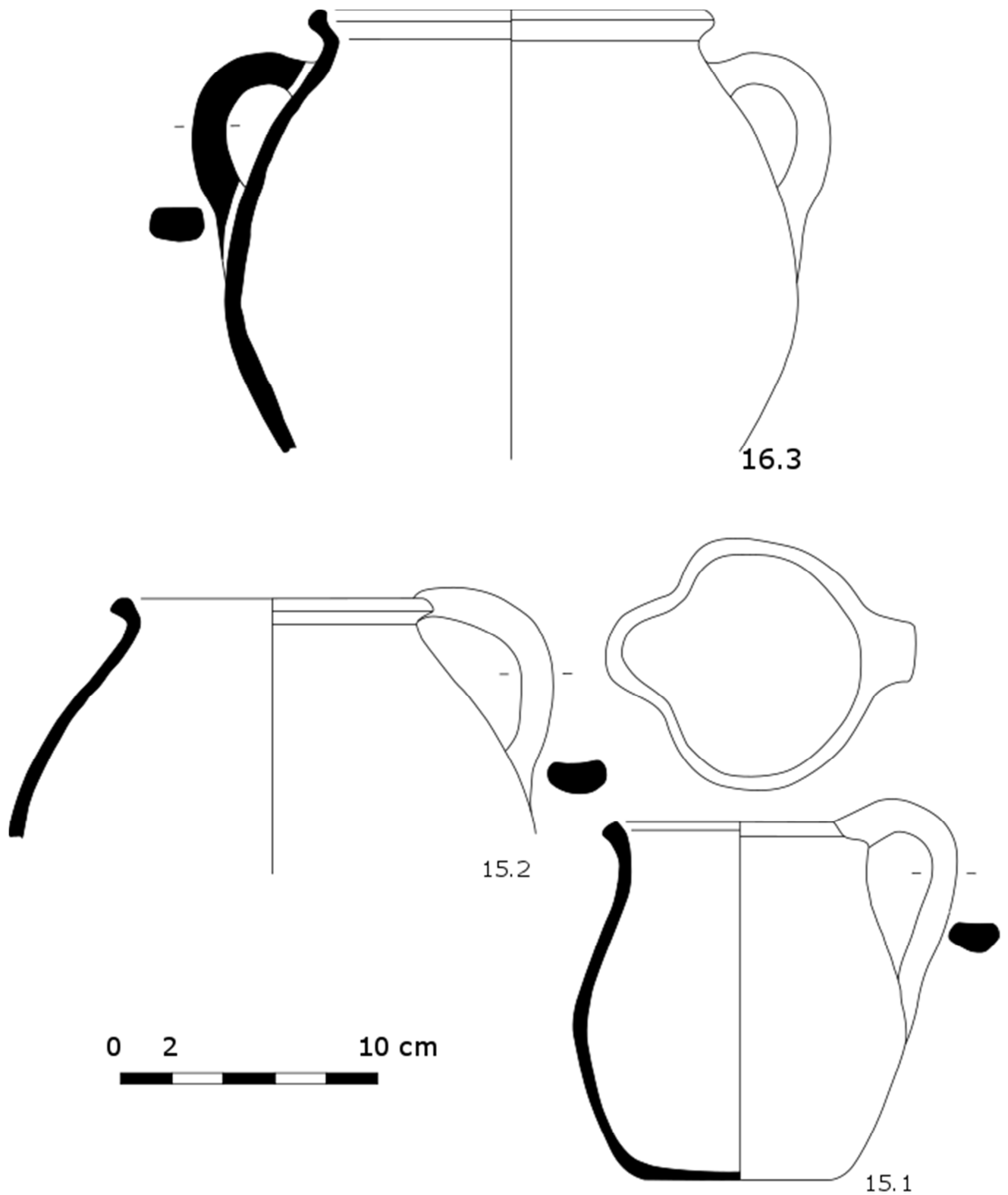

Fig.4.22.1.: Planta de detall amb la sitja II indicada en vermell. Extret de: Pere de Palol, *El Castrum del Puig de les Muralles de Puig Rom*. Girona: 2004, p.

NÚM. FRAG.	PEÇA	MATERIAL	DECORACIÓ	TIPUS	N.M.I.	LÀMINA	OBSERVACIONS
2	p.c.	Groll. Red.	-	gerra trilobulada	1	15.1	
1	vora	Groll. Red.	-	gerra	1	15.2	
6	vores	Groll. Red.	-	olla	6	15.3	
1	base	Groll. Red.	--	olla			
3	nanses	Groll. Red.	-	olla			
24	inf.	Groll. Red.	2 amb acanalats exteriors	indet.			

El material ceràmic d'aquesta sitja es redueix exclusivament a grollera reduïda. Presenta una pasta molt porosa i un desgredant força gros, normalment de quars. Té un color molt negre i algunes d'elles presenten restes d'haver anat al foc. Tot i ser l'únic tipus ceràmic, està força ben representat a nivell formal. Cal destacar un perfil complet de gerra trilobulada (vegeu làmina 15.1). Aquesta presenta un clar perfil en S i una nansa força grossa respecte la mida de la peça, que va des de la meitat de la panxa fins a la vora i s'eleva més que la gerra. També cal destacar dues altres vores. Una d'elles correspon al perfil d'una olla, amb una vora arrodonida, un encaix per a una possible tapa i una nansa a la part alta de la panxa (vegeu làmina 15.2), i l'altre és una gerra, amb una vora exvasada, una nansa enganxada a la vora i una panxa molt més estilitzada que la gerra (vegeu làmina 15.3). Finalment, entre els informes cal destacar dos fragments que presenten acanalats a mode de decoració.

Finalment, no sembla que sortís cap resta de material no ceràmic, ja que Pere de Palol no ho fa constar enlloc.



LÀMINA 15

SITJA II

4.23. Cambra 2

La cambra 2 és una altre de les estances descoberta el 1947. Pel sud està adossada a la muralla, per l'est llinda amb l'espai 5, per l'oest amb la cambra 1 i pel nord no té tancament, tot i que va sortir un petit muret que podria ser el de tanca. Si fos així, aquesta habitació seria una de les més grans del poblat (Fig.4.23.1.).

Pel que fa al material, no hi ha constància d'haver-hi recuperat ni una sola peça. Per tant, es fa difícil intentar esbrinar la funció d'aquest espai, tot i que si la petita resta del mur del nord de l'àmbit és el de tancament, seria un gran espai.

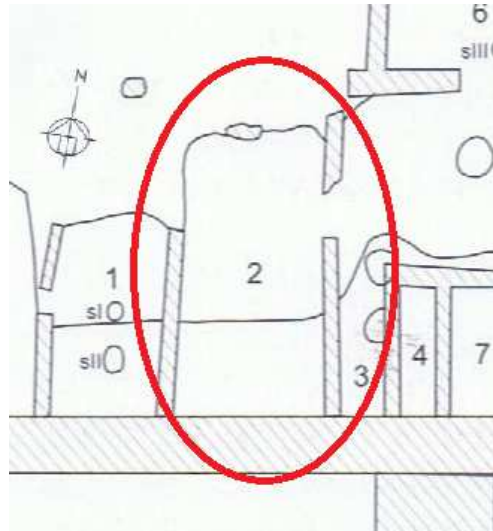

Fig.4.23.1.: Planta de detall de la cambra 2.
Extret de: Pere de Palol, *El Castrum del Puig de les Muralles de Puig Rom*. Girona: 2004, p. 39

4.24. Cambra 3

La cambra número 3 és troba a la zona excavada a l'oest de la porta d'entrada. Va ser descoberta per Folch i Torres el 1917 i li va atorgar el número 17, però quan Palol va reexcavar aquesta zona li va donar el número 3.

Al sud limita amb la muralla, a l'est amb el mur de la cambra 4, a l'oest amb la paret de l'àmbit 2, i pel nord és oberta cap a l'àmbit 5

(Fig.4.24.1.). No sabem si en origen tenia mur o no, però per la distribució no sembla que tanqués.

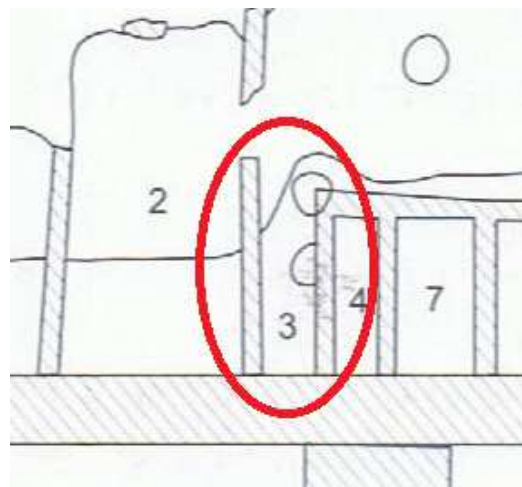

Fig. : Planta de detall de la cambra 3. Extret de: Pere de Palol, *El Castrum del Puig de les Muralles de Puig Rom*. Girona: 2004, p. 39

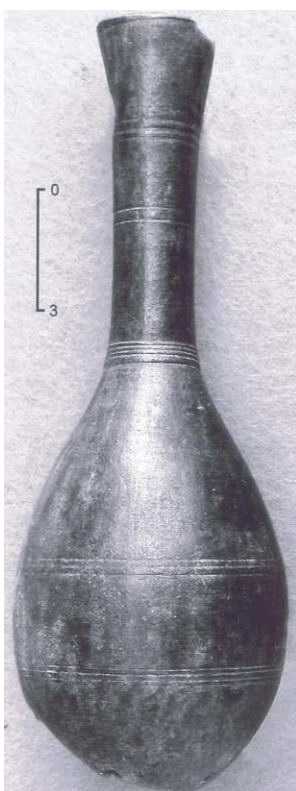

Fig. 4.24.2.: Gerret trobat per Folch i Torres. Extret de: Pere de Palol, *El Castrum del Puig de les Muralles de Puig Rom*. Girona: 2004, p. 60

No hi ha constància d'haver recuperat cap mena de material, a excepció d'una de les peces més interessants de tot el poblat. En l'excavació de Folch i Torres es va trobar un gerret litúrgic de bronze batut. És fusiforme, amb cos ovoide i un coll molt llarg. Està decorat amb un conjunt d'incisions horitzontals per tot el cos exterior de la peça i li manca la nansa i el peu, que deurien anar soldats a la peça, ja que la base de l'ampolla té tres petits forats per on s'hi hauria enganxat la base (Fig.4.24.2.). En la monografia de Puig Rom Pere de Palol hi dedica un petit estudi sobre la procedència i ús del gerret. Aquí només ens limitarem a dir que és un gerret d'època visigoda, probablement d'obra hispànica, a imitació dels bronzes importants a Hispània del Mediterrani oriental bizantí. No

queda clara la seva funció però molts autors defensen que és un gerret litúrgic (Palol, 2004, 64).

4.25. Sitja 1

La sitja número 1 es troba sota l'angle nord est del mur de l'estança 17 de Folch i Torres (Fig.4.25.1.). Al 1917 ja es va descobrir i excavar aquesta cambra, però la sitja no es va identificar fins a la campanya de 1947, quan Pere de Palol va reexcavar tota aquesta zona. Palol va donar el número 3 a aquesta habitació, però a l'etiqueta del material respecta la numeració antiga. Tot i que a la monografia sobre el *castrum* Palol indica que va sortir buida amb la tapa al seu interior, als magatzems hi ha una conjunt de material on hi figura "sitja 1, cambra 17", per tant, ens regim pels materials conservats.

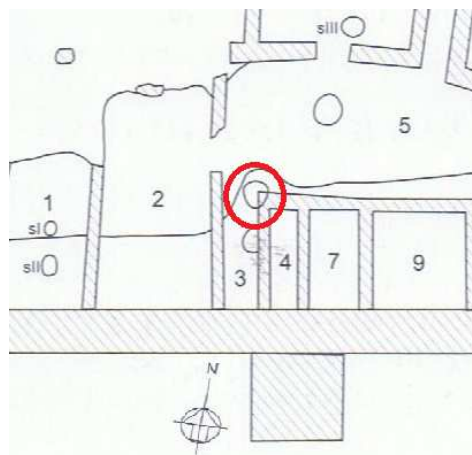

Fig.4.25.1.: Planta de detall amb indicació de la sitja 1. Extret de: Pere de Palol, *El Castrum del Puig de les Muralles de Puig Rom*. Girona: 2004, p. 39

NÚM. FRAG.	PEÇA	MATERIAL	DECORACIÓ	TIPUS	N.M.I.	LÀMINA	OBSERVACIONS
7	inf.	amf. Africana	-		1		
1	inf.	amf. Indet.	-		1		
3	inf.	Com. Ox.	-		1		
4	inf.	Com. Ox.	pentinada				
2	vora	Groll. Red.	-	Gerra trilobulada	1		
1	vora	Groll. Red.	-	olla	2		
1	base	Groll. Red.	-	olla			
3	nanses	Groll. Red.	-	olla			
34	inf.	Groll. Red.	2 amb acanalats				

El material ceràmic d'aquesta sitja està força fragmentat, per la qual cosa no s'ha dibuixat cap peça. Destaca un conjunt d'informes d'àmfora africana indeterminada i un altre tros d'àmfora indeterminada. La resta del repertori es redueix a comuna oxidada i grollera reduïda. De comuna es pot esmentar un fragment informe amb una petita decoració pentinada, i de grollera són destacables dos fragments de vora d'olla i dos informes amb acanalats.



Fig. 4.25.2.: Fotografia J del diari de Folch i Torres. En primer terme, la cambra 17. Extret de: Pere de Palol, *El Castrum del Puig de les Muralles de Puig Rom*. Girona: 2004, p. 19

A la monografia que va fer Pere de Palol l'any 2004 sobre el *castrum* no hi fa constar l'aparició de cap objecte no ceràmic en aquesta sitja, però en l'inventari que va fer ell mateix al diari de l'excavació del 1947 sí. En aquest hi surt esmentada una petita punta de llança i un ferro de podar. Per tant, tot i que varen aparèixer aquests dos objectes, desconeixem si són

dos de les peces actualment considerades fora de context o si s'han perdut.

A part d'aquests, en el conjunt de material conservats al Museu d'Arqueologia de Catalunya – Girona d'aquesta cambra hi ha 7 restes de fauna, de les quals dues són dents, i dos més de malacologies. Finalment, també hi ha un fragment de molí de pedra volcànica.

4.26. Cambres 4, 7, 9 i 10

Les cambres 4, 7, 9 i 10 varen ser descobertes a l'any 1917 i reexcavades al 1947. Folch i Torres va considerar que eren un sol habitatge i va posar el número 16 a tot el conjunt. En canvi, Pere de Palol va numerar cada estança. Cal tenir present que si comparem la planimetria de Folch i Torres amb la de Pere de Palol, Folch i Torres hi dibuixa tres àmbits mentre que Palol en dibuixa quatre (Fig.4.26.1.).

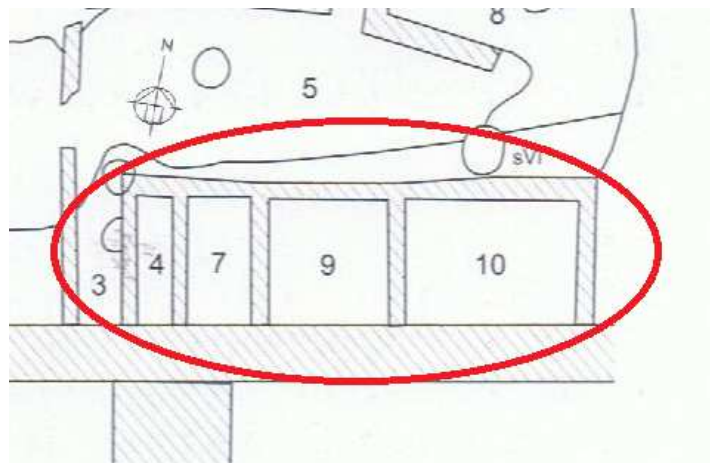

Fig.4.26.1.: Planta de detall amb indicació de les cambres 4, 7, 9, i 10.
Extret de: Pere de Palol, *El Castrum del Puig de les Muralles de Puig Rom*. Girona: 2004, p. 39

Tot el conjunt està adossat al tram de muralla a l'est de la porta d'entrada. Al nord mira cap a l'espai 5, a l'oest arriba fins a la cambra 3 i a l'oest limita amb el perfil de l'excavació.

Pere de Palol esmenta que a les cambres 4 i 7, tot havent arribat fins a la roca mare, no varen proporcionar res de material. De les habitacions 9 i 10, en canvi, no en fa cap referència. Per tant, també desconeixem si varen proporcionar material, al igual que succeeix amb l'excavació del 1917 de la que desconeixem la ubicació actual de la ceràmica.

4.27. Espai 5

L'espai 5 és un dels àmbits descoberts en la campanya de 1947. Es va descobrir en l'espai d'excavació ampliat per Palol a la zona excavada al 1917 per Folch i Torres. Tot i que té un forat de pal al centre de l'àmbit, sembla que és carrer, ja que les estructures del voltant estan encarades cap aquest. Al sud limita amb les cambres 3, 4, 7, 9 i 10, a l'est hi té el límit de l'excavació, a l'oest la paret de la cambra 2 i al nord afronta amb les habitacions 6 i 8 (Fig.4.27.1.).

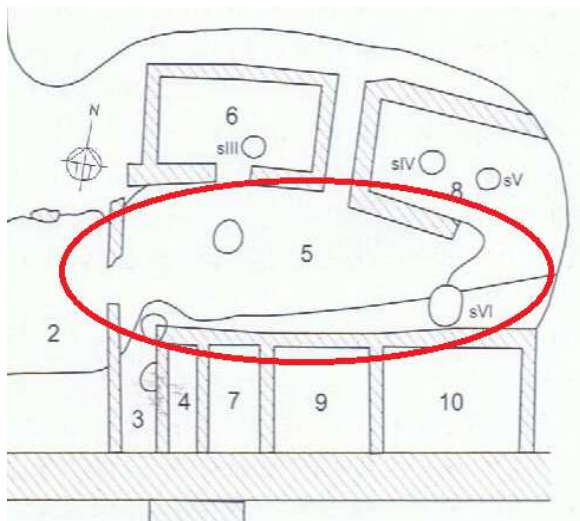

Fig.4.27.1.: Espai V. Extret de: Pere de Palol, *El Castrum del Puig de les Muralles de Puig Rom*. Girona: 2004, p. 39

Pel que fa al material d'aquest espai, no hi va aparèixer ceràmica, o com a mínim no n'hi ha constància. En canvi, va sortir una molt interessant a destacar. És un trient d'or d'Achila de la seca de *Gerunda*. A l'anvers té la llegenda _Nb. V. H^o N^o.ACHILA (REX) i el bust de cara, i a l'anvers té la llegenda _ GERUNDA PIVS i una creu sobre grades⁶.



Fig. : Vista del sector excavat al 1947. Al fons a l'esquerra, l'espai 5. Extret de: Pere de Palol, *Castro hispanovisigodo de "Puig-Rom" (Rosas)*. Dins de La labor de la omisaria provincial de excavacions arqueològiques de Gerona durante los años 1942 a 1948, a càrrec de Lluís Pericot. Madrid: 1952, làmina LI

Aquesta troballa va ser un fet molt important en el món numismàtic perquè fins aleshores hi havia disputes sobre l'existència de la ceca de Girona en temps d'Achila, ja que no se'n coneixia cap exemplar. Amb la troballa d'aquest trient, es va confirmar que la ciutat de Girona encunyava moneda. A part d'aquesta excepcional troballa, varen aparèixer tres monedes de bronze datables d'època romana. Una d'elles és un gran bronze de Faustina i els altres són divisors. Aquestes

⁶Extret de: Extret de: Pere de Palol, *El Castrum del Puig de les Muralles de Puig Rom*. Girona: 2004, p. 55

les hem de considerar com a monedes residuals, que es feien servir en època visigòtica per a suplir l'escassetat de moneda. A part, cal destacar un tub cilíndric de bronze, decorat a mode de rosca i una collera de bronze de perfil ovalat i un dels costats acabats en punta, d'uns 8 cm de llarg i 4 d'ample.

4.28. Sitja VI

La sitja VI es una de les descobertes en la campanya de 1947 i es troba a l'extrem est de l'àmbit 5. No hi ha constància de si conservava la tapa en el moment de l'excavació i el seu rebliment sembla que va sortir buit, ja que no hi ha cap material associat a aquesta estructura.

4.29. Sitja III

La sitja III es va descobrir a la campanya de 1947 i es troba a l'interior de la cambra 6, en l'ampliació que va fer Pere de Palol de la zona excavada per Folch i Torres (Fig.4.30.1.). Segons la monografia de Pere de Palol, hi va aparèixer un vas negre molt fragmentat, però als magatzems de material no n'hi ha constància. De vidre diu que en varen sortir petits fragments.

Segons l'article de J. M. Nolla sobre els vidres de Puig Rom (Nolla. 1998, 237-249), hi ha un peu de copa verd, dues copes de tija alta i color verd, i un darrer peu de copa de tija desenvolupada de color verd oliva, que tenen com a lloc de procedència "Cambra B, sitja III". El nom de la cambra no correspon amb cap habitació del poblat. Per aquest motiu, hem considerat que al indicar sitja III, és gairebé segur que aquests materials vítrics procedeixin d'aquest retall.

4.30. Cambra 6

La cambra 6 és va descobrir al 1947 i se situa al nord de la cala ampliada pel Dr. Palol al nord de la de Folch i Torres, a l'est de la porta del poblat. Té forma rectangular i està orientada en direcció est-oest. És una construcció aïllada (Fig. 4.30.1.), sense cap estructura que se li adossi i, segons el mateix Palol, té les parets fetes de dues fileres de pedres posades obliquament a manera d'un *opus spicatum* (Palol. 2004, 41).

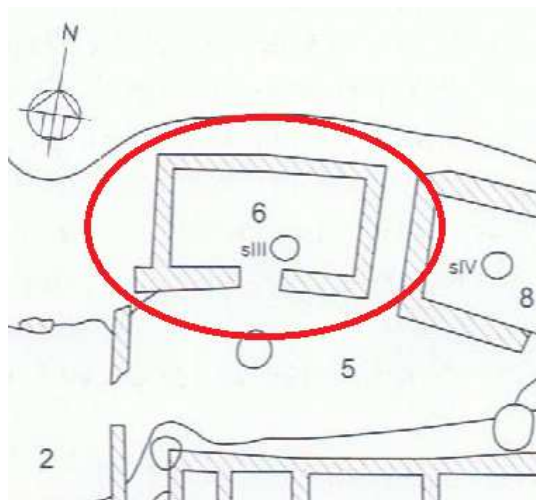

Fig.4.30.1.: Planta de detall de la cambra 6. Extret de: Pere de Palol, *El Castrum del Puig de les Muralles de Puig Rom*. Girona: 2004, p. 39

NÚM. FRAG.	PEÇA	MATERIAL	DECORACIÓ	TIPUS	N.M.I.	LÀMINA	OBSERVACIONS
1	inf	Com. It.	-		1		
1	vora	Com. Red.	-	gerra	1	16.1	mateixa peça
1	base	Com. Red.	-				
2	nanses	Com. Red.	-				
29	inf.	Com. Red.	-				
1	vora	Groll. Red.	-	gerra trilobulada	1		
2	vores	Groll. Red.	-	olla	2		
1	vora	Groll. Red.	-	plat	1	16.2	
1	base	Groll. Red.	-	gerra			
4	nanses	Groll. Red.	-				
24	inf.	Groll. Red.	2 amb acanalats				

El material ceràmic d'aquesta cambra és força homogeni, a excepció d'un fragment d'informe de comuna itàlica. Cal destacar un conjunt de fragments de ceràmica comuna de cocció reductora que, gairebé amb tota seguretat, pertanyen a una mateixa peça. La pasta és de color grisós per l'exterior i ataronjat per l'interior, ben depurada i amb un desgreixant fi, però és de mala qualitat perquè es troba en molt mal estat de conservació pel seu alt grau de degradació. Segurament deuria ser una gerra, ja que presenta una protuberància interior a la vora, un coll molt alt, una nansa

força llarga i una base ample, d'uns 15 cm, per a una bona estabilitat (vegeu làmina 16.1).

La resta de ceràmica és del tipus grollera reduïda. Són destacables un fragment de vora de gerra trilobulada, dues vores d'olla i una mena de plat. D'aquest plat, únic en el conjunt de material de les campanyes del Dr. de Palol, tan sols se n'ha conservat un fragment de vora. És molt senzilla, segueix la forma de les parets de la peça i s'aplana a la part superior (vegeu làmina 16.2).

Cal esmentar el fet que en el diari d'excavacions de 1946 Palol hi va anotar l'aparició d'un paquet de terrissa groga d'un vas anforoide, que no s'ha trobat. Cal tenir en compte que les anotacions que fa de la ceràmica en el diari són molt breus i



imprecises. Per exemple, d'aquesta habitació tan sols hi esmenta l'aparició d'aquest vas, sense fer referència a tota la resta.

Segons l'inventari de Pere de Palol, de material no ceràmic n'hi ha un bon conjunt. Es va recuperar una punta de llança de fulla planera i romboïdal i la part inferior de forma cilíndrica per a encabir-hi el mànec, mesura uns 30 cm

de llarg per 3,4 cm d'amplada màxima. També hi ha un ganivet o javelina de fulla plana i espiga pel mànec; amida 23,6 cm de llarg i 3,7 d'amplada. Per últim, hi ha un possible

Fig. 4.30.2.: Cambra 6 en primer terme. Extret de: Pere de Palol, *Castro hispanovisigodo de "Puig-Rom" (Rosas)*. Dins de *La labor de la omisaria provincial de excavacions arqueològiques de Gerona durante los años 1942 a 1948*, a càrrec de Lluís Pericot. Madrid: 1952, làmina LII

martell amb forats d'inserció pel mànec, i un nombrós conjunt de claus, alguns amb anella sota la cabota; un

punxó de secció quadrada, doblegat a la part superior i punta fina per poder treballar la fusta; i una barra ample amb dues anelles, procedent d'alguna estructura de construcció. Tot i que en la monografia no surt esmentat, en l'inventari de bronzes del diari del 1946 hi esmenta dos fragments de placa. Com a objecte lític hi ha la meitat d'una peça de molí circular de pedra sorrenca fina, llisa i amb un forat al mig.

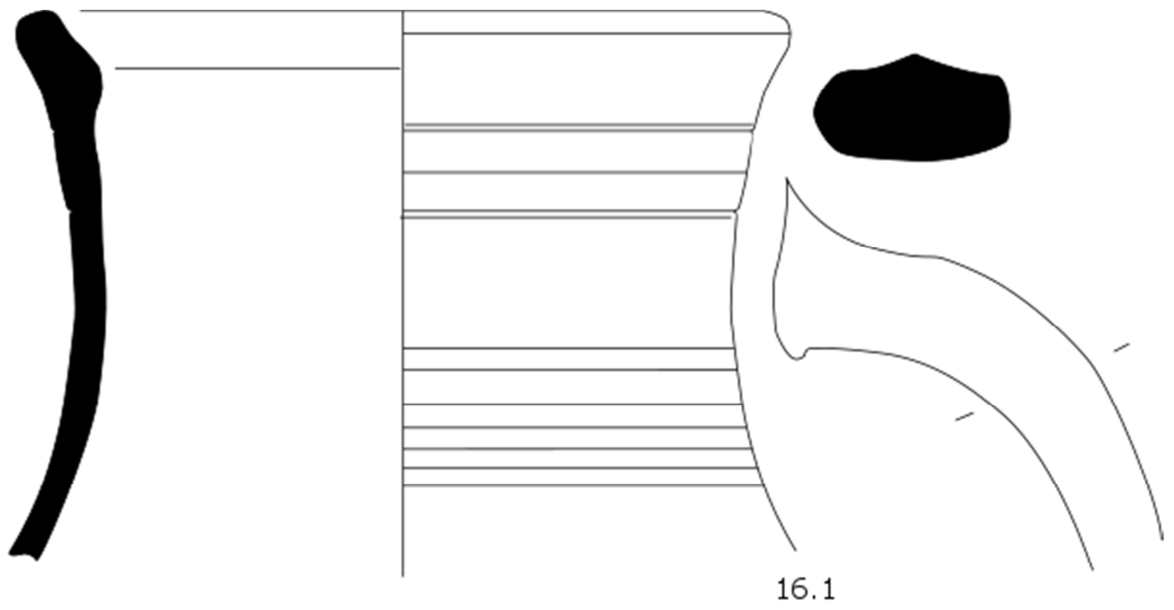
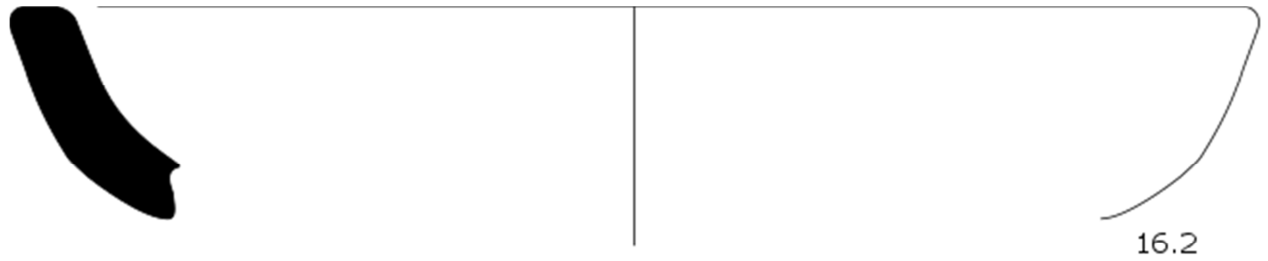

LÀMINA 16

CAMBRA 6

4.31. Cambra 8

La cambra 8 es va localitzar al 1947 i és una de les dues estances descobertes a la part ampliada per Pere de Palol al nord de la zona excavada per Folch i Torres a l'oest de la porta d'entrada. Al sud limita amb l'espai 5 tot i que hi manca un tros de mur, a l'est afronta amb un petit espai entre ella i la cambra 6, al nord té un espai buit molt estret que queda a tocar del límit de l'excavació i a l'oest no se sap el límit perquè queda sota la part que resta per excavar (Fig.4.31.1.).

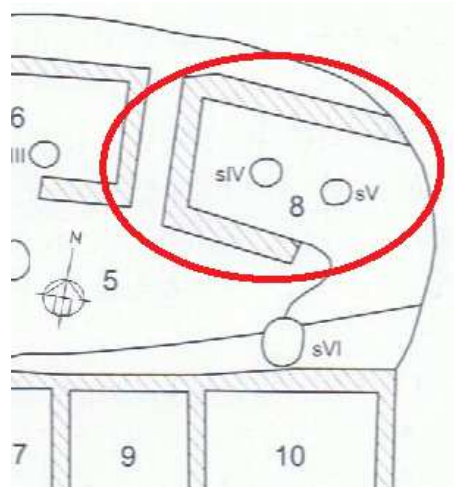

Fig. 4.31.1.: Planta de detall de la cambra 8.
Extret de: Pere de Palol, *El Castrum del Puig de les Muralles de Puig Rom*. Girona: 2004,



Fig.4.31.2.: Vista de la cambra 8. Extret de: Extret de: Pere de Palol, *Castro hispanovisigodo de "Puig-Rom" (Rosas)*. Dins de *La labor de la omisaria provincial de excavacions arqueològiques de Gerona durante los años 1942 a 1948*, a càrrec de Lluís Pericot. Madrid: 1952, làmina LI

Desconeixem si s'hi va recuperar ceràmica, ja que no n'hi ha cap referència. Segons Pere de Palol, de material no ceràmic va sortir un fragment de falç de secció plana i forma de fulla d'eucaliptus; una punta de llança amb l'extrem poc diferenciat amb una tija cilíndrica per encabir-hi el mànec; un petit ganivet de fulla llarga de 23 cm de llarg i 3,4 d'ample; un altre també de fulla plana d'uns 22 cm

de llarg; i un darrer igual que els altres però d'uns 11,7 cm de llarg i 2 d'ample.

4.32. Sitges IV i V

Les sitges número IV i V és són dues de les descobertes en el decurs de la campanya d'excavació de 1947. Es troben a l'interior de la cambra 8 (Fig.4.32.1.) i varen ser localitzades en aixecar un suposat enderroc de lloses de coberta.

La número IV no sabem si conservava la tapa en el moment de la seva localització, però Pere de Palol sí que ens descriu la seva forma. Diu que està perfectament tallada a la roca, ben conservada i té el perfil esfèric normal. Tot i el seu bon estat de conservació, aquesta no va proporcionar cap mena de resta arqueològica.

La sitja V es troba a l'est de la primera, desconeixem el seu estat de conservació i mides en el moment de l'excavació però, a diferència de l'altra, aquesta sí que va proporcionar un nombrós conjunt de materials.

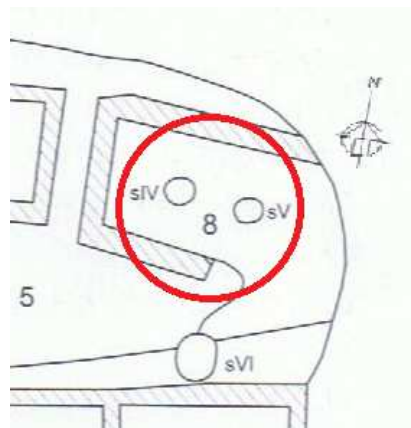

Fig. 4.32.1. : Planta de detall amb indicació de les Sitges IV i V de la cambra 8. Extret de: Pere de Palol, *El Castrum del Puig de les Muralles de Puig Rom*. Girona: 2004, p. 39

NÚM. FRAG.	PEÇA	MATERIAL	DECORACIÓ	TIPUS	N.M.I.	LÀMINA	OBSERVACIONS
23	inf.	àmfora africana	-		1		
1	base	àmfora indet.	-		1	17.1	
7	inf.	àmfora indet.	-				
2	vora	dòlia	-		1	17.2	mateixa peça
47	inf.	dòlia	-				
1	vora	Com. Ox.	acanalat	gerra	1	17.3	
2	vora	Com. Ox.	-		2		
2	inf.	Com. Ox.	pentinada				
10	inf.	Com. Ox.	-				
1	vora	Groll. Red.	-	gerra	1	17.4	
1	base	Groll. Red.	-			17.5	
2	nanses	Groll. Red.	-				
48	inf.	Groll. Red.	-				
1	fusaiola	com. Ox.	-		1	17.6	
1	p.c.	sembla alabastre	-	morter		17.7	



Fig. : Vista de la cambra 8. Al mig s'hi poden veure les Sitges IV i V. Extret de: Pere de Palol, *Castro hispanovisigodo de "Puig-Rom" (Rosas)*. Dins de *La labor de la omisaria provincial de excavacions arqueològiques de Gerona durante los años 1942 a 1948*, a càrrec de Lluís Pericot. Madrid: 1952, làmina LI

Pel que fa la ceràmica, el primer a destacar és un nombrós conjunt d'informes d'àmfora africana. Aquests semblarien ser d'un mateix individu, però no es pot assegurar. Tampoc s'hi va trobar cap peça amb forma, pel qual no es pot determinar la seva tipologia. A més, hi ha diversos fragments d'àmfora indeterminada, entre ells un pivot amb la pasta ben depurada i de color ocre (vegeu làmina 17.1).

És interessant fer esment a un nombrós conjunt de fragments de dolia. Segurament provenen tots d'una mateixa peça, però en ser molt degradats és molt difícil la seva reconstrucció. La vora és molt baixa i poc marcada, molt arrodonida i amb una boca d'un diàmetre interior aproximat d'uns 27 cm (vegeu làmina 17.2). La pasta és rogenca, molt grollera i el desengreixant molt gruixut. És de mala qualitat perquè està molt degradada, ja sigui per les inclemències meteorològiques o per l'àcid del terreny. Per la mala qualitat de la pasta i la vora, tan poc marcada, té una cronologia tardoantiga, sense especificar.

De comuna oxidada, hi ha tres vores, entre les quals destaca una gerra amb les parets i la vora força verticals i acanalats exteriors (vegeu làmina 17.3). A més, hi ha dos altres fragments informes que presenten pentinats exteriors. Finalment, de grollera reduïda cal fer esment d'una gerra amb la vora arrodonida cap enfora (vegeu làmina 17.4) i una base plana d'olla (vegeu làmina 17.5). Finalment, es va recuperar una fusaiola de ceràmica comuna oxidada; presenta un perfil troncocònic i una forat al mig, amb les parets rectes (vegeu làmina 17.6).

Pel que fa el material no ceràmic, la única peça recuperada és un fragment de morter. Aquest, tot i estar fragmentat, conserva tot el perfil i una protuberància a la part alta de la peça, a tocar de la vora, a mode de decoració en forma de nansa (vegeu làmina 17.7). Amida uns 12,5 cm d'alt per 3 cm de gruix i sembla que és d'alabastre, ja que és de color blanquinós amb vetes marronoses i té un tacte molt sabonós o granulat.

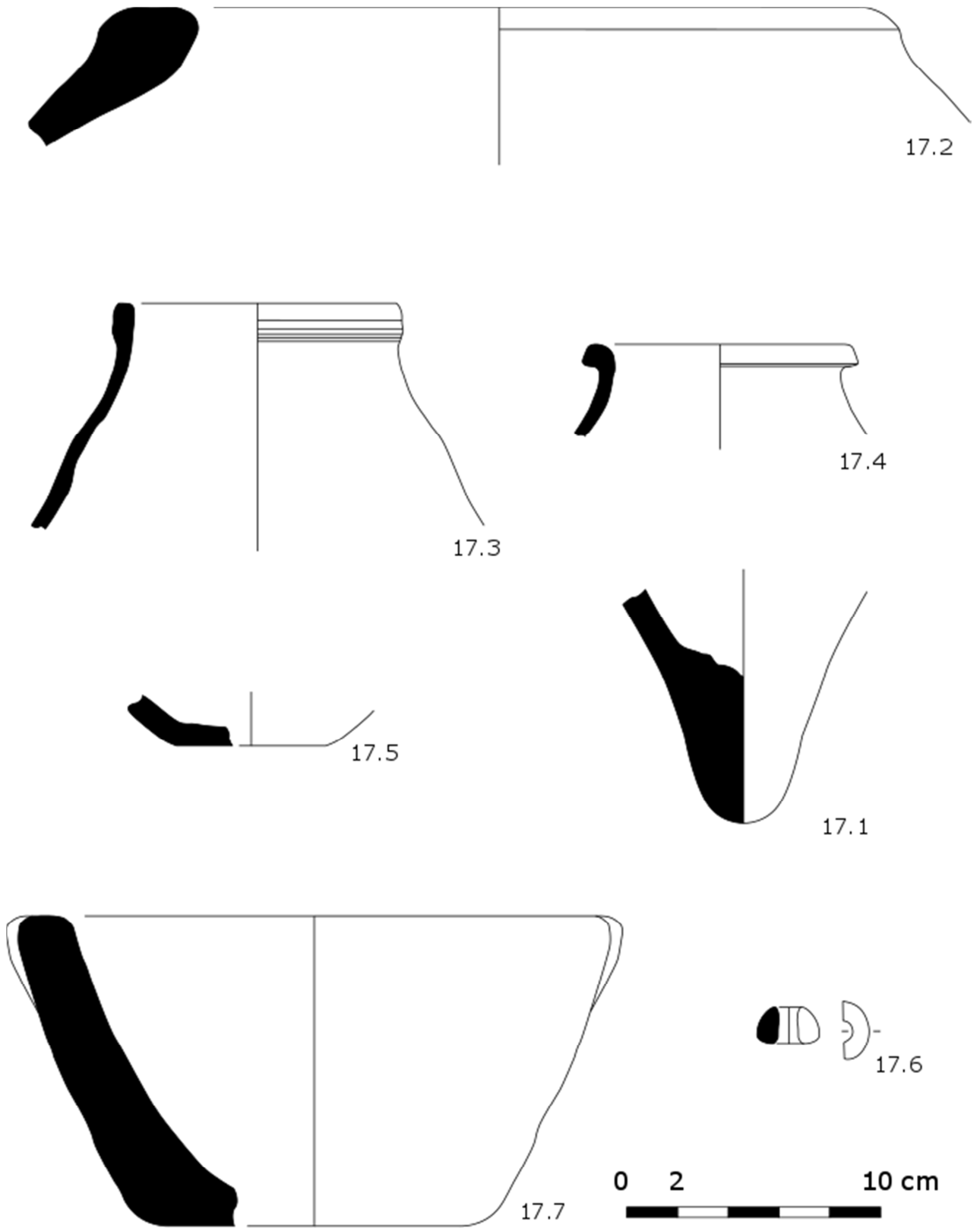

LÀMINA 17

SITJA V

4.33. Origen indeterminat

Per concloure la part d'estudi de materials cal fer esment a tot un conjunt de materials, alguns d'ells notables, dels que es desconeix la procedència.

NÚM. FRAG.	PEÇA	MATERIAL	DECORACIÓ	TIPUS	N.M.I.	LÀMINA	OBSERVACIONS
1	nansa	àmfora	-	tipus yassi ada	1	18.1	
1	base	Groll. Red.	-	olla	1	18.2	
1	nansa	Groll. Red.	-	olla		18.3	
1	nansa	Groll. Red.	-		1	18.4	

De ceràmica hi ha una àmfora de mida mitjana, amb el coll estret i nansa força grossa de secció circular per tres dels seus costats i plana per l'atre i amb una decoració d'incisions a diverses parts del cos (vegeu làmina 18.1)⁷. No se'n conserva la vora ni la base, però per la seva forma i la decoració s'ha assimilat a la forma Yassi Ada (Casas *et* Nolla. 1997, 11). Aquesta és l'únic exemple d'aquesta tipologia en tot el poblat, però és molt útil per a poder establir una cronologia una mica més acurada, ja que aquesta tipologia data del segle VII. Al ser un únic fragment de grans dimensions, es podria dir que prové d'alguna sitja, ja que si hagués estat en alguna cambra hauria acabat més fragmentada. A part d'aquest peça, hi ha un petit conjunt de grollera reduïda, concretament una base i una nansa d'olla (vegeu làmines 18.2 i 18.3), i una nansa d'un possible bol, que és de perfil triangular i plana, enganxada per la seva part més ample al cos de la peça (vegeu làmina 18.4). Només es coneix un exemplar d'aquest tipus.

De material no ceràmic n'hi ha un bon conjunt. Els objectes lítics estan constituïts per quatre fragments de molins rotatoris, tots ells de pedra volcànica. De ferro hi ha una petita sivella amb agulla, una punta de sageta amb la secció en forma d'estrella de tres puntes i tres ganivets de fulla plana. De vidre hi ha 9 copes de tija alta, 2 peus de copa, 1 plat de peu molt alt i massís de color verd molt clar, 3 fons d'ampolleta còncaus, 2 gots de parets obertes i 1 copa de parets cilíndriques amb el llavi engruït. Finalment, hi ha un peu de copa i un fragment de vidre pla de color daurat molt clar que, segons J. M. Nolla, prové de la cambra 20, sitja 2. Al no haver-hi la cambra 20, hem considerat aquests materials com de procedència indeterminada.

⁷ Dibuix fet a partir del de J.M. Nolla i J. Casas. Nolla i Casas, *Material ceràmic del Puig de les Muralles (Puig Rom, Roses)*. Arqueo Mediterrània nº2/1997. Contextos ceràmics d'època romana tardana i de l'alta edat mitjana (segle IV-X). Universitat de Barcelona, 1999, 19

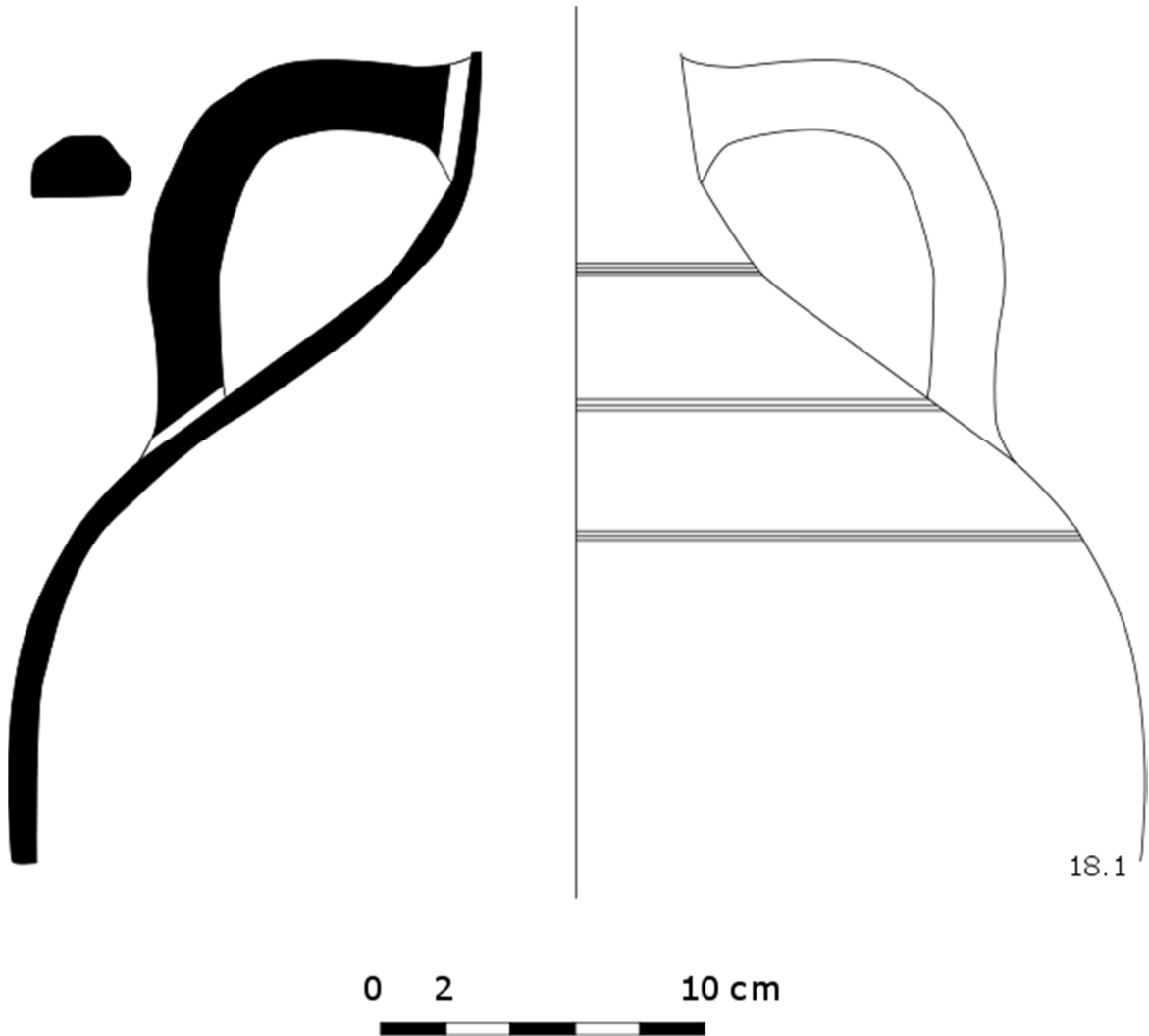

LÀMINA 18

ORIGEN INDETERMINAT

5. Caracterització dels materials ceràmics

El conjunt de materials ceràmics de les campanyes d'excavació dels anys 1946 i 1947 a Puig Rom és força homogeni. A la gran majoria de cambres i sitges surten els mateixos tipus, a excepció d'alguns casos en què hi ha algun fragment diferent, però sempre poc nombrosos respecte al total del conjunt.

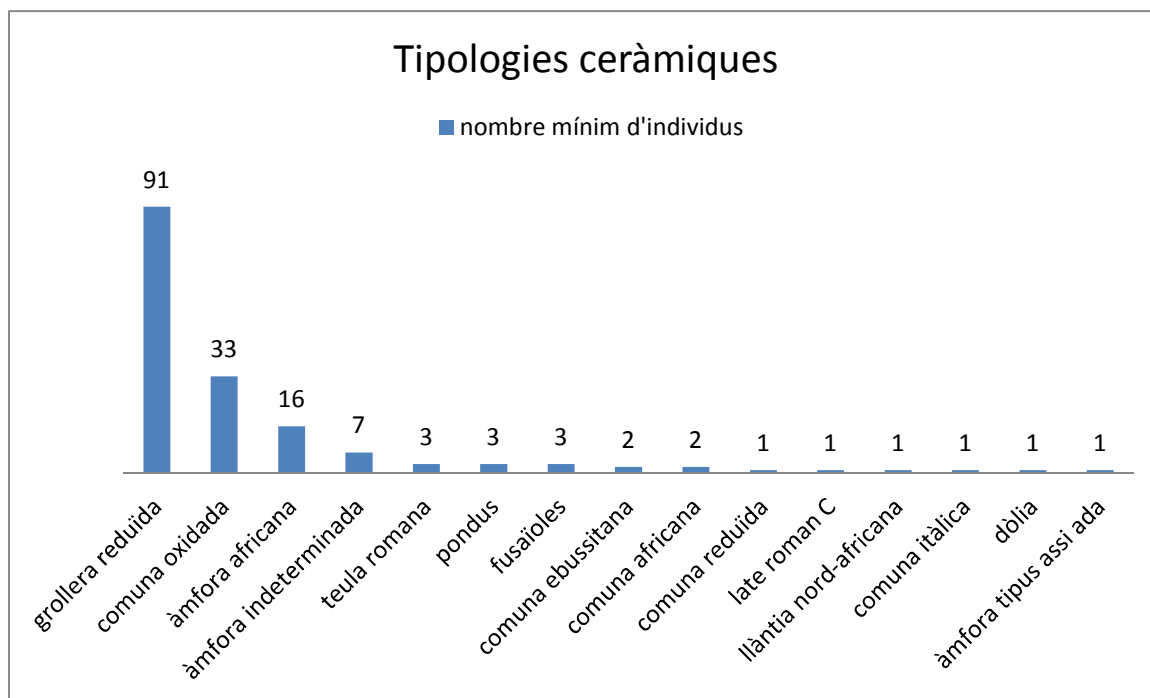

Gràfic 1: Tipologies ceràmiques amb el nombre mínim d'individus per cadascuna

Observant el gràfic 1, es pot veure com la ceràmica grollera, de cocció reductora, amb un mínim de 91 individus sobre un total de 166, destaca de forma notable per sobre de la resta. Aquest tipus és present en totes les cambres i les sitges de la part estudiada del jaciment, on domina, amb alguna excepció. El segueix el conjunt format per la ceràmica comuna oxidada, amb 33 individus, també present en la gran majoria de cambres i amb un bon repertori formal. Seguidament hi trobem el grup format per les àmfores, d'entre les que destaquen les produccions africanes, presents en moltes cambres però, habitualment, només amb informes. Dintre aquest grup d'àmfores s'inclouen les indeterminades, amb un total de 7 individus.

La resta de material ceràmic és molt poc representatiu, tot i que força interessant, ja que ajuda a establir una cronologia més precisa per al jaciment. És el cas dels

fragments de late roman C, a d'ebussitanes, de la llàntia nord africana i de l'àmfora tipus Yassi Ada.

Quant a la ceràmica grollera de cocció reductora, els 91 individus identificats representen el 55% del total del conjunt ceràmic. La pasta d'aquestes peces és de color gris i negrós, algunes amb taques ataronjades a conseqüència de no tenir una cocció uniforme, i el desgreixant és de gra gruixut, visible a simple vista. Moltes peces presenten restes d'haver estat en contacte amb al foc. Si bé el tall és irregular, la paret exterior sol tenir un tacte més fi que per la cara interna; en algun fragment, fins i tot, s'ha detectat una mena de polit o enlluït exterior per a uniformitzar la superfície de la peça. En altres fragments s'hi pot veure decoració, alguna en forma d'acanalats molt poc marcats i altra a base d'incisions, però sempre de manera molt puntual.

El repertori formal d'aquest tipus ceràmic és reduït principalment a dues formes, les olles i les gerres. Les olles presenten unes característiques semblants però amb vores de diferents característiques (Làmina I). Els tipus I.1 a I.4 són olles amb una vora amb encaix per a un tapadora; tenen el llavi sortit cap enfora i a la part superior d'aquest tornen a reentrar per a fer l'encaix que serviria per a recolzar la tapa. A més, tenen unes nanses petites, en forma d'orella i de secció circular, que no sempre estan en la mateixa posició, ja que hi ha olles en què aquestes arranquen de la vora (I.4) i altres que surten del cos de la peça (I.3). Finalment, hi ha un únic exemple amb decoració acanalada (I.1).

La resta de vores d'olla (I.5-I.11) no tenen aquest encaix i són arrodonides i sortides cap enfora. Algunes presenten un cos globular i d'altres tenen el perfil més recte. Hi ha un exemple d'olla de cos globular de dimensions notables (I.5), una altra té una forta curvatura entre el cos i la vora (I.8) i d'altres tenen un petit trencant cap endins al lateral extern de la vora (I.9-I.11). Finalment, una té una petita motllura a la part superior de la vora (I.6) i una altra presenta un seguit de petits acanalats (I.7).

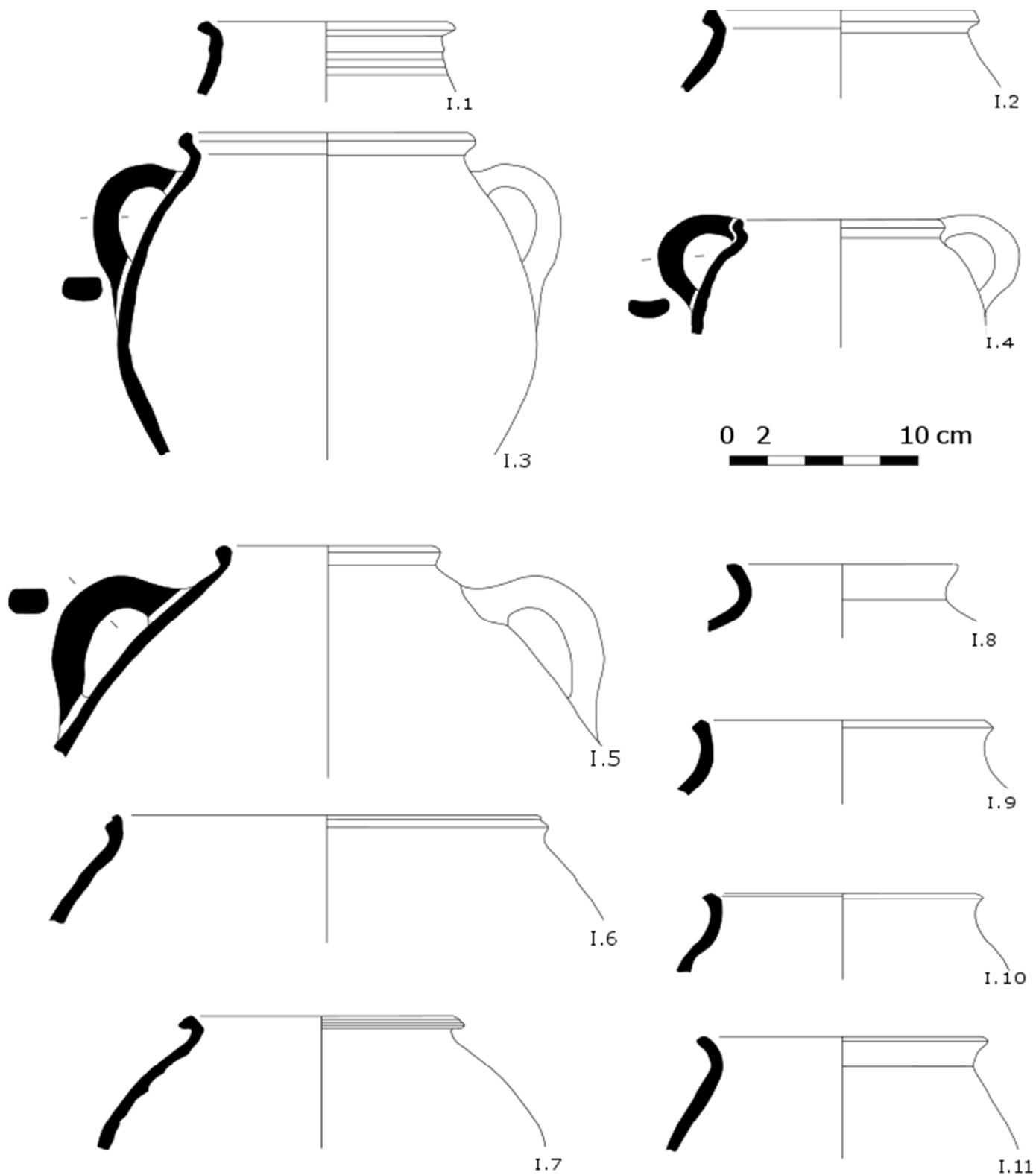

I. CERÀMICA GROLLERA REDUÏDA: OLLES

Les gerres es poden dividir en dos grans grups. Un està format per les gerres trilobulades i l'altre engloba el grup de les que tenen la vora senzilla. Les trilobulades tenen una vora molt arrodonida i en un dels costats s'aixafa per a crear una mena de vessador. Tenen una sola nansa al costat contrari al del vessador i presenten una base plana. A més, solen ser de petites dimensions, amb una boca que oscil·la entre els 12 i 14 cm de diàmetre extern (I.18).

La resta de gerres presenten unes característiques molt diverses. N'hi ha que tenen un cos globular i una vora molt arrodonida cap a l'exterior (I.13); una altra té la vora en forma d'ametlla, cap enfora, i que hem suposat que tindria dues nanses; una altra presenta una vora molt estreta i prima (I.14); i una darrera té un cos ample però de perfil força recte i la vora enfora i penjant cap a vall (I.16).

Pel que fa el plat, és l'únic exemple recuperat en les excavacions dels anys '40. Fa uns 15 cm de diàmetre i té una vora molt senzilla. Aquesta té la mateixa amplada que la paret de la peça i acaba recte a la part superior (I.17). S'ha de tenir present que aquest també es podria fer servir com a tapadora, ja que és significatiu que hi hagi moltes vores amb encaix per a tapadora però no se'n hagi recuperat cap.

Les bases són majoritàriament planes i, tot i ser molt semblants unes de les altres, algunes tenen una base més ampla que d'altres (I.23-I.24). Segurament deuen pertànyer a olles. També hi ha exemples de bases arrodonides, molt útils per aguantar-se en superfícies més o menys irregulars, com el foc o el terra. La majoria deurien pertànyer a gerres, però una d'elles té unes dimensions notablement més petites (I.22), per tant, deuria pertànyer a algun altre tipus de recipient.

Finalment, hi ha altres tres individus sense altres paral·lels en el jaciment. El més destacable és una base d'ampolla. Aquesta, tot i no tenir la vora, conserva la major part del perfil i s'hi pot veure l'arrencament de la nansa. És força alta, amb la base plana, el cos estilitzat i un coll que s'estreny cap a la vora. Els altres dos individus venen representats per un broc i una nansa. El broc és de petites dimensions, circular i de forma troncocònica, més estret per la part on s'unia amb la peça (I.21). La nansa és de secció plana i té forma triangular, d'orella (I.21).

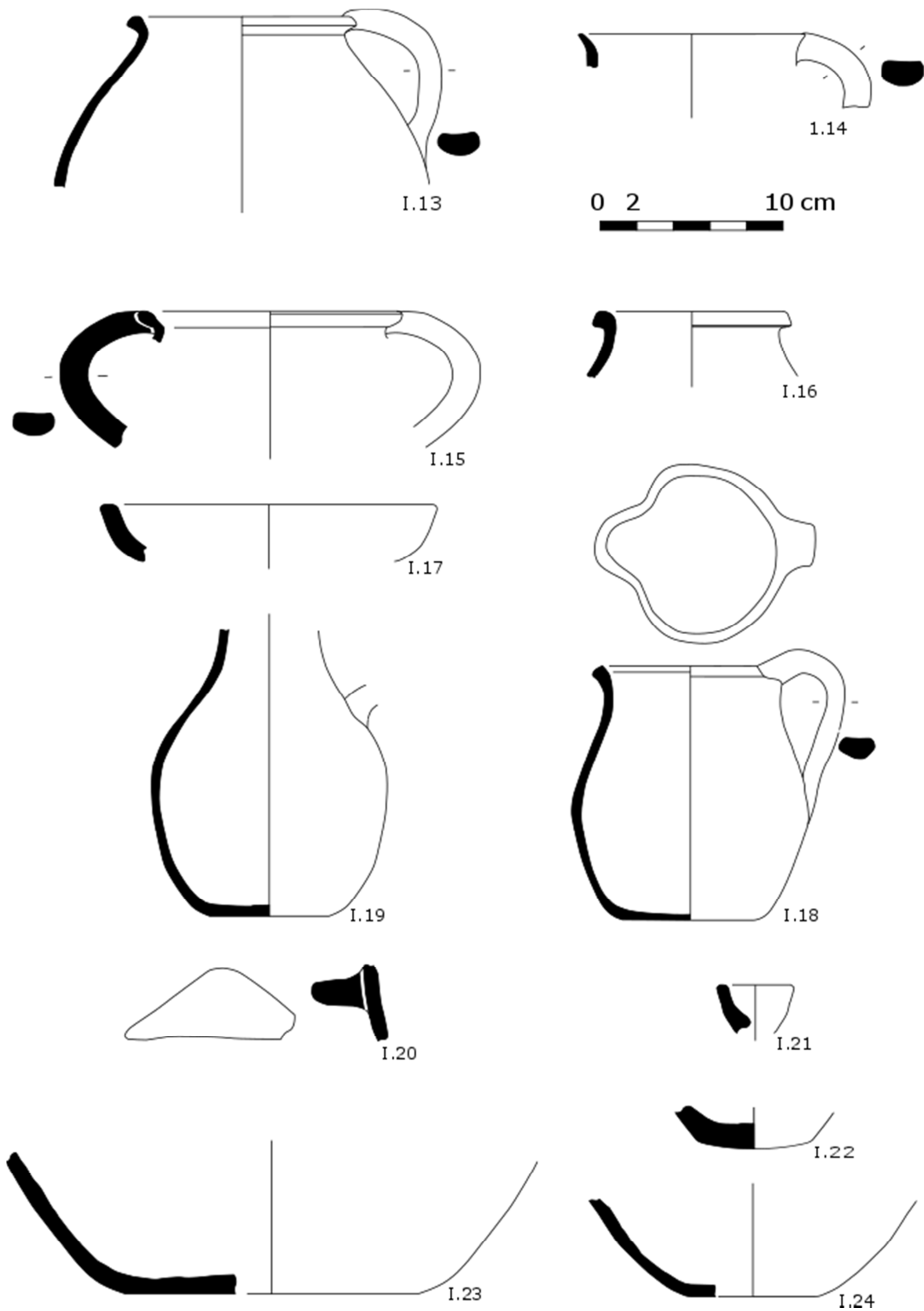

I. CERÀMICA GROLLERA REDUÏDA: GERRES, BASES, NANSES, AMPOLLA I BROCC

Si observem el gràfic 2 amb el percentatge total de formes identificables de ceràmica grollera reduïda, un 79% del repertori formal està compost per olles. Pel que fa les gerres, aquestes representen un 19% del total. D'aquest, un 13% són gerres trilobulades i 6% són olles de vora senzilla. La resta són plats i ampolles, amb un sol exemple cadascun. Amb tot, aquest gran conjunt de material no ens ajuda gaire a fixar la cronologia del poblat. Si bé sabem que en els jaciments del període visigot el major percentatge de ceràmica està compost per la grollera reduïda, i que, a més, les gerres trilobulades també són força característiques d'aquest moment, no hi ha cap peça que aportï una cronologia precisa.

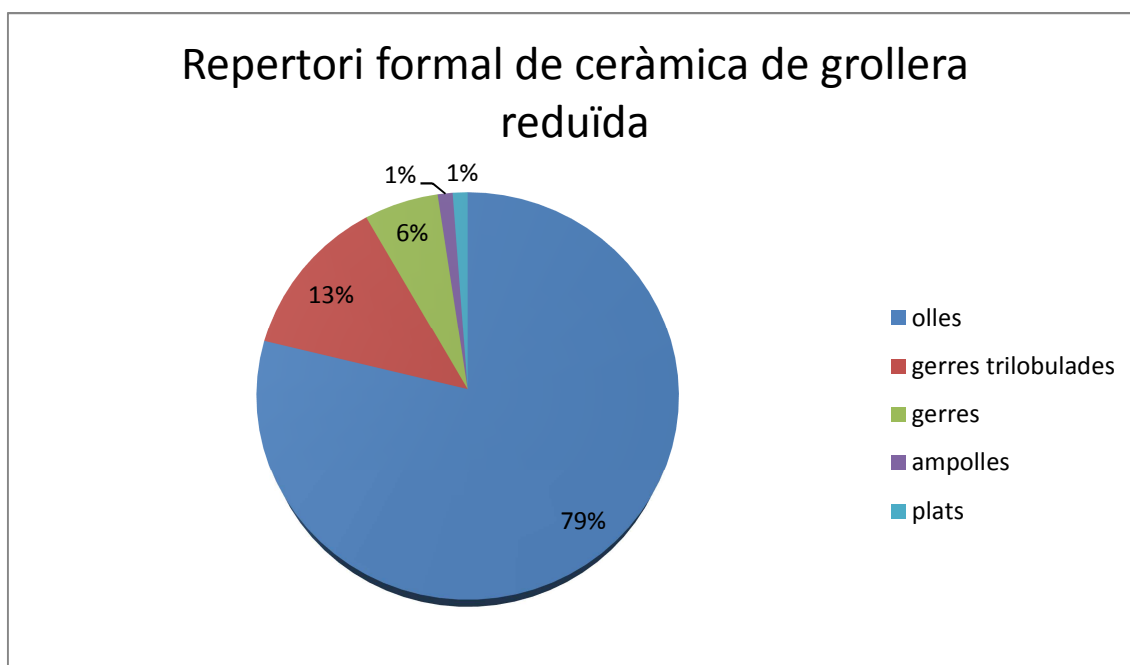

Gràfic 2: Percentatge total de formes de ceràmica grollera reduïda

Pel que fa la ceràmica comuna de cocció oxidant, aquesta és de força qualitat. És de color marró clar, uniforme en tota la peça i té un desgreixant molt fi, gairebé inapreciable que fa que es fragmenti en talls força rectes. Tant l'interior com l'exterior de les peces estan força polits, sense irregularitats i amb un tacte força suau. La majoria de les peces no presenten decoració, a excepció d'algun fragment amb incisions.

El conjunt total de formes es pot dividir en tres tipus: els amforiscs, les gerres i les olles. D'amforiscs n'hi ha dos exemples. Un conserva unes nanses molt llargues i de secció plana i una vora força arrodonida amb un petit reentrant cap a l'interior de la peça (II.1). L'altre també sembla que tindria unes nanses molt llargues i planes però no s'han conservat senceres; la vora és força angular, exvasada cap enfora i la part superior és plana (II.2).

Tampoc trobem un prototipus de gerres. Una d'elles té un vessador, semblant a les gerres trilobulades de grollera reduïda, però no tan marcat. Sembla que tindria un coll alt i una panxa globular (II.5). De les altres gerres, una té un cos molt globular, amb la vora acabada gairebé plana, amb restes d'un arrencament de nansa i amb un seguit d'incisions a la parta externa de la peça (II.4). Una altra té un cos molt més recte i una vora força vertical, acabada plana i amb un seguit d'incisions a mode de decoració a la part inferior de la vora (II.3). Finalment, hi ha dos petites vores, també classificades com a gerres, però força diferents de la resta. Aquestes tenen una boca molt més petita i un coll molt alt, però desconeixem la forma del cos perquè no s'ha conservat. Una té la vora força arrodonida, exvasada i notablement més ample que el conjunt de la peça (II.6); l'altra té una vora més petita, amb un angle més marcat i la part superior de la vora torna a entrar cap a l'interior de la peça (II.7).

D'olles n'hi ha un exemplar, amb una vora arrodonida, de la mateixa amplada que les parets de la peça i molt sortida cap a l'exterior (II.8). A més, la panxa és molt globular.

Pel que fa les bases, n'hi ha de tres tipus. El primer, de base plana i cos ample, sense decoració (II.9), podria pertànyer a olles o a gerres més grans. Els altres dos tipus, representats per un sol exemplar, també correspon a bases planes, però molt més petites que les del primer tipus i més elaborades. Una fa angle recte amb la vertical de la peça i d'allà arranca un cos globular, i l'altra fa una curvatura cap enfora molt més angular. Probablement, aquestes deurien pertànyer a petites gerres o vasos.

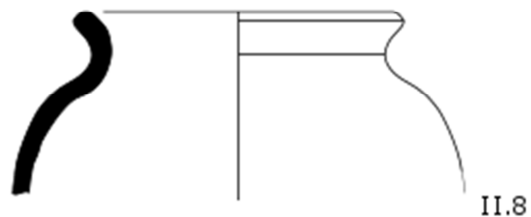
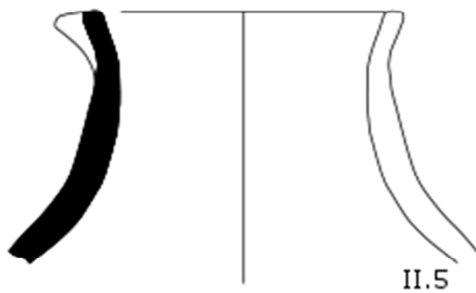
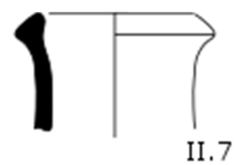
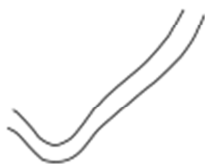
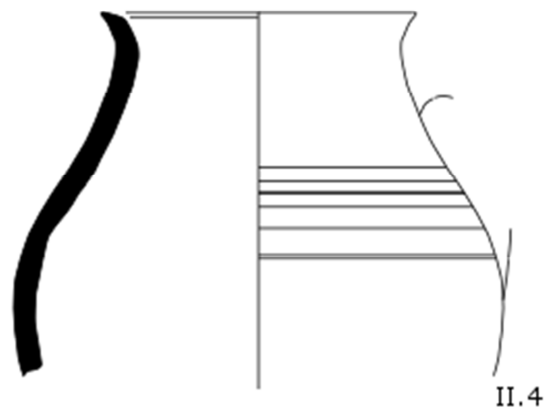
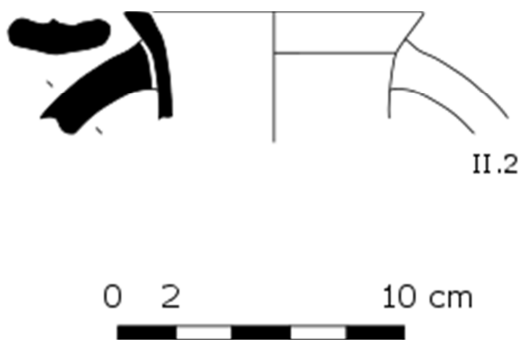
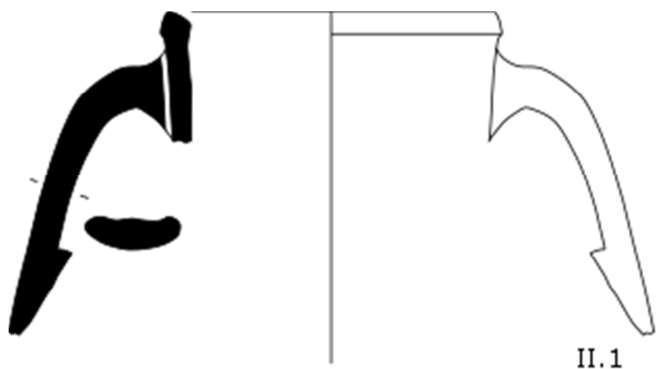

II. CERÀMICA COMUNA OXIDADA

Si mirem el gràfic 3 sobre les formes que s'han identificat en ceràmica comuna oxidada, veiem que per sobre de tot destaquen les gerres. De les 12 formes identificades, n'hi ha 11 que ho són. Dues són amforiformes, una altra presenta un vessador i les altres tenen les vores senzilles. Per contra, només ha identificat una olla. Cal tenir present que aquest tipus ceràmic, com la grollera, no permet fer una datació precisa.

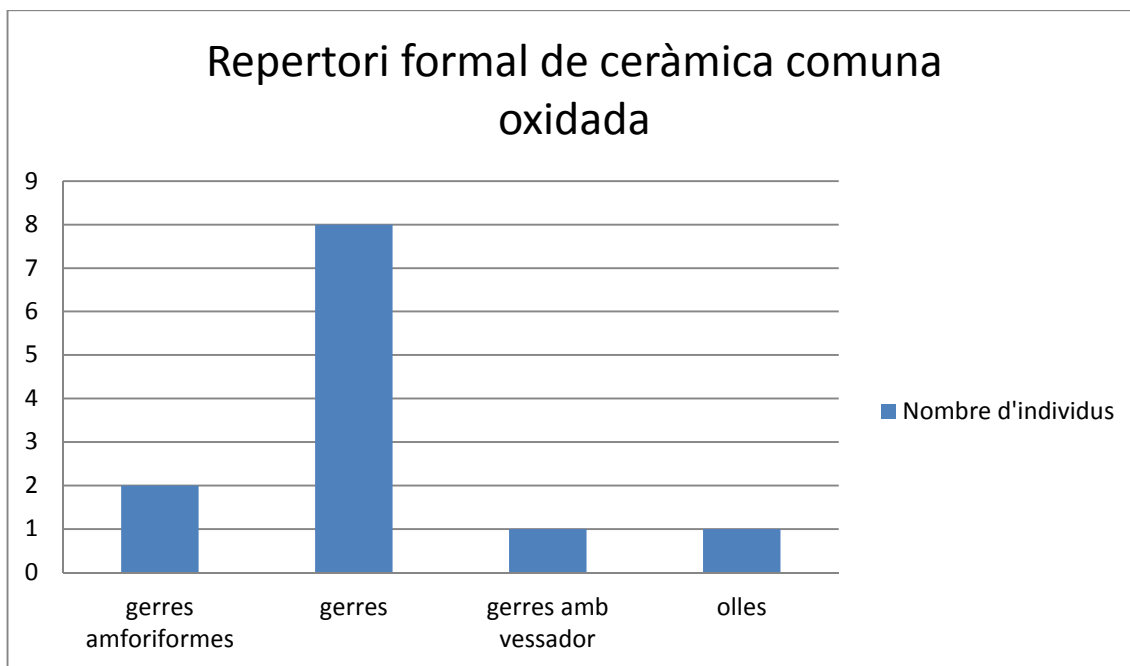

Gràfic 3: Tipologies formals de ceràmica comuna oxidada

L'elevat percentatge de gerres és destacable si el comparem amb la ceràmica grollera reduïda. Si observem els dos gràfics, podem constatar que la grollera reduïda es destinaria, principalment, peces de cuina expressos per anar al foc. La comuna oxidada, en canvi, es faria servir per a les peces de taula.

La resta de material ceràmic és molt menys nombrós. De comuna reduïda tan sols en tenim una gerra. La pasta és de color gris clar per tota la superfície, amb un desgredant força fi, i llisa tant per la cara interna com per l'externa, però de mala qualitat. Els fragments que s'han conservat estan molt desgastats i, tot i que la vora es conserva en prou bon estat, la base i la nansa estan molt degradades. Aquesta peça també deuria pertànyer a vaixel·la de taula perquè no presenta restes d'haver anat al foc.

Pel que fa al material ceràmic d'importació, els tipus presents són escassos, fins i tot en un cas només disposem d'un sol exemplar. Per ser peces ben conegudes i catalogades, no he cregut oportú fer una làmina de dibuix amb les principals formes.

Les àmfores són, en la seva gran majoria, de procedència africana. D'aquestes, la principal forma és la Keay LXII, datable des de mitjans de segle V fins a finals del VI (Keay. 1984, 348). També hi ha algun fragment de Keay LXI o LXIII, datables entorn del segle VI (Keay. 1984, 396). A més, hi ha dos petits fragments decorats amb una mena d'incisió gruixuda, a bandes horitzontals, i una en forma de S. Aquesta decoració s'ha assimilat a la forma Keay LXXIX, datada de finals de segle VI (Keay. 1984, 375). Probablement els fragments provenen de la part central de la peça, entre la vora i el cos. Finalment, de material amfòric africà determinable hi ha una vora que s'ha assimilat a la forma Keay XXXVI, present des de mitjan segle V fins a mitjan segle VI (Keay. 1984, 245).

Per acabar el material amfòric cal destacar la presència d'un gran fragment d'àmfora de procedència oriental. Aquesta conserva la part superior del cos i les dues nanses, però li manquen tant la vora com la base. A més, té un seguit de decoracions horitzontals incises a la panxa. Per la decoració, la pasta i la forma s'ha assimilat al tipus Yassi Ada, datable en ple segle VII (Casas *et* Nolla. 1997, 11). Finalment, hi ha tot un conjunt de fragment d'àmfores informes que no s'ha pogut identificar.

Pel que fa a la resta de material d'importació, tan sols tenim un fragment per a cada tipus. El més antic, datable entre el 475 i el 550 dC, és una vora de late roman C, de la forma Hayes 3 C o E. També hi ha un fragment de comuna africana, un altre de comuna itàlica i una comuna africana de pasta cartaginesa. És interessant l'aparició d'un fragment de llàntia nord-africana. Aquesta té una decoració en forma de roses de quatre pètals i una pasta vermellosa. Per la seva forma i decoració s'ha classificat com una Bonifay 67 i s'ha proposat una datació de finals de segle VI o ja dins del segle VII (Casas. 2006, 218). Per acabar els materials d'importació són destacables dos fragments de comuna ebussitana amb decoració pentinada. Aquests tenen una pasta de color ataronjat-rosat i una fina engalba de color cremós. Per la decoració, s'han datat entre mitjans segle VI i segle VII (Alapont *et* Ballester. 2007, 209).

Per acabar aquest apartat, cal esmentat tot un seguit d'objectes no representatius en nombre però sí significatius. Hi ha una dolia de boca petita, amb la pasta molt vermellova i el desgreixant molt gros, molt poc depurada i de mala qualitat. Té un llavi molt arrodonit i baix, i, en conjunt, la peça està molt fragmentada. Finalment, hi ha diversos fragments de teula romana, tres pondus de petites dimensions, dos de ceràmica comuna oxidada i un de reduïda, i un petit conjunt de 3 fusaiols de ceràmica comuna oxidada.

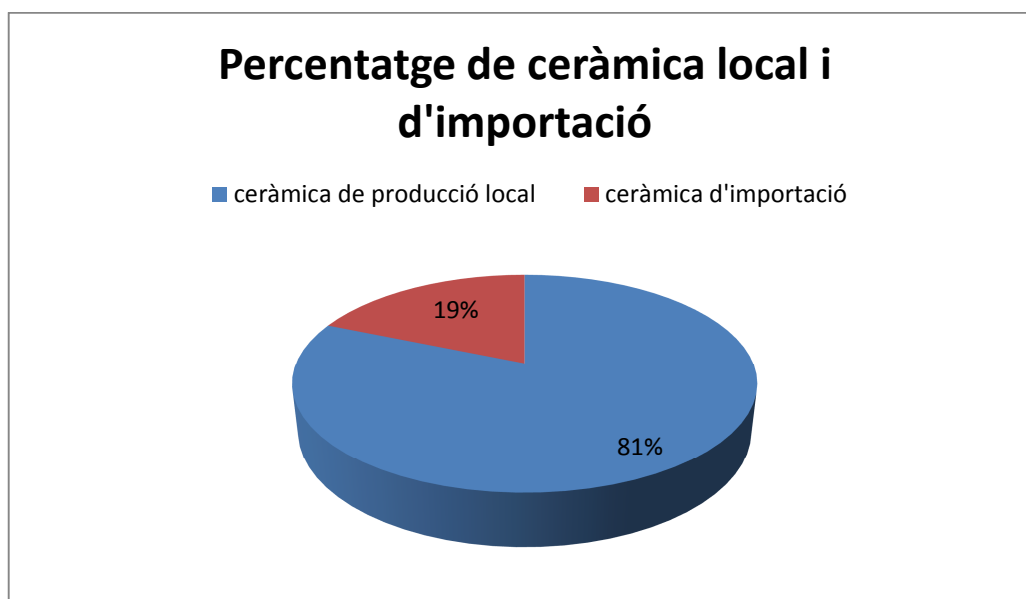

Gràfic 4: Comparació entre la ceràmica de producció local i la d'importació

Si mirem el gràfic 4, es pot veure com la gran majoria de ceràmica recuperada en les excavacions de 1946 i 1947 pertany a la de producció local. Aquesta representa un 81% sobre el total de ceràmica. Això, rar en contextos més antics, en època visigòtica és força habitual. Trobem que, quan més tardà és un jaciment d'aquest període, menys importacions trobem, atès que les importacions van disminuint al llarg de la tardoantiguitat, fins a arribar a la invasió musulmana i a la posterior conquesta carolíngia, en què gairebé no hi trobem cap fragment.

6. Conclusions

Un cop exposats tots els materials arqueològics procedents de les campanyes d'excavació de 1946 i 1947 en referència als espais trobats aquells anys i de fer una caracterització tipològica dels materials ceràmics apareguts, presentem tot un seguit de conclusions.

Primer referir-nos a la Roses d'època tardoantiga, ja que és indispensable per a conèixer i entendre el context històric on se situa Puig Rom. A nivell administratiu, hi ha certs indicis que el nucli poblacional disposava de bisbat als segles IV i V, malgrat que alguns autors neguen la seva existència, seu que ja hauria desaparegut entre els segles VI i VII. Els partidaris del bisbat centren defensen la seva tesi en el descobriment d'una inscripció funerària del segle V descoberta en una catacumba de Siracusa en la qual s'hi podia llegir *Auxentius hispanus patria ep(iscopus) Rotdon*, text que es referiria a un bisbe rosinc de l'època. Alguns autors, tal com recull A. M. Puig, relacionen aquest bisbe *Auxentius* amb el que apareix a la llista de bisbes participants en el concili de Saragossa de l'any 380 amb el nom d'*Augentio*. Recolzen també la hipòtesi amb el fet que avui en dia encara existeixi el títol específic de bisbe de Roses, tot i que aquest seria resultat d'una recuperació tardana, de mitjan segle XVI, arran del Concili de Trento, quan s'institueix l'obligatorietat que els bisbes auxiliars pugin ser-ho mentre tinguin al seu càrrec una seu titular, majoritàriament velles seus extingides.

Pel que fa a l'arqueologia, les excavacions dels últims anys han constatat una rica ocupació en aquesta època. Fins a principis dels '90 els nivells tardoantics es dataven, com a molt, fins al segle VI (Palol. 1965, 29). D'aquest període es coneixien les restes d'unes estructures identificades com una cambra funerària, situada en el turó de Santa Maria, sota el temple romànic, i una necròpolis annexa; i uns 200 m més al sud-est unes construccions identificades amb un edifici, primer citat com a baix imperial o factoria de salons i que anys més tard el Dr. Nieto va canviar la nomenclatura per edifici A (Nieto. 1993, 15). Les noves excavacions, dirigides per Anna Maria Puig, han ampliat l'extensió de les restes, així com dels cementiris, i han determinat una ocupació entorn del port fins al segle VII avançat.

Aquests darrers treballs han demostrat que la població tardoantiga s'organitzava entorn de dues zones, una al voltant del turó de Santa Maria, on hi havia el lloc de culte, i l'altra a la zona del port, separades per una petita riera, el Rec Fondo. Aquí s'han trobat restes d'uns murs que feien de contenció de les aigües de la riera i de límit de l'hàbitat, i fins al port (Puig. 1999, 101). A partir del segle VII el lloc es convertí en una extensa àrea de necròpolis dividida en dos sectors, un al turó de Santa Maria i l'altre cap a l'àrea del port. El primer s'organitzava al voltant de la cambra funerària localitzada sota el monestir, i era el nucli funerari més important, utilitzat des del segle IV. En canvi, el de la zona del port sembla que va estar en funcionament tan sols al segle VII, després de l'abandonament de l'hàbitat.

Tot i reduir-se la població, la presència de ceràmiques africanes en els contextos associats a les necròpoli, demostra que l'activitat comercial entre els segles V i VII es va mantenir. Caldria conèixer quina era la funció real del port en aquesta època i quin paper jugava com a centre receptor i redistribuidor d'aquestes produccions africanes, però la presència d'aquests productes en contextos són indicis d'una certa activitat i ocupació de la zona. Per tant, actualment es pot afirmar que a la Ciutadella hi havia una ocupació relativament destacable dins la primera meitat del segle VII (Puig. 1998,184).

Pel que fa Puig Rom, la polèmica està servida. Ja el 1953 Pere de Palol escrivia que s'havia de situar l'època del *castrum* entre la segona meitat del segle VII i la invasió musulmana (Palol. 1952, 181). Al 1965, en un article sobre Roses a l'antiguitat tardana, tornava a situar el puig en ple segle VII, dient que "Puig Rom responde a un momento único y corto, de manera que el interés de sus hallazgos lo convierten casi en lo que los arqueólogos llamamos un "depósito cerrado". [...] Podemos asegurar que no se trata de una Ciudad a la manera de un Recópolis, por ejemplo, sino de un establecimiento militar que debió fundarse en circunstancias concretas respondiendo a una necesidad y que – por los hallagos que tenemos – hay que col-locar en la segunda mitad del siglo VII, sin que podamos decir que se utilizara en época árabe" (Palol. 1965, 30-31), defensant que hauria sorgit per controlar el territori a partir de la revolta del duc *Paulus* contra el rei Vamba.

Molts autors han seguit defensant aquesta mateixa cronologia i, a tall d'exemple, se'n poden citar alguns. En la seva tesi doctoral, Christian Folch diu que aquest jaciment va ser bastit al segle VII, en coincidència amb la desocupació de l'enclavament primitiu de Roses, mentre que el seu abandonament definitiu té lloc durant el segle VIII (Folch. 2012, 26). Per la seva banda, Ramon Jàrrrega, en un article publicat al 2013 sobre les darreres importacions romanes de ceràmica a la *Tarraconensis*, defensa que Puig Rom és un assentament rural datat al segle VII (Jàrrrega. 2013, 161). Rosario Navarro, que compara els poblats de Puig Rom, Vilaclara i el Bovalar, proposa aquesta mateixa cronologia (Navarro, 1999, 120) i, per acabar, un dels més reconeguts medievalistes, Chris Wickham, el data entre el segle VII i VIII (Wickham. 2008, 1063).

No obstant això, J. Casas i J. M. Nolla van publicar un article al 1997 sobre el material ceràmic del Puig de les Muralles en què, després d'una revisió dels materials, deien que la ceràmica "confirma la datació que Pere de Palol proposava, en aquell llunyà 1952 i que ha continuat defensant globalment. Tanmateix, pensem que cal baixar la cronologia, a partir del material amfòric, nombrós, de la lucerna, dels vidres i, fins hi tot, dels objectes de bronze fins a la darrerria del segle sisè o inicis del setè" (Casas *et* Nolla. 1997, 11), desbancant la idea que el Puig hauria sorgit ran de la revolta de Pau del 673.

Respecte l'estudi ceràmic fet en el present treball, disposem de més dades cronològiques de referència. Com ja hem apunta anteriorment, la ceràmica d'importació està formada gairebé exclusivament per àmfora africana. La major part són fragments informes no determinables, però s'ha conservat alguna vora, nansa i pivot que permet la seva identificació. El conjunt més nombrós correspon al tipus Keay LXII, que data entre mitjan segle V i finals del VI. Entre les altres formes identificades hi ha una fragment de Keay LXXIX, de finals de segle VI, i un altre de Keay LXI o XLIII, datat entre mitjan segle V i finals del VI. També hi ha una darrera vora que s'ha assimilat a la forma Keay XXXVIB, corrent entre finals de segle V i inicis del VI, tot i que s'ha de tenir en compte que podria ser més tardà. Als estrats de la necròpolis de la Ciutadella de Roses se'n va recuperar un exemplar, fet que indica que, de ben segur, aquesta àmfora no va ser abandonada abans de finals de segle VI o ja al segle VII (Jàrrrega. 2013, 164).

Finalment, al puig hi ha un darrer tipus amfòric que Nolla i Casas, en el seu moment, assimilaren al tipus oriental Yassi Ada, datada en ple segle VII.

La resta de material ceràmic d'importació datable es redueix a quatre fragments. El més antic, datat entre el darrer quart de segle V i inicis de segle VI, és una vora que s'ha assimilat al tipus Hayes 3C o E de late roman C, de finals de segle V o principis del VI. També hi ha dos fragments informes amb decoració pentinada, que hem assimilat a produccions ebussitanes de mitjan segle VI o inicis del VII. Finalment, hi ha una llàntia nord africana que s'ha associat a la forma Bonifay 67 i que, per la seva decoració, es situa entre finals de segle VI i inicis del VII (Casas. 2006, 218).

La ceràmica de producció comuna i grollera d'aquests contextos és molt difícil de datar, tot i ser la més abundant a conseqüència de la disminució de les importacions. Això es produeix, sobretot, a partir de la segona meitat de segle VI. Per tant, cal buscar paral·lels amb altres jaciments per a poder establir una cronologia fiable.

A la Ciutadella de Roses hi ha nivells que arriben al segle VII però els seus materials estan poc estudiats. Per tant, no es disposa de suficients exemples per fer estudis comparatius. Pel que fa Sant Martí d'Empúries hi ha algun paral·lel en les formes d'olla, de gerra i hi ha diversos exemples d'aquelles petites bases de ceràmica comuna corresponents a possibles gerres o vasos.

En altres jaciments, en canvi, sí que es disposa d'estudis de ceràmiques comunes i grolleres, possiblement de producció local, datades de finals del VI i VII, o, fins hi tot, de principis del VIII, amb un repertori formal semblant. Trobem paral·lels al *castellum* de Sant Julià de Ramis, amb unes olles de forma i mida molt semblants i, fins i tot, amb brocs gairebé idèntics al de Puig Rom (Burch *et alii*. 2006, 81-86). També n'hi ha a l'actual província de Barcelona, al jaciment de Ca l'Estrada i al del Pla del Serrador, tots dos al Vallès Oriental (Fortó *et Martínez*. 2009, 272-273), per citar algun exemple. Fins hi tot trobem formes semblants a Tarragona i al jaciment del Camp Vermell (Sant Julià de Lòria, Andorra), on hi ha formes d'olles gairebé idèntiques, tant de vora senzilla com de vora reentrant per a una possible tapadora (Fortó *et Vidal*. 2009, 259).

Si mirem els jaciments amb unes característiques d'emplaçament estratègic similars, tal és el cas de Bovalar (Seròs, Segrià) i Vilaclara de Castellfollit del Boix (Castellfollit del Boix, Bages), també hi trobem un repertori formal semblant, datat entorn del segle VII. Pel que fa al de Vilaclara, Joan i Jordi Enrich descriuen que “els acabats presenten un aspecte descurat a base d'un allisat a mà, amb una decoració senzilla i poc freqüent, que es redueix a línies rectes horitzontals, incises i paral·leles o solcs amples i acanalats” (Enrich *et* Enrich. 1999, 363). Al Bovalar, M. A. Cau diu que “predominen les formes tancades, com olles o tupins, amb les bases convexes o planes, amb una nansa o sense i no són rares les boques trilobulades” (Cau. 1999, 363).

Si mirem a l'altra banda dels Pirineus, a França, les formes de ceràmica grollera reduïda o de comuna oxidada tampoc varien gaire. Tant al *castrum Vulturaria* (Argelès-sur-Mer, Pyrénées-Orientales) com a Ruscino (Château-Roussillon, Perpignan, Pyrénées-Orientales), hi ha olles i gerres trilobulades en contextos del segle VII i fins a principis de segle VIII molt semblants als materials de Puig Rom.

Per tant, la ceràmica d'importació a Puig Rom abasta, de manera global, des de finals de segle V o principis del VI fins a ple segle VII, mentre que les ceràmiques del tipus comuna i grollera, per comparació amb jaciments d'una cronologia semblant, se situen entorn del segle VII dC. Tot i considerar que el fragment de vora de Late Roman C i el de possible àmfora Key XXXVI podrien ser peces residuals que haguessin perdurat en el temps, hi ha un nombre força considerable de fragments d'àmfora africana. Per tant, sembla que, com a mínim, des de mitjan o final segle VI hi ha algun tipus d'ocupació del lloc.

És indiscutible que al llarg del segle VII Puig Rom està ocupat. El material ceràmic més tardà, representat per la ceràmica grollera reduïda, la comuna oxidada o les darreres importacions com l'àmfora oriental associada al tipus Yassi Ada, així ho constaten. Per tant, quant al moment final, la troballa del tremís d'Àkhila II i el fet de no reconèixer material ceràmic que vagi més enllà d'inicis de segle VIII, seguiria essent vàlida la teoria de que el puig s'abandona com a molt tard, al primer terç del segle VIII. El que no es pot dir amb certesa és que aquest fet vagi lligat a la invasió àrab perquè ens manquen dades tant arqueològiques com documentals per afirmar-ho.

Hem de tenir present que el material ceràmic estudiat prové d'excavacions antigues i que, tot i que en el seu moment es va excavar de manera prou acurada, no hi ha cap material separat per estrats. Per tant, aquest s'ha d'estudiar en conjunt i ens és impossible saber si els materials més antics correspondrien a nivells inferiors o si es trobava tot barrejat.

No obstant això, a partir de les descripcions que deixa Pere de Palol sobre els treballs arqueològics, podem considerar l'existència d'una determinada estratigrafia, encara que no sapiguem el material arqueològic que contenia. Podem parlar d'un mínim de quatre o cinc estrats. El primer estaria format per terres superficials i pedres provinents de l'enderroc de la muralla. A sota hi hauria un nivell de terra que cobriria l'enderroc de les estructures el qual, un cop retirat, sembla que ja deixaria entreveure els murs de les cambres. Finalment, quedaria un petit estrat de terres que arribava fins a la roca natural o que cobria un nivell de lloses de pissarra. Pel que fa a aquestes lloses, Folch i Torres deia que eren restes d'un paviment, mentre Palol defensava que eren part de la teulada caiguda. Folch i Torres no va continuar l'excavació a partir d'aquest nivell, mentre que Palol va decidir enretirar les lloses, amb la qual cosa va posar al descobert un estrat de terra que arribava fins a la roca i que era on s'hi havia recuperat més material arqueològic.

A partir de la disposició de les estructures, però, podem arribar a diferenciar dues fases del poblat. Una primera estaria formada per un conjunt de sitges, tot i que amb la informació actual desconexem si anaven associades a algun hàbitat o no. Aquestes serien, com a mínim, les sitges números 1, 7, 10, 13, 16 i 17. Això s'explica pel fet que les quatre primeres es troben parcialment sota dels murs, i algunes d'elles, com la 1, un cop buides afecten seriosament l'estabilitat de les parets de sobre. De les 16 i 17, en canvi, Palol descriu que tan sols s'hi varen identificar la base, fet que fa pensar que varen ser arrasades en algun moment per a construir-hi a sobre. No és possible establir una bona cronologia per a aquestes sitges perquè sembla que tan sols la número 1 va proporcionar material, i encara un petit conjunt d'informes d'àmfora africana que fa impossible establir una datació precisa.

Finalment, amb les dades actuals, tampoc podem saber quin paper desenvolupava Puig Rom en el conjunt del territori. Hi ha qui considera que és un enclavament amb funcions principalment militars. Això ve recolzat per les potents muralles que envolten el poblat i pel gran control visual que es té des del punt més elevat del jaciment.

Tot i això, un cop estudiats els materials i les estructures, considerem que Puig Rom era pròpiament un poblat. Les estructures descobertes a l'interior del mateix corresponen a llocs d'hàbitat força ben organitzats, amb una primera filada de cases adossades a la muralla, un suposat carrer a l'altre banda, representat per l'espai 5, i com a mínim una segona filada de cases formades pels espais 6 i 8. Finalment, sembla que al límit de l'excavació del 1946 va sortir la cantonada del que seria una tercera filada de cases. Per tant, el poblat tenia una bona planificació urbanística, distribuït en filades de cases i carrers que sembla que anirien circumdant el turó. A més, també hi ha unitats d'hàbitat ben definides, com les cambres III i IV, el conjunt format per les cambres VI, VII i VIII o el format per les cambres 4, 7, 9 i 10.

Observant el material, fins hi tot es pot arribar a intuir algunes de les activitats que es duïen a terme en algun d'aquests espais. Per exemple, al conjunt format per les cambres III i IV si varen recuperar els dos únics exemples de carda de llana i un bon conjunt de petites barres de ferro que segurament farien funcions d'agulla. Per tant, en aquesta unitat d'hàbitat s'hi podrien dur a terme treballs de carda i processament de la llana, entre d'altres.

Hi ha autors que defensen que molts dels objectes de ferro recuperats a l'interior de les cambres i les sitges eren parts d'armament i equipament militar, remarcant la importància de Puig Rom com a enclavament militar. Al respecte, hi ha un article on es fa una comparació entre l'armament de Sant Julià de Ramis i el Puig Rom. En aquest es comparen els materials de ferro d'un i altre jaciment, defensant que eren objectes d'armament (Garcia *et Vivo*. 2013, 161-190), però així com Sant Julià no hi ha dubte que és un enclavament militar, Puig Rom no és tan clar.

Si mirem els objectes de ferro del jaciment de Ruscino, es pot veure com hi ha molts paral·lels entre aquest i Puig Rom, fins hi tot n'hi ha d'idèntics, i ells consideren que

majoritàriament són útils per a l'artesanat (Rébé *et alii*. 2014, 201-214; 271-276). En ambdós llocs hi ha ganivets, cullerots, sivelles, fals amb destrat, pics, cardes de llana o plaques dentades. Bé és cert que en algun moment concret podrien haver servit com a objectes d'armament, creiem que en un principi no estarien pensats per aquesta funció.

S'ha de tenir en compte que al Puig de les Muralles sí que s'han trobat diversos objectes d'armament que no presenten dubtes en la seva interpretació, com les puntes de llança o sageta, però en un nombre força menor que els útils de treball. Per tant, Puig Rom seria un poblat fortificat per la inestabilitat del moment amb algun objecte d'armament per defensar-se, però la major part dels seus habitants es dedicarien a feines del camp i de pesca, tal i com constaten la gran majoria de materials fèrrics conservats.

En conclusió, considerem que Puig Rom seria un poblat emmurallat que com a mínim tindria una freqüentació des de mitjans o finals de segle VI, amb una etapa d'esplendor al segle VII i un abandonament entorn de principis de segle VIII. Així ho constaten els materials ceràmics recuperats, ja que les importacions daten principalment del segle VII o VII i les ceràmiques comunes, per paral·lels, daten entre finals del segle VI i inici del segle VIII.

7. Bibliografia

Alapont *et Ballester*, 2007:

LL. Alapont; C. Ballester, “Ánforas y cerámica común de un conjunto funerario de Alcásser (Valencia)”, a *BAR International Series 1662 (I)*, a càrrec de M. Bonifay i J.C. Trégila, Oxford, 199-209

Burch *et alii*, 2006:

J. Burch *et alii*, *Excavacions Arqueològiques a la muntanya de Sant Julià de Ramis. Vol 2: El Castellum*, Sant Julià de Ramis

Casas *et alii*, 1995:

J. Casas; P. Castanyer; J.M. Nolla; J. Tremoleda, *El món rural d'època romana a Catalunya. (L'exemple del nord-est)*, Col·lecció Sèrie Monogràfica del Centre d'Investigacions Arqueològiques de Girona, núm. 15

Casas *et Nolla*, 1998:

J. Casas; J. M. Nolla, “Material ceràmic del Puig de les Muralles (Puig Rom, Roses)”, a *Arqueomediterrània 2/1997. contextos ceràmics d'època romana tardana i de l'alta edat mitjana (segles IV-X)*, Barcelona, 7-19

Cau, 1999:

M. A. Cau, “Ceràmica de cuina: El Bovalar”, a *Del romà al romànic. Història, Art i Cultura de la Tarraconense mediterrània entre els segles IV i X, Catalunya Romànica*, Enciclopèdia Catalana, Barcelona, 363

Coll *et alii*, 1997:

J. M. Coll; J. Roig; J. A. Molina, “Contextos ceràmics de l'antiguitat tardana del Vallès”, a *Arqueomediterrània 2/1997. contextos ceràmics d'època romana tardana i de l'alta edat mitjana (segles IV-X)*, Barcelona, 37-57

Les excavacions arqueològiques a Puig Rom: estudi dels materials dels anys 1946 i 1947
Marc Soler López

Constant, 2008:

A. Constant, "Fouilles récentes au *castrum Vulturaria*/ Ultréra (Argelès-sur-Mer, Pyrénées-Orientales)", a *Fars de l'islam. Antiques alimares d'al-Andalus*, a carrer de Ramón Martí, Barcelona, 39-55

Degrassi *et alii*, 2007:

V. Degrassi; D. Gaddi; L. Mandruzato, "Amphorae and coarse ware from late roman-early medieval layers of the recent excavations in *Tergeste/Trieste* (Italy)", a *BAR International Series 1662 (II)*, a càrrec de M. Bonifay i J.C. Trégila, Oxford, 503-510

Enrich *et alii*, 1995:

J. Enrich; J. Enrich; Ll. Pedraza. *Vilaclara de Castellfollit del Boix (el Bages). Un assentament rural de l'antiguitat tardana*, Igualada

Enrich *et Enrich*, 1999:

Jordi Enrich; Joan Enrich, "Ceràmica de cuina: Vilaclara", a *Del romà al romànic. Història, Art i Cultura de la Tarraconense mediterrània entre els segles IV i X, Catalunya Romànica*, Enciclopèdia Catalana, Barcelona, 362-363

Folch, 2012:

C. Folch, *Els territoris del nord-est de Catalunya durant l'alta edat mitjana (segles VI-XI d.C): organització territorial i arqueologia del poblament*, a càrrec de R. Martí, Barcelona

Fortó *et Martínez*, 2009:

A. Fortó *et P. Martínez*, "Los yacimientos del Pla del Serrador (Les Franqueses del Vallès) y de Ca l'Estrada (Canovelles), dos ejemplos de asentamiento agrícola entre los siglos V y XIII en el entorno de Granollers (Vallès Oriental, Barcelona)", a *The Archaeology of early medieval villages in Europe*, a càrrec de J. A. Quirós, Bilbao, 263-274

Les excavacions arqueològiques a Puig Rom: estudi dels materials dels anys 1946 i 1947
Marc Soler López

Fortó et Vidal:

A. Fortó et A. Vidal, "En los orígenes de Sant Julià de Lòria (Andorra). Las evidencias de ocupación durante la antigüedad tardía y la alta edad media (siglos V-XII d.C.)", a *The Archaeology of early medieval villages in Europe*, a càrrec de J. A. Quirós, Bilbao, 253-262

Garcia et Vivó, 2003:

G. Garcia; D. Vivó, "Sant Julià de Ramis y Puig Rom: Dos ejemplos de yacimientos con armamento y equipamiento militar visigodo en el noreste peninsular", a *Gladius*, núm. XXIII, Madrid, 161-190

Gurt et Navarro, 2005:

J. M. Gurt; R. Navarro, "Les transformacions en els assentaments i en el territori durant l'antigüetat tardana", a *Cota zero*, núm. 20, Vic, 87-98

Gutiérrez, 2014:

J. A. Gutiérrez, "Forificaciones tardoantiguas y viigodas en el norte peninsular (siglos V – VIII)", a *Las forificaciones en la tardoantigüedad. Élités y articulación del territorio (siglos V – VIII d.C.)*, Madrid, 191-214

Hayes, 1972:

J. W. Hayes, *Late roman pottery*, Londres

Hayes, 1980:

J. W. Haes, *A suplement to Late Roman Pottery*, Londres

Járrega, 2013:

R. Járrega, "Las últimas importaciones romanas de cerámica en el este de *Hispania Tarraconensis*: una aproximación", a *SPAL 22*, Sevilla, 143-172

Les excavacions arqueològiques a Puig Rom: estudi dels materials dels anys 1946 i 1947
Marc Soler López

Keay, 1984:

S. J. Keay, "Late Roman Amphorae in the Western Mediterranean. A typology and economic study: The Catalan Evidence", *BAR International Series 196 (I)*, Oxford

López *et alii*:

A. López; X. Fierro; A. Caixal, "ceràmica dels segles IV al X procedent de les comarques de Barcelona", a *Arqueomediterrània 2/1997. contextos ceràmics d'època romana tardana i de l'alta edat mitjana (segles IV-X)*, Barcelona, 59-82

Macias, 1999:

J. M. Macias, "Ceràmica de cuina: ceràmica comuna de Tàrraco", a *Del romà al romànic. Història, Art i Cultura de la Tarraconense mediterrània entre els segles IV i X, Catalunya Romànica*, Enciclopèdia Catalana, Barcelona, 361-362

Macias *et Cau*, 2012:

J. M. Macias; M. A. Cau, "Las cerámicas comunes del nordeste peninsular y las Baleares (siglos V-VIII): balance y perspectivas de la investigación", a *Cerámicas hispanoromanas II. Producciones regionales*, a càrrec de D. Bernat i A. Rivera, Cadis, 511-542

Navarro, 1999:

R. Navarro, "Els poblats de Puig Rom, el Bovalar i Vilaclara", a *Del romà al romànic. Història, Art i Cultura de la Tarraconense mediterrània entre els segles IV i X, Catalunya Romànica*, Enciclopèdia Catalana, Barcelona, 119-121

Nieto, 1993:

J. Nieto, *El edificio "A" de la ciudadela de Roses (La terra sigillata africana)*, Centre d'investigacions Arqueològiques de Girona. Sèrie Monogràfica. Núm. 14

Nolla, 1997:

J. M. Nolla, "Roses a l'antiguitat tardana. El cementiri de Santa Maria", a *Annals de l'Institut d'Estudis Empordanesos*. núm.30, Figueres, 107-146

Les excavacions arqueològiques a Puig Rom: estudi dels materials dels anys 1946 i 1947
Marc Soler López

Nolla, 1998:

J. M. Nolla, "Els objectes de vidre del Puig de les Muralles (Puig Rom, Roses)" a *Empúries*, 51, Barcelona, 237-249

Palol, 1946:

P. de Palol, *Diario de la excavaciones arqueológicas a Puig Rom en el año 1946*, quadern manuscrit del fons documental del Museu d'Arqueologia de Catalunya - Girona

Palol, 1947:

P. de Palol, *Diario de la excavaciones arqueológicas a Puig Rom en el año 1947*, quadern manuscrit del fons documental del Museu d'Arqueologia de Catalunya - Girona

Palol, 1952:

P. de Palol, "El castro hispanovisigodo de Puig Rom (Rosas), a *La labor de la Comisaría Provincial de Excavaciones Arqueológicas de Gerona durante los años 1942 a 1948. Informes y Memorias de la Comisaría Provincial de Excavaciones Arqueológicas 27*, a càrrec de Lluís Pericot, Madrid, 163-182, làms. XLII-LV

Palol, 1965:

P. de Palol, "Rosas. De la Antigüedad a la Edad Media", a *Revista de Girona*, 31, Girona, 23-33

Palol, 1999 (a):

P. de Palol, "De la crisi del segle III a Euric", a *Del romà al romànic. Història, Art i Cultura de la Tarraconense mediterrània entre els segles IV i X, Catalunya Romànica*, Enciclopèdia Catalana, Barcelona, 19-26

Les excavacions arqueològiques a Puig Rom: estudi dels materials dels anys 1946 i 1947
Marc Soler López

Palol, 1999 (b):

P. de Palol, "El final del domini romà a la Tarraconense i la seva incorporació al regne visigot", a *Del romà al romànic. Història, Art i Cultura de la Tarraconense mediterrània entre els segles IV i X, Catalunya Romànica*, Enciclopèdia Catalana, Barcelona, 36-44

Palol, 2004:

P. de Palol, *El castrum del Puig de les Muralles de Puig Rom*, Sèrie Monogràfica 22. Museu d'Arqueologia de Catalunya, Girona

Puig, 1998:

A. M. Puig, "El jaciment de Rhode a la fi de l'antiguitat tardana. Els contextos del segle VII d.C. a la Ciutadella de Roses (Alt Empordà, Girona)", a *Pyrenae*, núm. 29, Barcelona, 171-191

Puig, 1999:

A. M. Puig, "Ciutat de Roses", a *Del romà al romànic. Història, Art i Cultura de la Tarraconense mediterrània entre els segles IV i X, Catalunya Romànica*, Enciclopèdia Catalana, Barcelona, 100-101

Puig et Riera, 2000:

A. M. Puig; A. Riera, "Gènesi i consolidació del món feudal. La romanitat tardana", a *Història de l'Alt Empordà*, Girona, 235-247

Pujol et Carreras, 2002:

M. Pujol; C. Carreras, "L'ancoratge i el port de Rhode (Roses, Alt Empordà)", a *Empúries*, núm. 53, Barcelona, 131-154

Ramon, 2008:

J. Ramon, "La cerámica ebusitana en la antigüedad tardía", a *Cerámicas hispanorromanas. Un estado de la cuestión*, a càrrec de D. Bernal i A. Ribera, Cadis, 563-584

Les excavacions arqueològiques a Puig Rom: estudi dels materials dels anys 1946 i 1947
Marc Soler López

Rébé *et alii*, 2014:

I. Rébé; C. Raynaud; Ph. Sénac, *Le remier Moyen Âge à Ruscino. (Château-Roussillon, Perpignan, Pyrénées-Orientales). Entre Septimanie et al-Andalus (VIIe-IXe s.)*, Lattes

Wickham, 2008:

C. Wickham, *Una història nueva de la Alta Edad Media. Europa y el mundo mediterráneo, 400-800*, Barcelona