



Universitat de Girona

# LES CERÀMIQUES DE PRODUCCIÓ IBÈRICA DE SANT JULIÀ DE RAMIS: EL POBLAT I ELS CAMPS DE SITGES

**Jordi SAGRERA ARADILLA**

**ISBN: 978-84-691-5961-3**

**Dipòsit legal: GI-I206-2008**

<http://hdl.handle.net/10803/7852>

**ADVERTIMENT.** L'accés als continguts d'aquesta tesi doctoral i la seva utilització ha de respectar els drets de la persona autora. Pot ser utilitzada per a consulta o estudi personal, així com en activitats o materials d'investigació i docència en els termes establerts a l'art. 32 del Text Refós de la Llei de Propietat Intel·lectual (RDL 1/1996). Per altres utilitzacions es requereix l'autorització prèvia i expressa de la persona autora. En qualsevol cas, en la utilització dels seus continguts caldrà indicar de forma clara el nom i cognoms de la persona autora i el títol de la tesi doctoral. No s'autoritza la seva reproducció o altres formes d'explotació efectuades amb finalitats de lucre ni la seva comunicació pública des d'un lloc aliè al servei TDX. Tampoc s'autoritza la presentació del seu contingut en una finestra o marc aliè a TDX (framing). Aquesta reserva de drets afecta tant als continguts de la tesi com als seus resums i índexs.

**ADVERTENCIA.** El acceso a los contenidos de esta tesis doctoral y su utilización debe respetar los derechos de la persona autora. Puede ser utilizada para consulta o estudio personal, así como en actividades o materiales de investigación y docencia en los términos establecidos en el art. 32 del Texto Refundido de la Ley de Propiedad Intelectual (RDL 1/1996). Para otros usos se requiere la autorización previa y expresa de la persona autora. En cualquier caso, en la utilización de sus contenidos se deberá indicar de forma clara el nombre y apellidos de la persona autora y el título de la tesis doctoral. No se autoriza su reproducción u otras formas de explotación efectuadas con fines lucrativos ni su comunicación pública desde un sitio ajeno al servicio TDR. Tampoco se autoriza la presentación de su contenido en una ventana o marco ajeno a TDR (framing). Esta reserva de derechos afecta tanto al contenido de la tesis como a sus resúmenes e índices.

**WARNING.** Access to the contents of this doctoral thesis and its use must respect the rights of the author. It can be used for reference or private study, as well as research and learning activities or materials in the terms established by the 32nd article of the Spanish Consolidated Copyright Act (RDL 1/1996). Express and previous authorization of the author is required for any other uses. In any case, when using its content, full name of the author and title of the thesis must be clearly indicated. Reproduction or other forms of for profit use or public communication from outside TDX service is not allowed. Presentation of its content in a window or frame external to TDX (framing) is not authorized either. These rights affect both the content of the thesis and its abstracts and indexes.

# Les ceràmiques de producció ibèrica de Sant Julià de Ramis: el poblat i els camps de sitges.

Jordi Sagrera Aradilla



Tesi doctoral dirigida per Josep Ma. Nolla i Brufau

Universitat de Girona  
Departament de Geografia, Història i Història de l'Art.

Girona, novembre de 2001.

## Agraïments.

*-Tempus fugit facta manent-* ens deia “l’hermano” de llatí quan badàvem a classe. Llavors no m’hagués imaginat que aquestes paraules haurien significat res més que no fos un toc d’atenció. I la veritat és que ja han “fugit” dos anys llargs d’ençà que vaig emprendre seriosament aquest projecte. Encara no me’n se avenir de com s’han escolat tan depressa. El que n’ha quedat és el treball que es clou aquí. No és que el tema s’hagi exhaurit –mai es tanca del tot- sinó perquè m’esgarrifava la idea de perllongar l’estudi un any més amb tot allò que comportava per les persones que, carregades de paciència, m’han recolzat i ajudat tot aquest temps. És de justícia valorar-les ara en l’esforç, l’entusiasme, la confiança i les molèsties que s’han pres tan desinteressadament.

Voldria agrair al personal del Museu d’Arqueologia de Catalunya-Girona i, especialment, a la directora Aurora Martín que amablement em va permetre disposar de les instal·lacions, a l’Enriqueta Pons que em facilità l’accés als magatzems, a l’Anna Vargas i en Joaquim Esteba que em varen ajudar molt en la recerca dels materials, en Josep Ma. Llorens que ha estat vital per les consultes a la biblioteca, a la Mercè Ferré amb les dades i records que em va posar a l’abast de les sitges del Camí del Pla, a la Montserrat Gené...

Tampoc voldria obviar en Jordi Merino que em facilità les fitxes originals de l’excavació del Bosc del Congost i els inventaris de material del Camp dels Escalers, en Josep Burch que em va saber orientar en els primers moments –de fet fou ell qui em proposà el tema- i que em va permetre disposar de totes les dades de les sitges de Sant Julià de Ramis aplegades en la seva tesi doctoral, en Pere Castanyer, la Marta Santos i en Joaquim Tremoleda que em van ajudar en el difícil món de la ceràmica de vernís negre i que sempre han estat receptius a qualsevol consulta.

És obligat de reconèixer el guiatge d’en Josep Ma. Nolla, mestre i amic que ha dirigit aquesta tesi.

Finalment la família: per més que m’hi esquerrassi mai serà prou el reconeixement per la Joaquina Fajula ni per l’Albert Vilardell. Tampoc per la Júlia Vilardell que ens ha suportat (la tesi i a mi) tot aquest temps.

# 1. Introducció: plantejament i metodologia de treball.

El treball analitza la ceràmica procedent del poblat ibèric de Sant Julià de Ramis. L'hàbitat es troba en la comarca del Gironès, a pocs kilòmetres al nord de la ciutat de Girona i encimbellat sobre la carena de la muntanya homònima. L'abast de la recerca comprèn el mateix poblat i altres jaciments arqueològics que hi van indissolublement lligats. Ens referim al camp de sitges del Bosc del Congost i al dels Escalers. Ambdós se situen en el pla, als peus del poblat i a una distància curta, car de l'un a l'altre els separen escassament nou-cents metres.

L'àmbit de treball ateny un territori concret, local. Amb aquest plantejament, el material objecte d'estudi, es presenta, a priori, com un conjunt homogeni i amb poques fisures d'un jaciment a l'altre. La recerca es nodreix del material exhumat en les diverses intervencions arqueològiques de què ha estat objecte tant el poblat ibèric com els camps de sitges i, especialment, el del Bosc del Congost que ha esdevingut el pal de paller de la recerca.

Quan el 1996 es van reemprendre les excavacions arqueològiques en el poblat ibèric de Sant Julià de Ramis, es posava en pràctica un programa de investigació perfilat des de la Universitat de Girona i promogut per l'Ajuntament de Sant Julià de Ramis. Ja en aquella primera campanya, els que hi vam participar, ens adonàrem de la ingent quantitat de ceràmica de producció ibèrica que s'exhumà i la migrada concentració de ceràmiques d'importació que pràcticament no superava el 2,5 % en els inventaris. Ja hi havia un precedent clar en aquest sentit quan el 1991 s'excavà el veí camp de sitges del Bosc del Congost. En aquest jaciment els percentatges eren similars tot i que es comptabilitzaren més de 48.000 fragments ceràmics.

La relativa incidència científica de què ha gaudit la ceràmica ibèrica per l'arqueologia en general no concorda amb el volum del material recuperat. Els estudis dels jaciments d'època ibèrica al nostre país acostumen a plantejar-se a partir de l'anàlisi de les diferents fàcies de les ceràmiques importades. La vaixel·la fina i les àmfores aparegudes en els jaciments acaparen gairebé tota l'atenció. Sense cap mena de dubte resulten imprescindibles a l'hora de contextualitzar cronològicament les seqüències estratigràfiques. De fet s'erigeixen en el veritable fòssil director de les excavacions. Tot i amb això, representen un volum molt menor dins el marc general de la ceràmica en els jaciments ibèrics. Possiblement, les dades que reflexa el poblat ibèric de Sant Julià es poden considerar d'extremes perquè les variacions en els percentatges de ceràmica d'importació poden arribar a ser notables d'un poblat a un altre. Per exemple, en el de Sant Sebastià de la Guarda, a Llafranc, excavat actualment per la Universitat de Girona, l'aportació de ceràmica vernís de negre és molt superior. S'hi poden argumentar qüestions culturals, polítiques, geogràfiques...



Els indígenes de Llafranc, ben connectats amb la costa, gaudirien amb més facilitat de tot allò que el comerç marítim els podia fer arribar d'arreu de la Mediterrània, conseqüentment també la ceràmica importada. Per contra, el transport per via terrestre resultava més precari, lent i costós. Aquest darrer podria ser el cas de Sant Julià de Ramis on s'estima que la ceràmica de producció ibèrica arriba al 97% del total, malgrat no distar més de 30 km en línia recta del mar. Independentment dels condicionants que hi incideixin, val a dir que, de ceràmica indígena, se'n troba en tots els jaciments ibèrics i quantitativament sempre superen amb escreix el muntant de les importacions.

Les desenes de milers de fragments ceràmics que s'han recollit en els darrers 70 anys a Sant Julià, necessàriament s'han hagut de classificar i ordenar. No ha resultat un camí planer. L'intent de donar un discurs coherent i seguit en el temps de tot el repertori ceràmic, de seguir els criteris de classificació establerts i d'incorporar-hi totes les novetats ha provocat dubtes i fluctuacions en la pròpia escala de valors. D'aquí n'han derivat decisions compromeses que han modificat, poc o molt, el concepte de les diferents categories ceràmiques i la classificació de les formes.

El primer entrebanc comença a l'hora de catalogar una peça. Grisa de la costa catalana, o comuna ibèrica? és un d'aquells interrogants clàssics que sorgeixen davant de molts fragments de ceràmica grisa. Si decidim la primera opció ens podem qüestionar: costa catalana o emporitana?. Sembla que hi ha massa imprecisions. Les raons poden ser múliiples. La ceràmica ibèrica analitzada en conjunt és molt homogènia. Les parets primes, les pastes dures i ben depurades, el desgreixant molt fi, el so metàl·lic, la fractura angulosa són característiques tècniques que poden descriure indistintament una àmfora de boca plana o un got bicònic. Analitzada en detall, en canvi, és extraordinàriament heterogènia perquè, peces formalment idèntiques, poden presentar uns acabats i unes cuites amb unes tonalitats gairebé oposades: oxidades, reduïdes, pastes bicolors, engalbes clares, fosques, llampants, etc.

És el doble vessant homogeni/heterogeni de la ceràmica ibèrica el que fa anar de corcoll. Probablement una de les raons principals que poden explicar aquest fenomen deriva de la manca d'una producció centralitzada que hauria marcat les pautes tècniques i físiques de les ceràmiques. En el seu lloc, hi deurien obrar molts tallers artesans d'àmbit local i amb una projecció limitada. El repertori s'inspira, bé en les formes importades d'èxit del moment, bé en les arrels autòctones, amb prou llibertat com perquè s'hi adverteixi una disparitat d'acabats, de pastes i àdhuc, que no tant, de perfils. Barberà, Nolla i Mata definien molt bé aquesta situació en referir-se a la grisa emporitana (Barberà/Nolla/Mata, 1993, 6)

(...) "en lloc d'uns pocs tallers o centres terrissers amb una producció quantiosa que segueixen fidelment uns perfils arquetípics que evolucionen gairebé alhora, haurem de maldar amb una munió de terrissaires dispersos que, seguint una mateixa moda no en són esclaus i la interpreten bastant lliurement, tenint cada un d'ells el seu propi mostrari o catàleg, en el qual s'hi reflecteix la demanda local on

s'hi mantenen i evolucionen alguns perfils arcaics a la vegada que es fa el que es pot per imitar o reinterpretar els vasos importats”.

Ara com ara, resulta impossible rastrejar els centres terrissers perquè les dades disponibles són excessivament fragmentàries. La veritat és que de tallers no se'n parla perquè d'aquests no se'n sap gaire res. Tret d'algunes excepcions com ara la ceràmica de Fellines de grisa emporitana (Martín, 1981, 37-49) no en coneixem l'àrea geogràfica, ni la producció ni tampoc la cronologia.

Per tant, la ceràmica ibèrica s'ha treballat històricament a partir d'uns altres paràmetres. Es parla d'elements clarament circumstancials, com pot ser la decoració pintada, com si es tractés d'una categoria ceràmica pel fet que, la ibèrica pintada, es reconeix amb facilitat del calaix de sastre que és la ceràmica comuna. Tanmateix les formes, els acabats i la tècnica presenten poques o nul·les diferències respecte de la comuna. De fet el problema subsisteix en classificacions aparentment més consolidades com la de la grisa de la costa catalana. Els límits que la separen de la comuna de taula es difuminen tant des del punt de vista del repertori formal com pels acabats i pastes. Sovint, sembla més una qüestió de colors que de res més. A més, aquí hi ha el problema afegit de la diferència que es detecta entre les produccions antigues, dels segles IV i III a.C., envers les dels segles II i I a.C., és a dir entre l'Ibèric Ple i el final. Per això no s'ha pogut fixar una denominació satisfactòria per a tothom. Deixant de banda les suspicàcies que hauria pogut aixecar en altres temps el terme “catalana” a favor de la grisa emporitana, la veritat és que s'ha parlat de ceràmica grisa ibèrica, de tipus emporità, grisa emporitana i grisa de la costa catalana indistintament segons la realitat i conveniència de cada jaciment i de cada investigador que les ha treballat.

La manca d'uns criteris ben estructurats i definits pel pòsit historiogràfic, ha estat clau pel present estudi. A mesura que es completaven més sèries de material, es veia més clar que, la terminologia habitual, no encaixava prou bé amb tots els matisos que ofereix la terrissa de l'*oppidum* de Sant Julià de Ramis. Faltaven elements per objectivar-los i abastar-los. Calia reordenar el sistema de classificació emprat sense trencar amb els precedents però incorporant nous arguments, malgrat el risc de polemitzar que això comportava.

En un primer estadi la producció indígena s'ha desglossat en quatre grans grups primant les formes i la funció. Així es parlarà de les àmfors, de la ceràmica de cuina, de la ceràmica comuna i de la ceràmica fina o de taula.

-Les àmfors ibèriques són aquells contenidors tan característics comunament caracteritzats per la boca plana.

-La ceràmica de cuina és aquella que va destinada a la cocció dels aliments, bàsicament urnes, olles, cassoles i tapadores. Es tracta de recipients de pasta grollera, generalment de cuita reduïda i poden ser fabricats a mà o tornejats.

-La comuna fa referència principalment a la ceràmica del “rebot”; gerres, urnes i altres atuells per contenir, servir o emmagatzemar, però també estris emprats a la llar com els morters.

-La ceràmica fina local o de taula designa el repertori present en el parament de taula: plats, escudelles, gots, gobelets, ampolles, gerres per servir, etc.

El segon nivell de classificació té en compte l'aspecte físic i tècnic dels acabats, les pastes, les engalbes, la decoració. Així s'han anat configurant diferents registres.

-La ceràmica grisa ibèrica o grisa de la costa catalana que *grasso modo* designa la fàcies antiga de la grisa emporitana.

-La grisa emporitana, generalment vaixel·la de taula de cuita reduïda que s'exporta i popularitza a través del port d'Empúries en els segles II i I a.C.

-L'oxidada emporitana, la versió de cuita oxidant de la grisa emporitana.

-L'oxidada de la costa catalana; vindria a ser la versió de cuita oxidant de la grisa ibèrica o grisa de la costa catalana.

-La ceràmica d'engalba blanca. Producció definida per l'engalba i un repertori de formes concretes generalment d'us domèstic.

-La ceràmica ibèrica pintada antiga

-La ceràmica indigeta o de pintura blanca.

-La ceràmica ibèrica pintada tardana. Fa referència a les produccions pintades dels segles II i I a.C.

-La ceràmica comuna de taula, és a dir, tota la vaixel·la de producció local que s'allunya, pel color o per la textura, dels paràmetres de la grisa emporitana i de la grisa ibèrica.

-La comuna ibèrica. Tots aquells recipients de fabricació indígena i d'us domèstic que presuntament no apareixen en el parament de taula.

Els jaciments ibèrics de Sant Julià de Ramis han donat una seqüència de material força compacta en un recorregut linial de 250 anys aproximadament. El següent pas ha estat el de contrastar les dades amb l'entorn ibèric. Donada la naturalesa local o autòctona de bona part del material, la recerca s'ha fixat en un horitzó proper amb la finalitat de preservar, fins allà on es pugui, la paritat cultural i material amb Sant Julià. En un mapa teòric, s'ha dibuixat una franja no massa allunyada de la costa que abasta algunes de les comarques del nord-est de Catalunya i que, a l'engròs i sense ganes de polemitzar en disquisicions històriques sobre els límits entre els diferents pobladors antics que convergeixen a la zona, hauria d'englobar la totalitat del *populus* dels indigets (Burch/Nolla, 1996, 9-26). Els establiments ibèrics de la Selva, el Gironès, el Pla de l'Estany i l'Empordà haurien de fornir les dades necessàries per acomplir aquest capítol. Cal advertir que no s'hi ha abocat exhaustivament tota la bibliografia disponible i que, a més a més, s'ha fet alguna incursió fora dels límits teòrics marcats. Aconsellats per la importància dels jaciments i, sobretot per l'existència de publicacions amb referents contextualitzats que, per a l'estudi de les ceràmiques de producció ibèrica no és pas que desbordin, s'han buscat paral·lels en les sitges de Bellaterra en el Vallès occidental, en

nombrosos jaciments del Maresme com ara les n cr polis de Cabrera de Mar, les Sitges de Can Badell , en els poblats de Llinars i de Castellruf en el Vall s Oriental, en el Rossell , etc.

## 2. El context geogràfic.

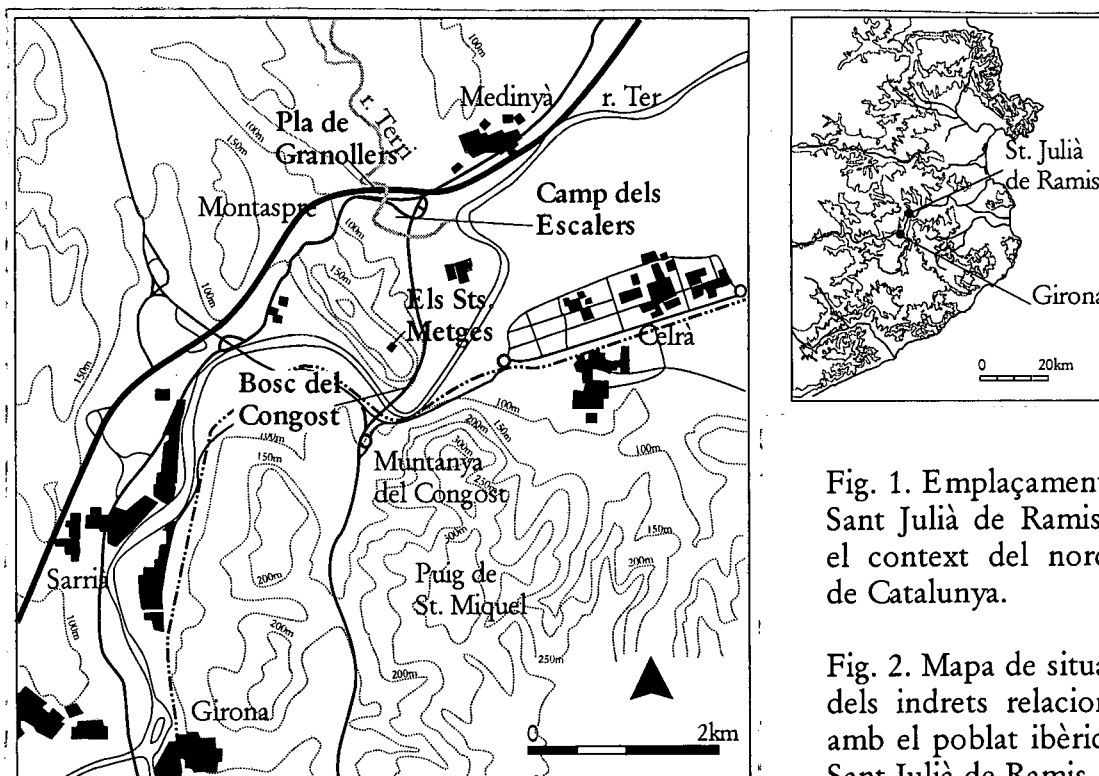

Fig. 1. Emplaçament de Sant Julià de Ramis en el context del nord-est de Catalunya.

Fig. 2. Mapa de situació dels indrets relacionats amb el poblat ibèric de Sant Julià de Ramis.

El poblat ibèric es troba en el terme municipal de Sant Julià de Ramis on s'hi integra també el poble de Medinyà. Administrativament està adscrit a la comarca del Gironès. En realitat, però, a la contrada hi conflueixen dues unitats geomorfològiques ben diferenciades. Per una banda, les Gavarres i el pla de Girona i Sarrià. Aquest últim s'ha de considerar com la perllongació septentrional de les planes Selvatanes que, al seu torn, esdevenen la continuació de la depressió Prelitoral Catalana. Per l'altra banda hi trobem l'antic municipi de Medinyà que pertany a la unitat de l'Empordà (Bolós, 1968, 409-418). L'element que divideix aquestes dues realitats és la muntanya de Sant Julià de Ramis. És veritablement, el darrer contrafort de les Gavarres en el seu extrem nord-occidental. Constitueix, juntament amb el devallar del massís de Rocacorba, amb el Montaspre a primer terme, el fermall que tanca i separa aquestes dues realitats geològiques.

L'orografia la defineix amb forma allargassada, orientada de sud-est a nord-oest amb una longitud propera als 1500 m. Avui es troba flanquejada per l'autopista A-7 i la carretera nacional N-II, per ponent, i pel riu Ter i la variant est de Girona, per llevant. S'hi accedeix pel camí dels Sants Metges que s'enfila pels pendents fent ziga zagues. En el recorregut de la carena hi destaquen tres cims. El més prominent s'alça a l'extrem occidental amb una altura màxima de 203 m. En

aquest lloc s'hi conserven les restes d'una fortificació militar dels segles XIX i XX que es coneix com el Castellet de Sant Julià de Ramis. Els altres dos promontoris se situen vers la part central, un, i l'extrem oriental de la muntanya, l'altre. L'altura màxima registrada en aquest darrer lloc és de 196 m. En l'espai que els separa s'hi ha documentat el poblat ibèric de Sant Julià.

L'origen de la muntanya es remunta al paleozòic superior quan es va aixecar el massís de les Gavarres, l'extrem nord de la serralada litoral que creua de nord a sud el país. El subsòl està constituït bàsicament per esquistos silurians obrats pel metamorfisme de roques ígnies que després d'intensos plegaments en època herciniana van anar fragmentant la roca. Les falles que es varen generar han anat conformant uns plans de cisellament que han incrementat l'esmicolament del material (Pallí, 1990, 8-10), .

A baix, en el pla, tant pel nord com pel sud, hi descobrim materials sedimentaris pliocènics i del quaternari que es van anar dipositant a peu de muntanya colmatant antigues zones d'aiguamolls. Després, el moviment de la placa tectònica anà configurant el relleu actual amb la creació de sistemes muntanyosos com els Pirineus i depressions que afavoriren la creació de nous cursos fluvials com el Ter i el Fluvià. Actualment, el Ter és l'element vertebrador del país (Pallí, 1990, 8-10). Venint del Pla de Girona, travessa tots els entrebancs orogràfics i s'obre camí per l'anomenat Congost. El pas però, és estret i desplaçat cap al sud-est de la muntanya de Sant Julià obligant al riu a vorejar-la en un llarg meandre. Després el paisatge es torna a obrir fent-se amable i planer. Ja és l'Empordà. Primer un pla petit i encorsetat per la muntanya del Congost i pels pendents de Costa Roja. Més endavant en arribar a Celrà ja s'eixampla.

De la mateixa manera que l'aigua del Ter ha anat fressant el Congost també ha erosionat les capes de sediments del pla fins a formar quatre terrasses disposades en nivells. A poca alçada del riu actual hi localitzem la segona i primera que geològicament són les més antigues. Riques amb llims argilosos i sorrencs és la mena de subsòl que conforma el camp de sitges del Bosc del Congost (Burch/Merino/ Agustí, 1995, 1-35).

La muntanya i el pla immediat que s'estén als seus peus deurien conformar el domini directe del poblat de Sant Julià. La relació s'evidencia amb els camps de sitges del Bosc del Congost, del Pla de Granollers i dels Escalers. Foren els seus habitants els qui les obraren per servir-hi part de l'esplet i també qui les colmataren. De fet, el material de les sitges més tardanes del Bosc del Congost ha estat utilitzat més d'un cop per argumentar el moment final del poblat (Martín, 1994, 89-108).

## 3. La procedència del material.

Des de que l'any 1932 Francesc Riuró i Carles de Palol descobrien el poblat ibèric de Sant Julià de Ramis recollint les primeres ceràmiques, s'han anat formant diferents dipòsits fruit de les exploracions que s'han succeït en el temps. En els magatzems del Museu d'Arqueologia de Catalunya-Girona, se'n conserva la pràctica totalitat, malgrat trobar-hi algunes absències pel que fa a peces concretes. La gestió d'aquest material requereix una contextualització prèvia perquè l'indret de procedència, l'època i les circumstàncies en què fou recuperat en condicionen el mateix contingut. D'aquesta manera podríem establir tres conjunts arqueològics perfectament diferenciats malgrat trobar-se íntimament lligats: el poblat ibèric de la muntanya de Sant Julià, el camp de sitges del bosc del Congost i les sitges del camp dels Escalers amb l'apèndix del Pla de Granollers.

### 3.1 El poblat.

Ha estat objecte d'un grapat d'intervencions arqueològiques encara que de naturalesa molt desigual. Les ceràmiques conservades que hi provenen es poden distribuir, atenent el context i l'època en què foren recuperades, en diferents conjunts. El fons més antic vindria representat per les actuacions dirigides per la figura de Francesc Riuró. Ja s'ha comentat que precisament fou ell, juntament amb Carles de Palol, qui el 1932 descobria el poblat.

Tot visitant la ja desapareguda cova de Sant Vicenç, situada al peu de la muntanya, s'adonaren que pels marges del camí sovintejava la ceràmica antiga. Sospitaren que el material provenia de la muntanya i que, arrossegat per les pluges, s'hauria dipositat al pla. Van pujar-hi prospectant el terreny i, ben aviat, confirmaren l'existència del jaciment. Aquell mateix any de 1932, Riuró obrí un sondeig que seria el primer d'una sèrie de treballs de prospecció i excavació que no s'aturarien fins que l'esclat de la guerra civil tallà en sec tota aquesta activitat (Burch et al., 2001, 20). Del treball d'aquells anys en destaca la publicació de dos articles que donaven a conèixer el poblat ibèric i els primers materials. (Riuró, 1934, 5-9) i (Riuró 1936, 8-11). La imatge que va transmetre era la d'un poblat allargassat d'est a oest amb una sola muralla per ponent i que s'articulava internament a través d'un carrer principal que travessava el poblat longitudinalment. El moment final el situava vers el 195 a.C. fent-lo coincidir amb l'esclafament de la revolta indigeta contra Roma. En l'extrem occidental va descobrir una reocupació posterior que va interpretar com les restes d'una fortificació romana.

El 1939. Riuró reempenia la recerca arqueològica a Sant Julià amb uns quants joves adscrits o relacionats amb el Grup Excursionista i Esportiu Girnoní (G.E.I.E.G.), entre ells M. Oliva (Riuró, 1995, 87-89) i (Burch et al., 2001, 20). Les excavacions, modestes i amb pocs mitjans, confirmaren que, a banda de les restes ibèriques, també se'n conservaven altres que podrien haver pertangut a una torre defensiva romana (Palol 1950, 73-98), (Oliva, 1967, 59).

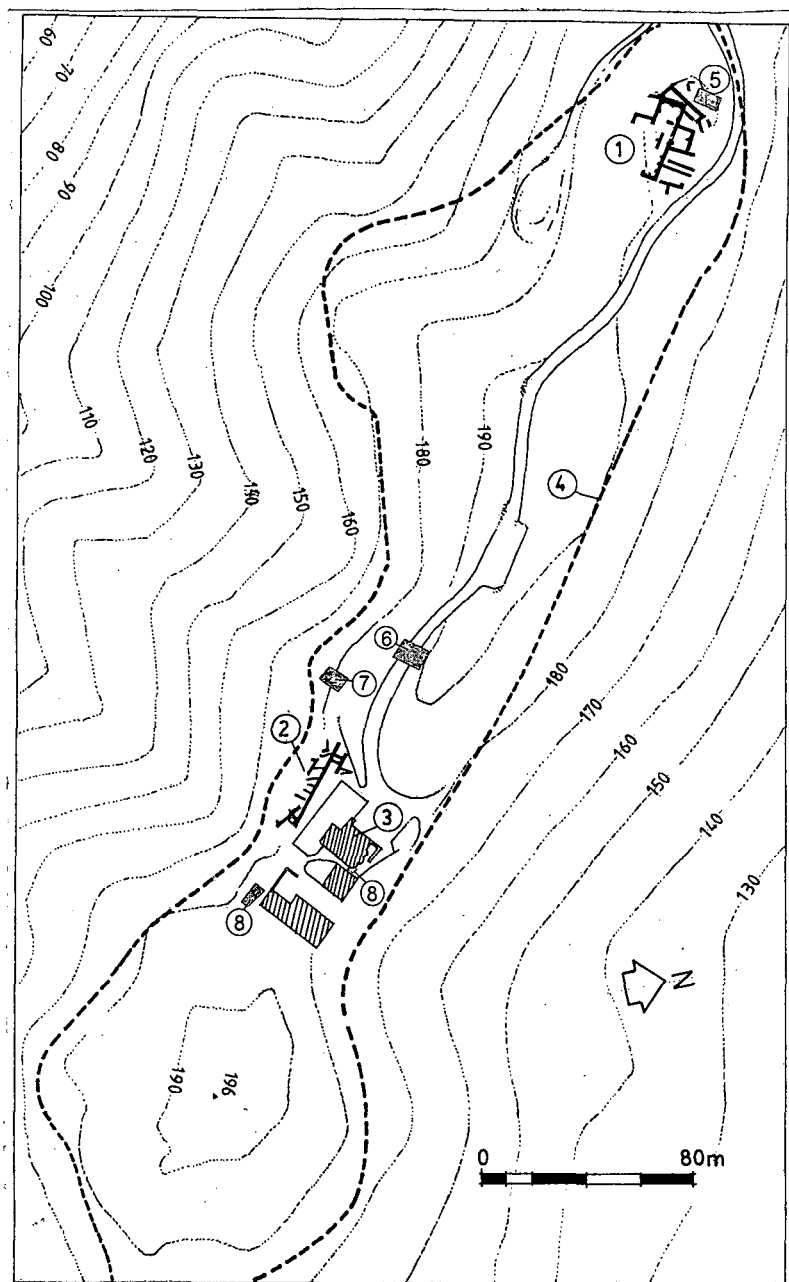

Fig. 3. Planta del poblat ibèric de Sant Julià de Ramis. 1) El castellum (zona 2). 2) L'esplanada sota el cementiri (zona 1). 3) Església dels Sants Metges. 4) Perímetre del poblat ibèric proposat a partir de la prospecció arqueològica (Burch, 1995, 89). 5) Sondajes d'en Riuró a la "torre romana". 6) Campaña d'en Maluquer de Motes. 7) Cala Caravaca - Cala Teixidor. 8) Sondajes d'Isabel Rodà.

En els anys quaranta arribà el reconeixement científic del poblat ibèric mercès a la visita i recolzament que hi donaren personatges de la talla de Lluís Pericot, Joan Maluquer de Motes, Joaquim Pla Cargol i Santiago Sobrequés (Burch et al., 2001, 20) (Riuró, 1995, 87). Durant aquells anys i fins el 1945 s'excavaren diverses cases ibèriques. El 45 se n'excavà una, compartimentada amb dues estances,



que hauria estat destruïda sobtadament pel foc i abandonada. La troballa va permetre refer objectes del parament de la casa i aprofundir en les tècniques constructives i en els sistemes de cobertura emprats en el poblat ibèric. Tal vegada i des del punt de vista global, les conclusions a les que s'arribava corroboraven les primeres dades aportades per Riuró, amb una visió més àmplia, car es dibuixaven les traces d'altres carrers que definien noves zones. En tot cas, es potenciava el paper de l'*oppidum* de Sant Julià en considerar-lo un dels més grans de l'entorn de Girona (Pericot et al., 1952, 96-101).

El 1947 Riuró, Oliva i Cufí realitzaren noves prospeccions de les que no n'ha trascendit altra cosa que una breu referència (Riuró, 1995, 94) i (Burch et al., 2001, 20).

Un altre dipòsit de materials s'originà el 1964, quan Maluquer de Motes s'interessà pel jaciment. Esperonat per l'èxit de la campanya del 1945, va promoure un programa d'excavacions subvencionat per l'Institut d'Arqueologia de la Universitat de Barcelona amb la Col·laboració del Museu Arqueològic Provincial de Girona. Malgrat que les troballes no foren desencoratjadores, la recerca s'abandonà després d'una primera campanya. Els resultats foren publicats breument anys després. S'emmarcaven en la línia del que s'havia apuntat fins aleshores. Altrament, s'esbossava una trama urbana més complexa amb un carrer principal i d'altres que definien diferents barris de cabanes. El poblat es protegia amb una muralla que el defensava en el límit nord-occidental on l'accés era més planer (Maluquer de Motes, 1972, 43 -60).

El 1971 Miquel Oliva, director del Servei Tècnic d'Investigacions Arqueològiques de la Diputació de Girona (STIA), va promoure noves exploracions arqueològiques en el poblat ibèric. El treball de camp fou encomanat a I. Rodà que obrí diversos sondejos a redós de l'església dels Sants Metges. L'excavació es va concentrar en les restes d'unes cabanes ibèriques que van aparèixer vora l'antiga rectoria (vegeu fig. 2). Els resultats foren magres perquè l'estratigrafia havia estat greument alterada per la continuada presència humana de l'indret (Rodà, 1973, 503 -512). La mateixa Rodà publicava una sèrie d'articles en els que apuntava, entre altres dades, la cronologia del poblat (segles VI-II a.C.), la possible existència d'un temple romà i donava a conèixer tota una sèrie de material procedent d'excavacions antigues d'en Riuró (Rodà, 1973, 503-512) i (Rodà, 1974, 297-301).

Sembla que des d'aleshores l'interès pel poblat ibèric va decaure. La localització de les restes de cabanes ja excavades s'havia convertit, en aquells anys, en una tasca molt més difícil del que havia resultat fins aleshores. El conreu tradicional de la vinya que, en altres èpoques, havia enfeixat completament la muntanya s'havia abandonat definitivament. En el seu lloc hi va anar creixent un alzinar amb un sotabosc espès i feréstec que embolcallà i amagà totes les evidències arqueològiques.

El 1984 Nolla i Casas es feien ressó del poblat ibèric i de la suposada torre romana en una succinta referència en un treball recopilatori (Nolla/Casas, 1984,

195). El 1989 els mateixos autors redescobrien les restes de la torre romana i en feien una primera descripció (Nolla/Casas, 1997, 146).

L'any 1993 l'ajuntament de Sant Julià va promoure la prospecció arqueològica sistemàtica de la muntanya en un intent seriós de quantificar els límits i l'abast del poblat ibèric (Burch/Sagrera, 1994, 63-71) (vegeu fig. 2). La recerca coincidí en el temps amb les obres de remodelació i ampliació del cementiri parroquial, situat a migdia de l'església dels Sants metges. El projecte determinava guanyar espai per la banda meridional del recinte, a sobre ja dels pendents més abruptes del vessant sud de la muntanya. Aquesta circumstància obligà a construir uns pilars de formigó ancorats sòlidament a la roca. Malgrat que les inspeccions preliminars del Servei d'Arqueologia de la Generalitat no detectaren cap evidència arqueològica, la veritat és que, des dels primers moviments de terra, van aparèixer nombroses estructures antigues. La magnitud de les troballes féu aturar el projecte i es va haver d'emprendre, tot seguit, una excavació de salvament. Els treballs, foren dirigits per J. Burch -responsable fins aleshores de les prospeccions- i van suposar un avenç notable en el coneixement del poblament antic. Es documentava un doble circuit murat per la banda de migdia del poblat. La muralla exterior es datà del segle IV a.C. a partir dels materials exhumats en una cala oberta a tocar del mur. Els registres arqueològics, en canvi, apuntaven una cronologia més baixa per la muralla interna, de cap a principis del segle II a.C. Els sediments superiors i més moderns evidenciaven que la vida del poblat podria allargar-se ben bé fins a començaments del segle I a.C. (Burch, 1994, 75- 88).

Els resultats de la campanya del 1993 acabarien de convèncer al govern municipal de Sant Julià que s'havia d'incentivar la recerca i la difusió del poblat ibèric. En aquest marc, l'any 1994, el Centre d'Investigacions Arqueològiques de Girona (Museu Nacional d'Arqueologia-Girona) conjuntament amb l'Ajuntament de Sant Julià de Ramis propiciaren noves excavacions que es concretaren en una cala situada en el vessant meridional de la muntanya i a una cinquantena de metres a l'oest de l'esplanada practicada sota el cementiri dels Sants Metges. J. Caravaca i M. Teixidor, responsables tècnics, excavaren l'interior d'una cabana. Descobriren un paviment enllosat i una llar en forma de cubeta, similar a alguna de les identificades al Puig Castellet de Lloret de Mar (Caravaca/Teixidor, 1996, 119 -125).

El 1995 s'iniciava la fase d'execució del projecte de rehabilitació de l'església dels Sants Metges. Dins el pla d'actuació s'hi preveia la recerca arqueològica del subsòl que va anar a càrrec de C. Montalban. Aquí també es van detectar elements del poblat ibèric. Malauradament es trobaren molt deteriorats per ocupacions posteriors i pel fet que la roca esquistosa del subsòl aflorava a poca fondària del paviment del temple. En canvi, les restes van evidenciar l'existència d'un edifici de caire funerari, tardoantic, i un cementiri adjacent sobre els quals, hom bastí l'església romànica i el cementiri parroquial (Montalban, 1996, 257-263). L'estratigrafia i els materials ceràmics foren revisats mes endavant en un estudi global d'aquest sector del poblat ibèric (Burch et al., 2001, 120-130). Entre altres qüestions es va poder comprovar que les estructures tardoantigues i també algunes de les sepultures primerenques retallaven un estrat d'enderroc alt imperial amb

abundància de *tegulae*. La ceràmica d'aquest nivell fou escassa però suficient per comprovar la freqüentació en aquest lloc durant els segles I i II d.C. (Burch et al., 2001, 120-130).

A mitjans de la dècada dels 90 la muntanya de Sant Julià de Ramis fou notícia periodística. S'augurava la transformació del veí castell en un centre de negocis i de reunions empresarials que haurien afectat la totalitat de la muntanya. La veritat es que, d'aquest projecte multimilionari, no en va quedar res en ferm. En el seu lloc va anar prenent cos el projecte municipal encarat a la recerca i difusió del patrimoni arqueològic. El consistori volia convertir la muntanya en el remanent cultural i històric del poble. Amb aquesta idea la Universitat de Girona va elaborar un programa de recerca que des del 1996 encetava una nova etapa d'excavacions arqueològiques en el poblat ibèric i que s'han anat perllongant cada estiu fins enguany. Els llocs que es van triar eren els que d'antuvi, més bé o més malament, auguraven els millors resultats, car se'n coneixien prou evidències. El primer, l'anomenada zona 1, fou explorat en tres campanyes (1996 -1998). Va començar en el punt on els treballs de 1993 ho havien deixat, és a dir, a migdia de l'església dels Sants Metges. Els resultats foren la descoberta d'un barri de cabanes bastit cap a finals del segle V a.C. o a principis del segle següent, que fou enderrocat a la segona meitat del segle II a.C., per la construcció dels grans murs d'una plataforma monumental. L'abandonament definitiu d'aquest sector del poblat es produí durant la primera meitat del segle I a.C. El segon o zona 2 (excavat entre els anys 1996-2001) incidia en un promontori on tradicionalment s'havia emplaçat la torre defensiva romana i que hom suposava que coincidia amb l'extrem occidental del poblat ibèric. Es va constatar que, en realitat, la torre romana havia estat tot un complex d'edificis de caire militar, un *castellum*, amb una cronologia inicial vers el segle IV d.C. Com a substrat arqueològic aparegué un sector del poblat ibèric del que se n'aprofità parcialment la muralla bastida en el segle II a.C. sobre els vestigis d'unes defenses més antigues (Burch et al., 2001, 87-91).

## 3.2 El camp de sitges del Bosc del Congost.

Es tracta d'un jaciment important, car s'hi exhumà un centenar llarg de fosses que el converteixen en un dels camps de sitges més importants de l'àrea indigeta excavats fins ara. Val a dir que, sense cap mena de dubte, és el que ha aportat els conjunts de ceràmica ibèrica contextualitzats més nombrosos, convertint-se en el cos principal de la recerca.

La construcció de la variant est de Girona durant l'any 1991 fou el detonant de la descoberta ja que, cada tram de via, va ser objecte d'un meticulós seguiment arqueològic. Ja a les prospeccions inicials sobre el congost del riu Ter es va detectar el camp de sitges localitzat sobre la riba esquerra del riu. El jaciment es va donar a conèixer amb el nom del Bosc del Congost. Tot seguit s'inicià l'excavació pel procediment d'urgència que es perllongà durant cinc mesos. Els arqueòlegs dirigits

per Jordi Merino varen buidar un total de 119 sitges amb una forquilla cronològica que abarcava des del segle IV aC fins a començaments del segle I a.C. (Burch et al. 1992, 60-70).

### 3.3 Les sitges del camp dels Escalers.

El tercer nucli el conformen dos camps de sitges que en realitat deuriem formar-ne un de sol. Es tracta de les sitges del Camp dels Escalers també conegut com el camí del Pla i les del Camp de Granollers. Ambdós se situen en el pla que s'estén sota la muntanya, per la banda de tramuntana, i vora la riba del riu Terri poc abans d'abocar les seves aigües en el Ter. La troballa es féu casualment el 1971 en obrir-se un camí veïnal que menava a la fàbrica tèxtil SAFA. Això, implicà uns importants rebaixos en els terrenys per allí on passà el vial. L'aleshores Servei Tècnic d'Investigacions Arqueològiques de Girona (STIA) va muntar una excavació de salvament quan van començar a aparèixer les primeres sitges en un camp que es va donar a conèixer com el Camp del Pla o el Camí del Pla, encara que el topònim tradicional anomenava aquest paratge com el Camp dels Escalers. Els treballs foren dirigits pel tècnic de la casa Mercè Ferré. Era la primera vegada que es descobria un camp de sitges pertanyent al poblat de Sant Julià. En aquell moment s'excavaren 13 sitges i 3 forns de terrisser. Els resultats no van ser publicats mai de manera exhaustiva. El que n'ha trascendit són unes breus referències en obres de caràcter més general (Nolla/Casas, 1984, 196), (Martín, 1991, 33-36), (Martín, 1994, 89-108), (Burch, 1996, 373) i (Burch et al., 2001, 32-33) que situaven la cronologia d'obliteració de les sitges entre la segona meitat del segle III a.C. i mitjan segle II a.C.

Durant el mes de setembre de 1997 es va realitzar una excavació arqueològica pel procediment d'urgència dirigida per J. Llinàs i J. Merino en el camp dels Escalers. Nous rebaixos de terres permeteren posar al descobert cinc de les sitges excavades el 1971 i tres més d'inèdites. El material dels farcits de les fosses van datar-ne l'amortització entre la segona meitat del segle III a.C. i principis del II a.C. (Llinàs/Merino, 1998, 111).

El Camp de Granollers és un paratge localitzat a ponent del camp dels Escalers en el pla que es troba davant de les primeres rampes de Costa Roja per la banda de Medinyà. No s'han descrit mai les circumstàncies de l'excavació de les sitges. Per referència oral d'Aurora Martín (directora del Museu d'Arqueologia de Catalunya-Girona), sembla ser que foren descobertes a ran de la construcció del tram de l'autopista A-7 que havia de passar per allí. Miquel Oliva se'n deuria assabentar i féu buidar les sitges aplegant el material que apareixia. Aquest es va guardar en caixes de cartró que es dipositaren en els magatzems del Servei (STIA) de Girona i actualment romanen, tal com es deixaren, en les instal·lacions que té el Departament de Cultura de la Generalitat a Pedret.

## 4. El fons Riuró.

### 4.1. El fons.

S'entengui per fons Riuró el conjunt dels materials arqueològics recollits per Riuró en el poblat ibèric de Sant Julià de Ramis i que deriven de les diferents actuacions de recerca que hi desplegà entre el 1932 i el 1945. En els magatzems del Centre d'Investigacions Arqueològiques de Girona es troben aplegats en unes quantes caixes. Malauradament no se sap ben bé a quina campanya pertanyen i ni tan sols de quin sector del poblat es van extreure, malgrat que algunes peces porten una etiqueta indicativa de l'any. Unes altres estan identificades amb un núm. antic de registre car moltes d'aquestes peces havien estat exposades en el museu de Sant Pere de Galligants. Val a dir que una part d'aquest conjunt havia estat publicat amb anterioritat. En algun cas representa l'única documentació gràfica que es conserva perquè algunes han resultat del tot inaccessibles, "perdudes" pels magatzems de Pedret. Aquest deu ser el cas d'un *kalathos* ibèric pintat i que ja publicava el mateix Riuró (Riuró, 1936b). Fou ell qui, juntament amb altres autors de renom, publicava làmines de material, (Pericot et al., 1952, lam. XV). Més endavant Maluquer de Motes en publicar els resultats de la campanya de 1964 en dibuixava unes altres. (Maluquer de Motes, 1972, 60). Poc temps després, Isabel Rodà en publicava de noves en un petit estudi sobre la ceràmica del poblat (Rodà, 1974, 299-300). Més recentment l'àrea d'arqueologia de la Universitat de Girona donava un repertori ampli d'aquestes ceràmiques en un treball monogràfic sobre el sector excavat per aquest col·lectiu entre els anys 1996 i 1998 (Burch et al. 2001, fig. 5, fig. 6, fig. 7 i fig. 8).

En aquest capítol s'ofereix una actualització dels materials ja publicats completada amb la incorporació d'altres encara inèdits. Les peces apareixen sense cap ordre específic perquè es troben fora de context. A primer cop d'ull, sobta l'acumulació de tantes peces senceres i més encara si es té en compte que en les làmines s'hi ha representat quasi la totalitat del material dibuixable. Això vol dir que, el mateix Riuró, seleccionava el material que recollia. Per la mateixa configuració fa l'efecte que primava l'estat de conservació, les ceràmiques de vernís negre i per damunt de tot la ceràmica de cuina de pasta grollera que potser, deuria considerar més antiga i, per tant, més estimada. Per fer-nos-en el càrrec només cal dir que un 70 % dels fragments informes conservats del fons Riuró pertanyen a recipients de cuina. Tanmateix, possiblement la peça més difosa del fons Riuró no és una ceràmica sinó un morter de pedra sorrenca que tradicionalment s'havia interpretat com un grèsol (Pericot et al., 1952, 100, lam. XVI) i (Rauret, 1976, 65-66). Sembla ser que tècnicament és poc probable, més aviat impossible, que aquest recipient tingués cap relació amb l'activitat metalúrgica

ibèrica. En canvi, per la similitud formal amb morters ibèrics de terrissa resulta més fàcil identificar-lo com a morter (Rovira, 1993, 66-67).

## 4.2. Dibuix dels materials.

Fig.4.

Fons Riuró.

- 1) Grisa emporitana de la forma A-V. Publicada (Rodà, 1974,300).
- 2) Got bicònic de la forma D-I de ceràmica grisa de la costa catalana Rodà, 1974,300).
- 3) Ceràmica de pasta grollera, de cuita reduïda i modelat a torn (Maluquer de Motes, 1972, 60).
- 4) Ceràmica de pasta grollera, cuita reduïda i modelada a mà (Maluquer de Motes, 1972, 60).
- 5 i 6) Dues peces de ceràmica grisa emporitana de la forma J-I (Rodà, 1974, 300, núm. 8 i 9) i Maluquer de Motes, 1972, 60).
- 7) Ungüentari (Rodà, 1974, 300).
- 8) Grisa emporitana. Copa bicònica de dues nanses contraposades, peu molt alt i amb decoració de mamellons arrengrerats sota la carena. És assimilable a la forma F-I (Rodà, 1974, 300).
- 9, 10, 11 i 13) Ceràmica de fireta a torn de pasta grollera i cuita reduïda (Maluquer de Motes, 1972, 60).
- 12 i 14) Ceràmica de fireta feta a mà de pasta grollera i cuita reduïda (Maluquer de Motes, 1972, 60).
- 15) Got bicònic de ceràmica grisa emporitana (Rodà, 1974, 300).

Fig. 5

Fons Riuró.

- 1) Grisa emporitana de la forma A-I.
- 2) Plat de ceràmica grisa emporitana? forma C-IV. (Rodà, 1974, 300).
- 3) Gerra de ceràmica grisa emporitana (Rodà, 1974, 300),
- 4 i 5) Ceràmica de fireta a torn de pasta grollera i cuita reduïda (Maluquer de Motes, 1972, 60).

Fig 6.

Fons Riuró.

- 1) Ceràmica de la costa catalana de cuita oxidada. És una escudella de la forma B. Pasta marró clar amb bandes facetades a l'exterior.
- 2) Escudella petita de ceràmica grisa de la costa catalana amb la superfície polida, quasi brunyida corresponent a la forma B. (Prové de la campanya de 1935).
- 3) Grisa de la costa catalana. Escudella de la forma B. Exhumada el 1934).
- 4 i 5) Oxidada emporitana. Escudelles de la forma B que presenten les parets desgastadesdesgast i unes taques cendroses per la banda externa de la base.
- 6) Possible tapadora de ceràmica grisa de la costa catalana amb la pasta rugosa al tacte.
- 7) Got bicònic de ceràmica oxidada emporitana de la forma D-I.

- 8) Grisa emporitana corresponent a la forma C-II.
- 9) Oxidada emporitana, forma A-I.
- 10) Grisa emporitana de la forma A-I amb patina cendrosa a la vora.
- 11) Escudella de la forma A-III de ceràmica oxidada de la costa catalana.

Fig. 7

Fons Riuró.

- 1) Escudella de fons umbilicat en ceràmica oxidada de la costa catalana.
- 2) Comuna ibèrica. Decoració en relleu en forma d'espiral aplicada sota la carena d'un recipient de diàmetre de boca gros. Se'n conservaven restes d'un parell que es disposaven de manera semblant a com ho haurien fet dues nanses.
- 3) Fitxa discoidal de ceràmica oxidada.
- 4 a 7) Fusaioles.
- 8 i 9) Comuna ibèrica de cuita reduïda i pasta bicolor.
- 10) Penjoll arrodonit amb forat central treballat a partir d'un fragment de pedra esquistosa de Sant Julià de Ramis.
- 11) Grisa de la costa catalana de tonalitats verdoses, forma H-III.

Fig. 8

Fons Riuró.

- 1) Gerra de ceràmica comuna ibèrica de cuita reduïda amb l'engalba de tons gris i grana. Originalment tenia tres nanses.
- 2) Ceràmica de cuina a torn de pasta grollera i cuita reduïda.
- 3) Ceràmica de cuina a mà de pasta grollera i cuita reduïda.
- 4) Tapadora de ceràmica de cuina feta a mà de pasta grollera i cuita reduïda.

Fig. 9

Fons Riuró.

- 1) Tapadora?. Comuna ibèrica de pasta i engalba taronjades amb taques cendroses repartides per la cara externa. Presenta tocs espatulats per les dues cares.
- 2) Ceràmica indigeta de pintura blanca de cuita reduïda amb l'engalba de color gris i grana.
- 3) *Kalathos* ibèric decorat amb pintura vinosa.
- 4 i 5) Tapadores de ceràmica de cuina fabricada a mà de pasta grollera i cuita reduïda.
- 6) Peça de pasta grollera, de cuita reduïda. Presenta forma de fruita, possiblement de codony.

Fig. 10

Fons Riuró.

- 1) Plat de peix de la forma 23 de Lamboglia de ceràmica àtica de vernís negre.
- 2) Campaniana A. Publicada (Rodà, 1974, 300).
- 3 i 4) Campaniana A, forma Lamboglia 31.
- 5) Campaniana A, forma Lamboglia 27.
- 6) Petites estampilles, forma Lamboglia 27. Publicada (Rodà, 1974, 299).
- 7) Peu de campaniana A de la forma 68 de Morel.
- 8) Taller de Roses, forma Lamboglia 23. Publicada (Rodà, 1974, 299).

9) Campaniana A, forma Lamboglia 26. Publicada (Rodà, 1974, 300).



Fig. 4

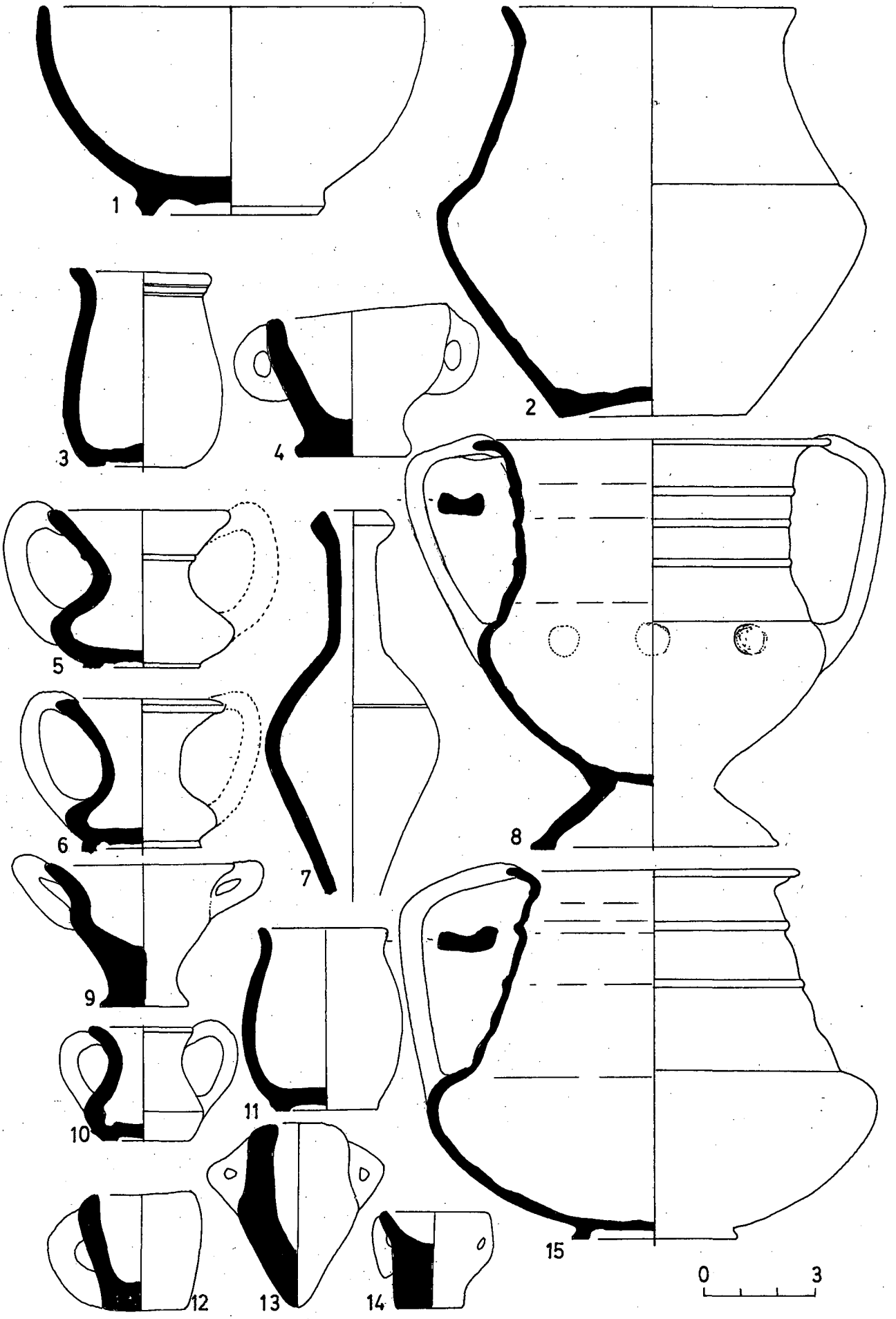

Fig. 5

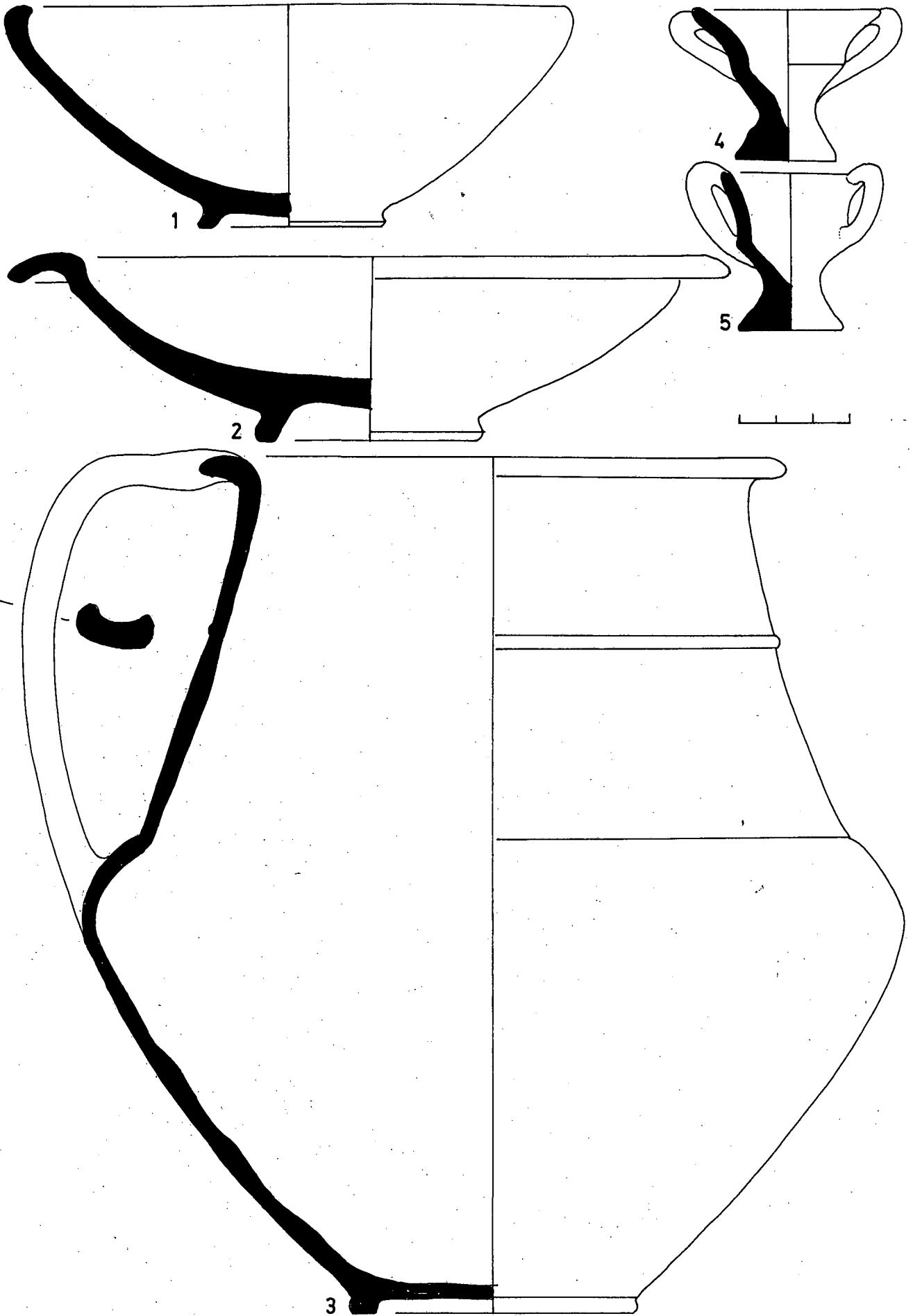
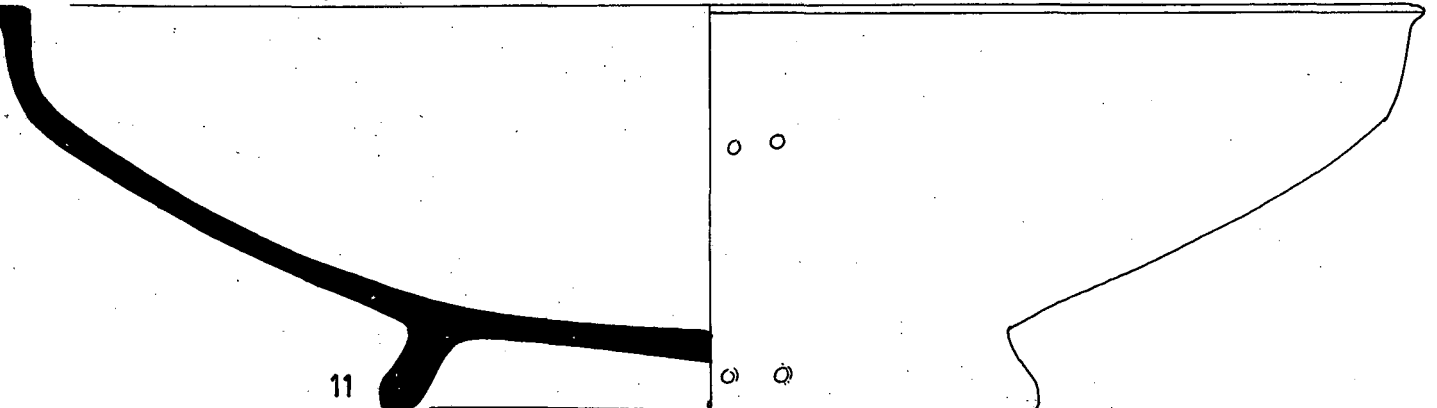
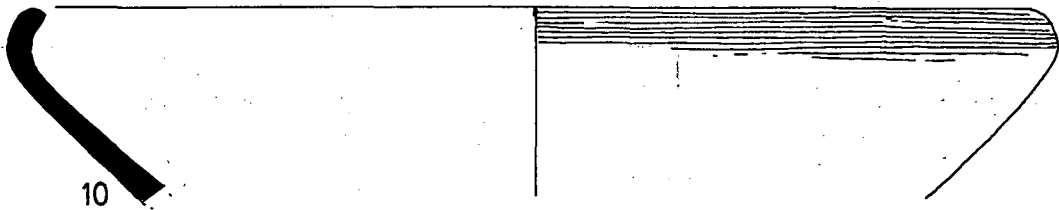
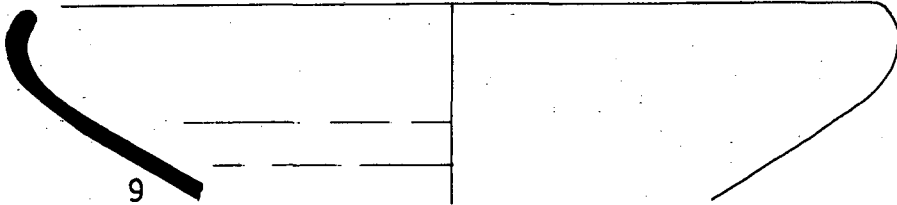
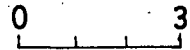
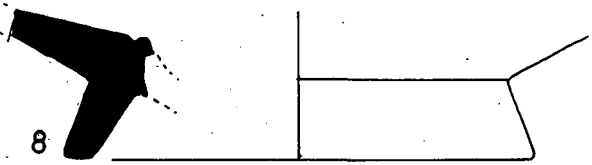
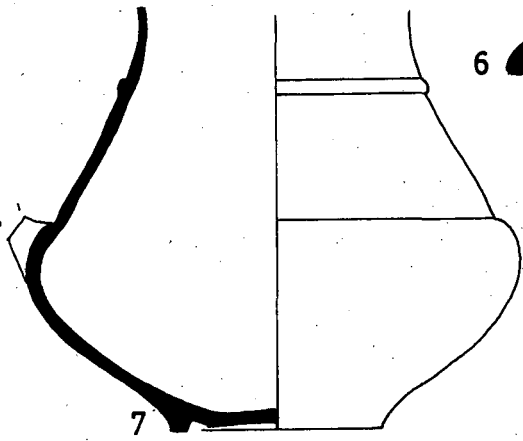
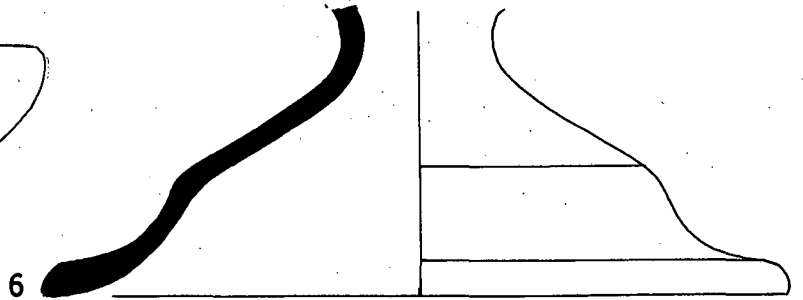
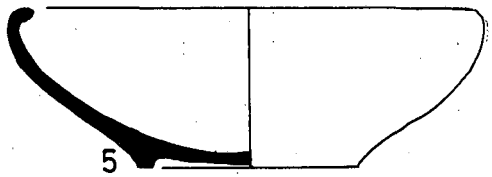
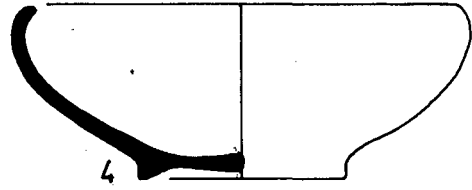
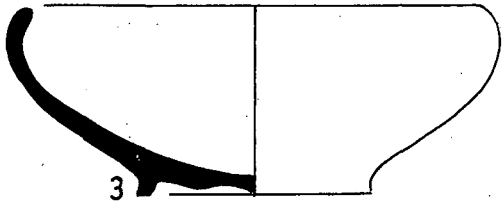
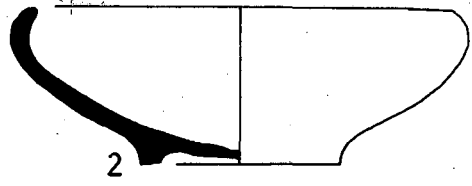
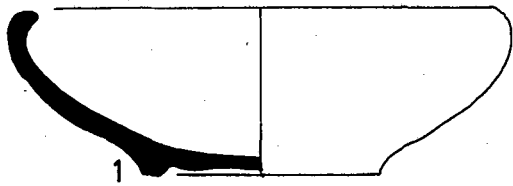

Fig. 6



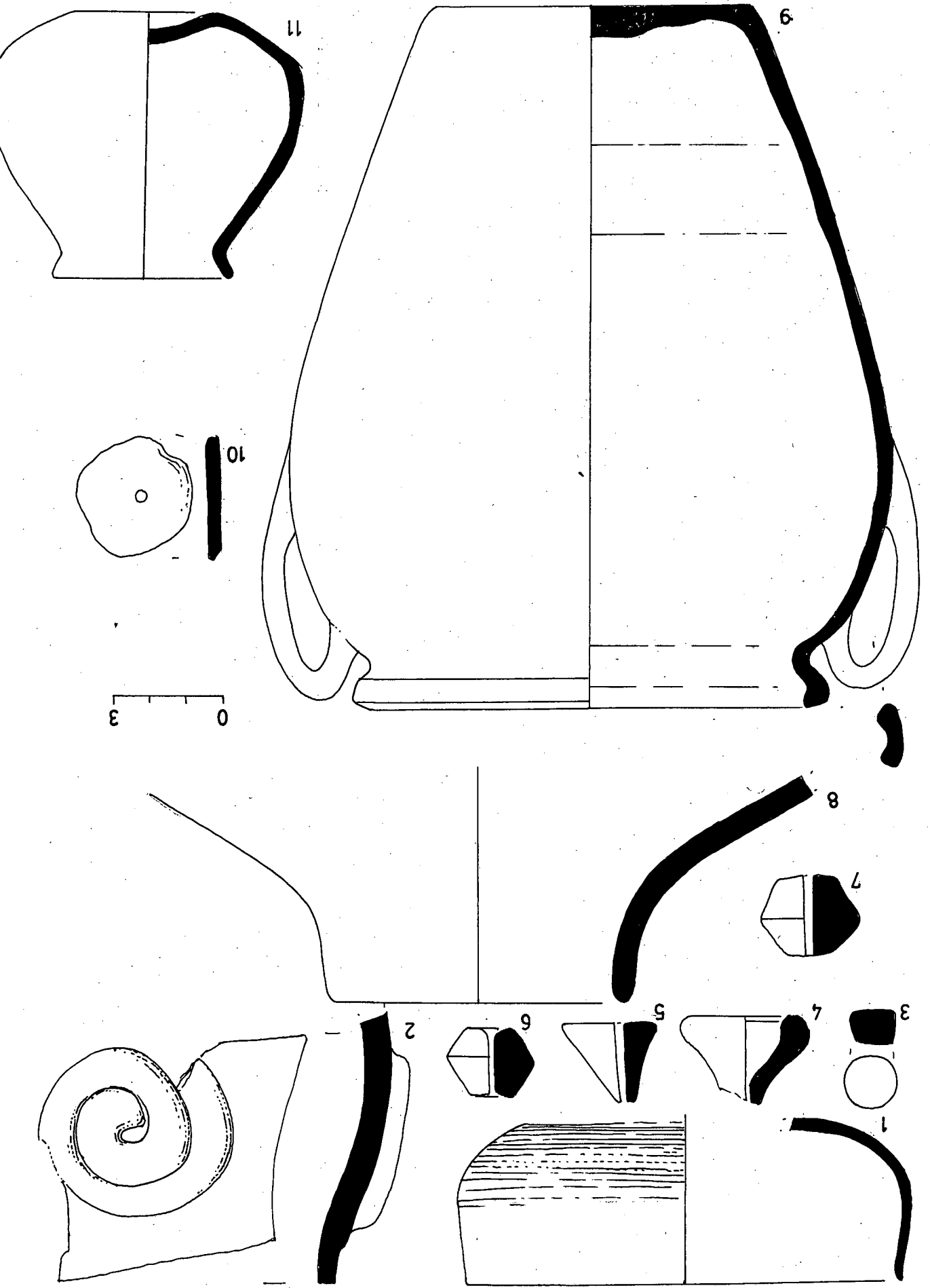

Fig. 7

Fig. 8

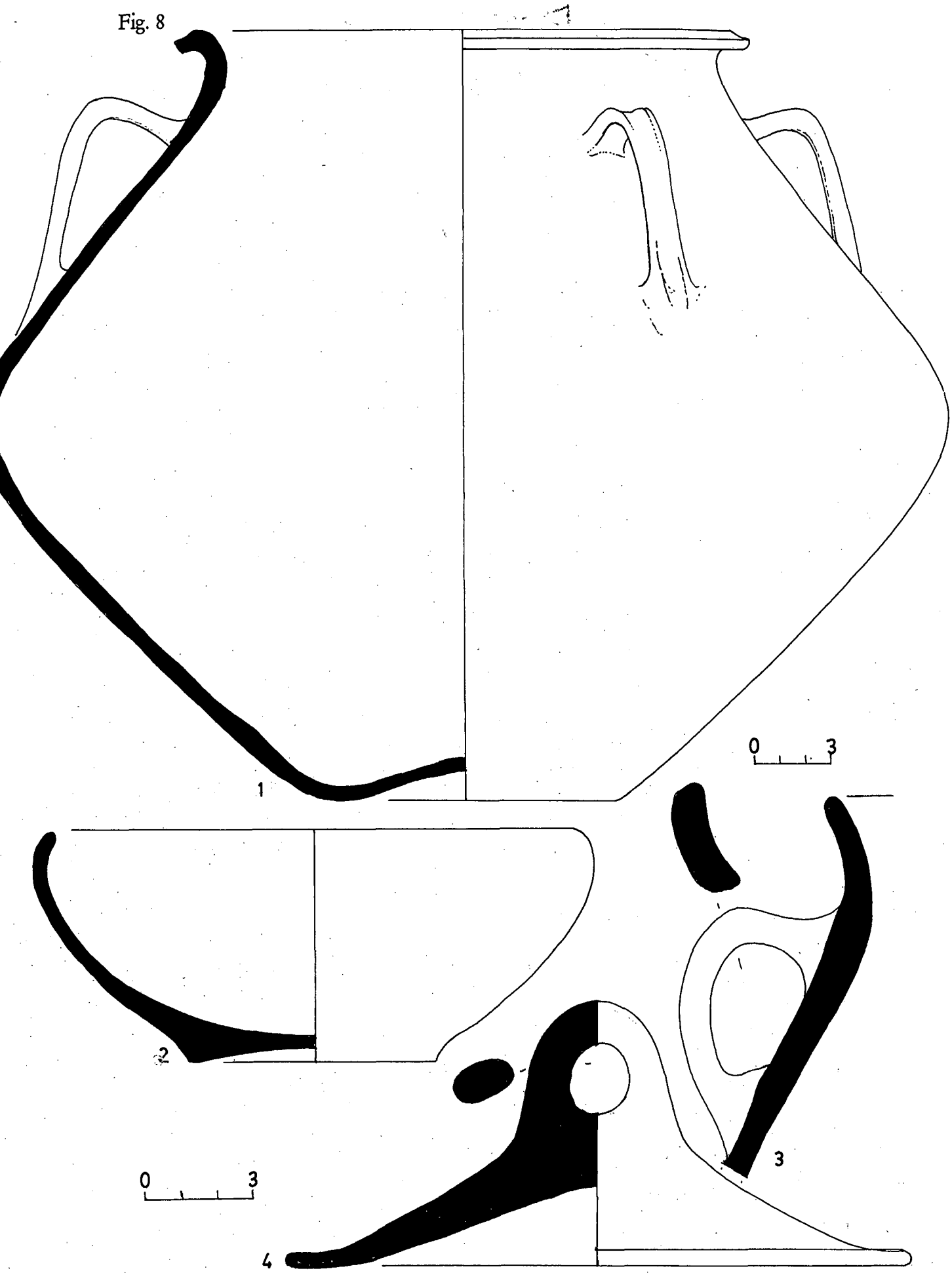

Fig. 9

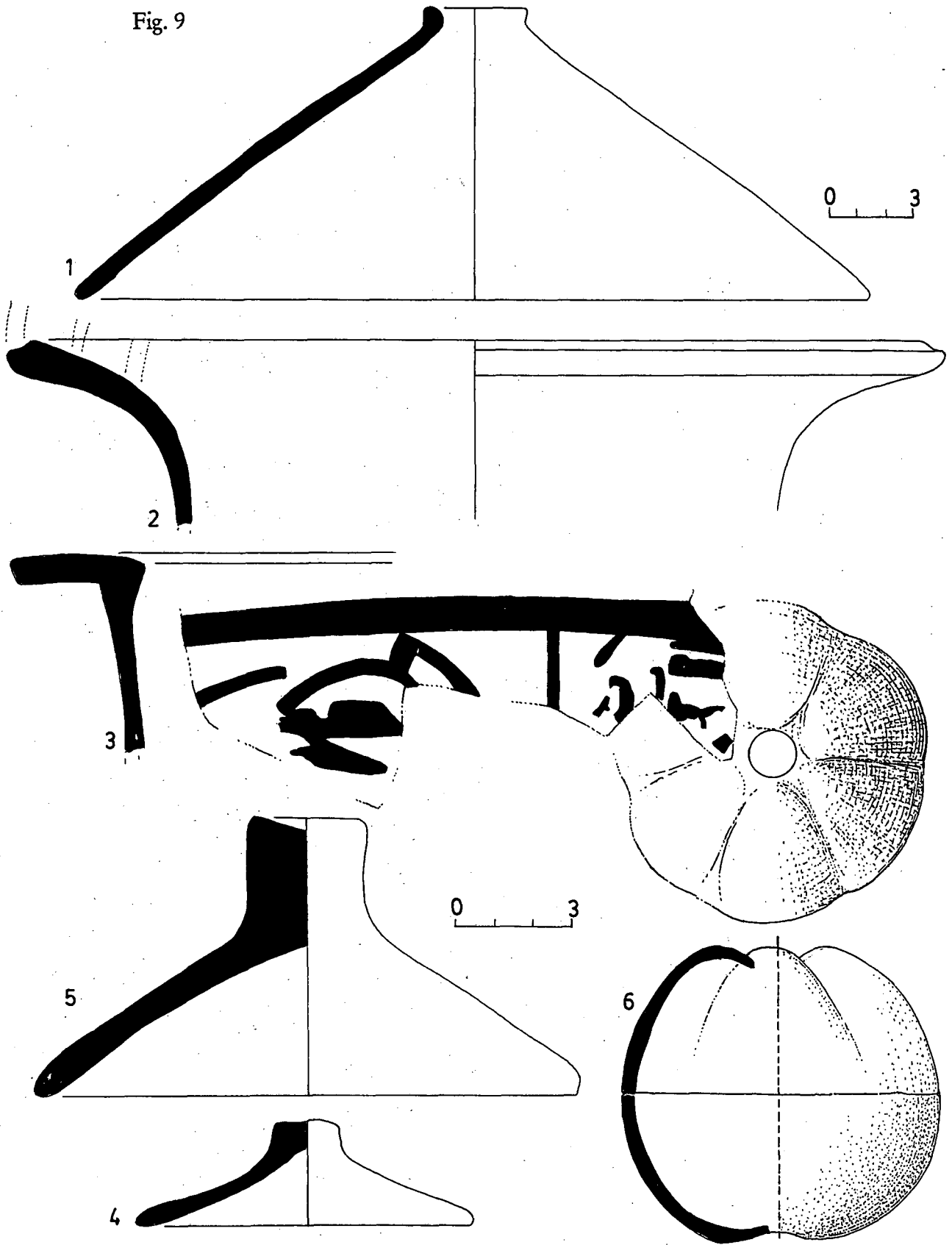
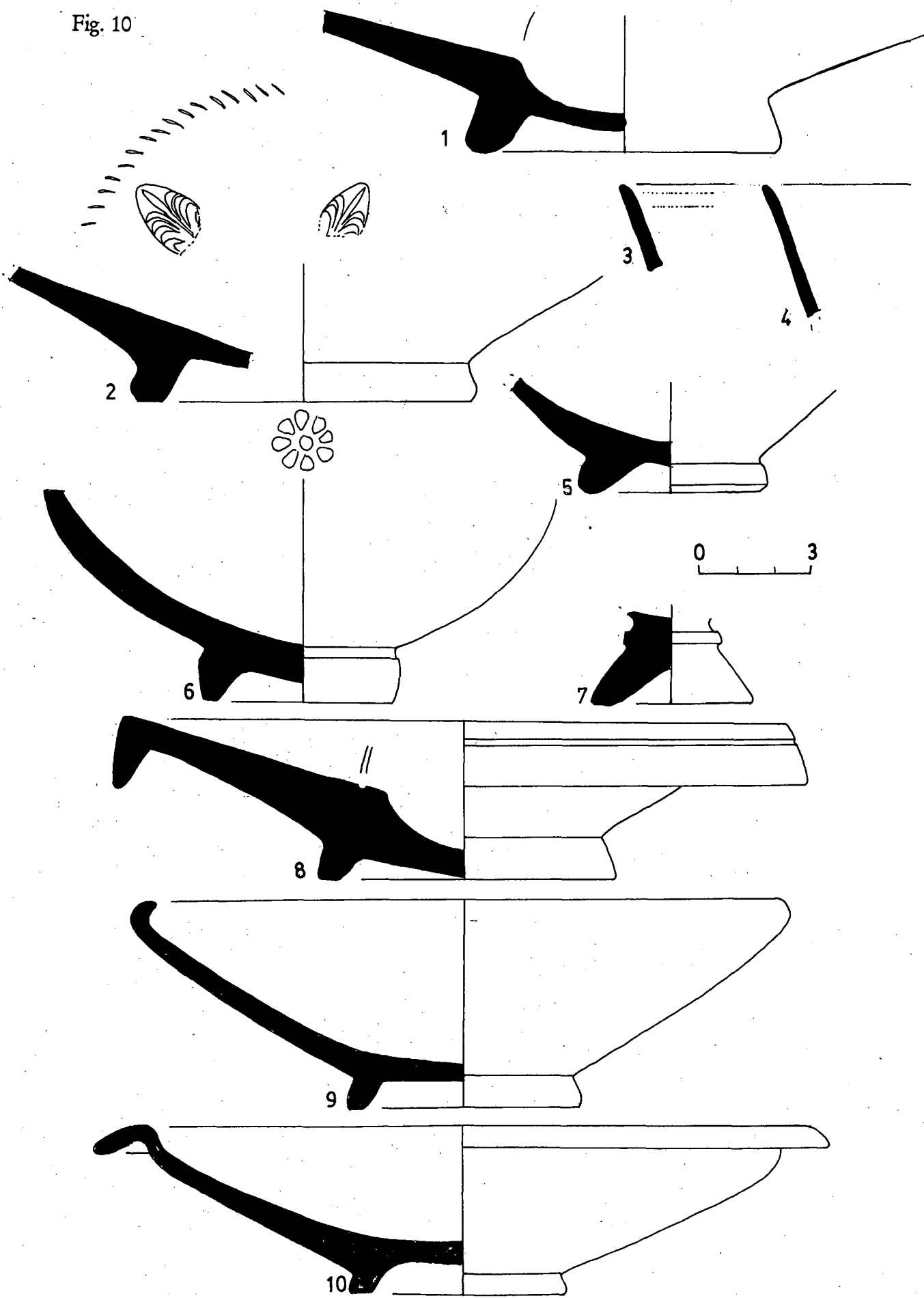

Fig. 10



## 5. Les excavacions d'en Maluquer de Motes.

### 5.1. La campanya de 1964.

Ja s'ha esmentat l'interés que tenia Maluquer de Motes pel poblat ibèric de Sant Julià. El març de 1964 es va iniciar la que havia de ser la primera de les campanyes d'un programa de recerca arqueològica dirigit per ell. La intenció inicial, era la d'excavar en el lloc on el 1945 Riuró localitzà i excavà dues estances d'una casa ibèrica que havia estat destruïda per un incendi i abandonada precipitadament. Els sostres es varen esfondrar damunt el paviment de terra compactada sebollint i preservant bona part del parament de la llar. El bon estat de conservació de les estructures i de les restes del sostre caigut permeteren comprendre al detall el sistema constructiu de la casa, des dels fonaments fins a nivell de la coberta (Pericot et al., 1952, 96-101). La veritat però és que la localització dels vestigis d'aquesta campanya fou infructuosa. En els darrers vint anys el bosc s'havia escampat per les feixes abandonades de la muntanya amagant les evidències arqueològiques dels antics sondejors. Finalment es decidí explorar en un altre punt més accessible i es procedí actuar en unes cabanes situades vora el camí que menava a l'església dels Sants Metges (vegeu fig. 3).

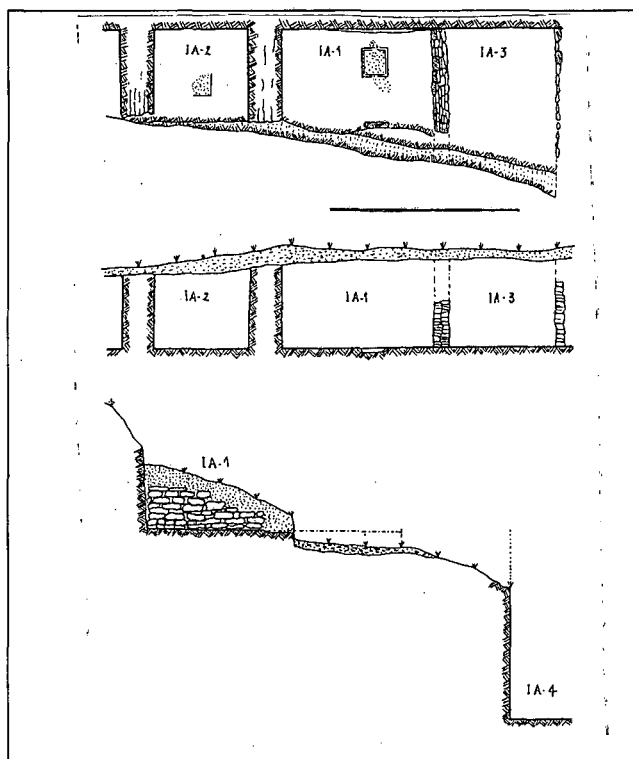

Fig. 11. Planta i seccions de les habitacions excavades el 1964 (Maluquer de Motes, 1972, 54).



Es van delimitar tres estances contigües tallades parcialment a la roca que s'excavaren fins exhaurir-les. Es varen registrar amb les sigles IA-1, IA-2 i IA-3. Pel que es pot deduir, l'estratigrafia era similar en els tres àmbits. Sota una capa superficial es descobrien uns profunds nivells d'enderroc (entre 60 i 80 cms de potència) i abandonament que sepultaven un paviment de terra trepitjada. A l'estança IA-1, s'apreciaren senyals diversos de foc (possiblement llars domèstiques). El sediment inferior, probablement per sota ja del nivell de circulació, deuria arribar fins a trobar la roca natural del subsòl (Maluquer de Motes, 1972, 47-49).

El material recollit havia d'ingressar en el museu Arqueològic Provincial de Girona ( Servei Tècnic d'Investigacions Arqueològiques), tal i com ho indicava el mateix Maluquer de Motes (Maluquer de Motes, 1972, 45). En aquest sentit Miquel Oliva, aleshores director del museu, se'n vantava en una breu referència bibliogràfica (Oliva, 1964, 63). Tanmateix, només s'hi diposità poc més d'un terç del conjunt ceràmic recollit en l'excavació. Maluquer decidí endur-se'n la resta cap a la Universitat de Barcelona on hi va romandre força temps. Anys més tard, l'iberista i professor d'aquella institució Ignasi Garcés, comunicà a la Universitat de Girona l'existència d'aquest material i en facilità després el trasllat a Girona on va ser inventariat i finalment entregat al Museu d'Arqueologia de Catalunya-Girona. Una selecció important d'aquest conjunt va aparèixer poc més tard publicada (Burch et al., 2001, fig. 10, fig. 11, fig. 12 i fig. 13). Malauradament encara trobem a faltar, com a mínim, dues peces senceres excepcionals; un plat C-IV ibèric amb decoració pintada i una copa de ceràmica grisa emporitana ambdues publicades per Maluquer de Motes i que cal considerar-les com a desaparegudes (Maluquer de Motes, 1972, fig. 4 i fig. 5).

Per la manera com s'ha conservat el material es veu clarament que es van separar les troballes exhumades de cadascuna de les habitacions. Altrament però, no hem sabut veure cap referència estratigràfica, tot i que en Maluquer de Motes n'esbossava una seqüència completa pel que fa a la cambra IA-1 (Maluquer de Motes, 1972, 46-49). Així lamentablement, la ceràmica resta sense relació estratigràfica. Per tant, l'anàlisi ceràmic és imprecís perquè discrimina l'àmbit d'on procedeix però no l'estrat.

Pel que fa a la cambra IA-1 la composició del material és heterogènia. No s'hi descriuen ceràmiques de vernís negre i amb prou feines importacions, si exceptuem una vora d'àmfora grecoitàlica amb un perfil de llavi propi del segle II a.C. El context general es pot situar a l'engrós a la segona meitat del segle II a.C. Certament que s'hi comptabilitzen produccions anteriors; de principis del segle II a.C. i més antigues i tot. Així ho testimonien dues bases de *skyphos* en grisa de la costa catalana i un fragment d'escudella amb el fons umbilicat. En canvi el repertori de les ceràmiques emporitanes, tant les grises com les oxidades, ve dominat per l'escudella carenada de la forma A-II i el got bicònic D-III. Amb tota seguretat el plat C-IV testimonia una de les peces més modernes (vegeu el cap. 9.5.14).

A l'habitació central (IA-2), el material revela una cronologia general de segle II a.C. per bé que se n'aprecia la presència, gairebé testimonial, de més antic. La ceràmica de vernís negre més representativa és la campaniana A on s'han identificat les formes 31 i 33 de Lamboglia. Es descriuen alguns pivots d'àmfores greco-itàliques, però abunden més les púniques amb contenidors del tipus Mañá C, T-7.4.3.1. i una imitació de la Dressel 1. La ceràmica ibèrica, molt més abundant, permet apreciar matisos cronològics. Entre les produccions grises i oxidades emporitanes es documenten escudelles de carena marcada A-II, llavis penjats i engruixits, quasi ametllats, en els gots bicònics (D-III), decoració a rodeta en gobelets a la semblança de la ceràmica de parets fines –la forma II- imitacions del plat de la forma Lamboglia 6 (C-III) i gots bicònics D-IV que només s'han trobat en les sitges més modernes del Bosc del Congost. Tot plegat ens indueix a creure que l'abandonament de l'habitació es va produir cap el darrer quart del segle II a.C.

A la cambra IA-3 la ceràmica mostra també un repertori propi del segle II a.C. La ceràmica de vernís negre és percentualment més abundant i està representada exclusivament per la campaniana A. Les formes observades abasten pràcticament tot el segle. Des del plat de la forma Lamboglia 23, l'escudella 27b i les copes 33 i 31 de Lamboglia fins al plat de la forma 6 de Lamboglia. Les àmfores aporten una cronologia semblant. És el cas de la púnicoebusitana del tipus PE-17 (T-8.1.3.2.) i de les greco-itàliques amb perfils propis del període. Altrament, sovintegen les àmfores itàliques de la forma Dressel 1 A amb uns llavis verticals força desenvolupats i pastes "DB" de la zona pompeiana que situen la cronologia final cap a les derrerries del segle II a.C. o a començaments del següent (Nolla, 1978, 222-226) i (Castanyer/Tremoleda, 1999, 170-171).

Les ceràmiques de tradició ibèrica encaixen perfectament en el context cronològic. Entre les peces més tardanes s'hi detecta el got bicònic D-IV i elements com la decoració a rodeta sobre la paret externa com la ceràmica de parets fines.

## 5.2. Dibuix dels materials.

Fig. 12. Campanya d'en Maluquer de Motes (Estança IA-1).

- 1 a 3) Grisa emporitana, escudella de la forma A-II.
- 4) Escudella de grisa emporitana de la forma A-II amb una pàtina cendrosa sobre la banda externa de la vora.
- 5 a 7) Grisa emporitana, escudelles de la forma A-II.
- 8) Got bicònic de grisa emporitana.
- 9) Fragment informe de grisa emporitana amb decoració a rodeta sobre la paret externa de la peça.
- 10) Fragment d'un atuell de pasta de vidre on s'aprecia una decoració incisa sobre una banda regruixida.
- 11) Got bicònic de la forma D-III amb tres bandes motllurades sobre el coll de ceràmica emporitana de cuita oxidada. El nucli de la pasta presenta un to grisós que contrasta amb l'exterior de les parets i amb l'engalba de color taronjat viu.

- 12) Plat de grisa emporitana, forma C-IV (imitació de la forma Lamboglia 36).
- 13) Base d'*skyphos* de grisa de la costa catalana de pasta negra i aspre al tacte.
- 14) Got bicònic de grisa emporitana, forma D-III amb tres llistons sobre el coll.
- 15) Grisa de la costa catalana amb la pasta grisa de tons rogencs i l'engalba quasi negra, forma indeterminada.
- 16) Escudella de fons umbilicat de ceràmica oxidada de la costa catalana.
- 17) Comuna ibèrica de pasta gris i engalba taronja. És una imitació del plat 36 de Lamboglia de la forma C-IV.
- 18) Comuna ibèrica de pasta bicroma amb el nucli gris clar i engalba taronja i grana, *skyphos*.

Fig. 13. Campanya d'en Maluquer de Motes (De l'1 al 9 cambra IA-1, del 10 al 20 cambra IA-2).

- 1) Comuna ibèrica de pasta gris fosc i engalba beix ataronjada. Tacte farinós producte del desgast.
- 2) Comuna ibèrica de pasta i engalba beix ataronjada. La fractura és recta que denota duresa. La paret externa presenta tocs o bandes espatulades en sentit horitzontal.
- 3) Comuna ibèrica de pasta i engalba beix. El desgreixant micaci s'aprecia per petits punts brillants.
- 4) Broc inferior en forma de bec d'ànec d'un vas de comuna ibèrica. La pasta és bicolor gris i vermell i l'engalba és vermellosa.
- 5 a 7) Àmfora ibèrica de boca plana.
- 8) *Kalathos*? Ibèric de pasta beix depurada. El diàmetre de la boca amida 38 cm. No s'aprecien restes de decoració pintada.
- 9) Àmfora grecoitàlica de transició a la forma Dressel 1 A.
- 10) Petit *kalathos* de grisa emporitana de parets primes.
- 11) Got bicònic de grisa emporitana, form D-III.
- 12) Base de got bicònic de grisa emporitana.
- 13) Got bicònic d'oxidada emporitana, forma D-III.
- 14 a 17) Bases de ceràmica grisa emporitana de formes indeterminades.
- 18) Got bicònic de grisa emporitana.
- 19) Fragment de la base del coll d'un pot de grisa emporitana de la forma H-I.
- 20) Fragment informe d'un gobelet de grisa emporitana imitació de la ceràmica de parets fines.

Fig. 14. Campanya d'en Maluquer de Motes (Cambra IA-2).

- 1 a 3) Escudelles d'oxidada emporitana, forma A-II.
- 4) Escudella de grisa emporitana de la forma A-II amb una pàtina cendrosa sobre la vora i el llavi.
- 5) Grisa emporitana, escudella de la forma A-I.
- 6) Copa de peu alt i roscat de grisa emporitana. Actualment desapareguda. Aquesta és l'única representació gràfica que es coneix (Maluquer de Motes, 1972, ).

- 7) Got bicònic de grisa emporitana.
- 8) Ceràmica d'engalba blanca?. Pasta beix depurada amb el desgreixant invisible a ull nu. Es conserven restes d'una engalba blanca espessa, concentrada sobre la superfície externa i el llavi i que baixa pel coll formant regalims.
- 9 i 10)) Comuna ibèrica de pasta beix depurada i de tacte farinós.
- 11) Oxidada emporitana de pasta ataronjada, forma F-I.
- 12 a 14) Comuna ibèrica de pasta beix depurada amb desgreixant de pics brillants molt petits.

Fig. 15. Campanya d'en Maluquer de Motes (Habitació IA-2).

- 1) Plat de ceràmica ibèrica decorada amb pintura vinosa actualment desapareguda. Es tracta d'una reposició del dibuix original d'en Maluquer de Motes (Maluquer de Motes, 1972, ).
- 2) Plat de pasta beix decorat amb pintura vermellosa. Assimilable a la forma C-IV de la ceràmica fina.
- 3) Comuna ibèrica de pasta beix amb les parets desgastades. Assimilable a la forma C-III de la grisa emporitana.

Fig. 16. Campanya d'en Maluquer de Motes (De l'1 al 8 cambra IA-2, del 9 al final cambra IA-3).

- 1) Comuna ibèrica de pasta bícroma beix i gris den depurada de tacte suau.
- 2) *Kalathos* ibèric de pasta beix depurada i dura. No s'aprecien restes de decoració pintada.
- 3) Campaniana A, forma Lamboglia 33.
- 4) Vernís negre indeterminat, forma Lamboglia 27.
- 5) Àmfora cartaginesa del tipus Mañá C (T-7.4.3.1.).
- 6) Àmfora púnica.
- 7) Campaniana A, forma 31 de Lamboglia.
- 8) Plat de vernís negre indeterminat, forma Lamboglia 36.
- 9) Grisa emporitana, escudella de la forma A-II.
- 10) Grisa emporitana, got bicònic.
- 11 a 13) Diferents bases de grisa emporitana.
- 14) Fragment informe amb decoració estampada a rodeta.
- 15) Got bicònic de grisa emporitana, forma D-II.
- 16) Vora d'un pot de grisa emporitana, forma H-I.
- 17) Got bicònic decorat amb mamellons.
- 18) Grisa emporitana, escudella de la forma A-I.

Fig. 17. Campanya d'en Maluquer de Motes (Cambra IA-3).

- 1 i 2) Gris emporitana, forma indeterminada.
- 3) Plat ibèric amb decoració pintada. La pasta és bícroma i l'engalba beix, de tacte farinós. És assimilable a la forma C-IV de grisa emporitana (imitació del plat Lamboglia 36).
- 4) Plat ibèric amb decoració pintada. Pasta i engalba beix, ben depurada i dura. Imita la forma 36 de Lamboglia, assimilable a la C-IV de la grisa emporitana.
- 5) Campaniana A, escudella de la forma Lamboglia 27b.
- 6) Campaniana A amb una banda de pintura blanca decorant la vora pert la cara interna, forma Lamboglia 31.

- 7) Campaniana A, forma Lamboglia 33:
- 8) *Kalathos* ibèric sense decoració pintada. Diàmetre de la boca 22 cms. La pasta és clara, dura i ben depurada, lengalba és similar.
- 9) Campaniana A, forma Lamboglia 6.
- 10) Àmfora de fireta de comuna oxidada a torn.
- 11) Urna de fireta feta a mà de pasta grollera i cuita oxidada.
- 12) Àmfora púnicoebusitana del tipus PE-17 (T-8.i.3.2.).
- 13 a 16) Àmfores itàliques Dressel 1 A.

Fig. 12

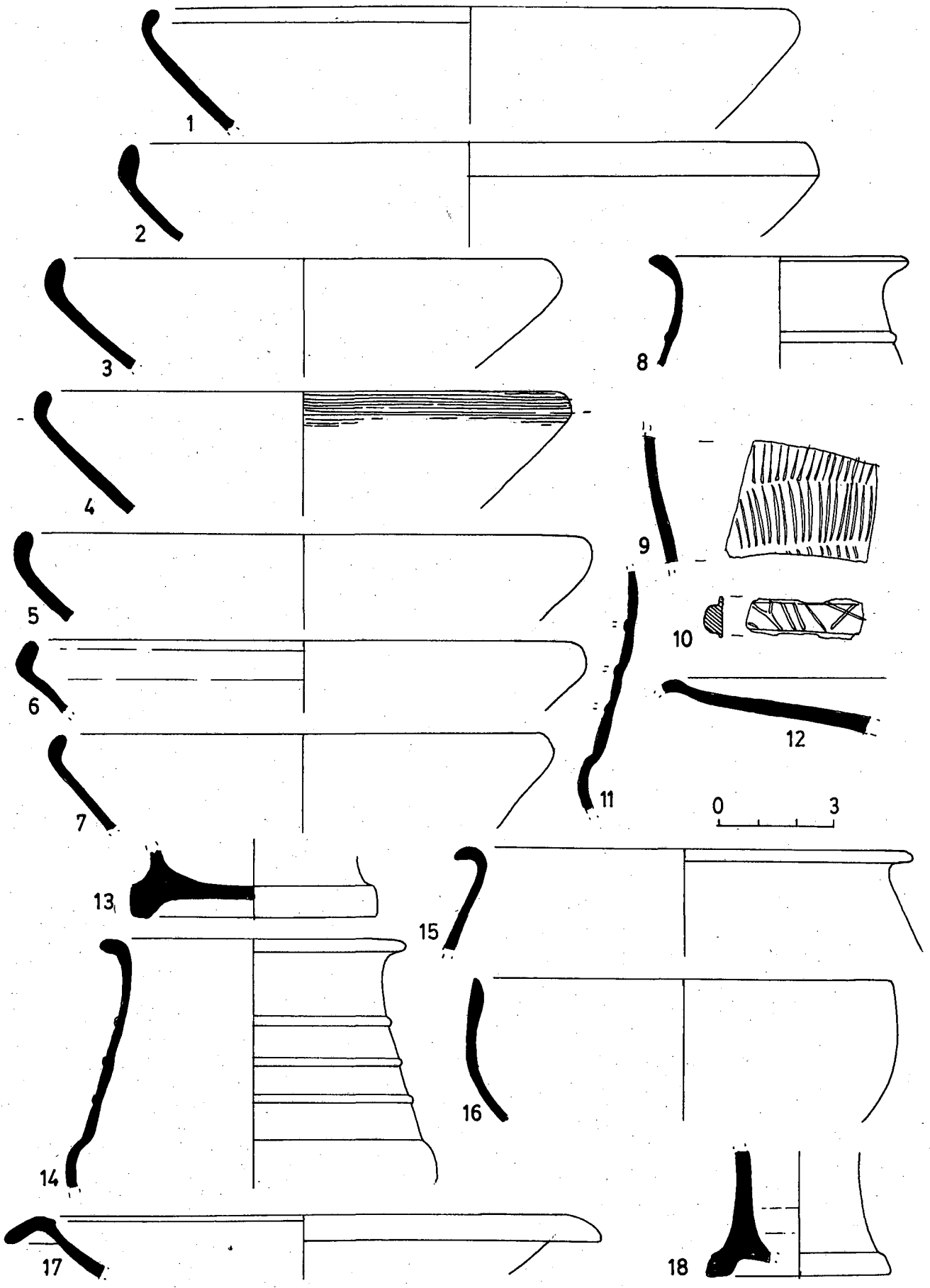

Fig. 13

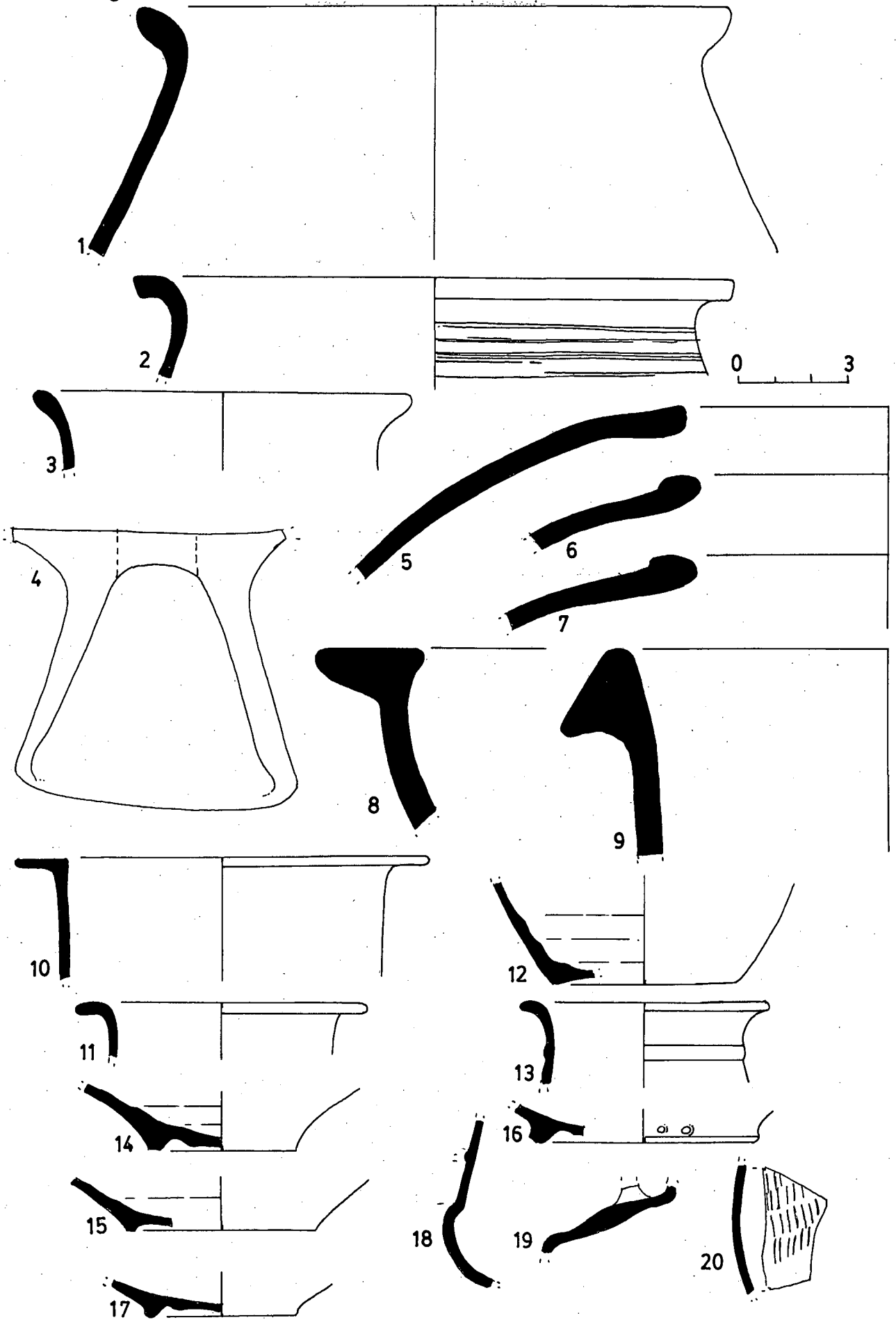

Fig. 14

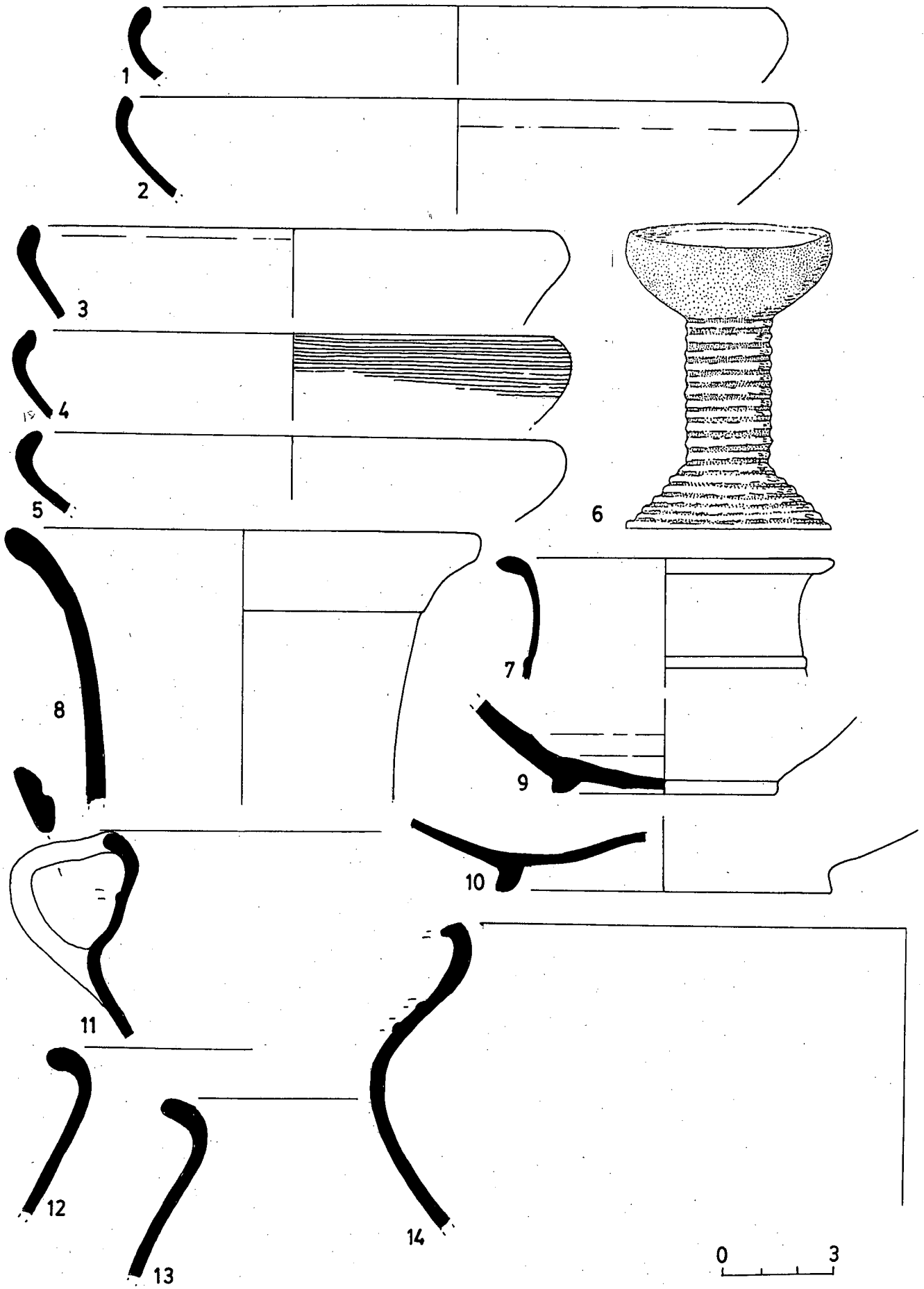



Fig. 15

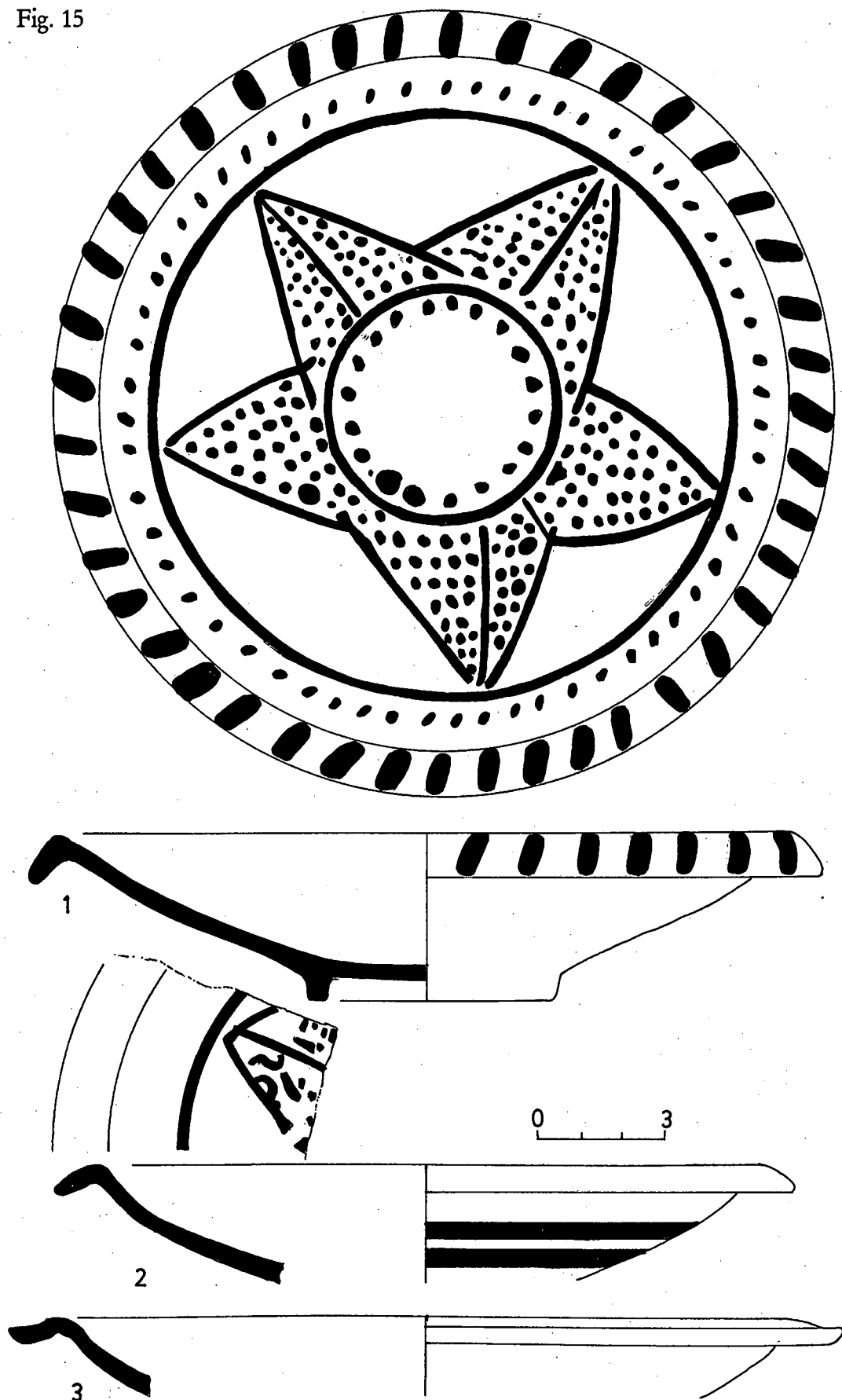

Fig. 16

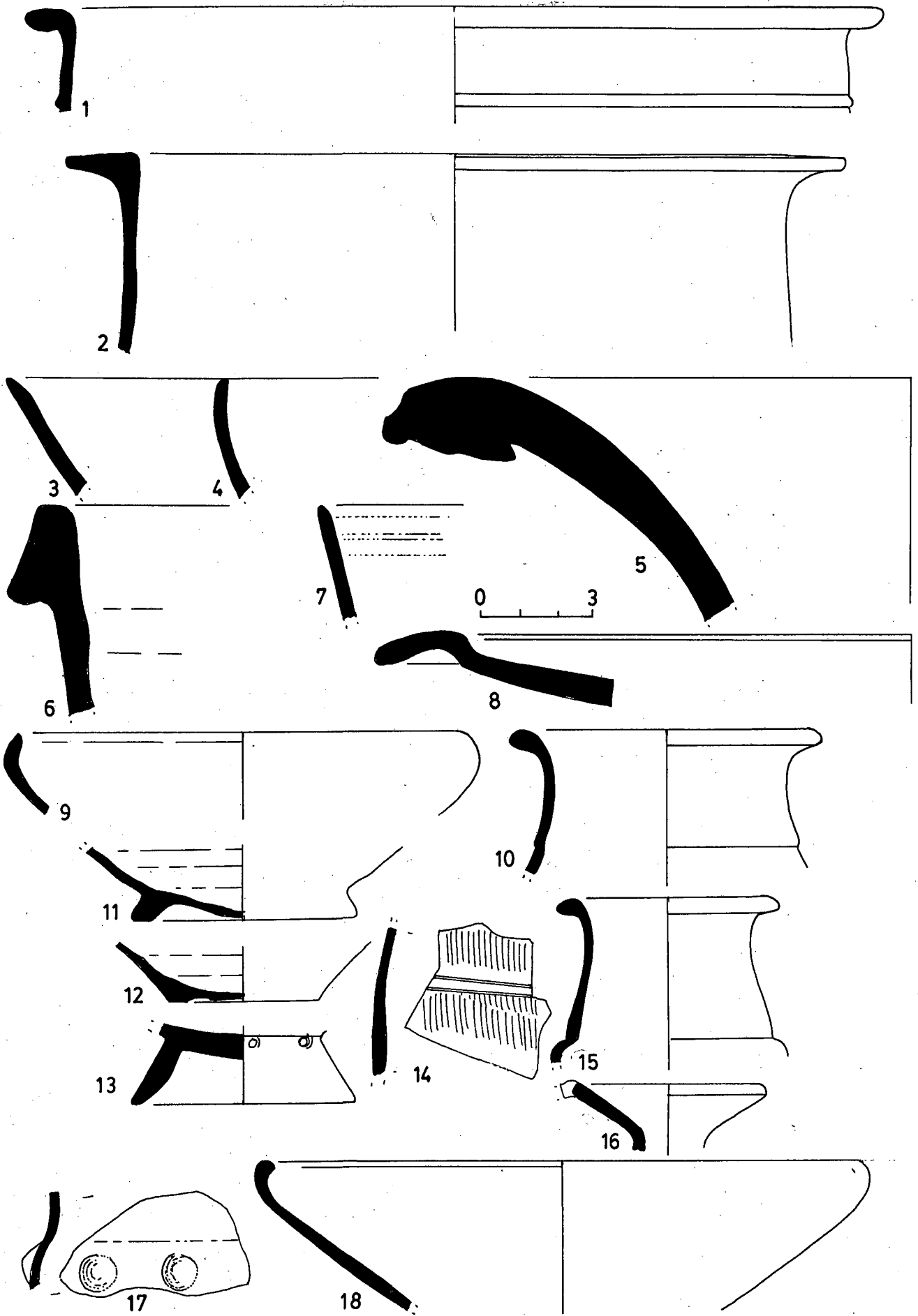
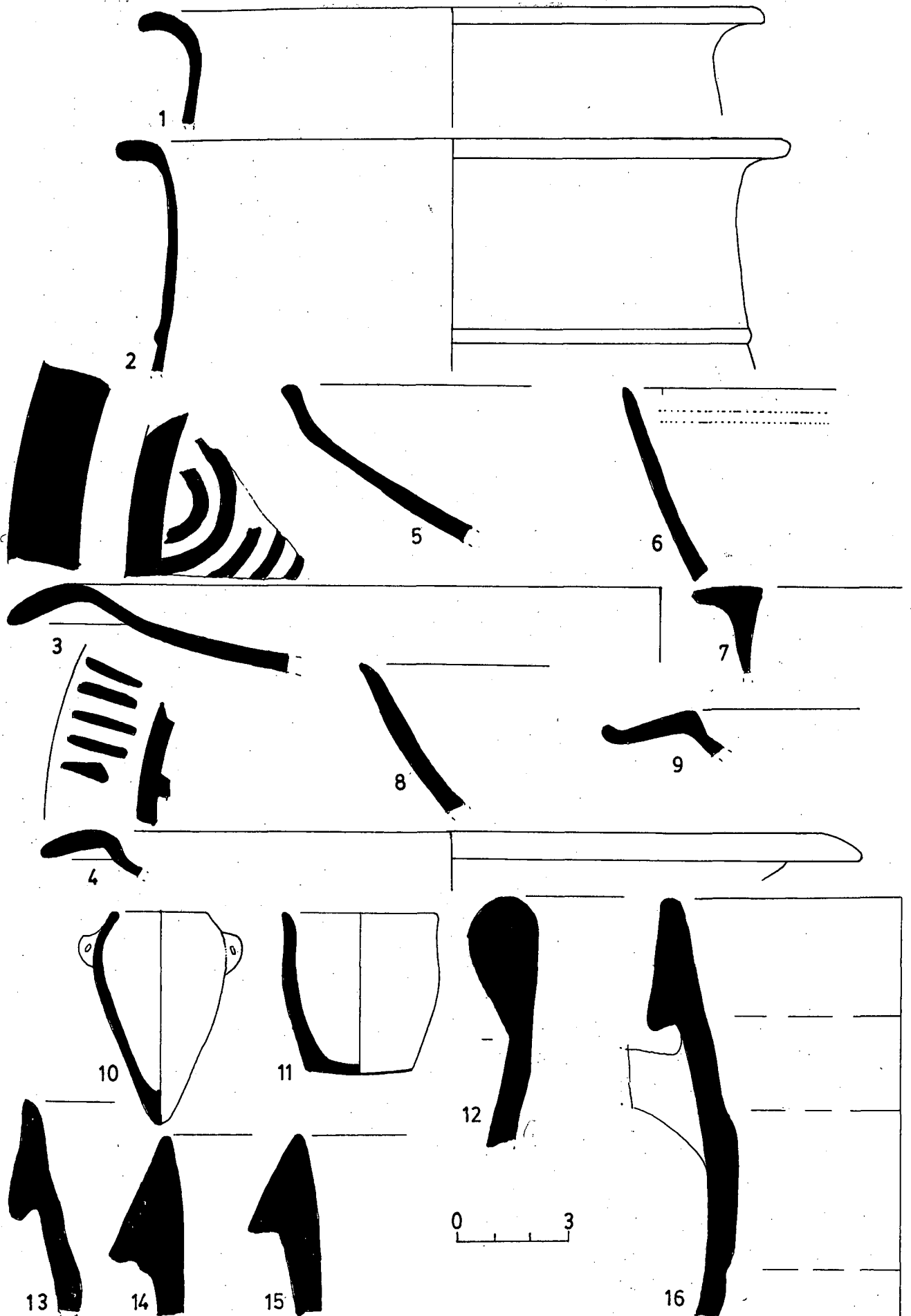

Fig. 17



## 6. L'esplanada sota el cementiri.

### 6.1 Circumstàncies de l'excavació de salvament (1993) i les campanyes de la universitat de Girona (1996-1998).

En aquest apartat ens farem ressó dels materials ceràmics procedents de l'excavació de l'anomenada zona 1 per part de la Universitat de Girona que es va desenvolupar entre els anys 1996 i 1998. El punt de partida, però arrenca uns anys abans, quan el 1993 s'iniciava una excavació arqueològica d'urgència en descobrir-se diverses estructures del poblat ibèric en les obres d'ampliació del cementiri parroquial. Recordem que l'església i el cementiri adjacent es troben sobre la carena de la muntanya en un dels punts de menor alçada però d'excel·lent visibilitat. Pel vessant de migdia és on es pretenia ampliar el cementiri. Com que els desnivells eren pronunciats es va decidir construir previament una esplanada artificial a uns set metres per sota del nivell de circulació del cementiri. A tal efecte es van aportar grans quantitats de terra que s'havien de sostenir mitjançant un potent mur atalussat de pedra. Paral·lelament, per a què les màquines i els camions poguessin accedir-hi, es va obrir una rampa pel costat de ponent del recinte funerari. Després es van obrir les rases per calçar cinc dels sis pilars de formigó que havien de sostenir una nova restillera de nínxols. El remenament de terres provocà destrosses en unes restes del poblat ibèric que resultaren de molta entitat.

L'espectacularitat de les troballes va afavorir l'aturada de les obres d'ampliació del cementiri i més important encara, un canvi radical del consistori vers la consideració del poblat ibèric. No és casualitat que l'elaboració del primer projecte arqueològic del poblat redactat per la Universitat de Girona i impulsat per l'ajuntament es concentrés en aquest sector. L'ampliació projectada es va abandonar però l'esplanada i la rampa que ja eren enllestides es van incorporar al paisatge.

Els treballs d'excavació van posar al descobert una seqüència històrica d'aquesta part del poblat que abasta uns quatre-cents anys, els que van del segle IV a.C. fins el I a.C.

Deixant de banda la troballa escadussera de vestigis més antics que poden, malgrat tot, remuntar-nos al segle VI a.C. (Burch/Nolla/Sagrera, en premsa), les restes més antigues se situen en el segle IV a.C. quan començava a bastir-se en aquest sector un barri de cabanes del poblat ibèric (Burch et al., 1998, 93-108) i (Burch et al. 2001, 57). S'han identificat fins a cinc edificis arreglats a banda i banda d'un carrer principal que discorria en sentit est oest. De tots ells en destacava

un, referenciat amb el núm.1. (vegeu fig.19) S'estenia per la meitat sudest de l'esplanada i comprenia un mínim de sis estances.

La tècnica constructiva emprada és senzilla i homogènia en tots els àmbits. Les cabanes s'assenten sobre la roca natural que aflora arreu amb pendents pronunciats i irregulars. Sovint cal retallar-la per condicionar un espai més o menys rectangular. Els murs s'hi fonamenten directament a sobre amb un sòcol bastit amb pedruscall desbastat i lligat amb fang. El material utilitzat és la pedra esquistosa que prové del mateix subsòl de la muntanya. Els paviments es forneixen amb aportacions de terra de reompliment destinades a regularitzar els desnivells interns i, per sobre, una o vàries capes primes de terra argilosa compactada que constitueix generalment el paviment pròpiament dit.

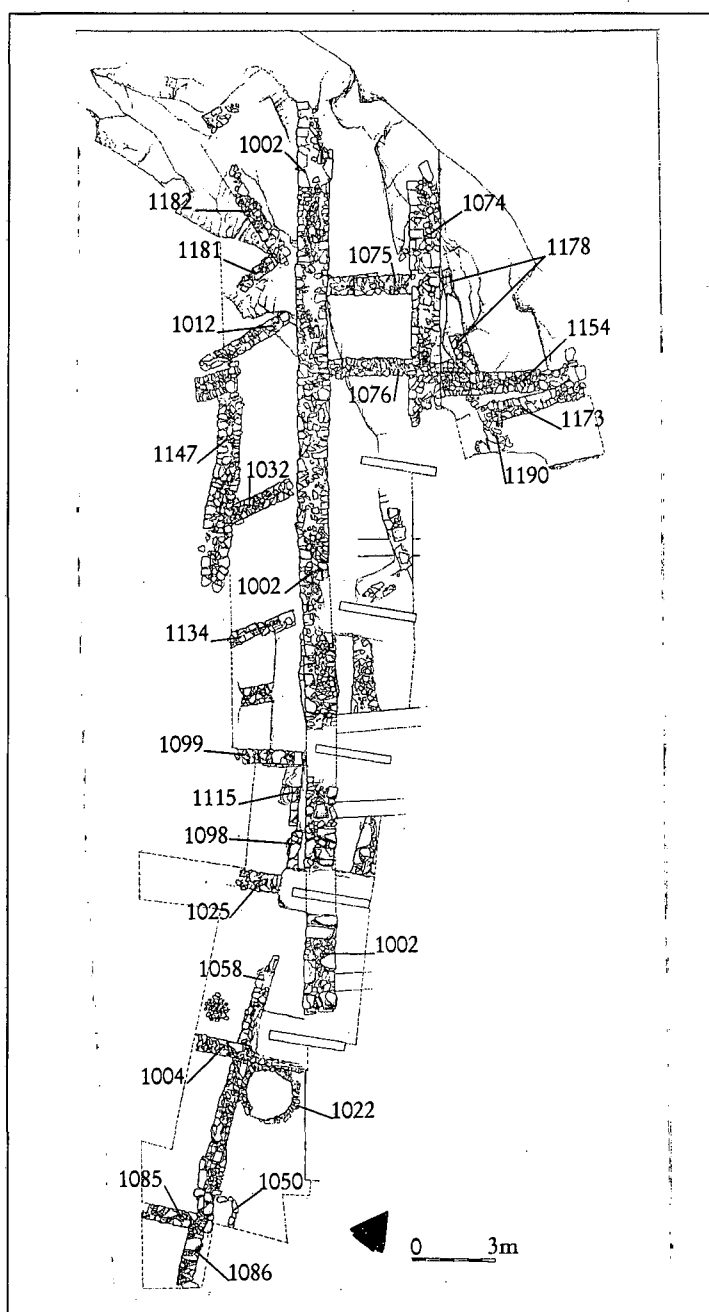

Fig. 18. Planta general de l'anomenada zona 1 (l'esplanada sota el cementiri) amb indicació de la unitat estratigràfica de les principals estructures descobertes.

El barri del poblat continuà plenament actiu durant tot el segle III a.C. i també en el segle II a.C., ja sota el domini efectiu de Roma, on tampoc s'hi s'observà cap fisura aparent en l'activitat humana de la zona. Això sí, vers el darrer terç del segle II a.C. s'emprengué la construcció d'un temple que s'hauria localitzat en la placeta que mena al cementiri i a la mateixa església (Burch et al., 2001, 98-106). Donat que l'espai planer era migrat es va decidir d'aixecar una gran plataforma artificial acotada per uns potents murs de contenció que servissin de base suficient. Això obligà a l'abandonament del barri del poblat que havia de veure's colgat sobtadament. El traçat d'un primer mur de contenció (U.E.1074), corregit i millorat per un segon mur U.E. 1002) paral·lel a l'anterior van anar tallant i arrasant inexorablement totes les parets de les antigues cabanes perquè, com elles, la nova obra també s'havia de fonamentar sòlidament sobre la roca. Les restes es van colgar volgutament tant, les que s'integraven dins de la plataforma com les que en restarien fora. Calia regularitzar el terreny tant a dins com a l'exterior, lloc aquest darrer, que, a més, resultava idoni per ser utilitzat com un abocador (Burch/Sagrera, 1996, 59-66).

Cap a la fi del segle II a.C. o potser en els primers anys de la centúria següent, part del sector del barri del poblat ibèric es va tornar a ocupar. Les troballes es concentraven a la meitat occidental de la zona i especialment a la part baixa i mitjana de la rampa. S'aprofitaren parcialment els sòcols d'algunes cabanes antigues però també es bastiren murs nous utilitzant el sistema constructiu tradicional. Algunes de les noves cases s'adossaven al mur de contenció de la plataforma del temple. Altres simplement s'hi van assentar al damunt documentant així llur amortització.

Tanmateix la revifalla urbanística durà ben poc perquè, cap al segon quart del segle I a.C., s'abandonaren les darreres cases documentades en l'excavació, malgrat que els materials tardans trobats arreu del poblat indiquen una cronologia final més baixa (especialment a l'extrem occidental del poblat a l'anomenada zona 2). D'aleshores ençà, només restaria en funcionament el mateix temple que hauria estat objecte de freqüentacions potser encara durant 150 anys més (Burch et al., 2001, 112).

## 6.2. Els estrats dels segles IV i III a.C.

L'estratigrafia més antiga es conservava molt fragmentada. S'hi poden atribuir diverses causes, però el fet que el barri fos ininterrompudament habitat fins ben entrat el segle I a. C en fou la principal. Les restes es concentren principalment en tres àmbits: les estances 6b, 1a i 1f. (Fig. 19). En tots els casos la cronologia s'emmarca dins el període de l'ibèric ple. A l'habitació 6b es descobria un mur d'una fase precedent poc documentada que es va colgar per diferents capes successives de sediments formant un nivellament considerable a fi i efecte de bastir un paviment

més ampli. Les unitats estratigràfiques que hi corresponien són la 1167, la 1163 i la 1143. Per sobre d'aquestes s'exhumà un nivell que amortitzava el paviment i que en preparava un de nou (U.E.1139).

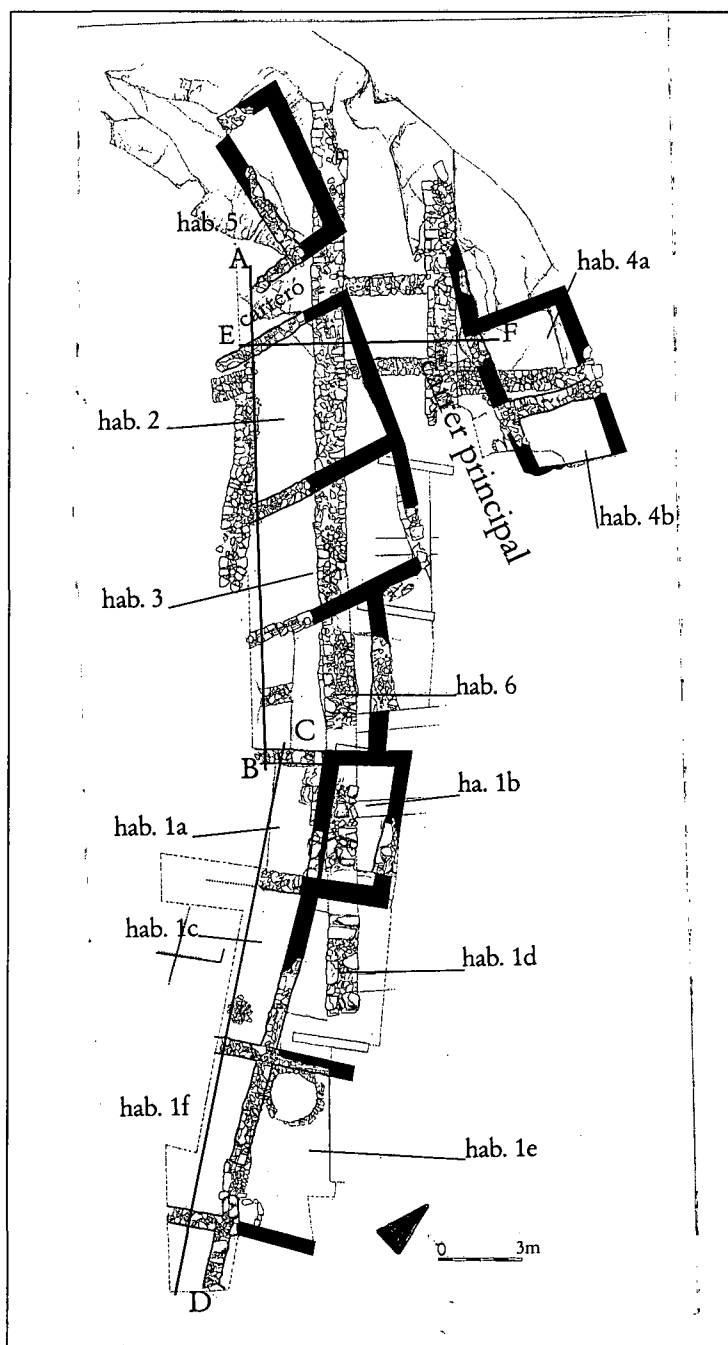

Fig. 19. Planta general de l'anomenada zona 1 (l'esplanada sota el cementiri vell) on s'han individualitzat les habitacions del barri ibèric. També s'han marcat les línies de les diferents seccions: A-B, C-D i E-F

De tots aquests estrats primerencs de l'habitació 6b s'han de desestimar les U.E. 1167 i 1143 perquè no s'hi va recollir practicament cap fragment ceràmic. Un xic més generós que no gaire, va resultar l'U.E. 1163 on s'hi registrà un total 93 fragments. La ceràmica d'importació estava representada per la base d'un *skyphos* àtic de vernís negre i un bocí informe d'àmfora púnica de forma indeterminada. En canvi, abundava la ceràmica indigeta de pintura blanca amb 17 fragments informes. En tots els casos, la decoració observada era a base de franges horitzontals i

paral·leles que podria situar-nos en un context dels segles IV-III a.C. (Martín 1988, 55-56). En sentit contrari, cal notar l'absència de ceràmica grisa de la costa catalana amb l'excepció feta de dos fragments informes i una nansa de secció circular que podria indicar una datació de segle IV a.C. car, en contextos del segle III a.C., la grisa de la costa catalana és més assídua. A manca d'altres elements de datació més precisos s'haurà de situar la formació del reompliment en un moment indeterminat del segle IV a.C.

A la cambra del costat de llevant (l'1A), la seqüència estratigràfica és similar. Els vestigis d'una construcció anterior foren colgades per un dipòsit de terra sobre la roca natural que nivellava i preparava el sòl de circulació d'una nova fase (U.E.1114). Durant l'excavació es detectà un petit retall omplert per una clapa de terra (U.E.1126) que reparava el paviment U.E.1114. Estratigràficament és posterior però s'integra dins de la mateixa fase perquè encara hi havia una repavimetació més moderna (U.E.1112).

A la cambra 1A s'ha treballat sobre conjunts ceràmics més nombrosos quantitativament que aporten una perspectiva més completa. El paviment més antic, l'U.E.1114, va proporcionar un total de 606 fragments ceràmics. Els paquets més importants corresponen a l'apartat de la ceràmica comuna ibèrica (34,6%) i l'àmfora ibèrica (27%). La ceràmica grisa de la costa catalana hi apareix regularment encara que s'hi han identificat poques formes, especialment l'escudella de carena alta i vora reentrant de la forma A-I. La ceràmica ibèrica pintada correspon als models antics de l'ibèric ple. Es dibuixen bandes horitzontals amb pintura marronosa sobre peces mitjanes i grosses amb engalbes espesses i de tons clars, però percentualment és més aviat escassa (2,3%). En canvi, la ceràmica indigeta de pintura blanca és més abundant triplicant el nombre de fragments. No s'hi descriuen peces amb decoració bícroma cosa que podria indicar una cronologia a partir de la segona meitat del segle IV a.C. (Martín, 1988, 55). Pel que fa a la ceràmica de vernís negre hom hi troba exclusivament, per bé que en uns percentatges més aviat migrats, l'àtica de figures roges. S'hi han determinat diverses formes com una nansa de kylix, una copa-*skyphos* datable entre el final del segle V a.C. i el primer quart del IV a.C. i l'*skyphos* que és la forma més representada amb la troballa de diverses bases.

A l'U.E.1126 el material fou més escàs. Tanmateix segueix la mateixa tònica que la U.E.1114. El vernís negre ve representat per produccions àtiques amb quatre individus d'*skyphos*. També s'hi conserva ceràmica ibèrica pintada antiga molt superada numèricament per la ceràmica indigeta entre la que s'hi comptabilitza un fragment amb decoració bícroma de cronologia alta, de cap a principis del segle V a.C. (Martín, 1978, 158-160).

L'U.E.1112 representa la darrera repavimetació que no fou afectada per la construcció dels murs de contenció de la plataforma. El conjunt se situa en un context més modern que el dels nivells precedents. La presència d'àmfores greco-itàliques, per bé que només es documenten nanses i fragments informes, indiquen clarament una cronologia baixa, de segona meitat del segle III a.C. com a molt d'hora, malgrat que la ceràmica de vernís negre està dominada per les produccions



àtiques i dins d'aquestes per l'*skyphos*. La fàcies de la ceràmica grisa de la costa catalana també ens situa en aquest moment: escudelles de la forma A-III, escudelles de la forma A-I amb carena marcada, engalbes aplicades de diferents tonalitats, bandes espatulades, etc. És la mateixa que es documeta a bastament en les sitges del darrer terç del segle III a.C. del Bosc del Congost (Vegeu la sitja 3 per exemple).

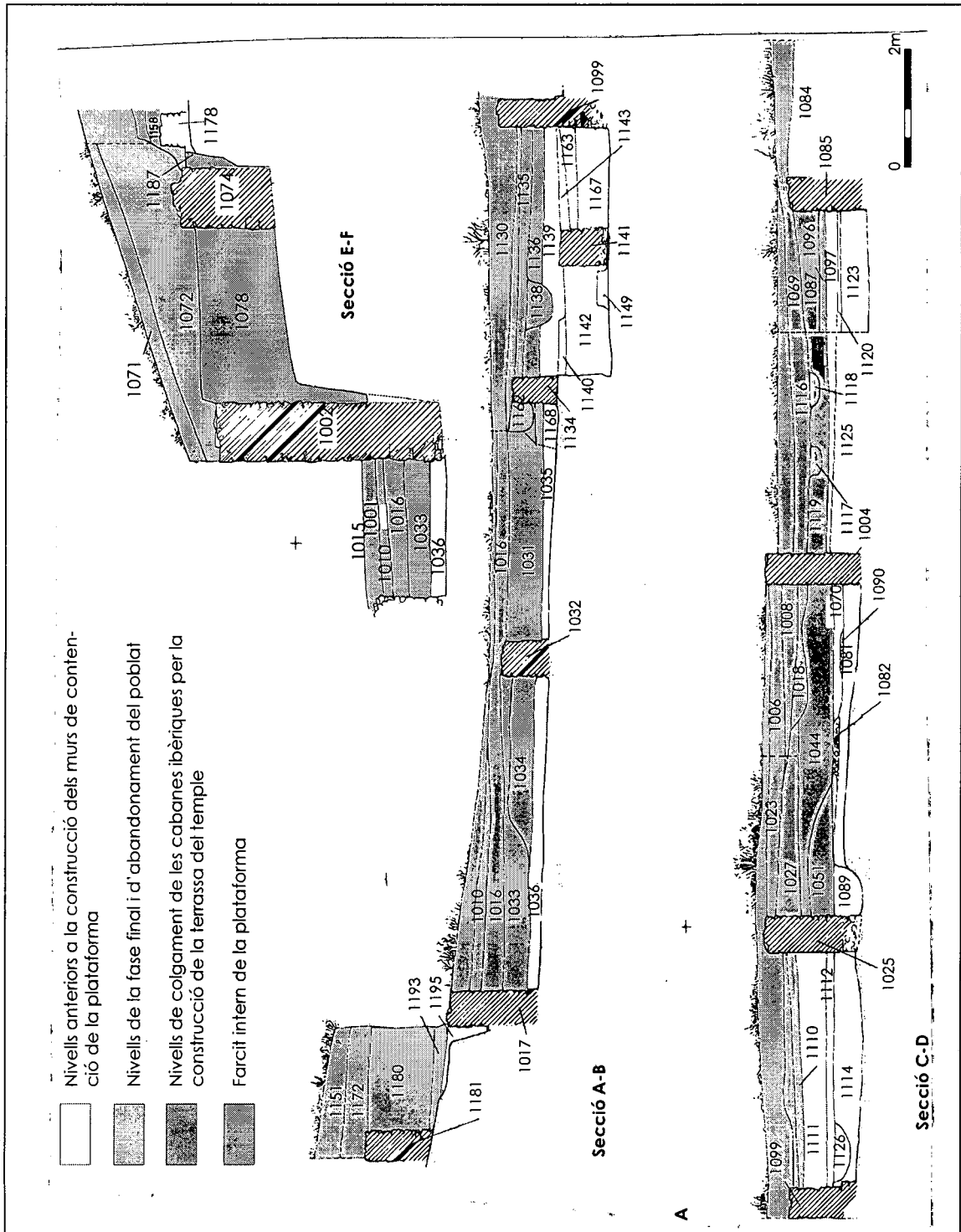

Fig. 20. Seccions A-B, C-D i E-F de la zona 1

En l'habitació 1F, les reformes continuades que s'hi van anar obrant en el segle II a.C. feren desaparèixer els nivells més antics. L' excepció la representa un

forn de planta circular d'uns 170 cm de diàmetre que es conservava en un racó de l'estança. La solera d'argila cremada i bocins de ceràmica del forn segellà un estrat (U.E.1124) que arribava fins a la roca del subsòl i que, a banda de datar-lo, palesava que l'origen de la mateixa habitació es remuntava a una època prou anterior al segle II a.C. Malauradament la troballa de material fou migrada i no va permetre matisar una cronologia. El grupet que més cridava l'atenció l'integrava una vora i uns fragments sense forma d'un mateix recipient de ceràmica ibèrica pintada antiga.

El segle III a.C. va deixar pocs testimonis físics en aquesta zona del poblat. Les estratigrafies revelen una plena ocupació des del segle IV a.C. fins el darrer terç del segle II a.C. Per tant, es pot dir que el segle III a.C. és un període de continuïtat sense ruptures aparents, ni fases constructives prou fortes com per haver generat dipòsits de sediments. Això no vol dir que la ceràmica d'aquesta època sigui absent, ans al contrari, ara bé apareix sempre barrejada en contextos del segle II a.C.

### 6.3. L'estratigrafia del segle II a.C. anterior a la construcció de la plataforma.

Podem atribuir una cronologia de la primera meitat del segle II a.C. a la preparació d'un paviment de terra trepitjada situat a la cambra 1E (fig. 19). Com sovint succeeix en l'arqueologia ibèrica, es descobriren diferents nivells de circulació superposats, tots ells d'escassíssima potència. Es van agrupar en dos estrats l'U.E. 1097 -malmenat en bastir l'esplanada sota el cementiri- i l'U.E. 1120. Malgrat la diferenciació, a efectes de la ceràmica exhumada es poden considerar contemporanis. L'habitació es va excavar parcialment car es volia deixar un nivell de circulació antic, sense tocar-lo, amb la intenció de deixar-lo vist per una futura consolidació. També s'hi hauria d'afegir una tercera U.E. la 1125 que representaria la part del paviment desafectada de l'excavació, però que l'activitat furtiva va rebentar deixant abandonats alguns fragments més que es van recollir i inventariar. Finalment encara s'hi pot adjuntar el reompliment sobre la roca natural que preparava el paviment (U.E.1123). La ceràmica recollida apareix com un conjunt heterogeni on hi convergeixen produccions i formes d'èpoques diferents, amb una presència notable de peces situables en un context del segle III a.C i de principis del segle II a.C.: ceràmica indigeta de pintura blanca, vernís negre del taller de les petites estampilles, Campaniana A (l'única forma identificada és la Lamboglia 23), determinades formes de la ceràmica grisa de la costa catalana, àmfores greco-itàliques antigues, etc. Junt amb aquestes també s'hi determinaren ceràmiques pròpies del ple segle II a.C. com ara *kalathoi* pintats, ceràmiques oxidades emporitanes que, tanmateix, sembla que es quedarien circumscrietes dins de la primera meitat del segle.

Un altre interessantíssim estrat anterior al gran mur de la plataforma U.E.1002 el localitzem a l'estança 1D. El mencionat mur (U.E.1002), en passar pel mig de l'habitació no es fonamenta sobre la roca del subsòl. En aquest cas, els constructors l'assentaren descansant sobre el paviment de terra compactada que

havia estat funcionant fins aleshores (U.E.1047). La ceràmica que s'hi va extreure durant l'excavació fou magre però molt interessant perquè donava un context cronològic similar o, en tot cas, de pocs anys abans de la construcció del gran mur. El material dominant, tal vegada, refereix a un moment anterior, de finals del segle III a.C. Possiblement es tracti de la data de construcció del paviment. S'hi descriuen àmfores púnicoebussitanes dels tipus PE-15, (T-8.1.2.1., Ramón, 1995, 222) i una vora d'àmfora grecoitàlica assimilable al grup 2 de les Toixoneres (forma Will b) (Asensio, 1996, 57) que apunten en aquesta direcció. Ara bé, segurament s'hi degueren obrar nombroses refeccions destinades a reparar els desperfectes que en un tipus de sòl com aquest deuriem ser freqüents. Així i no d'altra manera, s'explica la presència d'una escudella de ceràmica grisa emporitana de la forma A-II amb patina cendrosa sobre el llavi extern. La cronologia d'aquest tipus de recipient cal situar-la a partir del segon terç del segle II a.C. (vegeu el capítol 9.5.2.).

## 6.4.L'estratigrafia relacionada amb la construcció de la plataforma a la segona meitat del segle II a.C.

La construcció de la plataforma de terra sobre la qual havia d'assentar-se un temple requeria l'aixecament previ d'un poderós mur que havia de contenir la pressió cap enfora del mateix sediment. Es va traçar un primer mur en sentit est-oest (U.E.1074) d'una amplada de 110 cm de mitjana i ben encorat a la roca natural que fou tallada per permetre un millor assentament. Potser per guanyar espai o per millorar la resistència, el cas és que, molt poc temps després, se'n bastí un de nou de característiques similars a l'anterior (U.E. 1002). Hi discorria paral·lel i a uns 3m de distància. Entre els dos s'intercalaren a intervals regulars unes parets més modestes que actuaven de tirants cohesionant el doble parament resultant. El procés final fou el rebliment general amb uns impressionants sediments de pedres i terra. L'espai que separava el doble mur s'excavà amb especial atenció com un dels objectius principals de la campanya de 1997 perquè havia d'establir la datació de construcció del mur extern (U.E.1002). Es comprovà la homogeneïtat estratigràfica del farcit de més de 2 m de profunditat en dos trams diferents (U.E.1078 i U.E.1079). La campanya de 1998 completava la recerca en incidir sobre la banda interna del mur U.E.1074 on s'excavà el rebliment de la rasa de fonamentació obrada en la roca (U.E.1187). El material d'importació resultant d'aquests estrats donava una cronologia anàloga de mitjan-tercer quart del segle II a.C. (Burch et al., 2001, 81-83). La troballa d'un plat de la forma C-I de ceràmica grisa emporitana, permet baixar la cronologia i situar-la ben bé entre el 140/120 a.C.

Aquests conjunts ceràmics ja han estat objecte d'estudi i oportunament publicats (Burch et al., 2000). No sembla convenient doncs allargarnos-hi massa. En tot cas recordar que, entre les ceràmiques de vernís negre i, deixant de banda algun fragment residual dels tallers occidentals, destacava la Campaniana A. Junt a formes

més antigues especialment la Lamboglia 23, forma 1122a (Morel, 1981, 28), s'identificaren d'altres que cal situar a mitjan segle II a.C., la Lamboglia 33 àpoda amb decoració de cercles concèntrics de pintura blanca (Santmartí /Principal, 1998, 210), un *pyxis* de fons alt i peu arrodonit corresponent a la forma Lamboglia 3 (Morel, 1981, 411), la copa de la forma 31 de Lamboglia, amb solcs ornamentals emmarcant la banda externa del llavi, l'escudella la Lamboglia 28, segurament de la primera meitat del segle II a.C.(Santmartí/Principal, 1998, 210) i d'altres d'us corrent en tot el segle II a.C. com l'escudella de la forma Lamboglia 27 i el plat 36 de Lamboglia. Entre les àmfores sovintegen les greco-itàliques amb exemplars de vores de transició a la Dressel 1 A (vores del grup 4 de les Toixoneres assimilable al grup E de Lyding-Will) (Asensio, 1996, 61-63) similars als exemplars dels campaments numantins (Sanmartí, 1985, 130-161) i (Santmartí/Principal, 1998, 193-215). Cal esmentar les significatives absències de productes com la Campaniana B i la ceràmica d'engalba blanca.

## 6.5. El colgament de les cabanes ibèriques.

Amb l'aixecament dels murs de la plataforma es destruïa tot el sector del poblat ibèric que s'hi comprenia. Les restes i evidències que restaren per les immediacions foren també obliterades pels mateixos enderrocs de les cases i per terres aportades expressament per colgar-les. L'espai resultant fou aprofitat en més d'una ocasió com un abocador obert que perdurà mentre la plataforma restà en us. Ja en la excavació de 1993 es documentava un dipòsit molt ric en ceràmica en l'extrem sud-est de la zona (Burch/Sagrera, 1996, 59-66). Entre el 1996 i el 1998 es detectaven altres punts amb abocaments en el recorregut extern del mur U.E.1002. En conjunt es tractava de capes heterogènies de sediments i molt irregulars, inclús topogràficament. El material ceràmic recollit tampoc resultava uniforme. Tal vegada, hi havia una forta concentració de formes i produccions situables cronològicament a la segona meitat segle II a.C.

A continuació es dóna una relació de les unitats estratigràfiques que documenten el colgament i amortització del barri del poblat ibèric.

A les estances 1C i 1D, les U.E. 1021 i 1044 assenyalarien l'enderroc. Les U.E. 1018 i 1027 serien nivells abocats.

A l'estança 1E, l'U.E.1119 obliterava el darrer paviment detectat. A la cambra 1F és on s'hi detectà l'abocador més important amb diferents capes sobreposades i successives. Els nivells corresponents són les U.E. 1007, 1049, 1042, 1046, 1003, 1056 i 1065.

Des del punt de vista de la ceràmica, s'aprecia una sensible diferència amb els nivells de la darrera fase i amb els estrictament superficials on s'hi ha recollit material més modern, de les acaballes del segle II a.C. i de les primeres dècades del segle I a.C. i que no figuren en els estrats que ara tractem.

En cap d'aquests sediments, en conjunt força rics en ceràmica, s'hi va detectar campaniana B, ni del cercle de la B que comença a ser "freqüent" a partir del darrer quart del segle II a.C.. La ceràmica d'engalba blanca, en canvi, hi és present, per bé que escassíssima. De tots els estrats citats només n'ha aparegut en l'U.E. 1119 amb un fragment, a l'U.E. 1007 amb dos fragments corresponents a les formes 3 i 5 A i a l'U.E. 1087 se n'hi han comptabilitzat més, amb un total de 6 bocins. La ceràmica fina de tradició ibèrica també permet veure una separació amb els nivells de la darrera fase i els superficials. Per exemple l'absència del got bicònic D-IV de grisa emporitana i, en general, de plats de la forma C, exeptuant l'exemplar C-III (imitació de la forma Lamboglia 6) de l'U.E. 1003 (lam. 26, 13).

## 6.6. La darrera ocupació del poblat.

Ja s'ha comentat anteriorment que el temple que coronava la plataforma artificial hauria funcionat o, en tot cas, l'indret fou freqüentat ben bé fins els segles I-II d.C. (Burch et al., 2001, 112). En aquesta època, el poblat ja havia estat abandonat des de feia temps. De fet, la darrera fase s'inicià cap a finals del segle II a. C., quan la plataforma i part del vell barri ibèric foren objecte d'una nova ocupació que perdurà durant el primer quart del segle I a.C. Pel que assenyalen els materials arqueològics, fou la més tardana que s'havia pogut relacionar mai amb el poblat fins que les excavacions del sector occidental de l'*oppidum* (zona 2) -encara en procés d'estudi- retarden l'abandonament fins a la segona meitat del segle I a.C.

D'aquest moment es van delimitar un conjunt d'estructures d'habitació conservades parcialment i lligades a una estratigrafia fragmentària i tocada pel fet de trobar-se a prop de la superfície. Tot i amb això s'apreciava com els darrers pobladors efectuaren rebaixos importants de terres per tal de poder aprofitar els sòcols d'algunes antigues habitacions ibèriques. També bastiren murs de nova construcció aprofitant pedra de tota mena, fins i tot dels mateixos murs de la plataforma. A l'àmbit delimitat per l'estança 5 aquesta fase es pot resseguir sense massa complicacions. Aquí s'hi detectà un reompliment que regularitzava els desnivells de la roca per preparar un sòl de terra compactada (U.E.1172). La ceràmica recuperada fixava la construcció de la casa vers les darreries del segle II a.C. S'hi descobrí campaniana A (forma Morel 68 b o c), campaniana B amb la forma 5 de Lamboglia, àmfora Dressel 1 A, ceràmica d'engalba blanca, fragments de tegula i dolium, etc.

Per sobre, hom hi localitzà restes de l'enderroc i capes de sediments que marcaven l'amortització de la cambra (U.E.1151). Aquí els materials encara són més moderns i assenyalen l'abandonament en un moment avançat de la primera meitat del segle I a.C. En els inventaris s'hi documenta campaniana B i B-oide amb plats de la forma Lamboglia 5 -destacava especialment un fragment amb el fons intern decorat amb cercles concèntrics estampilles- gobelets de ceràmica de parets fines itàlics amb decoració externa aplicada a base de puntes en forma de mitja lluna, àmfores itàliques Dressel 1A i 1B, cassoles de ceràmica comuna itàlica, engalba

blanca, grises i oxidades emporitanes amb decoració pintada, *kalathoi* moderns, etc. Aquest registre arqueològic coincideix amb una quantitat notable de materials apareguts en els estrats d'abandonament de la fase tardana del sector de la rampa i els superficials de tota la zona. 1. És el que ha servit per argumentar la fi del poblat ibèric de Sant Julià de Ramis (Burch et al., 2001, 108-112).

A continuació ens fem ressó d'uns estrats interessants pel material que ofereixen però que presenten complicacions a l'hora de contextualitzar-los. Es tracta de nivells amb una cronologia avançada però dels que no podem adscriure a una fase concreta. És el cas dels sediments inferiors del carreró que separava la casa 5 de la 2. S'hi excavaren dos estrats a tocar la roca del subsòl (U.E.1193 i 1195). En el moment de l'excavació, l'inferior semblà anterior a la construcció del mur U.E. 1002 de la plataforma perquè estava en una cota molt baixa, regularitzant la roca natural i prou lluny del mencionat mur (Burch et al., 2001, 82). La fiabilitat estratigràfica s'ha de qüestionar car la construcció del gran mur U.E.1002 implicà un cert moviment de terres que, arrossegades rost avall, els deuria afectar. Més endavant encara es podrien haver nodrit amb noves aportacions de terra i materials en aixecar-se la casa 5 i altres estructures a banda i banda del carreró. Estratigràficament no tenen contacte físic amb la muralla de la plataforma com ja s'ha indicat, però tampoc amb la darrera fase constructiva del poblat. En canvi, alguns materials podrien indicar-ne una relació. Veiem que hi apareix per primera vegada ceràmica d'engalba blanca que encara és absent en els nivells relacionats amb la construcció de la plataforma. A banda d'alguns fragments residuals de vernissos negres àtics, la ceràmica fina és representada exclusivament per la Campaniana A. Hi destaca una base estampillada amb fulles d'heura disposades radialment. Dins el repertori amfòric es comptabilitzen alguns fragments d'àmfora itàlica Dressel 1 A i d'àmfores púniques del segle II a.C del tipus Mañá C. I púnico-ebussitanes del tipus PE-16.

En l'àmbit de les habitacions ibèriques descobertes en la part alta de la rampa (estances 4a i b), s'excavà part del farciment de la plataforma del temple. Aquí l'estratigrafia mostrava una seqüència més complexa, sobretot pel fet que havia estat alterada per la construcció d'un dels pilars d'ampliació del cementiri. La impressió general resultant de l'excavació fou la de que l'obertura de la rasa de fonamentació del mur 1074, va destruir l'estratigrafia anterior i que després es va colgar amb grans aportacions de terra. És així com s'entén que totes les capes de sediments, des de la roca fins gairebé la superfície, es recolzaven en el mur U.E.1074 (U.E.1191, 1189, 1177, 1174, 1159 i 1156). Val a dir però que en aquest punt, el mur U.E. 1074 desapareix tallat pel pilar de formigó suara esmentat. La terra surt barrejada amb fragments i sediments caiguts dels nivells superiors. Per aquesta circumstància s'ha considerat més prudent d'incloure'l en la darrera fase. Entre el vernís negre domina la campaniana A amb algunes de les formes més recurrents del segle II a.C., la Lamboglia 31 decorada amb una banda blanca i el plat de la forma 36 de Lamboglia. També s'hi documenta un fragment escadusser de vora de Campaniana B. Altramet la presència d'àmfores itàliques Dressel 1-A i especialment algunes pastes característiques de l'àrea del Vesubi tan documentades a Empúries entre les

derrereries del segle II a.C. i començaments del I a.C. (Nolla, 1978, 201-231), (Castanyer i Tremoleda, 1999, 170) poden fixar la datació en el darrer terç del segle II a.C. La major modernitat d'aquest nivell pot explicar la presència de plats ibèrics pintats (especialment la imitació de la forma lamboglia 36 i la Lamboglia 6) que apareixen només en els estrats de la fase final del poblat.

L'abandonament d'aquest sector del poblat es deuria produir durant el primer terç del segle I a.C.

## 6.7. Dibuix del material.

Fig. 21. Estrats dels segles IV-III a.C. (De l'1 al 4 U.E.1114, del 5 al 13) U.E.1126 i del 14 al 16 U.E.1112).

- 1) Ceràmica de cuina feta a mà de pasta grollera i cuita reduïda.
- 2) Ceràmica de cuina feta a mà de pasta grollera i cuita reduïda.
- 3 i 4) Ceràmica de cuina a torn de pasta grollera i cuita reduïda,
- 5 i 6) *Skyphos* àtic de vernís negre.
- 7) Comuna ibèrica.
- 8) Àtica de vernís negre.
- 9) Vernís negre indeterminat.
- 10) Ceràmica indigeta de pintura bicroma.
- 11, 12 i 13) Àmfora ibèrica.
- 14) Grisa de la costa catalana.
- 15) Cuina, grollera reduïda i feta a mà.
- 16) Grisa de la costa catalana, forma A-II antiga

Fig. 22. Estrats dels segles IV-III a.C. (De l'1 al 3: U.E.1163, del 4 al 16 : U.E.1114).

- 1) Àtica de vernís negre.
- 2) (U.E.1163) Comuna ibèrica.
- 3) (U.E.1163) Comuna ibèrica.
- 4, 5 i 6) Àtica de vernís negre.
- 7) *Skyphos* àtic amb signes ibèrics incisos en el fons (Burch, et al. 2001, fig. 28, 11).
- 8) Àtica de vernís negre.
- 9 i 10) Àtica de figures roges.
- 11) Ibèrica pintada.
- 12) Ceràmica indigeta de pintura blanca.
- 13) Ibèrica pintada.
- 14) Ceràmica indigeta de pintura blanca.
- 15) Ibèrica pintada.
- 16) Ceràmica indigeta de pintura blanca.

Fig. 23. Estrats dels segles IV-III a.C. (U.E. 1114).

- 1 a 4) Ceràmica indigeta de pintura blanca.
- 5) Comuna ibèrica.
- 6) Comuna ibèrica.
- 7) Ibèrica pintada.
- 8) Ceràmica indigeta de pintura blanca.

9) Gerra de ceràmica grisa de la costa catalana amb línies i tocs espatulats sobre la paret exterior.

Fig. 24. Estrats dels segles IV-III a.C.

- 1) Àtica de figures roges.
- 2) Ibèrica pintada.
- 3) Àmfora grecoitàlica.
- 4) Comuna ibèrica.
- 5) Àtica de vernís negre.
- 6) Comuna ibèrica.
- 7) Àtica amb decoració pintada de l'estil de Saint-Valentin.
- 8) Ceràmica indigeta de pintura blanca.
- 9, 10 i 11) Àtica de vernís negre.
- 12) Comuna ibèrica.
- 13) Grisa de la costa catalana, forma A-III amb bandes i tocs espatulats sobre la paret interna i externa del recipient.

Fig. 25. Els dos primers terços del segle II a.C. (U.E.1097).

- 1 i 2) Escudella de ceràmica oxidada emporitana de la forma A-III amb bandes espatulades per la paret externa.
- 3) Grisa emporitana, escudella de la forma A-I amb pàtina cedrosa a la vora.
- 4) Oxidada emporitana, escudella de la forma A-I.
- 5) Escudella de la forma A-I de ceràmica oxidada emporitana. Presenta una pàtina cendrosa a la vora.
- 6) Grisa emporitana, forma indeterminada.
- 7) Oxidada emporitana de la forma B.
- 8) Nansa d'olpes de ceràmica comuna ibèrica.
- 9) Fragment informe de ceràmica indigeta de pintura blanca amb decoració geomètrica.
- 10) Broc inferior d'un recipient de ceràmica comuna ibèrica.

Fig. 26. Els dos primers terços del segle II a.C.

- 1) (U.E.1097) Morter ibèric.
- 2) U.E.1120) Cratereta feta a mà de pasta grollera i cuita reduïda.
- 3) (U.E.1097) *Kalathos* ibèric.
- 4) (U.E.1097) Morter ibèric.
- 5) (U.E.1120) Base d'una escudella de ceràmica grisa emporitana.
- 6) (U.E.1120) Oxidada emporitana.
- 7) (U.E.1125) Oxidada emporitana, escudelleta de la forma B.
- 8) (U.E.1125) Plat de ceràmica grisa emporitana que imita la forma Lamb. 23 de vernís negre. Presenta tocs espatulats per tota la superfície exterior.
- 9) (U.E.1097) Campaniana A, forma Lamboglia. 23.

Fig. 27. Els dos primers terços del segle II a.C.

- 1) (U.E.1097) Àmfora púnico-ebussitana del tipus PE-15.
- 2) (U.E.1125) Ungüentari d'època republicana.
- 3) (U.E.1097) Campaniana A, forma Lamboglia. 27.
- 4) (U.E.1125) Àmfora grecoitàlica.



Fig. 28. Els dos primers terços del segle II a.C. (U.E.1089).

- 1) Campaniana A, forma Lamb. 23. Morel sèrie 1121.
- 2) Taller de Roses, forma Lamb. 23; Morel sèrie 1121.
- 3) Àtica de figures roges.
- 4) Àtica de vernís negre.
- 5) Base de ceràmica oxidada emporitana.
- 6) Cratereta de grisa emporitana, forma J-I.
- 7) Fragment de copa de grisa emporitana.
- 8, 9 i 10) Fusaioles.
- 11) Grisa emporitana, forma J-I.
- 12) Ceràmica de cuina de pasta grollera, de cuita reduïda i feta a mà.
- 13) Àmfora punico-ebussitana amb marca.
- 14) Ceràmica de cuina de pasta grollera, cuita oxidada i feta a mà.

Fig. 29. Els dos primers terços del segle II a.C. (U.E.1047).

- 1) Grisa emporitana amb patina cendrosa a la vora, forma A-II.
- 2) Àmfora grecoitàlica.
- 3 i 4) Àmfora púnico-ebussitana (PE-15).

Fig. 30. Materials procedents de les U.E. 1078 i 1079.

- 1 a 3) Bases de ceràmica grisa emporitana.
- 4) Oxidada emporitana. Escudella petita de la forma B amb carena marcada.
- 5) Broc i nansa d'askós de ceràmica grisa emporitana.
- 6) Grisa emporitana, escudella de la forma A-I.
- 7) Escudella de la forma A-II de grisa emporitana amb una patina cendrosa estesa per la banda exterior del llavi.
- 8) Plat de grisa emporitana de la forma...
- 9) Escudella de grisa emporitana de la forma A-III.
- 10) Escudella de la forma A-I.
- 11) Escudella A-I de ceràmica oxidada emporitana decorada amb pintura blanca.
- 12) Bol de fons umbilicat de ceràmica oxidada emporitana.
- 13) Gobelet de grisa emporitana imitació de la ceràmica de parets fines.
- 14) Grisa emporitana.
- 15) Base d'oxidada emporitana.
- 16) Got bicònic, forma D-I, de grisa emporitana.

Fig. 31. Materials procedents de les U.E. 1078 i 1079

- 1) Escudella de la forma A-I de ceràmica grisa emporitana amb bandes cendroses en el llavi i per la panxa.
- 2) Escudella de grans dimensions de carena alta i vora sinuosa corresponent a la forma A-III. Conservava l'arrancament de dues nanses contraposades ajagudes i arrangerades sota el llavi.
- 3) *Kalathos* ibèric pintat amb el motiu de dents de llop sobre el llavi penjant.
- 4) *Kalathos* ibèric amb decoració pintada.
- 5) Ceràmica de cuina de pasta grollera cuita reduïda i fabricació a mà.

- 6) Got bicònic de la forma D-I d'oxidada emporitana.
- 7) Campaniana A, forma Lamboglia. 33 a.
- 8) Pyxis de campaniana A, forma Lamboglia. 3.
- 9) Campaniana A, forma Lamboglia. 23.

Fig. 32. Materials procedents de les U.E. 1078 i 1079

- 1) Campaniana A, forma Lamboglia. 27.
- 2) Campaniana A, forma Lamboglia. 31.
- 3) Àmfora grecoitàlica.
- 4) Àmfora itàlica, forma Dressel 1 A.
- 5) Àmfora punico-ebussitana del tipus PE 16.
- 6) Campaniana A, forma Lamboglia. 26.
- 7 i 8) Àmfora itàlica, forma Dressel 1 A.

Fig. 33. El colgament de les cabanes ibèriques (U.E. 1003).

- 1) Escudella de ceràmica oxidada de la costa catalana, forma A-III. L'engalba és més fosca a la base que passa del marró torrat fosc al taronja viu. S'observen línies de torn i tocs espatulats per la paret externa.
- 2) Comuna ibèrica de pasta beix marronosa i engalba gris fosc. S'hi aprecien tocs espatulats evidents per la paret externa.
- 3) Escudella de ceràmica oxidada de la costa catalana, forma A-III.
- 4) Gerret bicònic d'oxidada emporitana amb taques cendroses repartides per la cara exterior.
- 5) Comuna ibèrica amb l'engalba bícroma que barreja el gris i el grana.
- 6) Got bicònic d'oxidada emporitana. Presenta una taca cendrosa en el llavi.
- 7) Got bicònic d'oxidada emporitana.
- 8) Got o gerret bicònic de grisa emporitana.
- 9 i 10) Bol hemisfèric de fons umbilicat de ceràmica oxidada de la costa catalana. A la part baixa s'hi detecta una zona engalbada de color gris que contrasta amb el fons taronjat de la resta del recipient.
- 11) Got bicònic d'oxidada emporitana.
- 12) Escudella de la forma A-I amb patina cendrosa en el llavi exterior de grisa emporitana.
- 13) Plat de grisa emporitana que imita la forma Lamboglia.6.
- 14). *Kalathos* ibèric.

Fig. 34. El colgament de les cabanes ibèriques

- 1) (U.E.1003) Oxidada emporitana, forma A-III.
- 2) (U.E.1003) *Kalathos* ibèric.
- 3) (U.E.1003) Bol hemisfèric de fons umbilicat d'oxidada de la costa catalana amb l'engalba més fosca a la base.
- 4) (U.E.1007) Ceràmica d'engalba blanca.
- 5) Oxidada emporitana amb bandes patinades cendroses, forma A-I.
- 6) (U.E.1007) Grisa emporitana amb una patina cendrosa a la vora, forma A-I.
- 7) (U.E.1042) Grisa emporitana, forma J.I.

- 8) (U.E.1042) Escudella de grisa emporitana de la forma A-II amb pàtina cendrosa en el llavi.
- 9) (U.E.1042) Escudella de la forma A-III de ceràmica grisa emporitana.
- 10) (U.E.1042) Vas de boca ampla de grisa emporitana.
- 11) (U.E.1042) Escudella de grisa emporitana, forma indeterminada.
- 12) (U.E.1049) Comuna ibèrica de pasta beix.
- 13) (U.E.1049) Got bicònic de ceràmica grisa emporitana.
- 14) (U.E.1049) Got bicònic de ceràmica oxidada emporitana.
- 15) (U.E.1049) ceràmica d'engalba blanca.
- 16) Comuna ebussitana.
- 17 i 18) (U.E.1049) Escudella de la forma B amb pàtina cendrosa a la vora corresponent a la forma B.

Fig. 35. El colgament de les cabanes ibèriques

- 1) (U.E.1049) Morter ibèric de ceràmica oxidada.
- 2) (U.E.1049) Escudella de la forma A-II de ceràmica oxidada emporitana. Mostra bandes espatulades i un to molt més fosc en la meitat inferior de la peça.
- 3) (U.E.1049) Oxidada emporitana, forma A-II.
- 4) Bol de fons umbilicat de ceràmica oxidada emporitana.
- 5) (U.E.1049) Escudella de la forma A-II de ceràmica grisa emporitana.
- 6 i 7) (U.E.1065) *Kalathoi* ibèrics pintats amb el motiu de dents de llop sobre la vora penjant.
- 8) (U.E.1049) Gerra de ceràmica comuna ibèrica de cuita oxidada amb engalba espatulada i decoració incisa aplicada sobre la pasta en cru. Representa una escena d'un genet amb el cavall en un paisatge amb arbres i muntanyes al fons. (Burch/Nolla/Sagrera, 1998, 39-52).
- 9) (U.E.1049) Gobelet de ceràmica de la costa catalana de cuita oxidada.

Fig. 36. El colgament de les cabanes ibèriques

- 1) (U.E.1065) Escudella de ceràmica grisa emporitana de la forma A-III.
- 2) (U.E.1065) Escudella de la forma A-I de ceràmica grisa emporitana.
- 3) (U.E.1119) *Skypbos* de ceràmica grisa de la costa catalana.
- 4) (U.E.1065) *Skypbos* de ceràmica grisa de la costa catalana.
- 5) (U.E.1119) Got bicònic de grisa emporitana.
- 6 i 7) (U.E.1065) Oxidada emporitana, escudelles de la forma A-I.
- 8) (U.E.1044) Grisa emporitana amb bandes patinades, forma A-II.
- 9) (U.E.1044) Oxidada emporitana de la forma A-III.
- 10) (U.E.1044) Ceràmica grisa emporitana, forma J-I.
- 11) (U.E.1119) Oxidada emporitana amb banda patinada cendrosa sota el llavi.
- 12) (U.E.1087) Grisa emporitana, aplic en forma d'espiral.
- 13 i 14) (U.E.1087) Grisa de la costa catalana, formes indeterminades.

Fig. 37. El colgament de les cabanes ibèriques.

- 1) (U.E.1042) Ceràmica de vernís negre amb grafit ibèric "i", forma Lamboglia. 23.
- 2) Àmfora púnica, tipus Mañá D forma (T-5.2.3.1.).
- 3) U.E.1049) Àtica de vernís negre.
- 4) (U.E.1049) Taller de les petites estampilles, forma Lamboglia. 27.
- 5) (U.E.1042) Àmfora grecoitàlica.
- 6) (U.E.1007) Àmfora grecoitàlica.
- 7) (U.E.1021) Àmfora itàlica Dressel 1 A.
- 8 i 9) (U.E.1003) Campaniana A, forma indeterminada.
- 10) (U.E.1021) Campaniana A, forma Morel 68 b o c.
- 11) (U.E.1021) Vernís negre indeterminat, forma Lamboglia. 23.
- 12 i 13) (U.E.1049) Campaniana A, forma indeterminada.
- 14) (U.E.1087) Àtica, nansa de kylix.
- 15) (U.E.1087) Campaniana A, forma Lamboglia. 31.
- 16) (U.E.1087) Nansa d'àmfora púnica amb marca (signes caligràfics).
- 17) (U.E.1087) Campaniana A, forma Lamboglia. 36.
- 18 i 19) (U.E.1087) Campaniana A, formes indeterminades.

Fig. 38. La darrera ocupació del poblat. (De la 1 a la 9 U.E.1151, la 10 i l'11 U.E. 1195).

- 1) Ceràmica d'engalba blanca.
- 2) Àmfora púnico-ebussitana.
- 3) *Dolium*.
- 4) Àmfora itàlica Dr. 1.
- 5) Ceràmica de parets fines.
- 6) Grisa emporitana, forma A-II.
- 7) Campaniana B, forma indeterminada.
- 8) Gobelet de ceràmica grisa emporitana.
- 9) Cuina, grollera reduïda a torn.
- 10) Comuna ibèrica.
- 11) Campaniana A, forma Lamb. 36.

Fig. 39. La darrera ocupació del poblat. (De l'1 al 5 U.E.1195, del 6 a l'11 U.E.1193 i del 12 al 16 U.E.1195).

- 1) Àtica de figures roges.
- 2) Llàntia d'Apúlia.
- 3) Ceràmica de cuina, grollera, reduïda i feta a mà.
- 4) Àmfora púnico-ebussitana. (U.E.1195):
- 5) Campaniana A, forma indeterminada.
- 6) Grisa emporitana
- 7) Comuna ibèrica
- 8) vernís negre indeterminat.
- 9) Oxidada emporitana, got bicònic.
- 10) Campaniana A, forma Lamboglia. 31.
- 11) Comuna ibèrica.
- 12) Campaniana A amb decoració estampillada.
- 13) Àmfora púnica.
- 14) Ceràmica d'engalba blanca, forma indeterminada.
- 15) Campaniana A.

16) Gerra de ceràmica comuna ibèrica.

Fig. 40. Estrats d'abandonament (U.E.1033).

- 1) Àmfora Itàlica Dr. 1.
- 2) indeterminada.
- 3) Campaniana A, forma Morel 68 b o c.
- 4 i 5) Campaniana A, forma indeterminada.
- 6) Grisa emporitana, forma C-III imitació del plat 6 de Lamboglia.
- 7) Grisa emporitana, forma A-IV.
- 8) Grisa emporitana, forma C-I
- 9) Grisa emporitana, forma C-IV.
- 10) Grisa emporitana, forma C-III.
- 11) Grisa emporitana, escudella de la forma A-II amb una pàtina cendrosa a la vora.
- 12) Grisa emporitana, escudella de la forma A-II.
- 13) Oxidada emporitana, forma indeterminada, decorada amb pintura vermellosa.
- 14) Grisa de la costa catalana de pasta gris amb l'engalba rogenca parcialment barrejada amb gris, forma indeterminada.
- 15) *Kalathos* ibèric sense decoració pintada i amb l'engalba gris sobre el fons vermellós de la pasta.

Fig. 41. Estrats d'abandonament (U.E.1033).

- 1) Grisa emporitana de la forma C-I. Presenta tocs espatulats més foscos sobre la paret exterior.
- 2) Oxidada de la costa catalana de pasta taronja quasi vermella. Bol de fons umbilicat.
- 3) Àmfora itàlica Dr.1.
- 4) Àmfora púnica del tipus Mañá D.
- 5) Àmfora Lamboglia 2.
- 6) Ceràmica de vernís negre indeterminat, forma Lamb. 36.
- 7) Oxidada emporitana, forma A-III.

Fig. 42. Estrats d'abandonament (De l'1 al 9 U.E. 1031 i del 10 al 16 U.E. 1033).

- 1) Ceràmica d'engalba blanca.
- 2) Grisa emporitana, forma C.
- 3) Oxidada emporitana de la forma A-III amb una pàtina de color grana fosc sobre la part inferior de la paret externa.
- 4) Oxidada emporitana de la forma A-III.
- 5) Àmfora grecoitàlica.
- 6) Àmfora itàlica Dr. 1.
- 7) *Kalathos* ibèric pintat.
- 8) Grisa emporitana, forma J-I.
- 9) Grisa emporitana, forma G-II.
- 10) Oxidada emporitana amb bandes espatulades sobre la cara exterior.
- 11 i 12) Gots bicònics de grisa emporitana.
- 13) Grisa de la costa catalana, forma indeterminada.
- 14) Grisa emporitana. Possiblement atribuïble a la forma F.
- 15) Ceràmica d'engalba blanca.

Fig. 43. Estrats d'abandonament (U.E. 1031).

- 1) Oxidada emporitana de la forma A-III. Presenta una pàtina cendrosa en la paret externa.
- 2) Oxidada emporitana, forma A-III.
- 3) Oxidada emporitana. Escudella de la forma A-III amb bandes patinades més fosques sobre la paret externa.
- 4) Oxidada emporitana de la forma A-III.
- 5) Grisa emporitana, forma A-III.
- 6) Grisa emporitana, forma A-II.
- 7) Grisa emporitana, forma C-I.
- 8) Grisa emporitana, forma G-II.
- 9) Comuna ibèrica. Pasta ben depurada de color vermell, dura, de tall recte i amb el desgreixant imperceptible a ull nu.
- 10) Grisa emporitana corresponent a la forma A-II.

Fig. 44. Estrats d'abandonament del poblat.

- 1) (U.E.1010) Grisa emporitana, forma C-I.
- 2) (U.E.1011) Grisa emporitana, forma C-IV (imitació de la forma Lamb. 36).
- 3) (U.E.1011) Grisa emporitana, forma C-IV (imitació de la forma Lamb. 36).
- 4) (U.E.1011) Grisa emporitana, forma C-I.
- 5) (U.E.1016) Grisa emporitana, forma C-I.
- 6) (U.E.1010) Escudelleta de la forma B de grisa emporitana amb pàtina cendrosa a la vora.
- 7) (U.E.1011) Grisa emporitana de la forma B. Una pàtina cendrosa s'estén des de la vora fins arribar pràcticament a la base.
- 8) (U.E.1016) Grisa emporitana, forma F-I, amb decoració pintada.

Fig. 45. Estrats d'abandonament del poblat.

- 1 i 2) (U.E.1016) Nanses de gerrets bicònics de grisa emporitana decorades amb pintura marronosa, forma F-I?.
- 3) (U.E.1016) Oxidada emporitana amb decoració pintada, forma C-I.
- 4) (U.E.1011) Grisa emporitana, forma C-I.
- 5) (U.E.1016) Oxidada emporitana amb decoració pintada, forma C-I.
- 6) (U.E.1016) Escudella de la forma A-II de grisa emporitana amb una pàtina cendrosa a la vora.
- 7) (U.E.1011) Oxidada emporitana de la forma C-I.
- 8) (U.E.1011) Grisa emporitana de la forma C-I amb bandes patinades.
- 9) (U.E.1008) Oxidada ibèrica de pasta beix amb decoració pintada, forma C-IV.

Fig. 46. Estrats d'abandonament del poblat.

- 1) Grisa emporitana, forma A-II.
- 2) Oxidada emporitana, forma A-II.
- 3) Grisa emporitana, *skyphos*?
- 4) Ibèrica pintada de pasta beix, forma C-IV.
- 5) Grisa emporitana, *skyphos*.

- 6) Got bicònic de grisa emporitana amb decoració pintada.
- 7) Escudella de vora reentrant de la forma A-II amb pàtina cendrosa a la vora.
- 8) Grisa emporitana, forma A-II. S'aprecien nombroses línies del torn sobre la paret externa del recipient.
- 9) Grisa emporitana, forma A-II.
- 10) Oxidada emporitana, escudella de la forma A-III.

Fig. 47. Estrats d'abandonament del poblat. (De l'1 al 5 U.E. 1066; el 6 U.E.1016; el 7 U.E. 1066; 8 i 9 U.E. 1071; 10 U.E. 1011; 11 U.E. 1129).

- 1) Oxidada emporitana, escudella de la forma A-IV.
- 2) Base d'escudella de ceràmica grisa emporitana.
- 3 i 4) Oxidada emporitana, forma C-IV (imitació del plat 36 de Lamboglia).
- 5) Comuna ibèrica de cuita oxidada.
- 6) Grisa emporitana, pot de la forma H-I.
- 7) Oxidada emporitana amb decoració pintada, probablement és un plat de la forma C-I.
- 8) Grisa emporitana amb pàtina cendrosa a la vora, escudella de la forma A-II.
- 9) Gerra de ceràmica indigeta de pintura blanca.
- 10) Got bicònic de grisa emporitana.
- 11) Costa catalana de cuita oxidada amb tocs espatulats evidents per la paret forana, forma A-III.

Fig. 48. Estrats d'abandonament del poblat. 1 i 2 U.E. 1016; 3 i 4 U.E. 1006; 5 U.E. 1027; 6 U.E. 1006; 7) U.E.1064; 8 U.E. 1023; 9 U.E.1027; 10 i 11 U.E. 1023; 12 a 14 U.E. 1064; 15 U.E.1027.

- 1) Grisa emporitana amb pàtina cendrosa a la vora, escudella de la forma A-II.
- 2) Grisa emporitana amb bandes espatulades per la cara externa, forma C-IV (imitació del plat Lamb. 36).
- 3) Grisa emporitana amb bandes espatulades sobre la paret exterior, forma A-II.
- 4 i 5) Grisa emporitana amb bandes patinades cenfroses sobre la paret externa i especialment sobre la vora, forma A-II.
- 6) Grisa emporitana, forma A-III.
- 7) Gerret bicònic de grisa emporitana.
- 8) Amforeta de ceràmica comuna de cuita oxidada.
- 9) Oxidada emporitana amb decoració pintada, pithos.
- 10) Gerret de grisa emporitana, forma J-I.

Fig. 49. Estrats d'abandonament del poblat. 1 a 8 U.E. 1064; 9 U.E.1066.

- 1) Oxidada emporitana amb decoració pintada, plat de la forma C-I.
- 2) Oxidada emporitana amb decoració pintada.
- 3) Gris emporitana, got bicònic.
- 4) Escudelleteta de grisa emporitana, forma B.
- 5) Gobelet de ceràmica grisa emporitana.
- 6) Grisa emporitana, forma A-II.
- 7) Ceràmica de parets fines.

- 8) Oxidada emporitana.
- 9) Grisa emporitana, escudella de la forma B.

Fig. 50. Estrats d'abandonament del poblat. (U.E.1116).

- 1) Ibèrica pintada.
- 2) Grisa emporitana, bicònic.
- 3) Grisa emporitana, got bicònic de la forma D-I.
- 4) Grisa emporitana, forma indeterminada.
- 5) Nansa de grisa emporitana, probablement un *skypbos*.
- 6) Base de got bicònic de grisa emporitana.
- 7) Got bicònic de la forma D-I de grisa emporitana.
- 8) Grisa emporitana, escudella de la forma A-I però amb la carena marcada per la banda externa.
- 9) Got bicònic de la forma D-I d'oxidada emporitana.
- 10 i 12) Bol de fons umbilicat d'oxidada de la costa catalana.
- 11) Grisa emporitana, forma indeterminada.
- 13 i 14) Cuina, tapadores de pasta grollera, cuita reduïda i fetes a mà.
- 15) Tapadora de ceràmica a mà de cuina. La pasta és grollera i la cuita reduïda.
- 16) Cuina, base sense peu de pasta grollera, cuita reduïda i feta a torn.

Fig. 51. Estrats d'abandonament del poblat. De l'1 al 5 U.E. 1011; el 6 U.E. 1008, el 7 U.E. 1016; el 8 U.E. 1031; el 9 U.E. 1060.

- 1) Ceràmica d'engalba blanca, forma indeterminada.
- 2) Gobelet de grisa emporitana, forma D-III.
- 3) Grisa emporitana, escudella de la forma A-II.
- 4) Oxidada emporitana amb patina cendrosa per la banda externa de la vora, forma A-I.
- 5) Grisa emporitana amb taques cendroses poc uniformes concentrades sobre la vora, forma C-III (imitació del plat Lamb.
- 6) Comuna ibèrica amb decoració pintada.
- 7) Ceràmica indigeta amb una franja de pintura blanca sota la vora.
- 8) Grisa emporitana, forma G-II? (Barberà/Nolla/Mata., 1993, 43).
- 9) Oxidada emporitana, forma A-III.

Fig. 52. Estrats d'abandonament del poblat. 1 U.E.1169; 2 a 6 U.E.1116; 7 i 8 U.E. 1191; 9 U.E.1116.

- 1) Escudella de ceràmica indigeta de pintura blanca.
- 2) Cuina, grollera reduïda a torn.
- 3 a 5) Comuna ibèrica a torn.
- 6) Recipient de grisa emporitana, forma indeterminada.
- 7) Grisa emporitana, escudella de la forma B.
- 8) Grisa emporitana, forma A-II.
- 9) Gerra de comuna ibèrica oxidada.

Fig. 53. Estrats d'abandonament del poblat.

- 1) (U.E. 1071) *Kalathos* pintat.
- 2) (U.E. 1011) *Kalathos* ibèric pintat.
- 3) (U.E. 1006) *Kalathos* ibèric pintat.



- 4) (U.E. 1033) Olla tipus *Caccabus* de pasta grollera, cuita reduïda i modelat a mà.
- 5) (U.E. 1016). Escudella de la forma B d'oxidada emporitana decorada amb pintura blanca.

Fig. 54. Estrats d'abandonament del poblat. 1 (U.E. 1116); 2 i 3 (U.E. 1016); 4 (U.E.1129); 5, 6 i 9 (U.E. 1008); 7 (U.E.1006); 8 (U.E. 1191).

- 1) Tapadora de pasta grollera, cuita reductora i modelat a mà.
- 2 i 3) Cassoles de pasta grollera, cuita reduïda i modelat a mà. Es podrien assimilar a la forma Vegas 14 A. (Vegas, 1973, 43-45).
- 4) Comuna de taula amb decoració pintada, forma indeterminada.
- 5) Plat tapadora de comuna ibèrica de pasta granatosa homogènia.
- 6) Comuna de taula ibèrica.
- 7) Escudella de ceràmica comuna de taula; pasta beix ataronjada decorada amb pintura marronosa, forma A-VI.
- 8) Plat de ceràmica ibèrica pintada amb decoració de pintura marronosa/grana.
- 9) Ibèrica pintada. La pasta és marró clar, mentre que l'engalba és de color taronja uniforme. Sobre el llavi la pintura resta gairebé perduda però s'aprecien les traces del que podria haver estat una sanefa de dents de llop.

Fig. 55. Estrats d'abandonament del poblat.

- 1) U.E.1064) Ceràmica d'engalba blanca, forma 1.
- 2) (U.E. 1011) Galet amb engalba blanca, forma desconeguda.
- 3) (U.E.1010) Ceràmica d'engalba blanca, forma indeterminada.
- 4) (U.E. 1006) Ceràmica d'engalba blanca, escudella A-II (forma nova).
- 5) (U.E. 1011) Ceràmica d'engalba blanca, forma indeterminada.
- 6) (U.E. 1064) Ceràmica d'engalba blanca, forma indeterminada.
- 7) (U.E.1064) Ceràmica d'engalba blanca, forma indeterminada.
- 8) (U.E. 1023) *Kalathos* ibèric decorat amb pintura blanca.
- 9) (U.E. 1191) *Kalathos* ibèric pintat.
- 10) (U.E. 1130) Plat d'oxidada emporitana amb pintura granatosa. Presenta línies incises derivades del torn per la cara externa.
- 11) (U.E.1016) *Kalathos* decorat amb pintura vinosa.

Fig. 56. Estrats d'abandonament del poblat. 1 a 3 i 7 a 10 (U.E. 1064); 4 (U.E. 1116); 5 i 6 (U.E. 1130).

- 1) Campaniana A, forma Morel 68 b o c.
- 2) Campaniana A, forma Lamboglia 23.
- 3) Campaniana A, forma Lamboglia 55.
- 4) Campaniana A, forma Lamboglia 34.
- 5) Campaniana A, forma Lamboglia 33.
- 6) Campaniana A, forma Lamboglia 27?.
- 7) Campaniana B, forma Lamboglia 1.
- 8) Campaniana B, forma Lamboglia 3.
- 9) Campaniana B, forma Lamboglia 5.
- 10) Campaniana B, forma Lamboglia 1.

Fig. 21

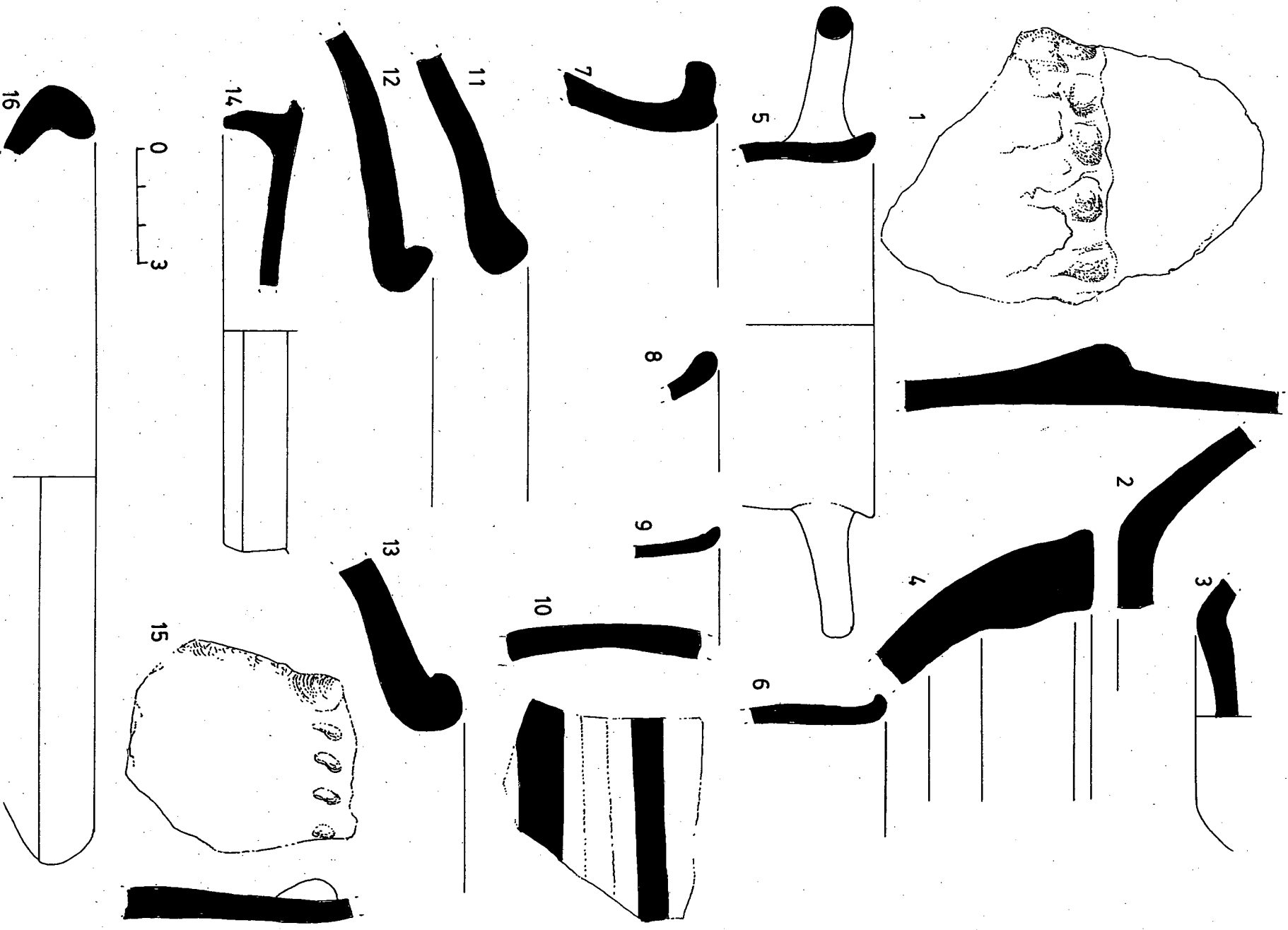

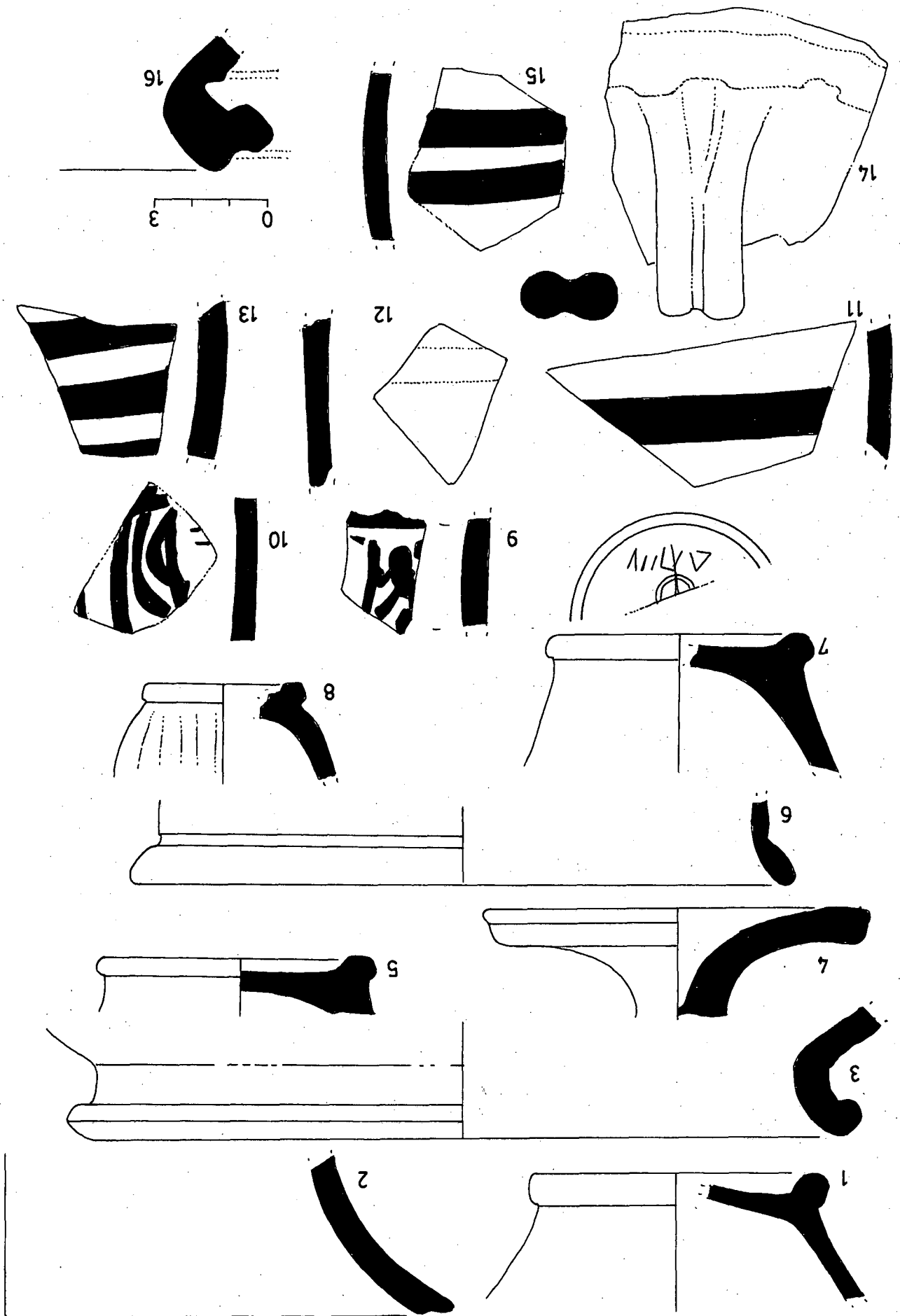

Fig. 22

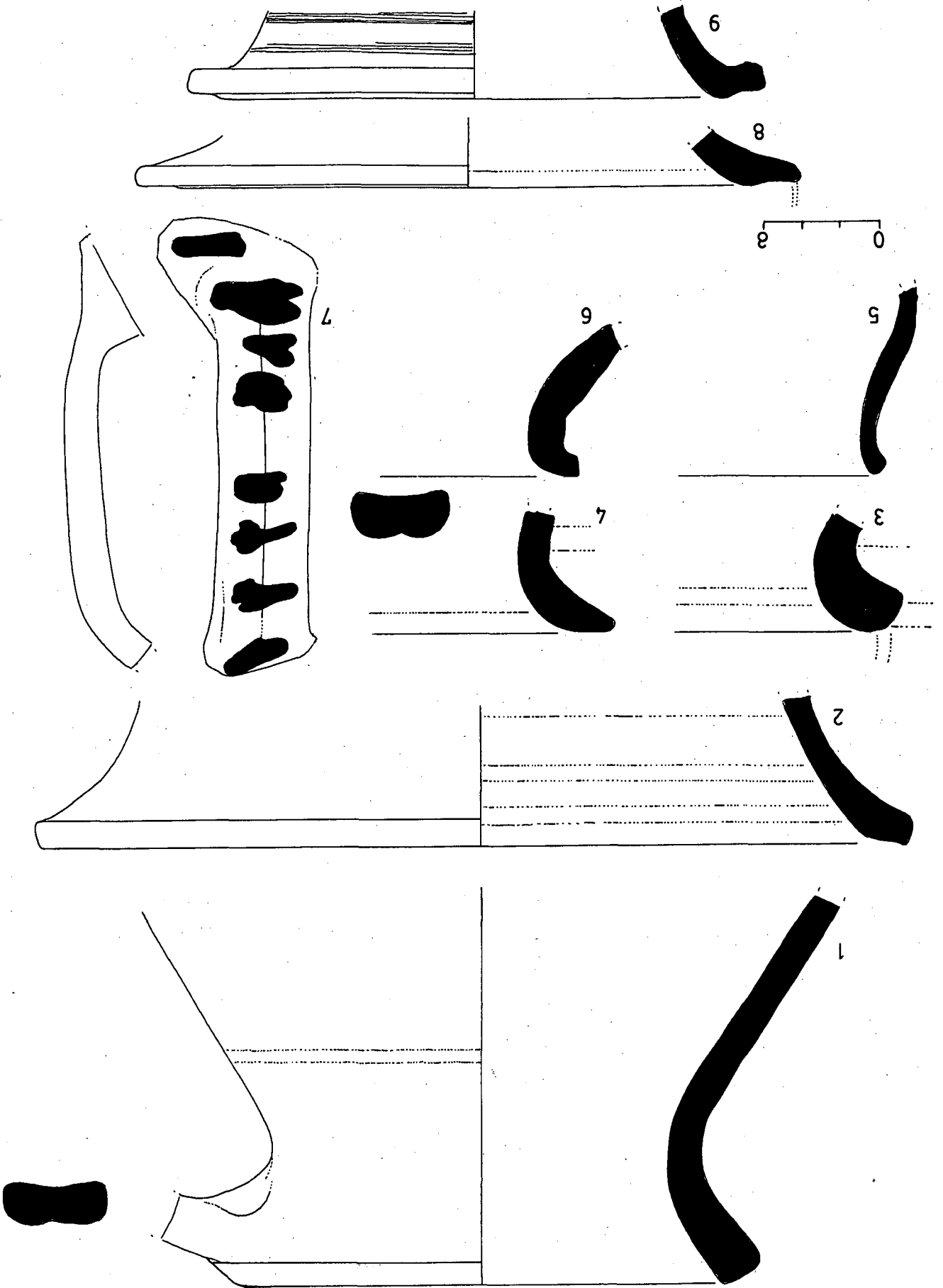

Fig. 23

Fig. 24

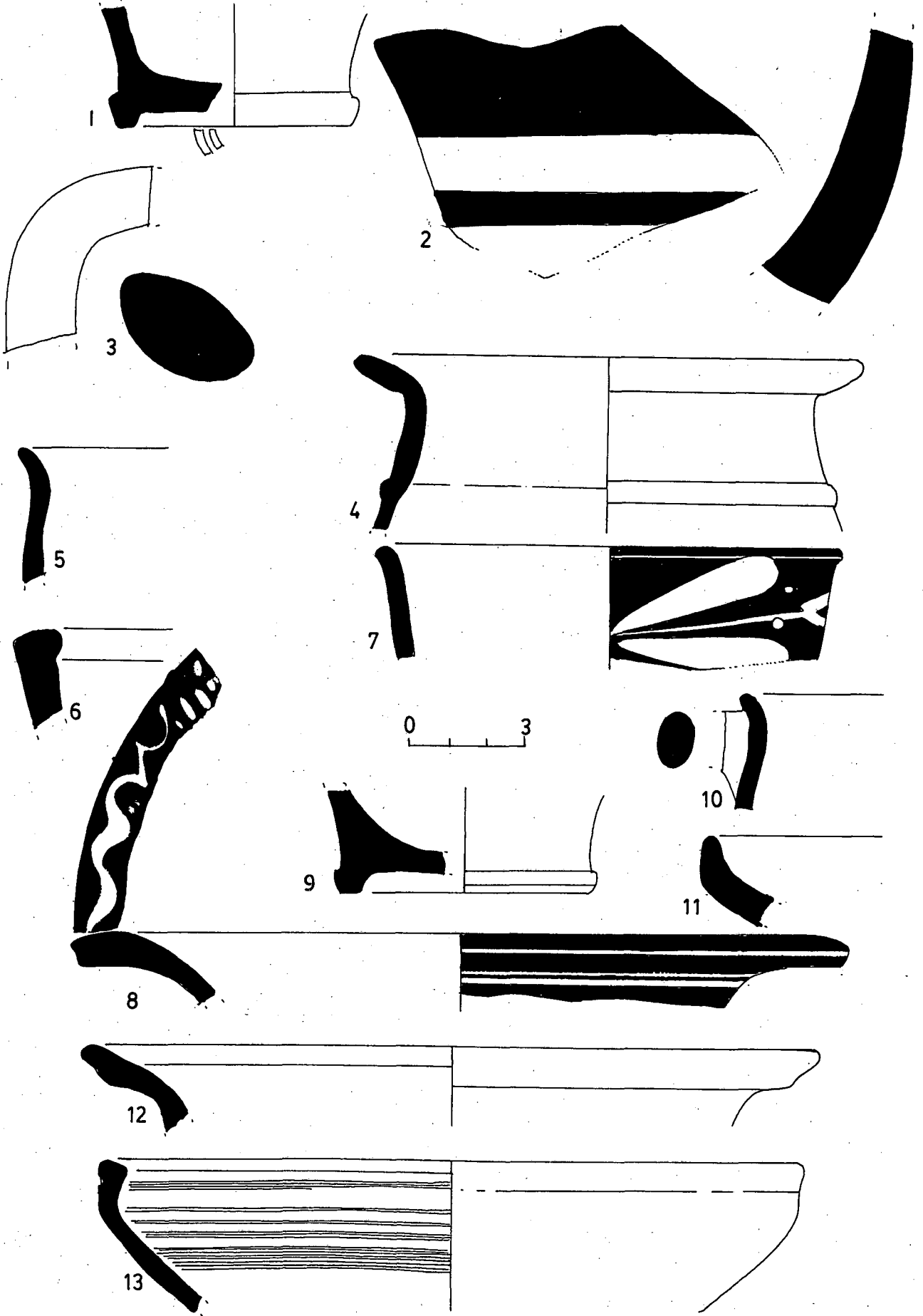

Fig. 25

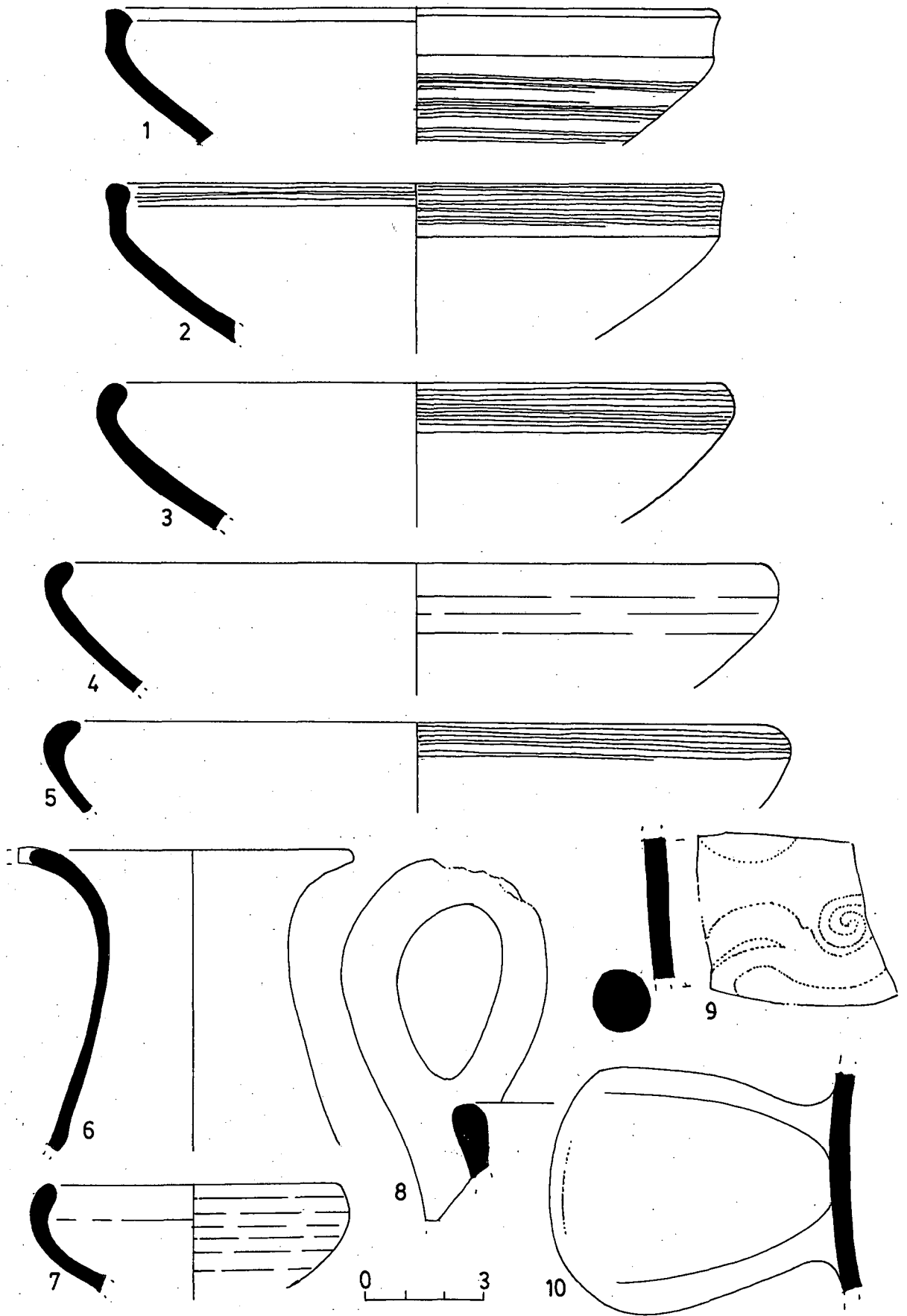

Fig. 26

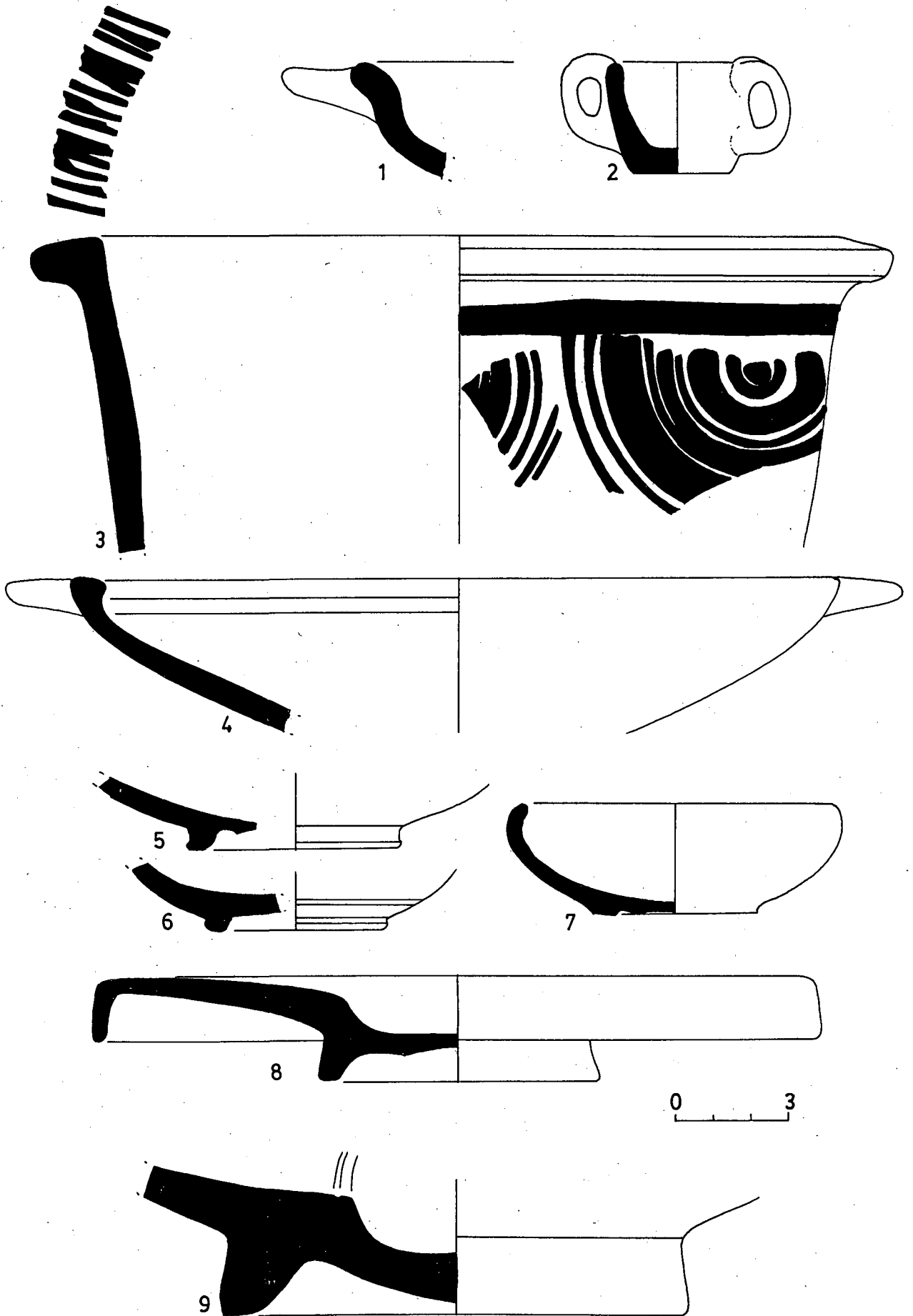

Fig. 27

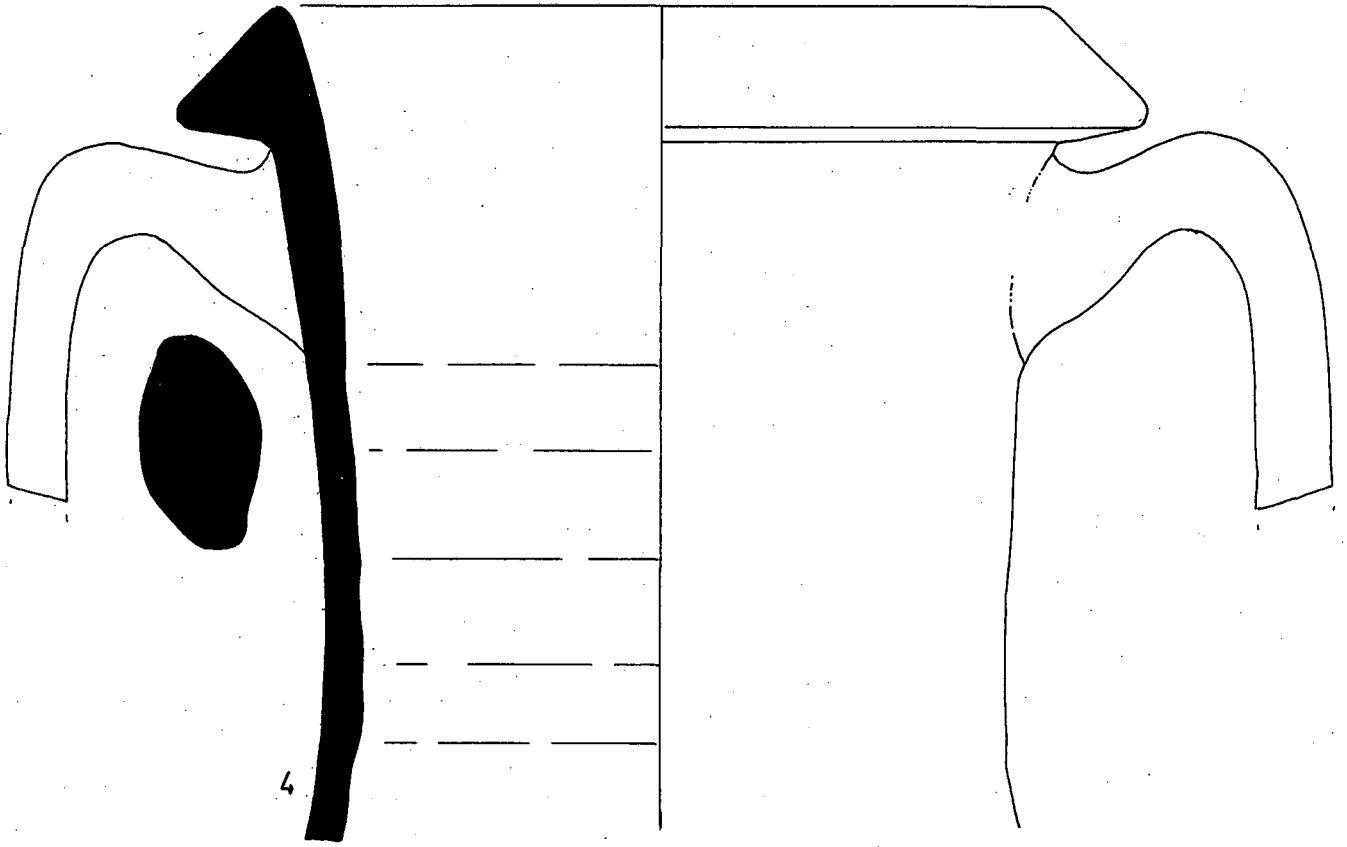
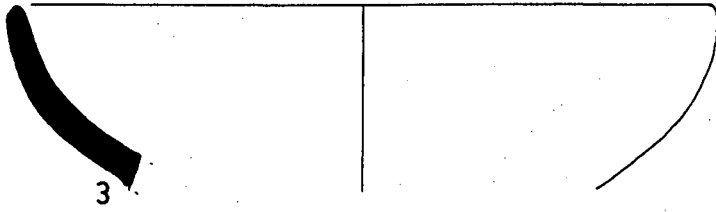
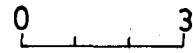
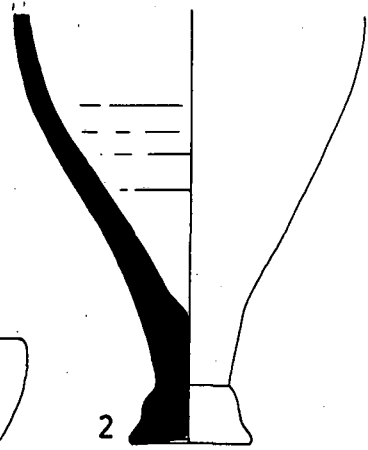
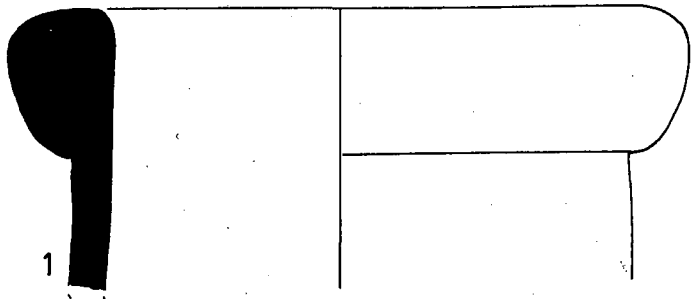



Fig. 28

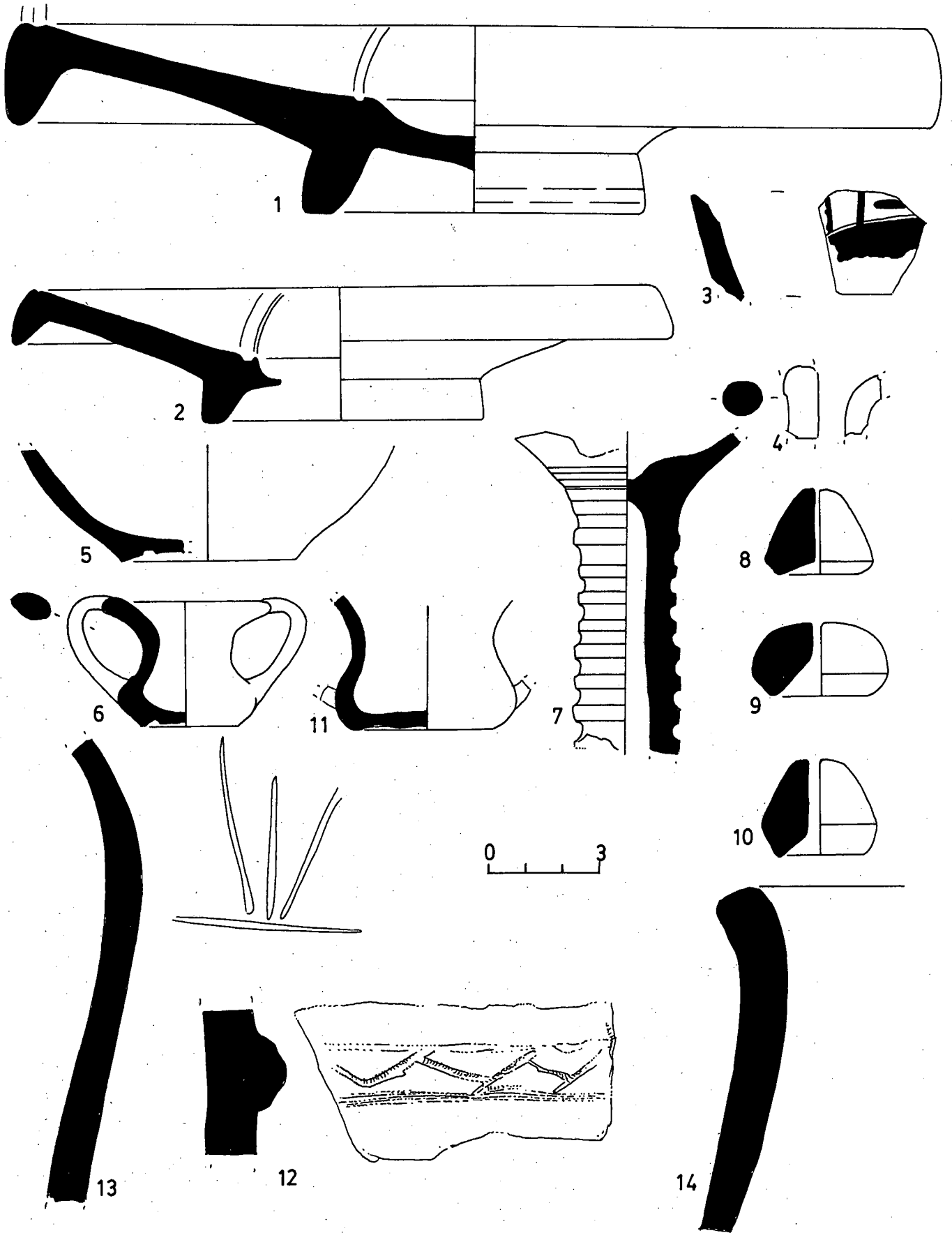

Fig. 29

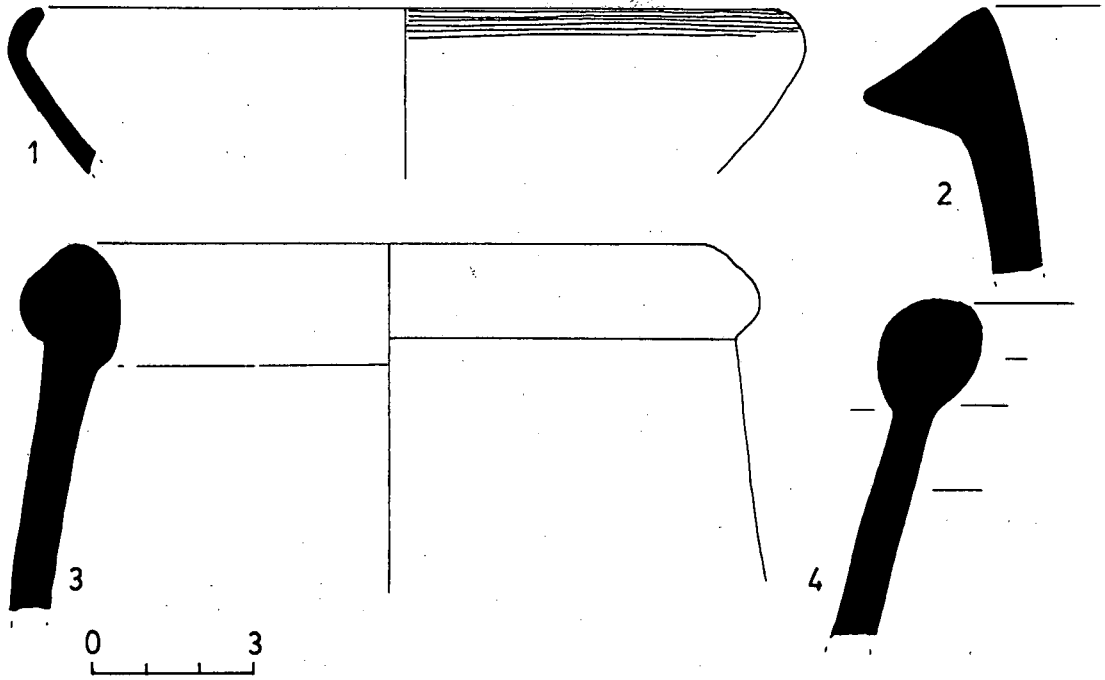
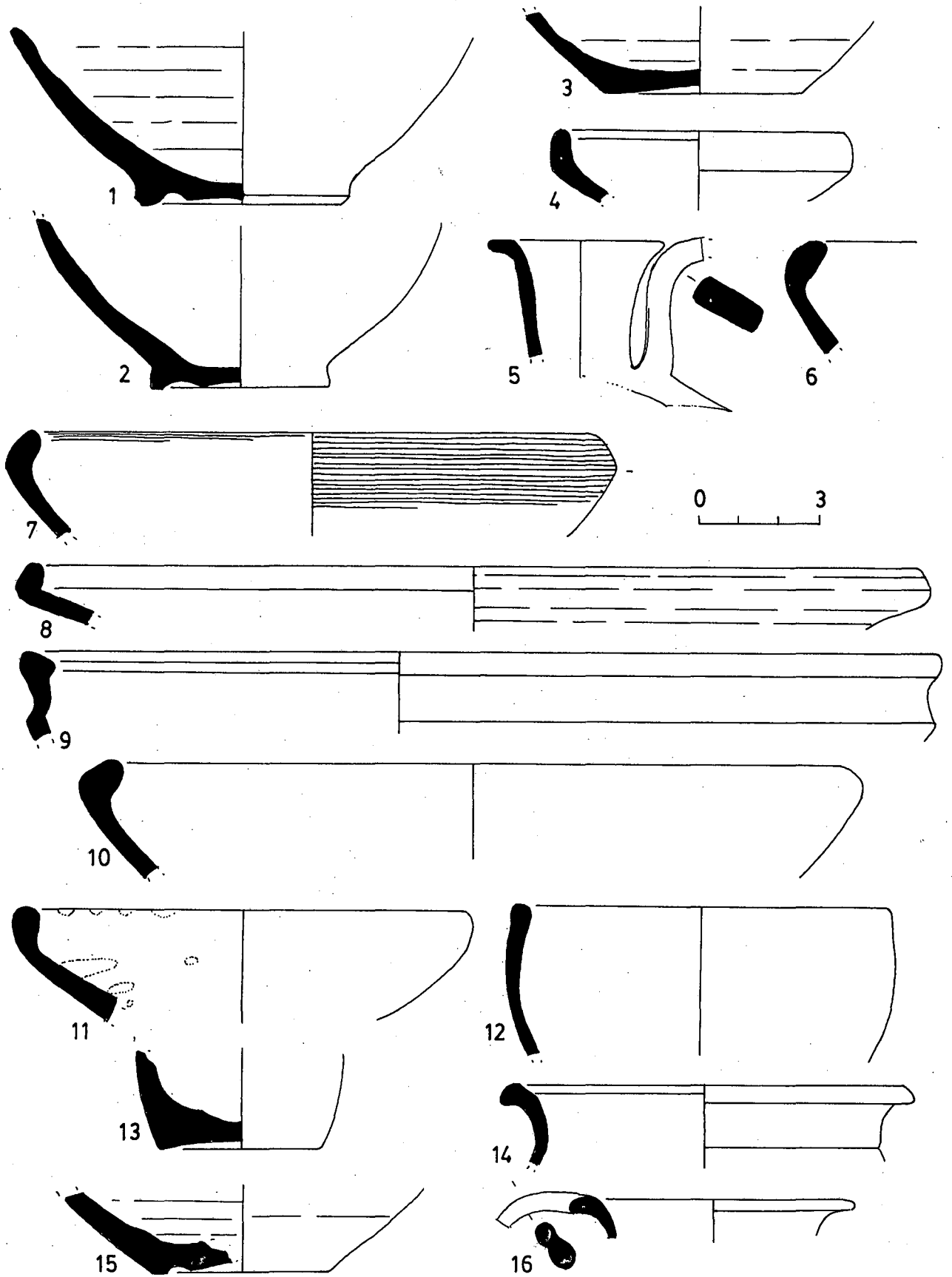

Fig. 30



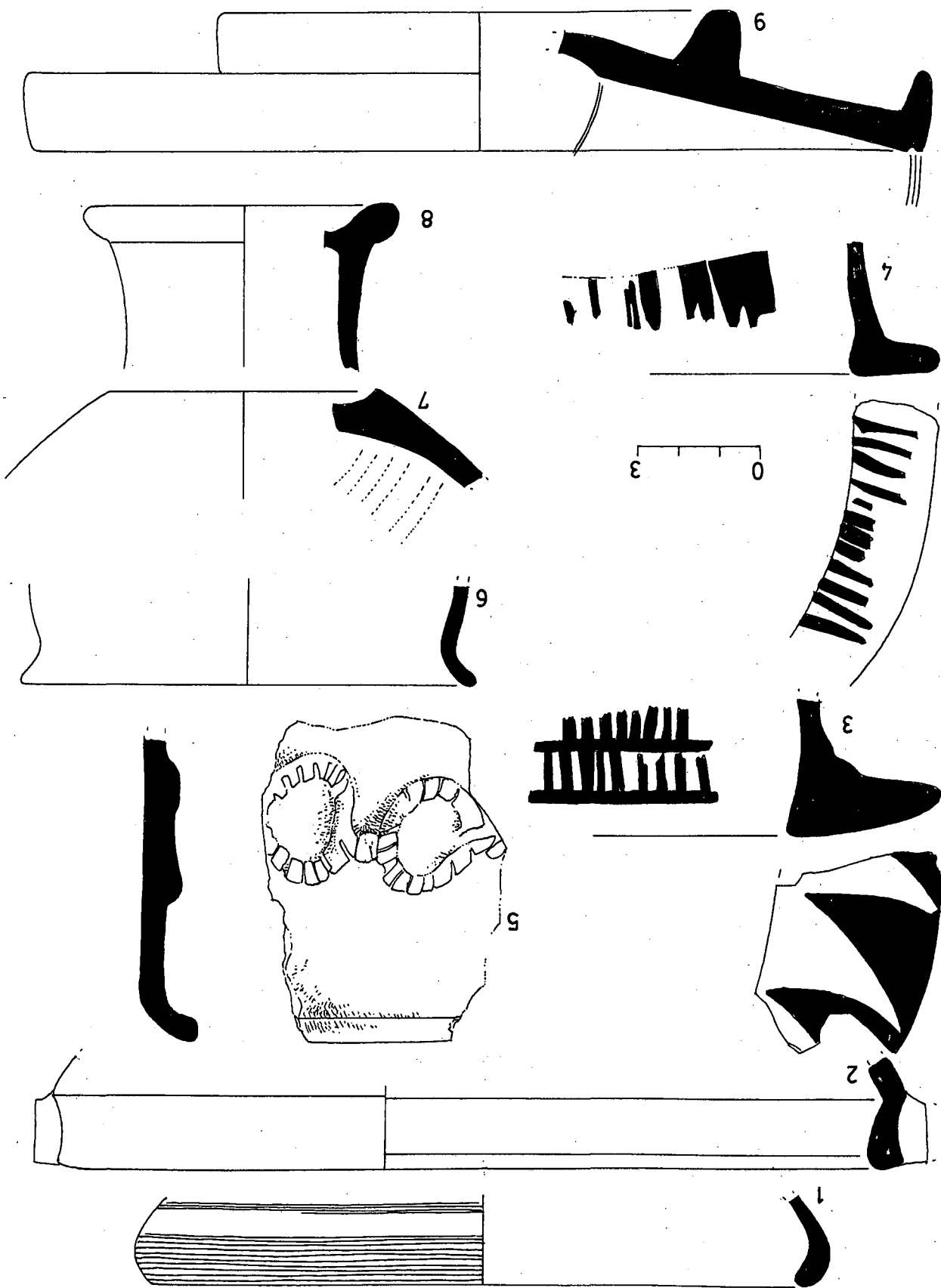

Fig. 31

Fig. 32

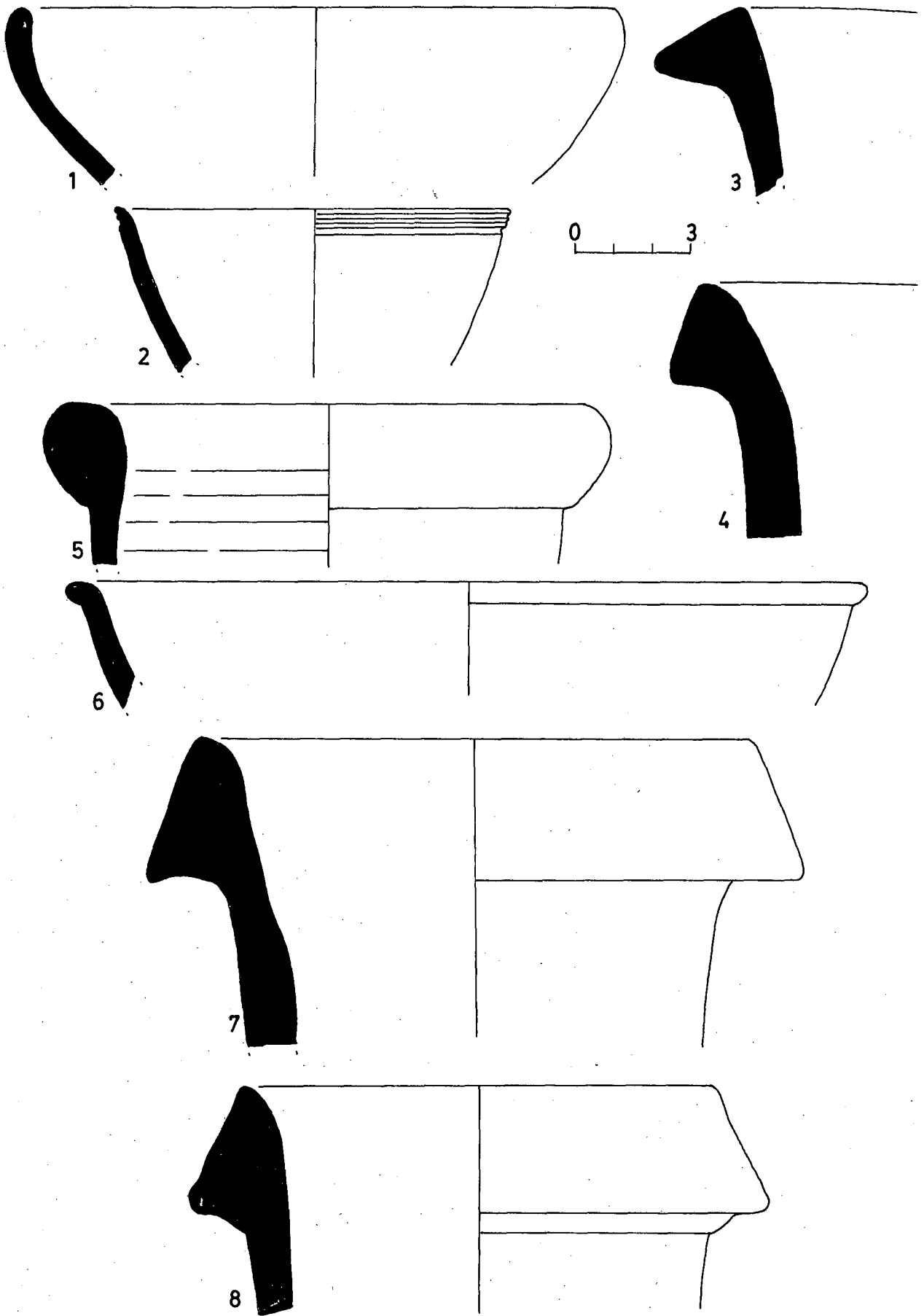

Fig. 33

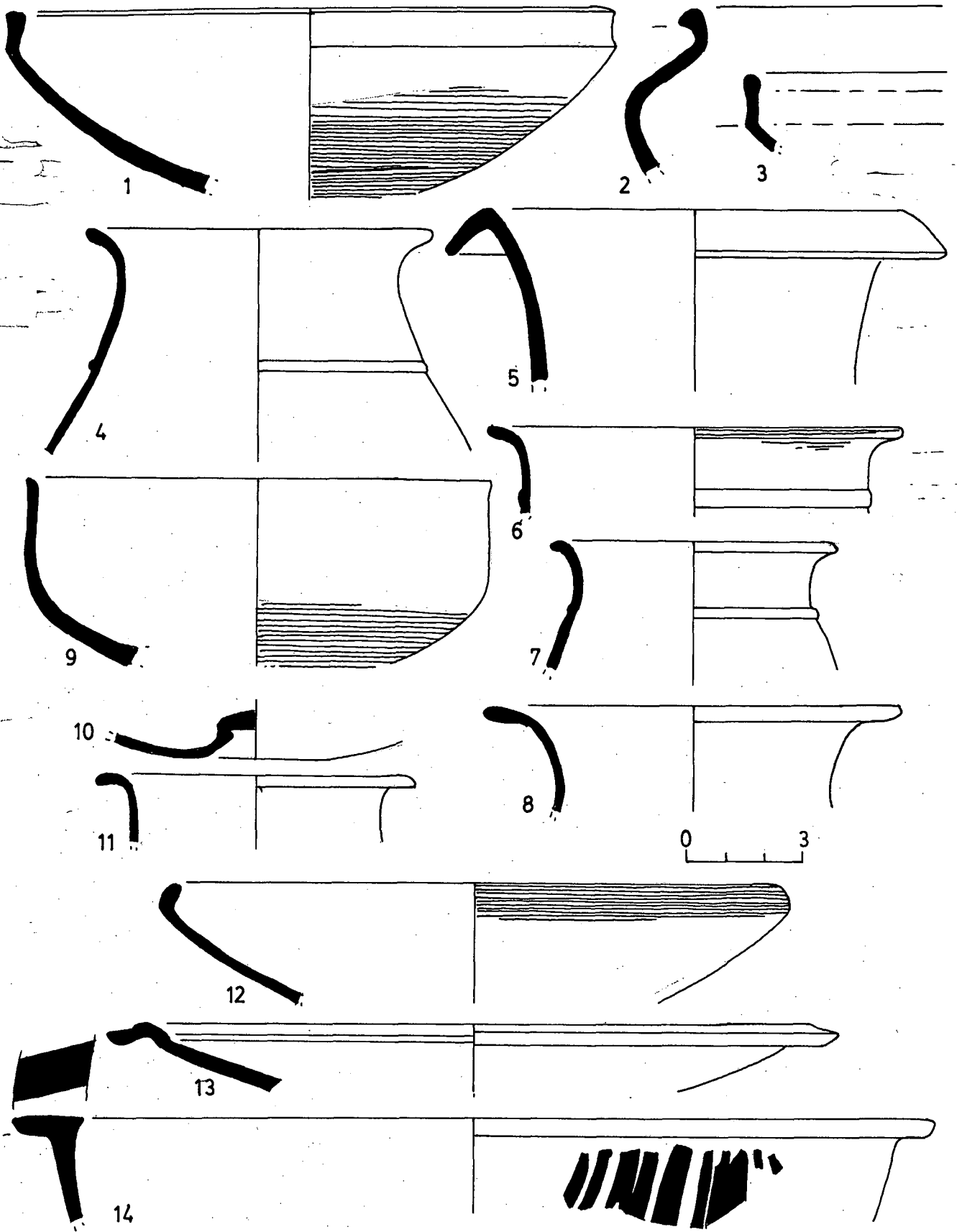

Fig. 34

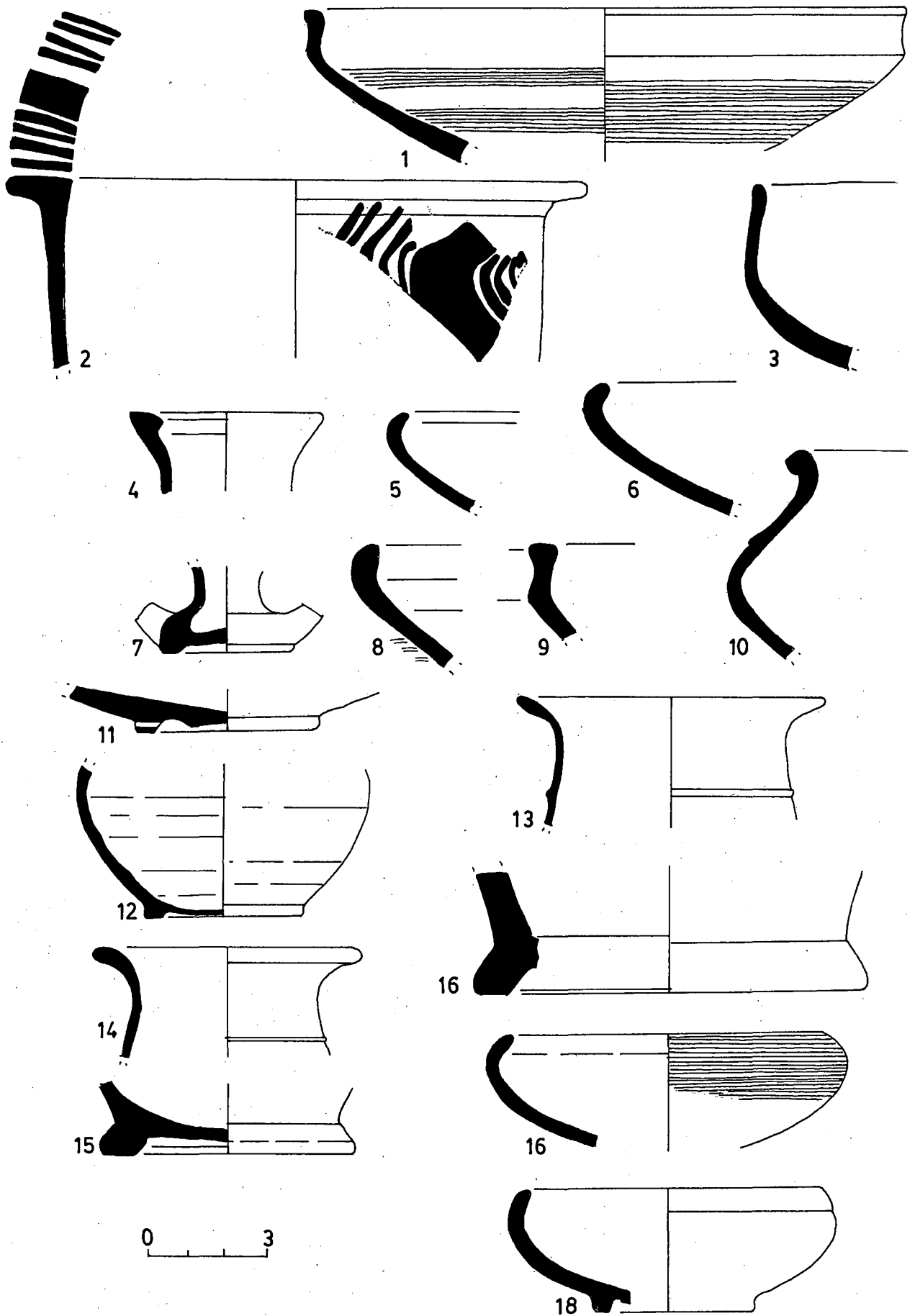

Fig. 35

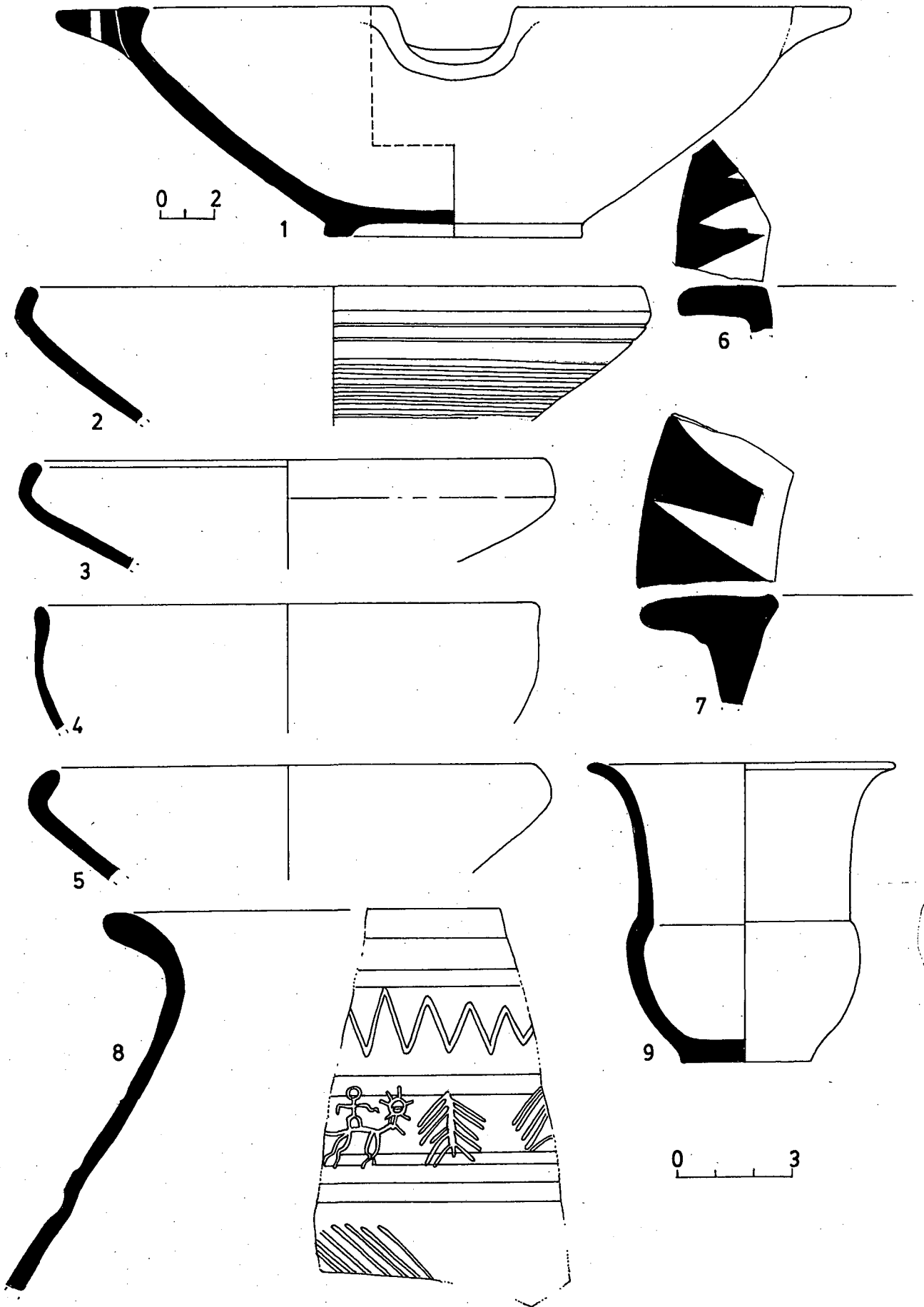
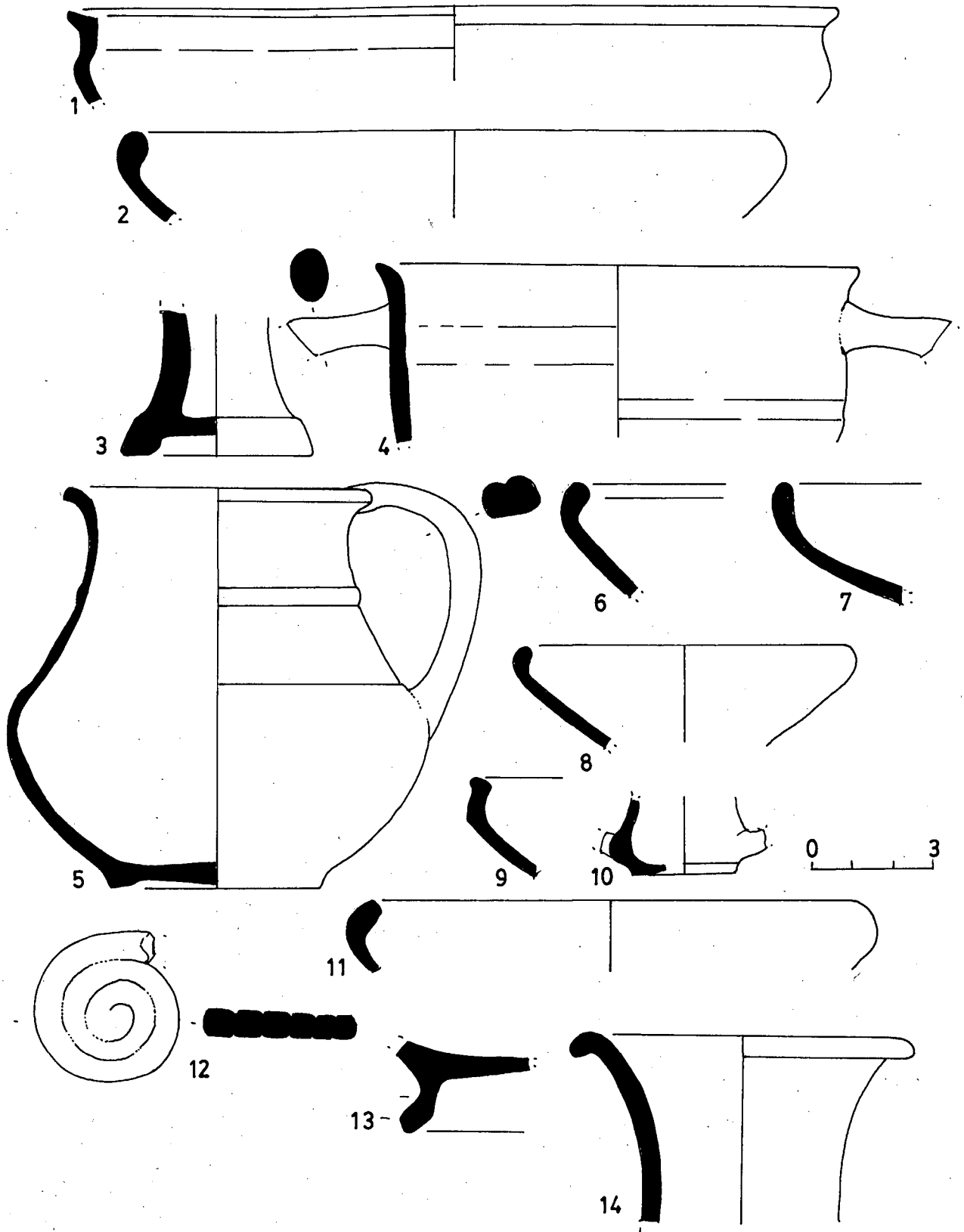



Fig. 36



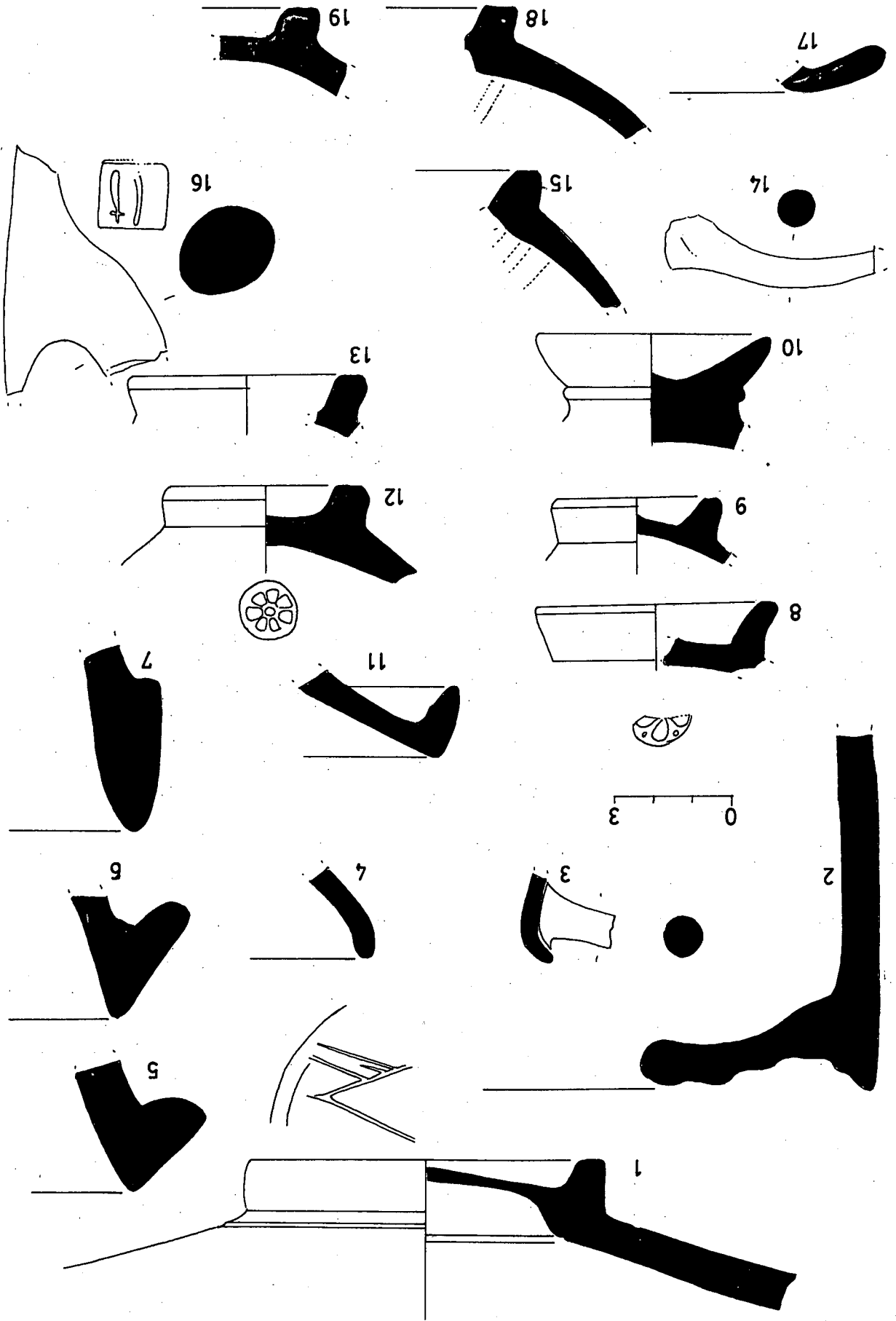

Fig. 37

Fig. 38

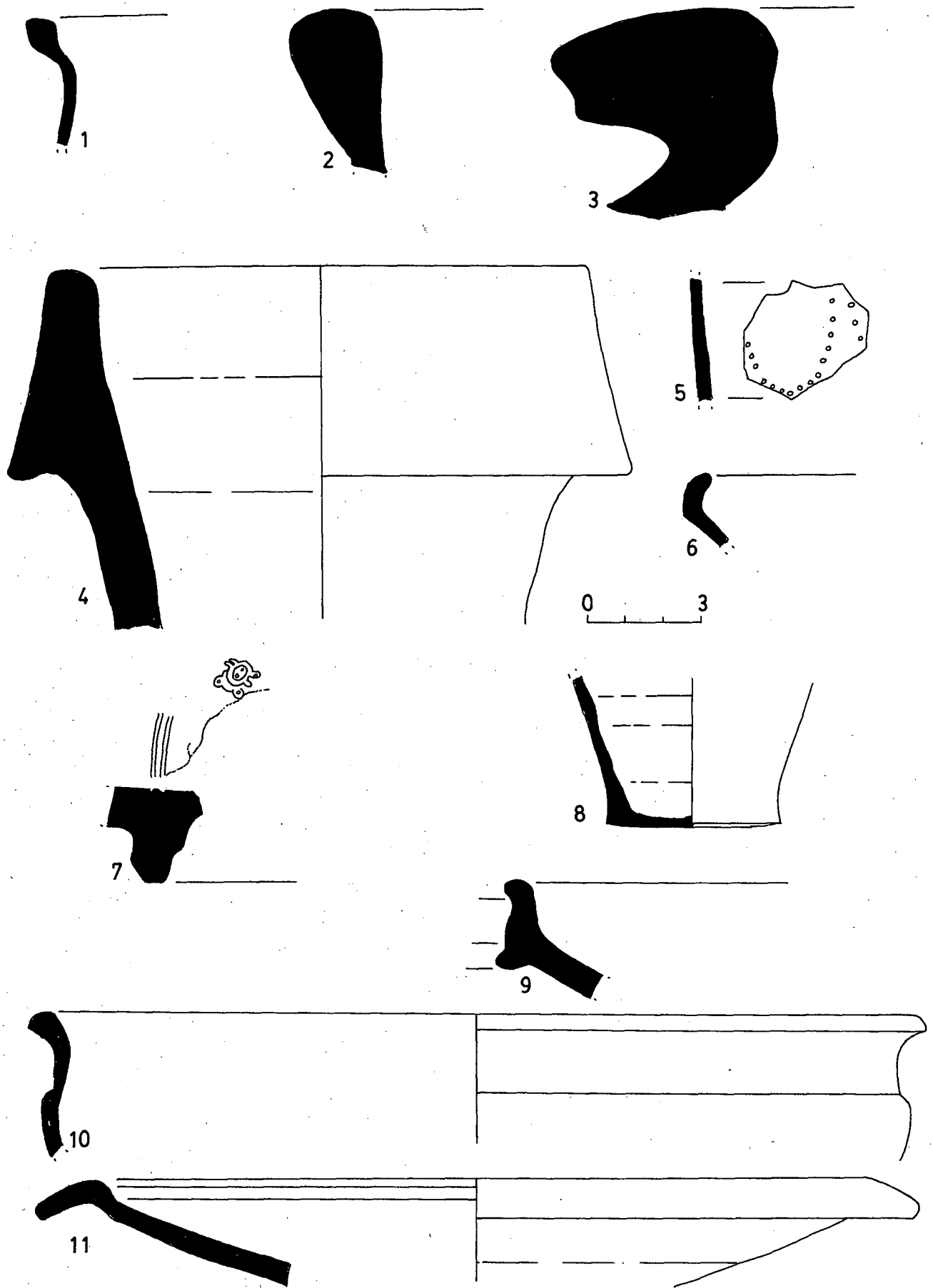

Fig. 39

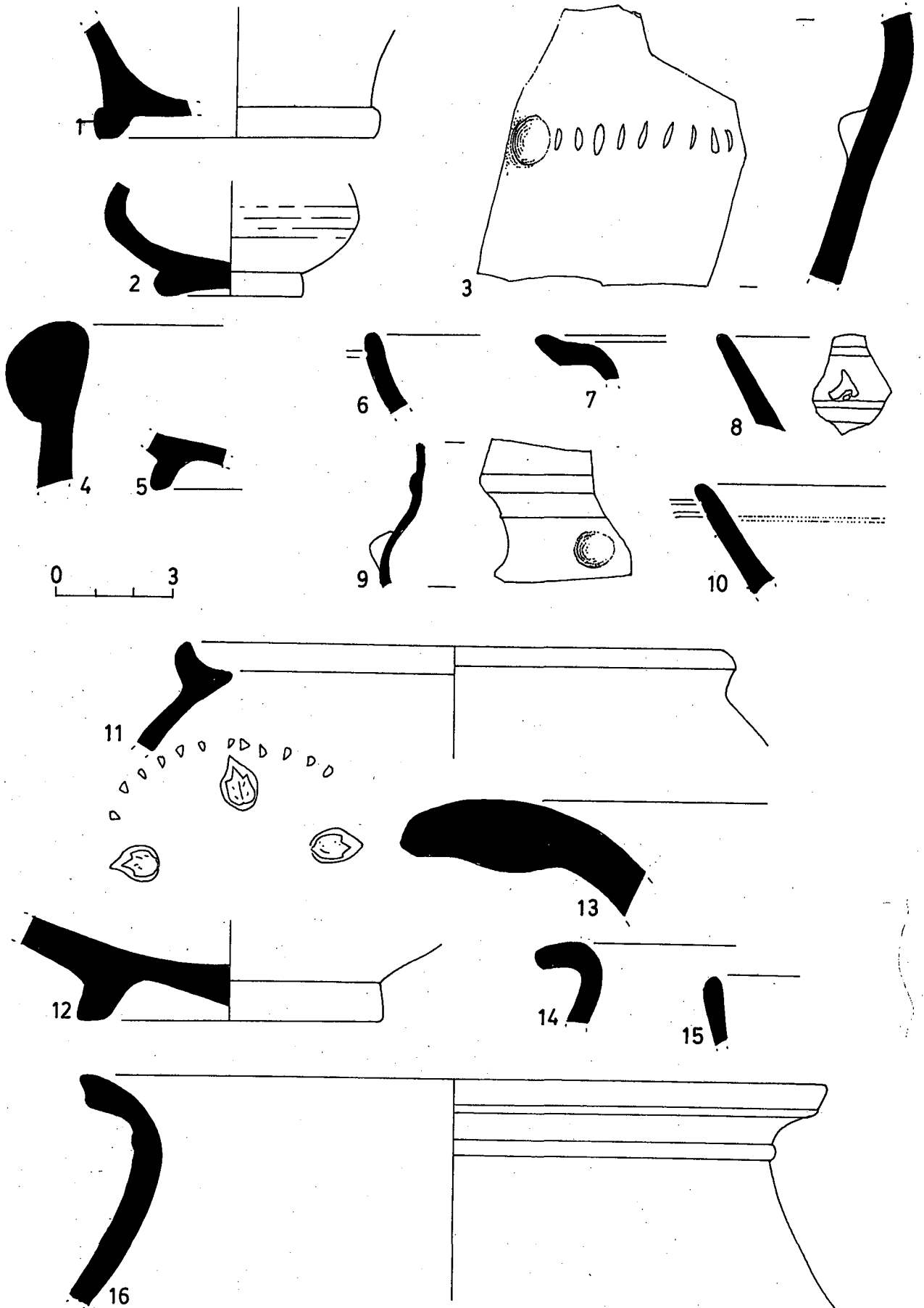

Fig. 40

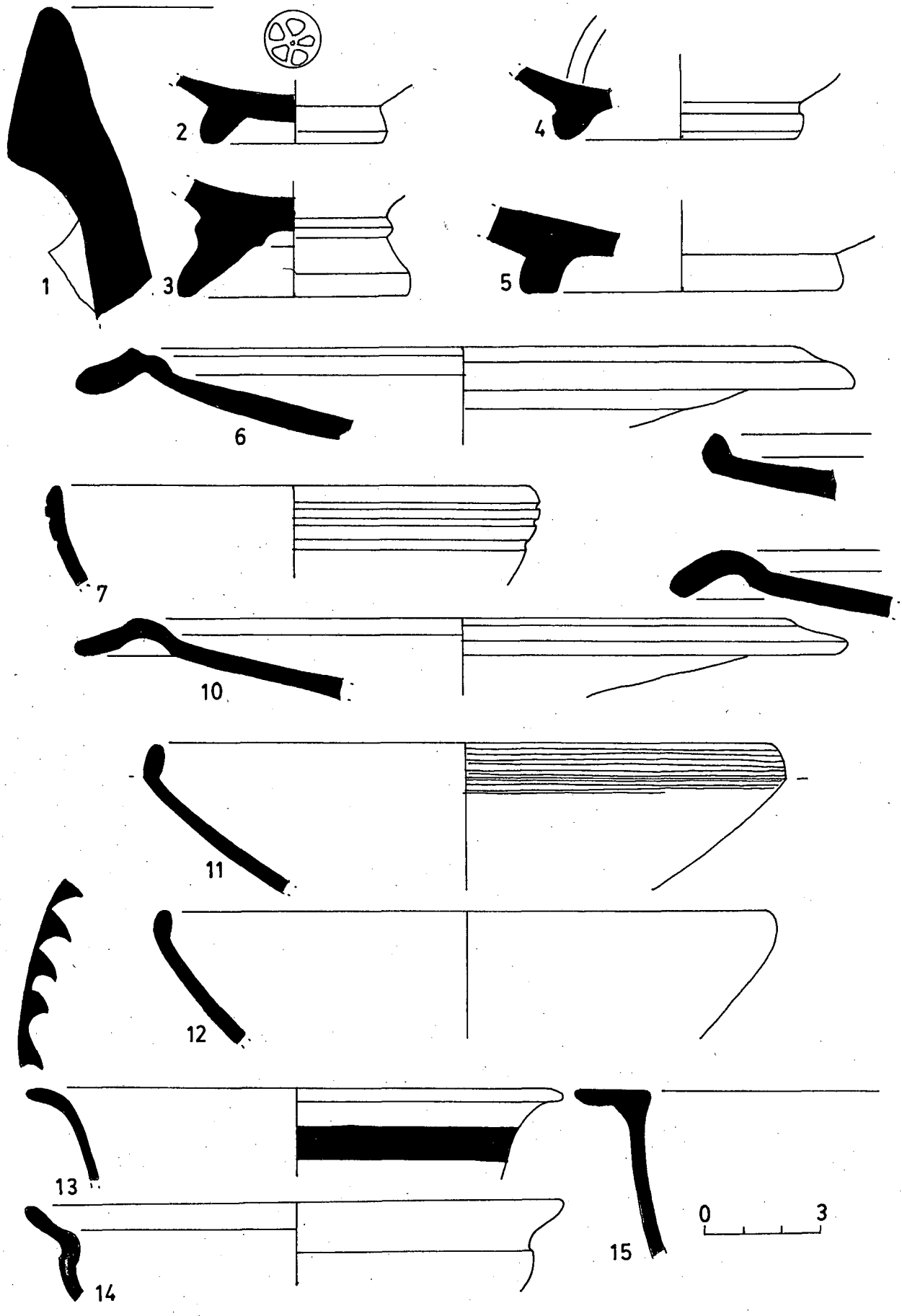

Fig. 41

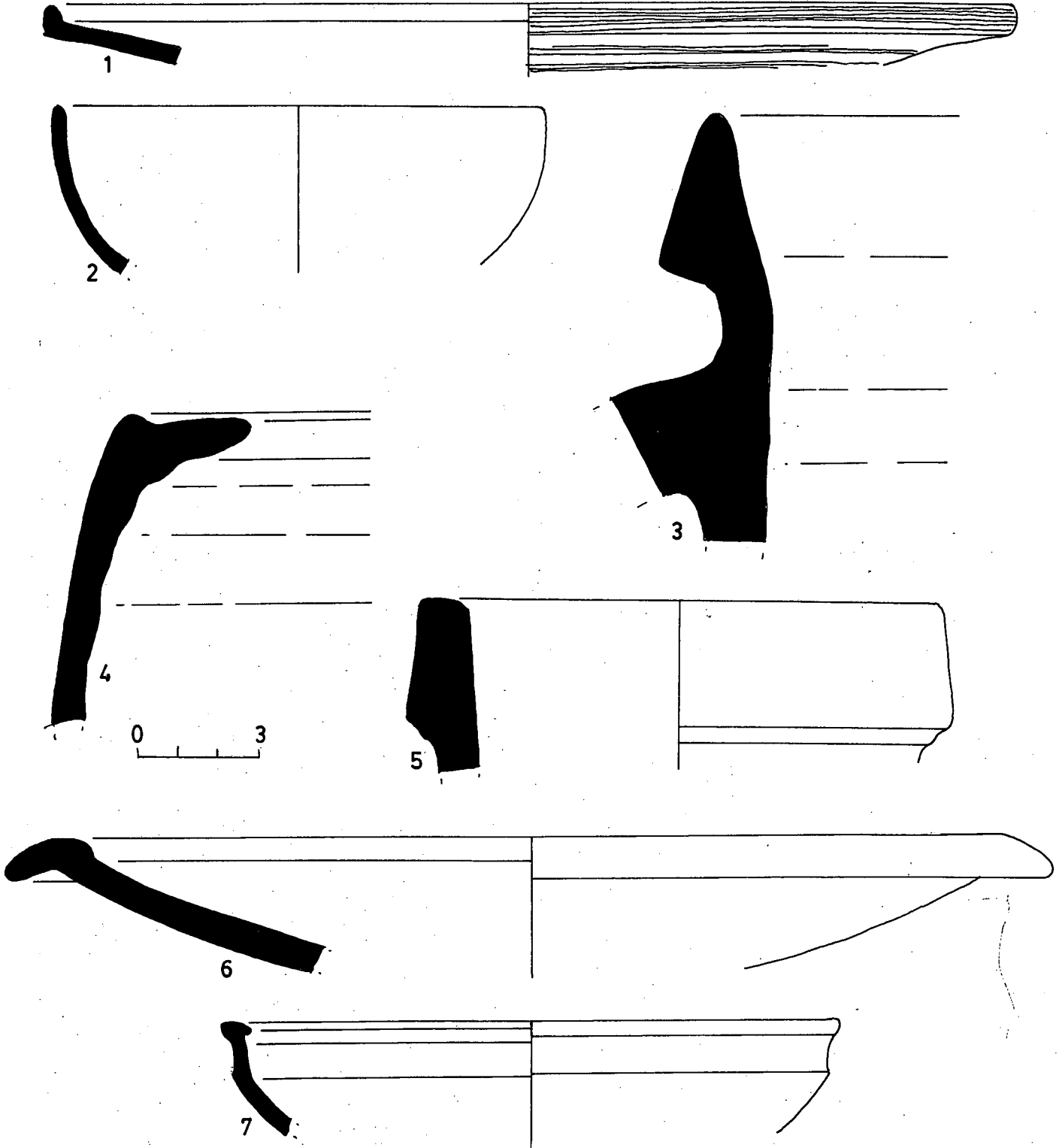

Fig. 42

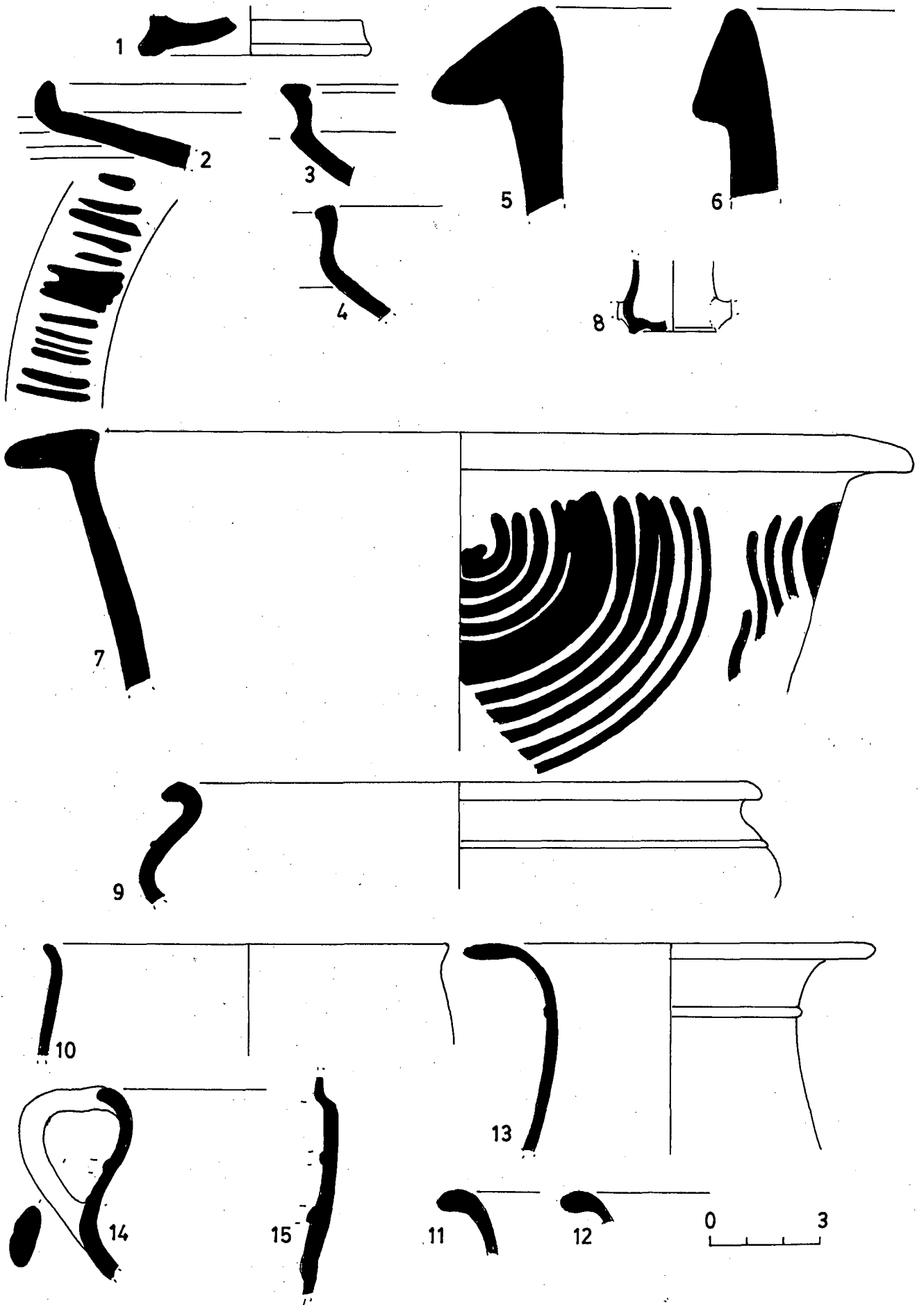

Fig. 43

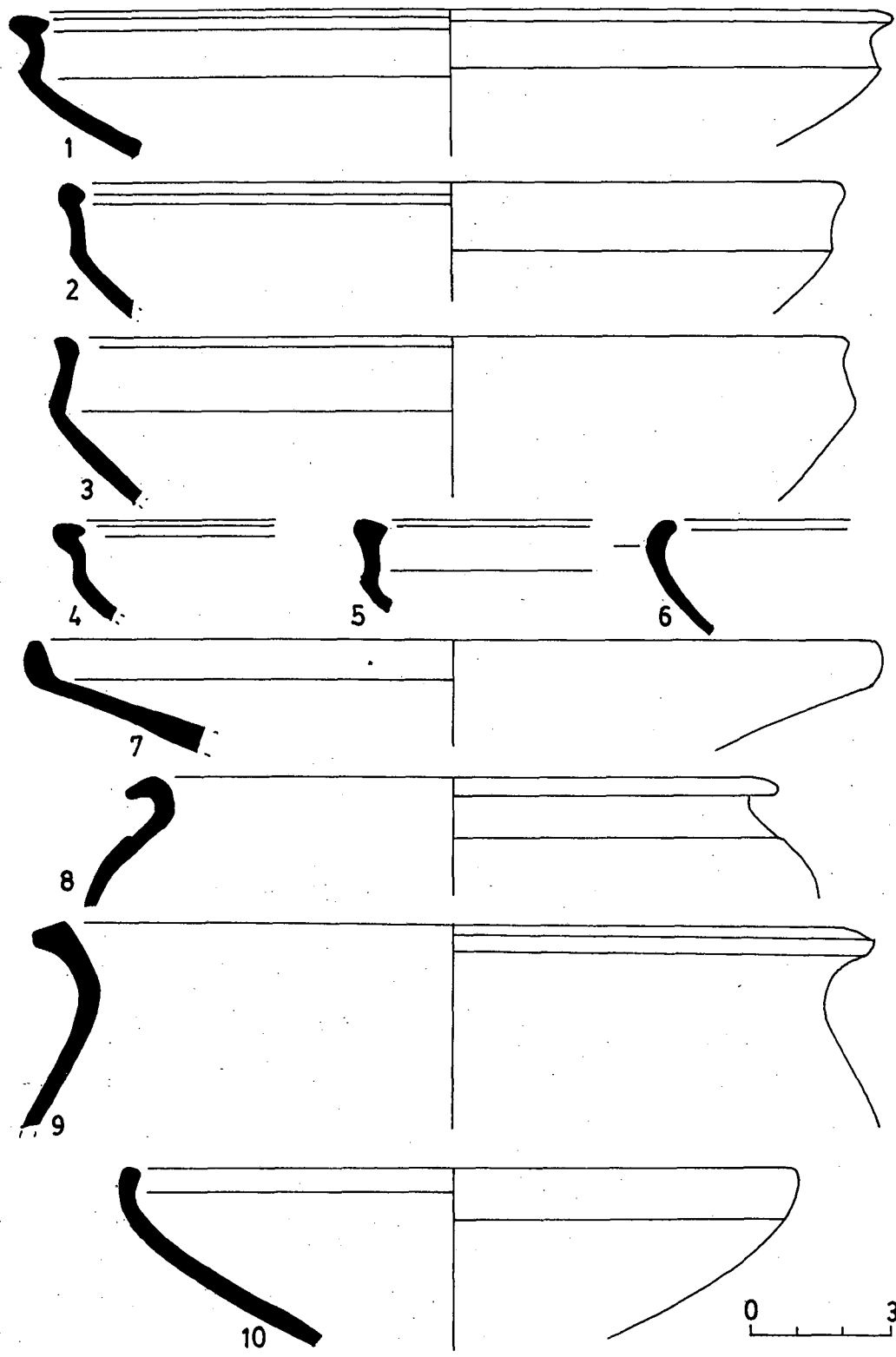



Fig. 44

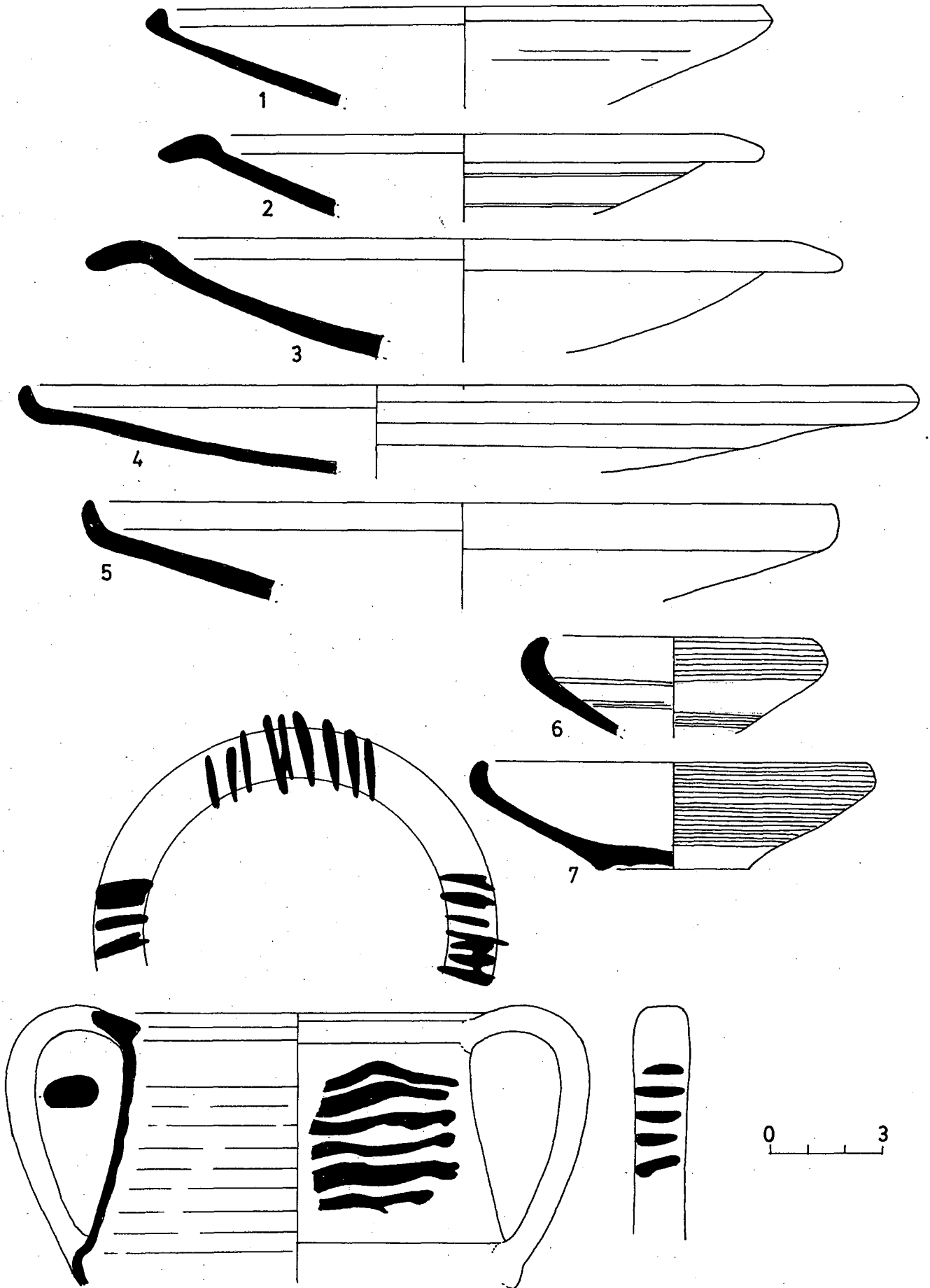

Fig. 45

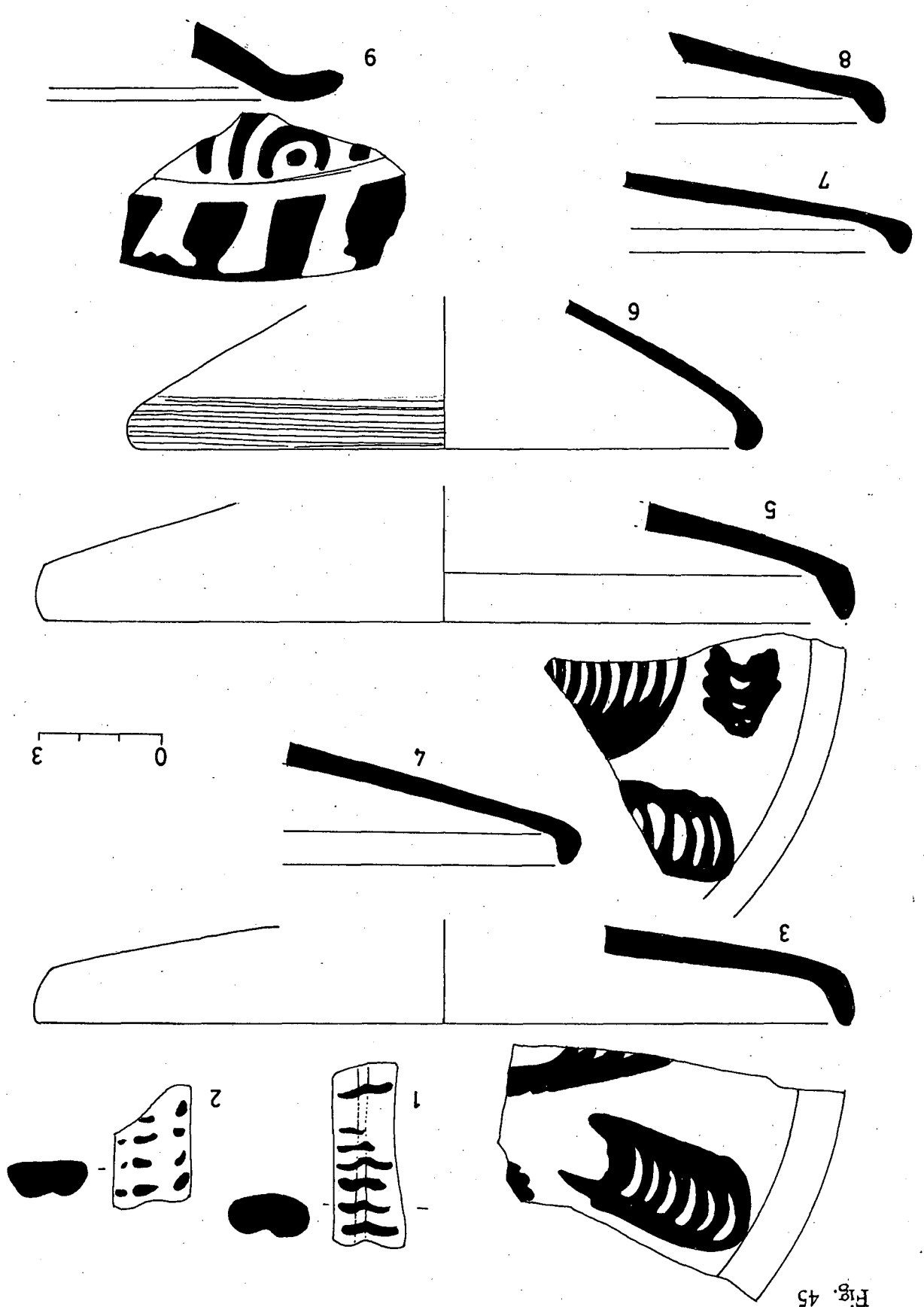

Fig. 46

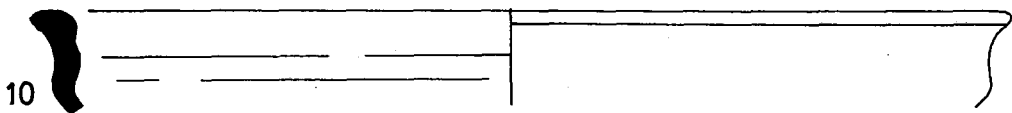
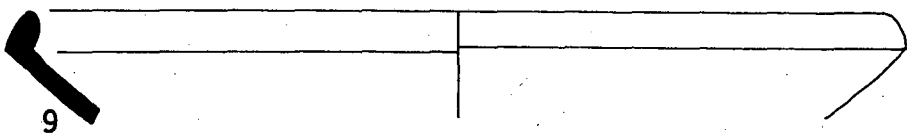
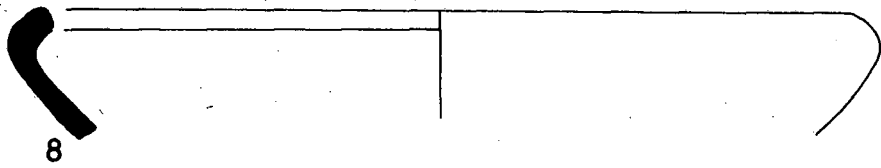
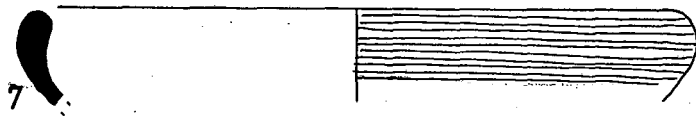
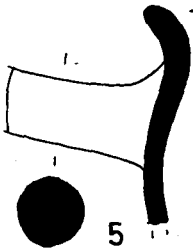
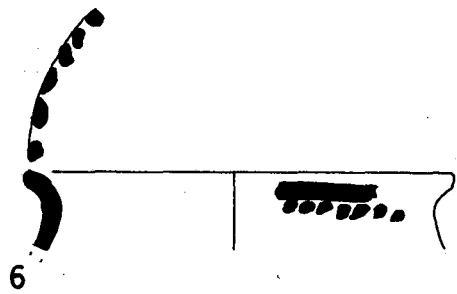
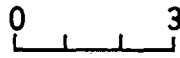
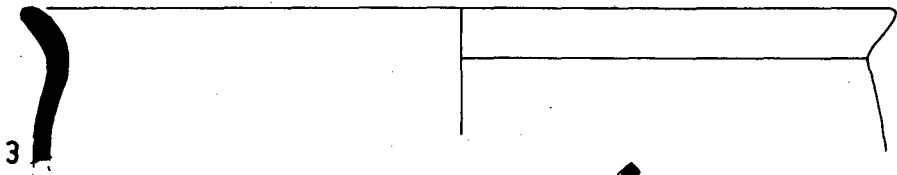
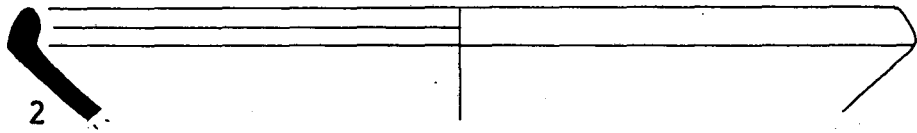
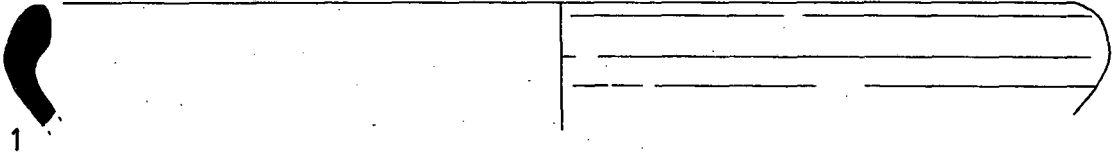

Fig. 47

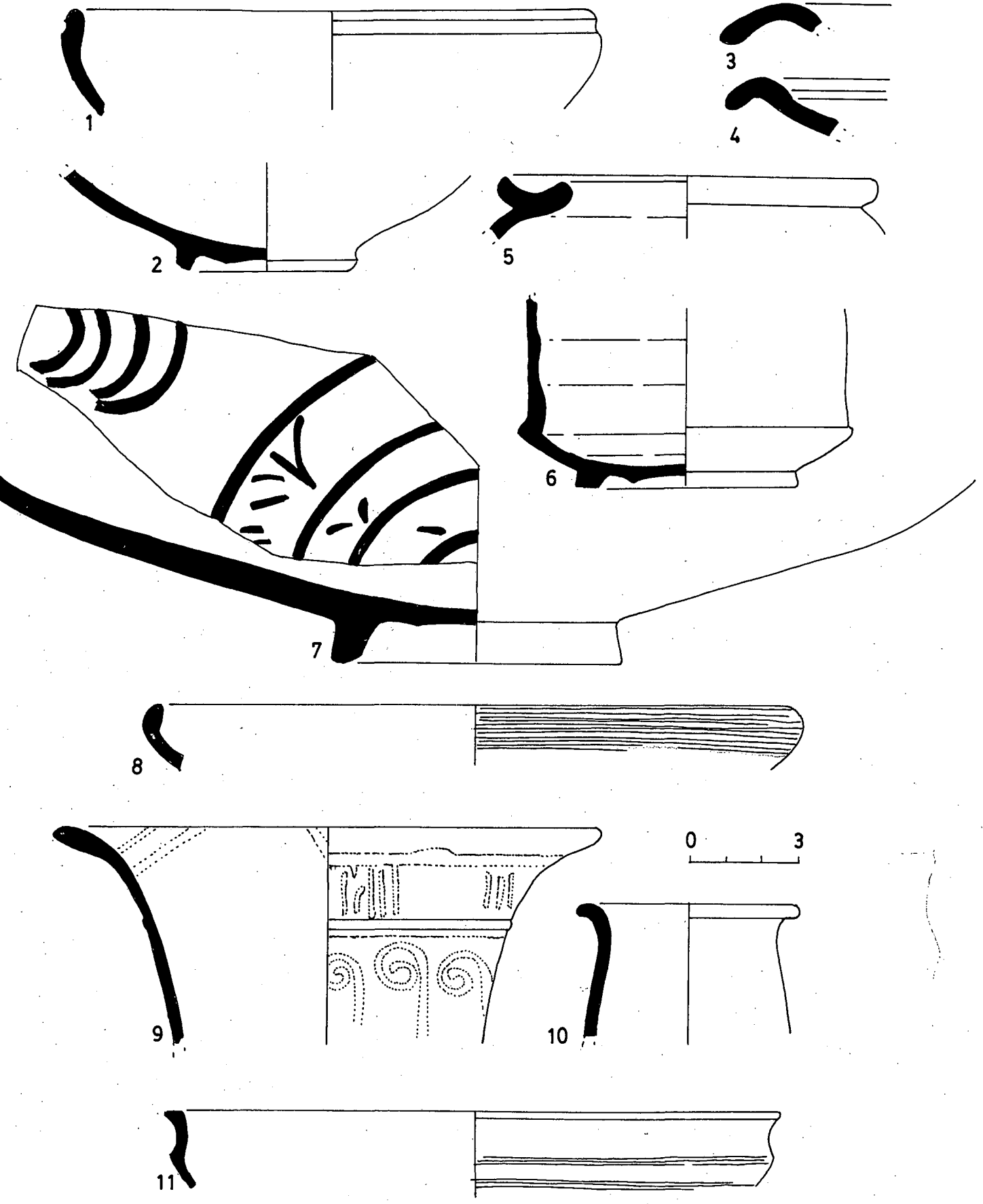
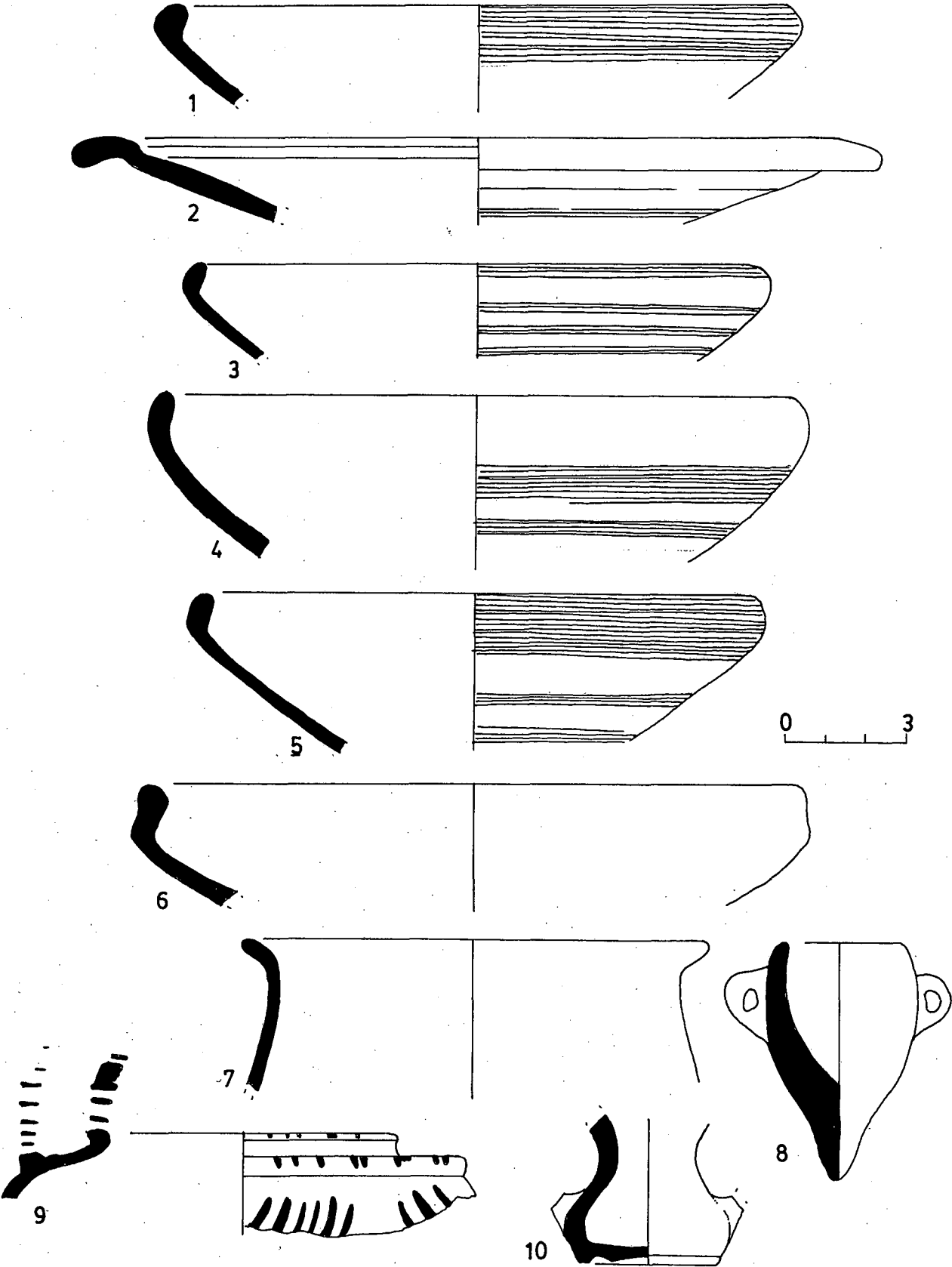

Fig. 48



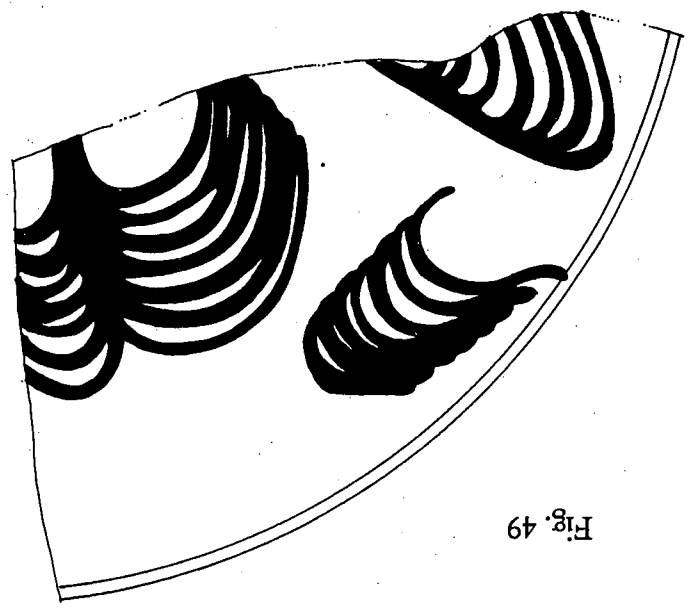
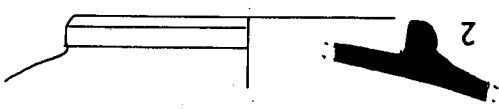
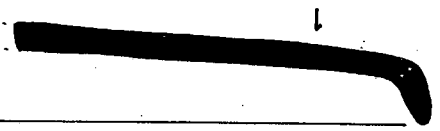
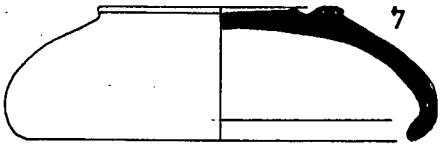
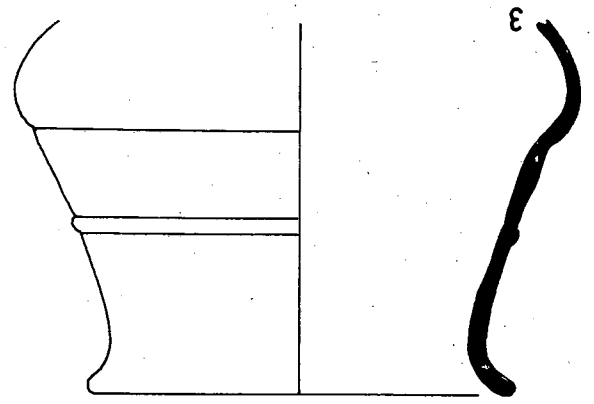
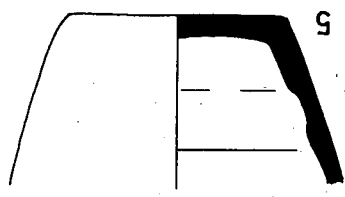
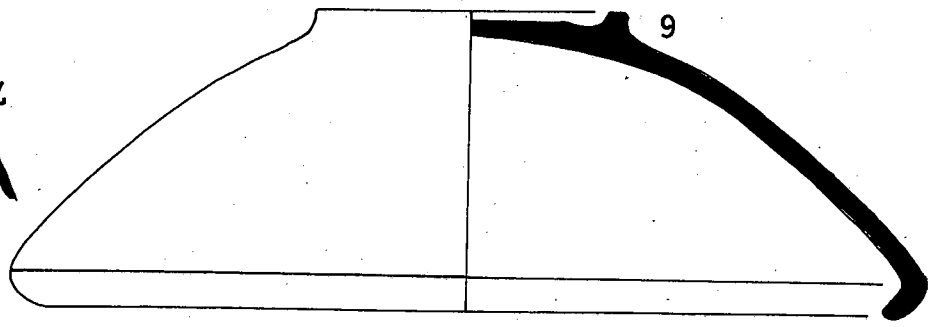
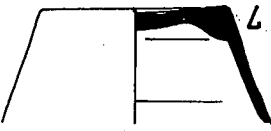
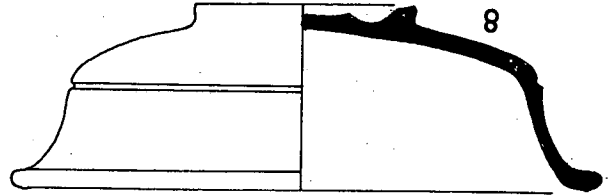
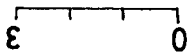
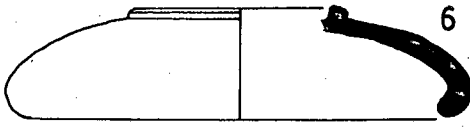

Fig. 49

Fig. 50

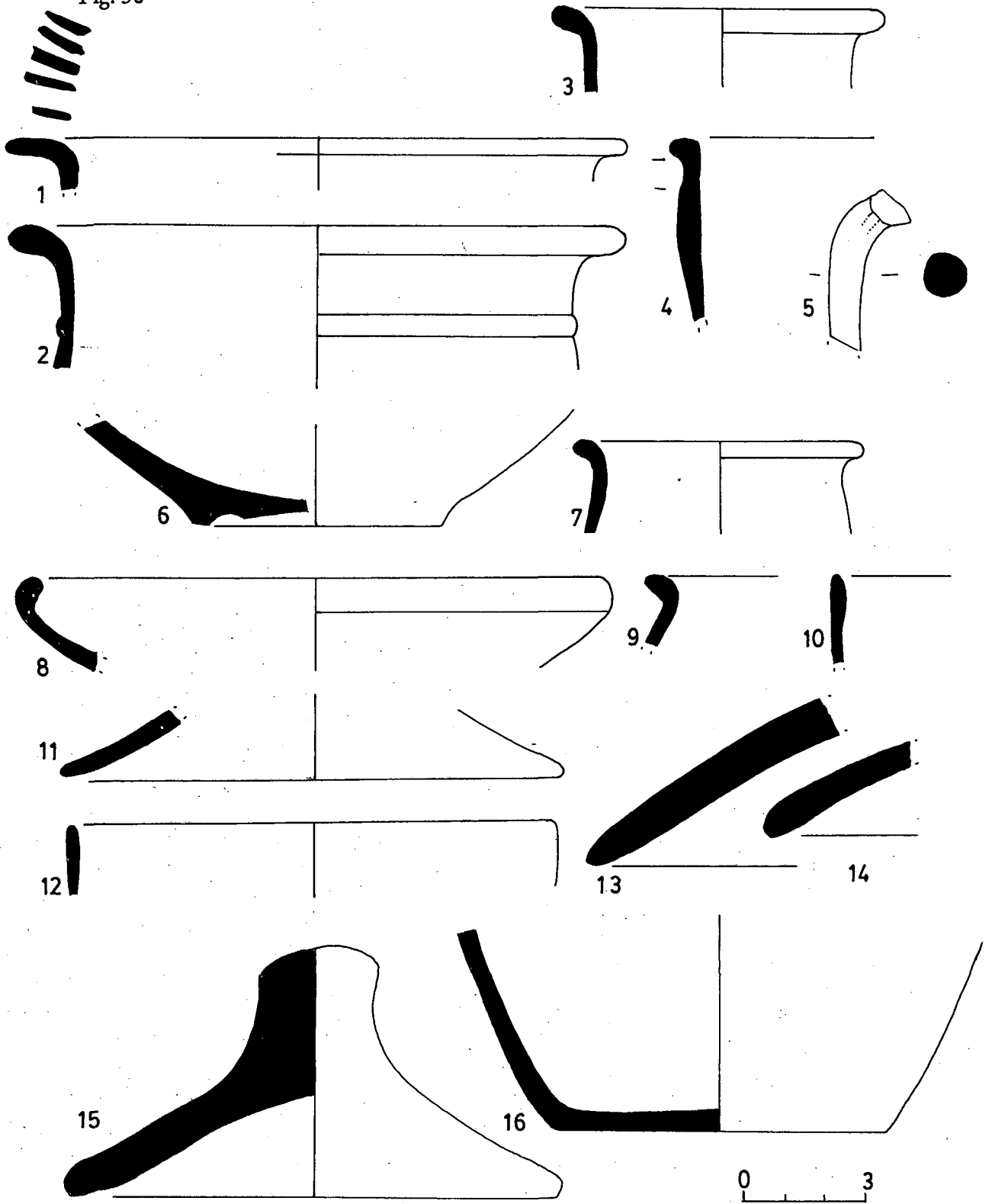

Fig. 51

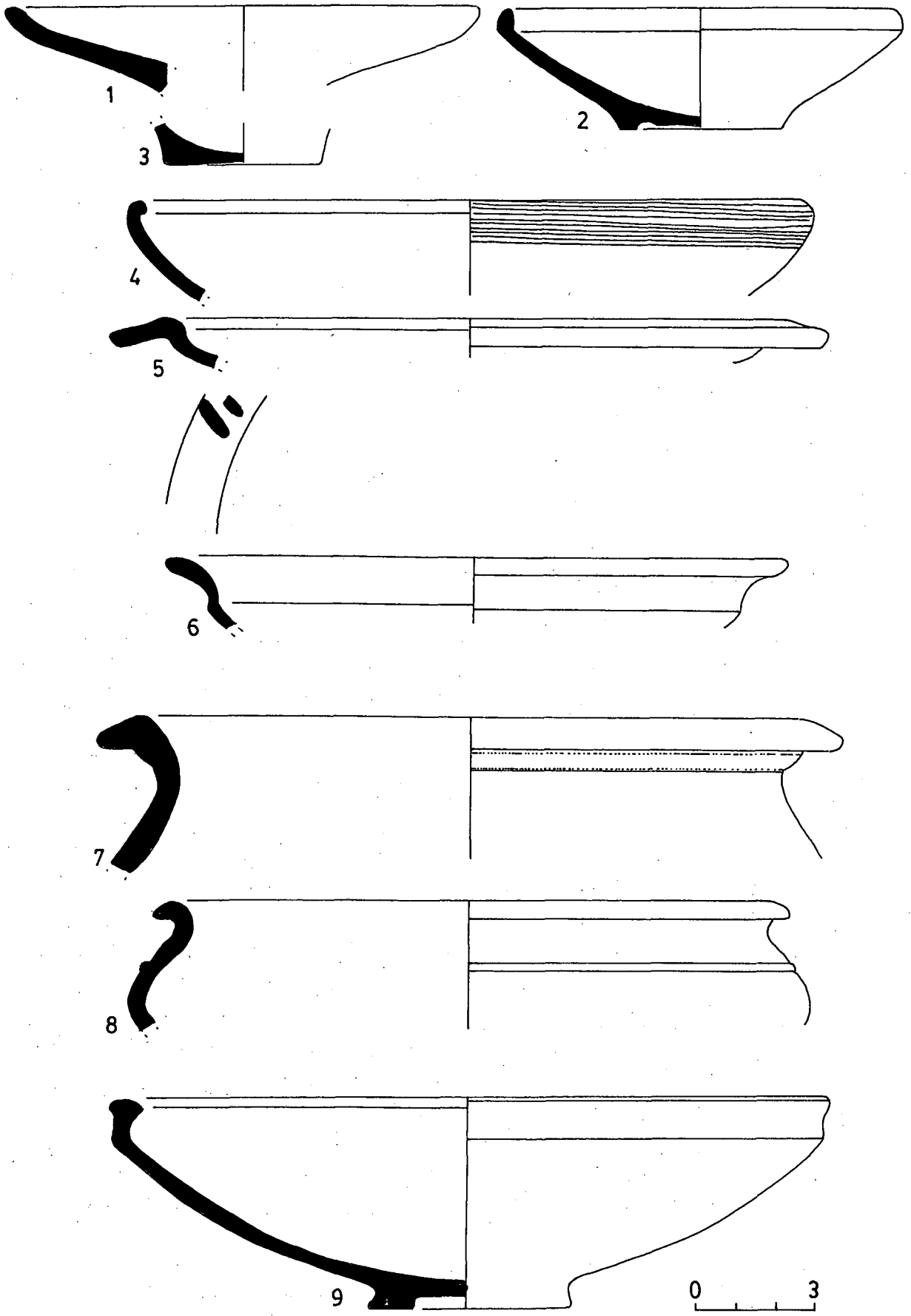



Fig. 52

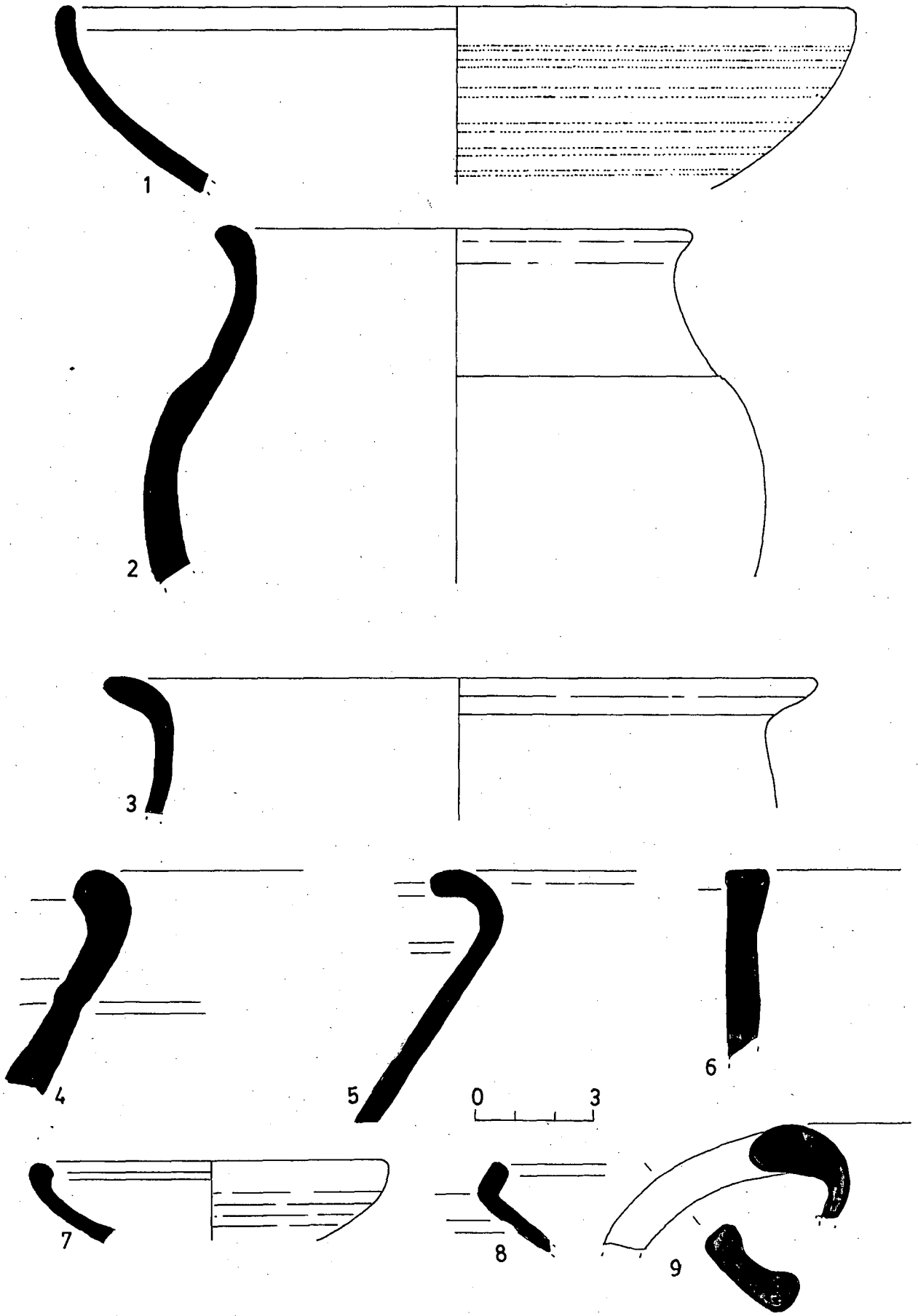
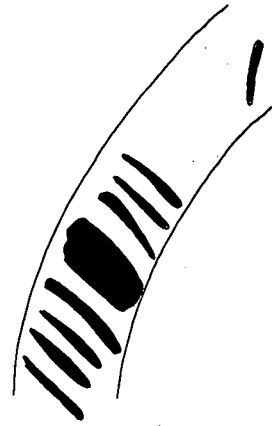
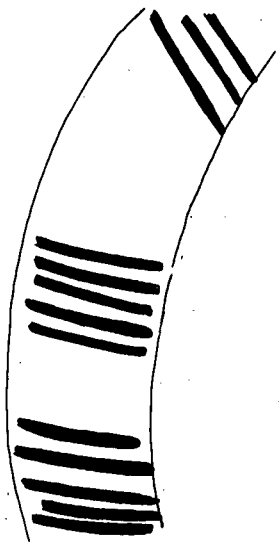

Fig. 53



1

2

3

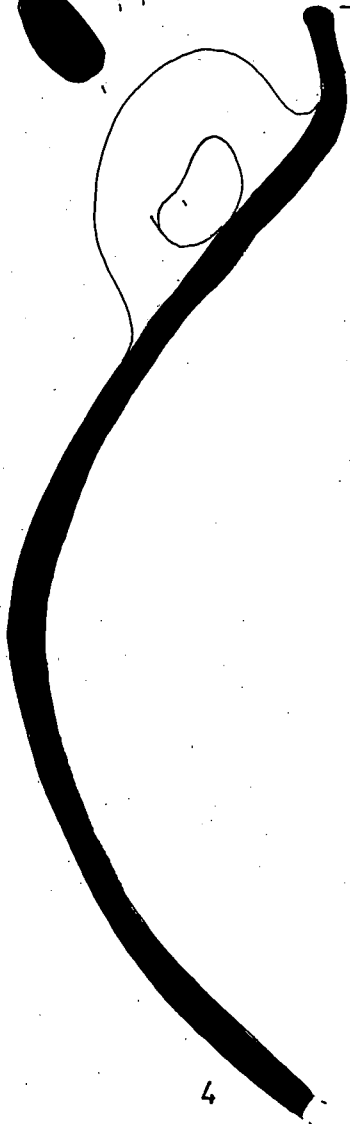

4

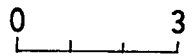

Fig. 54

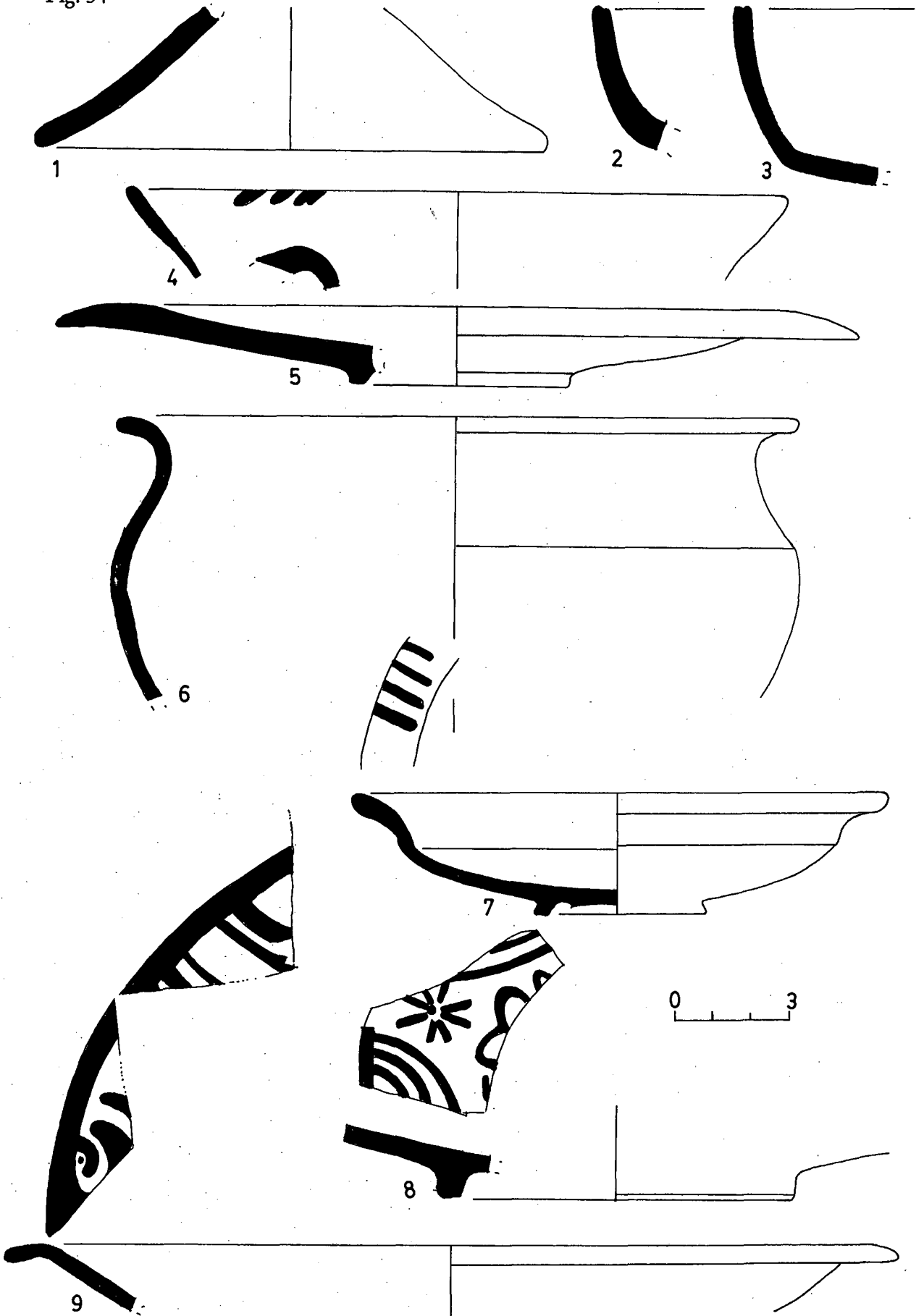

Fig. 55

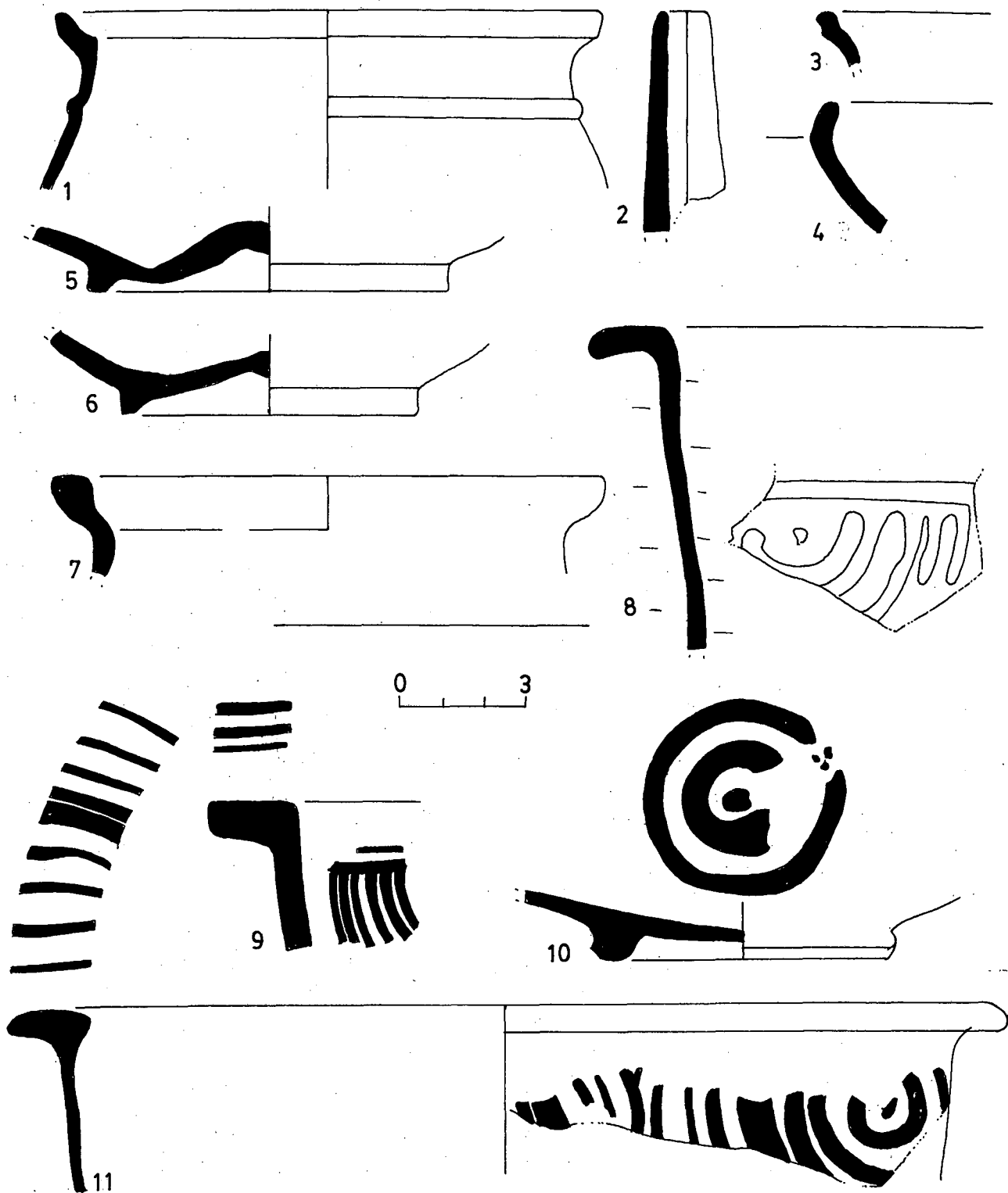
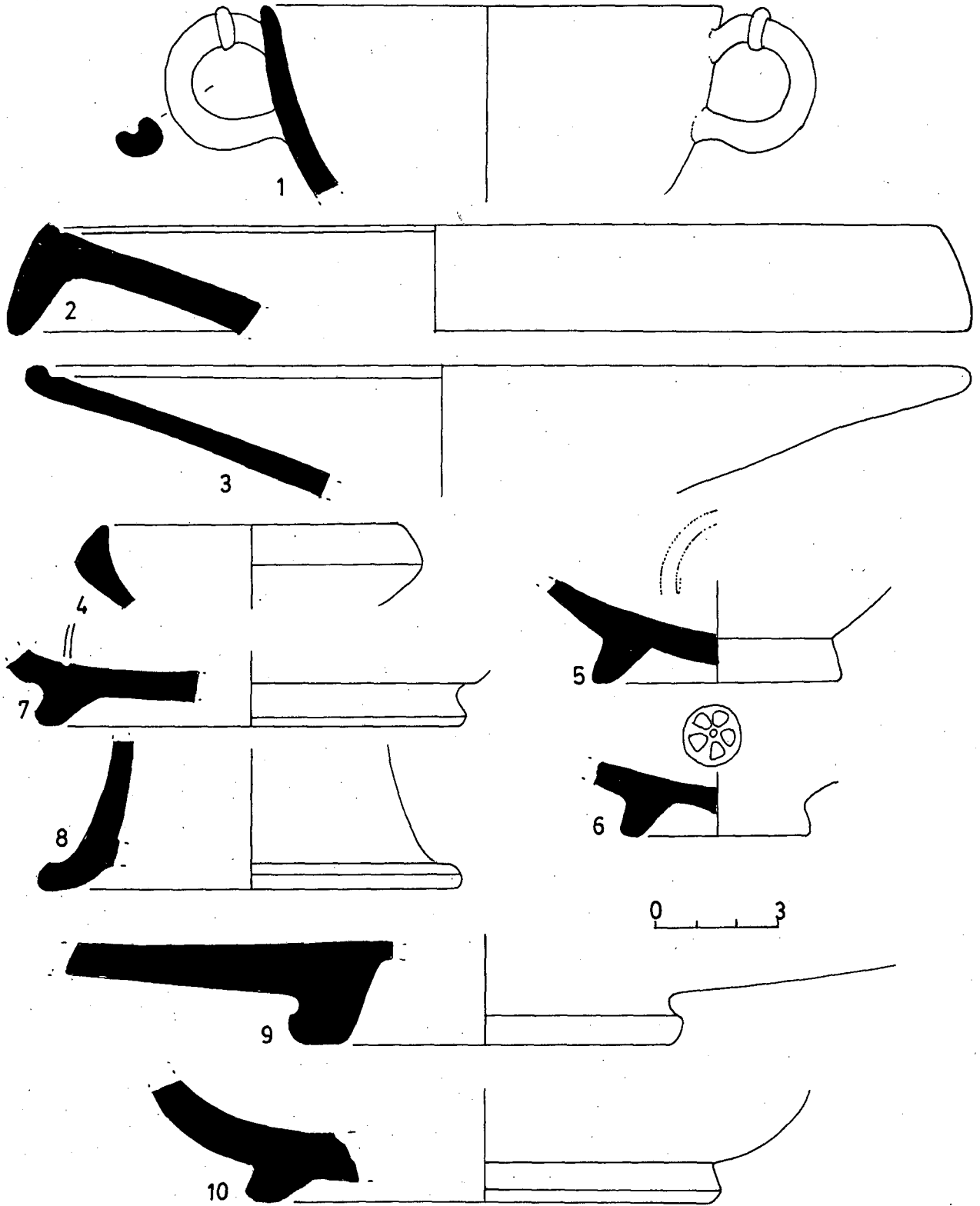

Fig. 56



# 7. Les sitges del Bosc del Congost.

## 7.1. Context general.

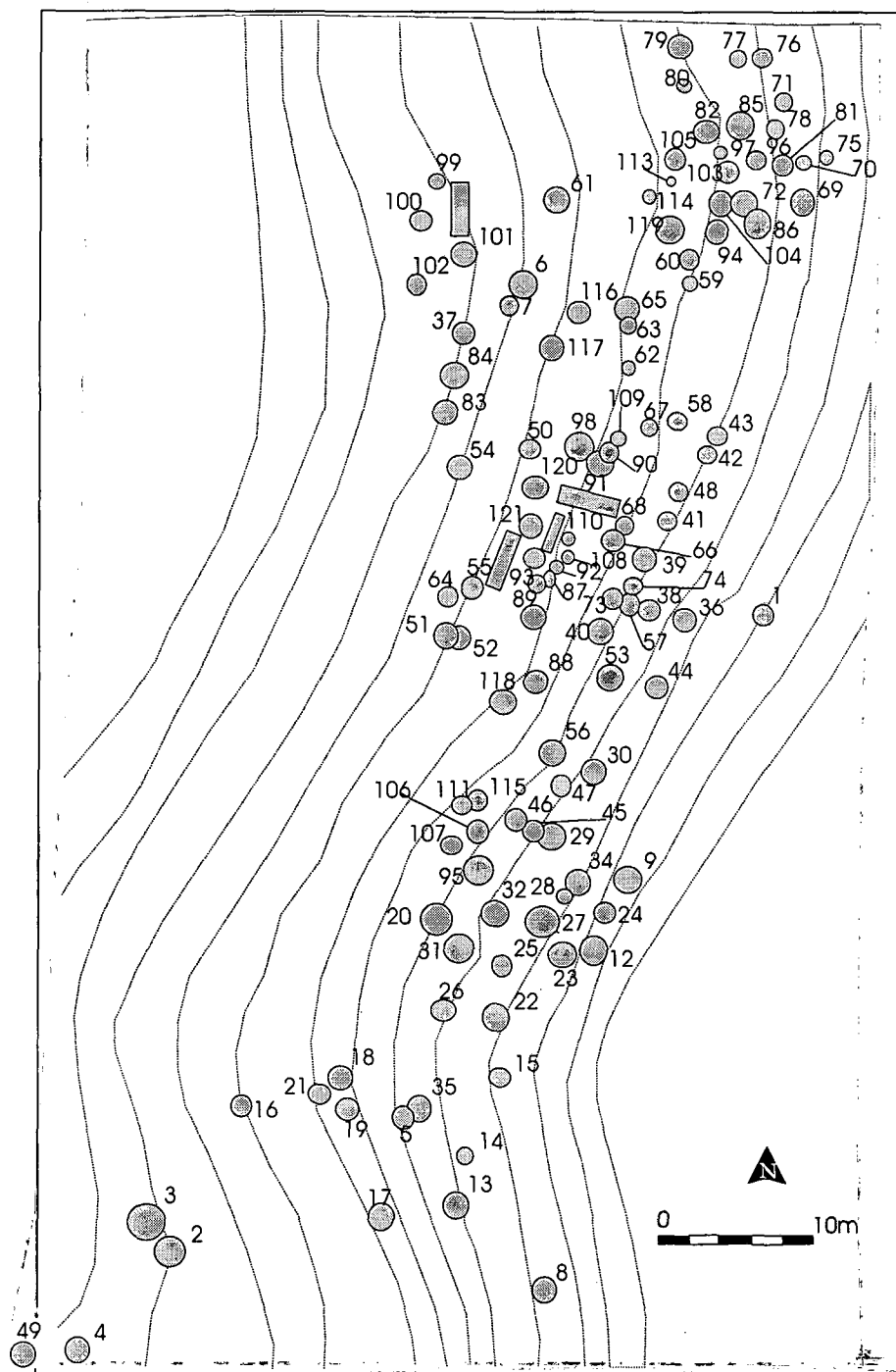

Fig. 57. Planta general del camp de sitges del Bosc del Congost.

Les sitges del Bosc del Congost varen ser descobertes i excavades l'any 1991 durant la construcció de la variant est de Girona. Les obres foren objecte d'un seguiment arqueològic des dels inicis de l'execució del projecte. Especial atenció es va dedicar al tram que afectava el terme municipal de Sant Julià de Ramis, entre altres raons, pel fet que, la nova carretera, havia de passar fregant el puig de Sant Julià. Les sitges aparegueren concentrades a la part baixa de la vessant sudoriental de la muntanya de Sant Julià, al bell mig del Congost del Ter. Era un planiol embosquissat i en pendent que es mantenia a recés de les aigües fluvials mercès a la seva major alçada. En aquest punt el riu s'esmuny, encorsetat entre la muntanya de Sant Julià de Ramis que resta sobre el marge esquerra i els primers contraforts de la muntanya del Congost en el marge dret. L'estretor del pas va obligar als constructors de la variant a escapçar i atalussar tot aquest sector. El resultat final fou la desaparició del mateix camp de sitges.

El desbrossament del bosc es féu amb vehicles pesants. L'ingent moviment de terres i massa vegetal va dificultar enormement el control arqueològic. Quan van aparèixer els primers indicis clars de l'existència d'un camp de sitges la maquinària ja n'havia arrasat la majoria de les boques. Pel que sembla el que va fer més mal fou l'habilitació d'un camí de terra provisional. Els excavadors l'anomenaren el camí superior i comportà rebaixos profunds en el subsòl (Burch et al., 1992, 60).

Es varen localitzar un total de 119 sitges de les quals només 7 es conservaven gairebé intactes. Els dipòsits s'agrupaven en un camp de 87m de llarg per 24 d'ample. La superfície estimada era aproximadament d'uns 2000 m<sup>2</sup>. Malgrat que l'espai era ajustat però aparentment suficient, un segment important de sitges es concentraren en tres sectors concrets sense un ordre aparent. En aquests punts la massificació de sitges provocà sovint retalls de les fosses més joves sobre les més velles. Ara com ara, no es disposa de prou dades per aventurar-ne una interpretació coherent. Parcialment s'hi pot argumentar que la naturalesa esquistosa de l'entorn del Puig de Sant Julià és inadequada per aquest tipus de dipòsits, perquè faciliten els desplaçaments horitzontals d'aigua i, per tant, les filtracions. El subsòl del camp de sitges, en canvi, forma una mena de clapa d'argiles groguenques molt més adequades per a la conservació del gra (Burch et al. 1995, 73).

La sitja és essencialment un dipòsit excavat en el subsòl que es destina a emmagatzemar l'excedent agrícola en forma de gra durant un temps limitat. Passat el període pertinent s'ha d'abandonar. Ocasionalment pot haver-hi algun cas de reutilització de sitges com a abocador per bé que poc freqüent i també per altres funcions. És el cas més o menys fortuït de la sitja núm. 24 de can Miralles can Modonell utilitzada com a fossa funerària (Pujol/García 1983, 67-77). També hi ha qui hi descobreix una funció votiva; a Mas Castellar de Pontós hom ha identificat una sitja, la núm. 101, com un dipòsit ritual d'ofrenes (Pons/Rovira, 1997).

En general, però, l'estructura i característiques de les sitges, així com, els llocs on es concentren responen a unes necessitats molt concretes en relació a la funció de contenidors de gra. Aquestes qüestions ja han estat plantejades i estudiades en profunditat per J. Burch en la seva tesi doctoral. Un dels conjunts

analitzats en aquesta obra és precisament el del Bosc del Congost. Per tant, sembla obligat de remetre-hi qualsevol consideració específica sobre aquests aspectes (Burch, 1996). Només voldria recordar que s'han identificat diferents tipus de sitges. El més freqüent és l'ovoidal o amb forma de bota amb les parets còncaues i el fons pla.. Tanmateix, s'han documentat altres tipus de sitges; com les tubulars, les còniques i les globulars.

Tard o d'hora, la major part de sitges s'acaben emplenant de terra amortitzant-se definitivament. Per al nostre estudi és molt rellevant el procés de colmatació. Normalment el reble es forma amb terra dels voltants i amb deixalles poc reciclables: ceràmica, ossos, pedres..., que fan creure que s'utilitzen com un abocador puntual i, molt breu, si fem cas a la habitualment curta seqüència estratigràfica. Recordem que generalment les sitges es concentren en grups. El sentit comú aconsellaria evitar deixar forats oberts en un lloc on s'hi transita, conseqüentment als ibèrics els convindria tapar-los ben aviat. És la opinió que sostenen alguns experts, segons la qual s'hauria de foragitar la creença que les sitges amortitzades s'utilitzen com abocadors oberts perquè el procés d'obliteració és ràpid, gairebé automàtic, al moment de l'abandó (Agustí et al., 1998, 92-94). La circumstància és especialment interessant per a l'estudi ceramològic perquè es treballa amb estrats formats i tancats en un moment determinat i molt curt, de pocs dies. Si el material ho permet les datacions poden ser prou absolutes. L'estudi de les sitges del Bosc del Congost hauria d'oferir doncs, bons repertoris ceràmics de moments concrets repartits en el temps. La concatenació de tots els contextos en rigorós ordre cronològic dibuixarien la seqüència de totes les classes ceràmiques que hi intervenen i la seva evolució en els 250 anys d'història del camp de sitges.

La cronologia general del camp abasta principalment els segles III i II a.C. amb curtes incursions de cap a finals del segle IV a.C. i del primer quart del segle I a.C. A primer cop d'ull, el gruix més important cobreix el període que comprèn el segle II a.C. i els primers anys del segle I a.C. Tanmateix, s'ha d'anar amb compte amb les dades que ofereix el Bosc del Congost perquè, de fet, només s'ha determinat la cronologia en 72 dipòsits. D'aquests se'n podrien excloure altres 29 que han estat datats amb uns marges cronològics de més de 60 anys que resulten excessius i poc utilitzables per a l'extrapolació històrica. Els 43 restants, són els que han estat ben acotats en el temps. Assoleixen el 36,1%, en conseqüència l'anàlisi que se'n deriva no pot reflectir la realitat intrínseca sinó una tendència.

Període	% de sitges
325/250 a.C.	18,4%
250/200 a.C.	21%
200/150 a.C.	42%
150/100 a.C.	12%
100/80 a.C.	6,6%



El quadre de dalt posa de manifest que, les sitges del segle II a.C. podrien ser les més nombroses del camp però no pas amb un domini abassagador ja que, les del segle III a.C. representen el 39,4%. També s'observa que, durant el segle III a.C., el ritme de sitges es constant i estable amb petites fluctuacions. A la primera meitat del segle II a.C. es produeix un notable increment de sitges amb un pic molt accentuat en el primer quart/terç de la centúria. Indirectament podria reflexar la situació del poblat de Sant Julià de Ramis en els immediats anys de l'esclafament de la revolta indígena del 195 a.C. En canvi, a partir de mitjan segle II a.C. l'índex es desaccelera fins al 12% que és inferior al del segle anterior, i s'estabilitza en el mateix nivell en el segle I a.C.

En conjunt, el material ceràmic que es va recollir de l'excavació del camp de sitges fou notable. Dels inventaris es desprèn un còmput total de 48179 fragments amb un repartiment molt desigual atès que, en una vintena de sitges, no en va aparèixer gens. El contrapunt s'exemplifica amb les sitges 2, 3, 49 i 84 que n'aglutinen la tercera part.

Possiblement el tret més característic de la ceràmica de Sant Julià de Ramis és el marcat protagonisme de les produccions ibèriques que contrasta amb la exígua incidència de la ceràmica importada.

Sitges.	Ibèrica. Pintada	Fina local	Cuina	Àmfora. Ibèrica	Comuna ibèrica	Engalba blanca
41 (325/275aC)	0,6%	14%	5,1%	5,9%	74,3%	-
6 (275/250aC)	-	5,6%	12%	12%	70%	-
88 (260/240aC)	2,7%	14%	3,9%	10,6%	68,8%	-
43 (240/220aC)	2,5%	4%	8,5	13,5%	71,5%	-
3 (220/200aC)	3,03%	22,5%	3,65%	35,3%	29,5%	-
13 (200/180aC)	0,5%	26%	3%	14%	55%	-
58 (180/160aC)	0,2%	5,4%	12,2%	27,4%	52,7%	-
19 (170/150aC)	0,3%	6%	6%	47,5%	33%	-
4 (150/130aC)	0,5%	22%	1,3%	53,5%	19,9%	-
84 (130/110aC)	1,9%	32%	2%	19,1%	42,6%	0,2%
2 (120/100aC)	0,6%	7,1%	1%	40,8%	36,6%	0,23%
49 (100/80aC)	0,5%	7,4%	3,5%	36,3%	47,5%	1%
Mitjana%	1,05%	13,8%	5,1%	29,1%	49,3%	-

El quadre superior vol il·lustrar l'evolució dels índex de les ceràmiques locals en el Bosc del Congost. A l'extracte s'intenta cobrir tot l'espectre cronològic del jaciment a partir dels conjunts més representatius. Els que hi figuren reuneixen el doble requisit d'aportar les quantitats majors de ceràmica i les datacions més acotades i fermes. Sense estendre'ns en detalls que no corresponen en aquest capítol, sí que ressenyarem alguns aspectes que clarifiquen el caire general que pren aquesta ceràmica.

La primera dada que se'n desprèn és que la ceràmica autòctona representa un 98,35% del còmput total de la ceràmica del Bosc del Congost. El grup de la comuna ibèrica excedeix gairebé amb 50 punts de mitjana amb un període –els tres primers quarts del segle III a.C.- on els índex es disparen fins al 71,9%. En el segle II a.C. baixa fins al 40%. Per la seva banda, la ceràmica fina de taula assumeix el 13,8%. És un notable percentatge si tenim en compte que normalment es tracta de peces més petites i, per tant, menys fragments en relació al nombre d'individus. N'hi hauria ben bé 4/5 parts que correspondrien a cuites reduïdes: la grisa de la costa catalana i la grisa emporitana. La ceràmica de cuina és la que es manté en les xifres més estables durant tot el període exposat.

Un altre grup interessant és el de l'àmfora ibèrica. S'hi observen alts i baixos constants segons les sitges analitzades però generalment els coeficients superiors se centren en contextos del segle II a.C. fet que podria assenyalar una major circulació d'aquests contenidors en aquesta època. La ceràmica ibèrica pintada, en canvi, es manté sempre amb marges esquifits. En el segle III a.C. és principalment la ceràmica indigeta de pintura blanca monocroma la que figura en els inventaris. Llur presència s'incrementa en el decurs del segle fins a un màxim del 3% pels volts del 200 a.C. (sitja 3) A partir d'aquesta fita els percentatges cauen dràsticament per situar-se a quotes marginals. Paulatinament hi comença a aparèixer la ibèrica pintada tardana que, malgrat tot, no es deixa sentir fins el darrer terç del segle II a.C.

Els productes d'importació són l'antítesi a la ceràmica ibèrica. En el Bosc del Congost, presenten unes xifres irrisòries que globalment sumen l'1,65%.

Sitges	Vernís negre	Àmfora Púnica.	Àmfora Grecoitàlica i itàlica	Altres
41 (325/275 a.C.)	0,1%	0,4%	-	-
6 (275/250 a.C.)	0,1%	0,3%	-	-
88 (260/240 a.C.)			-	
43 (240/220 a.C.)	0,18%	2,4%	-	-
3 (220/200 a.C.)	0,47%	0,03%	5,18%	-
13 (200/180 a.C.)	0,05%	0,8%	0,2%	-
58 (180/160 a.C.)	0,1%	0,34%	0,61%	0,05%
19 (170/150 a.C.)	0,29%	1,7%	3,3%	-
4 (150/130 a.C.)	-	-	3,2%	0,4%
84 (130/110 a.C.)	0,1%	0,6%	1,5%	0,2%
2 (120/100 a.C.)	0,1%	0,07%	13,5%	0,08%
49 (100/80 a.C.)	0,1%	0,1%	4,7%	-
Mitjana %	0,14%	0,6%	2,68	0,06%

En el quadre superior s'ha agafat el mateix patró que en el d'abans. Potser caldria aclarir que, a la última columna, l'encapçalament "altres" inclou produccions diverses que han aparegut en quantitats quasi inapreciables: àmfora massaliota, comuna púnicoebussitana, comuna itàlica, ceràmica de parets fines itàlica i altres indeterminables. Poc més apreciables, per no dir marginals, es verifiquen els índex

de la ceràmica de vernís negre amb una mitjana del 0,14% que es repeteix inalterable en tots els períodes analitzats. Un panorama semblant dibuixen els contenidors púnics on s'inclouen les àmfores cartagineses, centre mediterrànies, de l'estret i, especialment, les d'Eivissa que esdevenen les més habituals. En el segle III a.C. i fins el darrer quart, els indicadors els situen a l'entorn del 3,1%. Després baixen en picat fins a situar-se en el 0,03% en els darrers anys del segle III a.C. que coincideixen amb la segona guerra púnica. En el segle II a.C. remunta fins el 0,4% de promig, lluny de la quota que tenia en el segle anterior.

El procés invers descriu l'àmfora greoitàlica primer i itàlica després. La seva aparició coincideix amb la màxima devallada de la púnica, en els ultimíssims anys del segle III a.C., liderant irregularment, però sense discussió, els percentatges de la ceràmica importada en el segle II a.C. (el 4,6%).

Sitja	Fragments	Cronologia	Sitja	Fragments	Cronologia
2	4540	120/100aC.	50	703	260/240aC
3	6216	220/200aC.	51	515	270/240aC.
4	1882	150/130aC.	52	123	250/200aC.
5	344	170/100aC.	53	467	210/190aC
6	888	275/250aC.	55	174	325/275aC.
7	344	325/275aC.	56	286	200/150aC.
8	534	200/180aC.	57	547	275/250aC.
9*	52	200/150aC.	58	1776	180/160aC.
10	212	200/130aC.	59*	155	200/75aC.
12	285	250/170 aC.	60	22	200/150aC.
13	1772	200/180aC.	63*	191	150/75aC.
14*	0	300/200aC.	64	103	300/200aC.
15	742	170/140aC.	65	230	110/80aC.
16	940	130/100aC.	66	356	230/160aC.
17	386	180/160aC.	68	94	300/200aC.
18*	166	150/75aC.	72*	70	200/75aC.
19	1364	170/150aC.	73*	26	200/100aC.
21	1039	180/160aC..	75*	77	200/75aC.
22*		150/75aC	81	176	210/150aC.
24*	288	300/200aC.	83	561	110/90aC.
26*	224	150/75aC.	84	2748	130/110aC.
28	85	300/200aC.	87	221	300/200aC.
29	1024	190/170aC.	88	1426	260/240aC.
32	180	240/200aC.	89*	69	200/100aC.
34	745	190/170aC.	90*	5	200/75aC.
36	226	300/240aC.	91*	21	150/75aC.
38*	0	200/150aC.	92*	5	300/200aC.
40	919	225/200aC.	93*	5	300/200aC.
41	1449	325/275aC.	98	374	200/150aC.
42	48	300/240aC.	106	177	200/100aC.
43	1932	240/220aC.	109	121	225/200aC.
45*	162	150/75aC.	115*	60	200/75aC.
46	569	220/170aC.	116	1298	230/210aC.
47	577	210/180aC.	118*	705	150/75aC.
48*	371	200/150aC.	119	430	150/130aC.
49	2477	100/80aC	120	41	170/100aC.

Fig. 58. Quadre cronològic de les sitges del Bosc del Congost. L'asterisc assenyala les sitges datades segons la proposta inicial de l'excavació, recollida i sistematitzada per Burch en la seva tesi doctoral (Burch, 1996, vol.2). La informació no ha pogut ser confirmada ni desmentida a partir de l'anàlisi dels materials realitzats en el present treball.

## 7.2. Les sitges del segle IV a.C. fins a mitjan segle III a.C.

### 7.2.1. La sitja 55.

Del dipòsit original se'n conservava, més o menys, el terç inferior. Tot el tronc superior i la boca havien estat arrasats en passar-hi pel damunt la maquinària de les obres de la variant. El que va romandre intacte permetia copçar el fons pla i circular, amb un diàmetre aproximat de 110 cm. Les parets dibuixaven la silueta còncaua i s'obrien a mesura que pujaven en alçada. El diàmetre superior arribava als 130 cm. aproximadament.

El farciment que la colgava estava format per una sola capa de terra molt vermellova (U.E. 55000) amb esquerdisos de pedra esquistosa barrejats amb material arqueològic. Es va comptabilitzar un total de 174 fragments de ceràmica que no és gaire.

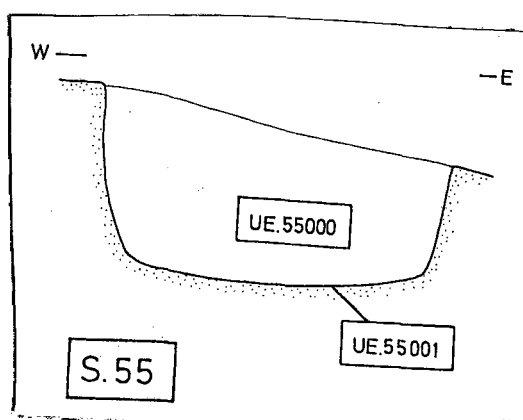

Figura, 59. Secció de la sitja 55.

L'absència de ceràmiques fines d'importació fa molt difícil la datació del moment d'abandó de la sitja. No obstant això, descobrim entre la ceràmica local, diferents matisos que ens recorda directament a la sitja 41 que, amb més criteri, situàvem entre el darrer quart del segle IV a.C. i el primer terç del segle III a.C. Aquesta circumstància ha empès a considerar que el moment d'obliteració de la sitja 55 seria contemporani, potser més antic i tot, al de la sitja 41..

Dins la ceràmica fina local, la grisa de la costa catalana presenta les característiques tècniques pròpies de la fase "antiga" d'aquesta producció. La pasta és rugosa, aspre i de color gris fosc, el desgreixant és blanc i sovint imperceptible. L'engalba és espessa i molt fosca, quasi negra. S'aprecia un bon modelat i un aspecte extern depurat. En aquest apartat s'han identificat dues peces (fig. 66, 1 i 2). La primera deu ser una mena d'escudella A-IIIa, un semblant de la forma 31 d'Ullastret (Rodríguez, 1986, 222) que s'ha rastrejat en el Bosc del Congost, només en les sitges més antigues. La segona és un got bicònic de la forma D-I.

Cal adjuntar l'existència de peus anul·lars alts i destacats del cos del recipient, francaments rars a Sant Julià i, en canvi, freqüents en contextos suposadament contemporanis com el de les sitges de Bellaterra (Granados i Sanmartí, 1988, 152). Encara dins de la ceràmica fina ibèrica però englobada en la comuna de taula, cal destacar la base de un *skyphos* (fig.66, 3) de la variant K-I, que és la més antiga, la que formalment s'assembla més als models àtics i l'única d'aquesta mena que s'ha documentat en el jaciment.

La comuna ibèrica amb 87 fragments representa el 50% del total i, malauradament, només s'han aplegat dues vores. Una pertanyia a una gerra, probablement de cos bitroncocònic amb el llavi obert on s'hi aprecia un encaix i la punta del llavi aixecat verticalment.

La ceràmica de cuina recollida puja a 12 bocins i 4 formes. Són peces grolleres, reduïdes i modelades a torn (fig. 66, 9-12). Per la similitud de pasta i engalba, els núm. 9 i 11 podrien pertànyer al mateix recipient: una cassola totalment arrodonida amb les nanses circulars i enganxades verticalment sota el llavi (*caccabus*). Se n'ha documentat de semblants a Burriac i a Ullastret i sempre en contextos del segle III a.C o, com a molt aviat, a finals del segle IV a.C.. Les han classificat amb el nom genèric de tipus mediterrani perquè se suposa que és un producte d'importació, malgrat que es desconeix la procedència (Conde et al., 1994, 18 i 19).

L'àmfora ibèrica amb 70 fragments representa el 40% del total. Es caracteritza per les parets primes i dures, algunes amb pastes bícromes on dominen els grisos i els vermells combinats. Tal vegada, també es troben pastes oxidades de tons clars, no tan dures i amb engalbes similars que, malgrat que la forma delati l'origen indígena (Fig. 59, 13), recorden molt a les anomenades àmfores iberopúniques, tan freqüents en nivells dels segles V i primera meitat del segle IV a.C. a l'Illa d'en Reixach (Martín/Conde, 1999, 163-174).

### 7.2.2. La sitja 41.

Fossa de forma ovoide a la que li mancava tot el tram superior. L'estrat que l'obliterava (U.E. 41000) estava format per una capa de terra argilosa de color marronós amb presència de pissarra esmicolada, carbons menuts i pols de cendra. La quantitat de material ceràmic recollit fou notable (1437 fragments). D'aquest conjunt el nombre de les importacions és molt reduït (0,5% del total). La ceràmica fina - amb un 0,1 %- ve representada per 1 esquerdís d'*skyphos* àtic de vernís negre i la vora d'una copa de la forma 27 de Lamboglia del taller de les petites estampilles. També es comptabilitzen 6 fragments d'àmfora púnica amb 2 individus diferenciats (0,4%) però indeterminables. L'absència, en aquest estrat, de vernís negre d'altres tallers occidentals; ens referim al taller de Roses i altres produccions que perduren vers la segona meitat del segle III a.C., deixen entreveure una cronologia alta en el context del Bosc del Congost. Tanmateix, serà l'anàlisi de la ceràmica ibèrica la que permetrà de fixar-la entre el darrer quart del segle IV a.C. i el primer del segle III a.C.

El 99,5 % de l'inventari del material ceràmic està conformat únicament per ceràmica de tradició ibèrica. El grup més nombrós és el de la comuna ibèrica amb 1068 fragments i 49 peces (74,3 %). No cal insistir gaire en la naturalesa heterogènia del grup. Les cuites i les pastes poden variar substancialment. Alternen les bícromes amb les monòcromes amb una gran varietat de tons amb preferència pels rogencs, torrats i sobretot els grisos. Les cuites reduïdes confereixen un aspecte semblant al de la ceràmica grisa de la costa catalana. Sovint el color de l'engalba es diferencia nítidament del de fons de la pasta. De vegades s'aprecien retocs espatulats superficials fruit de l'aplicació de l'engalba. En general l'argila és depurada amb el desgredant invisible a ull nu o, en tot cas, amb menuts pics blancs. La fractura és neta i tallant que denota duresa. Juntament amb el dring metàl·lic indica una cuïta a alta temperatura.

Els tipus de formes que predominen són unes gerres de perfil bicònic, amb moltes variants, però d'estructura general semblant. De les 39 vores inventariades 29 s'hi poden assimilar. Són peces de mida mitjana, entre 12 i 20 cms de diàmetre de la boca. El coll és ample però es va estrenyent fins arribar al llavi que és obert i penjant. Aquest sovint disposa d'una motllura o inflexió que en deixa la punta pronunciada verticalment. Els llavis amb el perfil més marcat es documenten a l'Illa d'en Reixach en nivells de la segona meitat del segle IV a.C. (Martín, 1999, 105) i encara que entren en el segle III a.C., a Sant Julià de Ramis, són paulatinament substituïts per llavis ametllats i amb la motllura atenuada. Les nanses es disposen entre el coll i el mateix llavi, generalment dues contraposades. En alguna peça el llavi queda exempt, car les nanses neixen i moren en el mateix coll.

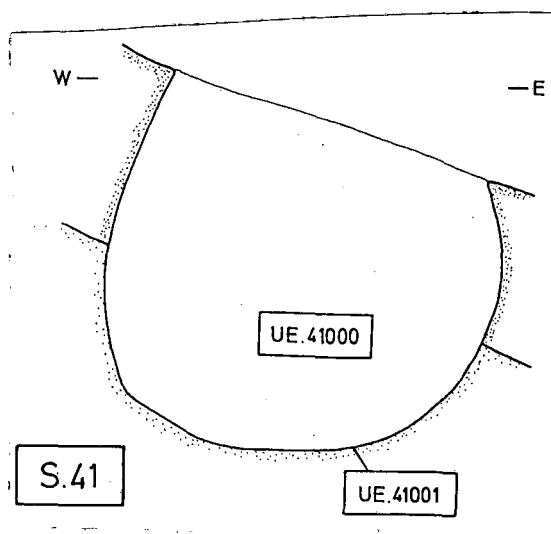

Fig. 60. Secció de la sitja 41.

La ceràmica amb decoració pintada és escassa percentualment però ben documentada. Són 9 fragments (0,6%) dels quals se'n poden distingir 5 individus diferents, tots ells de ceràmica indigeta o de pintura blanca monòcroma sobre recipients amb les formes pròpies de la ceràmica comuna. Les decoracions són molt senzilles. Consisteixen en bandes primes i horitzontals de pintura blanca

centrades principalment sobre la panxa i sota les nanses. En tres exemplars descobrim una banda estreta de pintura blanca sobre la banda interna de llavi.

Amb 192 fragments i 49 individus la ceràmica grisa de la costa catalana representa el 13,3 %. Si hi afegim un petit grup de peces de comuna de taula, arribem al 14% de ceràmica fina ibèrica. Entre la comuna de taula s'hi compten un parell de *skyphoi*, un petit *ascos* i una escudella de carena alta i vora reentrant. Les formes que reproduïxen es troben abastament en el repertori de la costa catalana. L'element que els classifica com a comuna ibèrica és l'aspecte de la pasta i especialment el color. Són les pastes beixes, marronoses, bícromes, etc. considerades típiques de la ceràmica comuna ibèrica.

El repertori de la grisa de la costa catalana és més aviat curt. La peça més usual és el got bicònic amb 19 individus (38,7 % de la ceràmica fina local). Els que s'han documentat són similars de forma i aspecte. De fet tots corresponen a la forma D-I. El format és petit amb diàmetres de boca que oscil·len entre els 8,1 i els 10 cms, mentre que el de les bases convergeixen en els 5 cms aproximadament. Les parets són força primes, de pastes dures, ben depurades, sense desgredant visible i so metàl·lic. Les bases presenten dues modalitats. Bé una primera arrodonida, sense peu i el fons corvat cap endins. Bé una segona amb peu anular poc marcat a l'exterior i el fons més o menys pla. Les parets exteriors són llises. La vora és oberta, força dreta i recta i amb el llavi poc marcat. Hi ha una sola nansa quan la seva presència s'ha pogut constatar.

En segon lloc hi figuren les escudelles de vora reentrant A-I amb 13 registres (23% de la categoria). Són peces de poca alçada, amb peu anular i el fons lleugerament corvat cap enfora. Els diàmetres en el peu varien entre els 5,4 i els 7,29 cms.

En tercer lloc apareix el *skypnos*, un dels elements que ens indica una antiguitat superior a la de mitjan segle III a.C. com es detalla en el capítol corresponent (infra). Se n'han recollit sis exemplars. Representen el 12,2% de la grisa de la costa catalana. S'hi observen lleugeres divergències formals entre ells que són més acusades en les pastes i l'aspecte extern. En podríem distingir dos models diferenciats. Un primer es caracteritzaria pel peu estret, l'arrancament vertical i llarg i la paret del cos superior recta, assimilable a la peça n'um 7153 de la necròpolis de Cabrera de Mar (Barberà, 1968, 122). Un segon tipus presenta el peu també estret però el cos superior és més globular com la peça núm 15 de les sitges de Bellaterra (Granados/Sanmartí, 1988, 136). Els diàmetres de la vora varien dels 9,1 als 13,2 cms. Els del peu ho fan al voltant dels 5 cms.

Un altre grup el representa l'escudella A-III. Se'n conserven 7 fragments amb diversitat de perfils i pastes. Els diàmetres de la boca són similar i oscil·len entre els 18 i els 20,3 cm. Per concloure aquest apartat citarem la vora d'una gerra amb el llavi molt obert de forma indeterminada.

La ceràmica de cuina compta amb 74 fragments i 8 peces que venen a ser el 5,1% del total destaquen les olles, les urnes i les tapadores. L'atuell més significatiu es presenta amb el cos globular allargassat. Les parets descriuen un perfil en essa. La



base és plana o lleugerament còncava i el llavi obert sense penjar gaire. Tornant al grup, val a dir que els diàmetres de vora varien sensiblement d'una peça a una altra. Van des dels 14,3 cms de la més estreta fins als 24 cms de la més ampla, amb una mitjana a l'entorn dels 15,5 cms. Les pastes contenen el desgreixant gruixut i han rebut una cocció reductora. Les diferències s'estableixen en el modelat. Algunes peces presenten marques de línies de torn, altres les típiques ditades de la ceràmica feta a mà.

L'àmfora ibèrica de boca plana és el tercer grup en nombre de fragments amb 85 bocins (5,9%) i quatre unitats. Les pastes són clares amb tons beixos o bé bícromes amb grisos i taronjats.

### 7.2.3. La sitja 7.

Es trobà amb la boca escapçada pel traçat del camí provisional durant les obres de la variant. Es localitzà al costat de la sitja núm. 6, tan aprop que les parets d'ambdues es comunicaven parcialment. Els contactes assenyalaren a la sitja núm. 7 com la més antiga de les dues. Les restes permeteren definir-la com un dipòsit ovoidal de 118 cm de profunditat per 122 d'amplada màximes. El farcit el conformaven dos estrats superposats. El de dalt (U.E.7000) estava format per una argila taronja, compacta i consistent. A mesura que s'excavava anaren apareixent nombrosos esquerdisos d'esquist i material arqueològic. En el nivell inferior (U.E.7001) va sortir una terra semblant però d'un color més rosat. Cap al fons aparegué una llosa arrodonida de pissarra que amidava 57 per 50 cm de llarg i ample i 10 cm de gruix. Tots els indicis evidenciaren que es tractava de la tapadora de la mateixa sitja que hi fou llançada en el moment en què s'abandonà. El material exhumat no es diferencià estratigràficament car finalment es considerà que tot el farcit era unitari. Així va quedar reflectit en els inventaris on només hi apareix l'estrat 7000 com a dipositari del material.

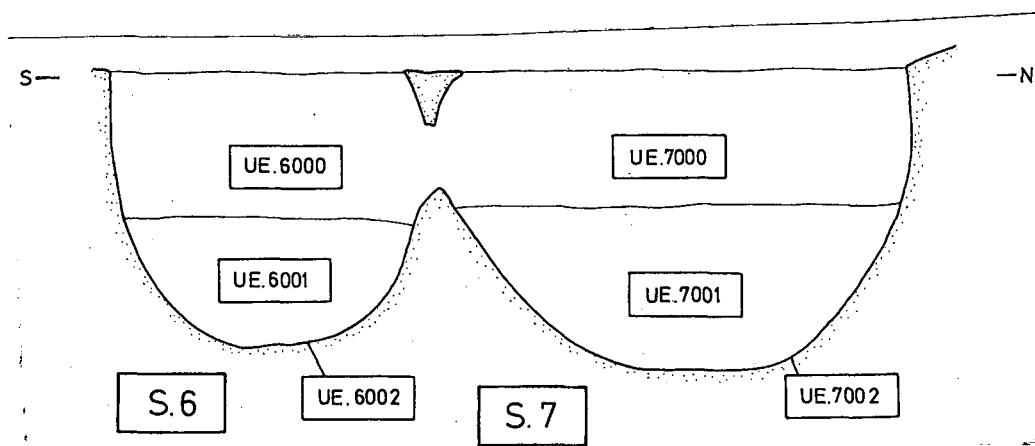

Fig. 61. Secció de les sitjes 6 i 7.

En total es van aplegar 344 fragments dels que, el 4%, corresponia a ceràmica fina ibèrica, el 75% (261) a ceràmica comuna ibèrica, l'11% (37) a ceràmica

de cuina i el 9% a l'àmfora ibèrica. Ajuntant els tres grups s'obtenia el 99%. L'1% restant el formava el conjunt de les importacions reduït exclusivament a les àmfores púniques.

El fet que la sitja núm. 6 retallés parcialment a la núm. 7 permet establir un *terminus ante quem* de mitjan segle III a.C. que ve marcat per la datació de la sitja núm. 6. Tal vegada en contrapartida, si exceptuem el cul d'una àmfora púnica centromediterrània que, d'altra banda, no aporta cap dada cronològica, haurem de maldar amb una manca absoluta de material d'importació datable pel context del farciment de la sitja núm. 7. La informació l'haurà de proporcionar la ceràmica de taula ibèrica i, en aquest cas, la grisa de la costa catalana exclusivament. Com es pot constatar en la làmina corresponent, la forma gairebé predominant és el *skyphos*. (fig.82, 1-7). És una peça antiga del repertori que fou produïda en el segle IV i en la primera meitat del III a.C. (vegeu el capítol 9.5.35). Les altres formes que s'hi troben també corresponen a l'època. Ens referim al got bicònic de parets llises D-I i l'escudella de carena alta i vora reentrant A-I. Les pastes són fosques, quasi negres, encara que n'hi ha amb tonalitats verdoses i marronoses, rugoses al tacte i de parets primes. No s'hi detecta la presència del solc en el fons així com tampoc cuites oxidades; elements ambdós, que apareixen a partir de la segona meitat del segle III a.C. com es veurà més endavant (capítol. 9.4.4). La conclusió final incideix en considerar que el colgament de la sitja s'hauria de datar en un moment indeterminat entre l'últim quart del segle IV a.C. i el primer del segle III a.C.

#### 7.2.4. La sitja 6.

Es va localitzar junt amb la sitja núm. 7 a la que retallava parcialment per la banda de migdia. Es tracta d'una sitja de tipus ovoide de la que se'n conservava més o menys la meitat inferior. La fondària conservada era aproximadament de 104 cm, mentre que el diàmetre central arribava als 180 cm. L'excavació del farcit va determinar la troballa de dos estrats superposats. El de dalt (U.E. 6000) estava format per un conglomerat de terres de color taronjat amb pedruscall esquistós de format menut. El material que va proporcionar fou escàs i poc aprofitable perquè en general el sediment havia estat barrejat i remogut pel trànsit de la maquinària pesant de les obres. En total es van recollir 87 fragments dels que es comptabilitzaren 10 individus entre ells un bocí informe d'àmfora itàlica. La veritat es que la recerca de la ceràmica d'aquest estrat no ha tingut prou èxit. Tret d'una paperina de plàstic amb una vintena d'esquerdissos irrellevants, la resta roman introbable.

El nivel inferior (U.E. 6001), en canvi, es preservà en unes circumstàncies més favorables. El sediment el formava una capa de terra rosada amb inclusió de pedruscall i força material arqueològic que cobria tot el cul de la sitja. Tenint en compte la poca fiabilitat del material procedent del nivell superior, la datació del moment d'abandó del dipòsit l'hauria de proporcionar l'estrat inferior. En total s'hi exhumaren 888 fragments ceràmics. Val a dir, però que els elements datables varen resultar més aviat escassos. Pel que fa referència a ceràmiques d'importació només es va recollir un fragment de peu d'*skyphos* àtic de vernís negre que representa el

0,1%. També es comptabilitzaren 3 fragments d'àmfora púnicoebusitana entre els que destaca una vora del tipus P-15, T.8.1.2.1. Aquest contenidor es va produir desde finals del segle IV a. C. fins a la segona meitat del segle III a.C. (Ramon, 1995, 222) que és, en darrera instància, la cronologia que es proposa per a la obliteració de la sitja. En tot cas l'hauríem de matisar i centrar-la dins el segon terç/quart del segle III a.C. En primera instància es desestima el segle IV a.C. pel fet que, la sitja 7 que és retallada per aquesta, se situaria en un context semblant al de la sitja 41, per tant, en el tombant dels segles IV-III a.C. La resta del material encaixa perfectament en aquests paràmetres. Dins la categoria de la ceràmica ibèrica no s'hi descriuen fragments de cuita oxidada, ni solcs circulars en els fons ni altres caràcters freqüents en períodes més avançats en el temps o inusuals en el segle III a.C.. Tampoc hi són presents les formes pròpies del segle II a.C. En canvi, sí que s'hi troben ben representades les formes més comunes del segle III a.C.: els *skyphoi*, els gots bicònics de parets llises D-I, i les escudelles de carena alta i vora reentrant de la forma A-I i també les escudelletes de la forma B. .

La ceràmica comuna ibèrica a torn formava el paquet més gros amb el 70%. Hi destaquen les gerres de coll llarg i llavi exvasat. Aquí, l'encaix intern del llavi, ben documentat en el traspàs del segle IV a.C. (vegeu les sitges 55 i 41), practicament ha desaparegut amb alguna excepció on es manifesta atenuat (fig. 86, 9). Pel que fa referència a l'aspecte extern hi ha una varietat en les pastes i en les engalbes. Acostumen a ser peces dures i amb so metàl·lic per bé que també s'hi troben fragments amb un tacte farinós, fruit d'una pressió i humitat perllongades. Sovint s'observa l'alternança cromàtica del gris amb el beix i del gris amb el taronja i el vermellós. D'altres destaquen per la similitud amb els trets característics de la ceràmica grisa de la costa catalana fins el punt de comportar problemes a l'hora de classificar-les en un grup o un altre.

La ceràmica de cuina amb 107 fragments i el 12% del total resulta prou homogènia. En tot els casos quan s'ha pogut comprobar es tracta de recipients, bàsicament urnes i tapadores, elaborats a torn amb la pasta grollera i la cuita reductora.

Finalment les àmfores ibèriques s'enduen un altre 12% dels inventaris. Malauradament només s'hi descriu un fragment amb forma. Més concretament una nansa.

### 7.2.5 La sitja 57.

Va aparèixer amb la boca escapçada pels rebaixos de terra de la maquinària pesant en obrir-se el camí provisional durant les obres de la variant. Un cop excavada, es comprovà que, per la banda oriental, les parets es comunicaven amb la sitja 56, fet que comportà algun problema tècnic durant el procés d'extracció del farcit pel perill de barrejar ceràmica d'ambdues sitges. Els perfils conservats dibuixaven més de la meitat d'un dipòsit ovoide amb una fondària màxima de 155 cm i un diàmetre central de 140 cm. Es detectà un sòl estrat en la terra que el farcia (U.E. 57000) format bàsicament per una argila marronosa barrejada amb material

ceràmic. Una troballa insòlita fou el bloc carejat de pedra esquistosa de naturalesa semblant a la que forma el subsòl de la muntanya i de proporcions notables: 70 per 22 i per 20 cm.

Pel que fa al material ceràmic es va recollir un total de 547 fragments repartits de la forma que s'indica a continuació. La comuna ibèrica és la més abundant amb 372 bocins o el 68%. Segueix en importància numèrica la ceràmica de cuina amb el 15,1%, l'àmfora ibèrica amb l'11,1% i la ceràmica fina ibèrica amb el 5%. Els percentatges de la ceràmica d'importació són gairebé inapreciables, car es redueixen a 3 fragments indeterminables d'àmfora púnicaebusitana, és a dir, 0,5%.

L'absència de material d'importació obliga a establir la datació del colgament de la sitja, única i exclusivament, a partir de la ceràmica autòctona. La vaixel·la fina ve representada bàsicament per la grisa de la costa catalana (el 77% de la ceràmica fina de taula contra el 15% de la grisa emporitana i el 8% de la comuna de taula) amb una fàcies caracteritzada per pastes i engalbes molt fosques, dures i de tacte aspre. També hi apareix la pasta més aviat clara i amb certes tonalitats verdoses o amarronades i, fins i tot, la tonalitat grisa/blavosa pròpia de la grisa emporitana. El repertori de formes és l'habitual dins la primera meitat del segle III a.C. Per ordre numèric hi descobrim el got bicònic D-I, després el *skyphos* i amb un únic exemplar l'escudella de vora reentrant A-I, el gerret bicònic de perfil calcat al got D-I però més gros (Grup E) i finalment un flascó de grisa emporitana de la forma H-I. Aquesta peça no encaixa en el context general de la sitja 57. És una forma que només es troba a partir del segle II a.C. ( Barberà/Nolla/Mata, 1993, 43). Segurament és una intrusió que prové de la sitja 56 que es data en ple segle II a.C.

La ceràmica comuna ibèrica ve dominada per les gerres bitroncocòniques, nansades i de vora exvasada i penjant. En la majoria s'hi observa la motllura o inflexió que produeix la verticalitat del llavi, malgrat que n'hi ha del mateix tipus que ja no la dibuixen i altres amb el coll més desenvolupat, esbelt i obert que premonitzen algunes de les traces de la comuna ibèrica de la segona meitat del segle III a.C.(fig. 91, 2).

No hi ha uniformitat en les pastes. N'hi trobem de bícromes i de monòcromes, sempre dures i depurades amb engalbes monòcromes i bícromes indistintament. Caldria advertir, però que les peces homogènies pel que fa a textura i aspecte de pasta i engalba es fan extraordinàriament rares amb els quatre fragments documentats.

La ceràmica de cuina de la sitja 57 resulta molt interessant per la varietat de formes i el bon estat de conservació d'alguns dels atuellis que hi concorren. En tots els casos es tracta de pasta grollera de cuita reductora i amb un predomini abassegador de la ceràmica a torn sobre la de modelat manual. La forma més representada és l'urna alta i estreta, de base plana i perfil en essa que és present tant en contenidors tornejats com en els facturats a mà. Les altres formes resten minoritàries. Entre aquestes s'hi registren un parell de tupins de perfil bicònic, un nansat amb vessador i amb la nansa de cinta: ampla i plana i finalment un *caccabus*. L'ur silueta ateny a l'estil de les produccions de cuina a torn anomenades

“mediterrànies” malgrat que la inexistència de ceràmica importada fa difícil cap altre atribució que no sigui indígena (Conde et al., 1994, 16-18).

Del repertori que s’ha descrit cal destacar quatre aspectes importants a l’hora d’establir un criteri cronològic.

Primer, que les formes dominants en ceràmica fina local són el got D-I habitual en tot el segle III a.C. i el *skyphos* amb un moment final que no baixa més enllà de mitjan segle III a.C. (vegeu el capítol 9.5.35).

Segon, dins la ceràmica comuna dominen les gerres bitroncocòniques amb la característica vora penjant que dibuixa la motllura o inflexió que accentua la verticalitat del llavi. Com ja s’ha vist a les sitges anteriors del Bosc del Congost, és un element prou habitual de la primera meitat del segle III a.C.

Tercer, que el percentatge de grisa emporitana s’ajusta als nivells de les sitges del tercer quart/segon terç del segle III a.C. És molt superior al de les sitges de principis de segle i sensiblement inferior al de les sitges del darrer quart de segle.

Quart, l’exigua quantitat d’escudelles de la forma A-I. És una circumstància que s’aprecia en les sitges dels dos darrers terços del segle III a.C. No es tracta d’un caprici de l’atzar perquè el fenomen és ostensible en tots els dipòsits d’aquesta època, alguns tan rics com la sitja 3. Les dades apunten a què en aquest període hi ha la convergència d’un moment d’èxit de l’escudella A-III lligat a la regressió de l’A-I (vegeu el capítol 9.5.1).

Els apartats tercer i quart suara exposats permeten matisar la cronologia a la baixa que, per les formes (punts primer i segon), es mostra clarament anterior al 250 a.C. El context general recorda molt al de la sitja 6 (275/250 a.C.) amb la que s’hi veuen nombrosos punts de contacte. Per les raons exposades es proposa una data per l’amortització de la sitja 57 de cap el segon quart del segle III a.C. (275/250 a.C.).

### 7.2.6. La sitja 50.

Dipòsit de forma ovoide que fou obert en un subsòl llimós de coloració groguenca amb barreja de terres vermelles. No es trobà senser perquè, durant les obres del camí superior de la variant, es va capolar tota la part de dalt. Amb tot se’n conservava més de la meitat amb una fondària pròxima a 126 cm. L’amplada màxima se situava a la zona central i arribava als 150 cm. de diàmetre.

El seu interior estava reblert per un sol estrat (U.E.50000). La composició bàsica d’aquest nivell la formava una terra argilosa de tons marronosos amb inclusió de nombrosos fragments i esquerdissos de pedra esquistosa propis de la naturalesa rocallosa del subsòl de la muntanya. El material arqueològic recuperat fou més aviat escàs si recordem les mesures de la sitja. Tanmateix, l’inventari recollia un total de 703 fragments ceràmics.

Pel que fa a la datació del colgament de la sitja es podria situar en un moment indeterminat del segon quart/ terç del segle III a.C.

Malauradament haurem de lamentar l'absència de fragments, amb forma, de ceràmica d'importació. Hi ha un parell d'excepcions però que no ajuden gaire. La primera és una nansa d'àmfora púnica d'Eivissa de forma indeterminable (fig. 97, 1). La segona és una nansa bífida (núm. 15) corresponent a una comuna ebusitana. La seva presència ens pot situar a l'entorn dels segles IV i III a.C., sense més precisions. En la mateixa línia podrien inscriure's uns altres 5 fragments d'àmfora púnicaebusitana i fins i tot els tres d'àmfora cartaginesa, malauradament, bocins amorfes i inconnexes.

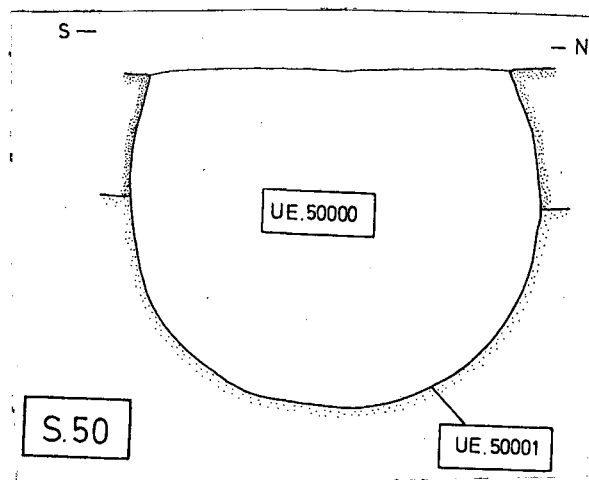

Fig. 62. Secció de la sitja 50.

Així doncs, les precisions cronològiques les haurem de confiar, un cop més, al material local. La troballa de *skyphoi* de ceràmica grisa de la costa catalana fa creure que la datació del farcit de la sitja pot decantar-se vers la primera meitat del segle III a.C. Ara bé es tracta d'una presència quasi testimonial amb un percentatge del 2,3% del total del servei de taula. Això dóna peu a interpretar que el colgament de la sitja va coincidir amb el moment de recessió d'aquesta forma. Comparativament, s'observa que, per exemple, resta molt lluny del 12,2%, del mateix tipus de recipient que tenia la sitja 41 (325/275 a.C.) o del 18% de la sitja 6 (275/250 a.C.). En canvi, el percentatge era similar al que donava la sitja 88 (260/240 a.C.) amb un 2,7%. Aquest indicador desautoritza el primer quart del segle III a.C.

La ceràmica fina local constata el repertori propi del segle III a.C. La ceràmica grisa de la costa catalana n'és el gup principal amb 43 bocins i el 6,1% del total. En aquest estrat resulta extraordinàriament heterogènia pel que fa referència als acabats i al seu aspecte extern. El repertori és curt i concís. Per ordre numèric d'individus esmentem l'escudella A-I, alguna encara amb el perfil molt baix, el got bicònic D-I i alguna variant de l'escudella A-III -corresponent a la forma 31 d'Ullastret (Rodríguez, 1986, 222)- de la que no se n'ha detectat la presència a Sant Julià més enllà del segon terç del segle III a.C. També incloem un esquerdís d'*skyphos* i la vora d'una gerra similar a la núm. 7, de les sitges de can Badell (Hernández, 1983, 84).

La ceràmica de cuina representada per dues urnes de perfil en essa amb la vora oberta (fig. 96, 6 i 7). Ambdues presenten la cocció reduïda i elaboració a torn

El paquet més gros del conjunt ceràmic se l'endú la comuna ibèrica. En el seu moment s'hi van inventariar 371 fragments que representen el 52,7% del total. El repertori formal segueix la tònica general d'aquest tipus de ceràmica trobat arreu de les sitges del segle III a.C. El gruix principal pertany a gerres i a alguna urna de mides mitjanes, entre 10 i 25 cms de diàmetre de vora. Dominen les vores obertes amb el llavi penjant on encara s'hi aprecia en algun exemplar la presència de la motllura o inflexió sobre la banda interna que era més freqüent i marcat a les sitges de final del segle IV a.C. i de començament del segle III a.C. (fig. 95, 3 i 12).

L'àmfora ibèrica assoleix la segona posició pel que fa al nombre de fragments amb 208. Tanmateix, s'hauria de relativitzar el seu pes pel fet que només s'hi van comptabilitzar amb certesa un parell d'individus.

### 7.2.7. sitja 36.

Com la major part de les altres sitges del camp, es va trobar sense el tram superior degut al moviment de terres que va comportar la construcció de la variant en aquest punt. Se'n conservava més o menys la meitat amb una fondària màxima de 116 cm i un diàmetre de 142 cm mesurat arran de la superfície. Malgrat això encara es podia resseguir el perfil de la sitja que describia una secció ovoide. El subsòl on havia estat oberta es composava de llims de color groguenc que són comuns en tot el jaciment. El farcit intern, en canvi, estava format per unes terres netes, clares i poc compactes. Només s'hi va documentar un estrat (U.E.3600).

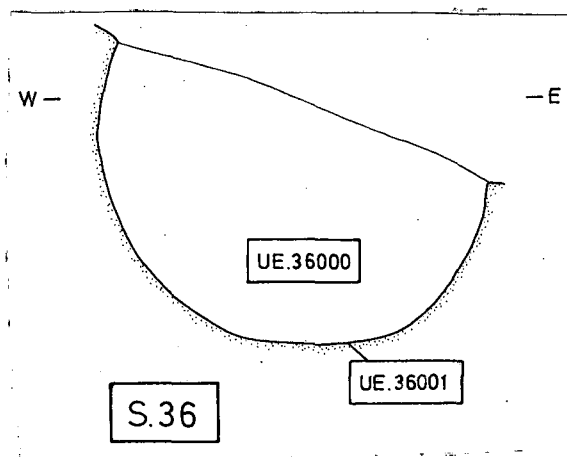

Fig. 63. Secció de la sitja 36.

La ceràmica recollida en l'excavació fou més aviat escassa. S'hi van comptabilitzar un total de 226 fragments, la major part dels quals s'haurien de classificar en el context autòcton ibèric. De fet l'única importació constatada és la d'un individu d'àmfora púnico ebussitana del tipus T-8.1.2.1. (la antiga PE-15, Ramón, 1981b) i vuit fragments informes probablement del mateix envàs (Fig. 60, 7). La seva producció comença a finals del segle IV i perdura fins a la segona meitat del segle IIIa.C (Ramon, 1995, 222). Mancats d'altres elements haurem de precisar el

moment d'obliteració de la sitja en aquest període, probablement a l'entorn de la primera meitat del segle III a.C.

La ceràmica grisa de la costa catalana amb 40 fragments i 8 individus representa el 17,6% del total. S'hi poden identificar l'escudella de carena alta i vora reentrant de la forma A-I, una altra escudella possiblement de la forma B encara que el diàmetre de vora és una mica gros per aquesta forma -9 cms- segons l'esquema plantejat en l'estudi de la grisa emporitana (Barberà/Nolla/Mata., 1993). També citarem un parell de gots bicònics de parets llises equivalents a la forma D-I i finalment una nansa de *skyphos*. En general són peces de petit format amb diàmetres de boca que no sobrepassen els 10 cm. Dins l'apartat de la vaixela de taula incloem una pàtera de cuita oxidant i de proporcions generoses, car el diàmetre de vora amida quasi 27 cms (Fig. 60, 2). La forma del llavi recorda a l'escudella de la forma 32 d'Ullastret (Rodríguez, 1986, 222). Els paral·lels més propers els trobem en les sitges més antigues del Bosc del Congost com ara la 41, la qual cosa reforça la cronologia alta per la sitja 36.

Prou interessant resulta la gerra de probable perfil bicònic amb una motllura horitzontal en el coll de comuna de taula (Fig. 98, 11). La podríem assimilar a l'heterogeni grup de la forma E i com un dels exemplars més antics documentats a Sant Julià de Ramis.

La ceràmica comuna ibèrica, amb 133 fragments, percentualment representa el 58,8% del total d'aquest estrat. El material no difereix gaire del repertori habitual trobat en els farcits de les sitges del segle III a.C., malgrat que la migradesa de fragments amb forma no permet dilucidar gaires consideracions. Tanmateix, s'hi poden descriure algunes gerres de llavi penjant (Fig. 98, 12, 13 i 15). La ceràmica de cuina és força minoritària. Amb 13 fragments representa el 5,7% del total. Hi ha dues vores d'urnes de pasta grollera, cuita reductora i modelades a torn. L'única base conservada (núm. 21) comparteix les mateixes característiques tècniques i d'acabat.

### 7.2.8. La sitja 88.

Fou oberta en un subsòl de llims grocs i vermellorsos com la resta de sitges del camp. Com tantes altres es va localitzar i delimitar quan ja se n'havia capolat el tram de dalt. Tot i amb això, se'n conservava una fondària màxima de 170 cm, mentre que el diàmetre arribava als 174 cm i, en el fons, a 50 cm. El perfil de les parets dibuixava una sitja del tipus ovoide i de fons pla.

El farcit intern estava format per un primer estrat, l'U.E. 88000, de terres vermelles amb nombrosos fragments de pissarra, alguns d'ells de dimensions considerables. Per sota es descobria un segon nivell, l'U.E. 88001, on hi predominaven les cendres i els carbons.



Malgrat que durant l'excavació es delimitaren dos estrats, cal suposar que el colgament de la sitja es féu en un mateix moment. Les diferències estratigràfiques assenyalarien procedències diferents de les terres utilitzades per reblir-la. Una altra qüestió és esbrinar quin fou aquest moment perquè l'absència absoluta de ceràmica fina d'importació i àdhuc d'àmfores forànies ho dificulta enormement. En aquest cas, ens haurem de refiar de la ceràmica ibèrica.

Trobem una sèrie de petites evidències que ens permeten suposar que l'abandonament de la sitja 88 es va produir cap a mitjan segle III a.C. o potser ja vers la segona meitat del mateix segle (260/240 a.C.). Una d'elles es la presència de ceràmica de la costa catalana de cuita oxidada, pràcticament absent fins aleshores. Un altre i més contrastable, és l'existència del bol amb el fons umbilicat que, com ja s'argumenta en un capítol posterior, es documenta en els nostres jaciments a partir de mitjan segle III a.C. El fet que només se n'hagi rastrejat un parel de fragments entre els 1426 recollits assenjala, molt possiblement, un estadi primerenc de la forma que, pel context del Bosc del Congost, ha de ser anterior al darrer quart del segle III a.C. La constatació de què, a les sitges 116, 53 i 3 del mateix camp, el bol de fons umbilicat resulta una forma no massiva però molt habitual esdevé revelador del que suara es parlava i, més encara, quan el context cronològic global d'aquets dipòsits se situa entre el 230 i el 190 a.C.

Un altre element a considerar és l'aparició, en gots bicònics, de la decoració en mamellons aplicats. De motius d'aquesta mena ja se'n coneixen del segle IV a.C. (Martín/Genís, 1993, 24). Tanmateix la troballa en contextos tan antics és francament rara. En canvi en nivells de la segona meitat del segle III a.C. i de principis del II a.C. és prou comuna. En el Bosc del Congost es troba en sitges d'aquesta època, però no pas abans. És el cas de les sitges 43, 116, 53 i 3 (240/190 a.C.).



Figura 64. Secció de la sitja 88.

Per contra es detecta la presència materials més antics que ens remunten a la primera meitat del segle III a.C. o fins i tot més enrera. És el cas de el *skyphos* en ceràmica fina local, encara que se'n recuperà un solitari fragment (fig. 104, 2), també les vores de gerres amb la inflexió interna del llavi que n'aixequen la punta verticalent (fig. 100, 8) i algunes variants antigues de l'escudella A-III (fig. 101, 1-3).

#### L'U.E.88000.

Era el nivell superior de la sitja. S'hi van exhumar 1215 fragments ceràmics, fet que superava en molt les xifres de l'estrat inferior. Val a dir, que malgrat tenir un menor volum de terres la densitat d'aparició de ceràmica el superava amb escreix

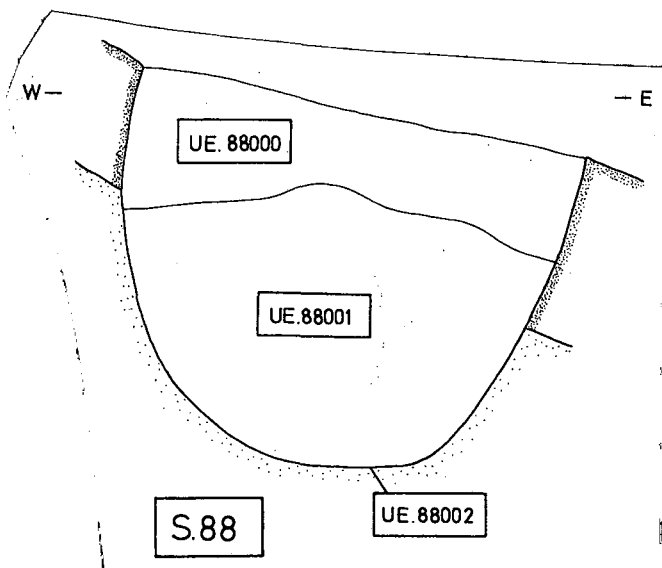
La ceràmica grisa de la costa catalana /grisa emporitana era un conjunt notable amb 170 fragments que venen a ser el 14% del total.

Les formes documentades comencen amb el got bicònic amb 19 fragments o el 55,8% de les peces amb forma. En tots els casos es tracta de la forma D-I. Són vasos més aviat petits de parets llises i sense o, en tot cas, una sola nansa.

En segon lloc en importància, hi trobem l'escudella de carena alta i vora exvasada de la forma A-III. Pertanyen a una de les variants més característiques del segle III a.C. a Sant Julià on la vora no és gaire regruixida, ni angulosa i ni la carena prou marcada. Els diàmetres de boca oscil·len ente els 17 i 18 cm, però n'hi ha una que es desmarca sensiblement perquè amida 26,7 cm (fig. 101, 3).

Les altres formes documentades resten poc representades. Esmentem l'escudella de carena alta i vora reentrant de la forma A-I amb dos exemplars un dels quals dibuixa un perfil molt baix (fig. 101, 4).L'escudella petita de la forma B també és minoritària amb una peça sencera (fig. 101, 6).

Dins la ceràmica fina de taula cal esmentar dos fragments de cuita oxidada corresponents a un mateix tipus semblant d'askos amb un galet de proporcions generoses.

Un fet notable són els 33 fragments de ceràmica ibèrica pintada, un nombre considerable pel que s'acostuma en el Bosc del Congost. Tret d'un bocí que mostra una franja de pintura vinosa, tots els altres estan decorats amb pintura blanca. Els motius més corrents són les franges blanques paral·leles i horitzontals (fig. 104, 5) que es documenten en 28 dels fragments. En tres casos (Fig. 103, 8-10), la decoració presenta motius geomètrics més complexes com les processons d'espivals que, d'altra banda, estan perfectament tipificats dins de la ceràmica indigeta (Martín, 1988, 152).

La ceràmica de cuina amb 48 fragments esdevé el 3,9% del total. La pasta sempre és grollera de la mateixa manera que la cuita és reductora. Probablement dominen les peces tornejades sobre les fabricades a mà. Malauradament la proporció es fa gairebé impossible de precisar pel fet que molts dels fragments conservats no

permeten matisar-ho. La causa rau en la profusió de retocs semblantment espatulats que afecten sobretot a la vora i emmascaren les línies de torn. En molts atuellis el tornejat només s'aprecia a la part central del recipient on els retocs desapareixen. Pel que fa a les formes hi descobrim exclusivament, si se n'exceptua alguna tapadora, les urnes sense nanses de perfil en essa, estretes i altes, amb el fons pla i el lavi obert. Les produccions a mà dibuixen perfils semblants als tornejats però s'hi desmarquen per la presència dels característics agafadors disposats a uns tres quarts de l'alçada total.

L'U.E. 88001.

Fou un nivell força magre pel que fa a la quantitat de material recuperat. El total suma 211 fragments ceràmics. En destaca la comuna ibèrica que amb 151 fragments puja a un percentatge del 71,5% del global. En canvi, la ceràmica fina de taula es redueix a a 3 bocins (1,4%). La ceràmica de cuina compta amb 37 fragments, és a dir, el 16,1%. Com el el nivell anterior, dominen les peces tornejades sobre les de torn lent.

### 7.2.9. La sitja 51.

Va aparèixer amb la meitat superior destruïda durant les obres de la variant. L'excavació perfilà un dipòsit de secció globular de 172 cm de diàmetre i una fondària conservada de 92 cm. Aviat es va comprobar que la paret de llevant seccionava parcialment la sitja 52 que ja s'havia identificat anteriorment. Tot i amb això l'excavació no es va veure compromesa en cap moment car, el sediment que la cobria, es detectava amb facilitat. Estava format per una sola capa d'argila marronosa amb inclusió de nombrosos pedrots d'esquist (U.E.51.000).

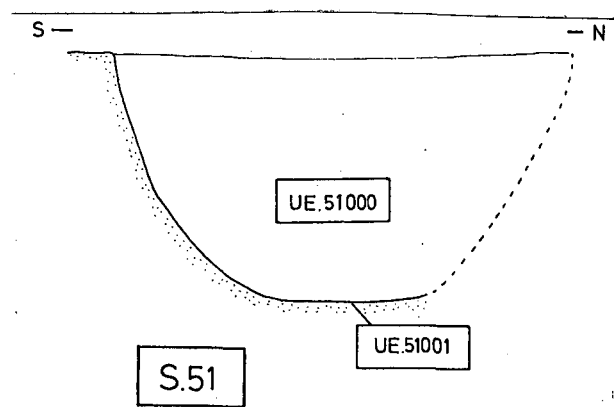

Fig. 65. Secció de la sitja 51.

El material que anava sorgint regularment comptabilitzà un total de 515 fragments ceràmics desglossats de la següent manera. La comuna ibèrica destacava amb el 51% del total, a continuació l'àmfora ibèrica amb el 22,1%, la ceràmica de cuina el 17%, l'àmfora púnicoebusitana el 6,5%, la ceràmica fina de taula amb el 3,3% i l'àmfora grecoitàlica amb el 0,1%. El material d'importació abastava el 6,6% del global, la resta s'hauria d'adscriure als tallers tradició local.

La datació del colgament d'aquest dipòsit s'ha establert en el segon terç del segle III a.C. Tanmateix, no té una resolució gens fàcil. Per una banda s'haurà de maldar amb l'absència absoluta de ceràmica fina d'importació. De fet l'únic fragment que aporta un criteri cronològic és la vora d'una àmfora púnicoebusitana del tipus PE-15, T.8.1.2.1. que s'ha datat entre el darrer quart del segle IV a.C. i el segon terç del segle III a.C. (Ramon, 1995, 222). Un aspecte interessant és la presència, certament escassa, d'àmfora grecoitàlica, malauradament informe. La troballa és fins a cert punt desconcertant perquè l'arribada aquest contenidor s'associa tradicionalment al comerç itàlic a partir de la segona meitat del segle III a.C. No és del tot estrany descobrir-ne en nivells anteriors, però l'haurem d'acceptar com un dels exemples més reculats de tot el camp de sitges. La cronologia doncs, s'ha fixat a partir del context de la ceràmica ibèrica.

La comuna ibèrica mostra un conjunt força compacte de gerres bitroncocòniques de vora oberta. Es generalitza la típica motllura (força atenuada) sobre la cara interna de la vora que provoca la verticalitat del llavi. És el context propi de la primera meitat del segle III a.C. en el Bosc del Congost. Molt similar al de les sitges 57, 6 i 50 (275/250 a.C.).

El darrer inconvenient deriva de les escassíssimes formes descobertes en la ceràmica fina de taula. El got bicònic D-I i l'escudella A-III, ambdues presents durant tot el segle III a.C., en són les úniques identificades. Cal concloure que, en darrera instància, les aportacions de la comuna juntament amb l'àmfora púnicoebusitana ha estat determinants per una datació poc concloent de 270/240 a.C.

### 7.2.10. Làmines de material.

Fig. 66. Bosc del Congost, sitja 55.

- 1) Grisa de la costa catalana, escudella de la forma A-III.
- 2) Grisa de la costa catalana, vora de got bicònic de la forma D-I.
- 3) Comuna de taula de pasta beix fosc, depurada, amb el desgreixant invisible a ull nu i l'engalba també de color beix però més clara, forma K-I.
- 4) Comuna de taula. Possible escudella, variant de la forma A-III, de pasta beix i de tacte farinós.
- 7) Comuna ibèrica de pasta gris/rogenca, de tacte rugós i desgreixant gruixut. L'engalba és molt fosca.
- 6 i 8) Comuna de taula, fons d'escudelles de pasta bicolor i l'engalba, també bícroma, aplicada amb retocs espatulats. Presenten el peu molt alt, formes indeterminades.
- 9 i 11) Ceràmica de cuina a torn, de cuita reductora, amb la pasta gris clar i el desgreixant blanc de quarç.
- 10 i 12) Ceràmica de cuina a torn de cuita reduïda molt fosca i pasta grollera. Olles de perfil en essa.
- 13) Àmfora púnicoebusitana, forma PE-12.
- 14 i 15) Àmfora ibèrica.

Fig.67. Bosc del Congost, sitja 41.

- 1 i 2) *Skyphos* de ceràmica grisa de la costa catalana de pasta rugosa i engalba fosca.
- 3) Escudella de vora reentrant A-III de color gris molt fosc, la pasta aspre al tacte i una engalba retocada amb espàtula plana per la cara externa.
- 4) Escudella de vora reentrant (A-I) de ceràmica de la costa catalana de color gris lleugerament verdós. La pasta és depurada i el tacte fi i una mica farinós.
- 5) Base d'escudella amb peu anular i fons còncav de ceràmica grisa de la costa catalana. L'aspecte és similar a la peça núm. 4.

Fig.68. Bosc del Congost, sitja 41.

- 1) *Skyphos* de ceràmica grisa de la costa catalana, forma K-III.
- 2) Escudella de vora reentrant de ceràmica grisa de la costa catalana de pasta fina i tonalitat gris-verdosa, forma A-I.
- 3 a 10) Gots bicònics D-I de ceràmica grisa de la costa catalana. Les parets primes indiquen unes pastes dures, però en general rugoses al tacte. El color dominant és el gris fosc però s'hi adverteixen diferents tonalitats preferentment rogenques.

Fig. 69. Bosc del Congost, sitja 41.

- 1) Got bicònic D-I de ceràmica grisa de la costa catalana.
- 2) *Skyphos*? de ceràmica grisa de la costa catalana de pasta molt fosca i amb línies de torn marcades per la cara externa.
- 3 i 4) Escudelles de vora reentrant A-I de ceràmica grisa de la costa catalana.
- 5 a 8) Escudelles de vora reentrant A-I i un possible got bicònic de ceràmica grisa de la costa catalana. Presenten una coloració molt fosca amb una pasta rugosa i un engalbat matusser.
- 9) Escudella de llavi sinuós A-III de ceràmica grisa de la costa catalana. L'aspecte és molt similar a les maneres de la grisa emporitana del segle II a.C.
- 10) Possible escudella de llavi sinuós A-III de grisa de la costa catalana. La pasta és molt aspre i presenta una tonalitat grana. L'engalba, en canvi, és espessa i de color gris fosc. Es conserva una ditada incisa decorativa.

Fig. 70. Bosc del Congost, sitja 41.

- 1) Base d'*skyphos* de ceràmica grisa emporitana.
- 2) Nansa de grisa de la costa catalana de tons foscos i pasta rugosa al tacte.
- 3) Nansa de gerra de grisa emporitana.
- 4 a 8) Bases de ceràmica grisa de la costa catalana on hi alternen les pastes fines de tons amarronats i les rugoses i fosques.
- 9 a 11) Gots bicònics D-I de ceràmica grisa de la costa catalana.
- 12 i 13) Bases de gots bicònics de ceràmica grisa de la costa catalana.
- 14) Nansa d'*skyphos* de grisa de la costa catalana.
- 15 i 16) Nansa i carena de got bicònic de grisa de la costa catalana.

Fig. 71. Bosc del Congost, sitja 41.

- 1) Carena de got bicònic de ceràmica grisa de la costa catalana.
- 3) Base de gerret bicònic de grisa de la costa catalana.
- 3 i 4) Base i vora de got bicònic de grisa de la costa catalana. La pasta tendeix al color grana, mentre que l'engalba és grisa, fosca i de textura rugosa.
- 5 a 7) Plat o tapadora<sup>2</sup> i dues gerres de ceràmica grisa de la costa catalana. La pasta és rugosa i el desgreixant gruixut i blanc però sense arribar a la categoria de la pasta grollera. La textura de la peça és uniforme i mostra marques del tornejat per la cara exterior.
- 8) Plat de ceràmica comuna ibèrica. Pasta depurada de color grana amb vacuoles i desgreixant vistós però escàs. L'engalba és negra i fina amb línies facetades per l'exterior.
- 9 i 10) *Skyphos* de ceràmica oxidada de la costa catalana. La pasta és beix-taronjada i l'engalba és lleugerament més fosca amb retocs d'espàtula a les nanses.

Fig. 72. Bosc del Congost, sitja 41.

- 1) Comuna ibèrica de cuita oxidada i color vermell uniforme. Pasta depurada i dura.
- 2) Comuna ibèrica de pasta i engalba grises similars a la grisa de la costa catalana.
- 3 i 4) Gerres de ceràmica comuna ibèrica de pasta rogenca i engalba bicolor gris i roig amb marques espatulades.

Fig. 73. Bosc del Congost, sitja 41. Sitja 41.

- 1) Ceràmica indigeta de pintura blanca.
- 2) Ascós de ceràmica comuna de pasta depurada de color vermellós.

Fig. 74. Bosc del Congost, sitja 41.

- 1 i 4) Ceràmica indigeta de pintura blanca. La decoració se centra en una estreta banda de pintura resseguint la punta del llavi.
- 2) Comuna ibèrica de pasta grisa dura i depurada.
- 3) Nansa de comuna ibèrica de característiques similars a les de la grisa de la costa catalana.
- 4) Comuna ibèrica de pasta gris i característiques similars a la grisa de la costa catalana.
- 6 i 7) Comuna ibèrica de pasta bicroma vermell/gris dura, depurada i dring metàl·lic.

Fig. 75. Bosc del Congost, sitja 41.

- 1 a 6) Comuna ibèrica de pastes dures amb dring metàl·lic però d'acabats ben diferents. N'hi ha que s'assemblen a la grisa emporitana, d'altres destaquen per les pastes bicolors taronjat o vermellós/gris.

Fig. 76. Bosc del Congost, sitja 41.

- 1 a 10 i 12) Comuna ibèrica de pastes dures però de cuita poc uniforme car es desgasten irregularment. Les cuites amb foc reductor

agafen un aspecte similar al de la grisa emporitana o, en el seu defecte, a la grisa de la costa catalana. Les cuites oxidades es detecten per les pastes vermelloses o bicolors. Les engalbes barregen diferents tonalitats generalment el vermell, el grana, el beix o el taronja amb el gris.

11) Ceràmica indigeta. La decoració conservada es concreta en una franja al voltant del llavi.

Fig. 77. Bosc del Congost, sitja 41.

1) Ceràmica indigeta de pintura blanca. Es conserva una franja estreta de pintura blanca sobre la bada interna del llavi. Pasta bícroma vermell/gris.

2 a 7) Comuna ibèrica de pasta bicolor vermell/gris.

8) Comuna de taula de cuita oxidada (amb la pasta de color vermellós). Escudella similar a la forma A-II però de majors proporcions car el diàmetre de vora amida 22 cm.

9) Comuna ibèrica de pasta gris amb una engalba que barreja dos colors el gris i el vermell/grana.

10 a 13) Nanses de comuna ibèrica de pasta bícroma (gris/vermell).

Fig. 78. Bosc del Congost, sitja 41.

1 i 2) Cuina, urnes a torn de pasta grollera i cuita reductora.

3) Cuina; producció de tipus mediterrani?. Olla de petit format semblant a un caccabus. La pasta és grisa i fosca amb el nucli lleugerament torrat i amb el desgreixant vistós, quarcític.

Fig. 79. Bosc del Congost, sitja 41.

1 a 5) Cuina, urnes a torn de pasta grollera i cuita reduïda.

Fig. 80. Bosc del Congost, sitja 41.

1 a 15 i 20 a 22) Cuina, vores d'urnes de pasta grollera i cuita reductora. La majoria són fabricades a torn, tal vegada, n'hi ha que no s'hi pot precisar el modelat.

16 a 18) Tapadores de ceràmica de cuina a torn, de pasta grollera i cuita reductora.

19) Cuina, nansa d'un possible càcab de pasta grollera i cuita reduïda.

23) Cuina, fons tornejat de pasta grollera i cuita reduïda.

24) Àmfora ibèrica de pasta i engalba de to beix.

25) àmfora ibèrica de pasta gris i engalba bicolor on es barreja el taronjat sobre un fons gris similar al de la pasta.

Fig. 81. Bosc del Congost, sitja 41.

1 i 2) Grisa de la costa catalana, escudelles de la forma A-III.

3) Petites estampilles, copa de la forma Lamboglia 27.

Fig. 82. Bosc del Congost, sitja 7.

1 i 2) Gots bicònics de parets llises i llavi poc desenvolupat de ceràmica grisa de la Costa Catalana.

3 a 7) Grisa de la costa catalana. Vores i nansa d'escifos de tacte suau i tons marronosos i verdosos.

- 8) Fragment d'un clau de ferro.
- 9 i 10) Grisa de la costa catalana. Escudelles de carena alta i vora reentrant. Pasta de tons verdosos i tacte suau, malgrat la duresa de les parets.
- 11) Ceràmica grisa de la costa catalana. Base amb peu anular prim i alt amb una motllura o bordonet sortit. La pasta és gris amb certes tonalitats marronoses, dura però de tacte suau.
- 12 a 14) Ceràmica comuna ibèrica de cuita oxidada on dominen les tonalitats vermelloses en l'engalba i bicolors en les pastes.

Fig. 83. Bosc del Congost, sitja 7.

- 1 i 2) Bases de ceràmica de cuina de pasta grollera amb cuita reductora i modelat a torn.
- 3) Vora d'urna de ceràmica de cuina de pasta grollera, cuita reduïda i modelat a torn.
- 4 i 5) Tapadores de ceràmica de cuina de pasta grollera, cuita reductora i modelat a torn.
- 6) Peu d'àmfora cartaginesa de forma indeterminada.

Fig. 84. Bosc del Congost, sitja 6

- 1) Ceràmica grisa de la costa catalana. És una escudella de la forma A-I de pasta gris fosc i tacte rugós.
- 2) Ceràmica grisa de la costa catalana. Escudella de carena alta i vora reentrant de la forma A-I. La pasta és grisa i fosca i combina dos tons, el gris fosc amb el marró-grana.
- 3) Ceràmica grisa de la costa catalana. Escudella de carena alta i vora reentrant amb la pasta de tons amarronats.
- 4, 5 i 7) Escudelletes de ceràmica Grisa emporitana de carena alta i vora reentrant.
- 6) Coscat de cuita reduïda. La pasta és rugosa al tacte i presenta una coloració fosca quasi negra.
- 8) Escudella similar a l'anterior. Presenta l'engalba amb una barreja de gris i marró.
- 9 i 10) Bases de got bicònic de ceràmica grisa de la costa catalana. La pasta és grisa, molt fosca, de tacte rugós i el desgreixant blanc i gruixut però escàs.
- 11 i 12) Grisa de la costa catalana. És un got bicònic de parets llises.
- 13 i 15) Grisa de la costa catalana: got bicònic de parets primes, pasta dura gris fosc amb taques cendroses.
- 14) Escudella de ceràmica Grisa emporitana de carena alta i vora reentrant.

Fig. 85. Bosc del Congost, sitja 6.

- 1) Grisa de la costa catalana, base d'escifos de pasta i engalba molt fosques, de tacte aspre.
- 2) Escifos de ceràmica comuna ibèrica. La pasta és dura però de cuita poc homogènia. La coloració és uniforme beix taronjat.
- 3) Escifos de ceràmica grisa de la costa catalana cuita amb l'engalba bicroma barrejant el gris i el grana.



- 4) Comuna ibèrica. Vora d'una gerra amb el llavi intern notablement més clar que a la resta del recipient.
- 5, 6 i 17) Comuna ibèrica de pasta dura i so metàl·lic. L'engalba té un to gris fosc sobreposat a un fons taronjat de base de les peces.
- 7 i 8) Grisa de la costa catalana. Nansa i base d'escifos de pasta i engalba quasi negres, de tacte aspre. El desgreixant és blanc i vistós encara que escàs.
- 9) Escudelleta de carena alta i vora reentrant de ceràmica comuna ibèrica. El nucli de la pasta és gris mentre que l'exterior té una tonalitat beix. La pasta és dura al tacte però desigual.
- 10) Comuna ibèrica. Fragment informe d'una gerra. Possiblement es tracta d'una reutilització car fou capolada amb un tall recte, gairebé a bisell, que hauria fet les funcions de la vora d'un nou atuell. Per la banda externa s'hi aplicaren un seguit d'incisions decoratives destinades a dissimular el retall.
- 11) Base d'una escudella de grisa de la costa catalana de tacte rugós i color gris fosc.
- 12) Tapadora de ceràmica comuna ibèrica a torn. El desgreixant és invisible a ull nu. La pasta és dura amb un dring metàl·lic semblant al de la Gris Emporitana i presenta una doble coloració gris i grana.
- 13) Fons còncav d'una gerra de ceràmica comuna ibèrica. Destaquen les parets primes que venen donades per la duresa de la pasta.
- 14) Nansa d'una gerra de ceràmica comuna ibèrica.
- 15) Broc inferior en forma de bec d'ànec d'un recipient de ceràmica comuna ibèrica.
- 16) Vora d'una gerra de ceràmica comuna ibèrica de cuita oxidada on dominen els tons vermellósos.

Fig. 86. Bosc del Congost, sitja 6.

- 1) Gerra de ceràmica comuna ibèrica de pasta dura de color gris blavós però irregular en la cocció. L'engalba també és grisa, encara que més fosca, excepte en el llavi intern on hi destaca una franja clara.
- 2) Vora amb nansa d'un recipient de ceràmica comuna ibèrica. L'aspecte extern és semblant a la peça anterior malgrat que l'engalba ressalta amb pel tó taronjat viu. Fins i tot presenta també la franja clara per la banda interna del llavi.
- 3 i 11) Grisa de la costa catalana. Dues gerres de llavi exvasat de secció triangular molt freqüent en la comuna ibèrica.
- 4) Comuna ibèrica. Vora de ceràmica de pasta clara ben depurada i dura però de tacte farinós pel desgast.
- 5 i 6) Ceràmica comuna ibèrica de pasta bicroma gris-taronja.
- 7) Gerra de ceràmica comuna ibèrica de pasta depurada i dura. El nucli és grisós mentre que l'engalba barreja el gris i el vermellós que domina.
- 8) Gerra nansada de comuna ibèrica. La pasta és bicolor taronja i beix.
- 9) Comuna ibèrica. Gerra de parets primes i pasta dura. La cuita reductora es manifesta en la pasta grisa i fosca similar a l'acabat de la ceràmica grisa de la costa catalana. L'engalba barreja el gris i el grana.
- 10) Comuna ibèrica de pasta beix depurada però de cuita desigual.

Fig. 87. Bosc del Congost, sitja 6.

- 1) Grisa de la costa catalana. Gerra de llavi exvasat icuita. La pasta és dura al tacte i sense desgredant visible. L'engalba cobreix les parets externes del recipient combinant dos colors: el gris i el grana encara que hi domini el primer.
- 2) Vora d'una gerra de ceràmica comuna ibèrica. La cuita és oxidada i tant la pasta com l'engalba tenen un intens color vermell clar. La pasta és dura i el tacte farinós, desgastat, que denota uina cuita poc homogènia.
- 3) Vora i arrancament de nansa d'una gerra de comuna ibèrica. L'engalba externa és bicroma barrejant el gris i el vermell.
- 4) Comuna ibèrica de pasta gris i engalba exterior taronjada. La banda interna del llavi presenta una franja més clara.
- 5 a 12) Vores d'urnes de ceràmica de cuina de pasta grollera cuita reductora i modelada a torn.
- 13 i 14) Tapadores de ceràmica de cuina de pasta grollera cuita reduïda i modelat a torn.

Fig. 88. Bosc del Congost, sitja 6.

- 1 i 2) Bases d'urnes de ceràmica de cuina de pasta grollera, cuita reductora i modelat a torn.
- 3) Àmfora ibèrica.
- 4, 5 i 6) Nansa, peu i vora d'un sol individu d'àmfora púnica ebussitana del tipus PE-16, T.8.1.3.1 (Ramon, 1995, p. 223).
- 7) Peu d'escifos de ceràmica Àtica de vernís negre.

Fig. 89. Bosc del Congost, sitja 57.

- 1) Grisa de la costa catalana, got bicònic D-I.
- 2) Grisa de la costa catalana amb tonalitats amarronades, forma indeterminada.
- 3 i 12) Grisa de la costa catalana molt fosca, de pasta rugosa i engalba aspre al tacte, *skyphois*. Presenta el signe ibèric "L" grafitat sobre el fons extern.
- 4 i 6) Grisa de la costa catalana, gots bicònics D-I.
- 5) Comuna de taula, de pasta i engalba de color beix uniforme, forma D-I.
- 7) Grisa emporitana, gerret bicònic del grup D-V.
- 8) Comuna de taula de pasta i engalba de to roig grana molt viu. El modelat és fi però la pasta no és tan dura com la grisa de la costa catalana.
- 9 i 10) Gots bicònics D-I de grisa de la costa catalana.
- 11) Grisa emporitana, flascó de la forma H-I. Probablement és una intrusió procedent de la sitja 56 amb la que es comunicaven.
- 13) Comuna ibèrica de pasta gris i engalba barrejada gris/marró clar.
- 14) Grisa de la costa catalana de tons verdosos, escudella de la forma B.

Fig. 90. Bosc del Congost, sitja 57.

- 1) Escudella de vora reentrant A-I de grisa de la costa catalana.

- 2) Grisa de la costa catalana de pasta rugosa molt fosca i engalba quasi negra i de tacte aspre. Escudella assimilable a la forma A-V malgrat tenir el diàmetre de boca superior al que acostuma.
- 3, 4 i 5) Comuna ibèrica. Gerres de vora oberta i penjant amb la motllura o inflexió que dóna la verticalitat del llavi. Les pastes i les engalbes presenten tonalitats totalment divergents.

Fiig. 91. Bosc del Congost, sitja 57.

- 1) Comuna ibèrica. Gerra de vora penjant sense motllura inflexió de pasta grisa i engalba amb dos tons barrejats: el marró i el gris.
- 2) Gerra de comuna ibèrica amb el coll en forma de tulipa oberta i el llavi penjat. Diàmetre de boca 38 cm.
- 3, 4 i 6) Comuna ibèrica de llavi penjant de pasta beix, formes indeterminades.
- 5) Comuna ibèrica de pasta gris i engalba vermella, gerra de vora penjant sense inflexió o motllura en el llavi.
- 7) Comuna ibèrica de pasta i engalba de tonalitat taronja/vermellosa uniforme.
- 8 a 10) Ceràmica de cuina tornejada de pasta grollera i cuita reduïda, olles de perfil en essa.
- 11) Ceràmica de cuina a torn de pasta grollera i cuita reductora, caccabos.
- 12) Ceràmica de cuina feta a mà de pasta grollera i cuita reductora, pom d'una tapadora.

Fig. 92. Bosc del Congost, sitja 57.

- 1) Ceràmica de cuina feta a mà de pasta grollera i cuita reductora, olla de perfil en essa i fons pla.
- 2 i 3) Ceràmica de cuina tornejada de pasta grollera i cuita reduïda, olles de perfil en essa.

Fig. 93. Bosc del Congost, sitja 57.

- 1 i 2) Tupins nansats de ceràmica de cuina de pasta grollera, cuita reduïda i modelada a torn.
- 3) Nansat amb vessador de ceràmica de cuina a torn de pasta grollera i cuita reductora.
- 4 i 5) Objectes de bronze.
- 6) Còdol rierenc amb senyals evidents d'abradió per fregament.

Fig. 94. Bosc del Congost, sitja 50.

- 1) Grisa de la costa catalana, escudella de la forma A-I amb el perfil baix. Pasta de to gris fosc força homogeni de tacte aspre amb línies derivades del torn prop de la base per la banda externa.
- 1) Grisa de la costa catalana, got bicònic D-I.
- 3) Comuna de taula de pasta granatosa i engalba molt fosca i allisada per la banda externa. Malgrat el petit format (12 cm de diàmetre de vora) s'ha de considerar com una escudella A-I.
- 4) Grisa de la costa catalana de tons leugerament amarronats. És una variant de l'escudella A-III.

- 5) Comuna de taula de pasta bícroma grana/gris i engalba barrejada de les dues tonalitats, forma A-I.
- 6 a 9) Grisa de la costa catalana, gots bicònics de la forma D-I.

Fig. 95. Bosc del Congost, sitja 50.

- 1) Comuna de taula de pasta bícroma gris/ taronja. Plat de forma indeterminada.
- 2) Comuna de taula de pasta bícroma gris/taronja. *Skyphos?*
- 3 i 4) Comuna ibèrica, vora i nansa d'una gerra bitroncocònica de pasta bícroma.
- 5) Comuna de taula, *skyphos* de pasta beix.
- 6) Comuna ebussitana, nansa indeterminada.
- 7) Comuna ibèrica oxidada de pasta vermella.
- 8) Comuna ibèrica de pasta bícroma.
- 9 i 10) Comuna ibèrica de pasta clara, formes indeterminades.
- 11 i 12) Comuna ibèrica de pasta bícroma.
- 13) Comuna de taula. Gran vas de perfil similar al de l'escudella A-III.
- 14) Comuna ibèrica, fragment de broc de pasta bícroma.
- 15) Broc de ceràmica comuna ibèrica de pasta grisa amb tons amarronats.

Fig. 96. Bosc del congost, sitja 50.

- 1) Nansa de comuna ibèrica de pasta clara formada per tres cossos independents però enganxats.
- 2 a 4) Comuna ibèrica de pasta gris fosc i engalba exterior que barreja el gris amb tons vermellosos.
- 5) Ceràmica de cuina a torn de pasta grollera, amb la cuita reduïda que dona una tonalitat gris homogènia, amb el desgreixant gruixut de quarç, forma ideterminada.
- 6 a 8) Ceràmica de cuina a torn, de pasta grollera i cuita reductora.

Fig. 97. Bosc del Congost, sitja 50.

- 1) Nansa d'amfora púnicaebussitana, forma indeterminada.
- 2) Àmfora ibèrica.

Fig. 98. Bosc del Congost, sitja 36.

- 1) Gris emporitana de pasta i engalba gris clar uniforme, base d'escudella amb peu anul·lar.
- 2) Grisa de la costa catalana, got bicònic de la forma D-I de parets primes, amb la pasta grisa amb tons amarronats.
- 3) Grisa de la costa catalana, escudella de la forma B.
- 4) Possible got bicònic de grisa de la costa catalana.
- 5) Grisa de la costa catalana, escudella de la forma A-I. Presenta per tota la superfície externa un seguit de bandes espatulades de traçada horitzontal.
- 6) Grisa de la costa catalana, nansa de got bicònic.
- 7) Grisa de la costa catalana amb l'engalba, quasi negra, més fosca que la pasta, possiblement una nansa d'*skyphos*.
- 8) Grisa de la costa catalana de tons foscos i tacte aspre. Presenta nombroses línies derivades del torn per fora, forma A-I.

- 9) Comuna de taula de pasta de color vermell clar i engalba grisa, fons de got bicònic.
- 10) Comuna ibèrica de pasta bícroma amb línies derivades del tornejat marcades a la paret exterior.
- 11) Grisa de la costa catalana de pasta fosca i engalba bicolor on es barreja el gris fosc de base amb tons vermellosos. Presenta línies de torn per la cara externa. Forma D-V.
- 12, 13 i 15) Comuna ibèrica. Vores de pasta gris fosc amb tonaltats vermellores barrejades.
- 14) Comuna de taula de pasta gris fosc i engalba barrejada amb grana, nansa de *skyphos*.

Fig. 99. Bosc del Congost sitja 36.

- 1) Comuna ibèrica de pasta i engalba de color vermell clar i de pasta dura i rugosa amb desgreixant finíssim de pics brillants i blancs.
- 2) Comuna de taula de pasta bicolor, forma A-III.
- 3) Nansa de comuna ibèrica.
- 4 a 6) Cuina, urnes a torn de pasta grollera i cuita reductora.
- 7) Àmfora púnica d'Eivissa, forma T-8.1.2.1.

Fig. 100. Bosc del Congost, sitja 88.

- 1) Grisa de la costa catalana de pasta clara amb tons verdosos, forma i ndeterminada.
- 2) Comuna de taula de pasta i engalba de tons amarronats i granes, bicònic D-I.
- 3 i 7) Comuna ibèrica de pasta bícroma gris/ marró, presenta línies derivades del torn a l'exterior. Possiblement es tracta de la mateixa peça on hi destaca el broc inferior en forma de bec d'ànec.
- 4) Comuna de taula de pasta marronosa i engalba beix tot barrejant-lo amb gris marronós. Per la cera exteriore s'aprecien bandes facetades horitzontals. És una escudella A-I amb un diàmetre de vora molt superior al que s'acostuma (25 cm).
- 5 i 6) Comuna ibèrica de pasta bicolor, formes indeterminades.
- 8) Comuna ibèrica de pasta gris i engalba grana. La vora marca, per la banda interna, la característica inflexió o motllura.
- 9) Comuna de taula amb l'aspecte molt semblant a la grisa emporitana, forma indeterminada.
- 10 i 11) Comuna ibèrica de pasta gris amarronat i engalba gris barrejat amb el vermell.
- 12 i 13) Ceràmca de cuina a torn, de pasta grollera i cuita reduïda.

Fig. 101. Bosc del Congost, sitja 88.

- 1 a 3) Grisa de la costa catalana de pasta gris amb clapes de tonalitat més clara. Escudelles de la forma A-III.
- 4) Grisa de la costa catalana amb la superfície lleugerament allisada i retocs espatulats. Escudella de la forma A-I.
- 5) Grisa de la costa catalana de tons amarronats, forma indeterminada.
- 6) Grisa emporitana, escudelletta de la forma B.
- 7) Grisa de la costa catalana, base de got bicònic.

- 8) Grisa emporitana, base de got bicònic.
- 9) Grisa de la costa catalana amb l'engalba que combina i barreja el grana sobre el fons gris.

Fig. 102. Bosc del Congost, sitja 88.

- 1) Oxidada de la costa catalana de pasta i engalba vermelles, got bicònic D-I.
- 2 i 3) Grisa de la costa catalana de pasta grisa molt fosca i de tacte rugós, formes indeterminades.
- 4 a 10) grisa de la costa catalana, gots bicònics D-I.
- 11) Grisa emporitana, forma indeterminada.
- 12 a 14) Grisa de la costa catalana.
- 15) Comuna de taula de cuita oxidada, forma indeterminada.
- 16 i 17) Gots bicònics D-I de grisa de la costa catalana de pasta marronosa i engalba grisa amb clapès més clares.
- 18) Bol de fons umbilicat de grisa de la costa catalana amb tons amarronats de cuita oxidada.
- 19) Got bicònic D-I de grisa de la costa catalana de pasta fosca, prima i dura. Presenta un maelló decoratiu sota l'arrancament del coll.
- 20) Grisa de la costa catalana, got bicònic D-I.
- 21) Gerret bicònic de grisa de la costa catalana de pasta clara amb una certa tonalitat verdosa.

Fig. 103. Bosc del Congost, sitja 88.

- 1 i 2) Grisa de la costa catalana amb certes tonalitats amarronades.
- 3) Grisa de la costa catalana, base de got bicònic amb un peu anular incipient. La pasta és fosca i presenta línies derivades del procés del torn per la banda externa.
- 4) Comuna de taula ibèrica de pasta beix. La forma reproduïx el perfil de l'escudella A-I. Tamateix, el diàmetre de la boca és considerable car arriba als 30,5cm.
- 5 i 6) Comuna ibèrica de característiques de pasta i coccio similars a la grisa de la costa catalana.
- 7) Comuna ibèrica oxidada d'un color vermell molt viu.
- 8, 9 i 10) Indigeta de pintura blanca decorada amb motius geomètrics. Les característiques tècniques són sensiblement diferents perquè, malgrat que totes presenten la pasta bicroma, l'engalba, en canvi, és diferent en els tres casos: taronjada la primera, gris molt fosc la segona i marronosa/grana la tercera.

Fig. 104. Bosc del Congost, sitja 88.

- 1) Comuna de taula, askos de pasta taronja i engalba gris clar.
- 2) Comuna de taula, *skyphos* de pasta vermellosa.
- 3) Comuna ibèrica de pasta bicolor, base de fons concau.
- 4) Comuna de taula?. Pasta bicolor i engalba barrejada de vermell i gris. Perfil semblant al de l'escudella A-III però de proporcions gegantines ja que el diàmetre de vora amida 41cm, pràcticament el doble del que acostuma.
- 5) Indigeta de pintura blanca monòcroma. La decoració es redueix a unes franges paral·leles.

Fig. 105. Bosc del Congost, sitja 88.

- 1) Comuna de taula. Gerret de pasta beix i engalba gris.
- 2) Comuna de taula. Gerret de pasta bicolor i engalba taronja per la banda externa.
- 3) Comuna de taula. Base de pasta grisa i engalba vermellosa, forma indeterminada.
- 4) Comuna de taula. Base d'una pàtera de pasta grana, fina, depurada i pesant.

Fig. 106. Bosc del Congost, sitja 88.

- 1 i 2) Comuna de taula, *askoi* de pasta grana, depurada i pesant.
- 3) Comuna de taula. Escudella de la forma A-III amb la pasta marronosa/vermellosa.
- 4) Comuna de taula. Bol de fons umbilicat de pasta oxidada vermellosa i engalba on barreja el vermell amb el gris.
- 5 i 6) Comuna de pasta bícroma.
- 7) Comuna de taula. Gerret de pasta gris i engalba taronja molt fina.
- 8) Comuna de pasta bicolor gris/vermell i engalba barrejada dels dos tons.
- 9 i 10) Comuna de pasta grisa i engalba ataronjada.

Fig. 107. Bosc del Congost, sitja 88.

- 1 a 5) Comuna ibèrica de pasta bícroma (1 i 5) o de pastes grises o marrons amb engalbes aplicades bicolors.
- 6) Comuna de taula de pasta beix. Escudella A-I de proporcions ampuloses donat que, el diàmetre de vora amida més de 30 cm.
- 7) Comuna de taula. Base de got bicònic de pasta gris i engalba marronosa.
- 8) Comuna de taula de pasta grana depurada i tacte fi, forma indeterminada.
- 9) Oxidada de la costa catalana de pasta i engalb vermellosa. Possiblement es tracta d'un got bicònic.
- 10 i 11) Comuna ibèrica de cocció oxidant, amb la pasta i engalba vermelles.
- 12) Comuna ibèrica. Broc de bec d'ànec de pasta i engalb vermelles.

Fig. 108. Bosc del Congost, sitja 88.

- 1 a 8) Ceràmica de cuina a torn de pasta grollera i cuita reduïda. Es tracta d'urnes estretes de perfil en essa.

Fig. 109. Bosc del Congost, sitja 88.

- 1,2 i 6) Olles de ceràmica de cuina a mà de pasta grollera i cuita reductora.
- 3 i 4) Agafadors d'urnes de ceràmica de cuina a mà de pasta grollera i cuita reduïda.
- 5) Ceràmica de cuina a torn de pasta grollera i cuita reduïda. El fons és còncav, la pasta és grisa i clara amb un desgreixant de quarç blanc força discret. Es desmarca del comú de la ceràmica de cuina local.
- 7) Tapadora feta a mà de pasta grollera i cuita reduïda.

8 i 9) Ceràmica de cuina feta a torn. Bases d'olles de pasta grollera i cuita reductora.

Fig. 110. Bosc del Congost, sitja 51.

- 1) Comuna de taula de pasta grana, pesant i engalba negra i de tacte molt fi. Escudella assimilable a l'A-III, però més grossa, amb 29 cms de diàmetre de boca.
- 2) Grisa de la costa catalana, got bicònic de la forma D-I.
- 3) Peu anular de grisa emporitana, forma indeterminada.
- 4 a 8, 10 i 12 a 13) Gerres de comuna ibèrica de cos bitroncocònic i vora oberta i penjant. A totes s'hi detecta la inflexió atenuada de la banda interna de la vora. Les pastes són grises i les engalbes barrejades de taronja sobre el fons gris.
- 9) Comuna de taula de pasta i engalba de color beix, forma indeterminada.
- 11) Fragment de ferro indeterminat.
- 14 i 15) Ceràmica de cuina tornejada de pasta grollera i cuita reductora.
- 16) Àmfora púnicoebusitana, forma PE-15, T.8.1.2.1.
- 17 i 18) Àmfora ibèrica.
- 19) Nansa d'àmfora púnicoebusitana, forma indeterminada.
- 20) Nansa d'àmfora ibèrica.





Fig. 66

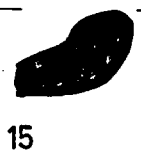
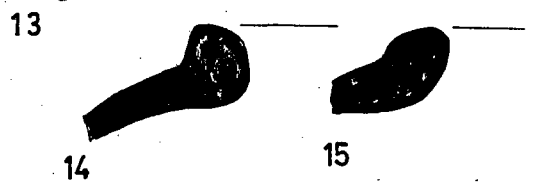
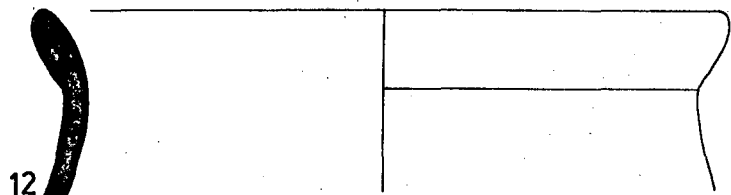
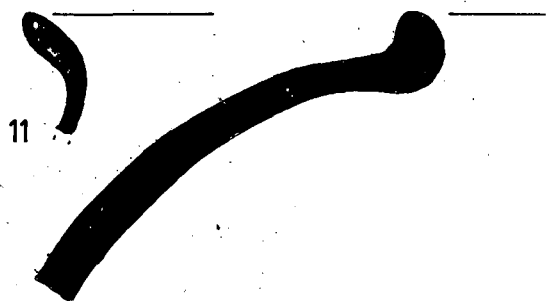
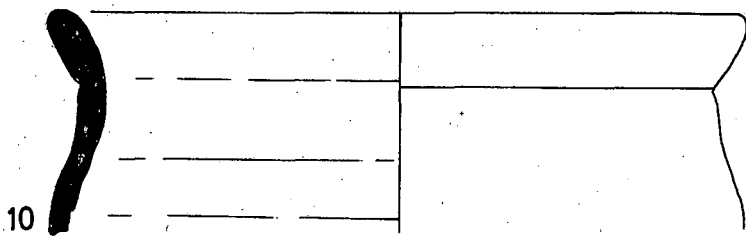
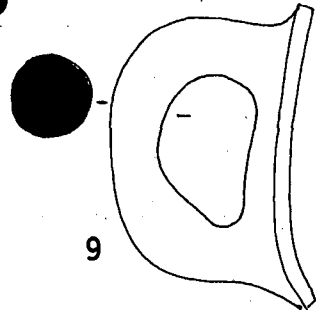
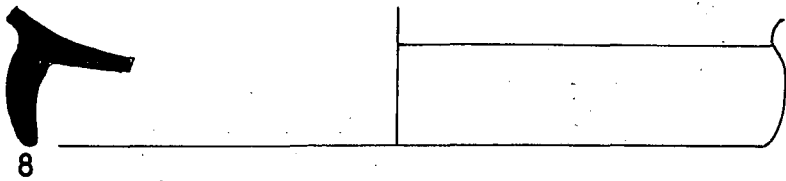
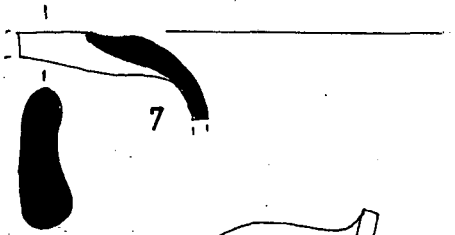
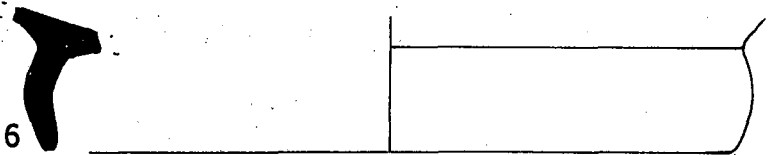
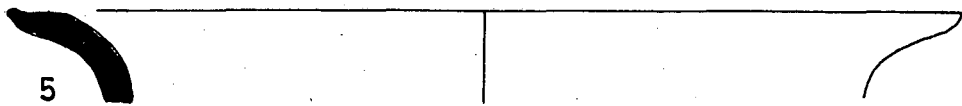
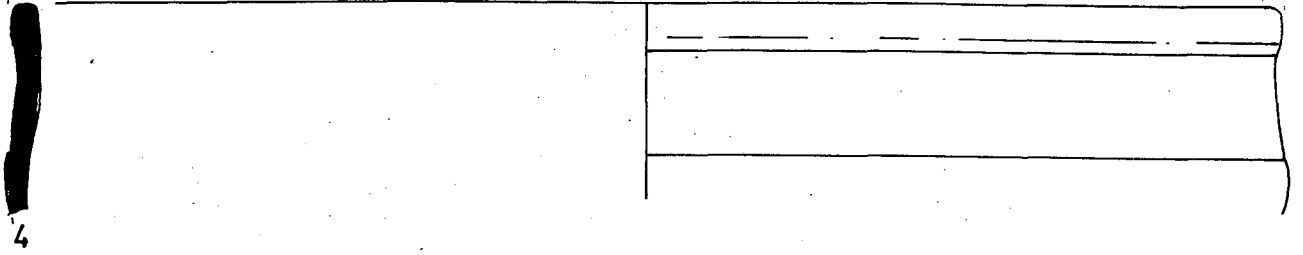
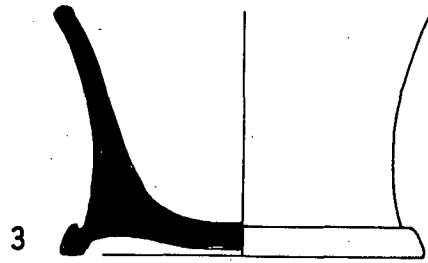
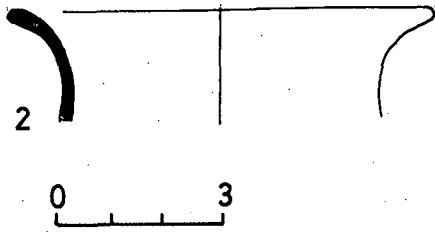

Fig. 67

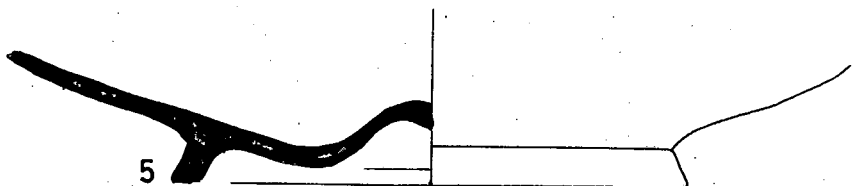
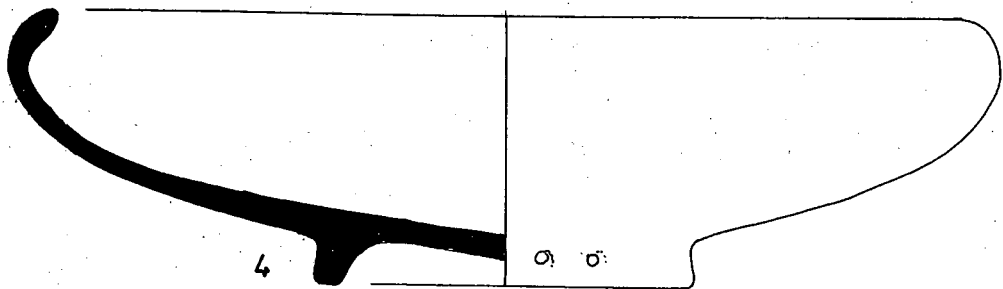
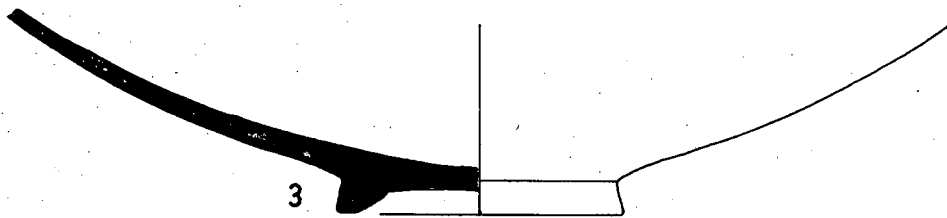
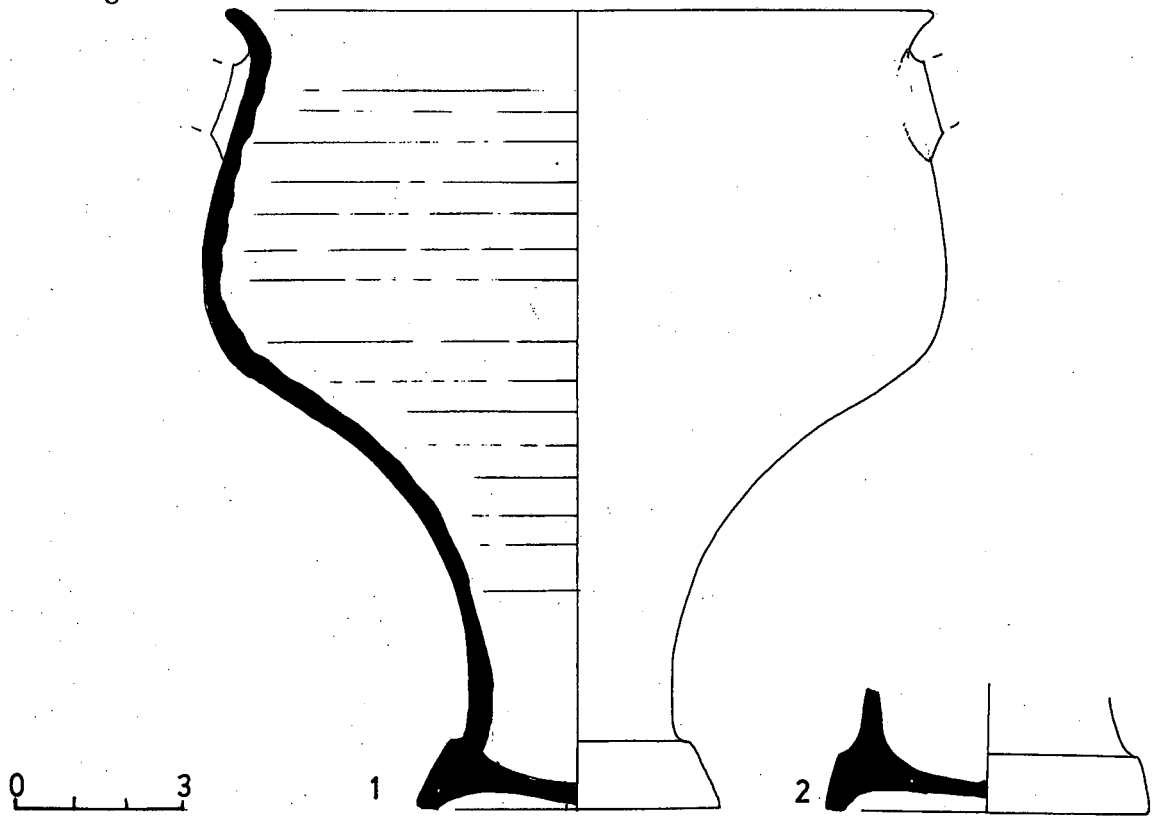
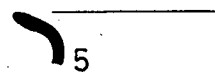
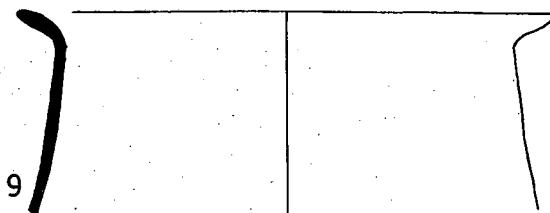
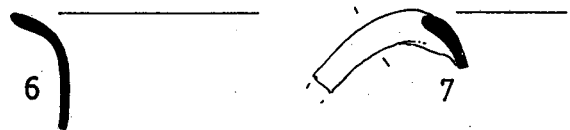
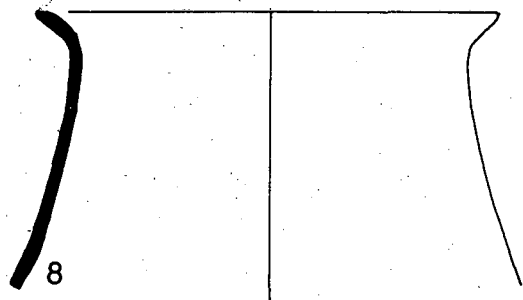
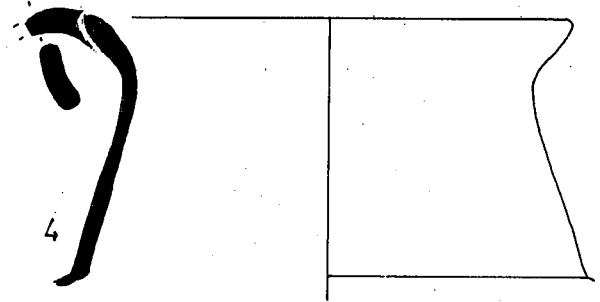
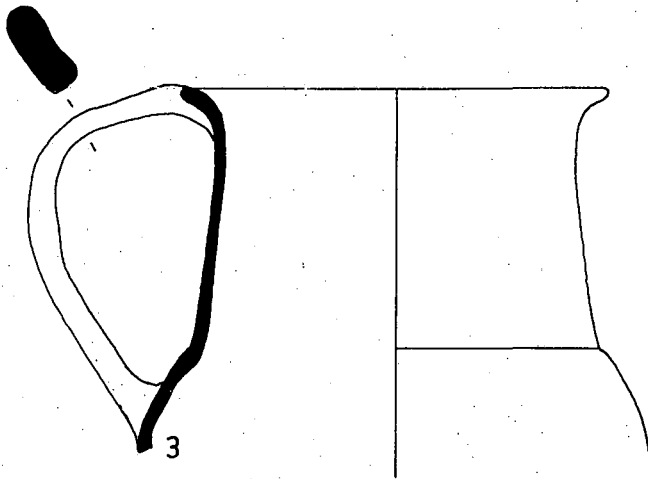
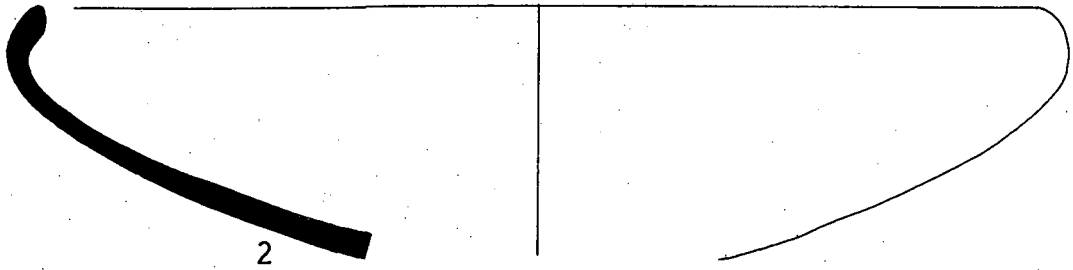
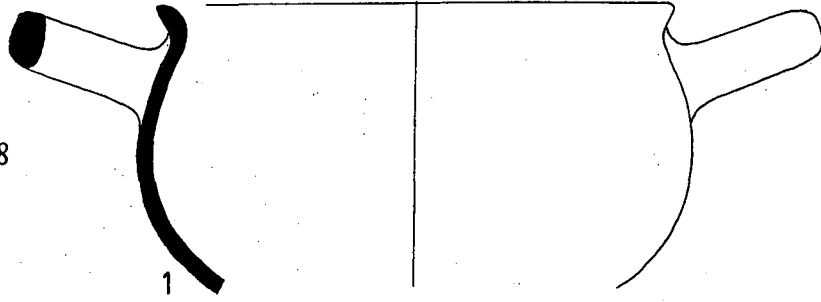
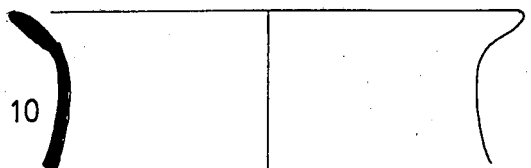

Fig. 68



0 3



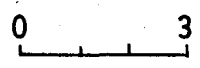
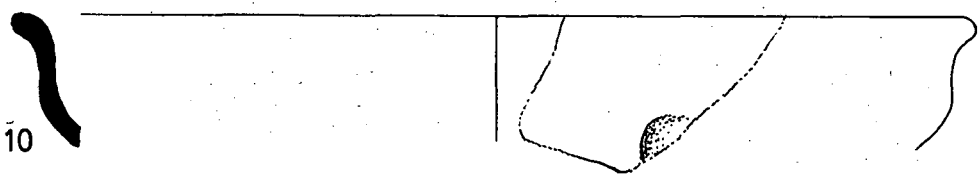
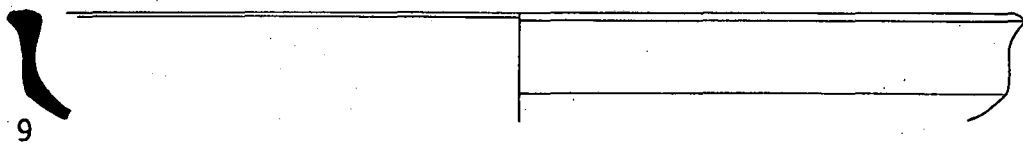
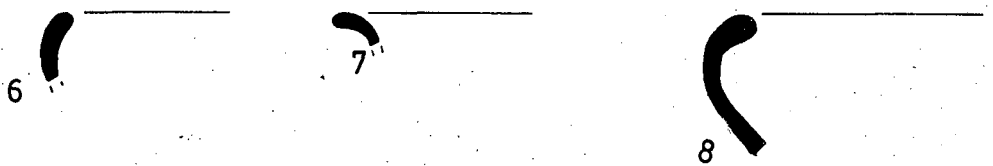
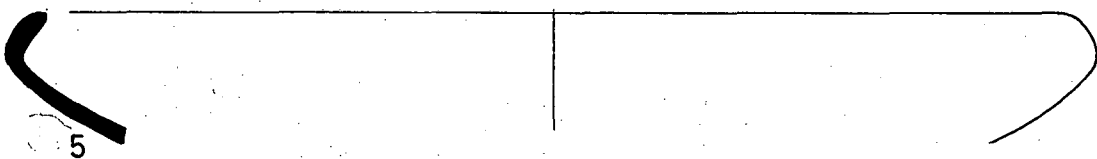
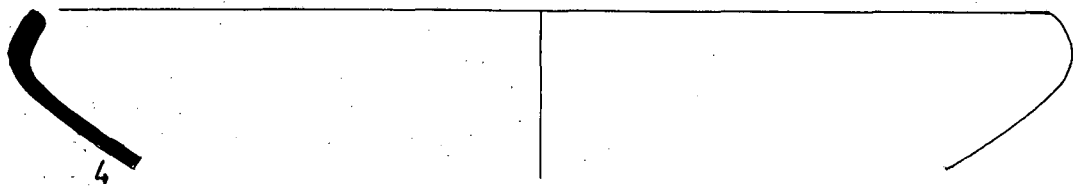
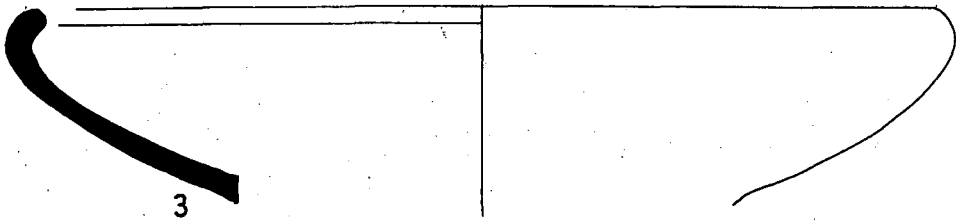
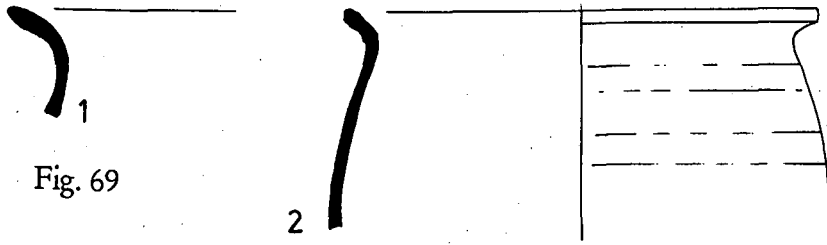
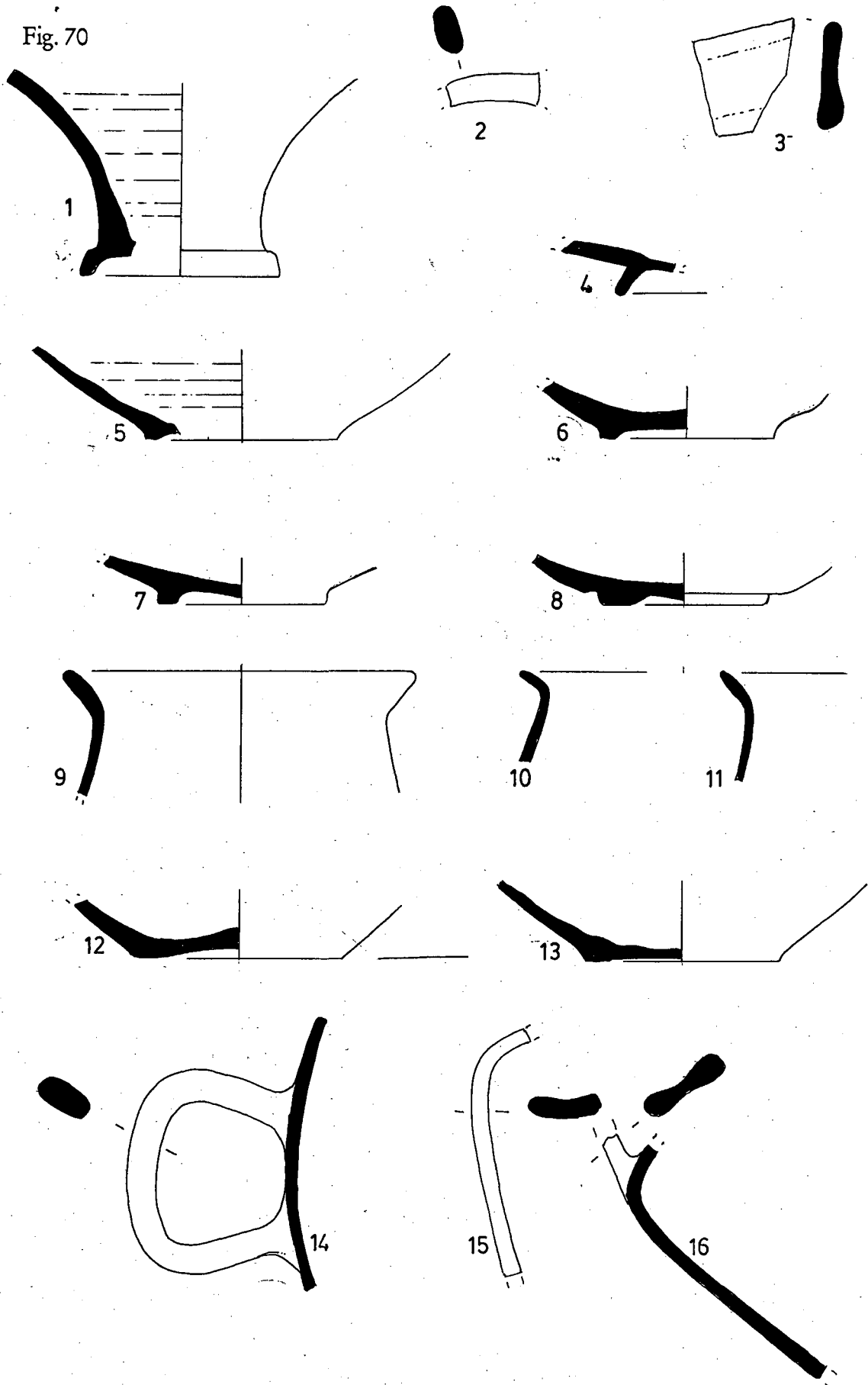

Fig. 70



0 3

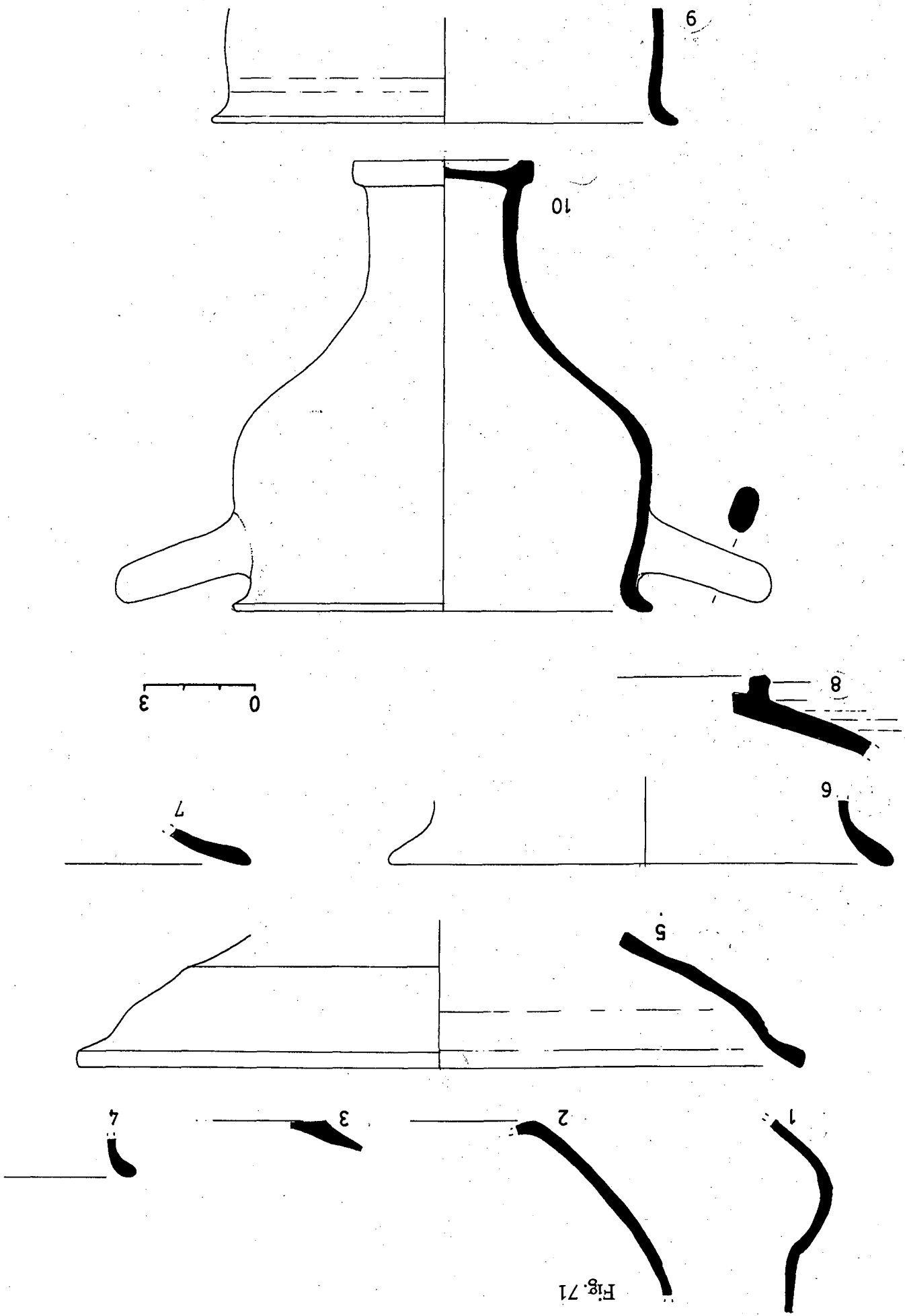
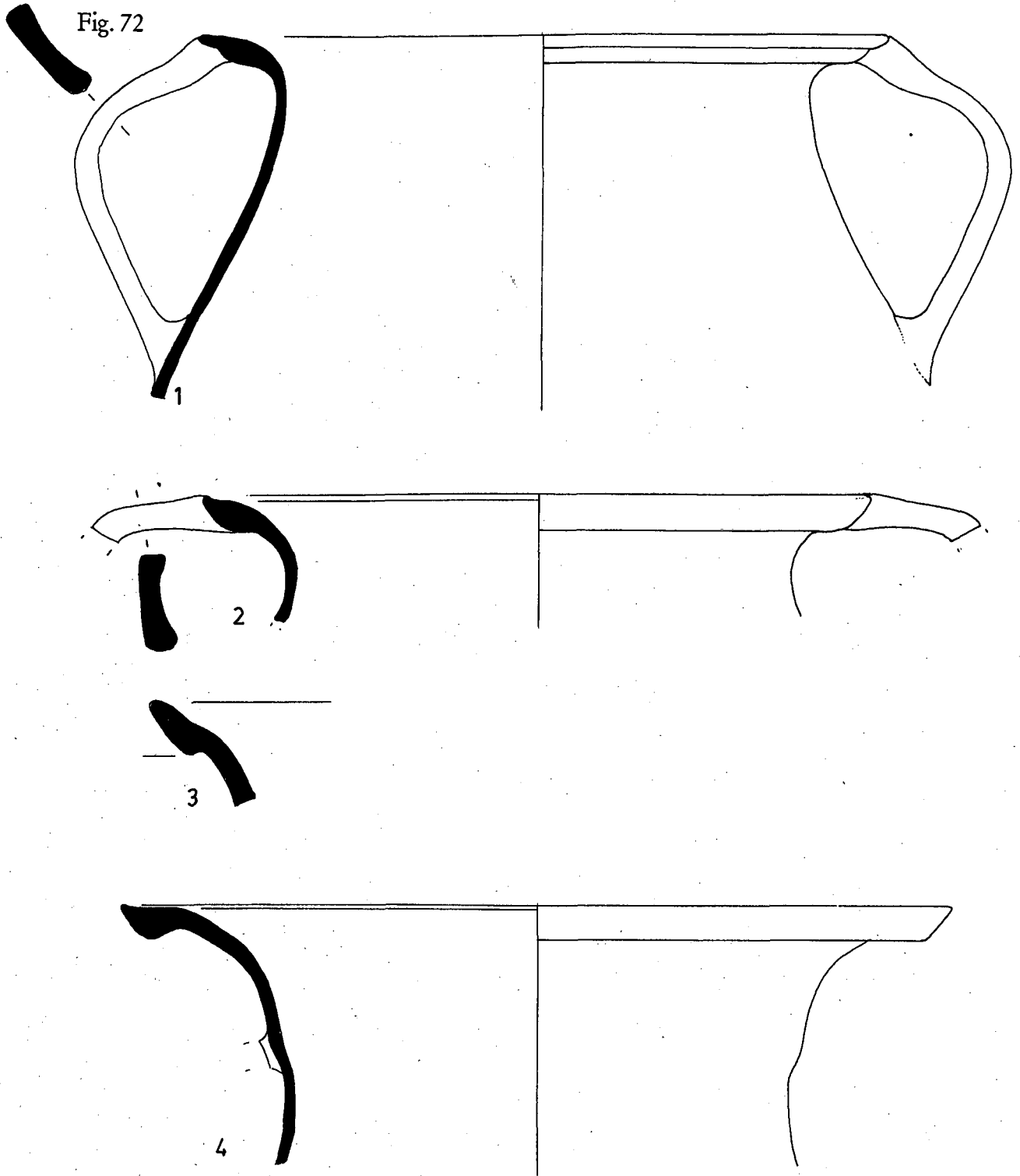

Fig. 71

Fig. 72



0 3

Fig. 73

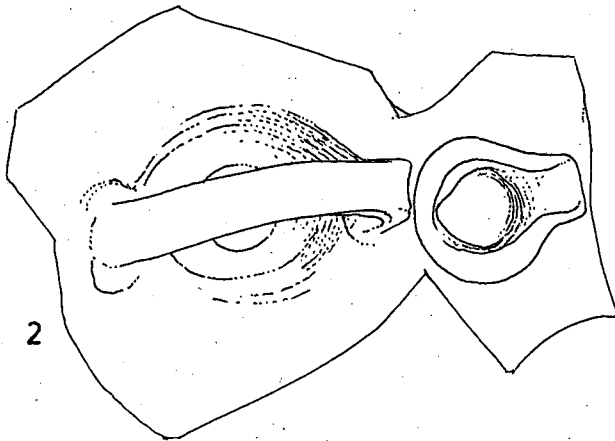
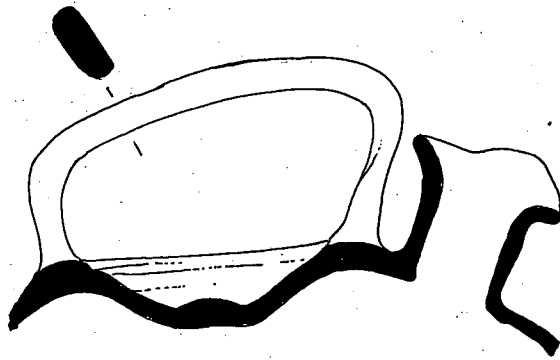
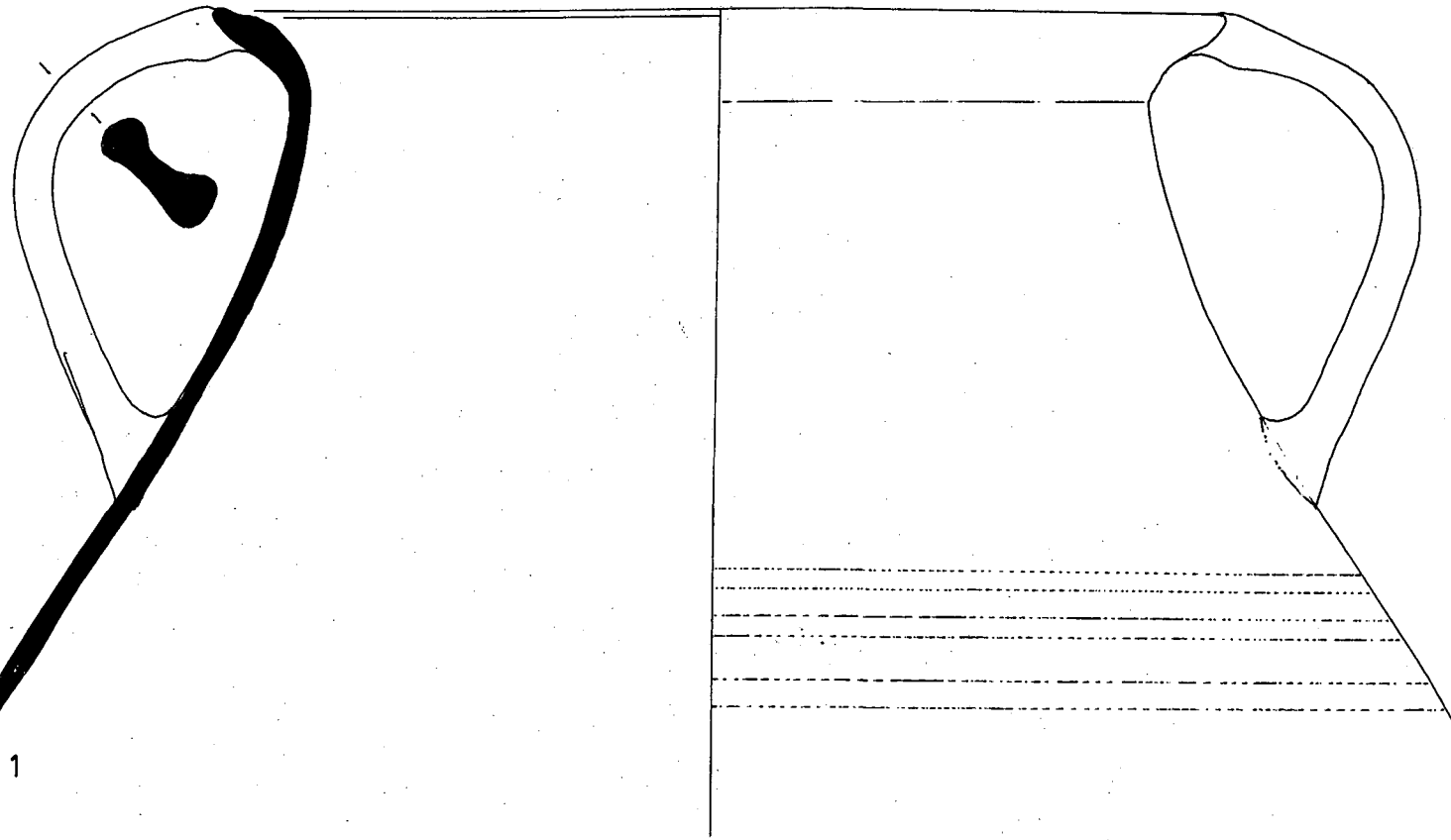

0 3



Fig. 74

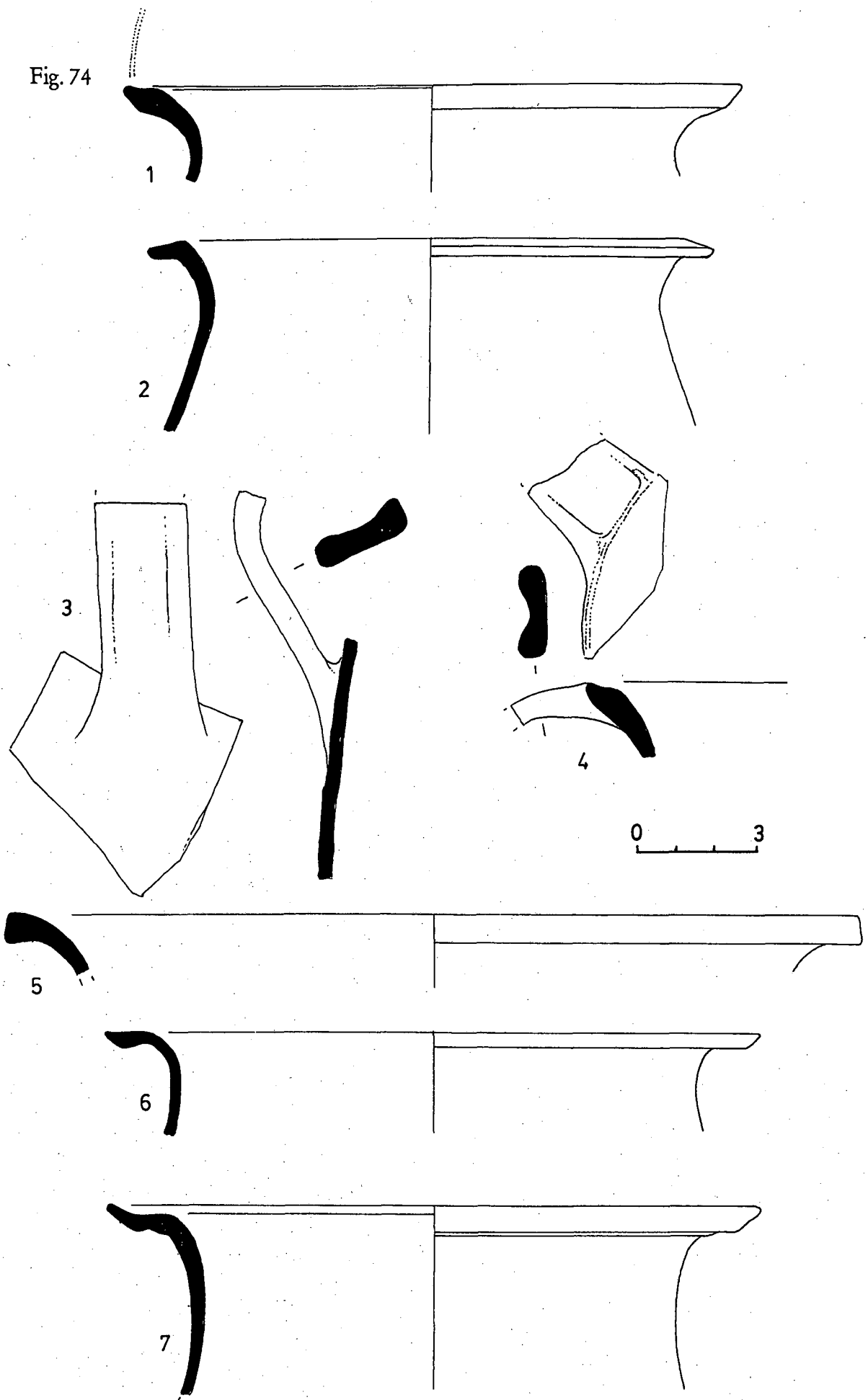
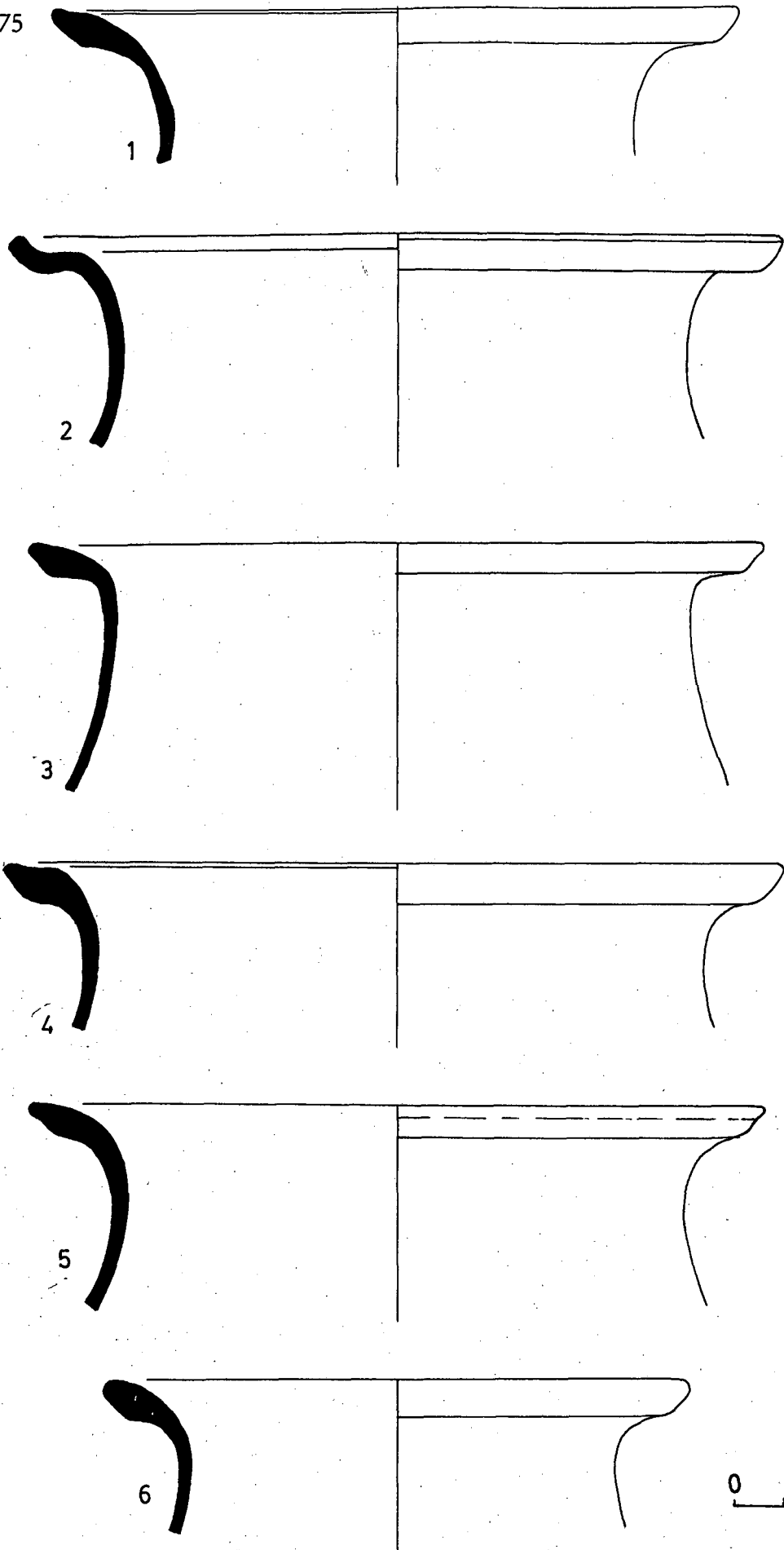

Fig. 75



0 3

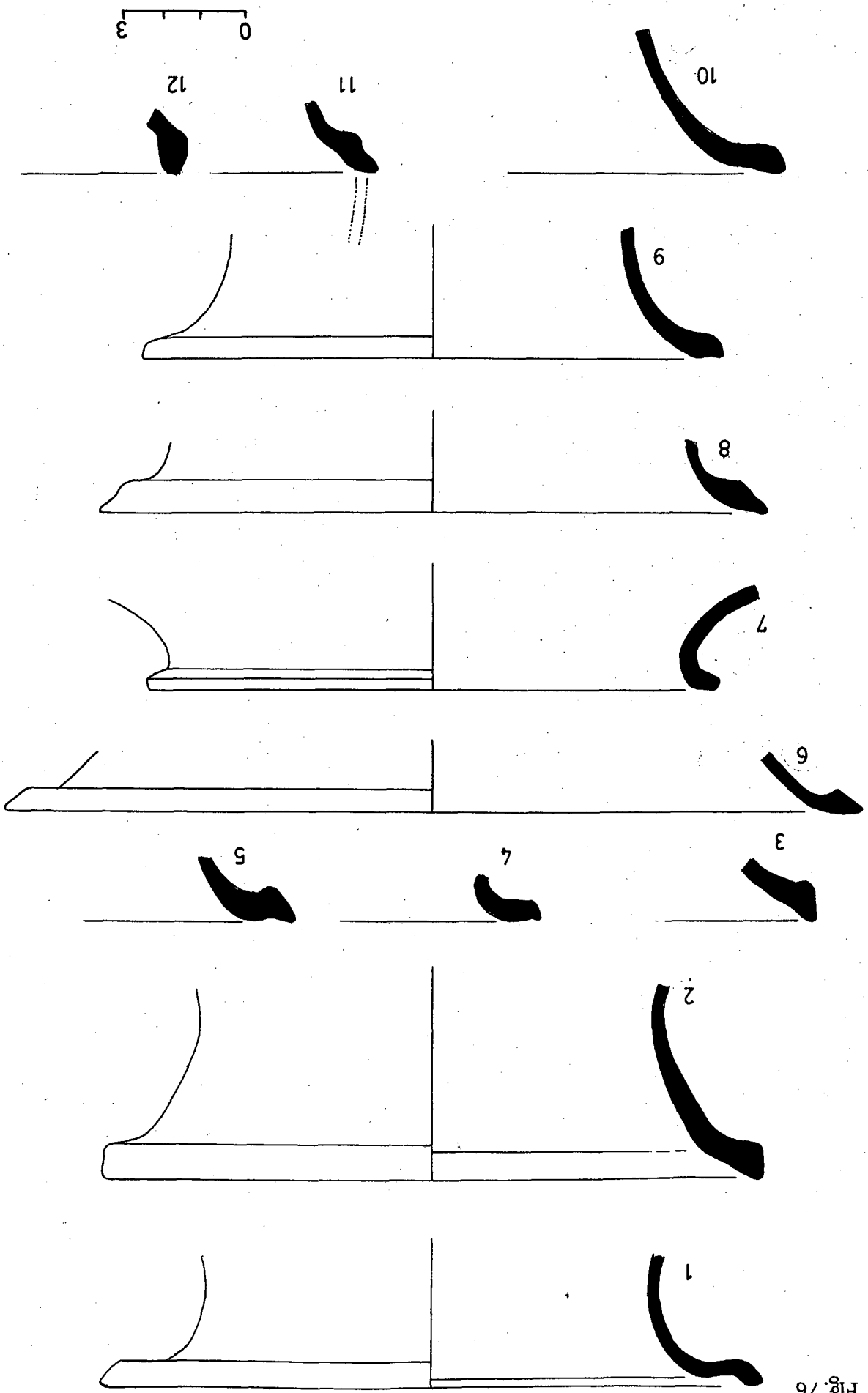

Fig. 76

Fig. 77

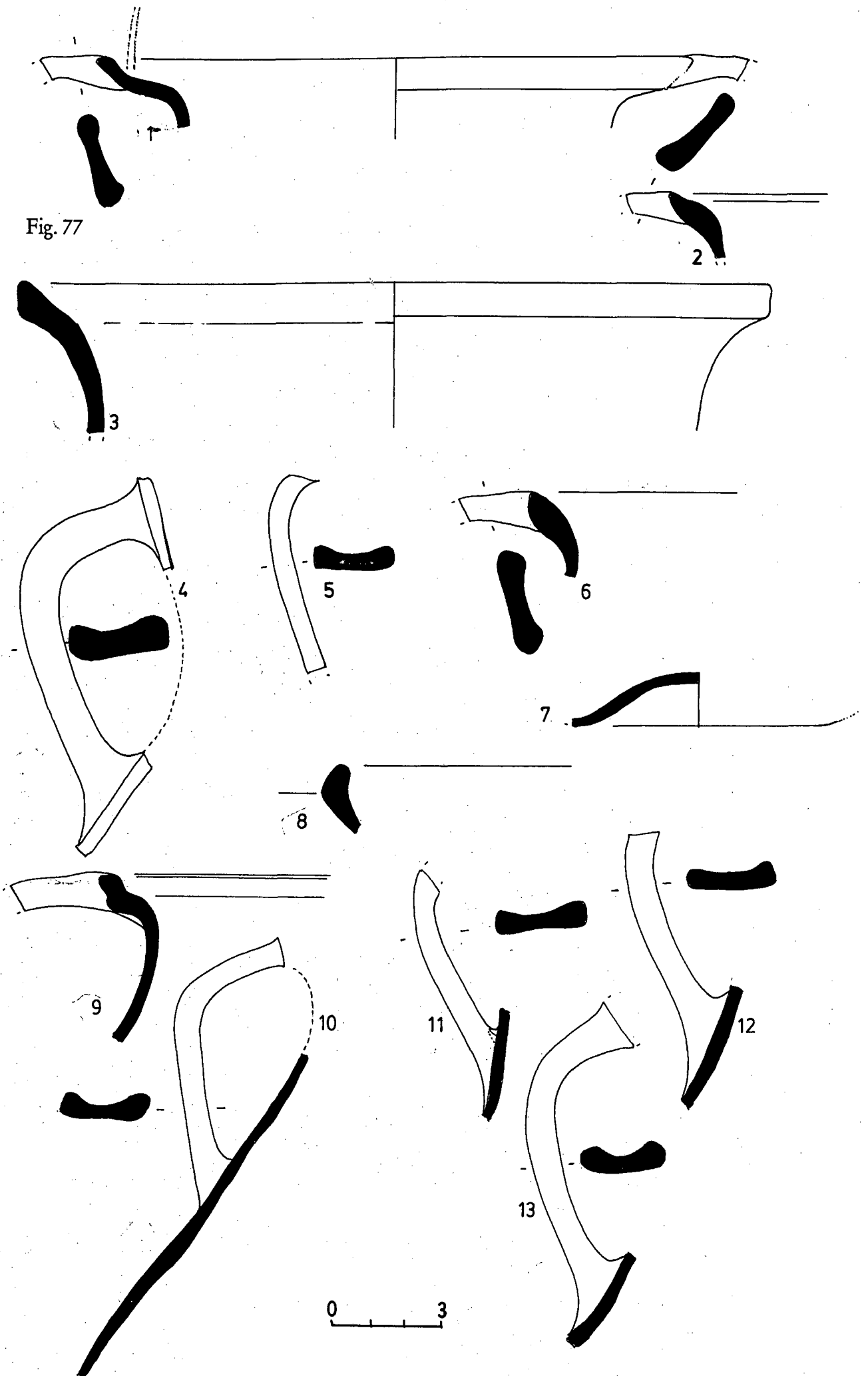
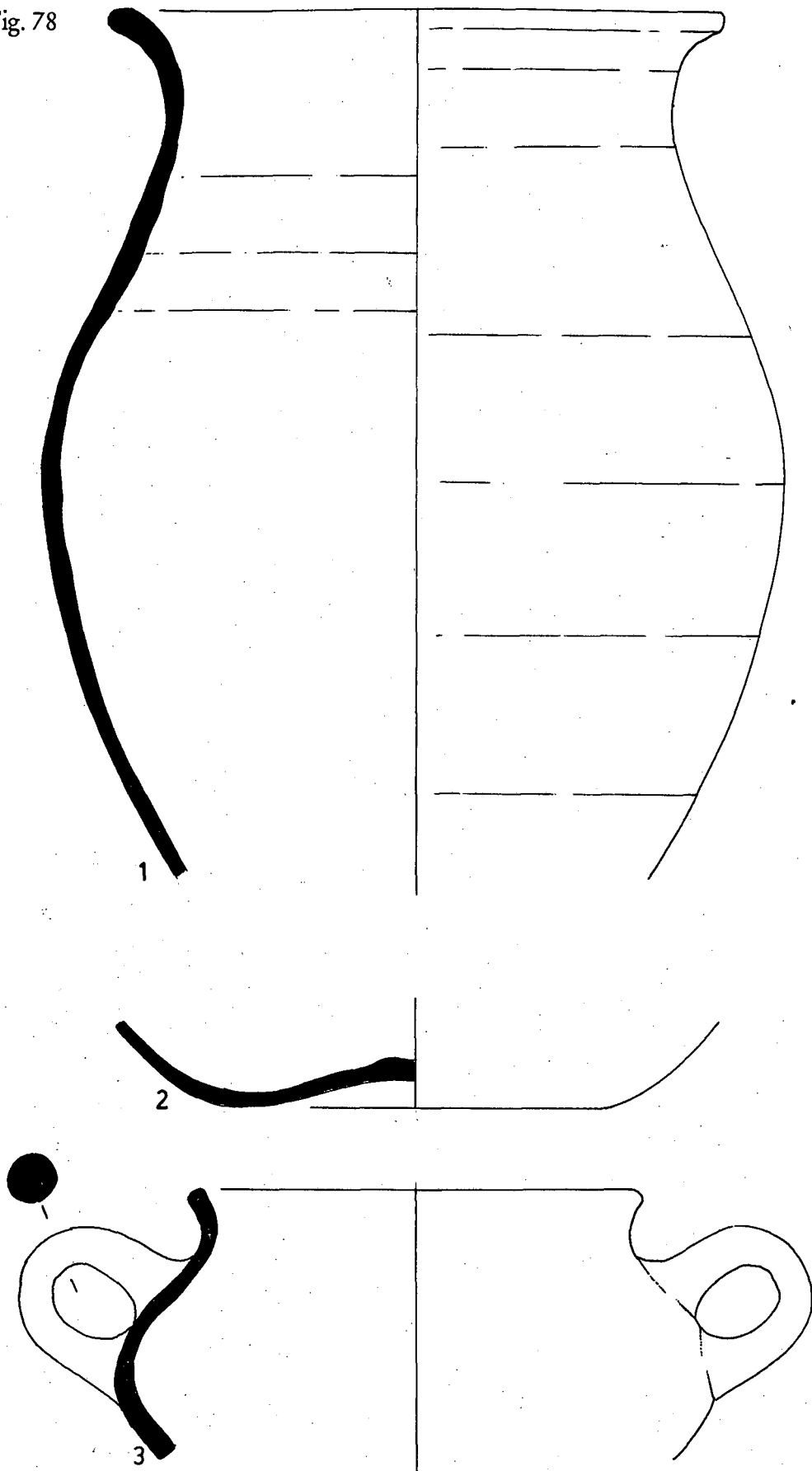
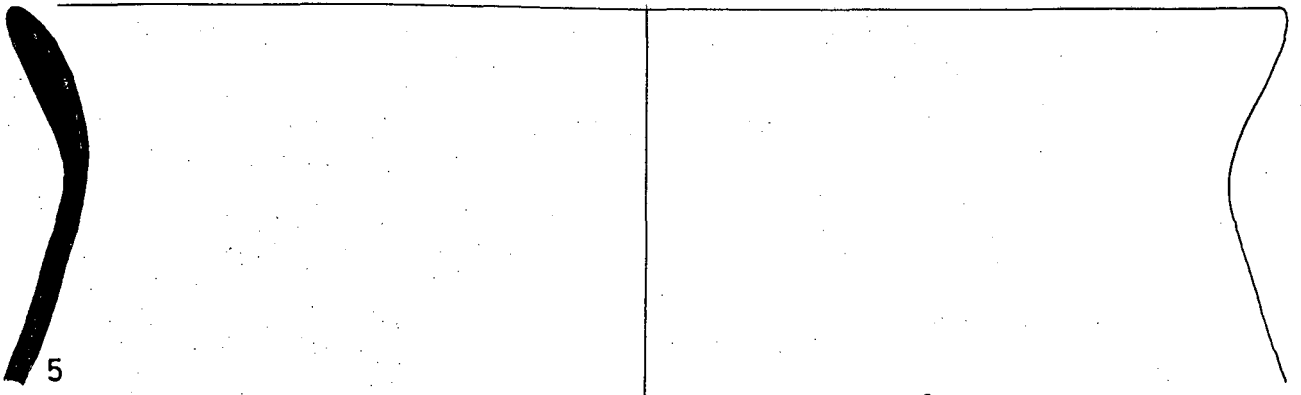
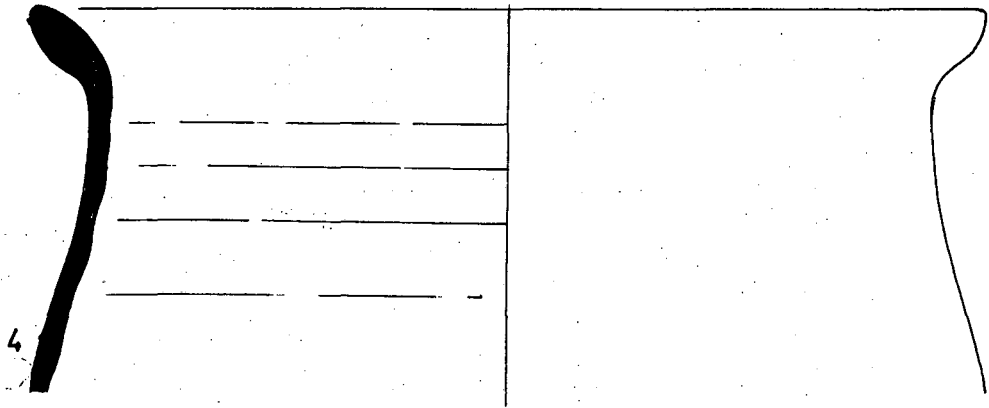
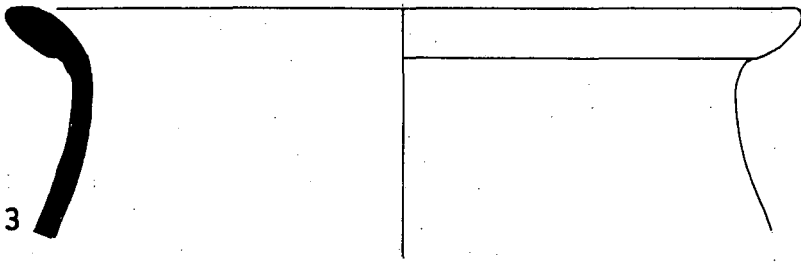
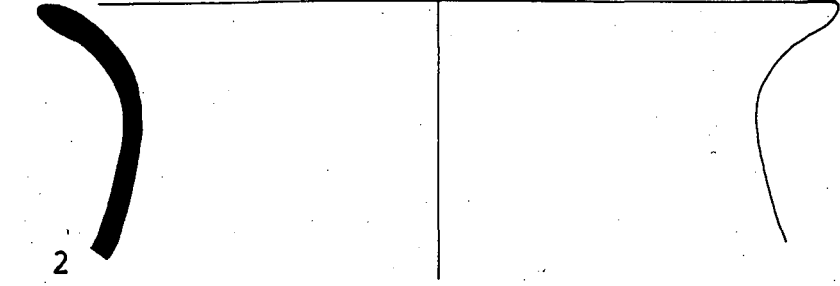
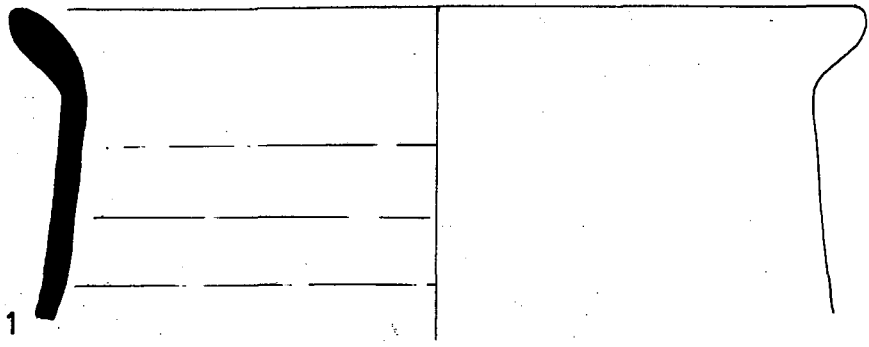

Fig. 78



0 3

Fig. 79



0 3

Fig. 80

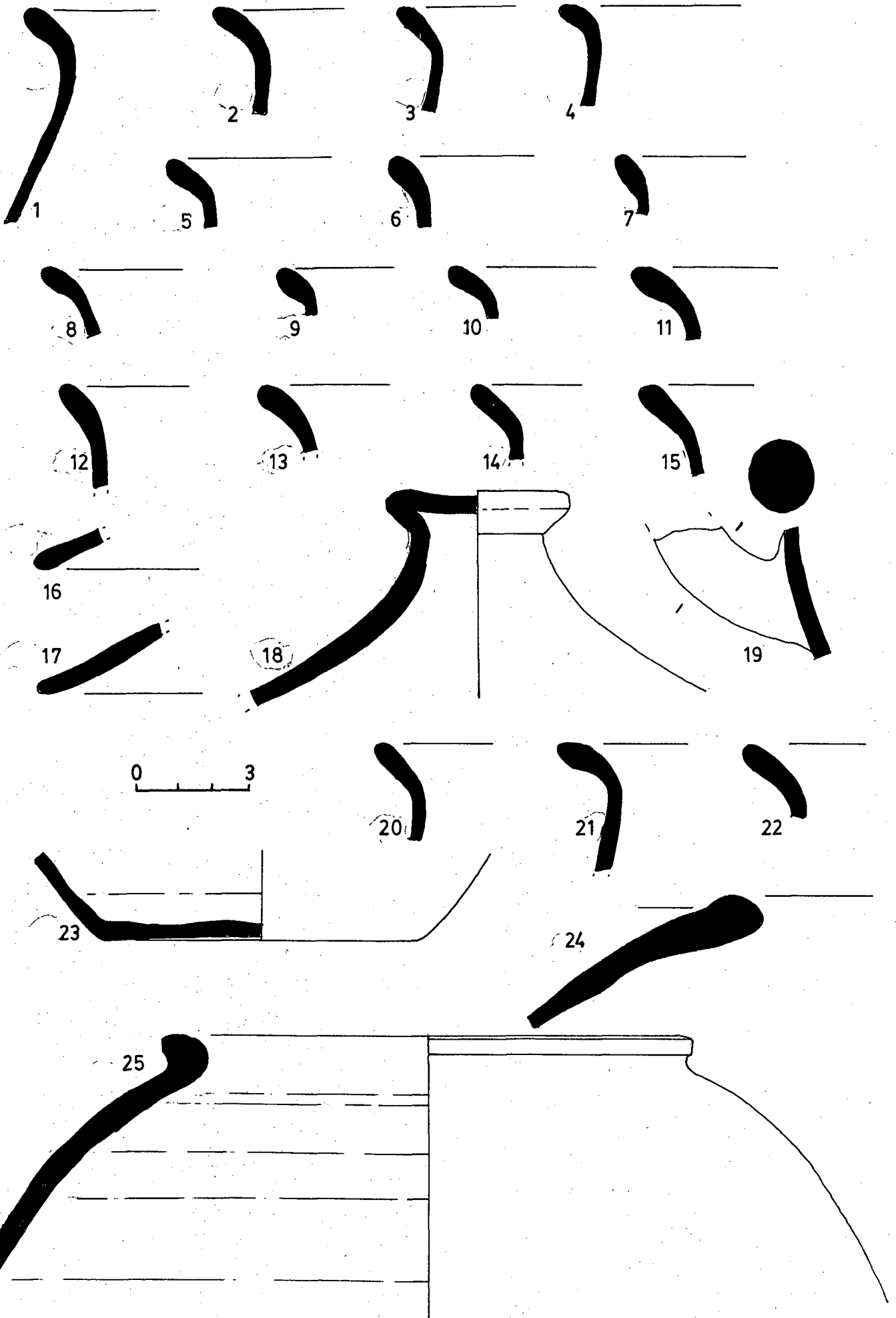

Fig. 81

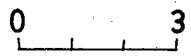
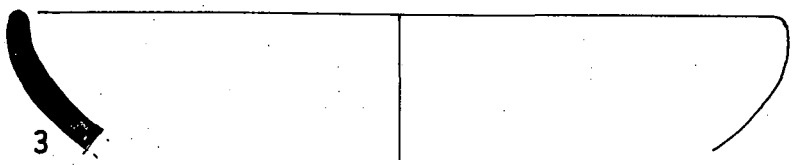
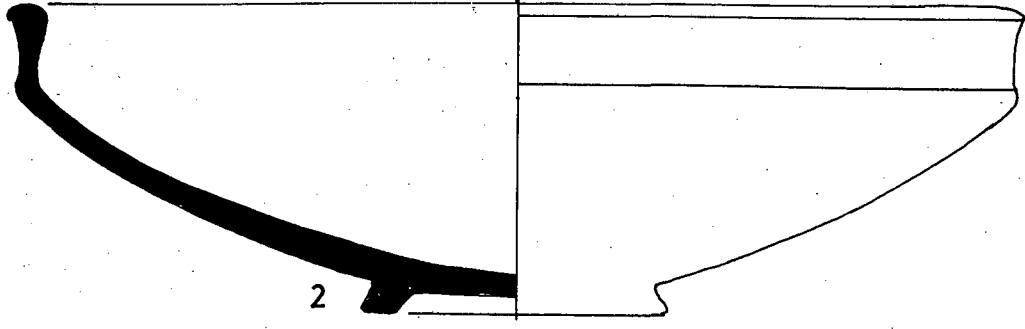
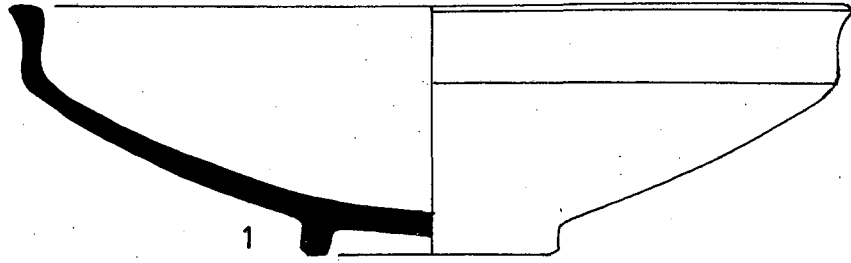



Fig. 82

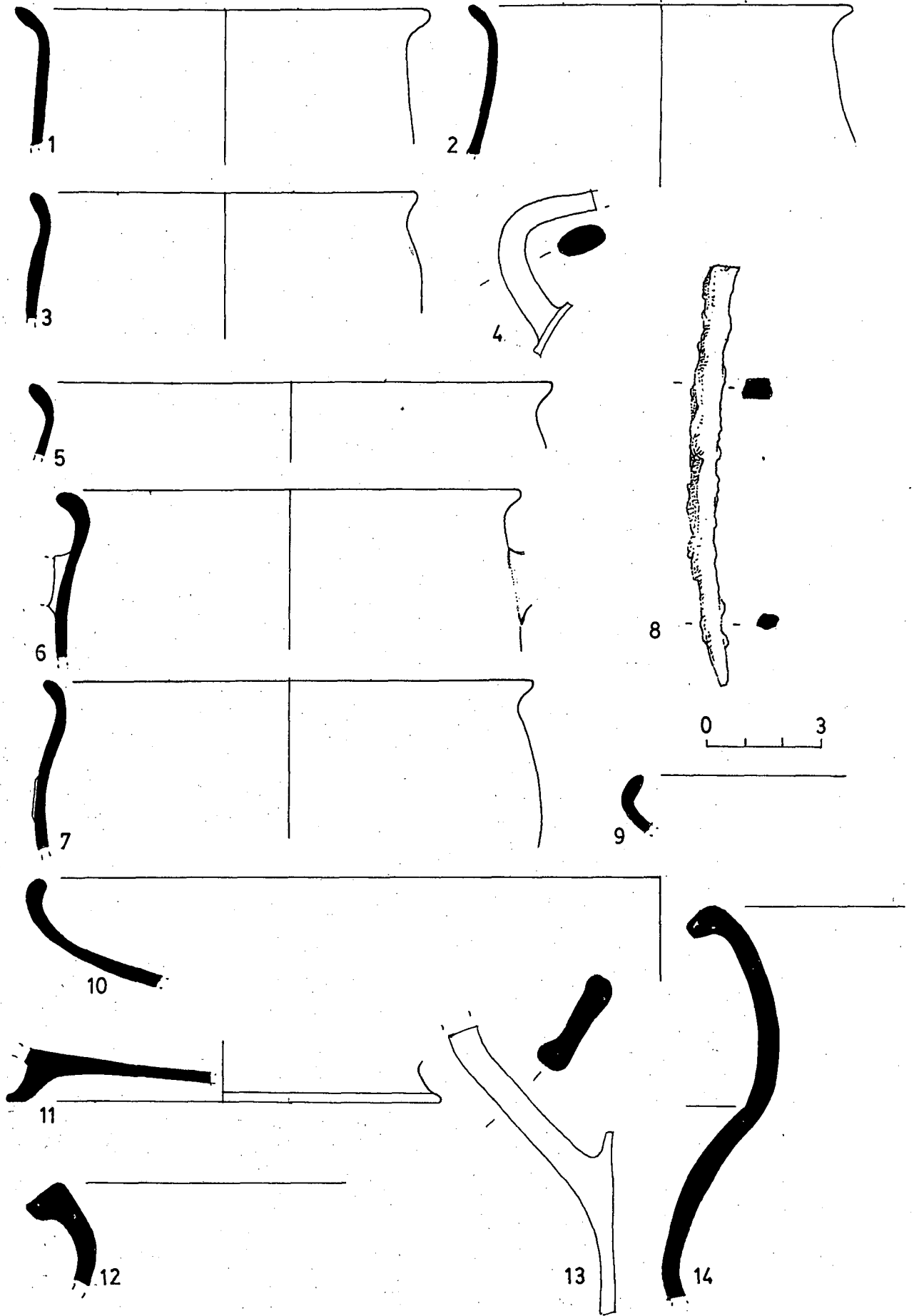

Fig. 83

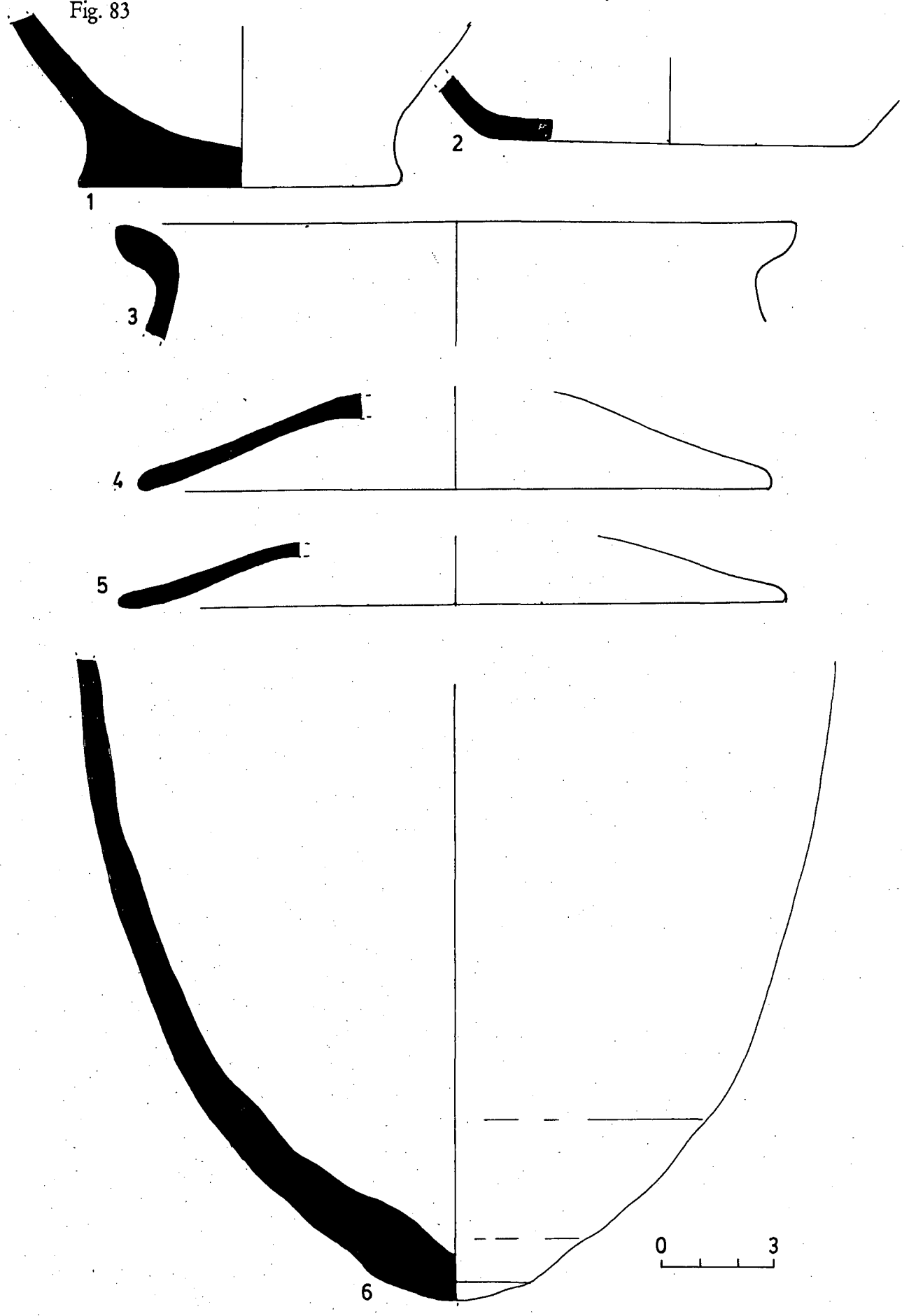

Fig. 84

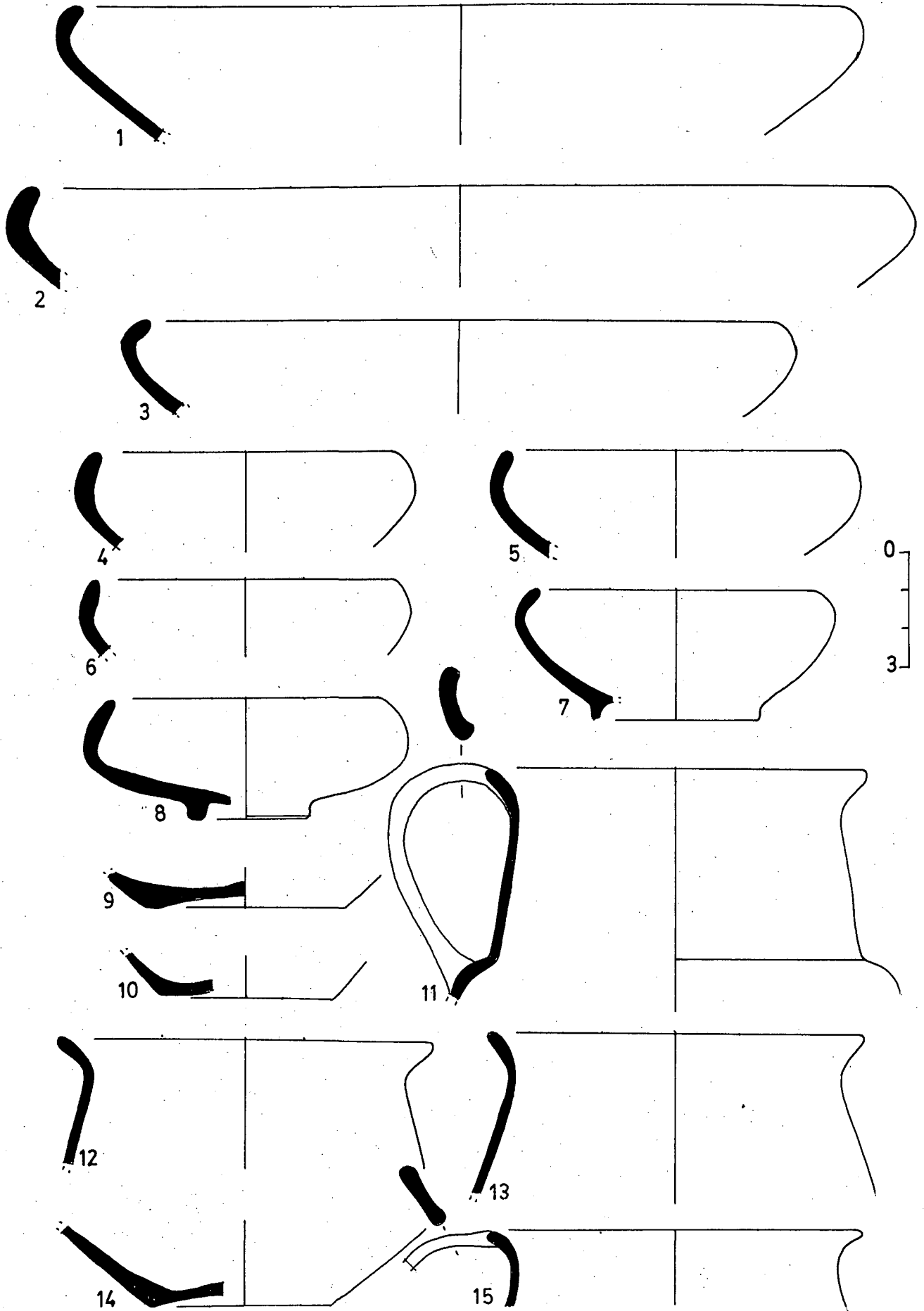

Fig. 85

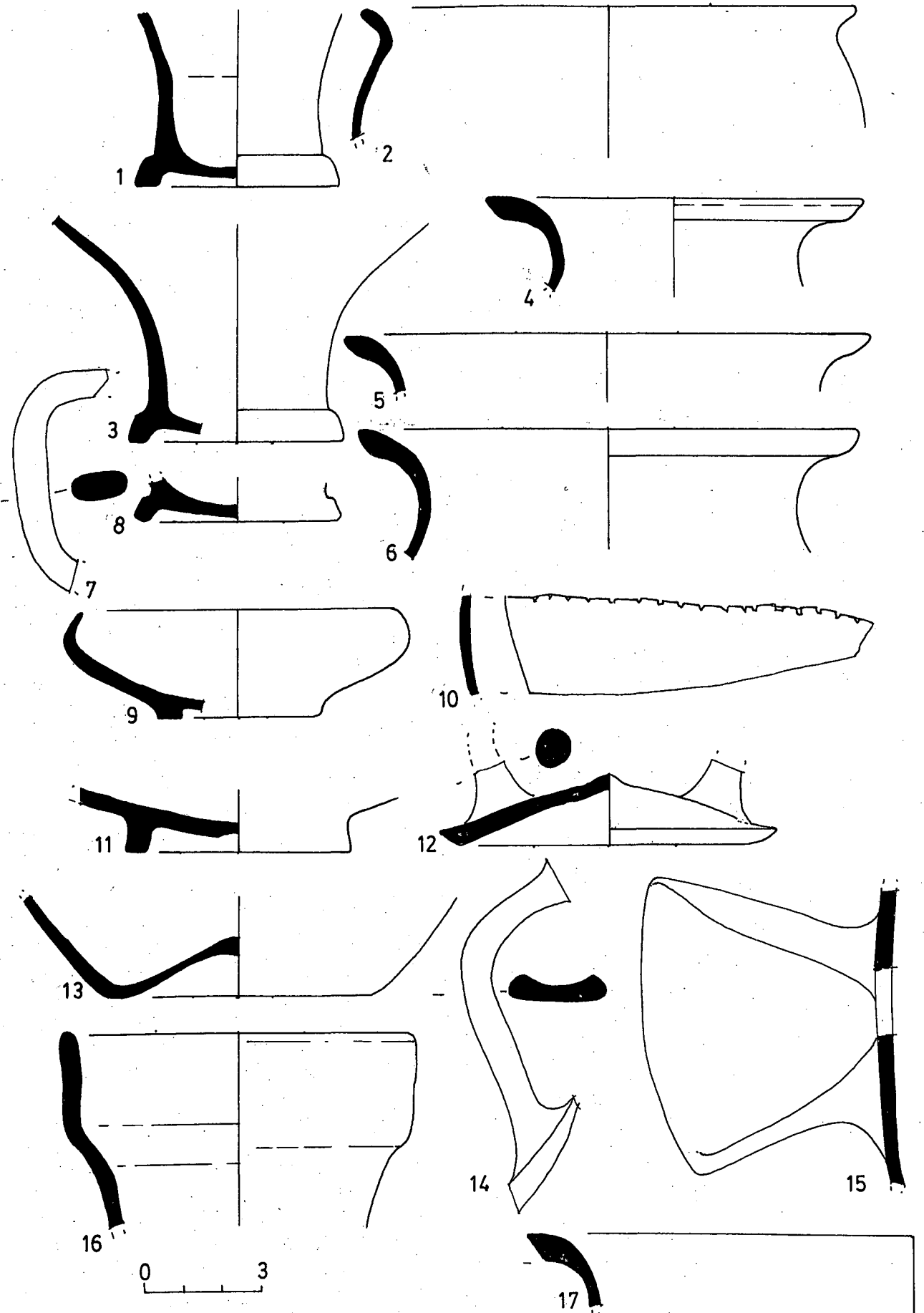

Fig. 86

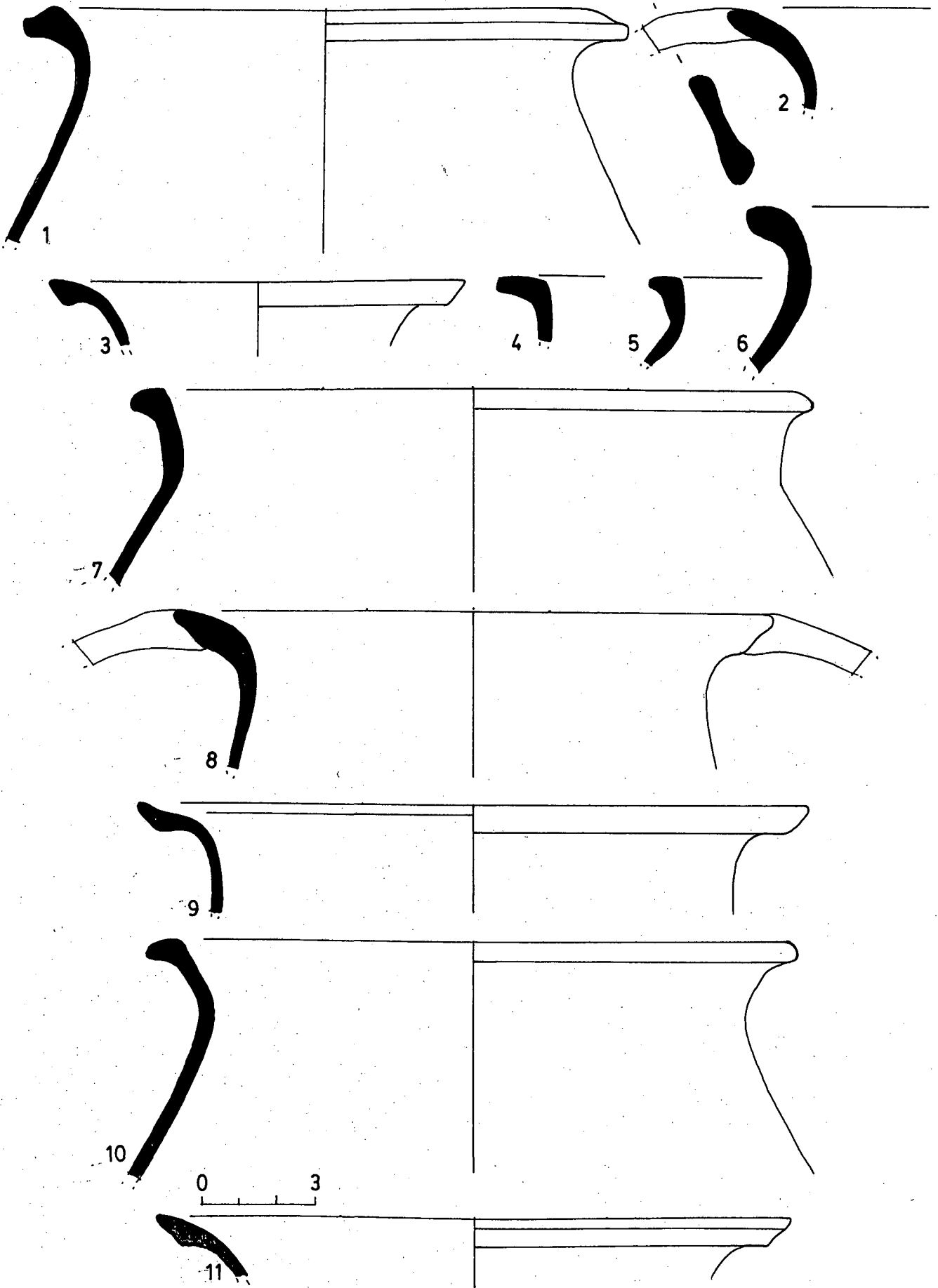

Fig.87

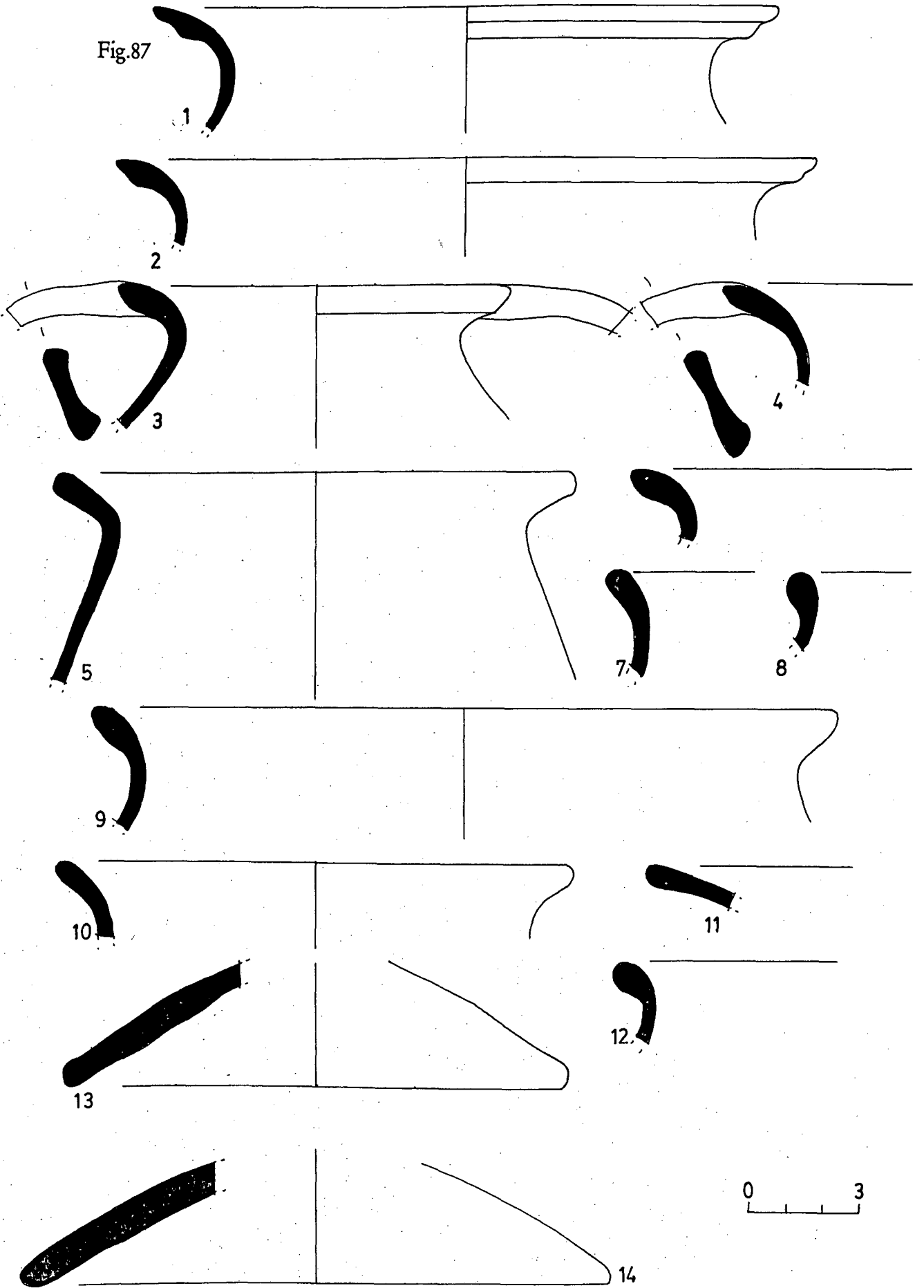
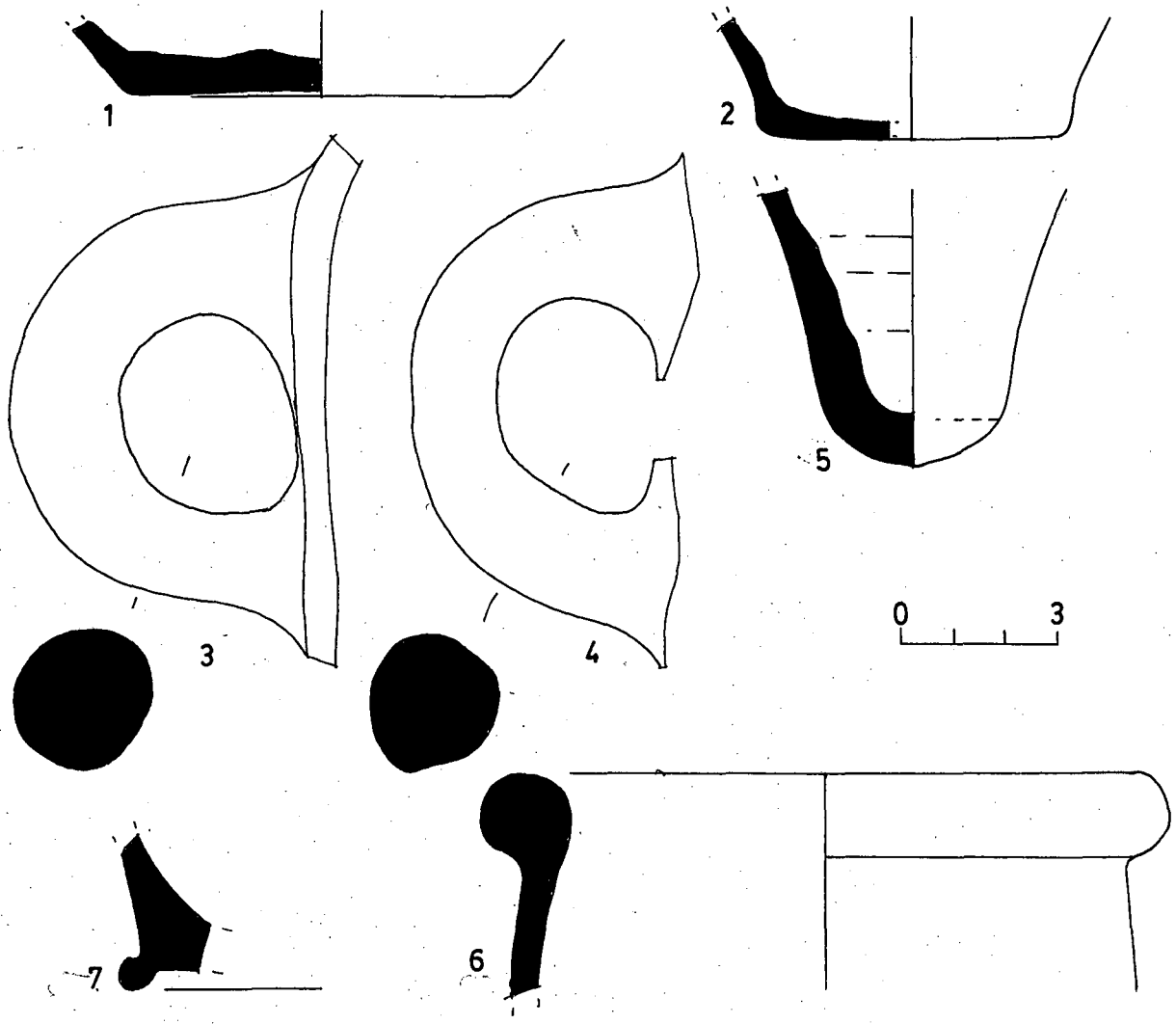

Fig. 88



0 3

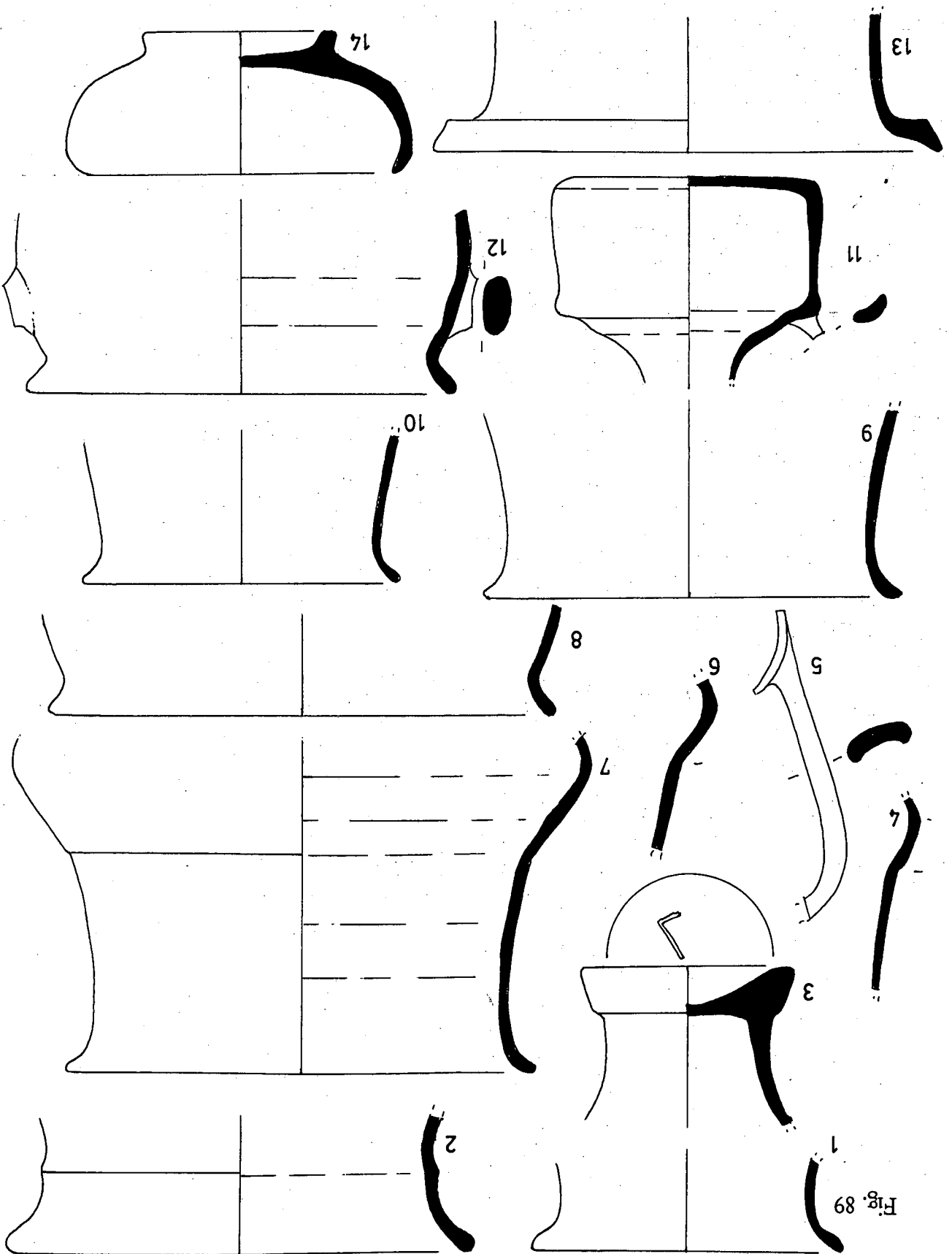

Fig. 89



Fig. 90

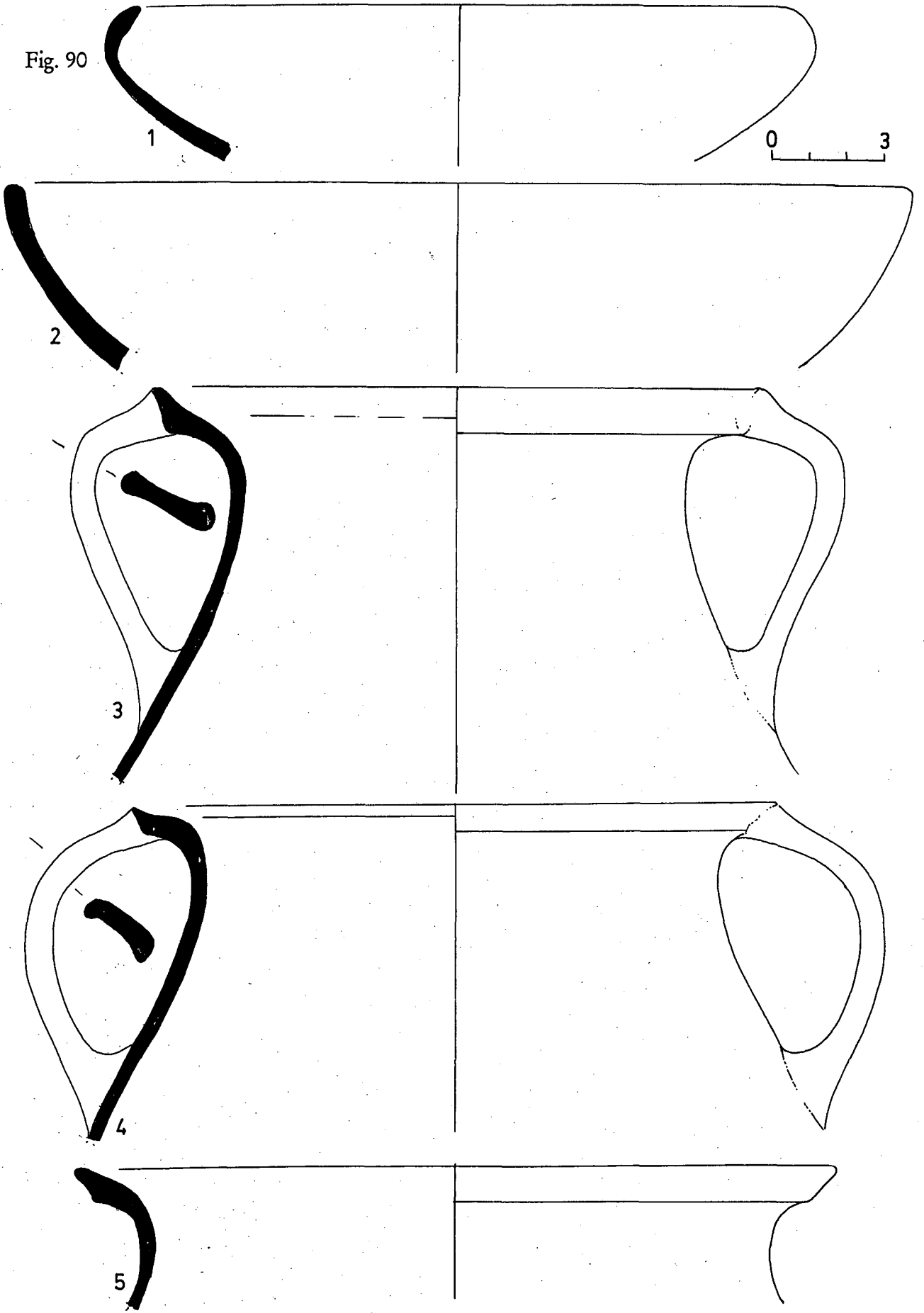

Fig. 91

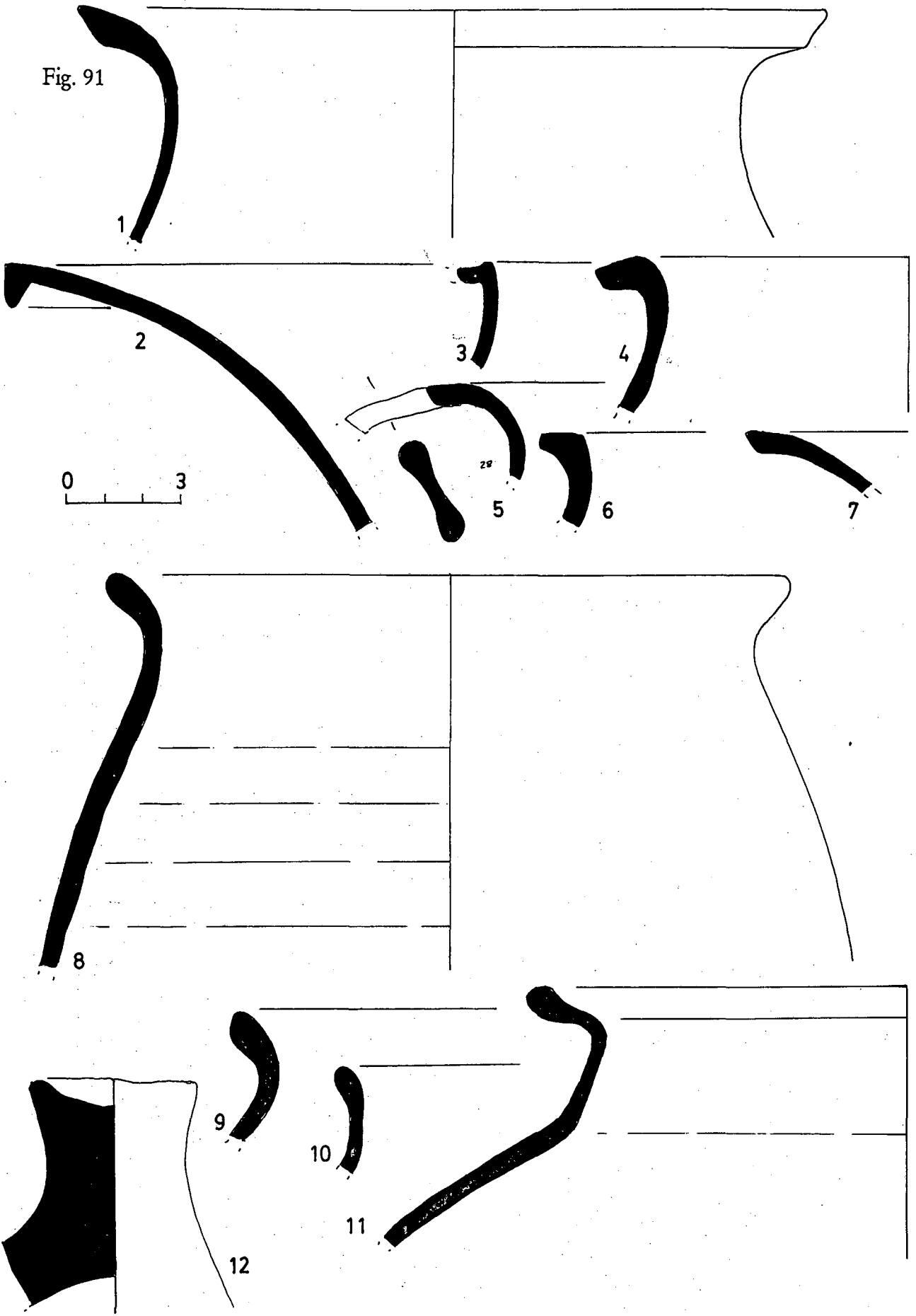
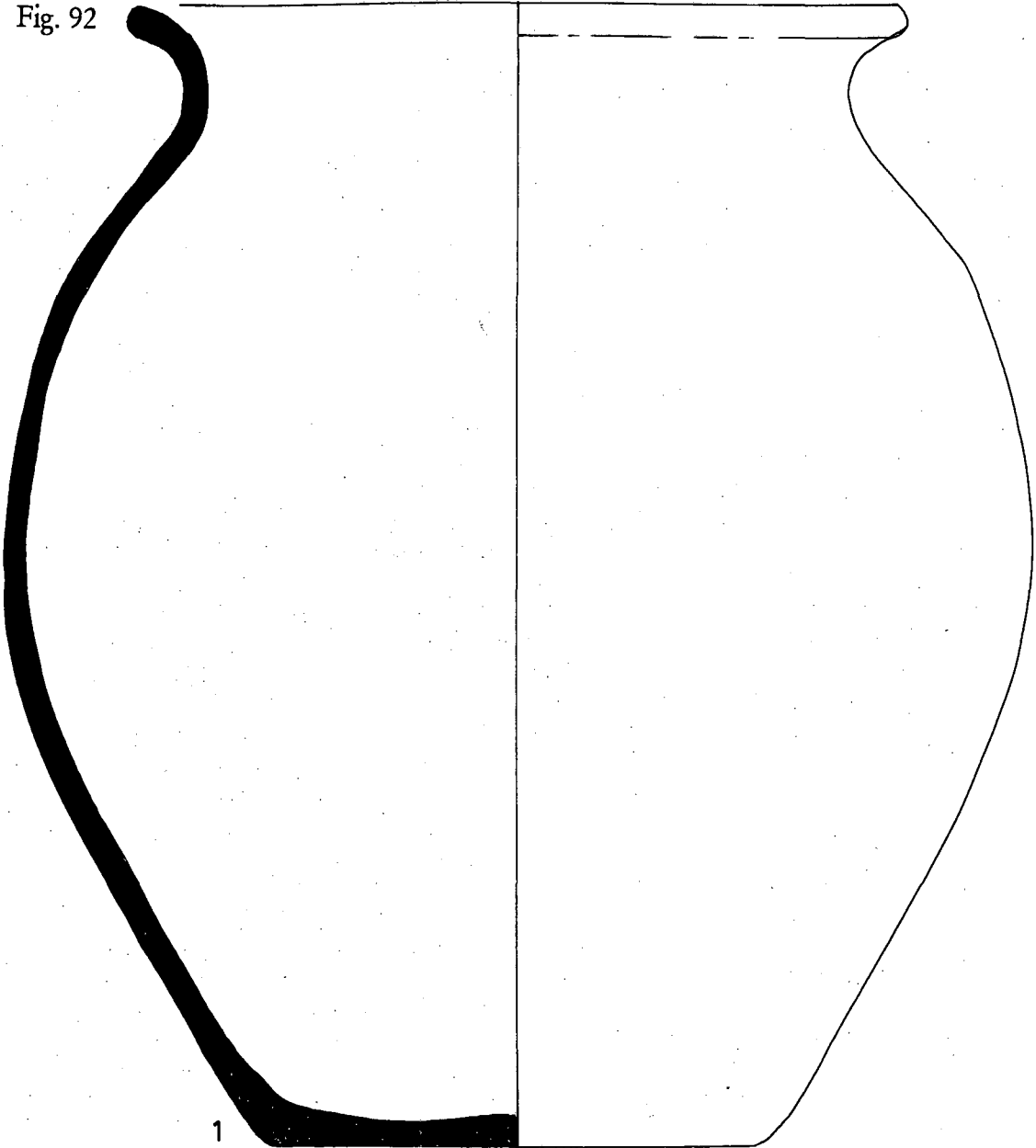
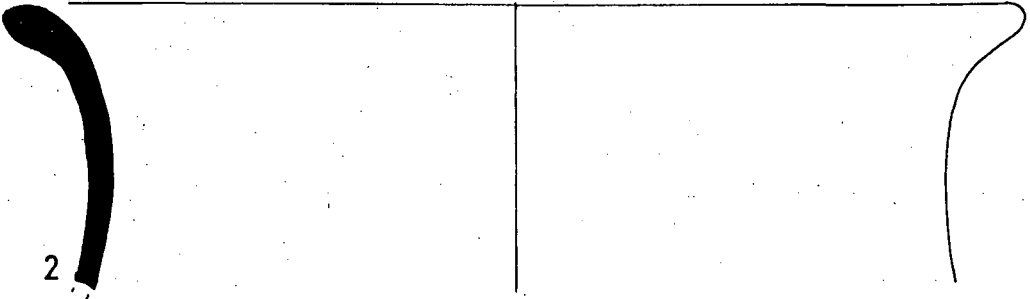

Fig. 92



1



2

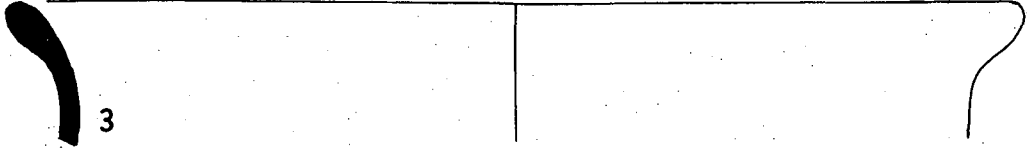

3



Fig. 93

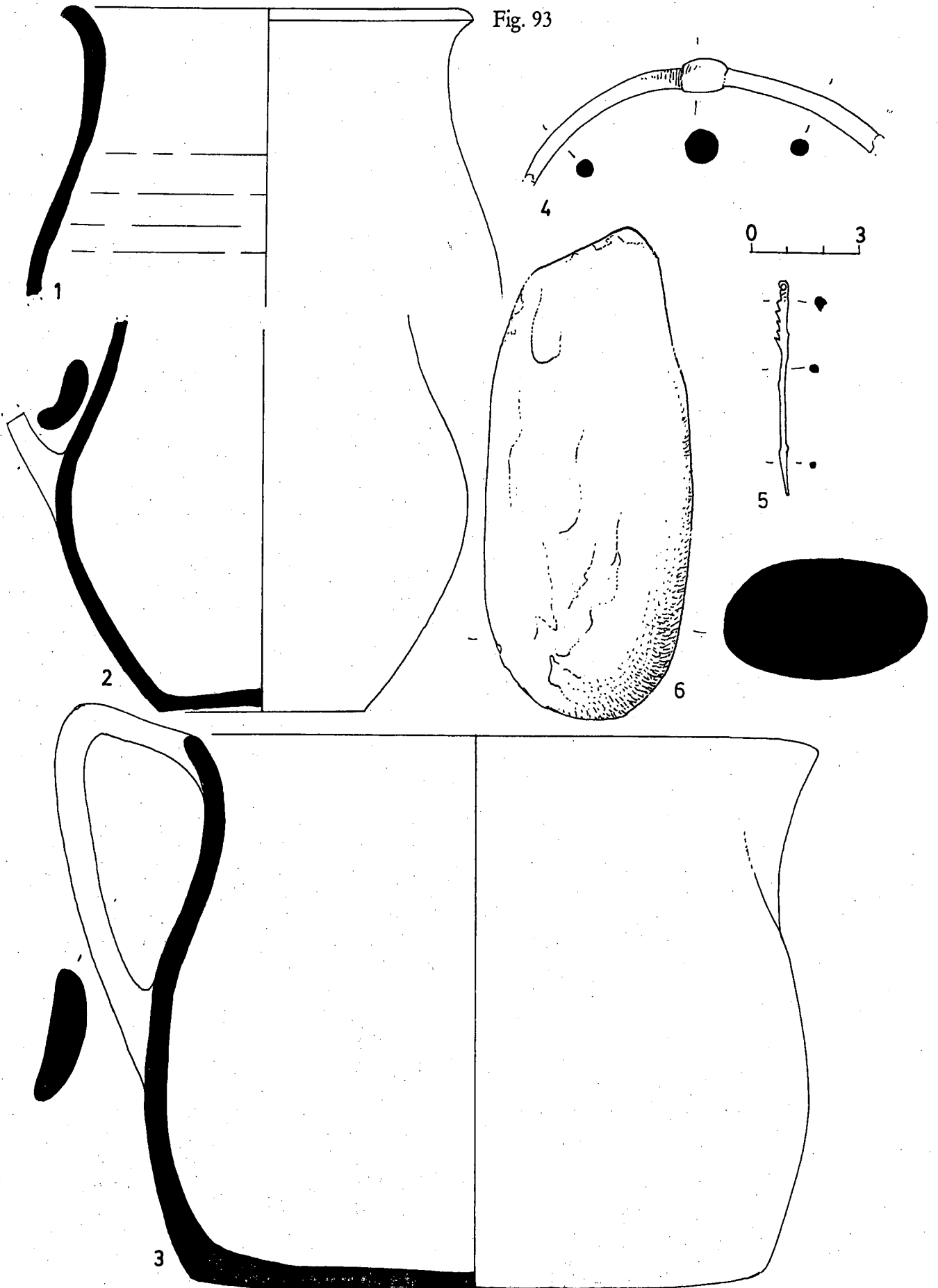

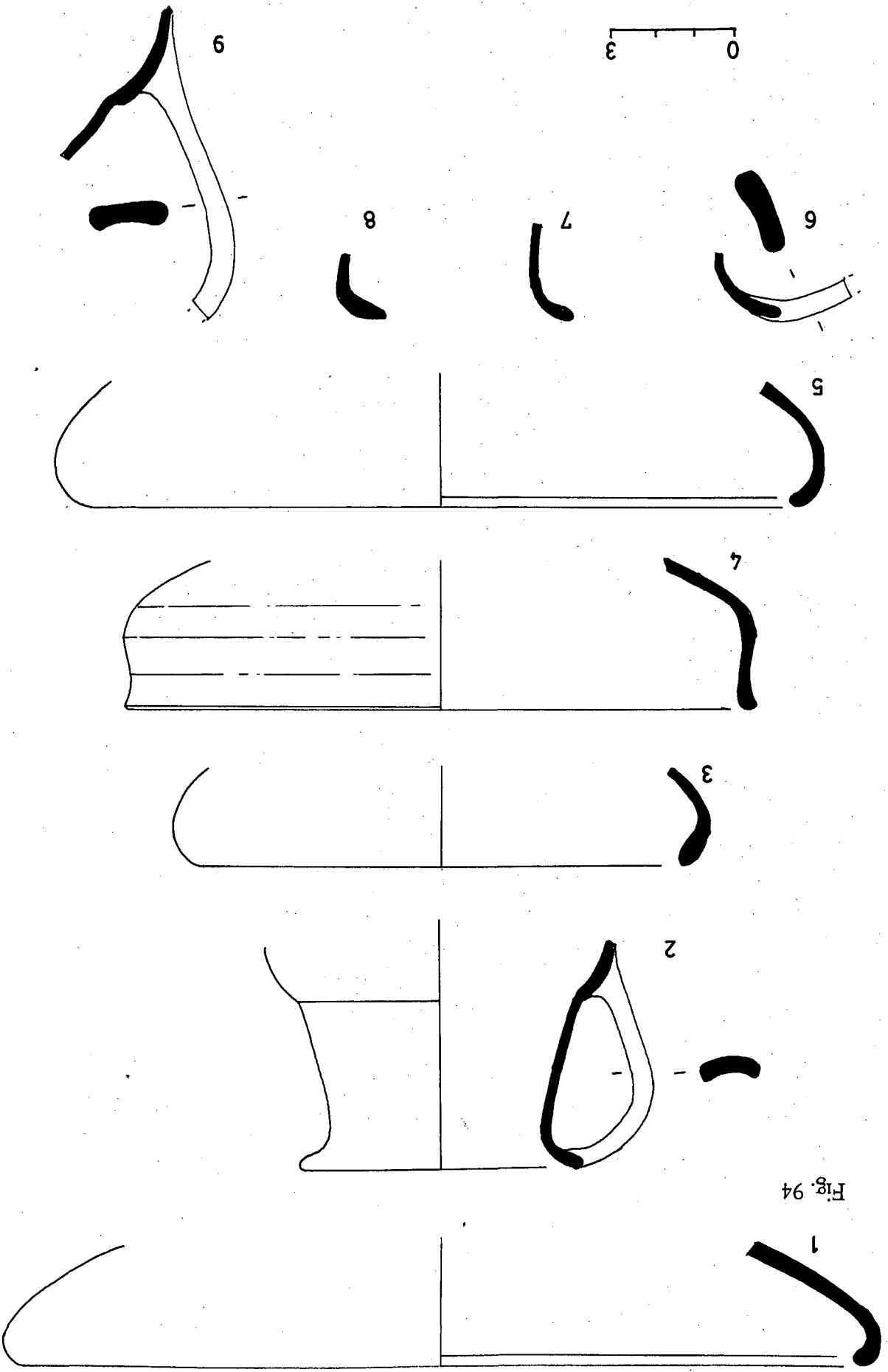
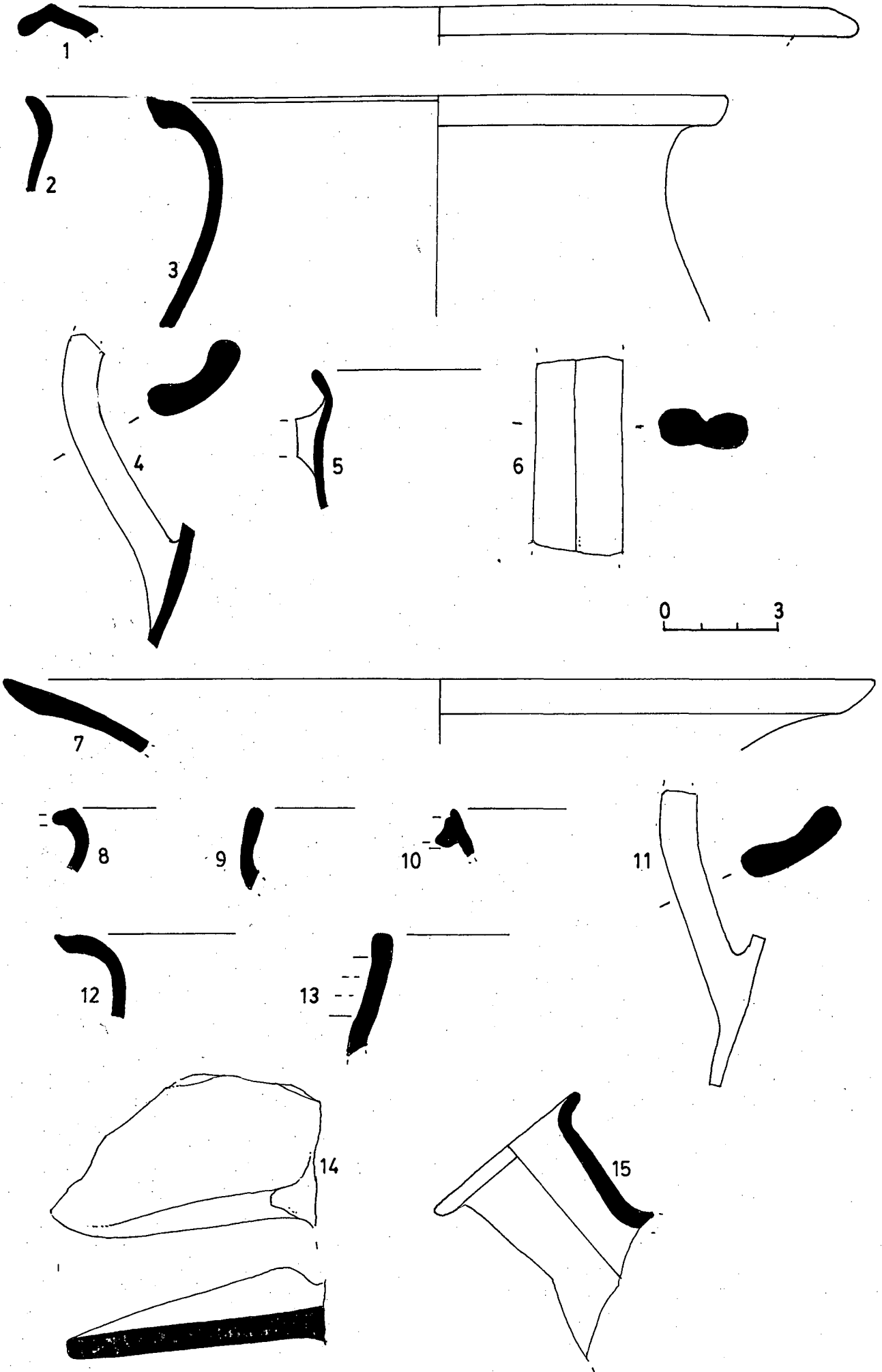

Fig. 94

Fig. 95



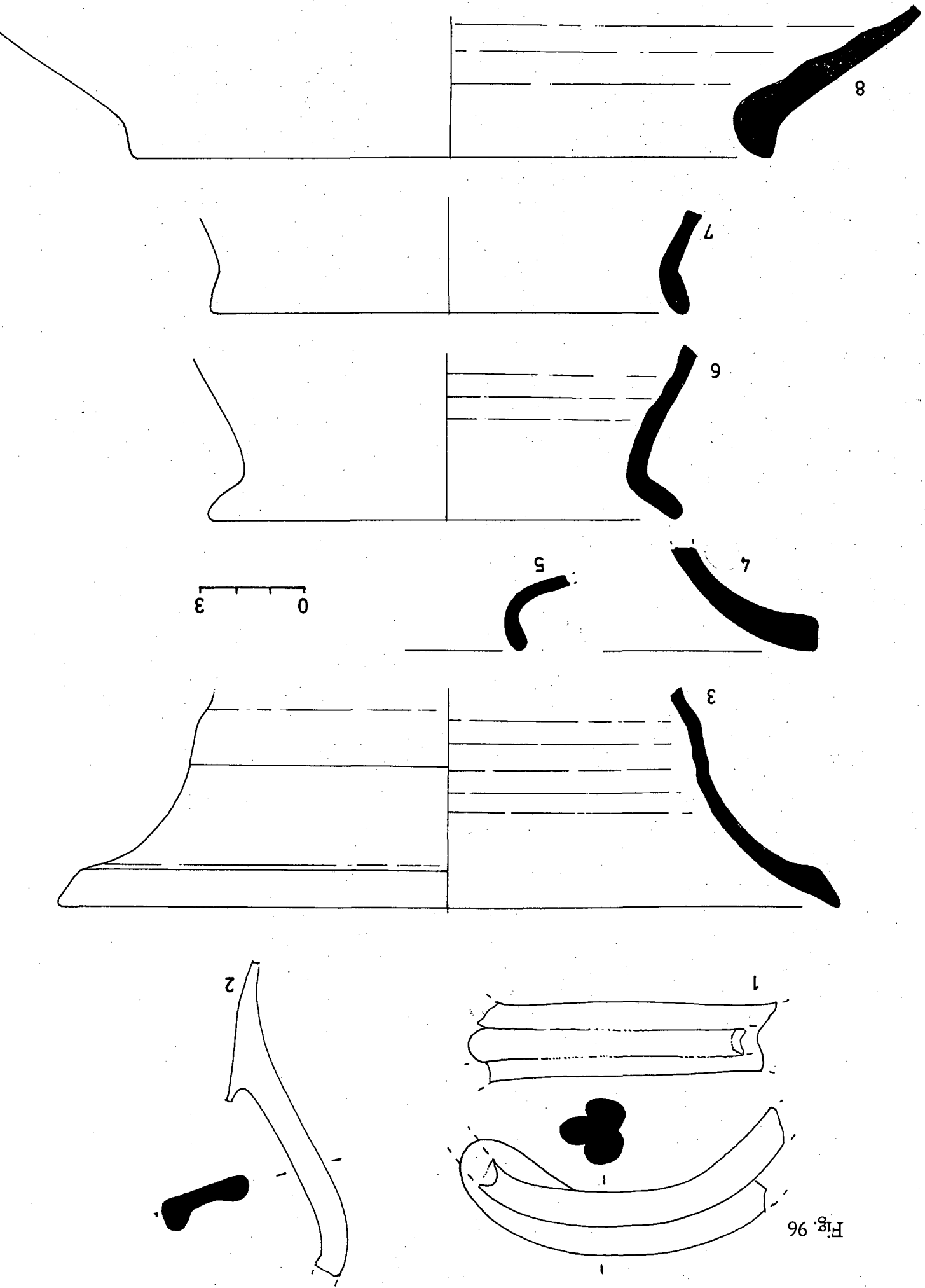

Fig. 96

Fig. 97

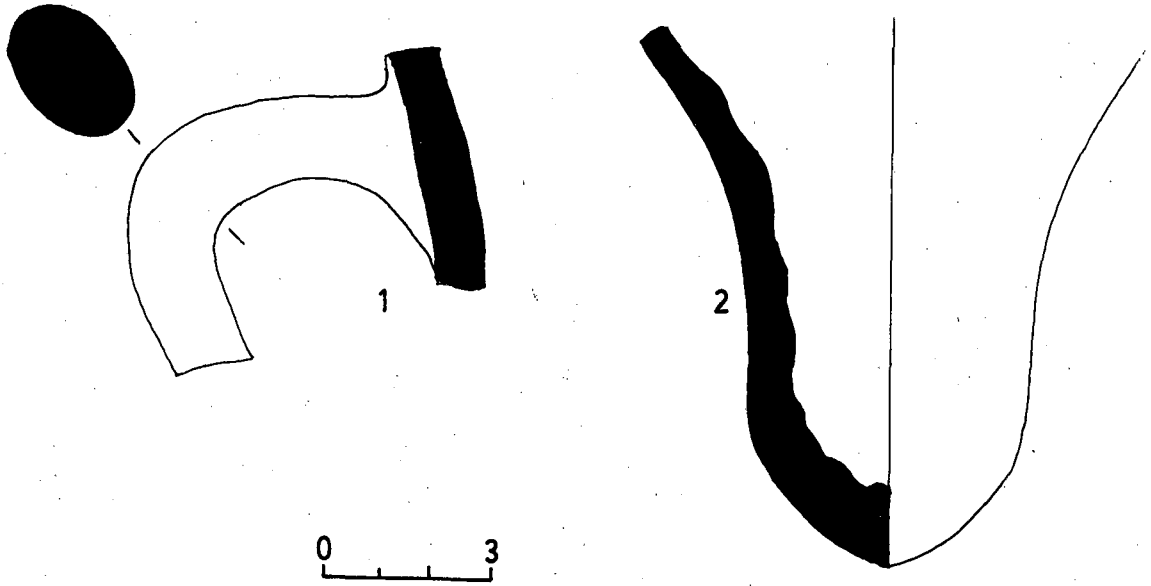



Fig. 98

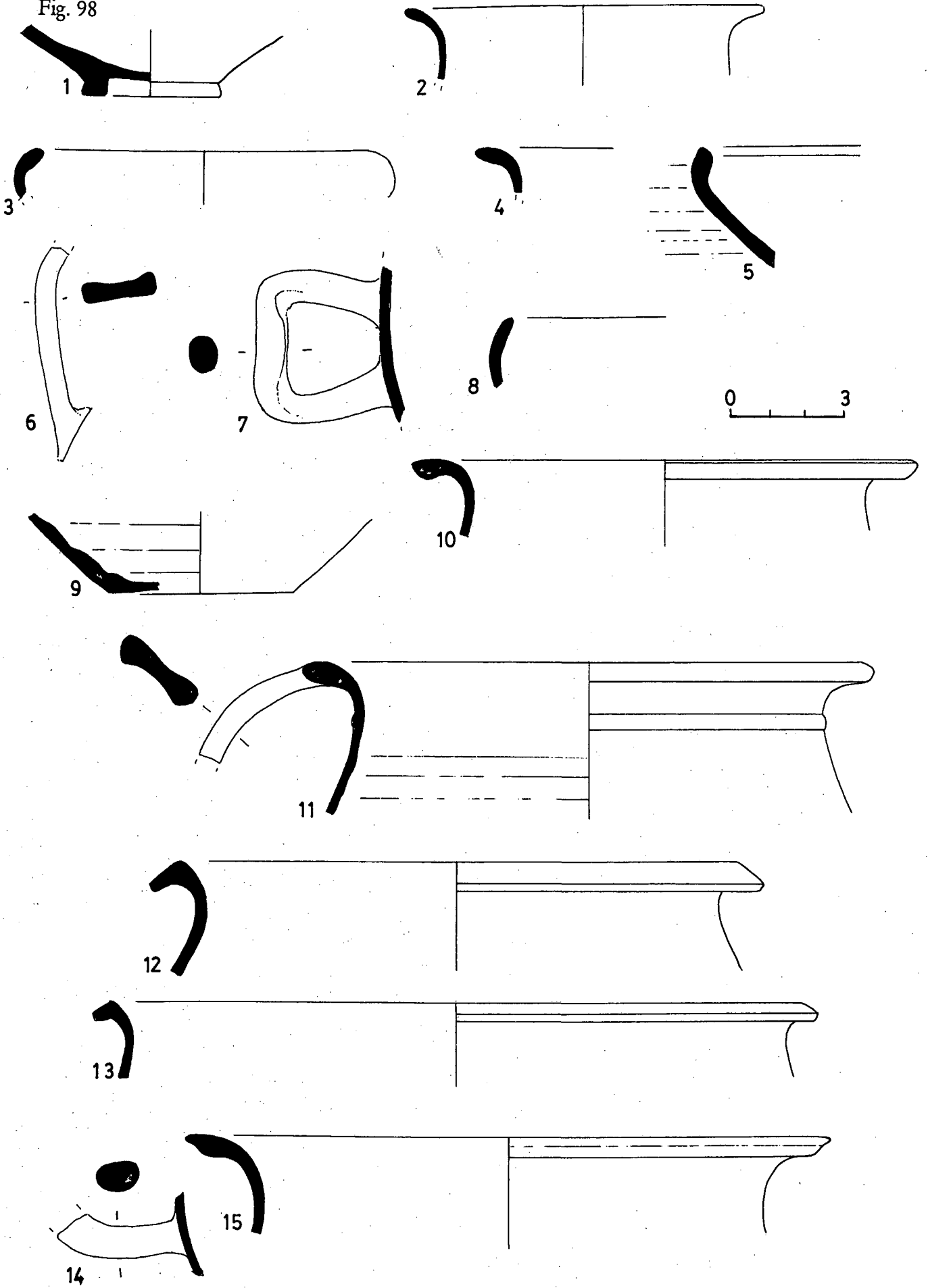
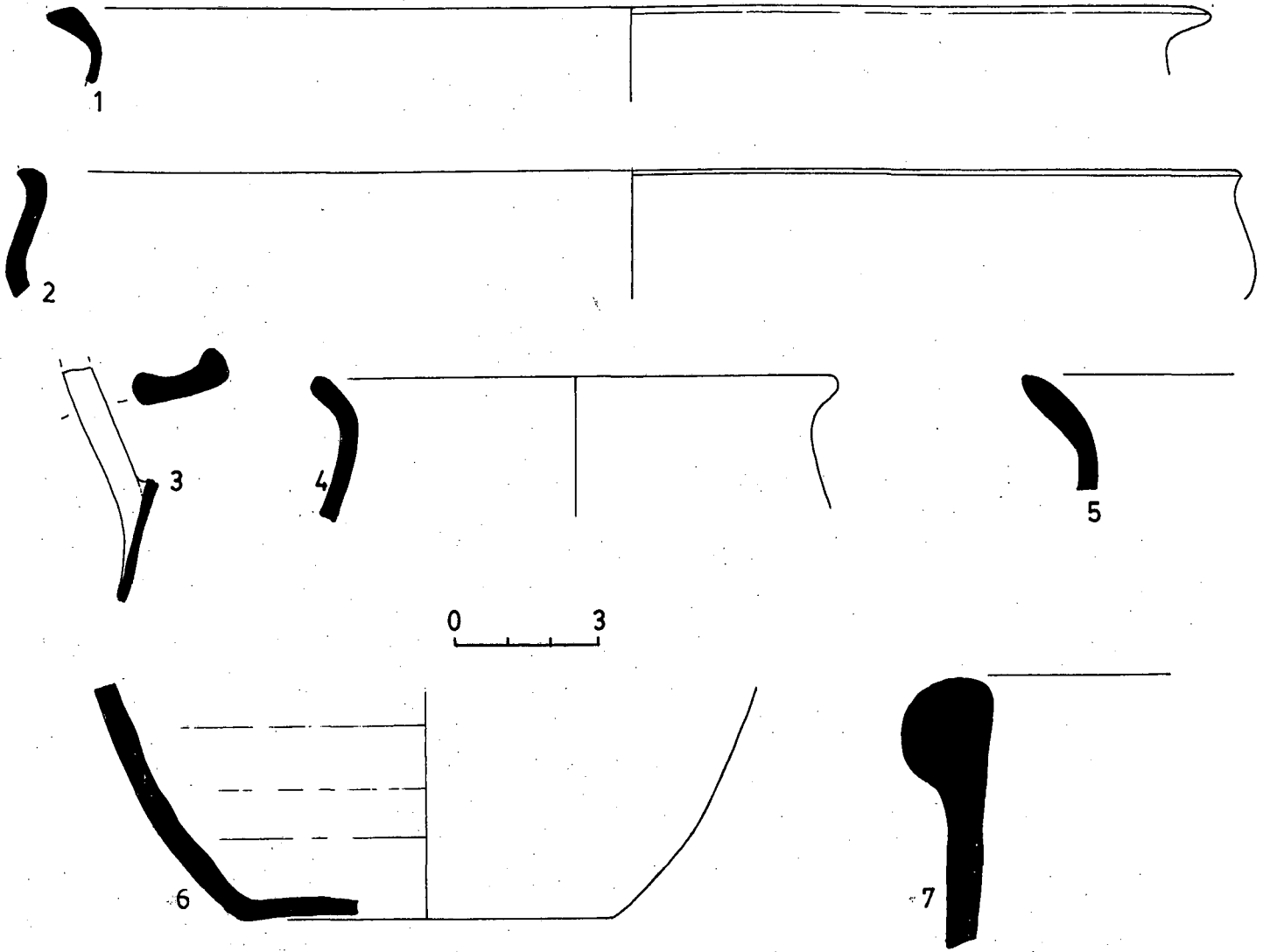

Fig. 99



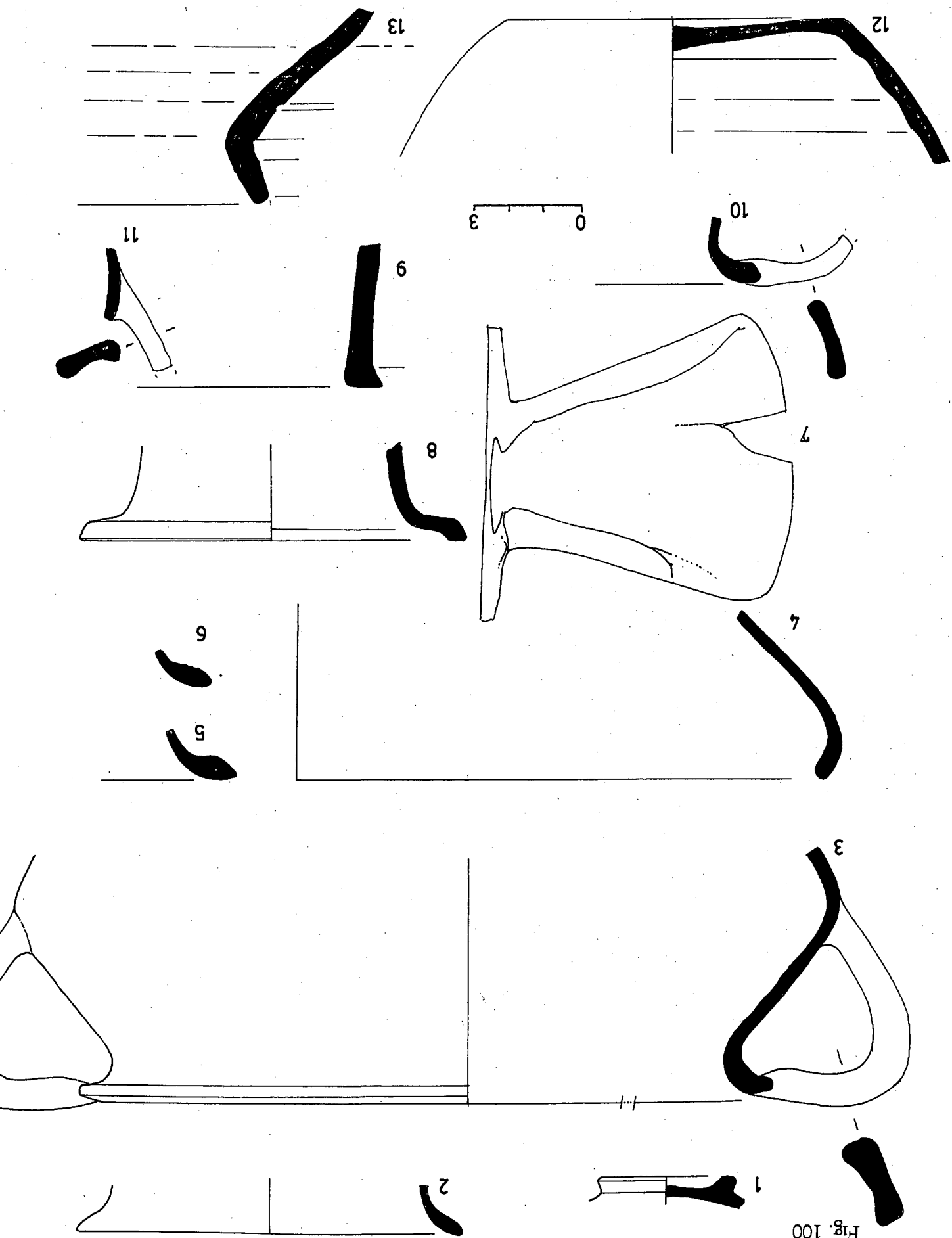

Fig.101

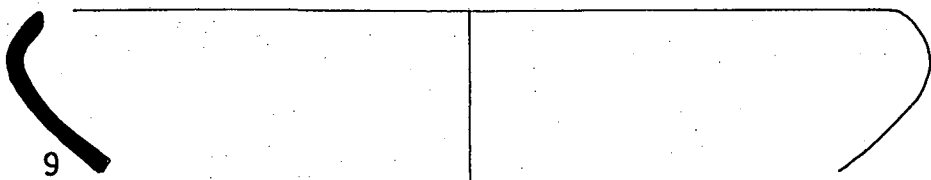
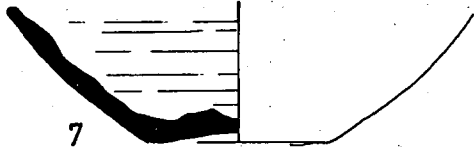
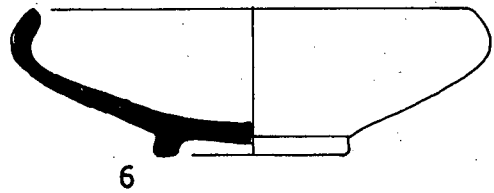
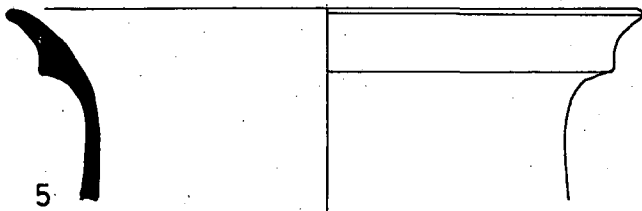
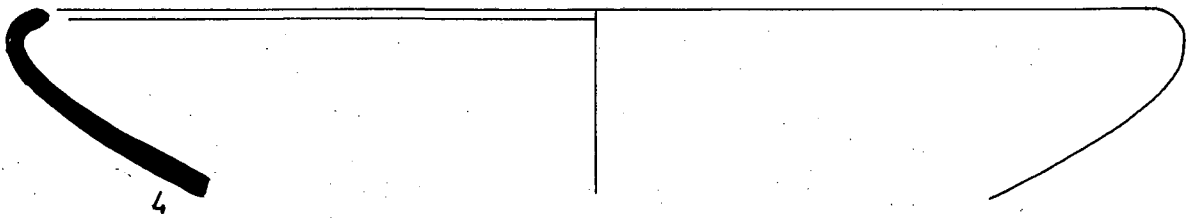
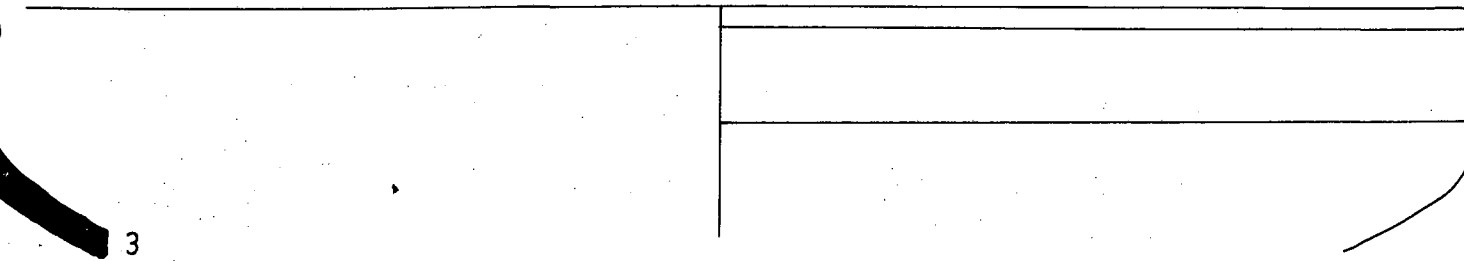
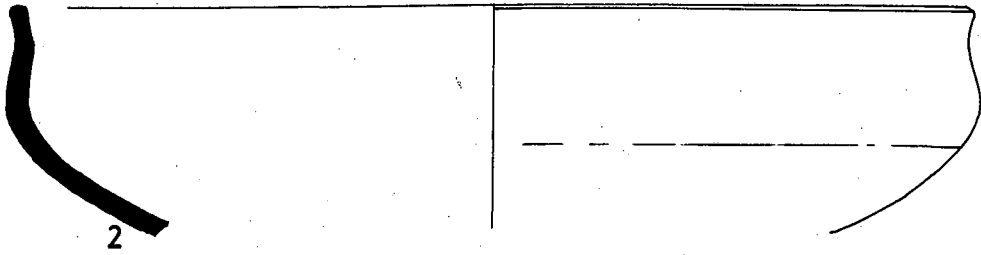
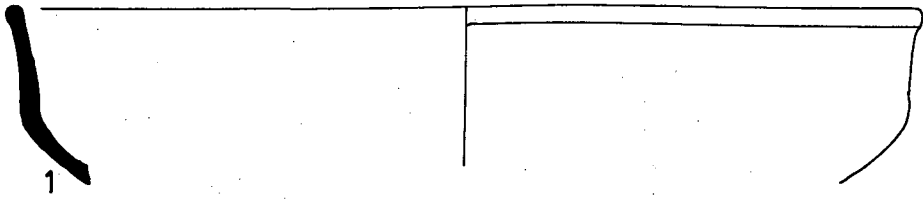

Fig. 102

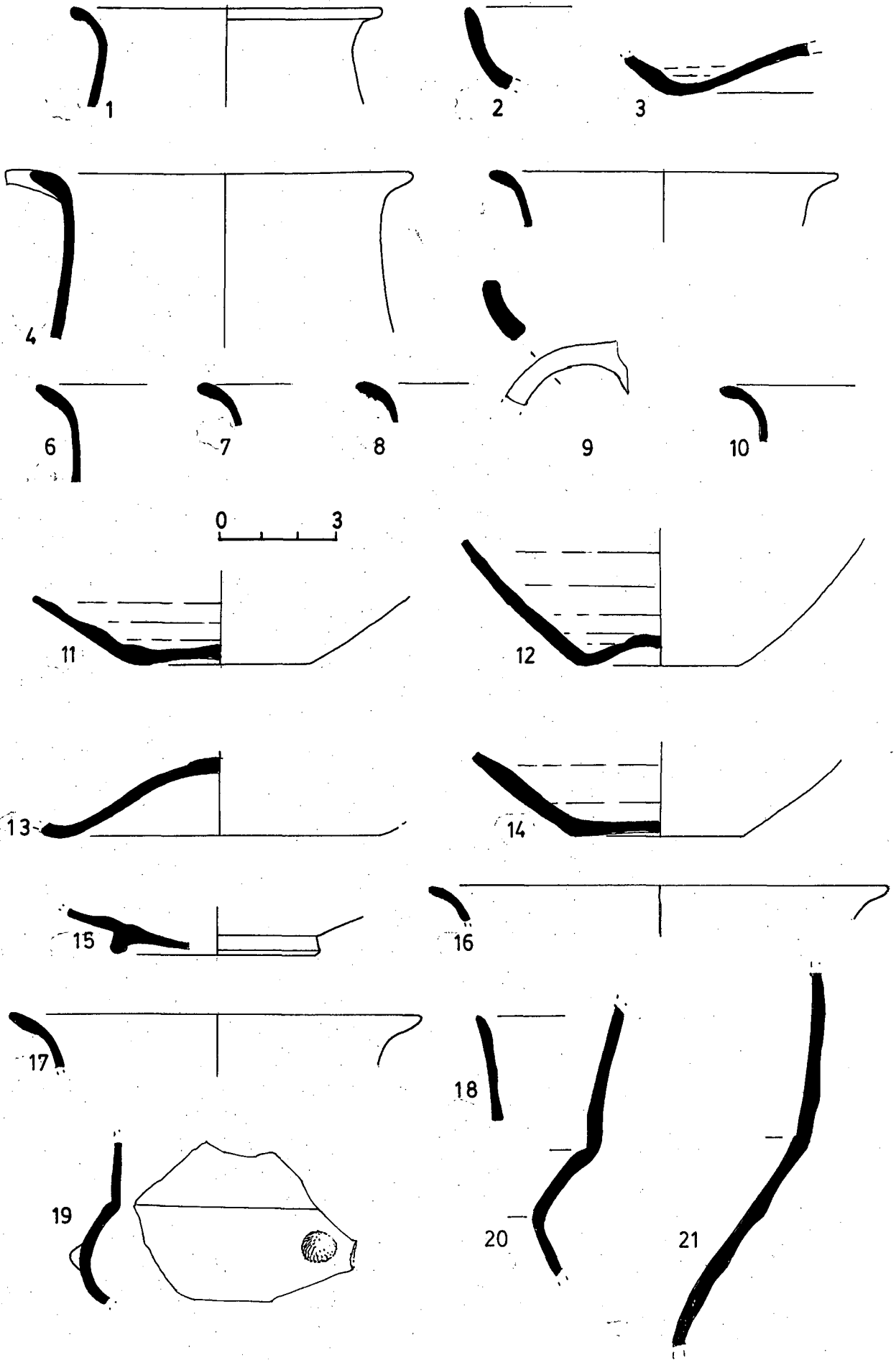
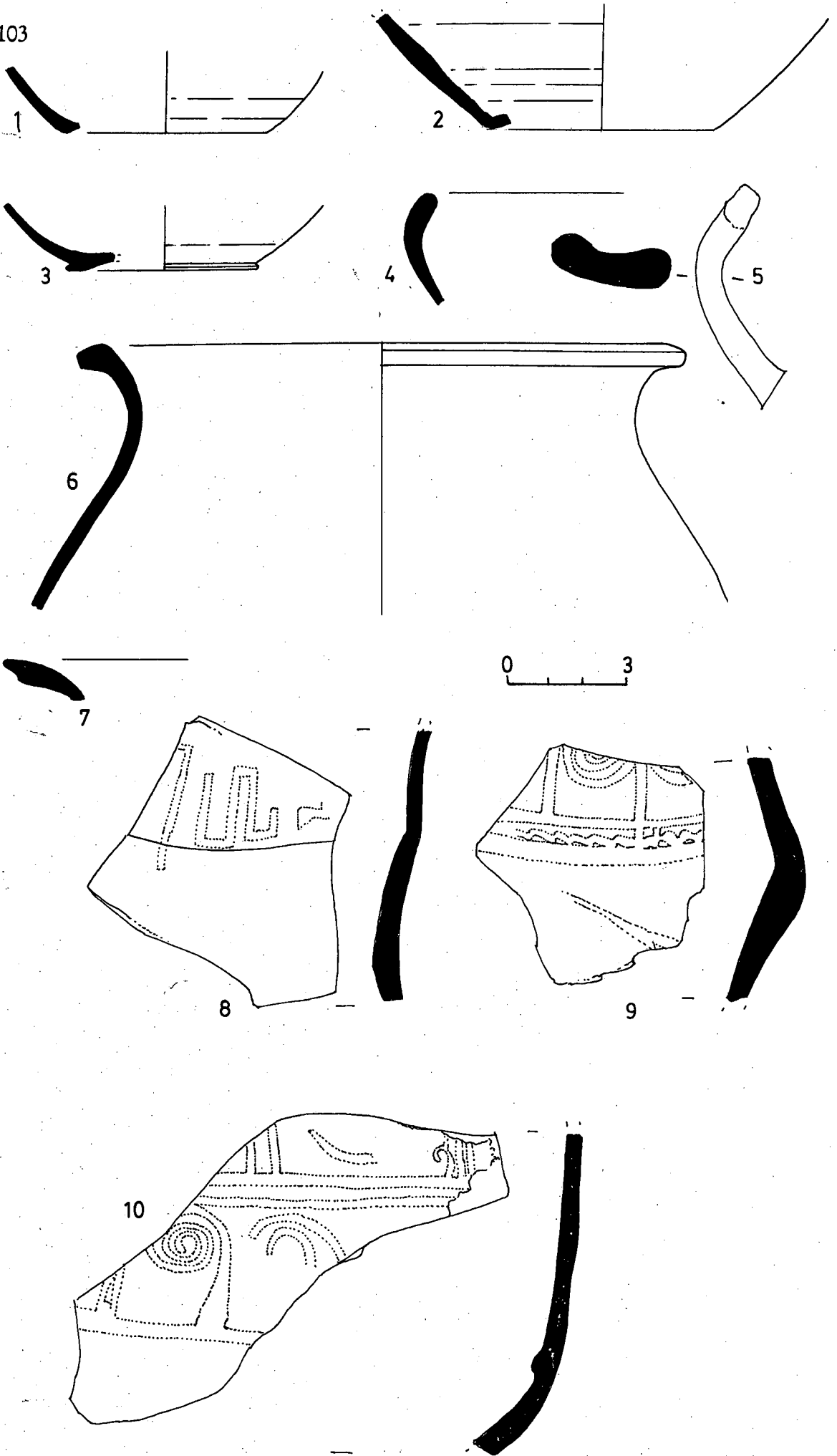

Fig. 103



0 3

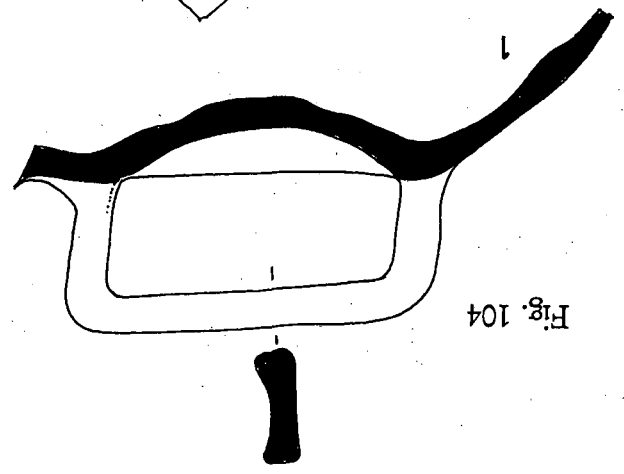
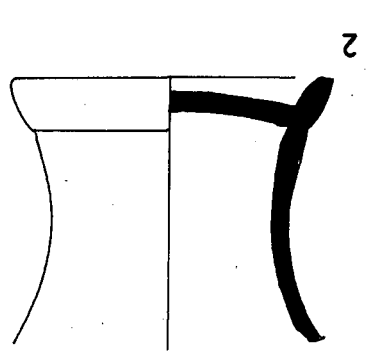
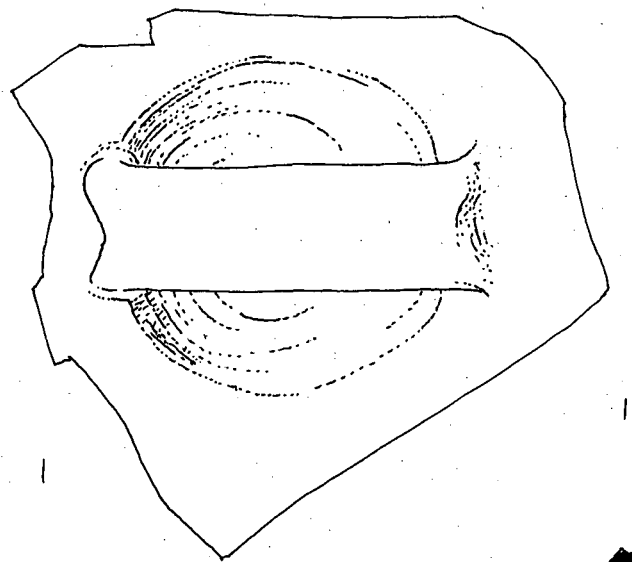
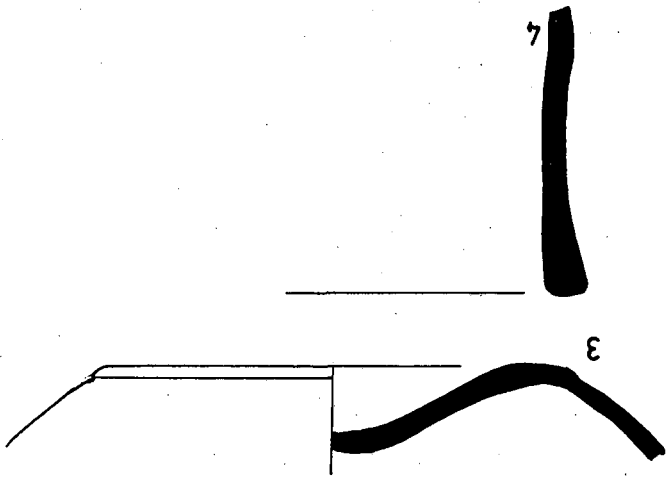
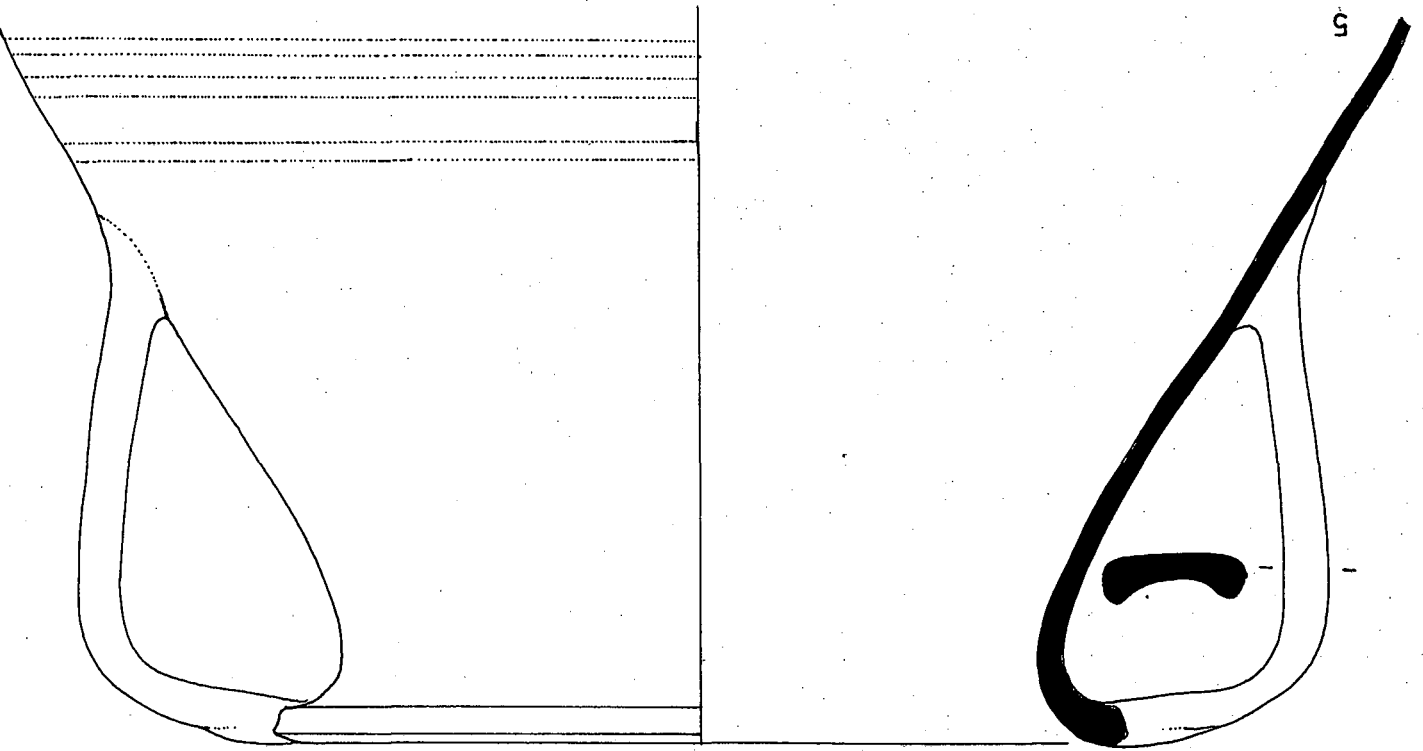

Fig. 104

Fig. 105

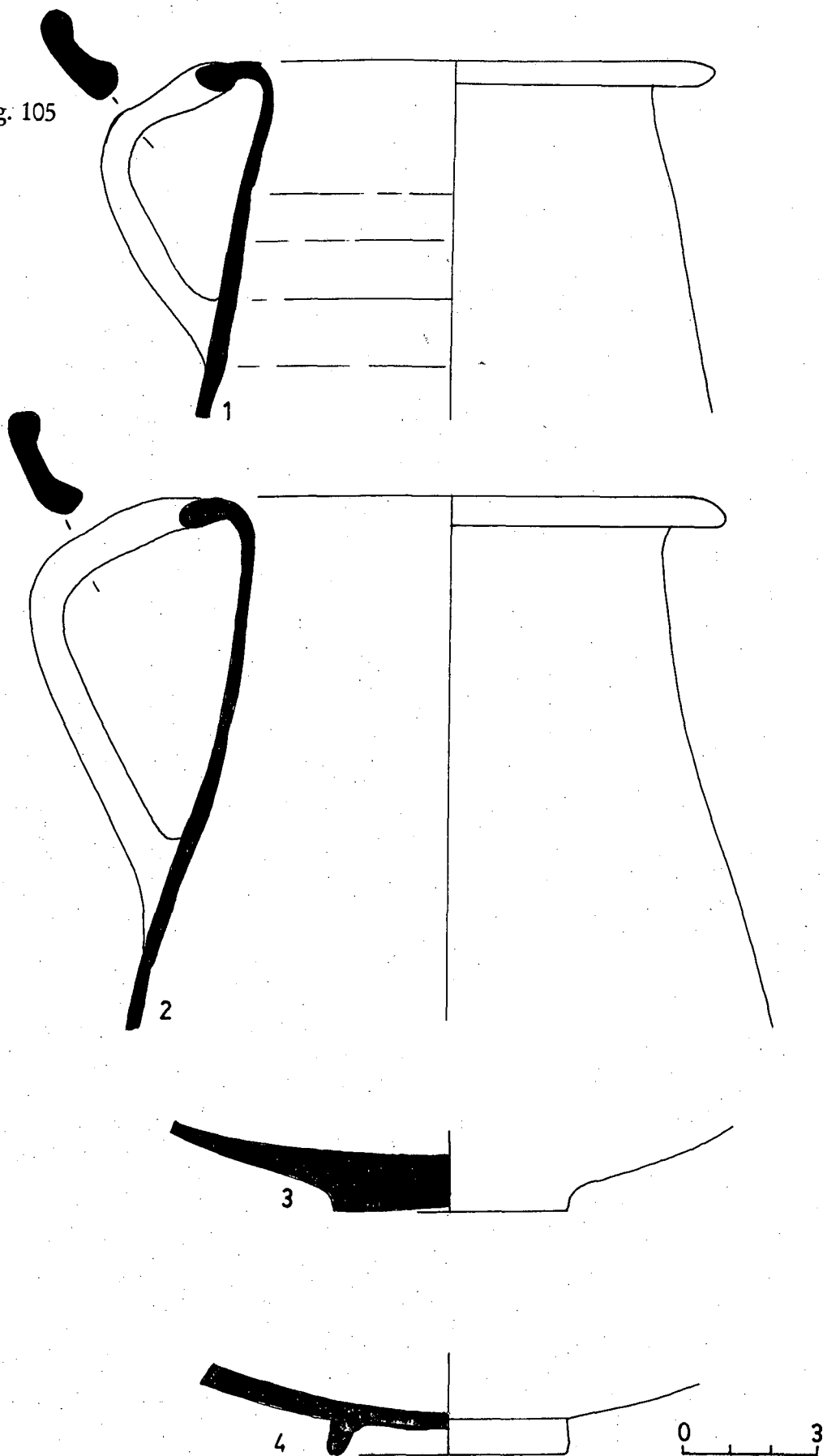
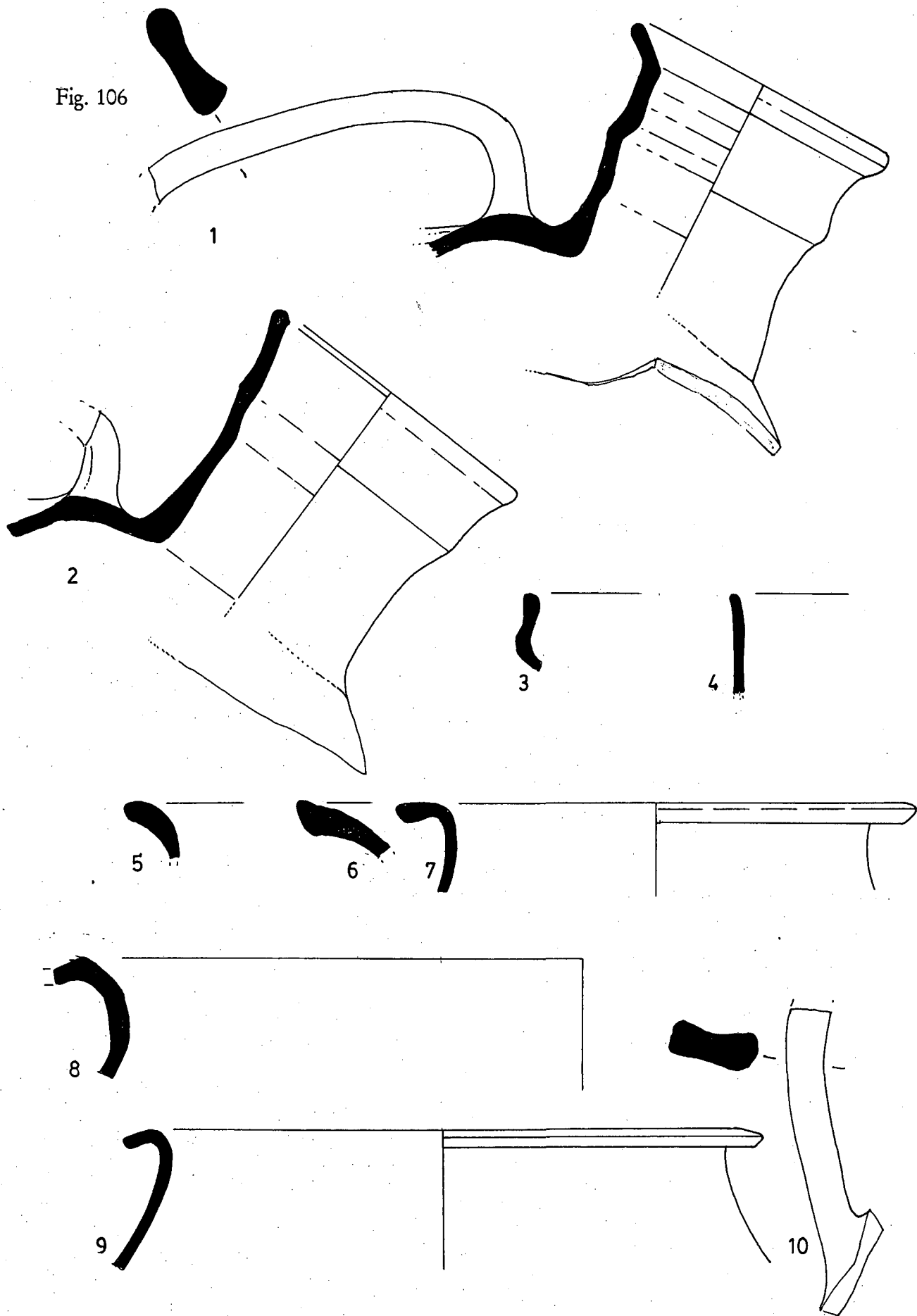
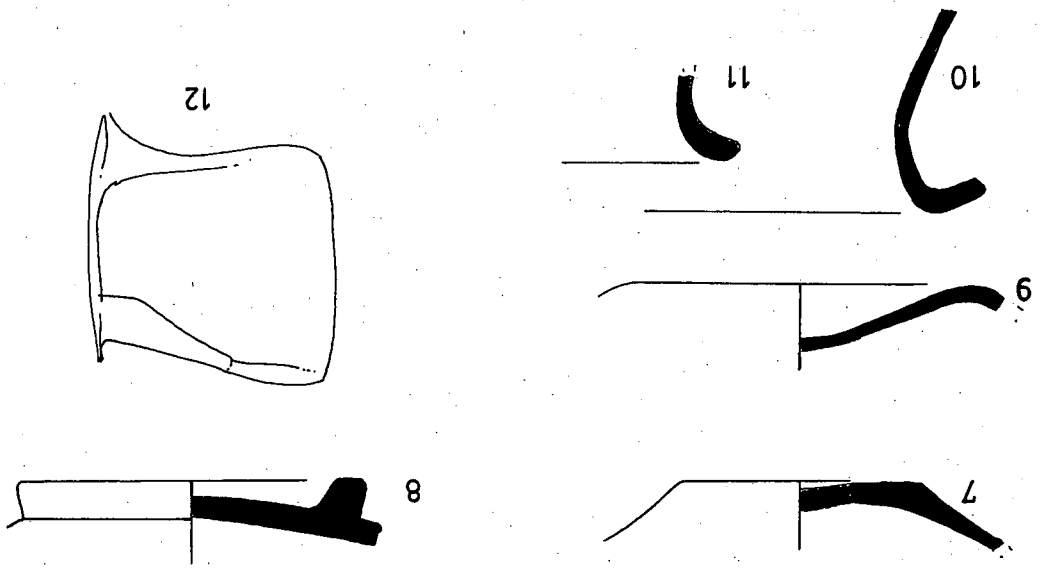



Fig. 106



0 3



0 3

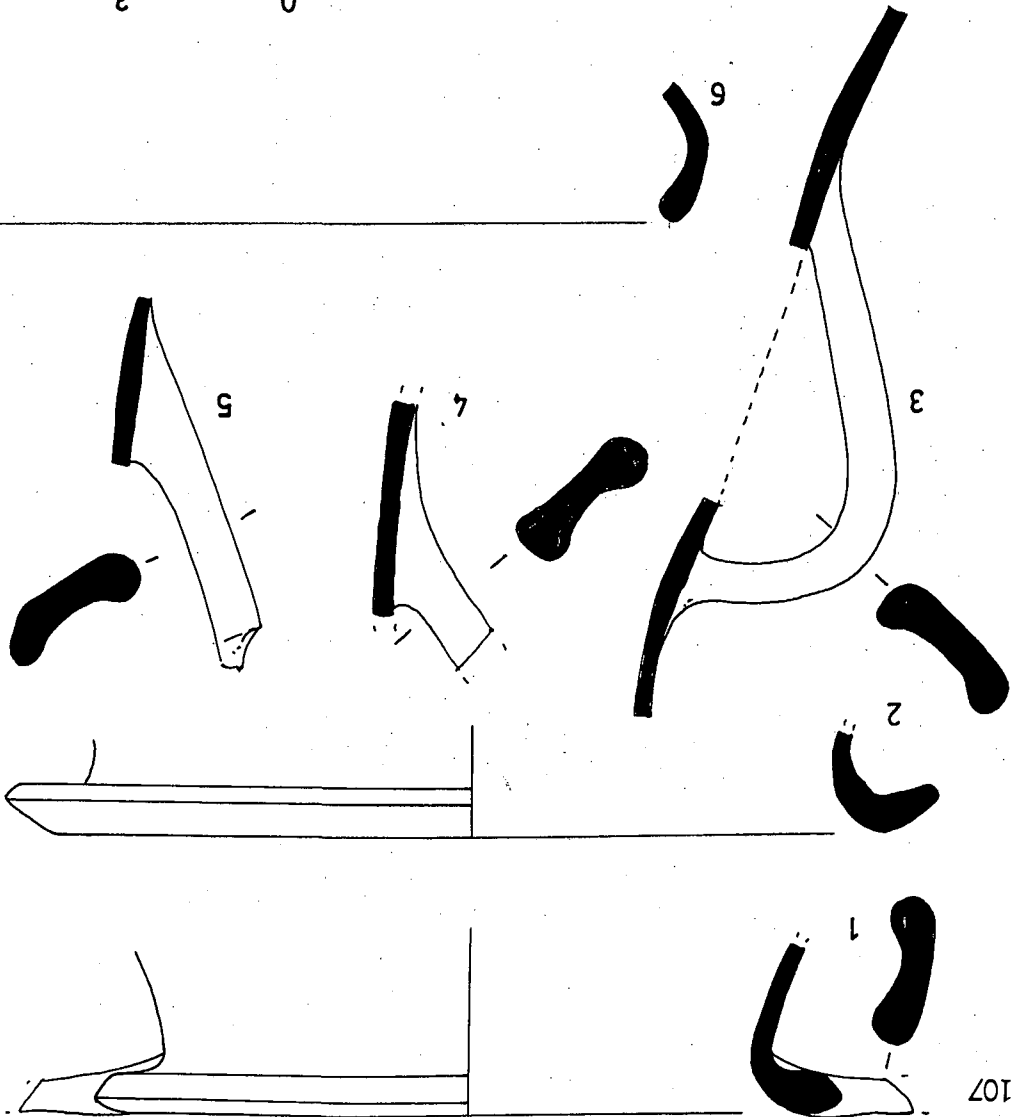

Fig. 107

Fig. 108

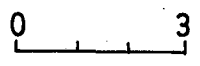
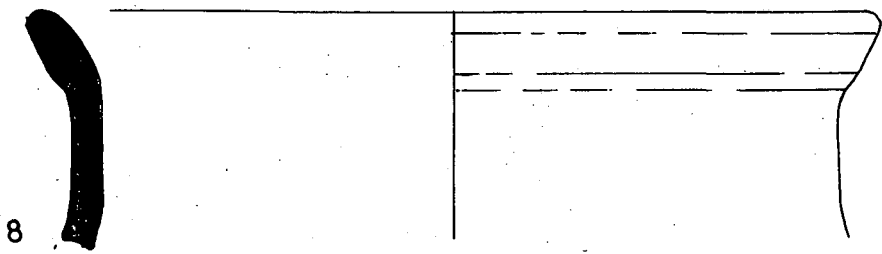
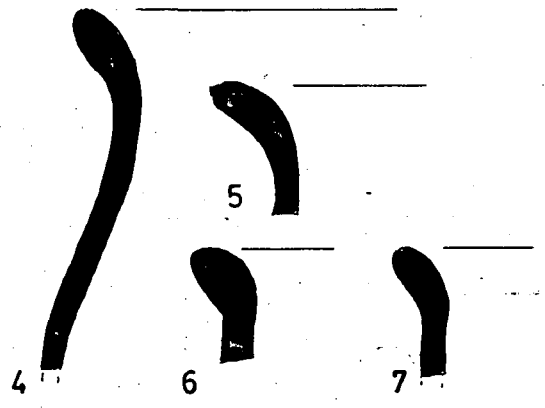
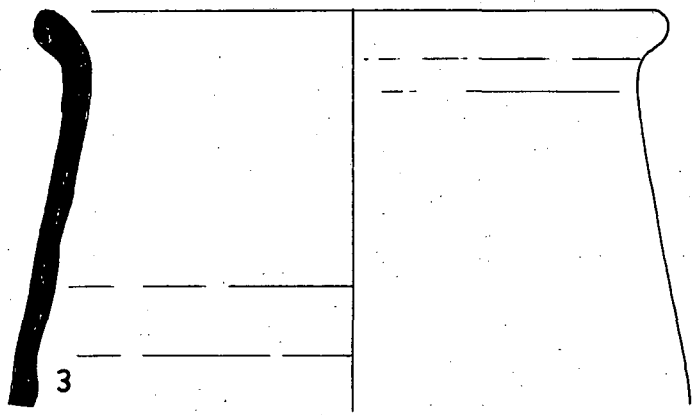
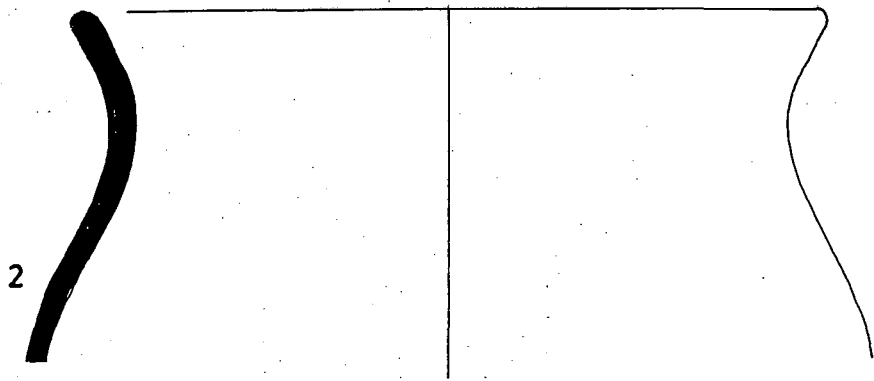
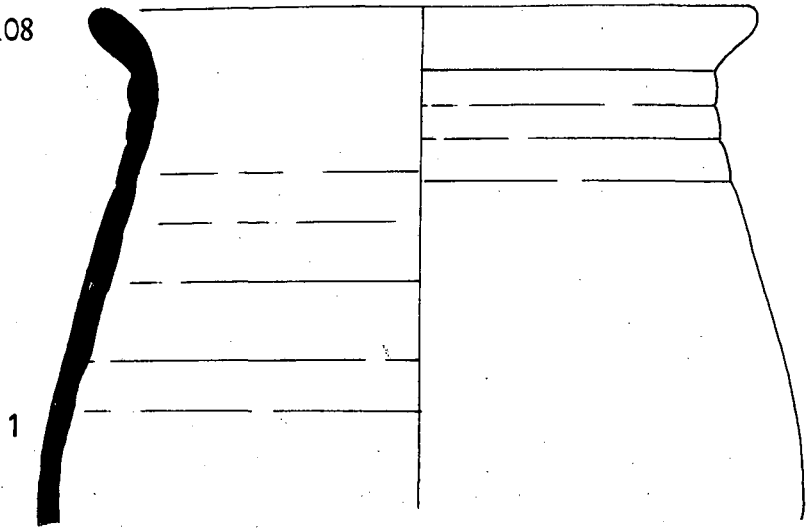

Fig. 109

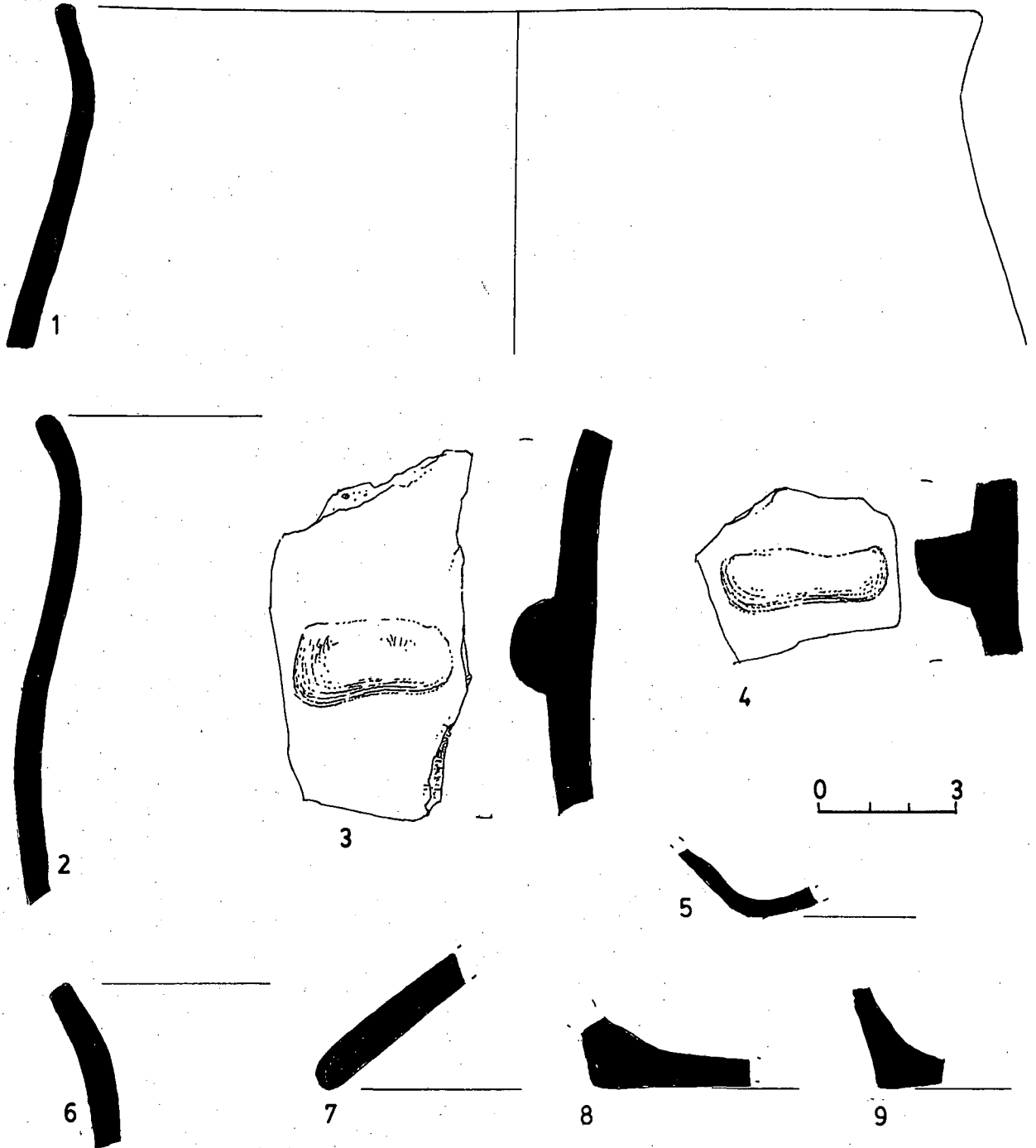
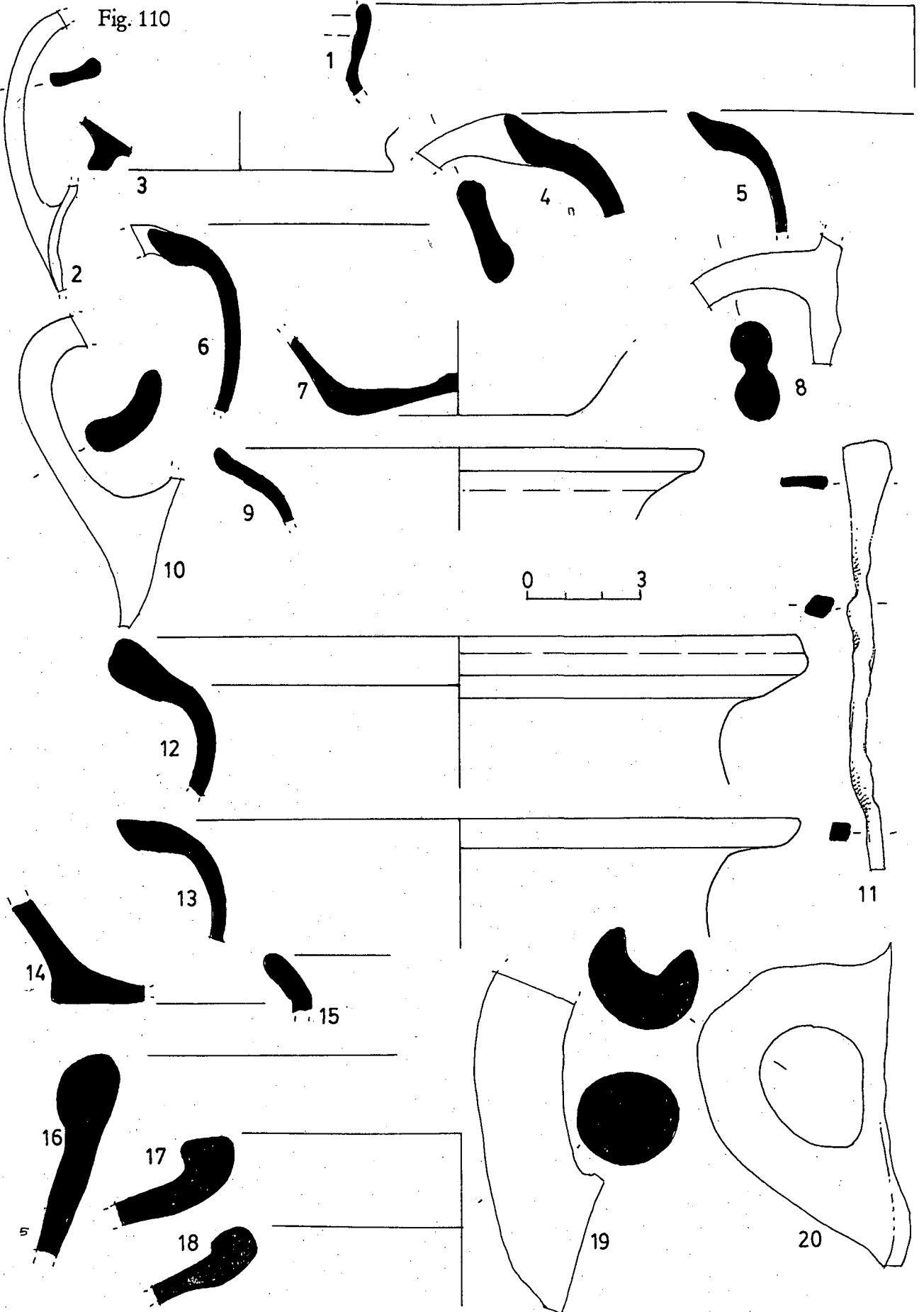

Fig. 110



## 7.3. Les sitges de la segona meitat del segle III a.C.

### 7.3.1 La sitja 43.

Aquesta sitja es va obrir en un sòl de llims groguencs al costat d'una sitja més antiga, la núm. 42. Ho ferén tan a prop que les parets dels dos dipòsits, en la zona central que és la més ampla, arribaren a comunicar-se. Malgrat que es trobava escapçada per la banda de la boca es va conservar una bona part de la capacitat intacta. Així la profunditat màxima superava els 200 cm i el diàmetre a la zona central arribava a 190 cm.

L'interior de la sitja estava farcit per diferents estrats. En el nivell inferior (U.E. 43002) es van excavar una sèrie de llims estèrils que semblaven caiguts de les parets de la mateixa sitja. És probable que els desprendiments fossin provocats per l'acció de l'aigua de la pluja abans de la seva definitiva amortització. El que de debó marcà l'abandonament fou un primer abocament de llims que formarien una capa d'uns 25 cms de potència (U.E. 43001). Encara era més compacta que l'anterior però ja s'hi va començar a recollir material ceràmic. Poc més tard, probablement immediatament després, s'hi féu un nou abocament que va arribar a cobrir tot el dipòsit fins el nivell superficial (U.E.43000). De lluny era el més potent dels tres amb una profunditat mitjana de 130 cm. Estava format per una terra marronosa rica amb argila. Entremig s'hi barrejava pedrigoler d'esquist i ceràmica.

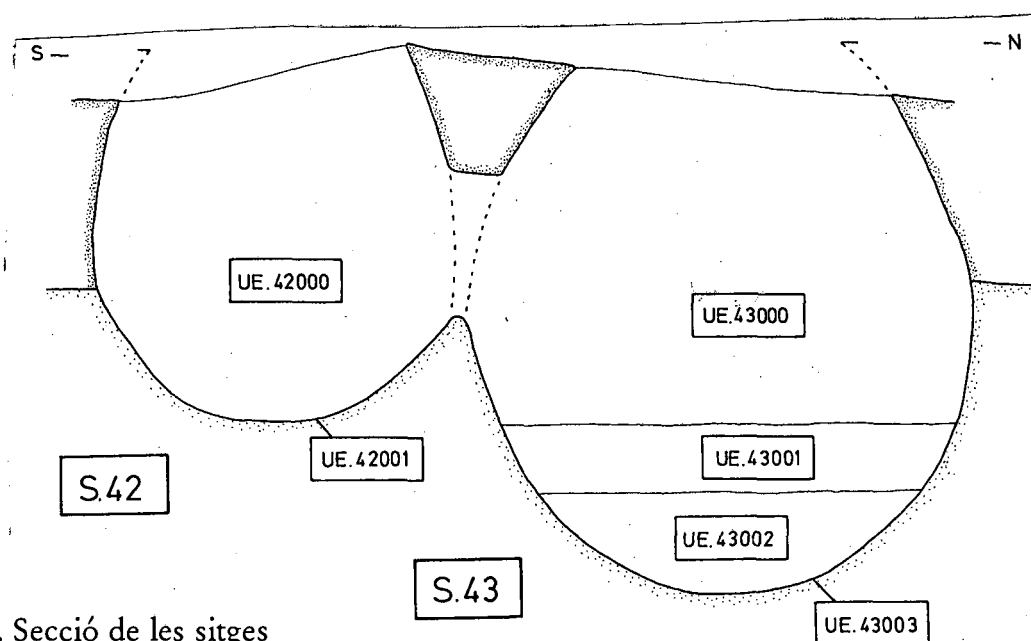

Fig. 111. Secció de les sitges 42 i 43,

El material ceràmic apareixia en un concentració poc remarcable però constant i, donat el volum de terra que va moure la seva excavació, se n'hi va acabar

recollint una quantitat notable. En total 1932 fragments. Considerant en conjunt els dos estrats de farciment, la datació que es proposa per a l'amortització és cap el tercer quart del segle III a.C. (240/220 a.C.).

El lot més petit correspon al de les ceràmiques d'importació amb el 2,6 %. Entre les ceràmiques de vernís negre (0,18%) s'hi van trobar dos fragments escadussers dels tallers occidentals. El més probable és que es tracti de dos bocins d'una mateixa copa atribuïble al taller de les petites estampilles. Un nou fragment de vernís negre no ens ha estat possible de catalogar. En el seu moment va semblar apropiat classificar-lo com la vora d'una copa 27 b de Lamboglia, Morel F2820 de campaniana A. El vernís brillant, poc homogeni i la pasta rogenca podien indicar-ho (Sagrera, 1999, 45). Ara bé es tracta d'un bocí tan menut i rodat que no permet assegurar ni descartar aquesta ni d'altres possibilitats.

La resta de les importacions se centren exclusivament en l'àmbit de les àmfores púnicaebusitanes amb 47 fragments (2,4%). Malauradament només s'hi han pogut reconèixer dues vores (Fig. 123, 4-5). La primera d'elles, s'ha identificat amb la T.8.1.3.1. datable entre el 240 i el 190 a.C. (Ramon, 1995, 223). La segona és del tipus PE-15, T.8.1.2.1. que es va produir entre les darreries del segle IV a.C. i la segona meitat del segle III a.C. (Ramon, 1995, 222). Amb aquests materials es pot proposar la datació del colgament de la sitja vers el darrer terç del segle III a.C. El context de la ceràmica ibèrica apunta en la mateixa direcció, fins i tot, acota un xic més la forquilla cronològica (240/220 a.C.).

La ceràmica grisa i oxidada de la costa catalana amb 59 fragments i 37 individus equivalen al 3,7 % del total. És un dels grups més remarcables dins el camp de les produccions locals. Cal insistir en la naturalesa heterogènia de les pastes i dels acabats que contrasta amb una certa homogeneïtat en les formes i volums.

El got bicònic D-I és la forma predominant amb 18 exemplars possibles (1,13 % del total i un 48,6% de les formes). En general les proporcions són moderades. Així es comproba en calcular els diàmetres de les boques que oscil·len entre els 7,8 cm i els 10 cms. En aquest tipus de recipient la base és angulosa i es recolza directament a terra. El fons fa una lleugera concavitat cap endins. En algun cas el peu es troba desenvolupat i en el fons apareix el solc concèntric que fins ara no havia aparegut però que, més endavant, es farà omnipresent. Les parets són llises o decorades amb mamellons per sota la línia de la carena. Les nanses quan apareixen ho fan d'una en una. Els llavis són oberts però poc emfatitzats i força drets. Hi ha dos recipients que es desvien de la tònica general i que podrien assimilar-se a gerres D-V i gerres E-III. En el primer (fig. 115, 10) la vora penja un xic més i es fa més pronunciada. El diàmetre de la vora és superior amb 12,8 cms. En el segon (fig. 117, 10) La vora penja encara més i el llavi es fa gruixut. El diàmetre de la boca és similar a l'anterior (12,8 cms) i presenta una novetat, car incorpora un motllura horitzontal en el coll fins ara també inèdita.

L'escudella de carena alta i vora reentrant A-I es presenta amb 8 individus (16,2% de les formes). En remarquem la presència d'un exemplar atribuïble al taller de Fellines -la forma 3 de Fellines- (Martín, 1981, 41 i 44). La versió menuda, la

forma B també s'hi comptabilitza amb 4 exemplars (10,8% dels individus). Una peculiaritat interessant d'aquestes peces és la presència del solc concèntric del fons.

L'escudella de carena alta i vora sinuosa A-III compta amb tres individus. Malgrat que s'han atribuït a la mateixa forma les diferències son sensibles, doncs s'hi desglossa la variant A-IIIb (fig. 116, 11), l'A-IIIc (fig. 117, 7) i una darrera amb un perfil de vora dissociat de les variants detectades conegudes d'aquesta escudella (fig. 117, 9). Per a la variant A-IIIb, la sitja 43 és el context més tardà on se n'hi ha documentat.

Amb un únic individu, trobem el gerret bicònic D-V (fig. 126, 3) i el bol hemisfèric de fons umbilicat (fig. 117, 1). Tant l'un com l'altre ens poden situar l'àmbit cronològic cap a la segona meitat del segle III a.C., per bé que la migradesa de la troballa, especialment pel bol umbilicat, contrasta amb els contextos de l'últim quart del mateix segle a Sant Julià (sitges 116 i 3) on aquesta forma es fa assídua.

Per completar el repertori de la vaixel·la fina local hi adjuntem cinc recipients més de comuna de taula de naturalesa ben diversa. En primer lloc, tres escudelles de vora reentrant A-I (fig. 117) i la petita de la forma B (fig. 117, 11). Un *oinochos* amb el (fig. 120, 9) i un got bicònic D-I (fig. 120, 6).

Un aspecte remarcable és l'escassa presència de *skypbos* (només han aparegut tres fragments a l'U.E.43.001) que situen els percentatges a un nivell semblant al de la sitja 88 (260/240 a.C.) o al de la 116 (230/210 a.C.), que testimonien la lenta desaparició d'una forma segurament en desús per bé que es documenti residualment.

La ceràmica comuna amb 1543 fragments i el 71,5% del total, és el lot més nombrós. Entre les formes més repetides hi destaquen les gerres bitroncocòniques que conceptualment s'arreglaren amb la comuna ibèrica de tot el segle III a.C. Ara bé analitzant el contingut de la sitja 43 s'hi observen canvis evolutius apreciables sobretot a la vora. La motllura de la banda interna del llavi ha desaparegut o tendeix a fer-ho. Molt pocs són els casos on s'hi pot certificar i, en tot cas, sempre és atenuat. En canvi campen les vores penjades de perfil angulós a vegades quasi triangular i les que dibuixen un coll molt obert, en forma de tulipa. La troballa de tres brocs de bec d'ànec, als que tradicionalment se'ls ha atribuït la utilitat de decantar líquids indica que com a mínim tres d'aquestes gerres en disposaven (Conde, 1987, 27-60).

La ceràmica de cuina amb 135 bocins representa el 8,5% del total. En tots els exemplars la pasta grollera ha patit una cuita reductora. Malgrat que no sempre és senzill discernir el tornejat sembla que pesa força més el procés a torn que el manual. Les formes que s'hi detecten són les que s'han anat veient durant la primera meitat del segle III a.C. en el Bosc del Congost, és a dir, l'urna de perfil en essa de base preferentment plana i estreta en relació a l'alçada. En un segon pla se situaria la resta d'un *caccabus* segurament de producció local (fig. 122, 1).

### 7.3.2. La sitja 116.



Va aparèixer amb la boca capolada per les obres de la variant. Les restes excavades deixaren al descobert un dipòsit ovoide amb el fons pla. La profunditat màxima conservada era de 196 cm i el diàmetre, a la zona central, arribava als 200 cm. L'excavació determinà l'existència de dos estrats superposats de potència similar. El més antic cobria la meitat inferior (U.E. 116.001). El formava una terra argilosa de color marró/beix amb la inclusió de nombrosos esquerdissos d'esquist. Per sobre el cobria una capa de terra argilosa semblant però més fosca que colgava la fossa fins el capdamunt (U.E. 116.000). Malgrat la diferenciació inicial es va considerar finalment que tot el farcit de la sitja era unitari i abocat al mateix temps. Això es reflexa en els inventaris on es computà tot el material en conjunt. Un element interessant, per bé que no repercuteix en l'anàlisi ceramològica, fou la troballa de tres esquelets complets corresponents a un equí, que va aparèixer en connexió anatòmica, un ovicàpid i un gos.

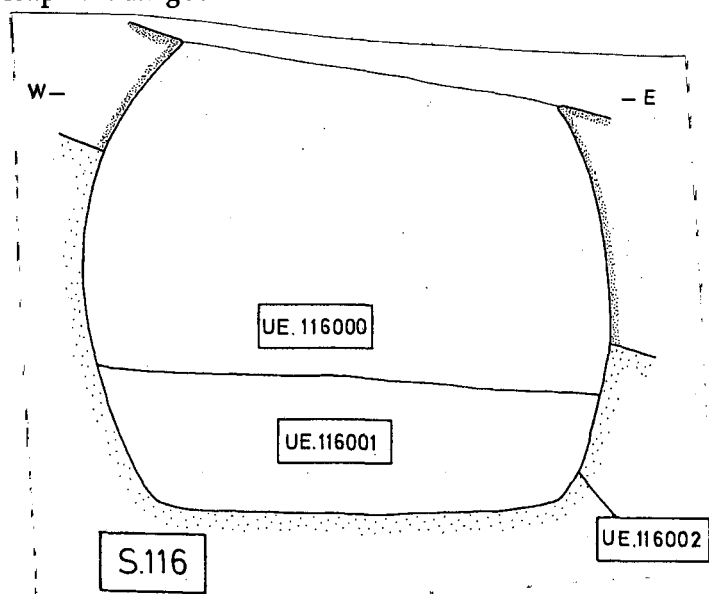

Fig.112. Secció de La Sitja 116.

Es comptabilitzà un total de 1296 fragments ceràmics dels que només el 2,5% eren importacions. La resta es pot considerar com produccions de tradició ibèrica. Així el 67% es va classificar com a comuna ibèrica, el 17,5% ceràmica fina de taula, el 8,9% corresponia a àmfora ibèrica, el 2,1 a ibèrica pintada i el 2% ceràmica de cuina. La ceràmica de vernís negre assolia el 0,3%, les àmfores púniques el 1,5 % i les àmfores greco-itàliques el 0,6%.

Per la datació del colgament de la sitja no ens podem refiar gaire de la ceràmica d'importació. Analitzant-ne el contingut s'aprecia que, deixant de banda un bocí de vernís negre indeterminat, es tracta exclusivament de ceràmica àtica de vernís negre. Les formes que s'hi reconeixen són una base de *skyphos* i un peu de plat de la forma 23 de Lamboglia amb el signe ibèric "S" gravat en el cul. Es tracta de peces pròpies del segle IV a.C., encara que, com s'ha vist, són les produccions de vernís negre dominants en les sitges del segle III a.C. del Bosc del Congost. Tampoc s'ha pogut determinar cap forma entre les àmfores púniques ni entre les greco-itàliques, la qual cosa deixa la cronologia totalment a l'aire. En tot cas apuntar que la presència de les darreres pot assenyalar una datació a partir del darrer terç del segle III a.C. en endavant, car aquest contenidor es fa molt estrany abans de l'arribada

massiva de productes itàlics. L'absència de campaniana A no dona cap seguretat i menys en aquest jaciment, però pot ser un indicatiu que la cronologia de l'estrat quedi circumscriu en el segle III a.C.

Afortunadament la ceràmica ibèrica és molt més generosa pel que fa a la quantitat i abundància de formes. Seran aquestes produccions les que han situat l'obliteració de la sitja dins el darrer terç/del segle III a.C. (230/ 210 a.C.).

La ceràmica fina local és la responsable de bona part de la datació. La desglossem en quatre grups. El més nombrós és el de la grisa de la costa catalana amb el 43% de la categoria, segueix la grisa emporitana amb el 28%, la comuna de taula amb el 24% l'oxidada emporitana amb el 3% del total i finalment l'oxidada de la costa catalana amb el 2%.

El repertori formal és prou variat. La forma més repetida és el got bicònic D-I del que s'han observat detalls de modernitat com el peu anul·lar. En un exemplar apareixia marcat el solc concèntric i un altre mostrava la decoració de mamellons sobre la carena. Aquests elements, malgrat ser minoritaris, ja traslladen la cronologia dins la segona meitat del segle III a.C. i són abundants en jaciments de l'època com ara la necròpoli del Turó dels dos Pins (Garcia, 1993).

En segon lloc s'alça l'escudella A-I i, tot seguit, el bol de fons umbilicat amb una proporció significativa que, comparativament, l'acosta a la sitja 3 (220/200 a.C.). Amb menys pes hi trobem l'escudella petita de la forma B i el *skyphos*. La presència quantitativament irrellevant de *skyphoi* en denota un moment de desús però relativament pròxim al de les darreres produccions, apropiat per un context de segona meitat de segle III a.C. L'escudella A-III també és escassa, fet que l'allunya dels percentatges de la sitja 3 i, en canvi, l'acosta al de la sitja 43 (240/220 a.C.). Es veu ben clar que la ceràmica fina ibèrica de la sitja 116 es troba a mig camí de les sitges 43 i 3.

La ceràmica comuna ibèrica de la sitja 116 és un reflexe de l'evolució que experimenta aquesta producció des de mitjan segle III a.C. respecte del que s'estilava a principis de la centúria. Malgrat que conceptualment els recipients són els mateixos, pràcticament han desaparegut aquelles vores amb la motllura que donava verticalitat al llavi. El seu lloc l'ha ocupat un prototipus de vora penjant i perfil angulós, gairebé triangular, però amb tantes variants que resulta complicat d'abordar-les totes. Algunes de les gerres llueixen una decoració pintada exclusivament amb blanc. És la ceràmica indigeta, on hi dominen les franges paral·leles i horitzontals de traçada prima a la panxa sobre les escenes geomètriques més complexes, que també existeixen, i comparteixen protagonisme amb les franges gruixudes sota la vora i sobre la banda interna del llavi.

La ceràmica de cuina segueix la mateixa línia marcada les sitges precedents. Abunden les peces tornejades amb les urnes de perfil en essa, més aviat estretes i allargassades de pasta grollera i coccio reduïda.

### 7.3.3. La sitja 40.

Va aparèixer amb la meitat superior capolada pel trànsit de la maquinària pesant de les obres de la variant. L'excavació va delimitar una fossa ovoide amb una profunditat màxima conservada de 230cm i un diàmetre superior de 180cm. S'hi va distingir una seqüència estratigràfica de tres nivells superposats. El primer (U.E. 40.000), situat a ran de terra, es distingia per una argila marronosa barrejada amb pissarra esmicolada i còdols rierencs. Per sota (U.E.40.001) apareixia una terra llimosa més clara que l'anterior i més neta i homogènia. El darrer estrat (U.E. 40.002) cobria directament el cul de la sitja. Es detectava per una argila encara més fina i clara que la dels anteriors.

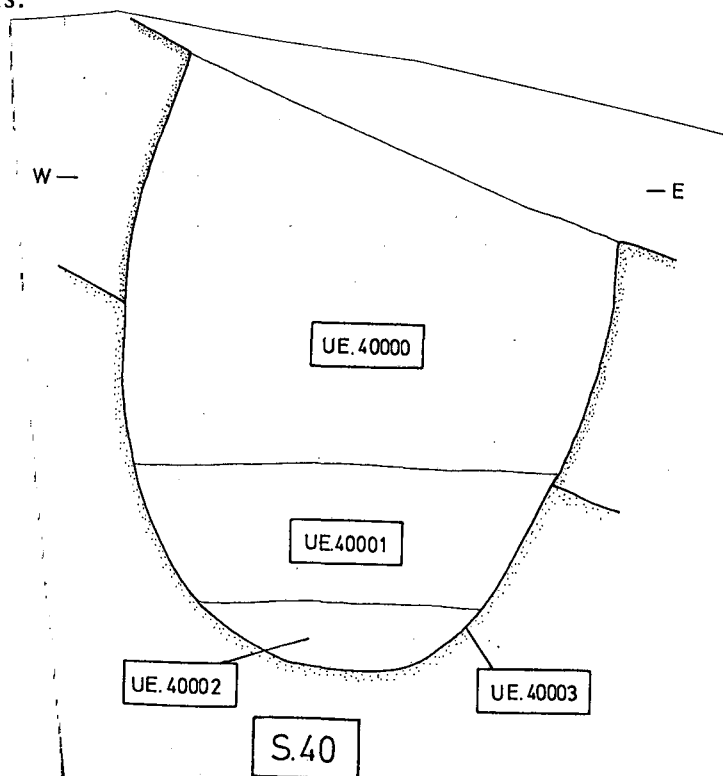

Fig. 113. Secció de la Sitja 40

L'únic sediment que va donar material ceràmic destacable fou el més superficial amb un total de 919 fragments comptabilitzats. Els altres dos aportaren només 12 fragments ceràmics en conjunt. Per tant, l'anàlisi ceramològica se centrà única i exclusivament en l'U.E.40.000.

Els inventaris reflexen uns percentatges clarament decantats cap a les produccions locals. Així el 64,6% ve detentat per l'àmfora ibèrica, el 28,1% per la comuna ibèrica, el 2,8% pels atuells de cuina i l'1,6% per la ceràmica fina de taula. Tot plegat suma el 97,2% que adjuntant quatre fragments d'àmfora indeterminada computa el 97,6% del total. El 2,4% restant rau en el material d'importació amb dos elements d'àmfora púnicoebusitana, 1 de cartaginesa i 3 d'àmfora grecoitàlica.

Malgrat la migradesa en ceràmica importada s'han determinat alguns elements que aporten criteris cronològics específics. El més antic és una vora d'àmfora púnicoebusitana del tipus PE-15 (T.8.1.2.1.) amb una datació de ple segle III a.C. (Ramon, 1995, 222). Més moderna és la vora conservada d'una àmfora cartaginesa del tipus Mañá D (T.5.2.3.1) amb una vigència acotada entre el darrer

quart del segle III a.C. i el primer terç del segle II a.C. (fig. 138, 11). El tercer aspecte fa referència a la troballa d'àmfores greco-itàliques. En el Bosc del Congost se n'ha evidenciat la presència a partir del darrer quart del segle III a.C. o poc abans, en endavant (contrasteu les sitges 3, 116 i 53 amb una datació global de 230/190 a.C. amb totes les sitges anteriors al darrer terç del segle III a.C.). Aquesta dada convergeix en la línia argumental del què s'ha proposat a bastament sobre l'arribada quantitativament significativa d'aquests recipients en el nord-est de Catalunya (Nieto/Nolla, 1989, 367-391) . Tots els indicis exposats determinen l'amortització de la sitja a partir del darrer quart del segle III a.C. La ceràmica de tradició ibèrica acaba reblant la dada i tanca per baix la cronologia fixant el límit vers el 200 a.C.

La ceràmica fina de taula presenta un percentatge per sota que sol donar-se habitualment en el Bosc del Congost. Per tant la valoració que se'n pot extreure s'ha de relativitzar més del que es voldria. Tot i amb això s'hi reconeixen les formes més comunes del segle III a.C. Per ordre d'aparició esmentem el got bicònic D-I, l'escudella petita de vora reentrant B i una escudella A-I de comuna de taula. Es troben a faltar l'escudella A-III que és molt freqüent a les darreries del segle III a.C. (vegeu la sitja 3) i el bol de fons umbilicat. Aquesta circumstància faria sospitar que la datació podria ser anterior a la que s'ha proposat. Tanmateix la troballa de oxidada emporitana clàssica (un solitari fragment informe) apuntaria en el sentit contrari.

La ceràmica comuna aplega poques formes en aquest nivell. Les dues vores testimonien la presència de la gerra bitroncocònica amb el llavi obert i penjant sense la motllura interna del llavi i la d'un recipient de carena reentrant i llavi triangular penjant.

La ceràmica de cuina recull prou fragments com per indicar el domini de la ceràmica tornejada. En canvi, una sola forma que és la urna sense nanses de perfil en essa.

L'àmfora ibèrica tot i ser nombrosa en fragments és pobre en individus. Alternen les pastes bicolors amb les monòcromes algunes molt similars a l'aspecte de la grisa de la costa catalana.

#### 7.3.4. La sitja 3.

Va aparèixer amb la boca manllevada pel trànsit de la maquinària de les obres de la variant. Es trobà junt a la sitja 2 que la tallava parcialment per la banda de migdia. Tot i amb això, l'excavació deixà al descobert un dipòsit de perfil globular de dimensions notables, amb una profunditat màxima conservada de 250 cm i un diàmetre central de 200 cm.

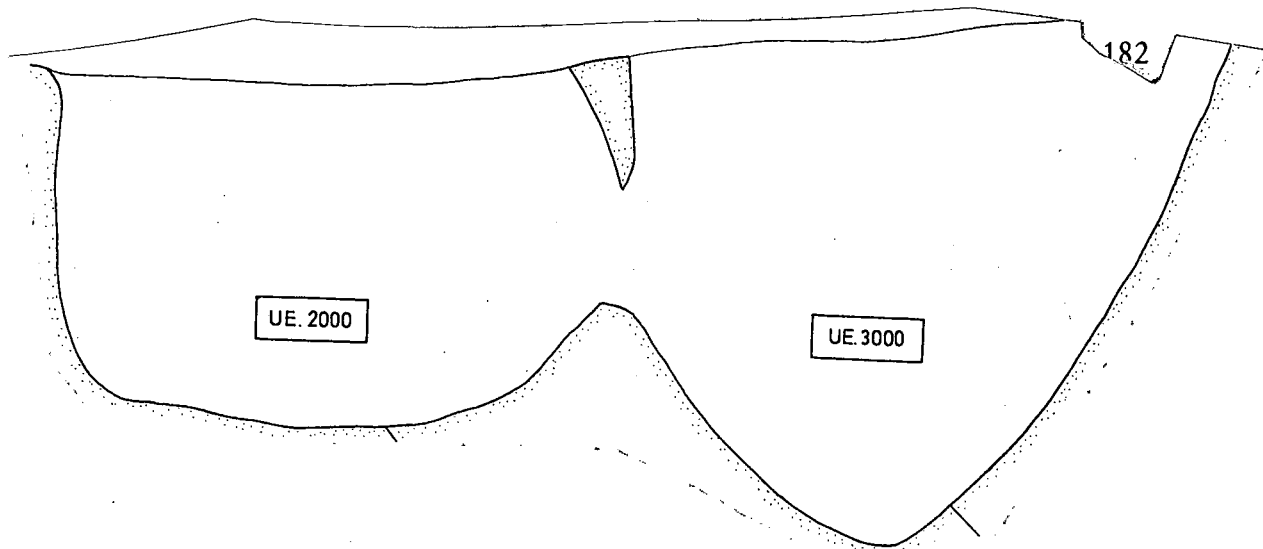

Fig. 114. Secció de les sitges 2 i 3.

El farcit intern es va desglossar en quatre estrats superposats. A ran de la superfície hom distingia un primer nivell de terra compactada de tons marrons o taronjats amb inclusió de fragments d'esquist, còdols rierencs i abundant material ceràmic (U.E. 3000). Per sota apareixia un sediment de característiques similars a l'anterior (U.E. 3002). Entre els dos nivells esmentats hom detectava una clapa prima de terra molt flonja amb cendres, carbons i pedruscall (U.E. 3001). Finalment cobrint el fons de la fossa es descobria una darrera capa de terra de color taronjat, molt compacta, que s'interpretava com a possible preparació de la base de la sitja. En el seu moment es considerà que tot el rebliment intern era unitari i que no calia, per tant, separar estratigràficament el material.

Els inventaris computaren un total de 6216 fragments ceràmics. Sense cap mena de dubte es tracta del conjunt més nombrós de tot el camp de sitjes. La vaixel·la fina d'importació va aportar un total de 29 fragments de ceràmica de vernís negre però que, malgrat tot, representa un percentatge migrat (0,47%). Caldria distingir els 3 elements d'Àtica de vernís negre, els 23 de campaniana A i 3 més procedents dels tallers de Roses. També es comptabilitzaren 2 fragments d'àmfora púnicoebusitana, 322 (el 5,18%) d'àmfora grecoitàlica i 2196 (el 35,3%) d'àmfora ibèrica de boca plana. La ceràmica fina local pujà fins el 22,5% del total. D'aquest volum un 51% el detenta la grisa emporitana, el 44,4% la grisa de la costa catalana o grisa ibèrica i quasi el 5% peces de cuita oxidada de ceràmiques emporitanes. El calaix de sastre de la comuna ibèrica arriba al 29,5%. La ceràmica ibèrica pintada comptabilitzà 192 fragments (poc més del 3%) pràcticament tot peces indigetes de pintura blanca monòcroma. La ceràmica de cuina comptava amb 227 fragments (el 3,65%). Dins la categoria primaven les peces a torn sobre el treball a mà i sempre amb pastes grolleres de cuita reduïda.

Els elements datables són relativament escassos però, tanmateix, creiem que suficients per fixar, amb més o menys precisió, el context cronològic d'obliteració de la sitja que s'hauria de situar a finals del segle III a.C., entre el 220 i el 200 a.C.. A banda de la ceràmica àtica de vernís negre on s'hi reconeix un *skyphos* i un plat de peix, es palesa l'existència de material més modern. La ceràmica de vernís negre ve marcada per la presència notable de la campaniana A. Entre les formes identificades destaca un gran plat (Lamboglia 23) amb decoració interna pintada en blanc (fig. 169, 3). La pasta és ben depurada i dura amb el vernís de bona qualitat, força ben

adherit i espès. La decoració està distribuïda en tres registres separats per fines canaladures circulars. En el registre superior, es desplega una orla d'ones enmarcant la vora. En el del mig alternen uns triangles amb una decoració vegetal. Del registre intern practicament no se'n conserva res. Una altra forma identificada és l'escudella 27 b de Lamboglia. Tant l'aspecte com la decoració de la campaniana A s'avenen bé amb la fàcies clàssica/antiga d'aquesta producció. De manera anàloga les formes documentades situen la cronologia a partir del darrer quart del segle III a.C. (la Lamboglia 27b) i fins no pas més enllà del primer quart del segle II a.C. (la Lamboglia 23).

La ceràmica del taller de Roses també hi té una presència significativa. Cal esmentar la base d'un plat de la forma 23 de Lamboglia grafitada sota el fons amb el signe ibèric "A", una escudella de la forma Lamboglia 27 de pasta beix-rosada i una escudelleta amb les parets gallonades per incisions corresponent a la forma 25 b de Lamboglia. Aquesta mena de produccions són manifestes en el segle III a.C. però també pel que fa a la fi de la centúria i, fins i tot, en els primers anys del segle II a.C., tal i com es palesa en jaciments ibèrics raonablement propers com els d'Ullastret i de Mas Castellar de Pontós (Pontós/Ullastret, 1998, 129-156).

L'única vora d'àmfora grecoitàlica conservada entre els molts fragments inventariats d'aquesta classe de contenidor revela un llavi triangular amb un perfil molt obert propi de les produccions antigues de la segona meitat del segle III a.C. (Nolla/Nieto, 1989, 368-376)

La ceràmica fina local ve representada per la grisa ibèrica, és a dir, la fàcies antiga de la grisa i oxidada emporitanes, amb varietat notable d'acabats i la pròpia grisa emporitana que també hi és ben present amb una morfologia més estandaritzada. El repertori formal és homogeni. El got bicònic D-I és la forma de més èxit. El cos llis dibuixa sempre el mateix perfil amb la vora oberta cap enfora i el llavi poc desenvolupat. La decoració, quan existeix, es redueix a uns mamellons disposats sobre la carena. La base generalment no té peu i el fons és lleugerament corbat cap endins. En algun cas s'ha documentat un peu incipient i, fins i tot, el solc circular del fons. Les nanses es redueixen són de rodet, de secció ampla i prima i amb la depressió al mig per l'acció del dit del terrisser. S'ha detectat la presència d'una gerra bicònica (D-V) de mida més grossa que el got però amb la mateixa silueta (fig. 139). L'habitual escudella de carena alta i vora reentrant de la forma A-I, tant repetida en les sitges del segle III a.C. del bosc del Congost, continua present però amb una minva considerable que la fa quasi testimonial. En canvi l'escudella A-III, la petita de la forma B i la de fons umbilicat, aquesta última quasi sempre amb cuites oxidades, resulten francament nombroses. L'escudella A-VIII -a mig camí entre la A-I i la AIII i absent de totes les sitges estudiades fins ara- s'hi documenta amb uns quants exemplars. En general les bases presenten un peu més o menys alt, recte i, en algun cas, es marca el solc circular en el fons.

La ceràmica comuna ibèrica, malgrat ser nombrosa en fragments, és relativament pobre en individus. Això ve de la fragilitat i duresa de les parets que, en recipients més aviat grossos, provoca una alta fragmentació. Una conseqüència

directa en resulta el fet que, els fragments amb forma no han permès copçar el perfil complet de cap contenidor. Les vores recollides estan en la línia del que apareix en les sitges de la segona meitat del segle III a.C. del Bosc del Congost. És el cas de la sitja 88, la 43 i la 6 per exemple. En tot cas és interessant assenyalar la notable incidència de vasos bitroncocònics amb broc sota la vora.

Si exceptuem dos fragments de ceràmica ibèrica decorada amb pintura vinosa, probablement pertanyents a una mateixa peça i de tradició més antiga, la ceràmica ibèrica pintada es redueix a la indigeta de pintura blanca. Malgrat l'aparent quantitat de fragments, el nombre d'individus no supera la dotzena. Com en les comunes s'han intuït més que no pas dibuixat els volums d'unes gerres bitroncocòniques nansades i de vores penjants. La decoració és de tipus geomètric amb bandes horitzontals, paral·leles i varietat de gruixos aplicades sobre les parets dels recipients. Menys habitual són les figures complexes com les espirals i la profusió decorativa sobre la banda interna del llavi. Les pastes sempre dures i depurades i les engalbes presenten tons i acabats diferents, des del vermell o taronja fins als grisos i els bicolors.

La ceràmica de cuina ve dominada per les produccions tornejades d'urnes de perfil en "essa", altes i estretes i sense nanses que continua dins la tònica del segle III a.C. del Bosc del Congost i, en un context més ampli, dins la tradició indígena ibèrica a la mateixa època (Conde et al., 1994, 19). Més rar per bé que n'hem documentat dos exemplars clars és el caccabos, una olla globulada amb dues nanses contraposades de secció rodona disposades sota el llavi. La ceràmica modelada a mà és francament rara i reproduïx les mateixes formes de les peces tornejades.

### 7.3.5. Làmines de material.

Fig. 115. Bosc del Congost, sitja 43 (U.E. 43000).

- 1) Escudella de grisa de la costa catalana amb línies derivades del torn prop del peu i tant per la banda de dins com per la de fora.
- 2, 4 i 5) Grisa de la costa catalana, got bicònic D-I amb taques més fosques repartides aleatòriament per tota la superfície externa.
- 3) Grisa de la costa catalana de pasta i engalba molt fosques i de tacte aspre. El peu és alt i en el fons no s'hi aprecia el solc circular.
- 6) Grisa de la costa catalana de pasta i engalba molt fosques i tacte rugós, got bicònic D-I o D-V?
- 7) Comuna de taula de pasta bicroma gris/vermell i pesant i engalba granatosa amb un tacte finíssim, forma indeterminada.
- 8) Base d'escudella de grisa emporitana.
- 9) Base d'escudella de grisa de la costa catalana. La pasta és sensiblement més clara que l'engalba que és quasi negra, amb una superfície allisada que li confereix un tacte suau.
- 10) Grisa de la costa catalana de pasta i engalba fosques, forma indeterminada.

Fig. 116. Bosc del Congost, sitja 43 (U.E. 43000).

- 1 i 2) Grisa emporitana, escudelles de vora reentrant de la forma A-I, però amb la carena marcada.
- 3) grisa emporitana, forma indeterminable.
- 4 a 6) Grisa de la costa catalana, nanses de gots bicònics D-I.
- 7) Grisa de la costa catalana, nansa de secció rodona, forma indeterminable.
- 8 i 9) Grisa de la costa catalana, nanses de gots bicònics.
- 10) Grisa de la costa catalana de pasta rugosa i engalba fosca i lleugerament allisada, got bicònic D-I?
- 11) Comuna de taula de pasta grana amb l'engalba que presenta retocs espatulats per la banda exterior, escudella A-III.
- 12) Comuna de taula de pasta grana i engalba grisa. Escudella de la forma B.
- 13) Grisa de la costa catalana de pasta grisa i engalba igualment grisa però barrejada amb una altra engalba vermellova. Presenta el solc en el cul. Escudelleta de la forma B.
- 14) Escudella de la forma B de grisa emporitana amb el solc marcat en el fons extern.
- 15) Oxidada emporitana de pasta i engalba vermella, escudella B amb el solc en el fons extern.
- 16 i 17) Oxidada de la costa catalana de pasta vermellova i engalba barrejada de dues tonalitats: el vermell fosc sobre la base més clara de la pasta, gots bicònics D-I

Fig. 117. Bosc del Congost, sitja 43 (U.E. 43000).

- 1) Comuna de taula de pasta grisa i engalba beix. Bol de fons umbilicat, A-IX.
- 2) Comuna de taula de pasta grisa i engalba barrejada de vermell sobre la base de color gris.



- 3) Grisa emporitana de pasta i engalba de color gris clar. Got bicònic D-I decorat amb mamellons sota l'arrancament del coll.
- 4) Oxidada de la costa catalana de pasta i engalba vermelloses, got bicònic.
- 5) Comuna de taula de pasta grisa i engalba marronosa. Peu d'escudella de forma indeterminada.
- 6) Comuna de taula de pasta beix i engalba amb taques grises. Base de got bicònic.
- 7) Oxidada de la costa catalana de color vermell. Escudella A-I.
- 8) Oxidada emporitana de pasta i engalba de color vermell/taronja. Escudella de la forma A-III.
- 9) Comuna de taula de pasta i engalba beix, escudella A-III.
- 10) Comuna de taula de pasta amarronada amb l'engalba grisa.. Presenta una motllura horitzontal en el coll. Forma indeterminada.
- 11) Escudella de la forma B de comuna de taula de pasta i engalba beix uniforme.
- 12) Comuna de taula de pasta grisa i engalba beix, escudella A-I.
- 13) Ceràmica de cuina a torn<sup>?</sup>. La pasta presenta les característiques pròpies de la ceràmica de cuina: pasta grollera amb el desgreixant de quarç gruixut i vistós, de cocció reduïda. La forma de la base amb el peu anul·lar i amb els petits forats la perfilen com una escudella del sevei de taula. Forma indeterminada.

Fig. 118. Bosc del Congost, sitja 43 (U.E. 43000).

- 1 i 2) Brocs inferiors en forma de bec d'ànec de comuna ibèrica idestinat a la decantació de líquids. De pasta grisa i engalba beix, el primer, i pasta bicolor i engalba grisa en el segon cas.
- 3) Comuna ibèrica de pasta bícroma grisa/vermella i engalba taronja.
- 4) Tina de comuna ibèrica amb un ressalt sobre l'espatlla. Una regata prima talla verticalment el ressalt.
- 5 i 6) Nanses de gerres bitroncocòniques de ceràmica comuna ibèrica. La pastes són clares i les engalbes forsques i espesses.

Fig. 119. Bosc del Congost, sitja 43 (U.E. 43000).

- 1 a 5 i 7 a 10) Nanses de ceràmica comuna ibèrica de pastes clares, fosques i bícromes amb engalbes vermelloses, beixes, grises i barrejades, formes indeterminades.
- 6) Nansa de got bicònic de comuna ibèrica de pasta grisa i engalba beix.
- 11) Comuna ibèrica, gerra bitroncocònica de pasta grisa i engalba marró/vermellosa.

Fig. 120. Bosc del Congost, sitja 43 (U.E. 43.000).

- 1 i 7) Gerres de comuna ibèrica de pasta bicolor grisa i vermella que abasta tota la superfície de la peça excepte una franja grisa a la cara interna del llavi. Presenta el coll molt obert i una motllura atenuada a la banda interna del llavi.
- 2) Gerra de comuna ibèrica de pasta bícroma grisa i beix.

- 3) Gerra de comuna ibèrica de pasta grisa i engalba beix amb taques grises. La vora és molt oberta amb el llavi penjant amb una lleugera inflexió que n'aixeca la punta.
- 4) Comuna ibèrica de pasta grisa i engalba amarronada amb taques més fosques.
- 5) Comuna ibèrica de pasta bícroma taronja i grisa.
- 6) Comuna ibèrica de pasta vermella i engalba barrejada de dos tons el gris fosc sobre sobre el fons vermell.
- 8) Comuna ibèrica de pasta bicolor grisa i vermella.
- 9) Olpes de vora trilobulada de pasta amarronada i engalba grisa.

Fig. 121. Bosc del Congost, sitja 43 (U.E. 43.000).

- 1 a 9) Comuna ibèrica, gerres i tines de vora exvasada i penjant i perfil angulós. Les pastes són amarronades, grises, vermelloses o bícromes i les engalbes vermelloses, grises amarronades o barrejades de dues tonalitats diferents.
- 10) Tina amb ressalt a l'espatlla de comuna ibèrica de pasta grisa i engalba ataronjada.
- 11) Comuna ibèrica, gerra de pasta grisa i engalba beix amb la motllura de la cara interna del llavi.
- 12) Comuna ibèrica.
- 13) Base de fons pla de comuna de taula, forma indeterminada.
- 14 i 15) Urnes de ceràmica de cuina tornejada de pasta grollera i cuita reductora.

Fig. 122. Bosc del Congost, sitja 43 (U.E. 43.000).

- 1) Ceràmica de cuina tornejada de pasta grollera i cuita reductora, caccabos de producció local.
- 2 a 9) Ceràmica de cuina a torn de pasta grollera i cuita reduïda, olles de perfil en essa.
- 10) Ceràmica de cuina a mà de pasta grollera i cuita reduïda.

Fig. 123. Bosc del Congost, sitja 43 (U.E. 43.000).

- 1 a 3) Ceràmica de cuina tornejada de pasta grollera i cuita reductora, urnes de perfil en essa de base plana.
- 4) Àmfora púnicoebusitana, PE-16,
- 5) Àmfora púnicoebusitana, PE-15.

Fig. 124. Bosc del Congost, sitja 43 (U.E. 43.000).

- 1) Clau de ferro amb cabota.
- 2) Vernís negre indeterminat, possiblement copa de la forma 27b de Lamboglia.

Fig. 125. Bosc del Congost, sitja 43. (U.E. 43.000).

- 1) Escudella de la forma A-I de grisa de la costa catalana de pasta grisa molt fosca i engalba grisa barrejada amb tons granatosos. Presenta la paret externa facetada línies de torn a l'interior.
- 2) grisa emporitana amb línies derivades del procés del torn per la banda externa. El tacte és lleugerament aspre. Possiblement es tracte d'un gerret bicònic assimilable a la forma D-V.

- 3) Gerret de grisa emporitana amb una inflexió sobre la paret interna del llavi, forma indeterminada.
- 4 i 5) Grisa emporitana, escudelles de la forma A-I.
- 6 i 7) Grisa emporitana, gots bicònics D-I.
- 8 i 9) Grisa de la costa catalana de pasta grisa i fosca i superfície lleugerament allisada, bases de gots bicònics.
- 10) Base amb peu anular de grisa de la costa catalana. La pasta és grisa quasi negra i la superfície allisada amb un tacte molt fi. Escudella de forma indeterminada.
- 11 i 12) Vora i nansa d'*Skyphos* de comuna de taula de pasta grisa i engalba beix retocada amb espàtula sobre la paret externa deixant lliure la interna exceptuant algun regalim que baixa del llavi.
- 13) Oxidada de la costa catalana de pasta marró vermellova amb taques grises escampades irregularment sobre la superfície externa. Got bicònic de la forma D-I.

Fig. 126. Bosc del Congost, sitja 43 (U.E. 43.001).

- 1) Grisa emporitana, escudella de la forma A-I.
- 2) Grisa emporitana, base d'escudella de forma indeterminada.
- 3) grisa de la costa catalana de pasta i engalba grises i fosques. Presenta retocs plans espatulats sobre la paret externa, gerret bicònic D-V.
- 4) Grisa emporitana amb retocs espatulats sobre la paret exterior. Escudella de la forma A-III.
- 5) Grisa emporitana, gerra de la forma E-III?

Fig. 127. Bosc del Congost, sitja 43 (U.E. 43.001).

- 1) Grisa emporitana, got bicònic D-I.
- 2) Comuna de taula de pasta grana i engalba negra allisada, got bicònic D-I.
- 3) Grisa de la costa catalana de tons amarronats, nansa de rodet.
- 4 i 6) Fragments d'una mateixa escudella de la forma A-I de comuna de taula de pasta pesant de color grana i engalba negra.
- 5) *Skyphos* de grisa de la costa catalana amb tonalitats grises amarronades.
- 7) Got bicònic D-I de grisa de la costa catalana de tonalitats grises amarronades.
- 8) gerra de comuna ibèrica de pasta bicolor marró i vermell i engalba vermellova que es fa més clara en el llavi.
- 9) Comuna de taula de pasta vermella i engalba barrejada de vermell amb gris fosc, escudelleta de la forma B.
- 10, 12 i 13) Comuna ibèrica de pasta bicolora gris i beix i engalba ataronjada.
- 11) Comuna ibèrica de pasta grisa i engalba barrejada de dos tons: gris i vermell. Presenta la inflexió sobre la part interna del llavi.

Fig. 128. Bosc del Congost, sitja 43 (U.E. 43001).

- 1 i 3 a 9) Comuna ibèrica de pasta bicolor preferentment gris i beix o gris i vermell i engalbes barrejades de dues tonalitats.

2) Broc decantador de bec d'ànec de pasta bicolor gris i vermell i engalba barrejada d'ambdós colors.

Fig. 129. Bosc del Congost, sitja 43 (U.E.43.001).

1 a 5) Comuna ibèrica de pastes beixes i bicolors amb engalbes barrejades de dues tonalitats.

6 a 8) Ceràmica de cuina tornejada de pasta grollera i cuita reductora.

9) Ceràmica de cuina a mà de pasta grollera i cuita reductora.

10 i 11) Àmfora ibèrica de pasta i engalbes clares.

Fig. 130. Bosc del Congost, sitja 116.

1) Comuna de taula de pasta beix. Got bicònic D-I decorat amb mamellons sota l'arrancament del coll.

2 i 4) Grisa emporitana, got bicònic D-I.

3) Grisa de la costa catalana, got bicònic D-I.

5 i 20) Gerret bicònic del grup D-V de grisa de la costa catalana, possiblement els dos fragments pertanyen a la mateixa peça.

6 i 7) Grisa de la costa catalana, vores de gots bicònics de la forma D-I.

8) Oxidada emporitana de pasta vermella, got bicònic D-I.

9, 10 i 11) Grisa emporitana, gots bicònics de la forma D-I.

12) Grisa emporitana, got bicònic D-I.

13) Grisa de la costa catalana, got bicònic D-I.

14 i 15) Grisa de la costa catalana de pasta rugosa molt fosca i engalba de textura i color semblants però de tacte fi, formes indeterminades.

16) Grisa de la costa catalana amb l'engalba espatulada, forma indeterminada.

17) Grisa de la costa catalana, gerra de forma indeterminada.

18) Oxidada de la costa catalana de pasta beix/marronosa, forma D-I.

19) Grisa de la costa catalana, forma indeterminada.

20) Grisa de la costa catalana, base de got bicònic de grisa de la costa catalana.

Fig. 131. Bosc del Congost, sitja 116.

1) Grisa de la costa catalana, *skyphos*.

2) Base de got bicònic de grisa emporitana.

3) Grisa de la costa catalana de pasta i engalba molt fosques i de tacte rugós, tot i que la paret externa presenta la superfície allisada, gerret bicònic del grup D-V.

4) Grisa de la costa catalana, arrancament de nansa, forma desconeguda.

5) Grisa emporitana, base de got bicònic amb peu i solc circular en el fons.

6) Grisa emporitana, base de got bicònic.

7 i 9) Grisa de la costa catalana, bases de got bicònic de pasta quasi negra i tacte rugós.

8) Grisa emporitana, base de got bicònic.

10) Comuna de taula de pasta granatosa i engalba negra molt depurada i ben modelada, escudella de forma indeterminada.

- 11) Peu d'*skypbos* de grisa de la costa catalana de pasta i engalba molt fosques i tacte aspre.
- 12 i 13) Bases d'escudelles de grisa emporitana.
- 14) Grisa de la costa catalana, base de got bicònic.
- 15) Base d'escudella de grisa de la costa catalana de tonalitats grises/verdoses.
- 16) Grisa de la costa catalana de tonalitats grises/amarronades, escudella de la forma B.
- 17) Grisa emporitana, escudella petita de la forma B.

Fig. 132. Bosc del Congost, sitja 116.

- 1) Escudella de la forma A-I d'oxidada de la costa catalana amb la pasta de color taronja uniforme.
- 2) Comuna de taula de pasta grisa i engalba taronja aplicada sobre la paret externa i el llavi, escudella A-III variant 2.
- 3) Grisa de la costa catalana amb bandes horitzontals espatulades per la cara interna, escudella A-I.
- 4) Grisa de la costa catalana, escudella A-I.
- 5) Grisa emporitana, escudella A-I.
- 6 i 7) Grisa de la costa catalana, escudelles de la forma A-I.
- 8) Comuna de taula de pasta i engalba beix, bol de fons umbilicat.
- 9) Grisa de la costa catalana, escudella A-III.
- 10) Oxidada de la costa catalana de pasta vermella i engalba barrejada de gris sobre el mateix color vermell de fons, bol de fons umbilicat.
- 11 i 12) Comuna ibèrica, brocs de pastes clares.
- 13) Oxidada de la costa catalana de pasta i engalba taronja/beix. Bol de fons umbilicat.

Fig. 133. Bosc del Congost, sitja 116.

- 1) Comuna de taula de pasta beix, fons de got bicònic.
- 2) Comuna de taula de pasta grisa i engalba bicroma de gris i vermell.
- 3) Comuna de taula de pasta marronosa, forma indeterminada.
- 4) Comuna ibèrica de pasta i engalba vermelloses, broc.
- 5, 6, 7 i 8) Comuna ibèrica de pasta marró.
- 9) Comuna de taula de pasta grana molt fosca amb tocs espatulats sobre la superfície, forma indeterminada.
- 10) Comuna ibèrica de pasta i engalba grisa/taronja, diàmetre de vora 30 cm., forma indeterminada.
- 11) Comuna de taula de pasta beix, base de got bicònic.
- 12) Comuna ibèrica de pasta de tonalitat marró/ gris i diàmetre de vora superior als 30cm, forma indeterminada.
- 13) Oxidada emporitana de pasta i engalba taronja/ vermellosa, base de got bicònic.
- 14) Comuna ibèrica de pasta gris i engalba taronja, forma indeterminada.
- 15) Comuna ibèrica de pasta vermellosa i engalba barrejada de gris sobre fons vermell, presenta una franja més clara sobre la banda interna del llavi.
- 16) Comuna de taula de pasta beix ataronjada. Peu d'*skypbos*.

17 a 26) Comuna ibèrica, gerres de pastes i acabats diferents on alternen les engalbes bicolors barrejades amb pastes grises o vermelloses amb pastes i engalbes clares, beixes preferentment. Un element gairebé omnipresent és una franja més clara sobre la banda interna del llavi.

Fig. 134. Bosc del Congost, sitja 116.

1, 2 i 3) Comuna ibèrica de pasta taronja. La primera presenta una motllura sobre la punta del llavi i la tercera una franja més clara sobre la cara interna del llavi.

4 i 5) Ceràmica indigeta de pintura blanca.

6) Ibèrica pintada antiga.

7) Comuna ibèrica de pasta marró i engalba similar però amb bandes espatulades més fosques sobre la cara externa i una franja més clara a la banda interna del llavi. Presenta una decoració feta a rodeta consistent en una sanefa de incisions verticals.

8) Comuna ibèrica de pasta grisa i engalba externa taronja.

9 i 10) Ceràmica indigeta de pintura blanca. La decoració se centra en una banda sobre la cara interna del llavi i una altra sota la vora.

Fig. 135. Bosc del Congost, sitja 116.

1 i 2) Ceràmica de cuina tornejada de pasta grollera i cuita reduïda.

3) Ceràmica indigeta de pintura blanca amb una banda horitzontal sota la vora.

4 i 5) Ceràmica de cuina tornejada, de pasta grollera i cuita reductora.

Fig. 136. Bosc del Congost, sitja 116.

1 i 2) Ceràmica de cuina tornejada de pasta grollera i cuita reductora.

3) Ceràmica de cuina a mà de pasta grollera i cuita reduïda.

4 a 8) Ceràmica de cuina a torn de pasta grollera i cuita reduïda.

9 i 10) Ceràmica de cuina a mà de pasta grollera i cuita reductora.

11) Fons pla d'una urna de perfil en essa de ceràmica de cuina tornejada de pasta grollera i cuita reduïda.

Fig. 137. Bosc del Congost, sitja 116.

1) Ceràmica de cuina a torn de pasta grollera i cuita reductora.

2, 3 i 4) Tapadores de ceràmica de cuina de pasta grollera i cuita reduïda.

5 a 10) Àmfora ibèrica de boca plana de pastes i engalbes clares, no tan dures com les bícromes i de tacte farinós.

11) Nansa d'àmfora gfrecoitàlica.

12) Àtica de vernís negre, plat de la forma 23 de Lamboglia. Presenta el signe ibèric "S" grafitat sobre el fons intern de la peça.

13) *Skypbos* àtic de vernís negre.

14) Fusaiola.

Fig. 138. Bosc del Congost, sitja 40.

1 i 2) Grisa de la costa catalana de pasta i engalba molt fosques i de tacte aspre, escudelles de la forma B.

3) Grisa emporitana, got bicònic D-I.

- 4) Oxidada de la costa catalana de tonalitat taronja/marronosa, got bicònic D-I.
- 5) Grisa de la costa catalana amb una banda horitzontal més clara a la cara interna sota el llavi, forma indeterminada.
- 6) Fons amb peu anular de grisa de la costa catalana, forma indeterminada.
- 7) Comuna ibèrica de pasta bícroma i engalba barrejada de dos tonalitats diferents.
- 8) Comuna ibèrica, gerra bicònica de lla obert i ametllat.
- 9) Ceràmica de cuina tornejada de pasta grollera i cuita reductora.
- 10) Àmfora púnicaebusitana T.8.1.2.1.
- 11) Àmfora cartaginesa T.5.2.3.1.
- 12) Nansa d'àmfora púnicoebusitana, forma indeterminada.
- 13 a 16) Àmfora ibèrica de boca plana.

Fig. 139. Bosc del Congost, sitja 3.

- 1) Gerret bicònic de grisa de la costa catalana amb la superfície espatulada amb retocs verticals en el coll i horitzontals a la panxa, forma D-V.

Fig. 140. Bosc del Congost, sitja 3.

- 1, 3 i 4) Grisa emporitana, gots bicònics de la forma D-I.
- 2) Got bicònic D-I de grisa de la costa catalana de pasta i engalba molt fosques. Presenta la superfície allisada i va decorada amb una corrua de mugrons sota l'arrancament del coll agrupats de tres en tres.
- 5) Comuna de taula de pasta grisa i engalba vermellova, base de got bicònic D-I.
- 6) Comuna de taula de pasta grisa i engalba vermella, escudelleta de la forma B.
- 7 i 9) Comuna de taula, escudelles de pasta grisa i engalba marronosa/ataronjada.
- 8) Oxidada de la costa catalana de pasta vermellova, base d'escudella de forma indeterminada.
- 10 i 11) Comuna de taula, escudelles A-I de pasta grisa i engalba vermellova.

Fig. 141. Bosc del Congost, sitja 3.

- 1) Gerret bicònic D-V de grisa emporitana amb taques cendroses repartides i línies de torn per la paret exterior. En el coll s'observen tocs espatulats de traça vertical. Les parets són primes, dures i amb dring metàl·lic.
- 2) Got bicònic de grisa de la costa catalana amb l'engalba espatulada, gairebé brunyida.
- 3 i 4) Grisa emporitana, got bicònic.
- 5) Grisa de la costa catalana, got bicònic de tons amarronats.
- 6, 7 i 9) Got bicònic de mida grossa de grisa de la costa catalana. Presenta tocs espatulats aplicats horitzontalment sobre la carena i verticalment en el coll.
- 8) Got bicònic de grisa de la costa catalana de pasta molt fosca i engalba negra i de tacte aspre.

- 10) Grisa de la costa catalana, got bicònic de parets primes, pasta dura i marques espatulades sobre la paret externa molt fines d'aspecte brunyit i tacte lliscant.
- 11) Grisa de la costa catalana de pasta dura amb el desgreixant de pics blancs. S'observen tocs espatulats.
- 12 i 13) Grisa emporitana, got bicònic.
- 14) Grisa emporitana, got bicònic amb línies de torn visibles prop de la base i tocs espatulats a la carena, el coll i la nansa.
- 15) Grisa emporitana amb l'engalba fosca. S'aprecien tocs espatulats de traça vertical en el coll.
- 16) Got bicònic de grisa de la costa catalana amb tocs espatulats clars a la nansa.
- 17) Got bicònic de grisa de la costa catalana. La pasta és prima, dura, rugosa al tacte i quasi negra, malgrat que el nucli intern prengui una coloració granatosa. La paret externa presenta subtils tocs espatulats verticals i horitzontals que també són apreciables en el llavi.

Fig. 142. Bosc del Congost, sitja 3.

- 1) Got bicònic de grisa de la costa catalana de parets primes i dures amb retocs espatulats sobre la cara exterior on també hi apareixen unes lleugeres taques més fosques, cendroses i poc consistents.
- 2) Got bicònic de grisa de la costa catalana de pasta i engalba fosques de tacte rugós. Apareixen línies del torn sobre la superfície externa substituïdes per tocs espatulats verticals en el coll i horitzontals a la carena.
- 3) Got bicònic de grisa de la costa catalana amb presència de tocs espatulats sobre la cara externa.
- 4) Got bicònic de grisa de la costa catalana de pasta i engalba molt fosques i tacte rugós.
- 5) Got bicònic de grisa de la costa catalana de tons molt foscos, tocs espatulats marcats que confereixen a la peça un aspecte brunyit.
- 6) Got bicònic de grisa de la costa catalana.
- 7) Got bicònic de grisa de la costa catalana amb la pasta gris marronosa i l'engalba quasi negra. Els retocs espatulats són evidents a la cara externa.
- 8) Grisa emporitana, got bicònic.
- 9) Got bicònic de grisa de la costa catalana amb la pasta i engalba quasi negres, tocs espatulats gruixuts en el coll, traçats verticalment, i a la carena on són horitzontals.
- 10) Grisa de la costa catalana, got bicònic de tons marronosos.
- 11) Grisa emporitana amb tocs espatulats en el coll i carena, got bicònic.
- 12, 14) Grisa de la costa catalana, got bicònic de parets negreses i tocs espatulats ben marcats sobre la panxa i el coll. 13) Grisa emporitana, got bicònic.
- 15) Got bicònic de grisa de la costa catalana amb tons marronosos i tacte aspre.
- 16 i 18) Grisa emporitana, got bicònic amb tocs espatulats sobre la panxa.



- 17) Grisa de la costa catalana, got bicònic amb tocs espatulats en el coll i a la panxa.
- 19) Grisa de la costa catalana, got bicònic de pasta gris rogenca i engalba amb tons marronosos. Presenta tocs espatulats orientats verticalment en el coll i horitzontalment sobre la carena.
- 20) Got bicònic de grisa de la costa catalana amb llistons en el coll on els tocs espatulats es disposen horitzontalment. El tacte general és fi i la pasta és dura i prima.
- 21) Grisa emporitana, got bicònic amb la superfície allisada.
- 22) Got bicònic de grisa de la costa catalana amb les parets primes i tocs espatulats evidents de traça vertical.
- 23) Got bicònic de grisa de la costa catalana de tacte rugós, parets primes, dures i engalba molt fosca amb tocs verticals en el coll.
- 24) Got bicònic de grisa emporitana.

Fig. 143. Bosc del Congost, sitja 3.

- 1) Got bicònic de grisa de la costa catalana de pasta negra i engalba espessa amb traces de tocs espatulats i tacte aspre.
- 2) Got bicònic de grisa emporitana.
- 3) Grisa de la costa catalana, got bicònic amb tocs espatulats verticals.
- 4 i 5) Got bicònic de grisa de la costa catalana. L'engalba, aplicada amb retocs espatulats, barreja dos tons, el gris, propi de la pasta amb el grana.
- 6 i 7) Gots bicònics de grisa emporitana amb senyals d'espàtula a la superfície externa.
- 8) Grisa emporitana amb marques de torn a la base i tocs espatulats sobre el coll.
- 9, 10 i 14) Grisa de la costa catalana, got bicònic de pasta negra, dura i rugosa al tacte amb retocs espatulats per la banda externa de la peça.
- 11) Got bicònic de grisa de la costa catalana de pasta vermellova amb desgredant de gra fi blanc. Engalba negra i rugosa al tacte.
- 12) Grisa emporitana amb desgredant quarcític de pics blancs.
- 13) Grisa emporitana de pasta i engalba grises però amb taques més fosques sobre la superfície. Presenta tocs espatulats.
- 15 i 16) Got bicònic de grisa de la costa catalana de parets primes i dures i superfície exterior espatulada.
- 17) Got bicònic de grisa emporitana amb tocs espatulats.

Fig.144. Bosc del Congost, sitja 3.

- 1) Grisa emporitana, got bicònic amb la nansa segmentada amb tocs espatulats.
- 2) Got bicònic de grisa emporitana.
- 3) Gerro bicònic de grisa de la costa catalana amb petites vacuoles visibles a la pasta i en superfície. L'engalba és més fosca que la pasta i presenta tocs espatulats. Es conserva un mamelló decoratiu sota l'arrancament del coll.
- 4) Got bicònic decorat amb mamellons de grisa de la costa catalana amb el nucli de la pasta rogenca i aspre i l'engalba de color gris uniforme amb les marques espatulades.

- 5) Got bicònic de pasta i engalba negres, dures i aspres al tacte amb tocs espatulats per la superfície exterior i un mamelló decoratiu sota l'arracament del coll.
- 6) Gerra bicònica de gris emporitana amb un espatulat intens que deixa la superfície allisada quasi brunyida. Va decorada amb un mamelló situat sota l'arracament del coll.
- 7 i 8) Gots bicònics de grisa emporitana amb un mamelló ornamental.
- 9) Grisa de la costa catalana amb tocs espatulats sobre la superfície. La cara interna del llavi presenta una franja clara de color rogenic.
- 10) Got bicònic de grisa de la costa catalana de parets primes, dures, de tacte rugós i de color quasi negre.
- 11) Got bicònic de grisa emporitana amb tocs espatulats sobre la panxa, el coll i la nansa.
- 12) Got bicònic de grisa de la costa catalana amb línies de torn sobre la cara exterior des de la base fins a la carena. Més amunt es fan perceptibles retocs espatulats traçats verticalment i que deixen un tacte fi.

Fig. 145. Bosc del Congost, sitja 3.

- 1) Grisa de la costa catalana, base d'un got bicònic.
- 2) Grisa de la costa catalana, got bicònic amb solcs i línies i tocs espatulats.
- 3 i 4) Grisa emporitana, gots bicònics.
- 5) Grisa de la costa catalana amb línies incises prop de la base, tocs espatulats i engalba de tons amarronats.
- 6 i 7) Grisa emporitana, got bicònic amb línies del torn prop de la base.
- 8 i 9) Grisa emporitana, bases de gots bicònics.
- 10) Grisa emporitana, base de got bicònic amb línies deixades pel torn prop de la base.
- 11) Grisa de la costa catalana, gerro bicònic de pasta grisa, engalba amarronada i amb la superfície allisada.
- 12) Base de got bicònic de grisa de la costa catalana.

Fig. 146. Bosc del Congost, sitja 3.

- 1) Gerro bicònic de grisa de la costa catalana amb l'engalba amb tons verdosos, solcs derivats del torn a tocar de la base per l'exterior i tocs espatulats sobre la cara exterior.
- 2 i 3) Base de got bicònic de grisa de la costa catalana amb el nucli de la pasta rogenic i de tacte rugós. L'engalba és quasi negra i presenta tocs espatulats.
- 4) Got bicònic de grisa de la costa catalana.
- 5, 6) Grisa emporitana, got bicònic.
- 7) Grisa emporitana, engalba gris amb tons amarronats.
- 8) Grisa emporitana, base de got bicònic de pasta clara i engalba de color gris fosc. Preseta línies del torn a l'exterior.
- 9 i 10) Grisa de la costa catalana, base de got bicònic amb tocs espatulats sobre la banda externa.
- 11) Grisa de la costa catalana, got bicònic de pasta rugosa, de parets primes i engalba negra.

- 12) Grisa emporitana, base de got bicònic amb línies de torn a la cara exterior.
- 13) Grisa de la costa catalana, got bicònic de pasta rogenca i engalba grisa fosca.

Fig. 147. Bosc del Congost, sitja 3.

- 1 i 8) Base de got bicònic de grisa de la costa catalana de tons verdosos.
- 2, 5, 6 i 13) Got bicònic de grisa de la costa catalana amb la pasta dura, de tacte aspre i de tons molt foscos. La superfície està allisada per tocs espatulats.
- 3 i 4) Grisa emporitana, gots bicònics.
- 7 i 9) Base de got bicònic de grisa de la costa catalana de pasta rogenca i engalba grisa i fosca.
- 10) Grisa de la costa catalana, got bicònic decorat amb la tècnica de barrejar dues engalbes de colors diferents: el gris i el vermellós.
- 11, 14 i 15) Grisa de la costa catalana, got bicònic de tons amarronats i superfície allisada amb tocs espatulats.
- 12) Grisa de la costa catalana de pasta granatosa i engalba negra. Preseta la superfície externa allisada.

Fig. 148. Bosc del Congost, sitja 3.

- 1) Got bicònic de grisa de la costa catalana de tons amarronats.
- 2 i 3) Oxidada emporitana, got bicònic de pasta i engalba vermelloses, superfície espatulada de traçada vertical en el coll i horitzontal a la panxa.
- 4) Comuna de taula de cuita oxidada. Destaquen els tres solcs horitzontals prop de la base.
- 5, 6 i 7) Oxidada emporitana de color vermell amb la pasta dura i ben depurada amb la superfície allisada amb tocs espatulats.
- 8) Comuna de taula amb la pasta grisa i depurada i l'engalba vermellosa amb la superfície allisada.
- 9) Got bicònic d'oxidada emporitana amb la superfície allisada i línies derivades del torn a la cara exterior prop de la base.
- 10 i 11) Base d'escudella de grisa emporitana.
- 12, 14 i 15) Grisa de la costa catalana amb la pasta fosca, rugosa al tacte i dura, amb l'engalba negra i allisada, got bicònic?.
- 13) Grisa de la costa catalana de tons verdosos, base d'una escudella.

Fig. 149. Bosc del Congost, sitja 3.

- 1, 2 i 8) Grisa de la costa catalana amb el nucli de la pasta grana i l'engalba negra. El tacte és fi car presenta la superfície allisada excepte a la base on s'aprecien marques i línies derivades del torn, forma indeterminada.
- 3) Grisa de la costa catalana de pasta depurada, superfície gastada i tacte farinós. Presenta tocs espatulats a l'exterior.
- 4 i 5) Base d'escudella de grisa de la costa catalana de pasta rugosa, dura i fosca amb l'engalba amarronada i allisada. Presenta dos forats oberts en el peu anular.
- 6 i 7) Grisa emporitana, base d'escudella amb la superfície llisa.

- 9) Escudella de peu alt de grisa emporitana. Presenta la cara exterior marcada amb tocs espatulats.
- 10) Base d'escudella de grisa emporitana amb el solc circular marcat en el fons de la peça.
- 11) Grisa de la costa catalana molt desgastada, escudellade la forma B.
- 12) Grisa emporitana amb una pàtina cendrosa a la vora, escudella de la forma B.
- 13) Grisa de la costa catalana engalbada barrejant dos colors: el gris i el grana, escudella de la forma B.
- 14, 15 i 16) Escudelletes de la forma B de grisa emporitana.
- 17) Escudella de la forma B de grisa de la costa catalana de tons verdosos i tacte suau. S'observen retocs espatulats a l'exterior. S'insinua un possible solc circular en el fons.

Fig. 150. Bosc del Congost, sitja 3.

- 1) Grisa de la costa catalana, escudella de la forma A-III. Presenta nombroses bandes espatulades per ambdues cares i una pàtina cendrosa sobre la banda externa del llavi.
- 2) Escudella de la forma A-III de grisa emporitana amb una pàtina cendrosa en el llavi. S'aprecien nombroses bandes espatulades per les dues cares, les del fons intern són oblíquies.
- 3) Escudella de la forma A-I de grisa emporitana amb bandes espatulades en les dues cares. Per la banda interna i per sota de la carena les traces són oblíquies, mentre que en el llavi són horitzontals.
- 4) Comuna de taula, escudella de la forma a-I. La pasta és grisa, ben depurada i dura. L'engalba és beix-taronjada i presenta tocs espatulats.
- 5) Grisa de la costa catalana, escudella de la forma A-III amb la superfície facetada i més fosca a la base que a la vora.
- 6) Grisa de la costa catalana de tacte fi i tons verdosos amb tocs espatulats sobre la cara exterior.

Fig. 151. Bosc del Congost, sitja 3.

- 1) Grisa emporitana, forma A-III. Presenta nombrosos retocs i bandes espatulades per les dues bandes.
- 2) Grisa de la costa catalana de tons amarronats amb tocs i bandes espatulades, forma A-III.
- 3) Escudella de la forma A-III de grisa emporitana amb lleugers tocs espatulats poc marcats.
- 4) Escudella de la forma A-III de grisa de la costa catalana de tons amarronats i verdosos amb tocs espatulats gairebé imperceptibles.
- 5) Grisa emporitana, forma A-III. Presenta línies derivades del procés del torn prop del peu i lleugers tocs espatulats.

Fig. 152. Bosc del Congost, sitja 3.

- 1) Grisa emporitana amb tocs i bandes espatulades sobre la cara externa, forma A-III.
- 2 i 3) Escudella de la forma A-III de grisa de la costa catalana. La pasta és rogenca i l'engalba gris fosc amb tocs i bandes espatulades repartides per ambdues bandes.

4, 5 i 7) Grisa de la costa catalana, escudella de la forma A-III amb l'engalba amb tons amarronats i llisada amb bandes espatulades per la banda exterior.

6) Oxidada emporitana de pasta taronjada i superfície gastada, forma A-III.

8, 9 i 10) Escudelles de fons umbilicat d'oxidada emporitana amb traces de bandes espatulades per l'exterior de les peces.

11 i 12) Grisa de la costa catalana, escudelles de fons umbilicat amb la pasta grisa i fosca i l'engalba vermellova.

13) Escudella de fons umbilicat d'oxidada emporitana. La pasta és beix ataronjada i presenta bandes espatulades sobre la superfície.

Fig. 153. Bosc del Congost, sitja 3.

1, 2, 3, 5, 6 i 8) Escudelles de fons umbilicat d'oxidada de la costa catalana amb retocs espatulats sobre la banda exterior.

4 i 9) Escudelles de fons umbilicat d'oxidada de la costa catalana amb una engalba gris molt fosca que arranca del llavi i a mesura que baixa es va degradant fins arribar a la base on pren la coloració vermella de la pasta. També, s'observen les línies derivades del torn prop de la base.

7) Escudella de fons umbilicat d'oxidada de la costa catalana amb l'engalba marronosa amb taques més fosques per la cara externa.

Fig. 154. Bosc del Congost, sitja 3.

1, 2, 3, 5, 6 i 7) Nanses de grisa de la costa catalana de pasta i engalba fosques, negres, de tacte aspre, forma *skyphos*?

4) Peu d'*skyphos* de grisa de la costa catalana de pasta dura, rugosa al tacte i molt fosca.

8) Nansa de grisa de la costa catalana amb tocs espatulats, *skyphos*.

9) Grisa de la costa catalana amb pasta bicroma i engalba gris molt fosc. Presenta retocs espatulats sobre la superfície, forma indeterminada.

10) Grisa de la costa catalana de tons verdosos i amarronats i tacte suau. Es tracta d'una escudella assimilable a la forma A-III nansada.

11) Grisa de la costa catalana, probablement un olpes.

12) Peu desenvolupat de grisa de la costa catalana amb tocs espatulats, forma indeterminada.

13) *Skyphos* de grisa emporitana.

14) Grisa emporitana, possible gerra.

15) Petit bicònic de parets primes, pasta dura i engalba fina i allisada. Presenta un sobreixidor escapçat.

16 i 17) Grisa de la costa catalana de tons verdosos i tocs espatulats, formes indeterminades.

Fig.155. Bosc del Congost, sitja 3.

1) Broc o sobreixidor de grisa de la costa catalana, forma indeterminada.

2, 5 i 7) Askos de grisa de la costa catalana de pasta dura, rugosa al tacte i fosca. Presenta tocs espatulats sobre l'engalba.

- 3) Vessador de boca trilobulada de grisa de la costa catalana amb tocs espatulats sobre la cara externa, possible askos.
- 4) Grisa de la costa catalana de pasta rogenca i tocs espatulats per la banda externa, broc d'un askos.
- 6) Broc de grisa emporitana amb retocs espatulats.
- 8) Grisa emporitana amb retocs espatulats de traça vertical localitzats sota el llavi, forma J-I.
- 9) Grisa de la costa catalana amb el nucli granatós i l'engalba negrosa, forma indeterminada.
- 10) Comuna de taula de pasta depurada, dura, beix i sense desgreixant visible.
- 11) Comuna de taula de pasta bicolor (gris i vermellós) amb l'engalba beix, presenta toc espatulats.
- 12) comuna ibèrica oxidada de pasta dura i depurada amb tons vermmellosos prou uniformes.
- 13) Comuna de taula de pasta bícroma i superfície exterior allisada.
- 14) Comuna ibèrica de pasta bicolor amb u broc sota la vora.
- 15) Comuna de taula de pasta i engalba beix.

Fig. 156. Bosc del Congost, sitja 3.

- 1 i 2) Comuna ibèrica, recipients amb broc sota el llavi.
- 3, 4 i 5) Nanses de comuna de taula de pastes bicolors i retocs espatulats.
- 6) Grisa de la costa catalana de pasta dura, rugosa i de color gris molt fosc.
- 7) Comuna ibèrica de pasta i engalba vermelles, possiblement sigui una gerra bitroncocònica de dues nanses.
- 8) Comuna ibèrica de pasta bicolor i engalba marronosa.
- 9 i 10) Comuna ibèrica de pasta i engalba vermelles, forma indeterminada.

Fig. 157. Bosc del Congost, sitja 3.

- 1, 13 i 14) Comuna de pasta i engalba beix amb taques grises escampades sobre la superfície.
- 2) Comuna ibèrica de pasta bicolor dura i ben depurada. La cara externa mostra senyals de retocs espatulats.
- 3) Comuna de pasta dura, ben depurada, d'un to beix homogeni.
- 4 i 6) Comuna de pasta vermellova, dura, ben depurada i amb les parets primes.
- 5) Comuna de pasta grisa, dura i ben depurada. L'engalba és taronja. Presenta tocs espatulats sobre la cara externa el diàmetre de boca es de 38 cm aproximadament.
- 7 i 8) Comuna de pasta grisa i engalba taronja. Els diàmetres de boca són de 33 i 24 cms respectivament.
- 9) Comuna ibèrica de pasta gris i engalba taronja.
- 10) Comuna de pasta gris dura i depurada i engalba taronja sobre un fons gris que semitransparenta. Al voltant de la banda interna del llavi s'hi descobreix una franja més clara.
- 11) Comuna de pasta bícroma i amb el llavi intern més clar.

12 i 15) Base d'una gerra de pasta gris i engalba vermella aplicada amb tocs i bandes espatulades.

Fig.158. Bosc del Congost, sitja 3.

1, 3 i 7) Comuna de pasta bicolor: gris fosc i taronja i engalba taronja amb una franja més clara al voltant del llavi per la banda interna.

2) Comuna de pasta gris i engalba taronja.

4 i 5) Comuna de pasta beix, dura i depurada amb el desgredant invisible a ull nu.

6) Comuna d'aspecte similar a la grisa de la costa catalana amb tonalitats amarronades.

8) Indigeta amb pasta i engalba gris molt fosc tons granatosos. Presenta una franja prima de pintura blanca sota el llavi.

9) Comuna de pasta i engalba vermelles però amb una banda notablement més clara en el llavi per la part interna.

10) Indigeta de pasta bicolor gris i taronja i engalba taronjada aplicada amb retocs espatulats sobre la superfície externa. Presenta una franja de pintura blanca.

11) Base de gerra indigeta de pasta gris torrat i engalba similar però que agafa una tonalitat grana en la zona superior. Es conserven dues franges de pintura blanca paral·leles.

12, 13, 14 i 15) Ceràmica indigeta de pintura blanca aplicada sobre l'engalba de color gris amarronat.

16) Ceràmica indigeta de pintura blanca. La pasta és vermella amb l'engalba grisa en el cos inferior i taronja en el superior.

Fig. 159. Bosc del Congost, sitja 3.

1, 2 i 3) Fragments d'una mateixa gerra de ceràmica indigeta de pintura blanca amb l'engalba grisa amarronada i amb retocs espatulats.

4 i 5) Ceràmica indigeta de pintura blanca de pasta i engalba gris amb tons vermellosos prop de la vora. En el llavi, per la banda interna, es descobreix una banda on l'engalba és vermella.

6) Ibèrica pintada amb pintura marronosa.

Fig. 160. Bosc del Congost, sitja 3.

1) Ceràmica de cuina de producció local. Tapadora feta a mà de pasta grollera i cuita reduïda.

2 a 11). Ceràmica de cuina a torn de pasta grollera i cuita reduïda: fragments d'urna, sense nanses amb el fons pla i sense peu, perfil en essa i llavi obert.

Fig.161. Bosc del Congost, sitja 3.

1 a 3) Ceràmica de cuina de producció local a torn de pasta grollera i cuita reduïda; olles de perfil en essa sense nanses.

Fig. 162. Bosc del Congost, sitja 3.

1 a 3) Ceràmica de cuina de producció local a torn, de pasta grollera i cuita reduïda; olles de perfil en essa sense nanses.

Fig. 163. Bosc del Congost, sitja 3.

- 1 a 3) Ceràmica de cuina a torn , de pasta grollera i cuita reduïda.
- 4) Tapadora feta a torn de pasta grollera i cuita reductora.

Fig. 164. Bosc del Congost, sitja 3.

- 1) Ceràmica de cuina a torn de pasta grollera i cuita reductora, forma indeterminada.
- 2) Cuina a torn de pasta grollera i cuita reductora, possiblement un *caccabus* de producció local.
- 3, 4 i 5) Ceràmica de cuina a torn de pasta grollera i cuita reduïda, olles de perfil en essa sense nanses.

Fig.165. Bosc del Congost, sitja 3.

- 1 a 5 i 13) Ceràmica de cuina a torn, olla de producció local de perfil en essa, sense nanses de pasta grollera i cuita reductora.
- 5 a 9) Ceràmica de cuina local; olles fetes a mà de pasta grollera i cuita reductora.
- 10, 11 i 14) Ceràmica de cuina a mà; tapadores de pasta grollera i coccio reduïda.
- 12) Ceràmica de cuina a torn de pasta grollera i cuita reduïda, forma indeterminada.
- 15) Ceràmica de cuina a torn, de pasta grollera i coccio reductora, forma indeterminada.
- 16) Ceràmica de cuina a mà de pasta grollera i cuita reduïda, probablement una olla de perfil en essa sense nanses.

Fig. 166. Bosc del Congost, sitja 3.

- 1) Ceràmica de cuina a torn; olla de perfil en essa de pasta grollera i cuita reductora.
- 2) Ceràmica de cuina feta a mà de pasta grollera i cuita reduïda, presenta una banda d'incisions de caire decoratiu.
- 3 i 4) Nanses de ceràmica de cuina a torn de pasta grollera, de cuita reductora. Possiblement es tracti d'olles globulars de prfil baix tipus *caccabus*.
- 5) Ceràmica de cuina a torn, *kakkabós* de pasta grollera i cuita reductora.
- 6 i 7) Àmfora grecoitàlica.

Fig.167. Bosc del Congost, sitja 3.

- 1 i 2) Nanses d'àmfora grecoitàlica.
- 3) Nansa d'àmfora ibèrica amb marca incisa consistent en una rodona de 0,5 cm de diàmetre.
- 4, 5, 6 i 7) Nanses d'àmfora ibèrica de pastes beixes, rogenques i bicolors i engalbes variades. Fins i tot la núm. 5 presenta una engalba blanca molt similar a la dels tallers de ceràmica d'engalba blanca de l'ibèric tardà.
- 8) Pivot d'àmfora ibèrica.
- 9 i 10) Àmfora ibèrica.
- 11) àmfora ibèrica engalbada en blanc.



Fig. 168. Bosc del Congost, sitja 3.

- 1) Nansa d'àmfora púnicoebusitana.
- 2, 3 i 4) Pivots d'àmfores ibèriques.
- 5) Àmfora ibèrica amb engalba blanca.
- 6 a 17) Àmfora ibèrica.
- 18) Àmfora ibèrica amb engalba blanca sobre la cara externa similar a la de la ceràmica d'engalba blanca.

Fig. 169. Bosc del Congost, sitja 3.

- 1 i 2) Bases d'àmfora ibèrica.
- 3) Campaniana A decorat amb pintura blanca, forma Lamboglia 23.
- 4) Àtica de vernís negre, forma Lamboglia 23.
- 5) Vernís negre de Roses, plat de la forma Lamboglia 23, Morel... amb un grafit en el fons extern.
- 6) Taller de Roses, copa de la forma Lamboglia 25B.

Fig. 170. Bosc del Congost, sitja 3.

- 1) Àtica de vernís negre, *skyphos* amb el vernís clapejat amb zones de tons vermellosos.
- 2) Taller de Roses, escudella de la forma Lamboglia 27? De pasta beix rosada.
- 3) Campaniana A, escudella de la forma 27 de Lamboglia.
- 4) Campaniana A, forma indeterminada.
- 5) Àtica de figures roges, forma indeterminada.
- 6) Fusaiola.
- 7, 8 i 9) Còdols de riu amb senyals d'abrasió; moles de molí manual?.

Fig. 115

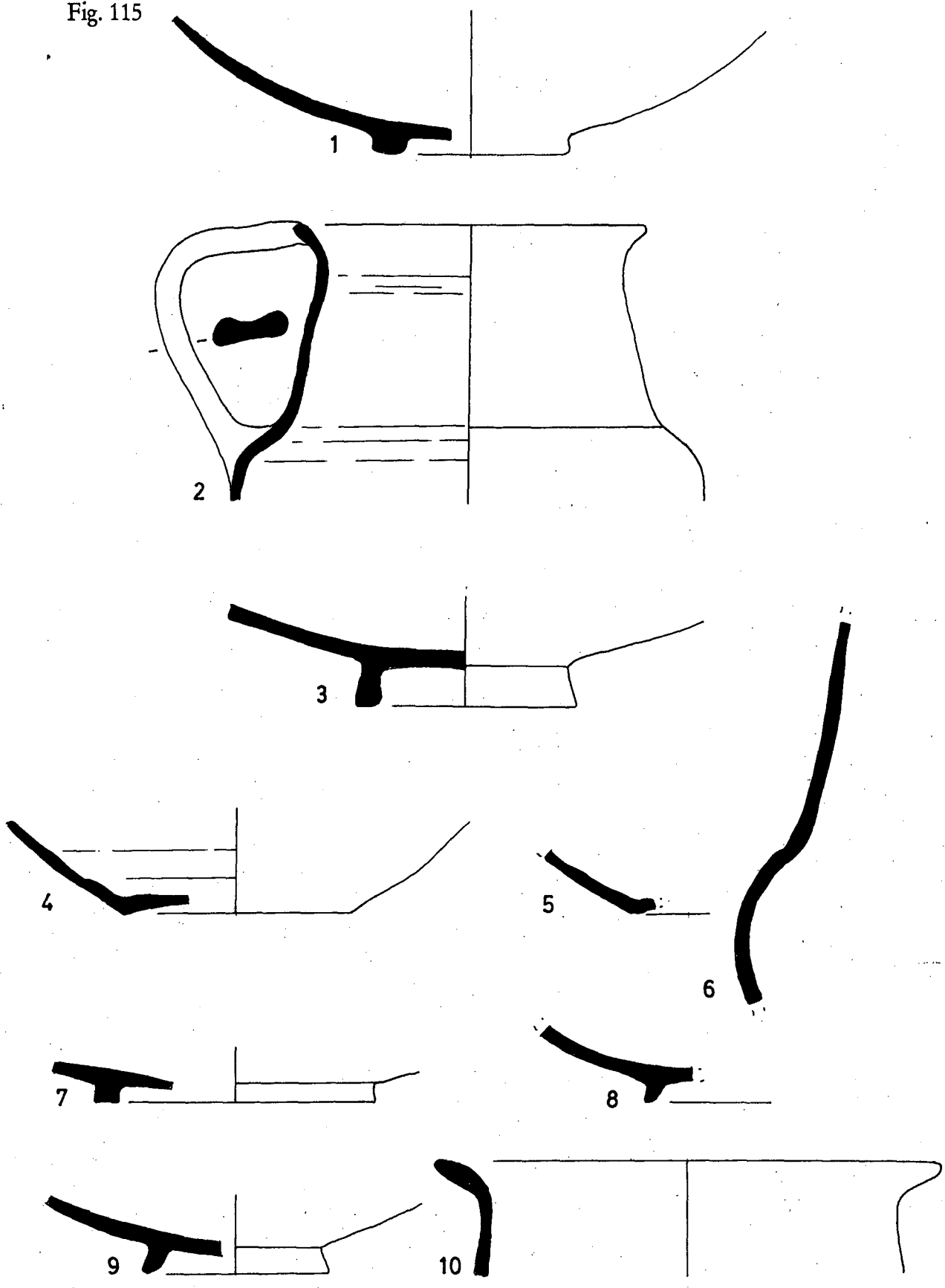

0 3

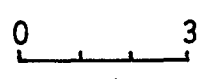
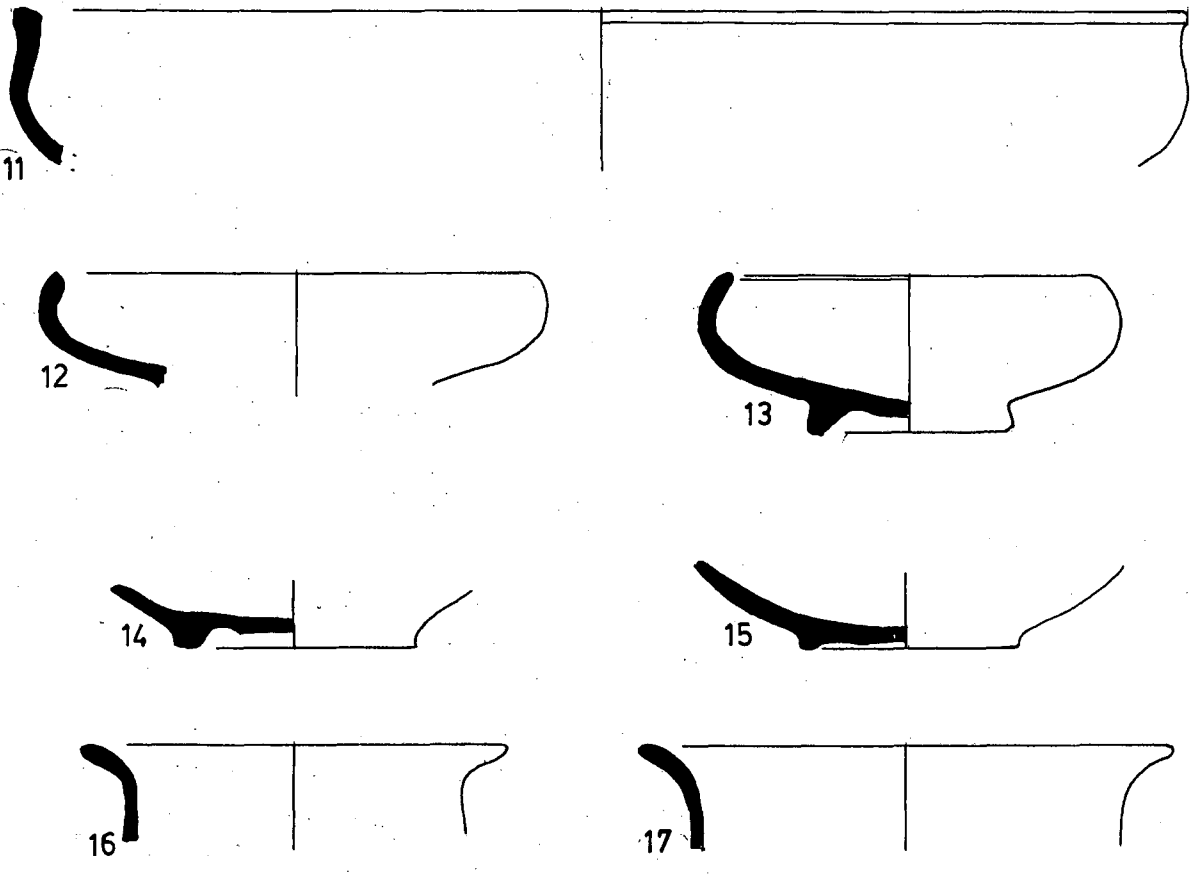
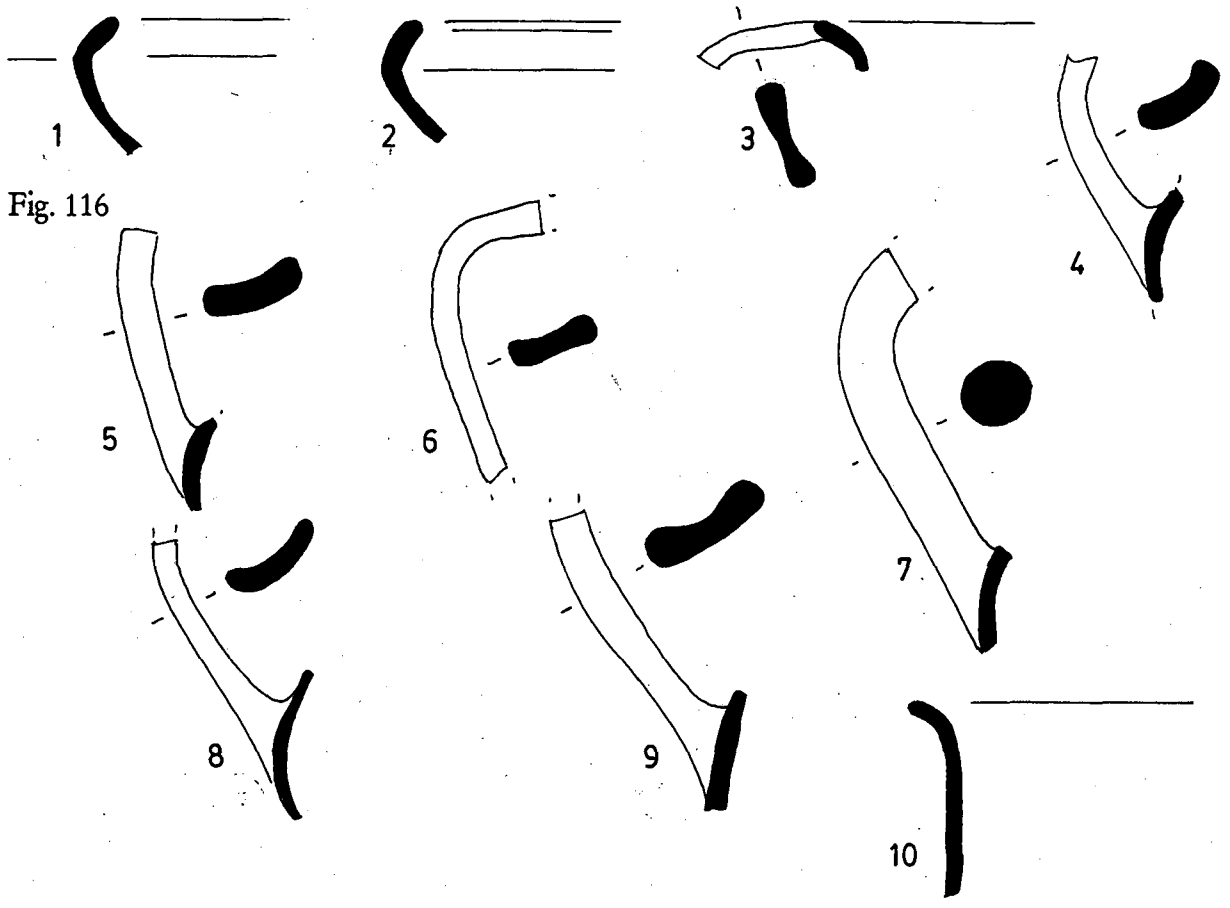

Fig. 117

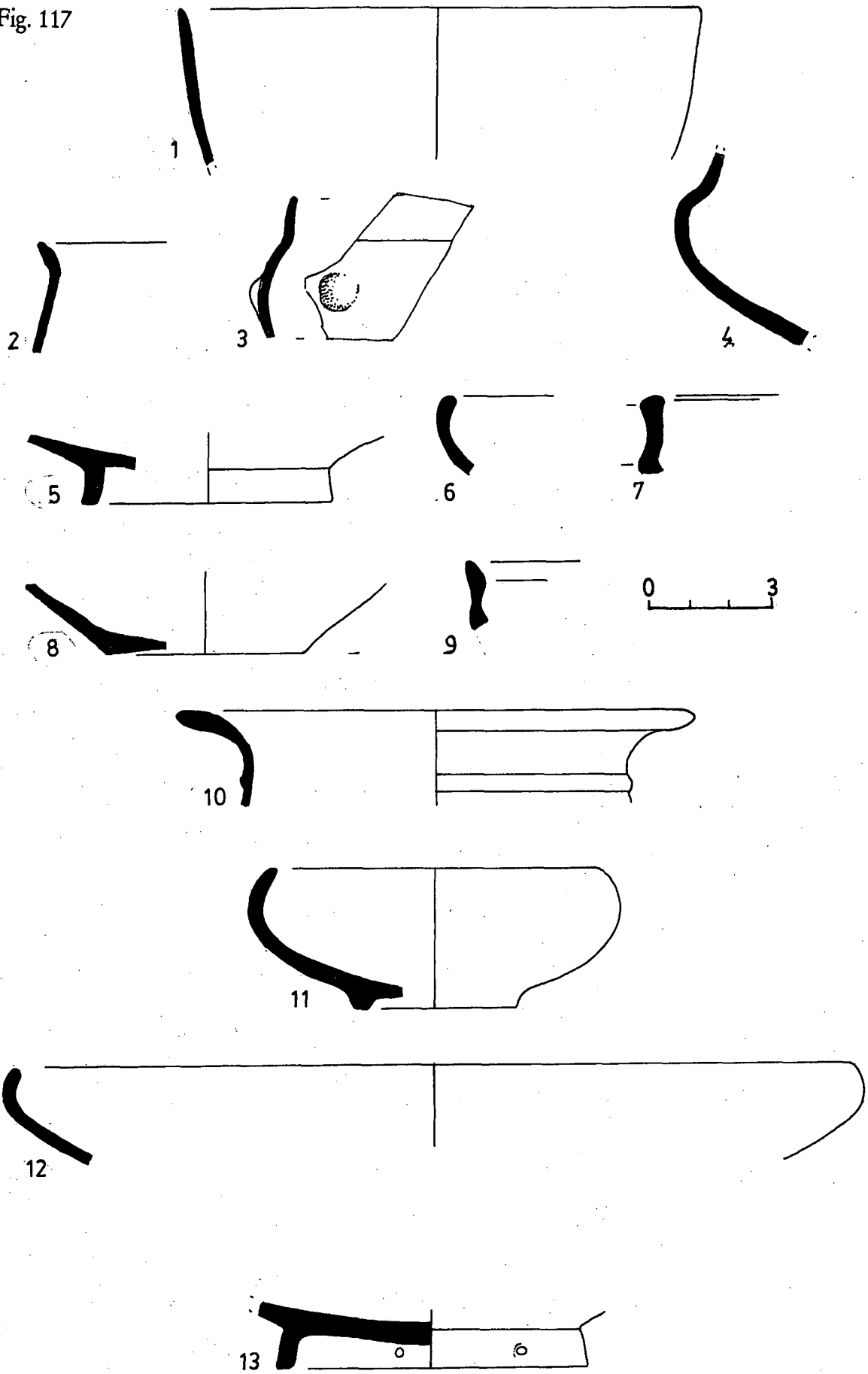
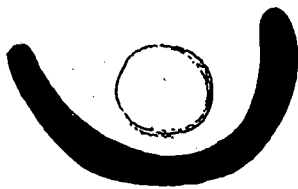
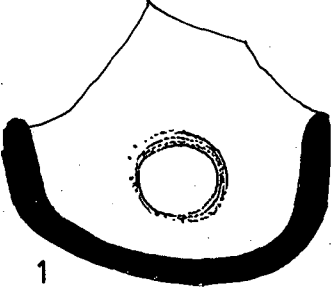
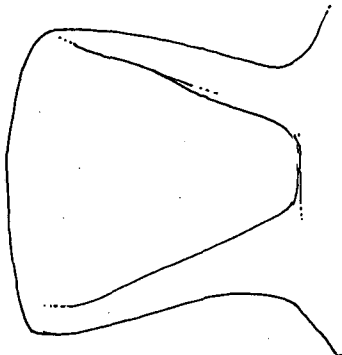
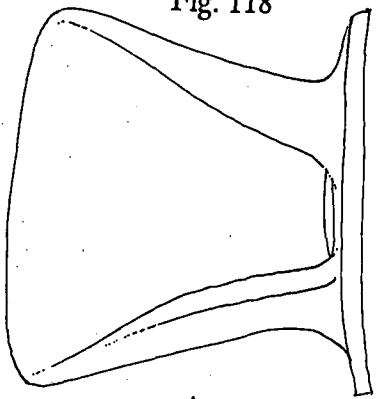
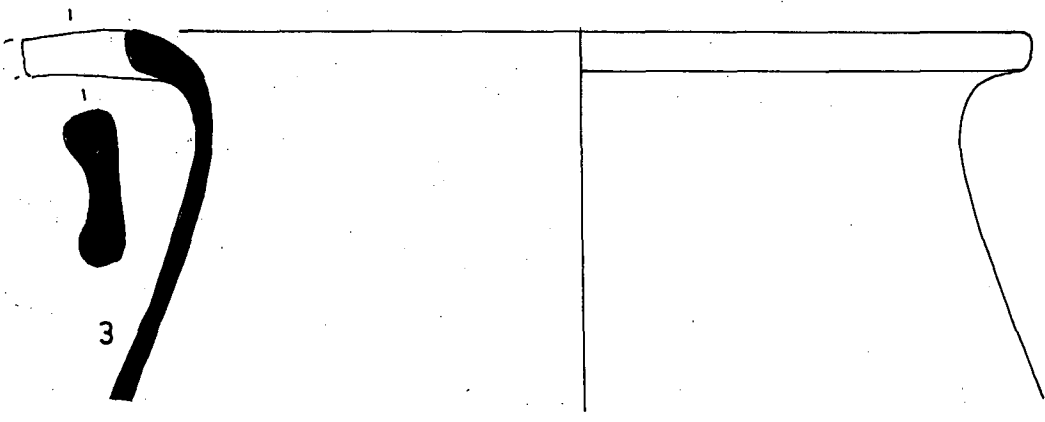

Fig. 118



1

2



3

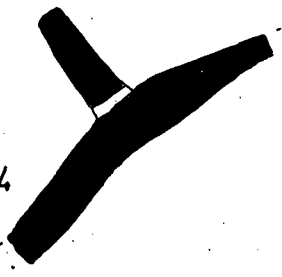

4

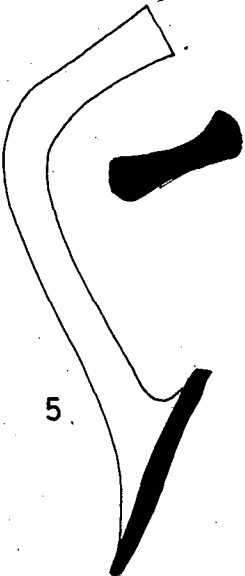

5

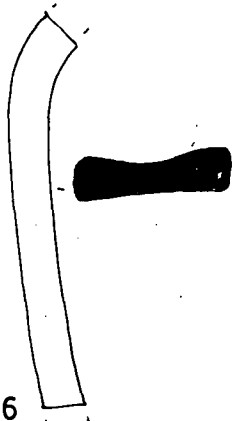

6

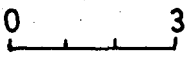

Fig. 119

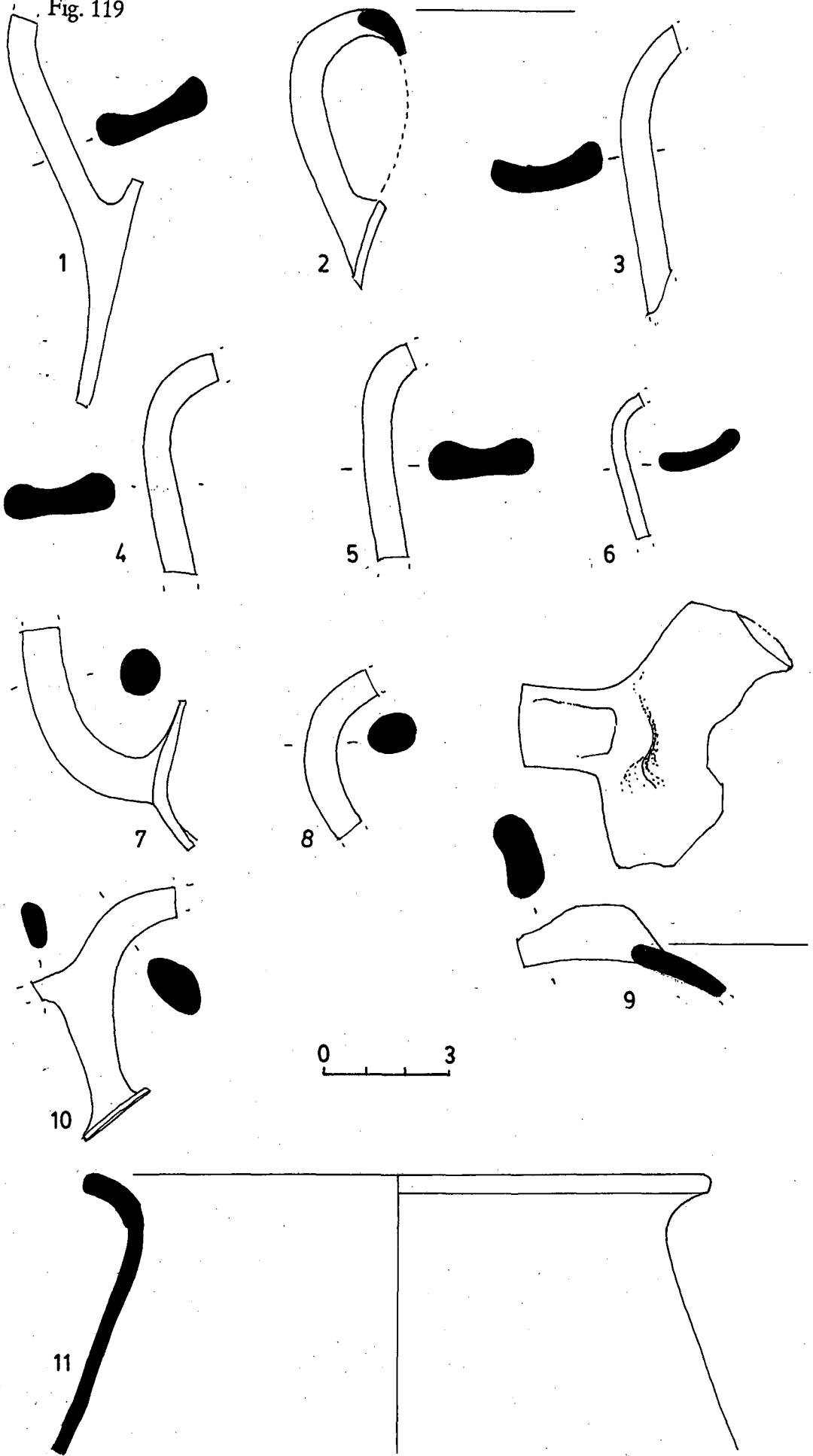

Fig. 120

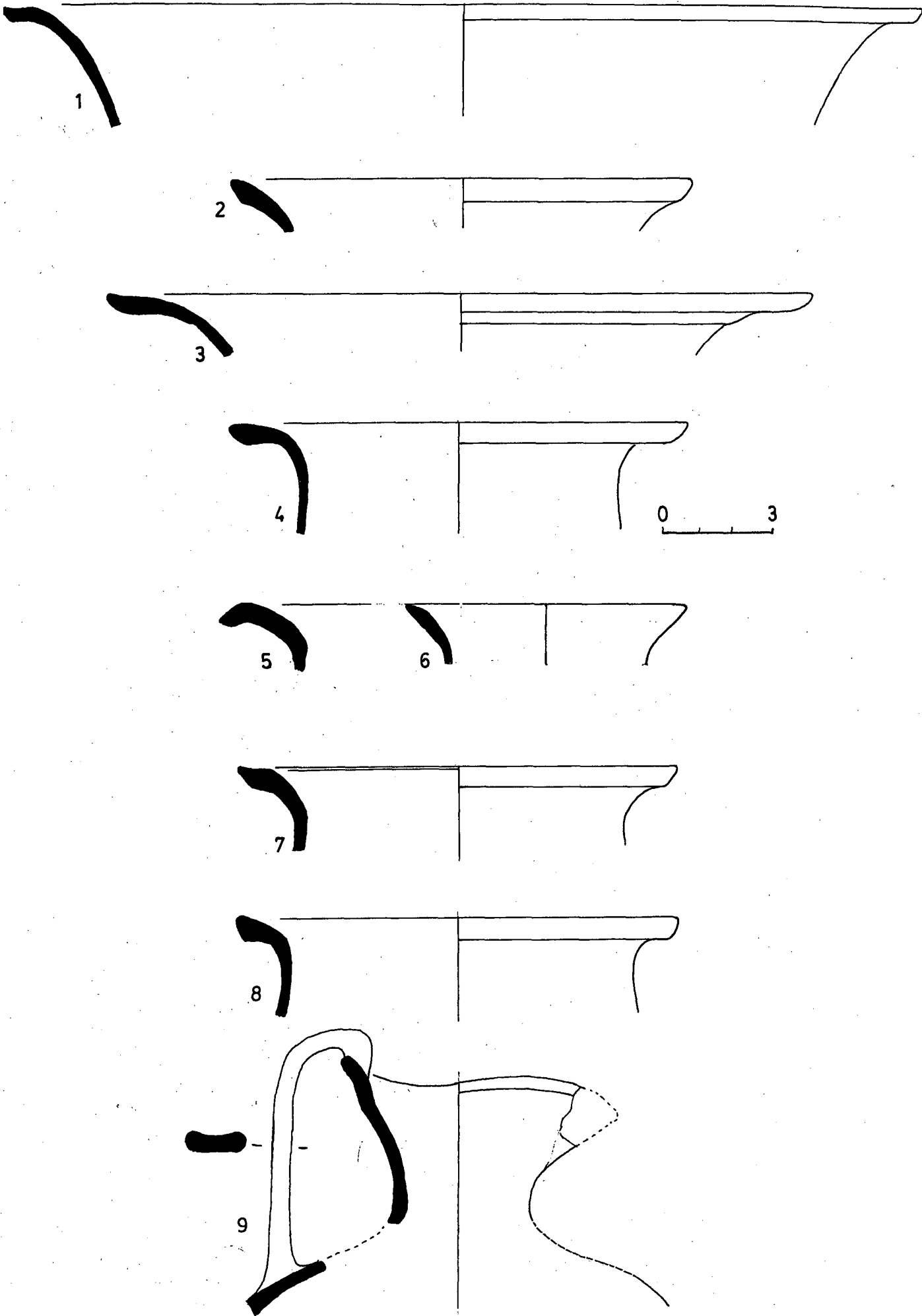
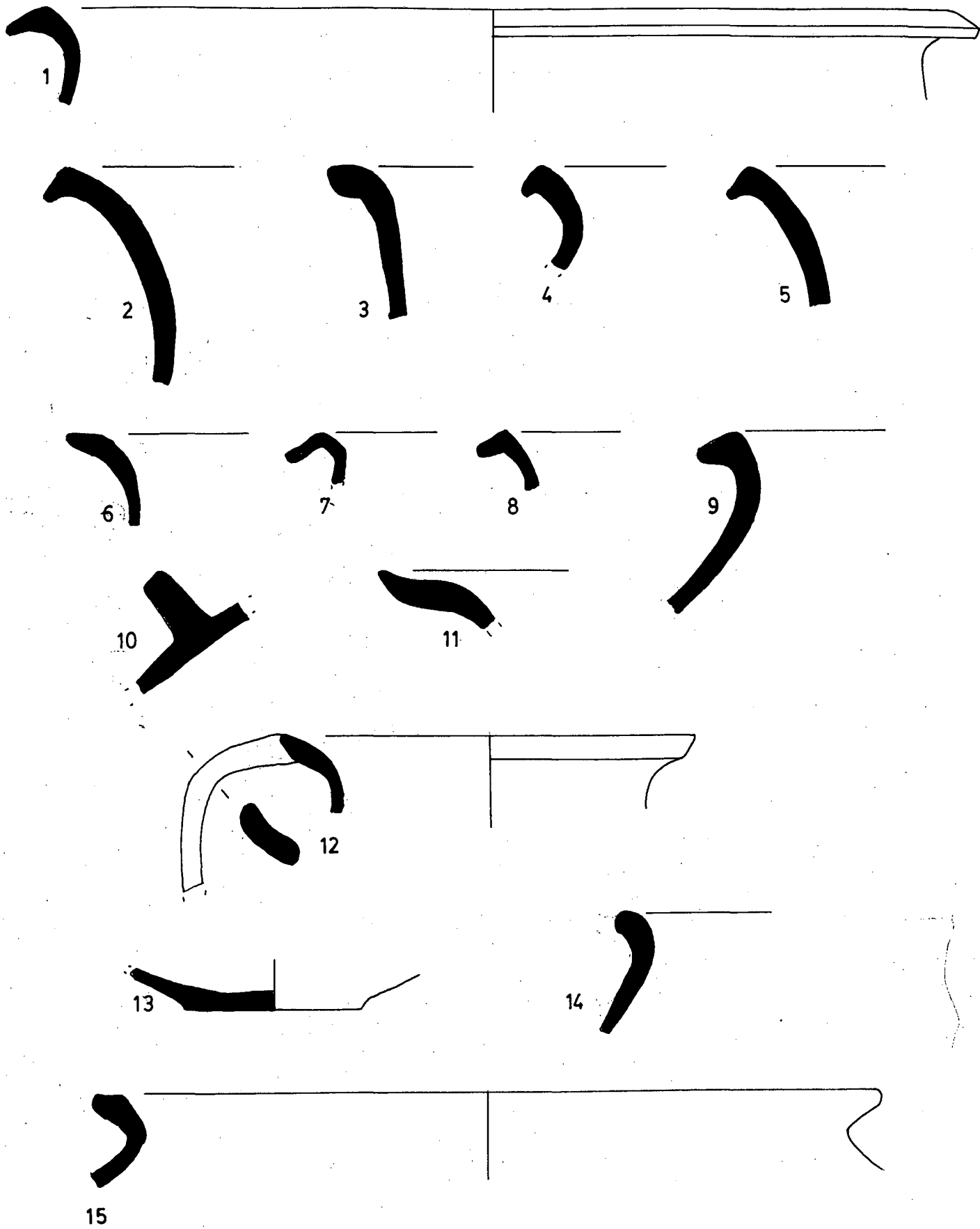

Fig. 121



0 3



Fig. 122

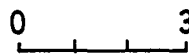
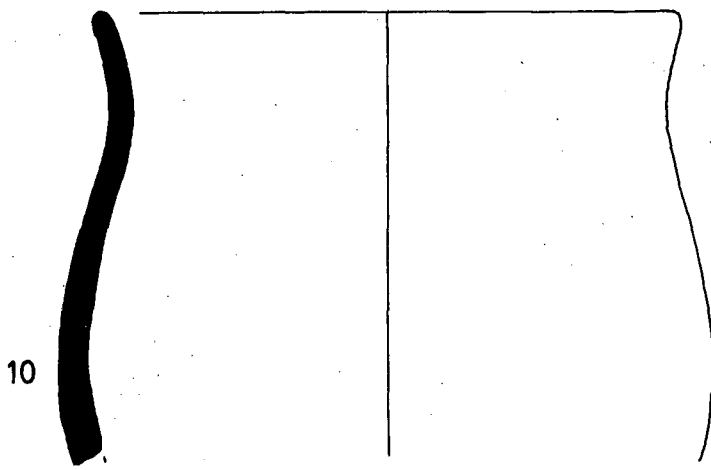
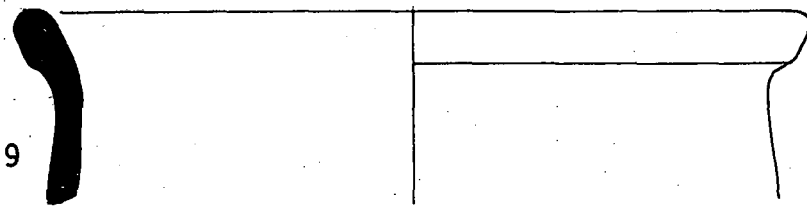
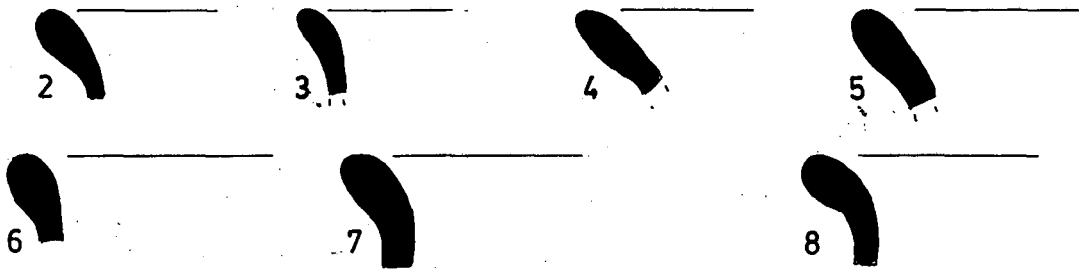
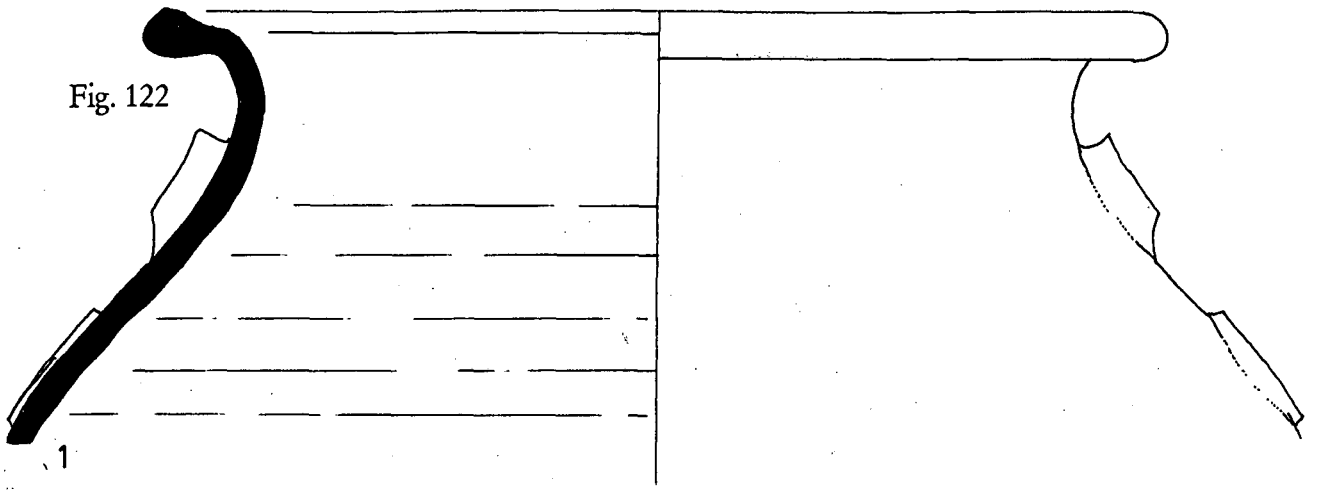
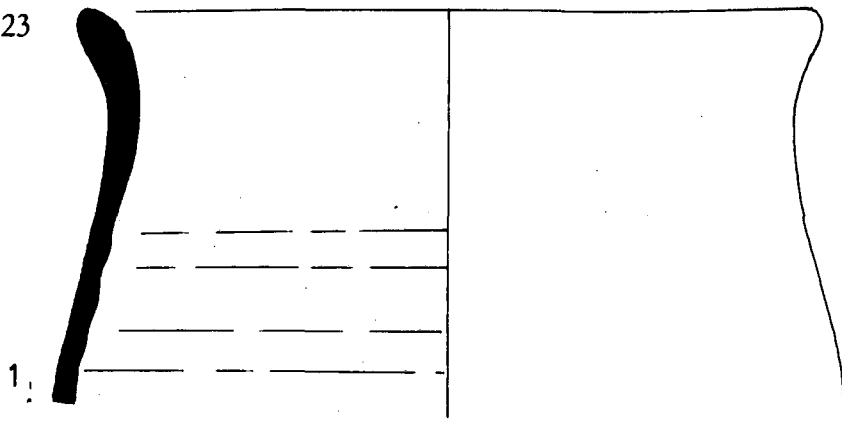

Fig. 123



0 3

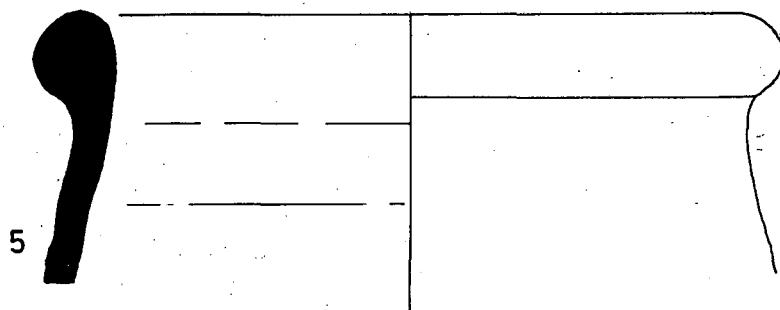
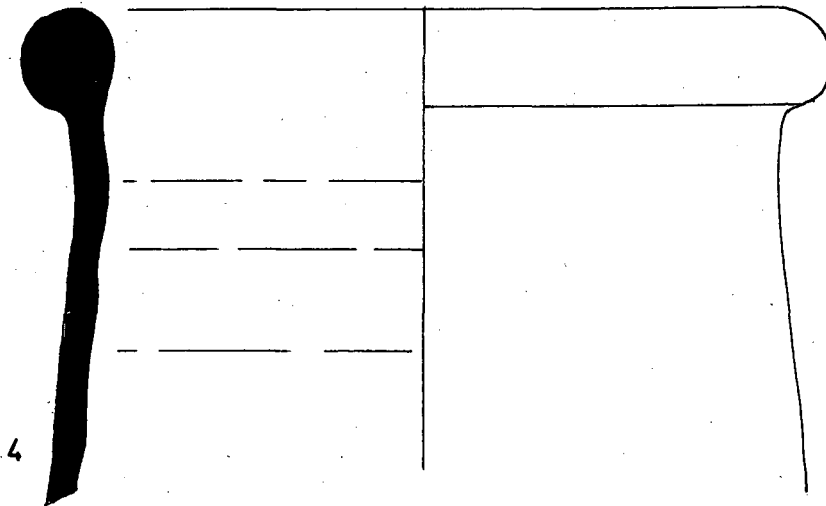
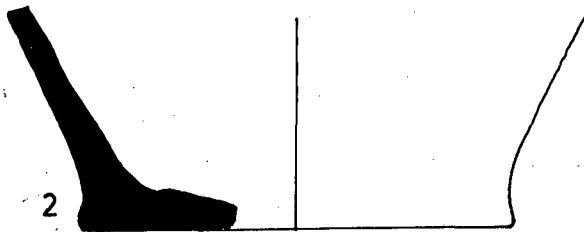

Fig. 124

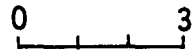
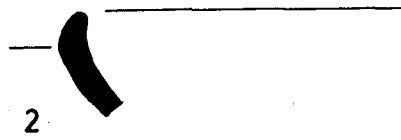
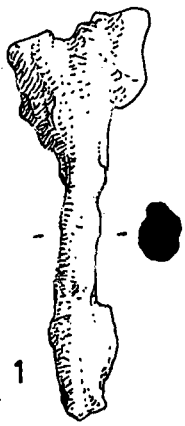

Fig. 125

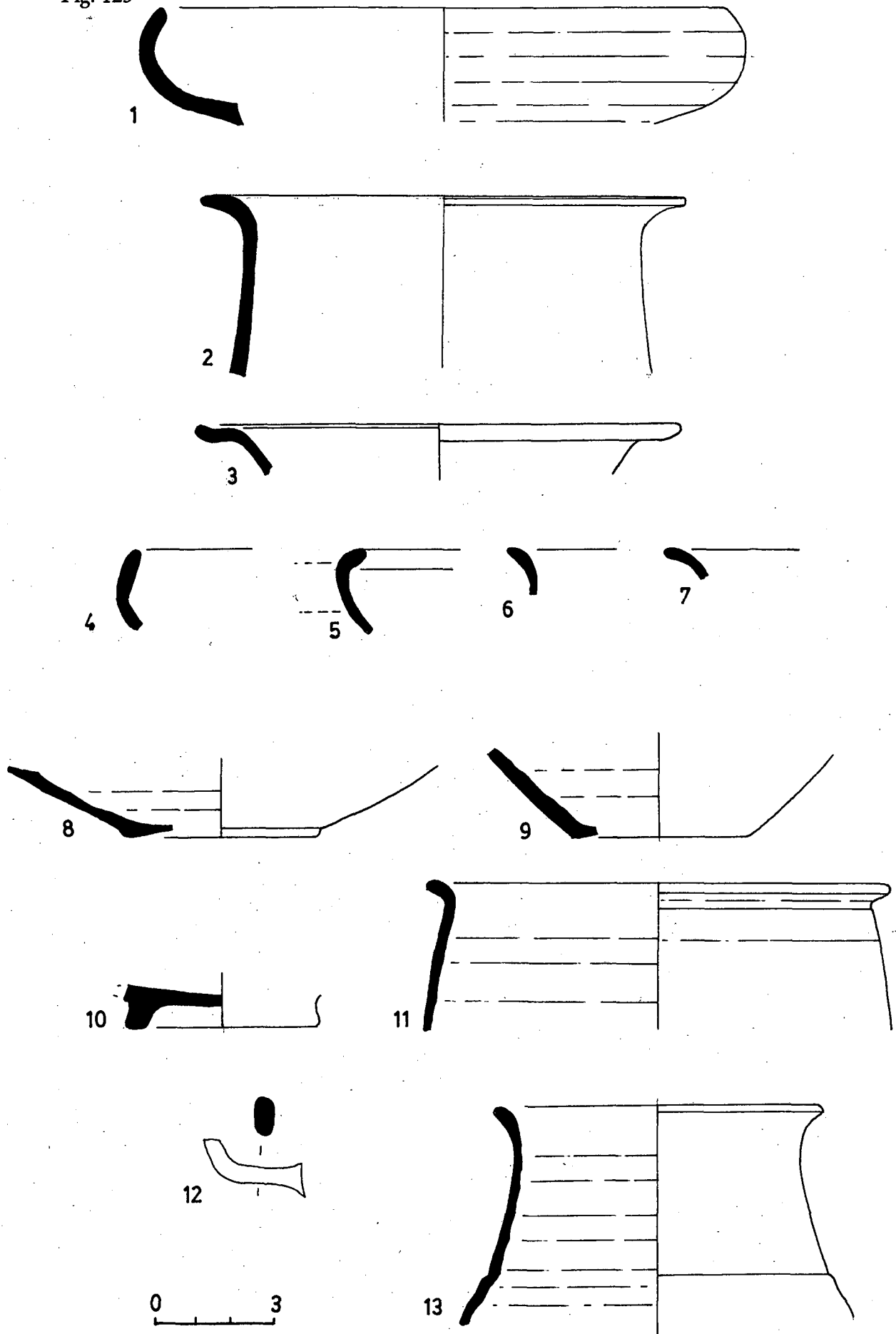

Fig. 126

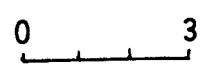
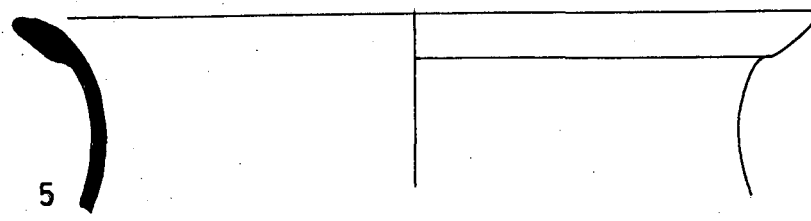
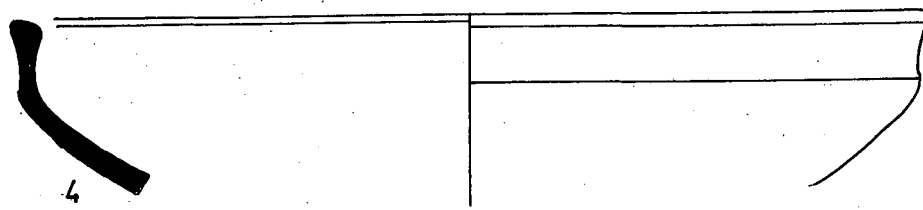
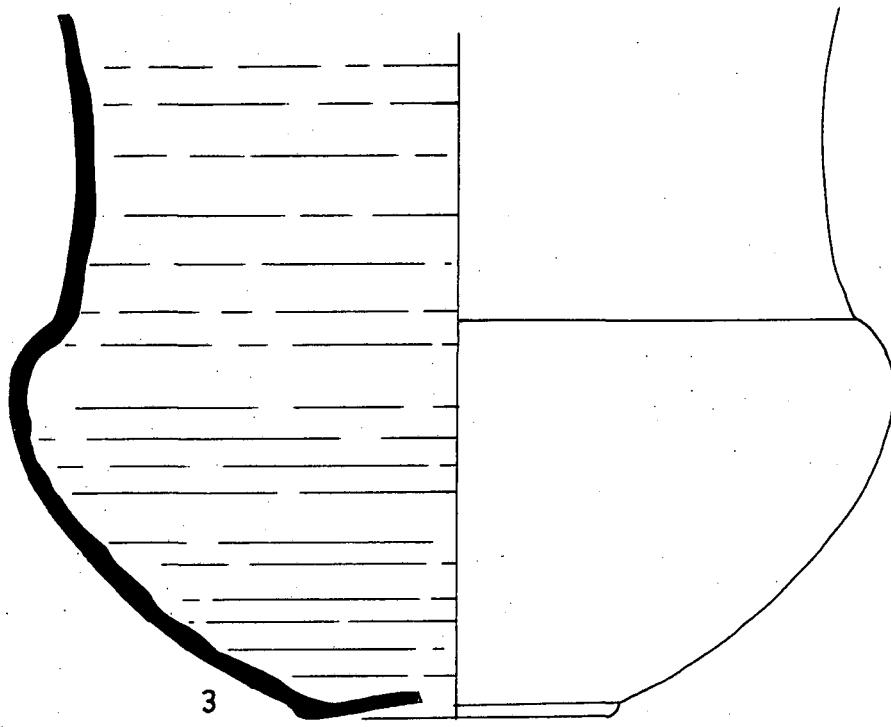
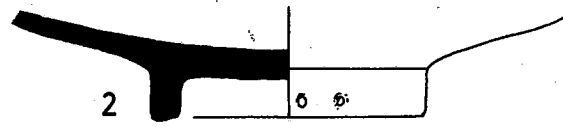
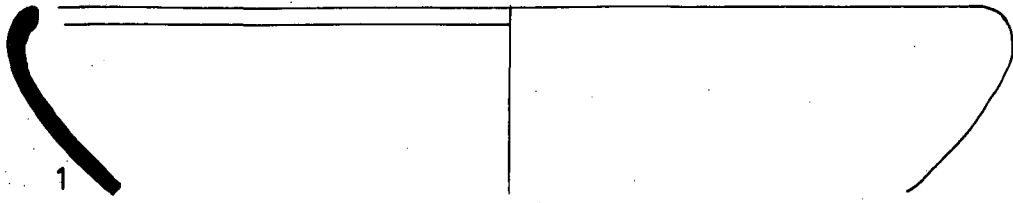

Fig. 127

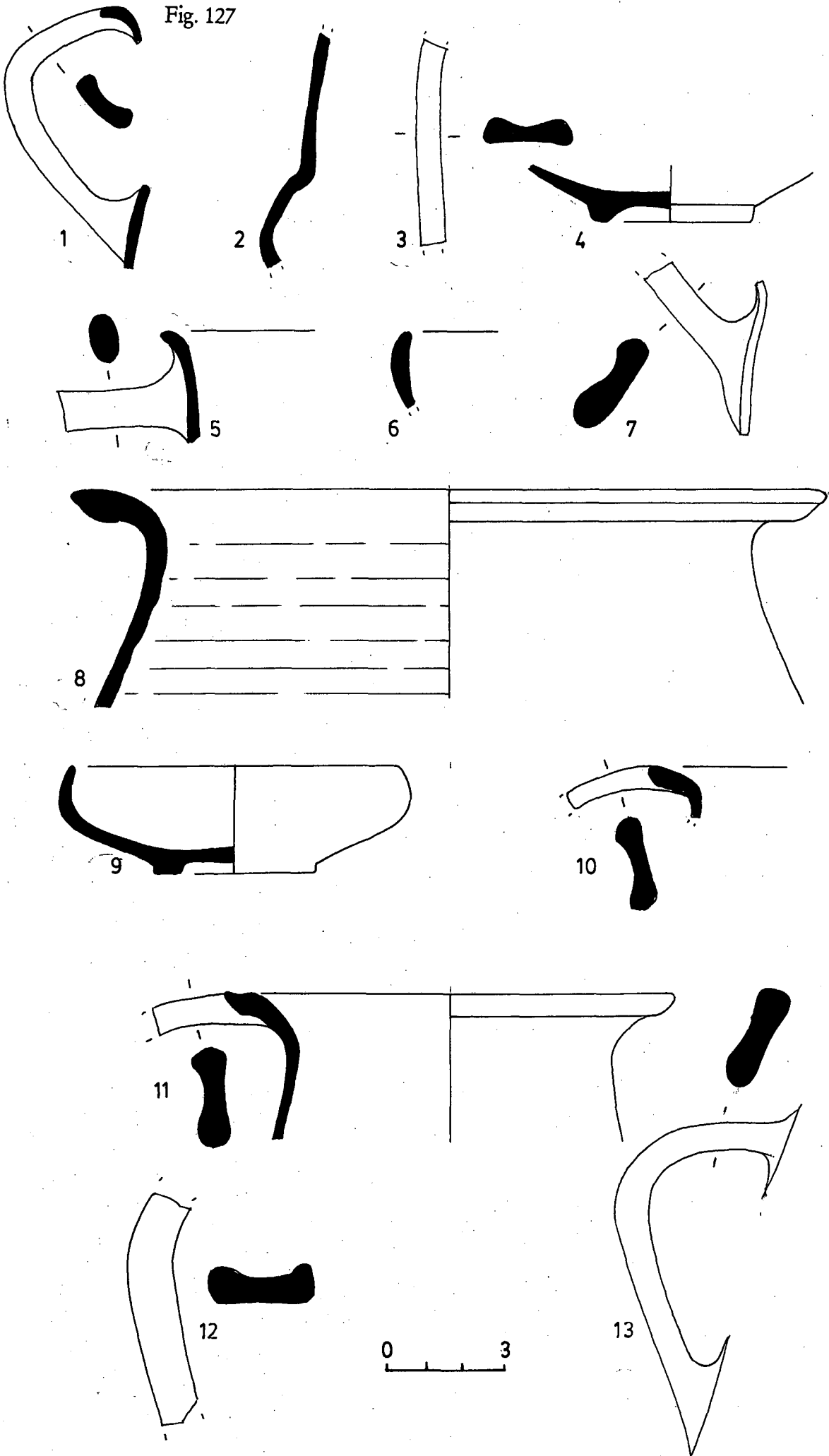

Fig. 128

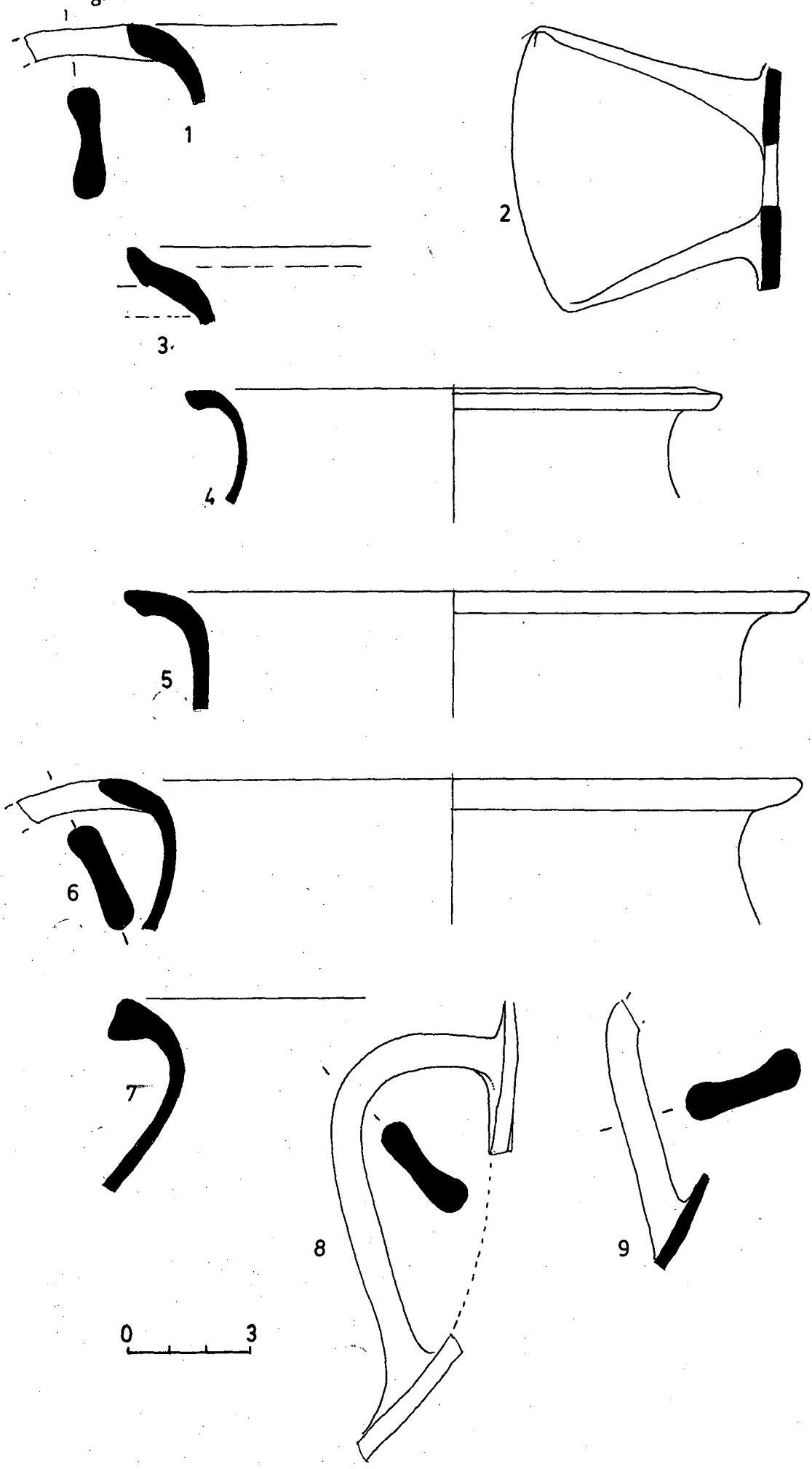

Fig. 129

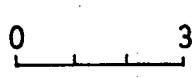
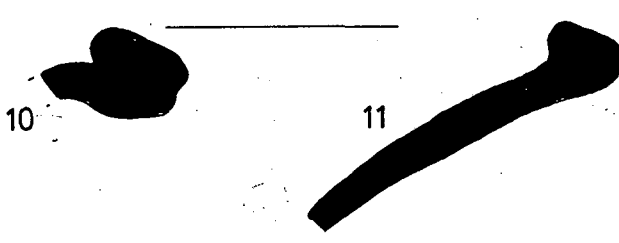
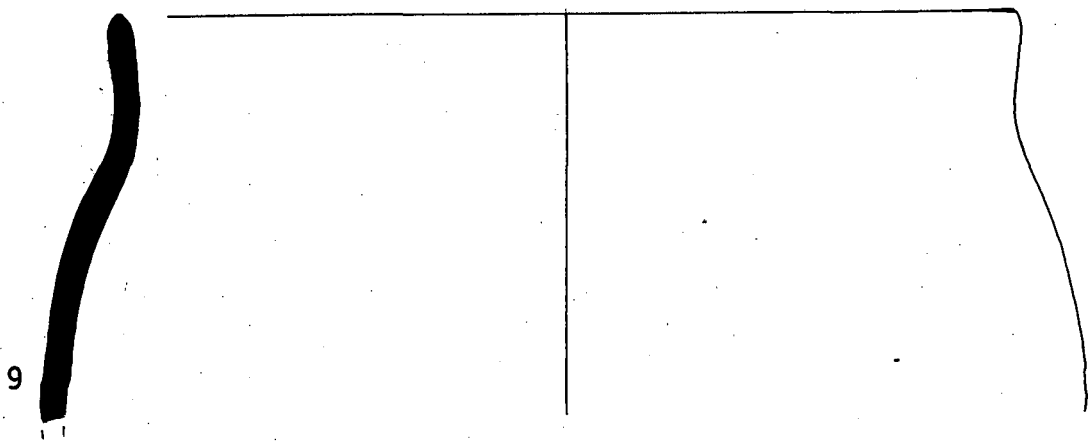
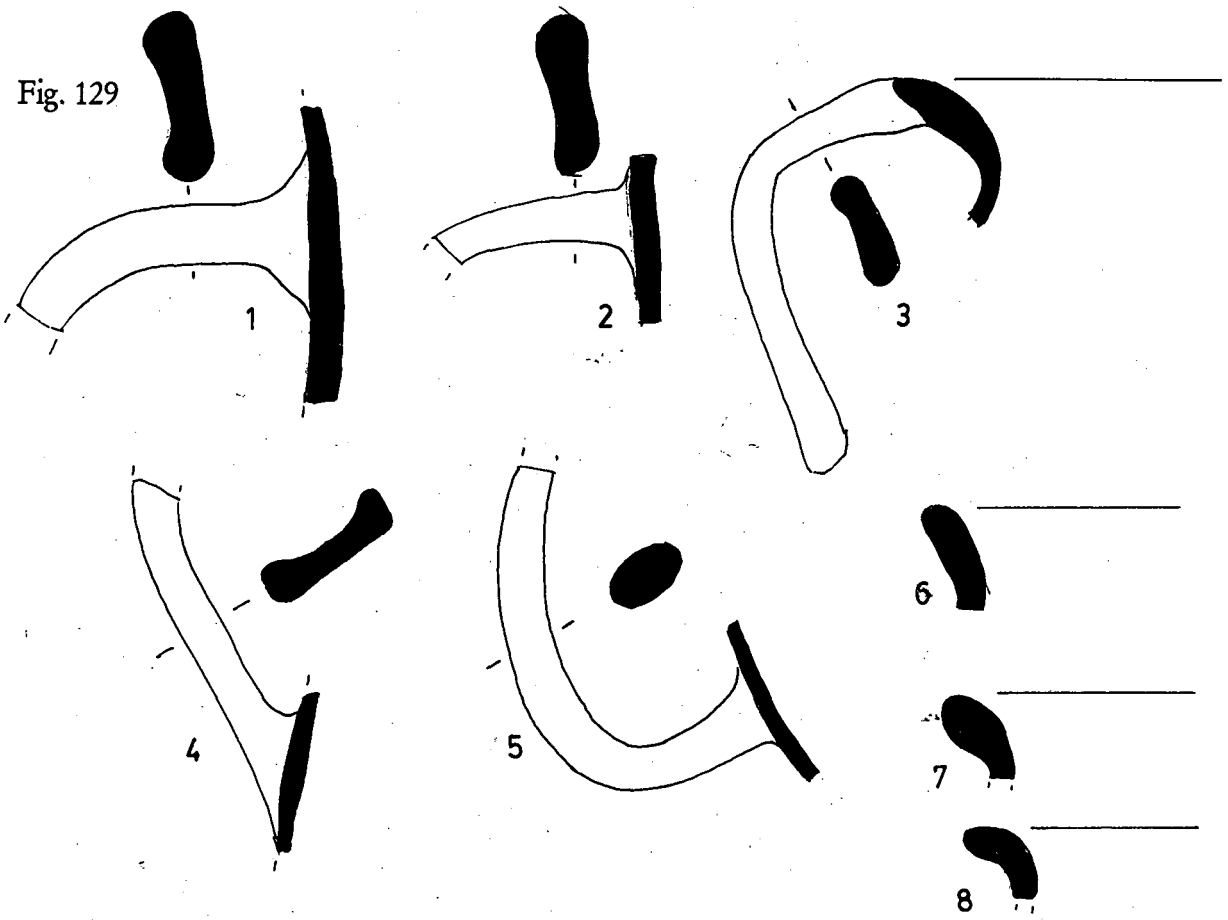
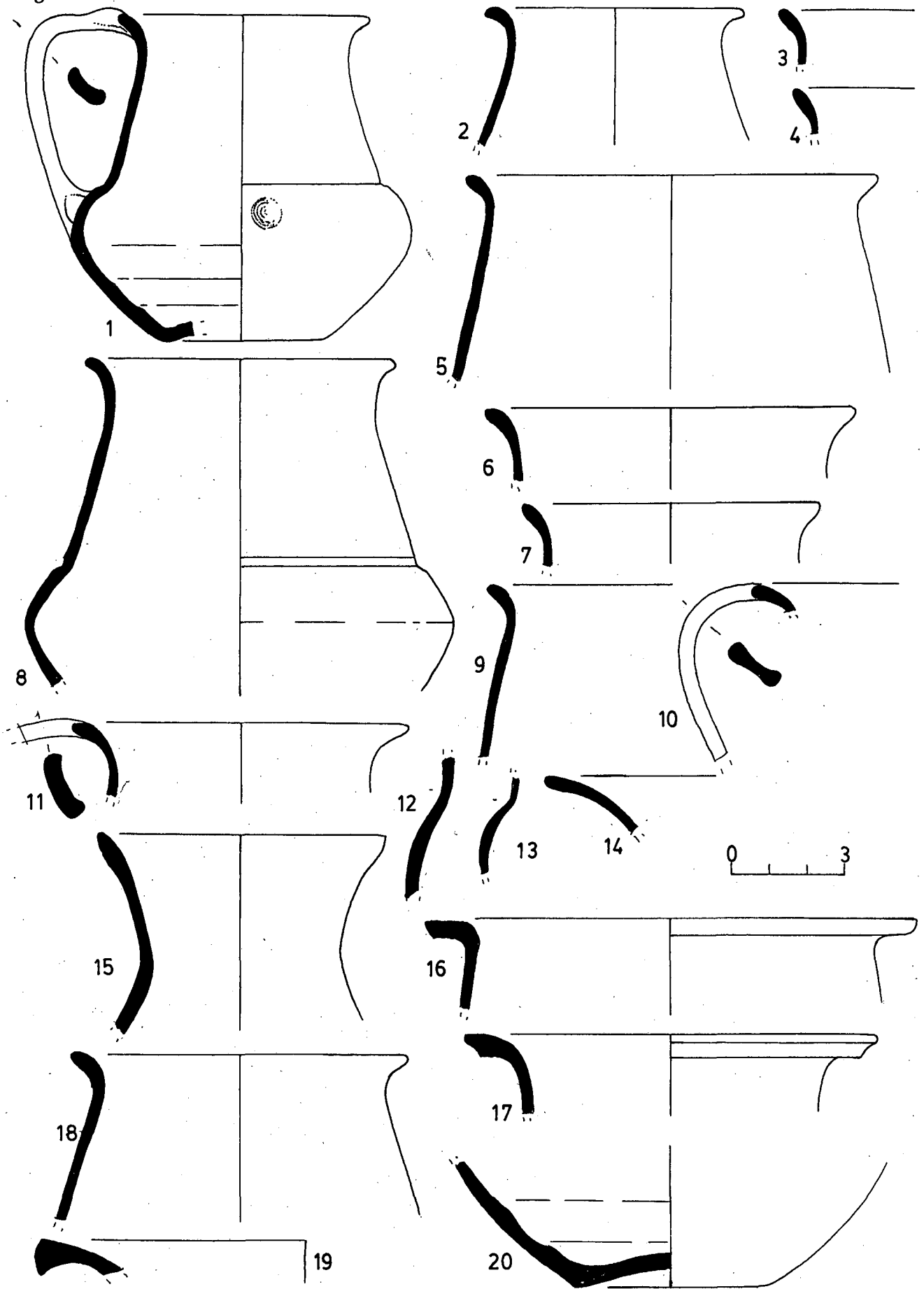



Fig. 130



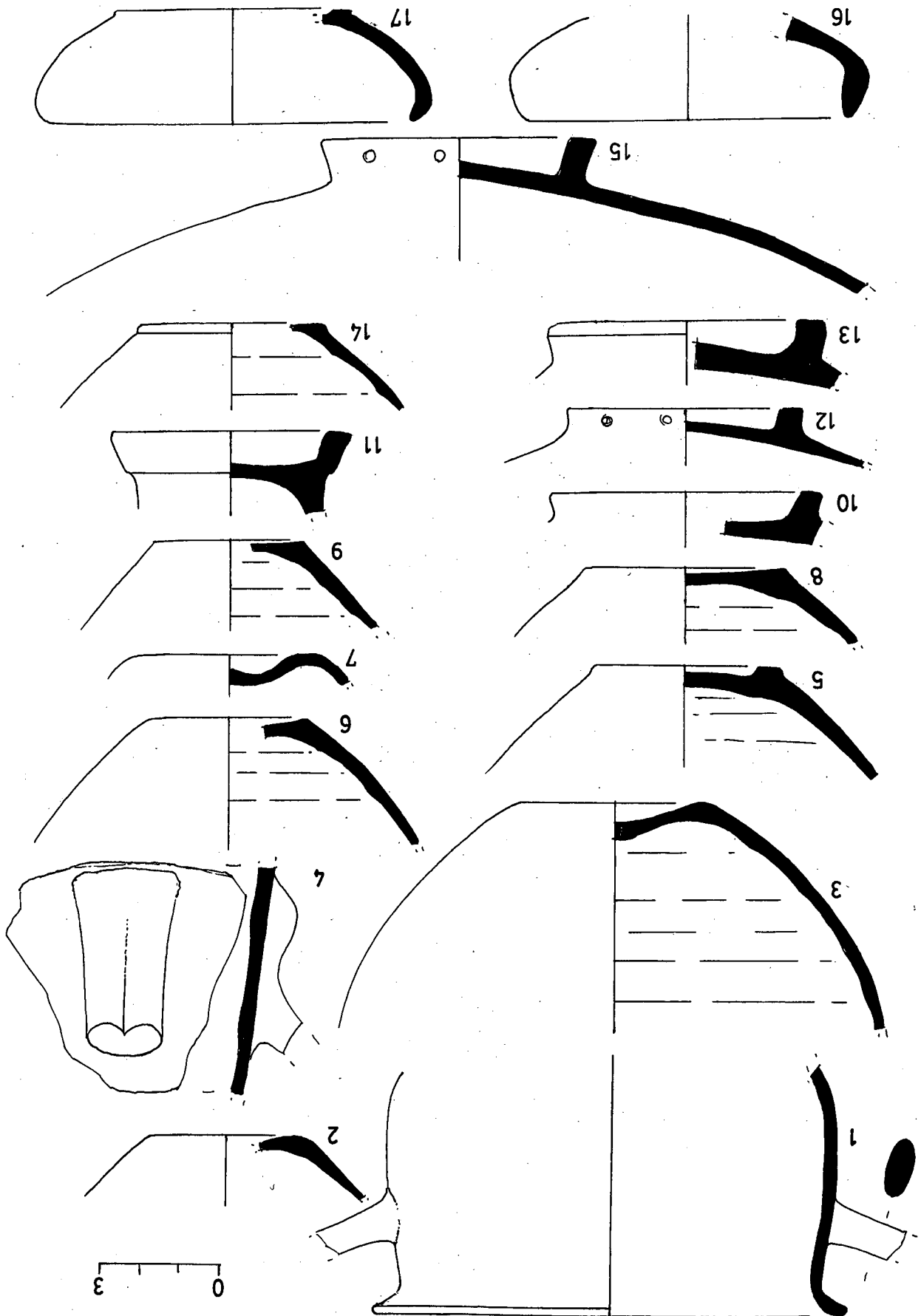

Fig. 131

Fig. 132

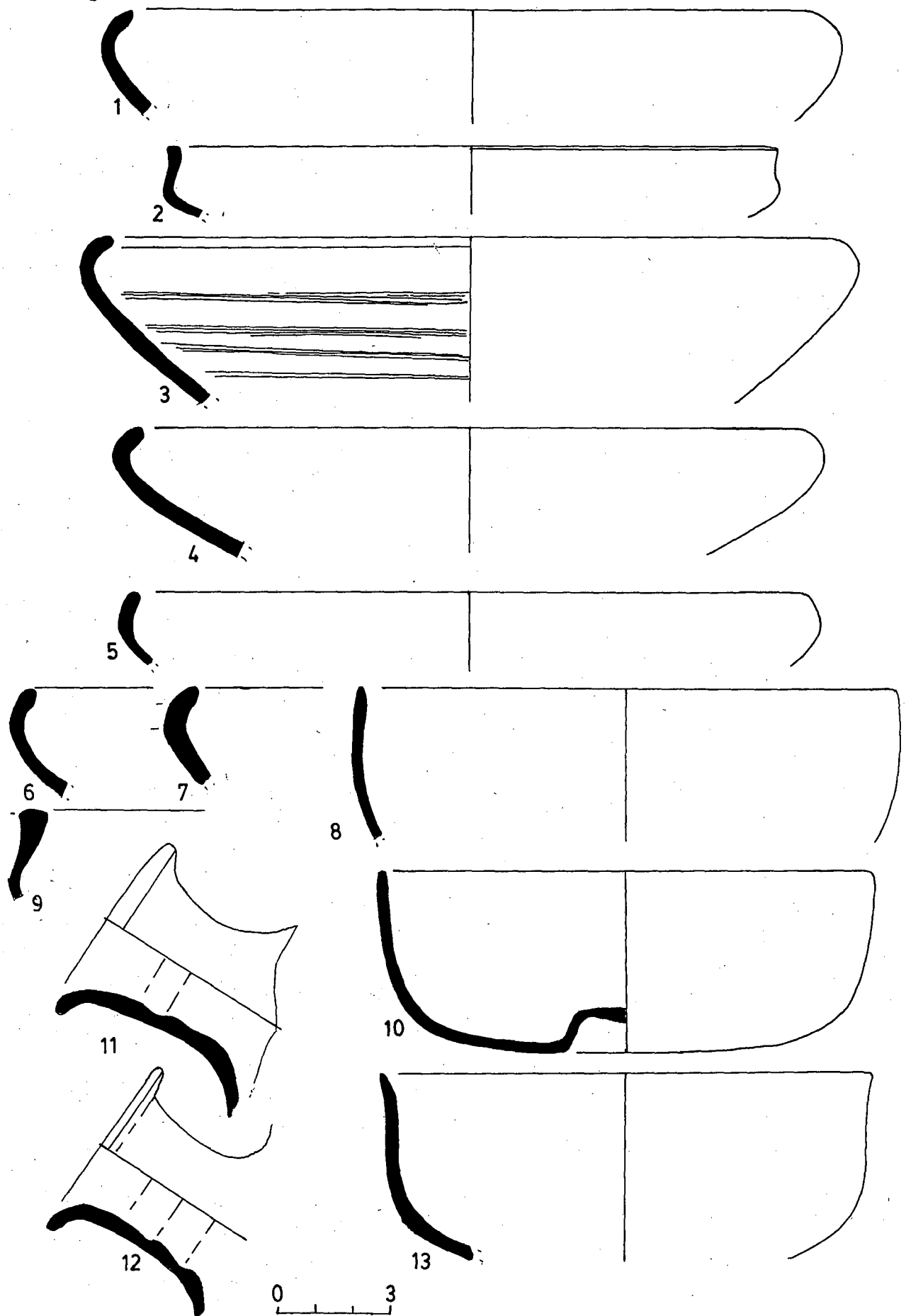

Fig. 133

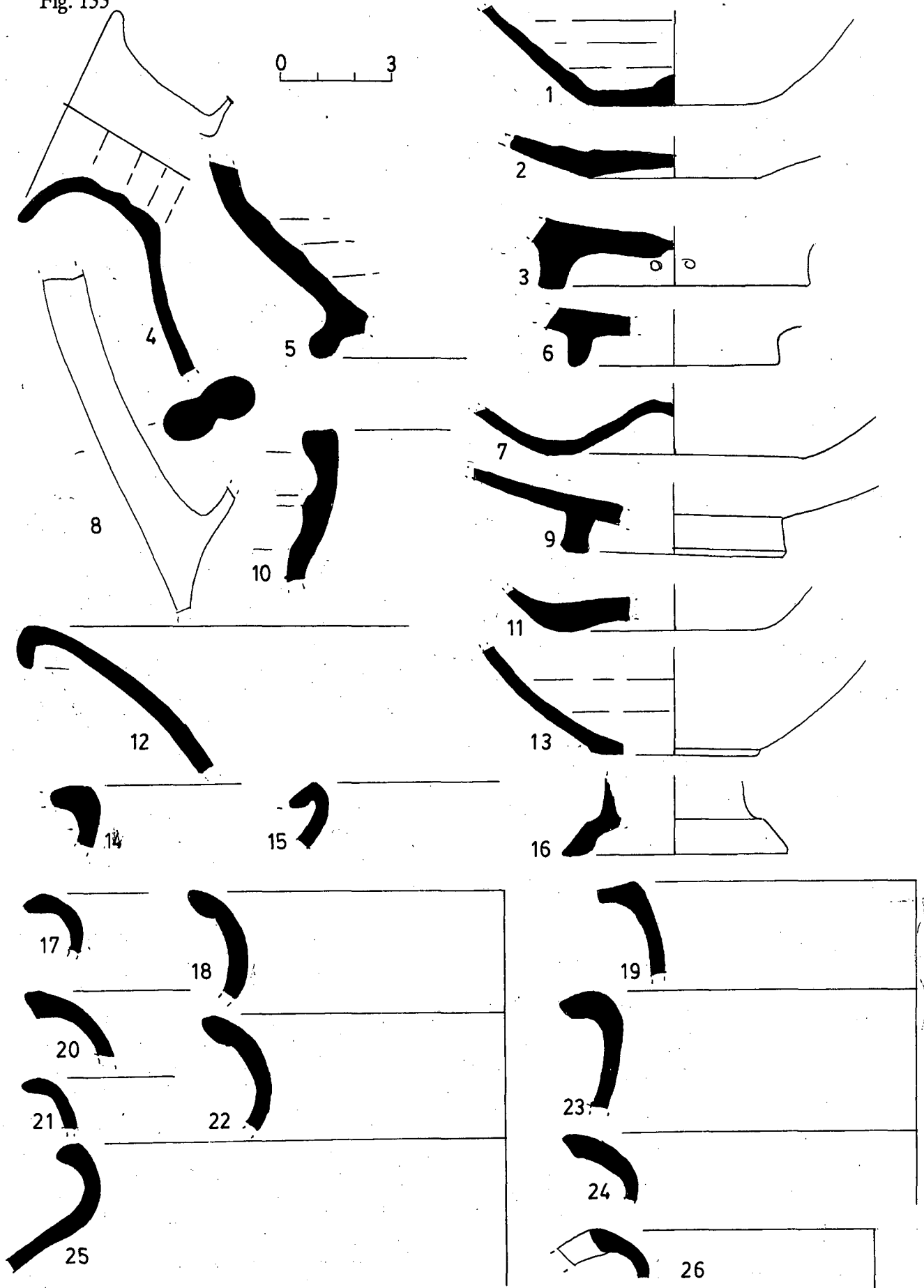

Fig. 134

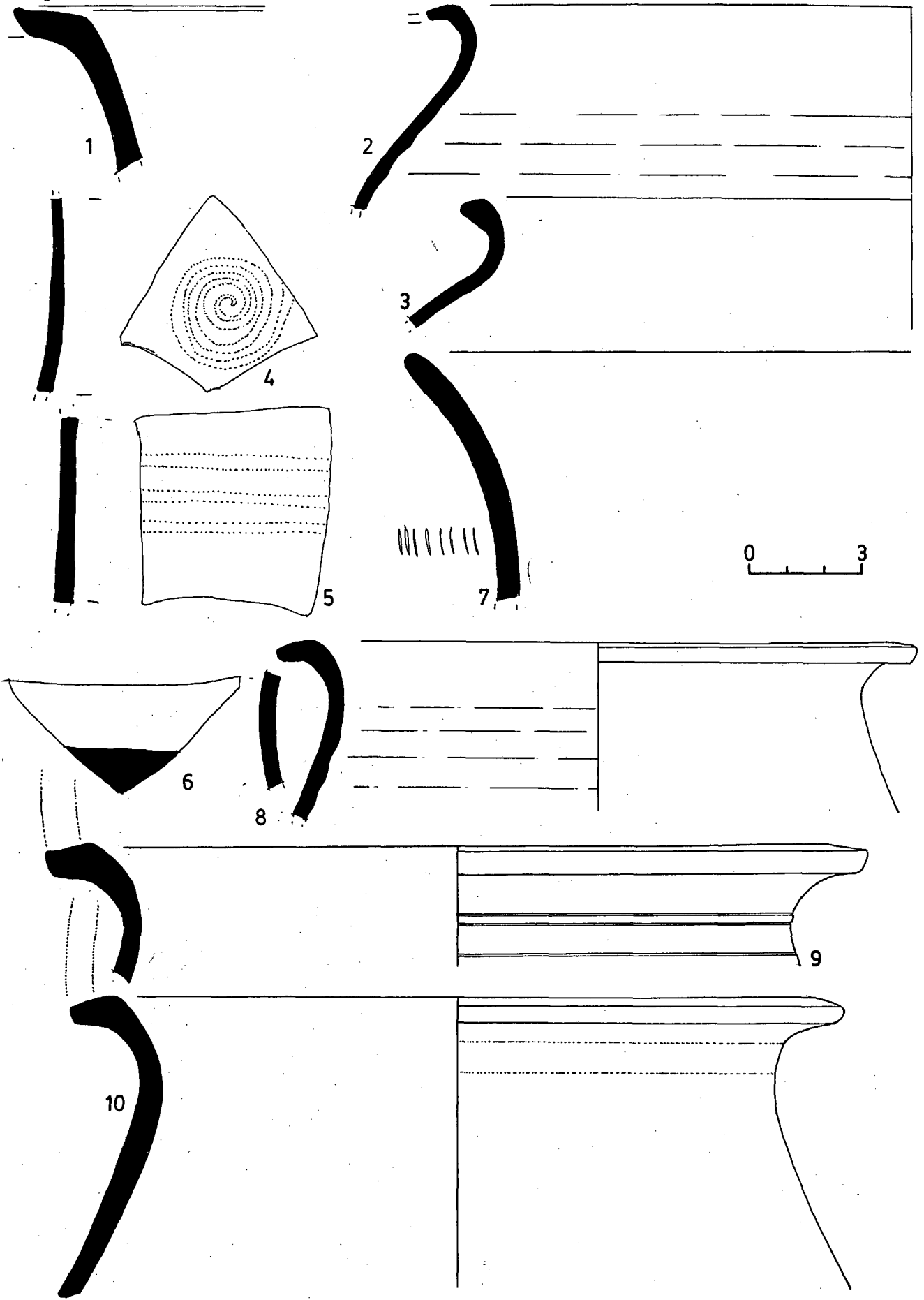

Fig. 135

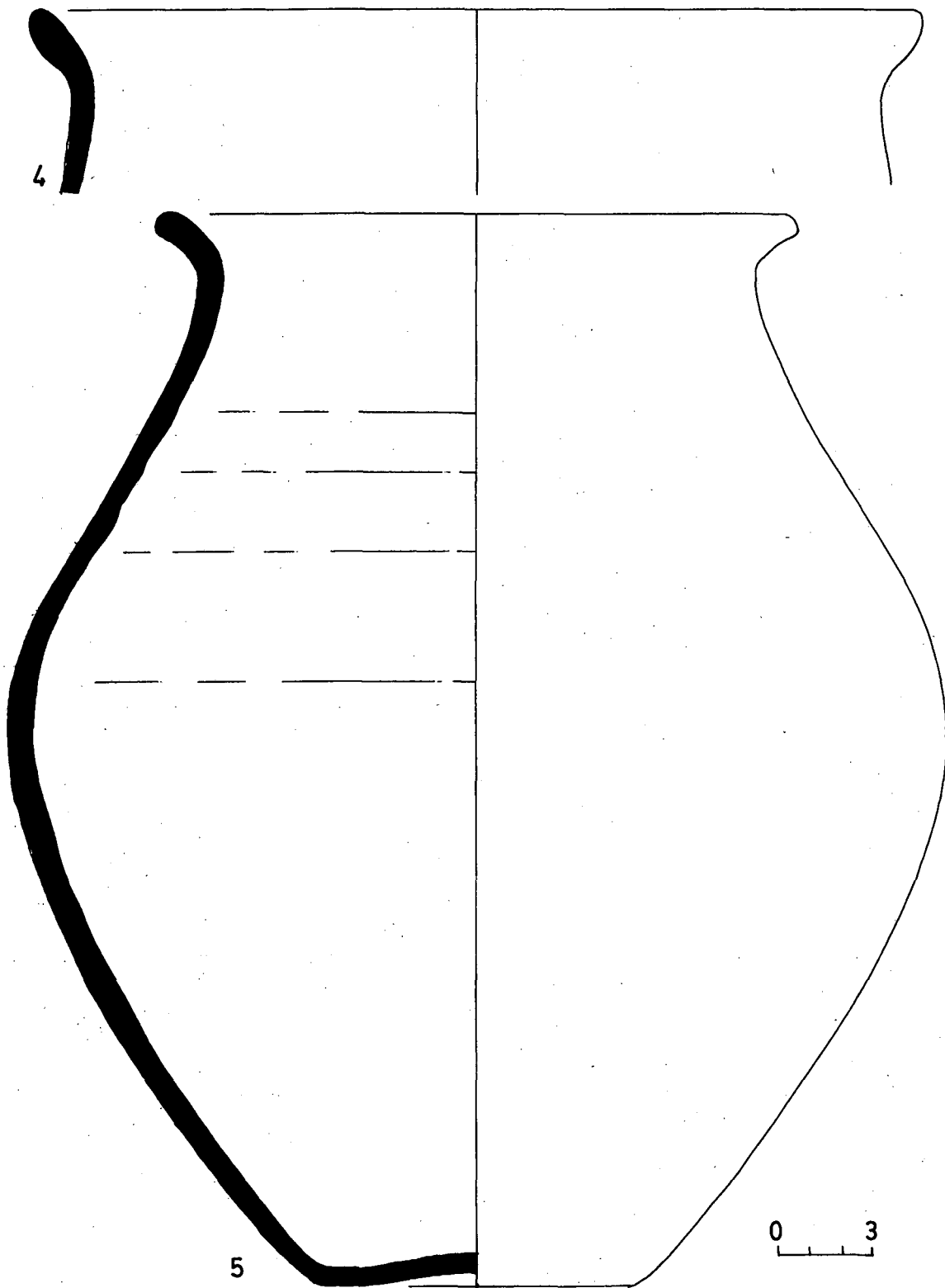
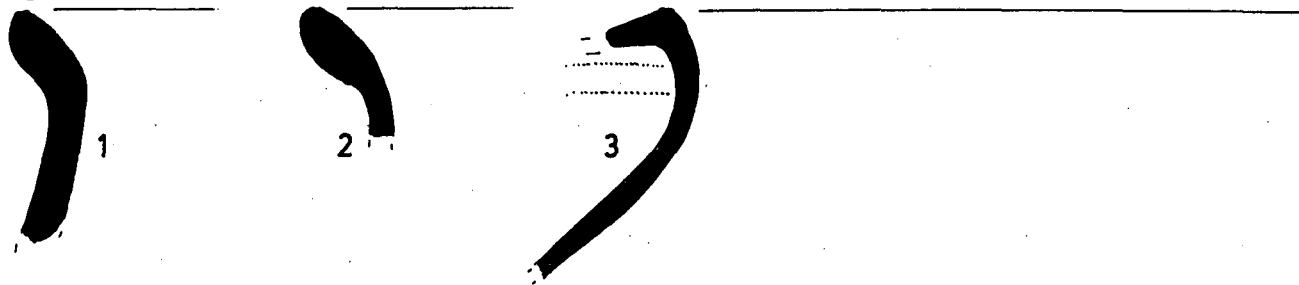

Fig. 136

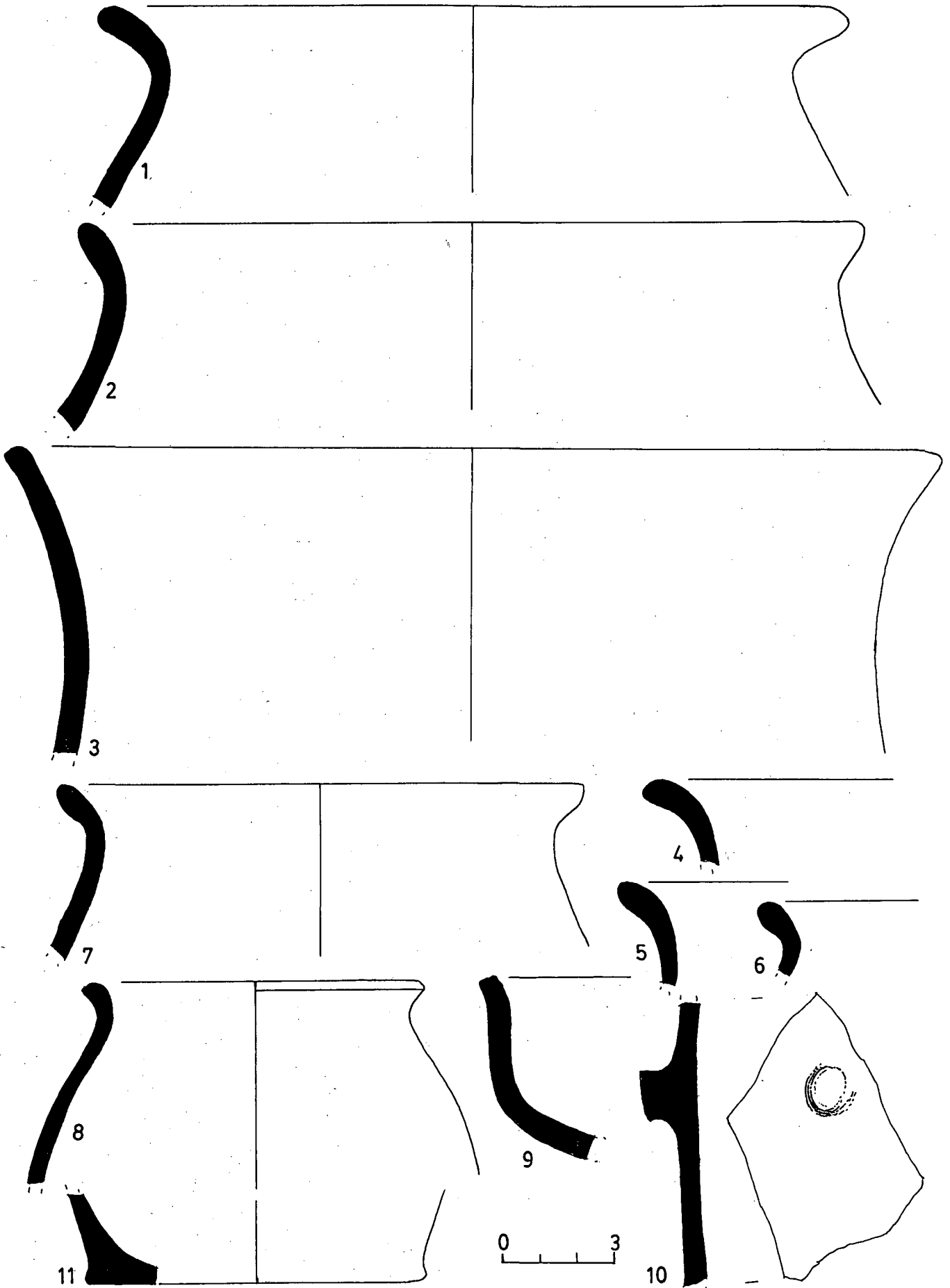

Fig. 137

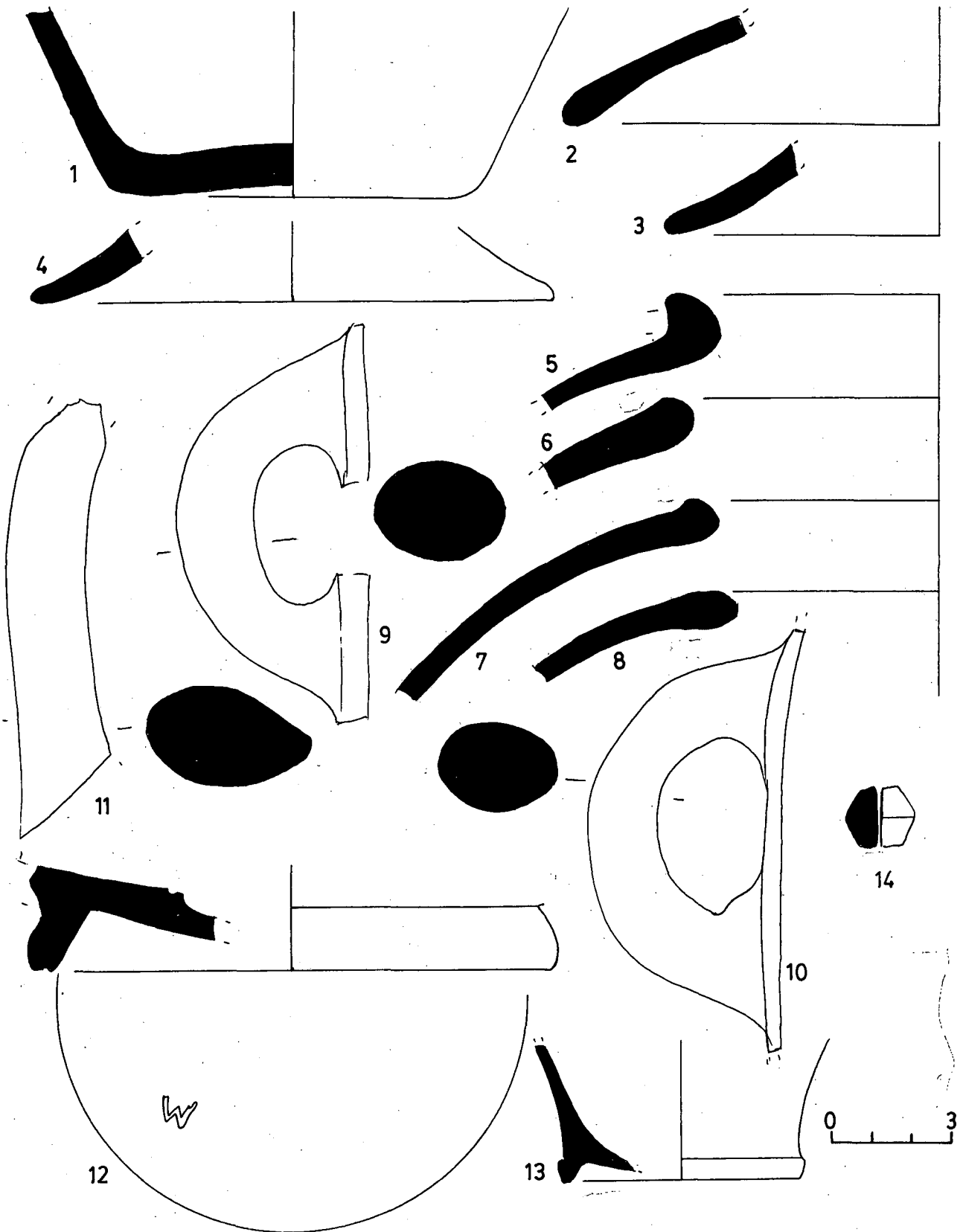



Fig. 138

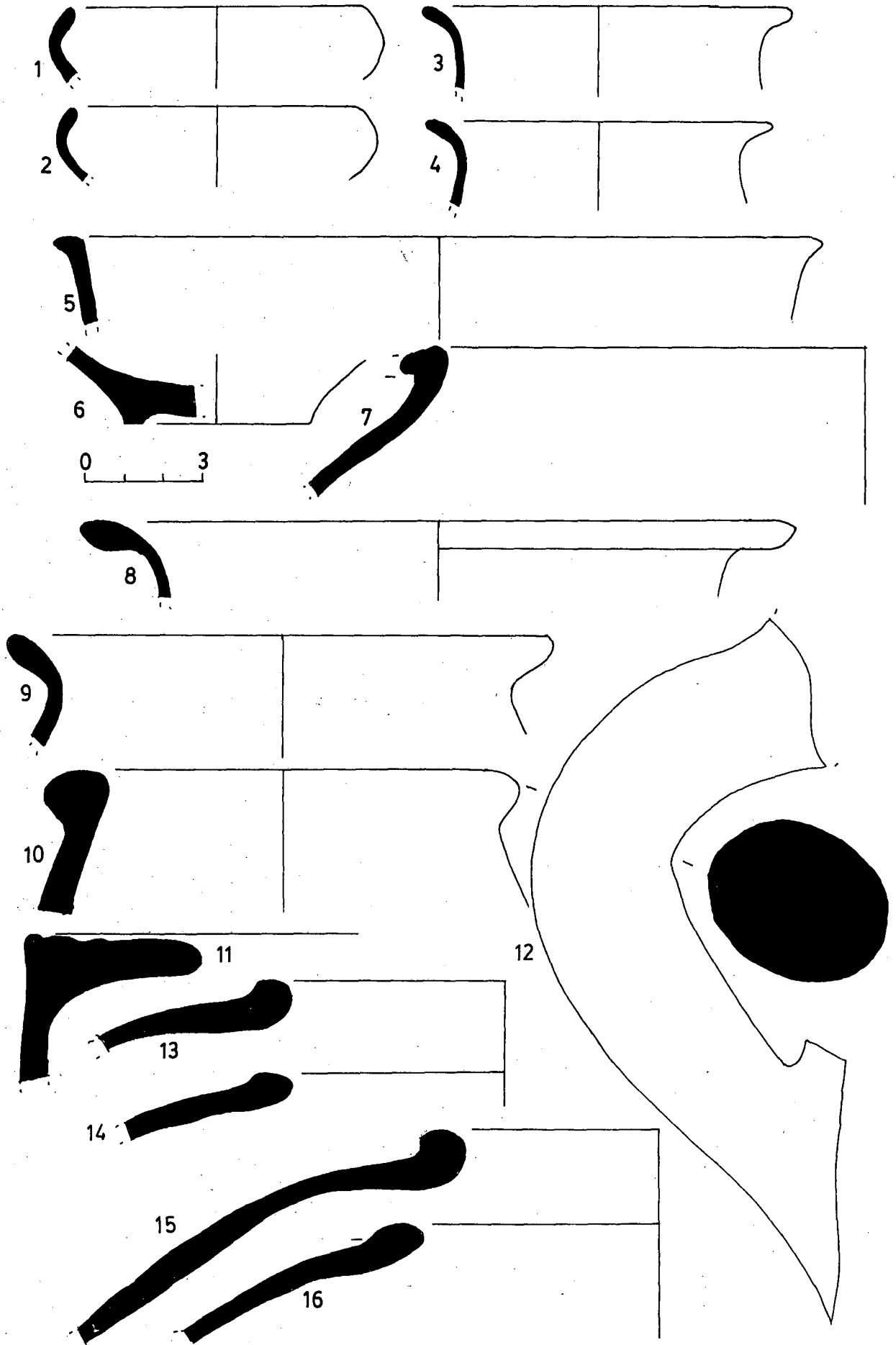

Fig. 139

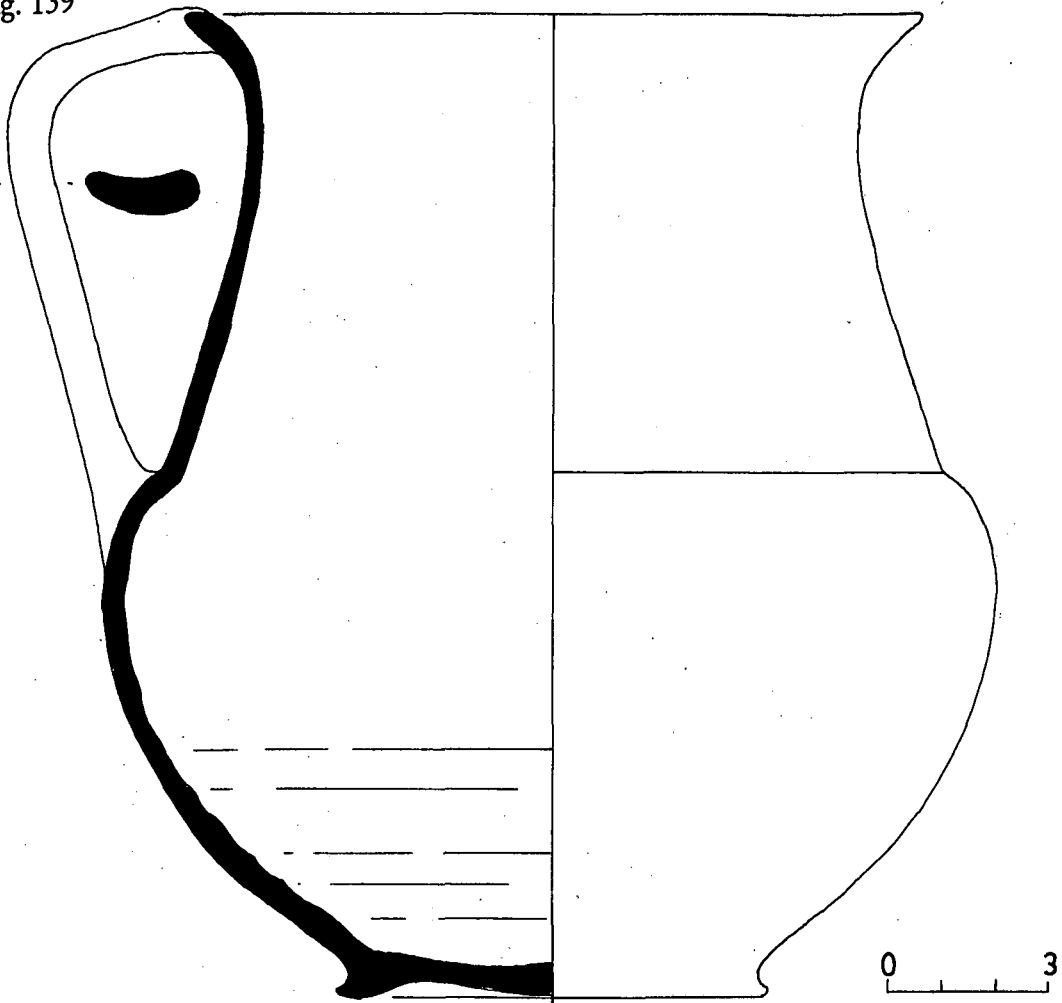

Fig. 140

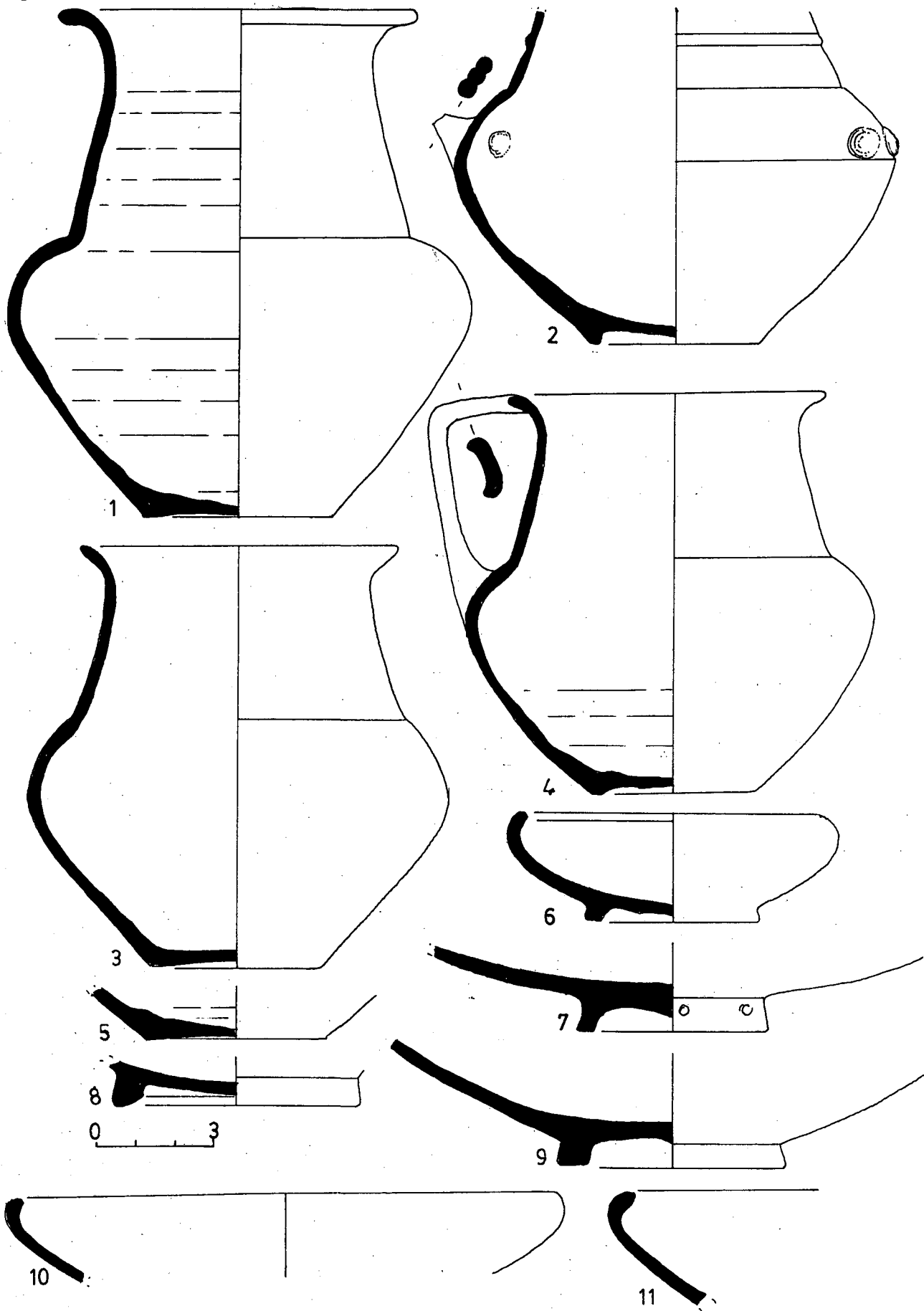

Fig. 141

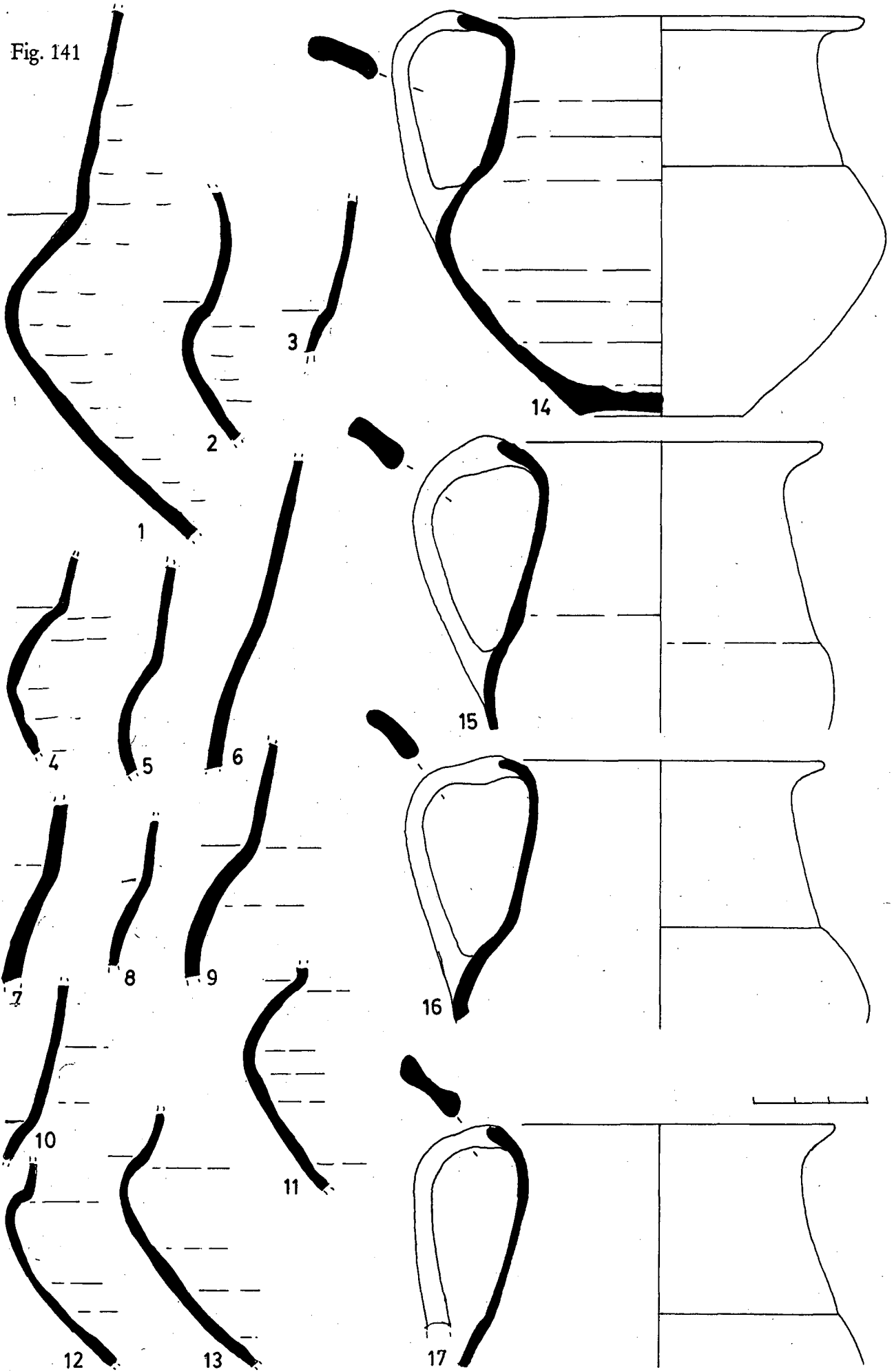

Fig. 142

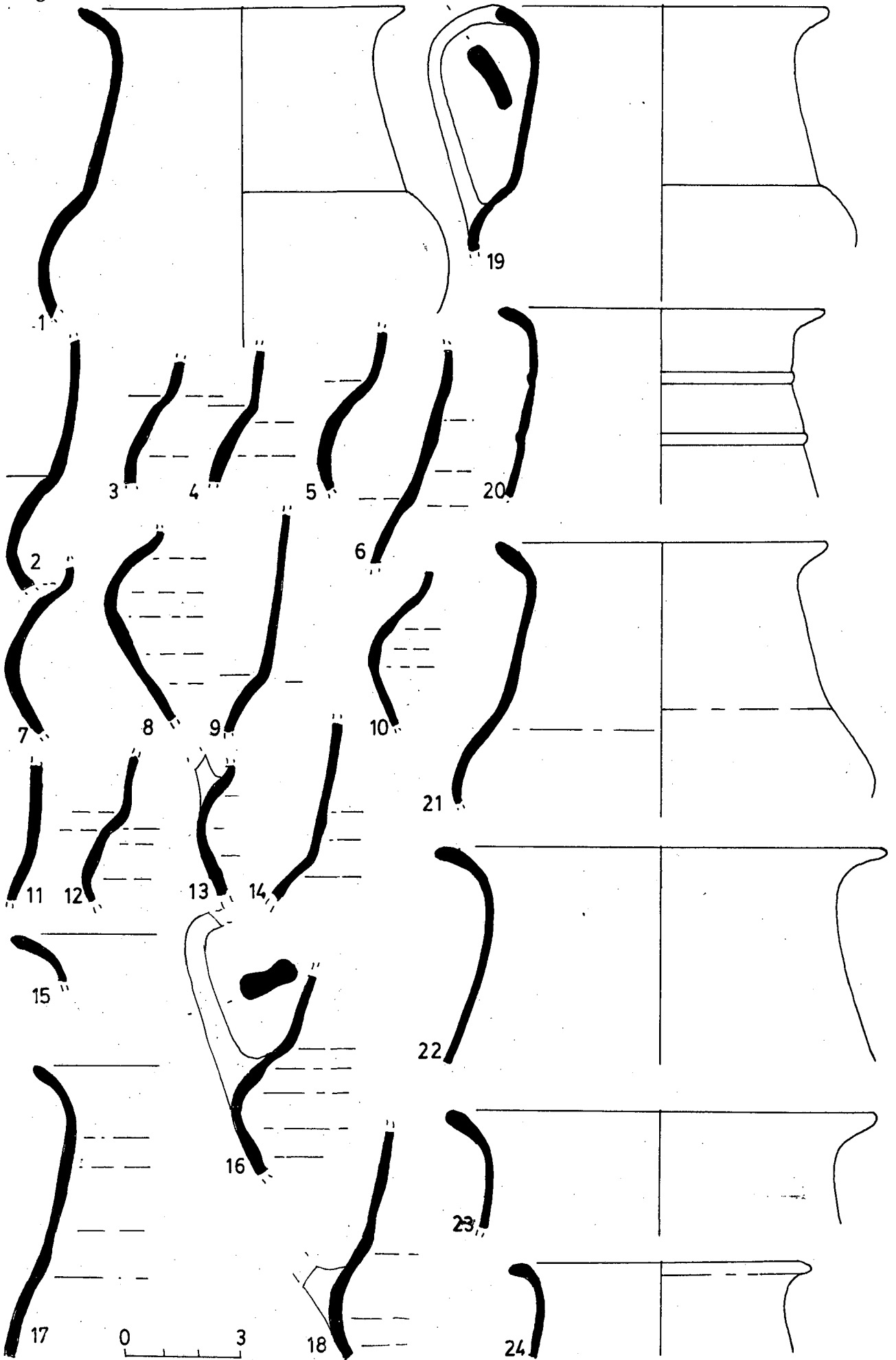

Fig. 143

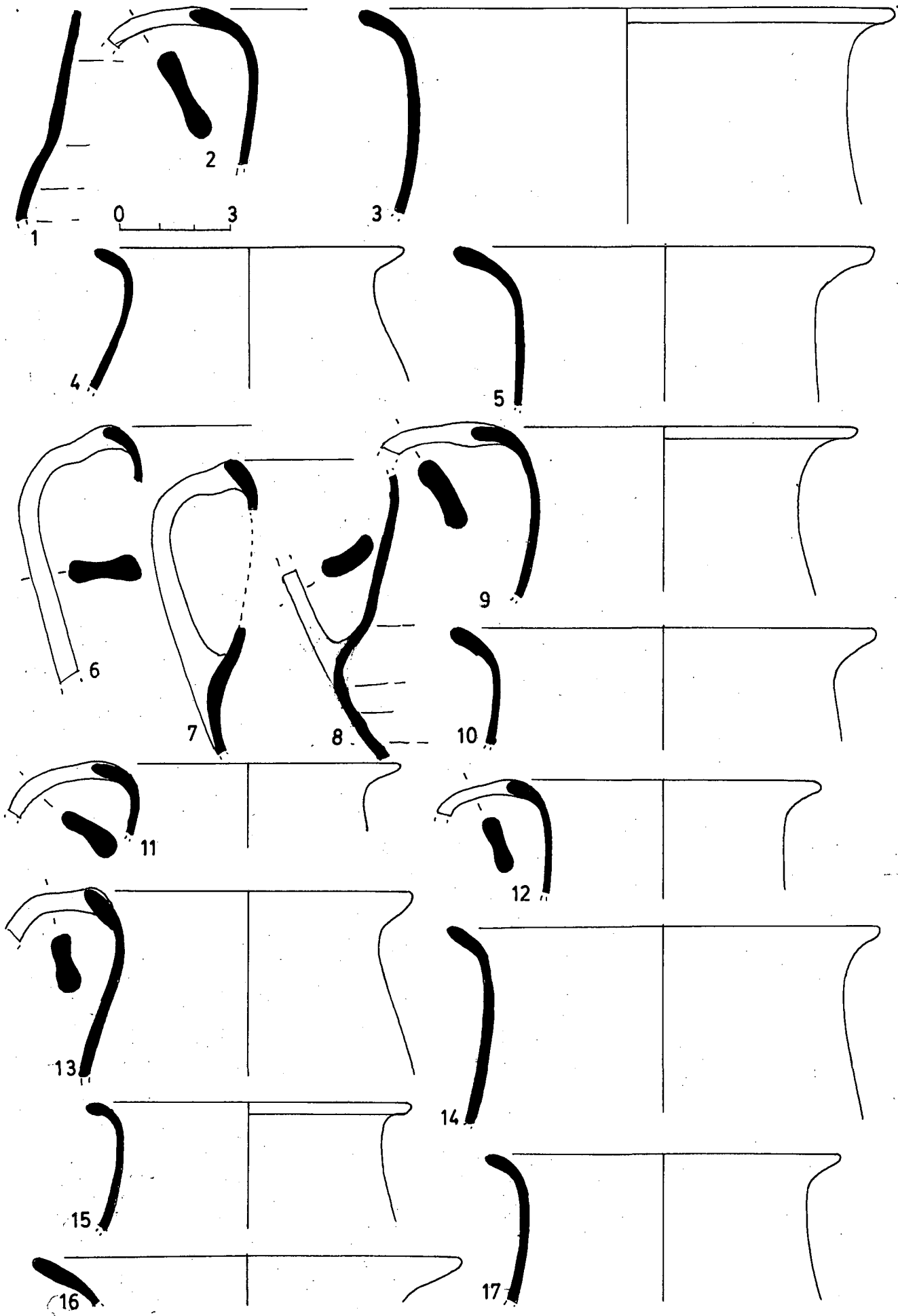

Fig. 144

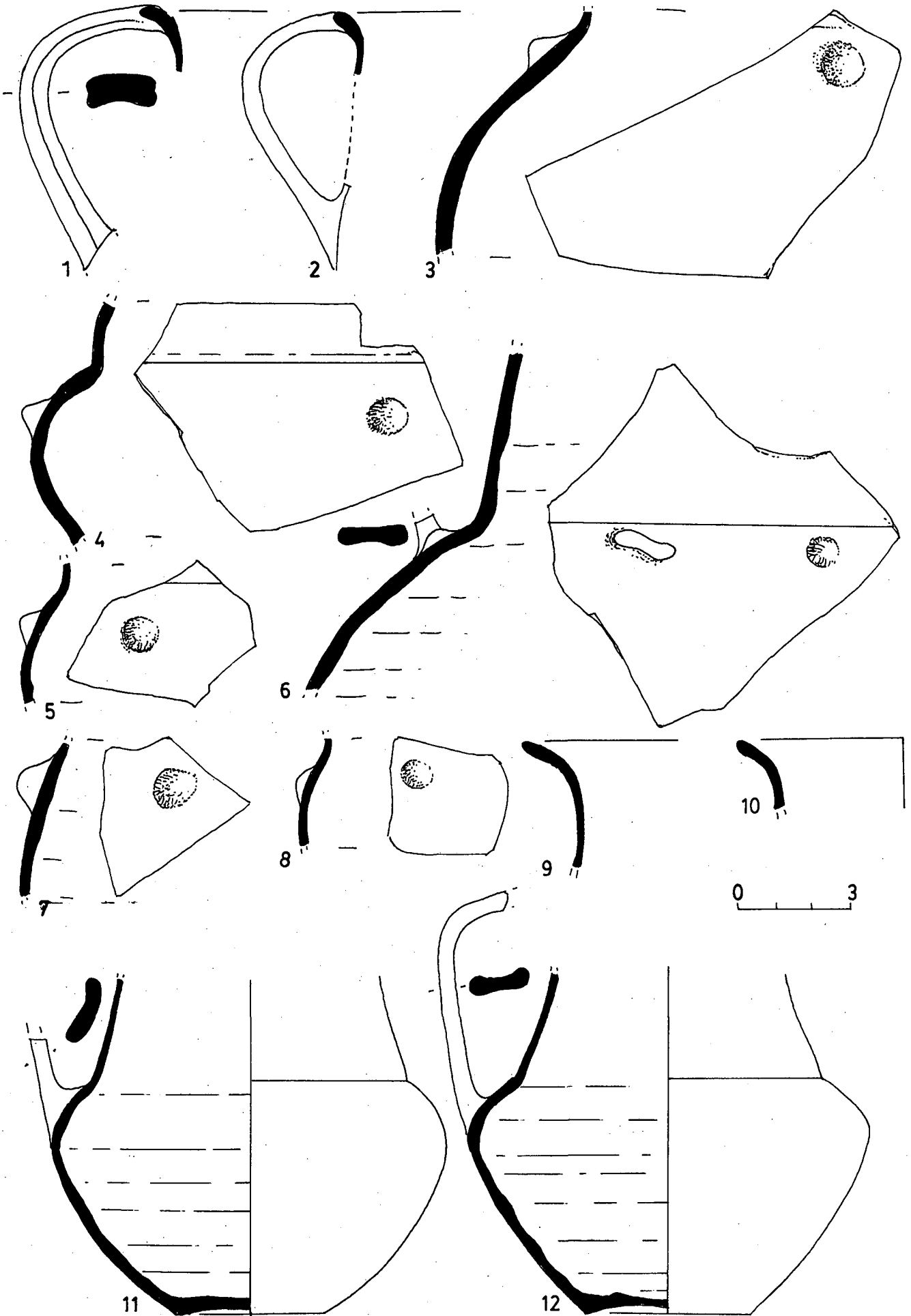

Fig. 145

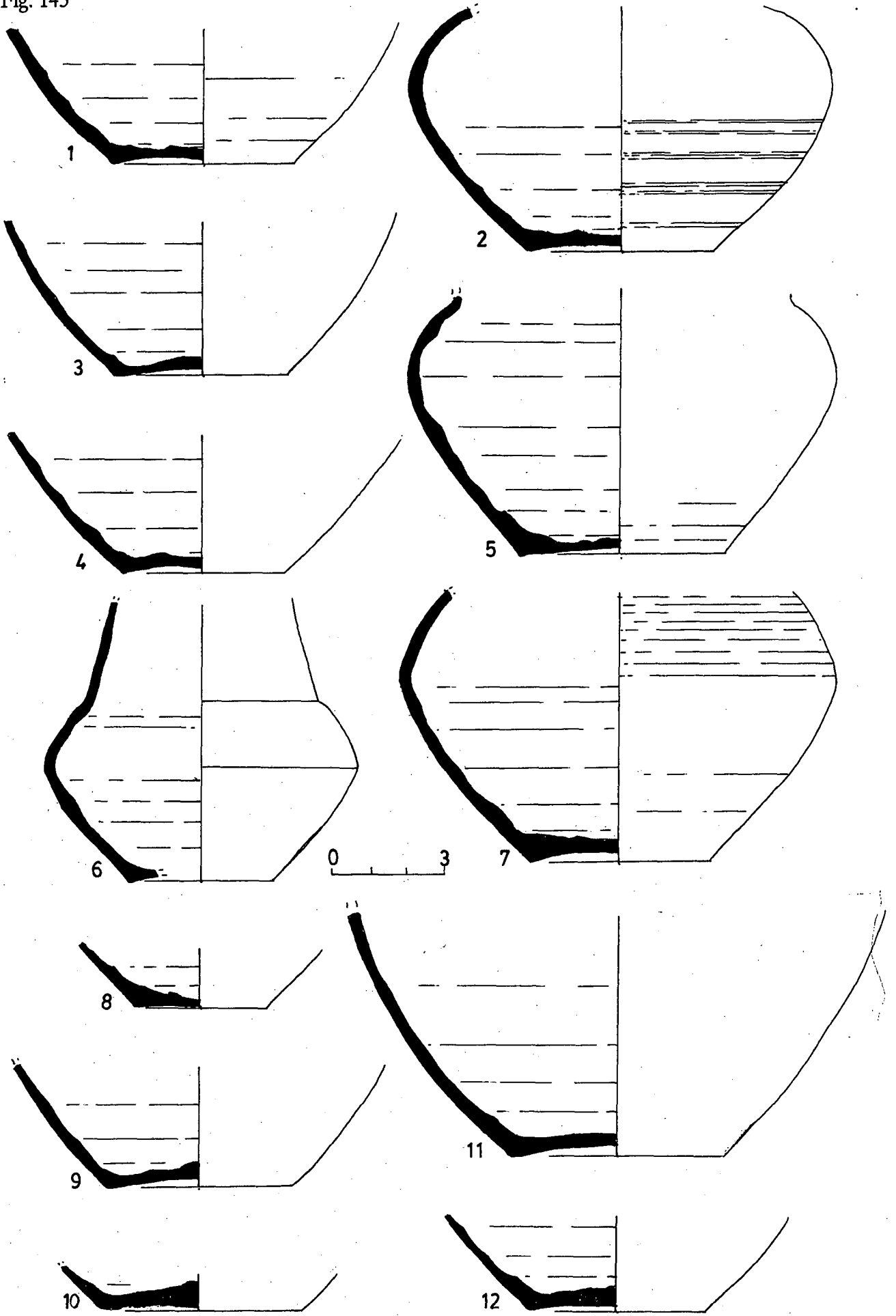



Fig. 146

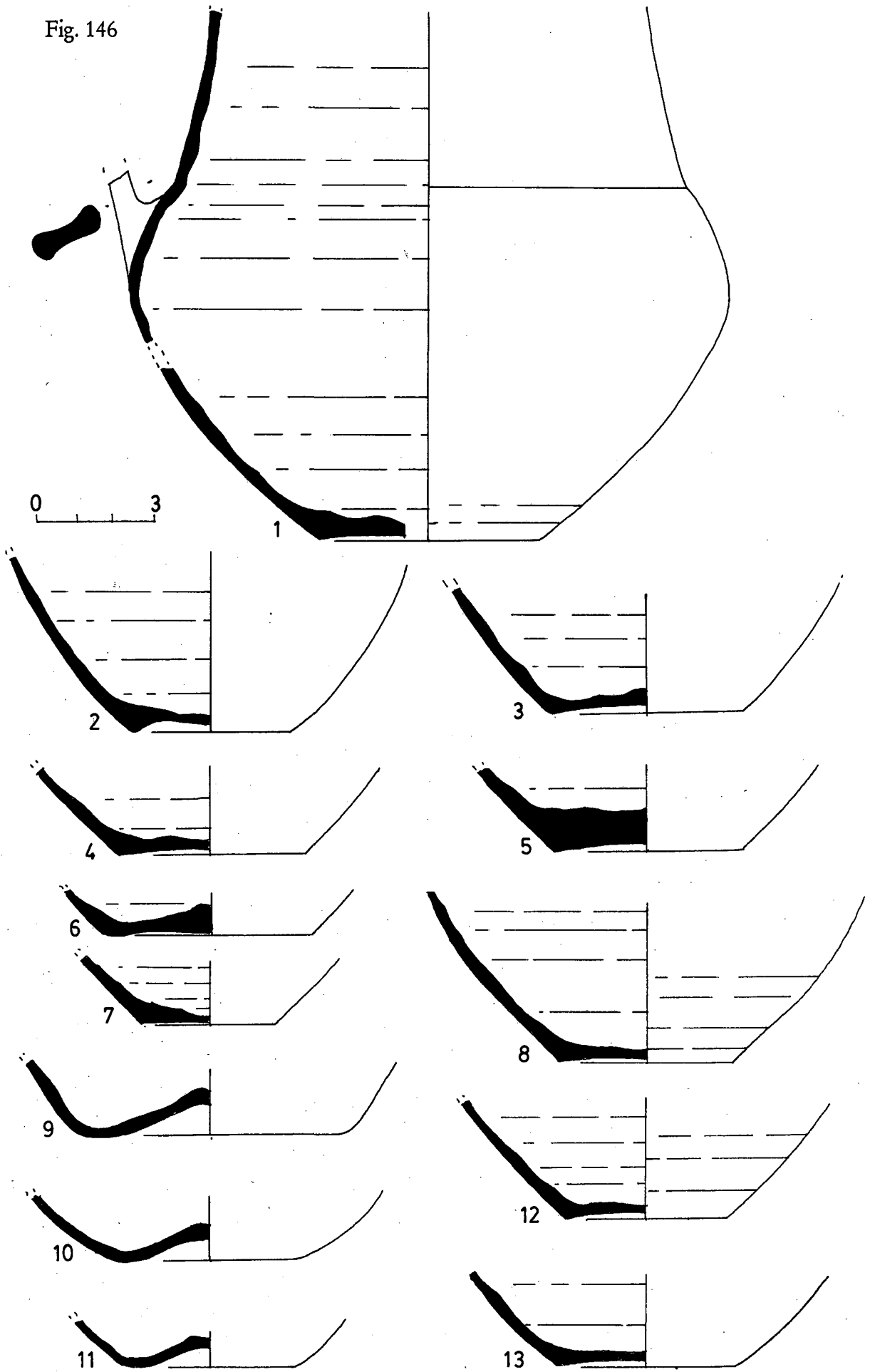

Fig. 147

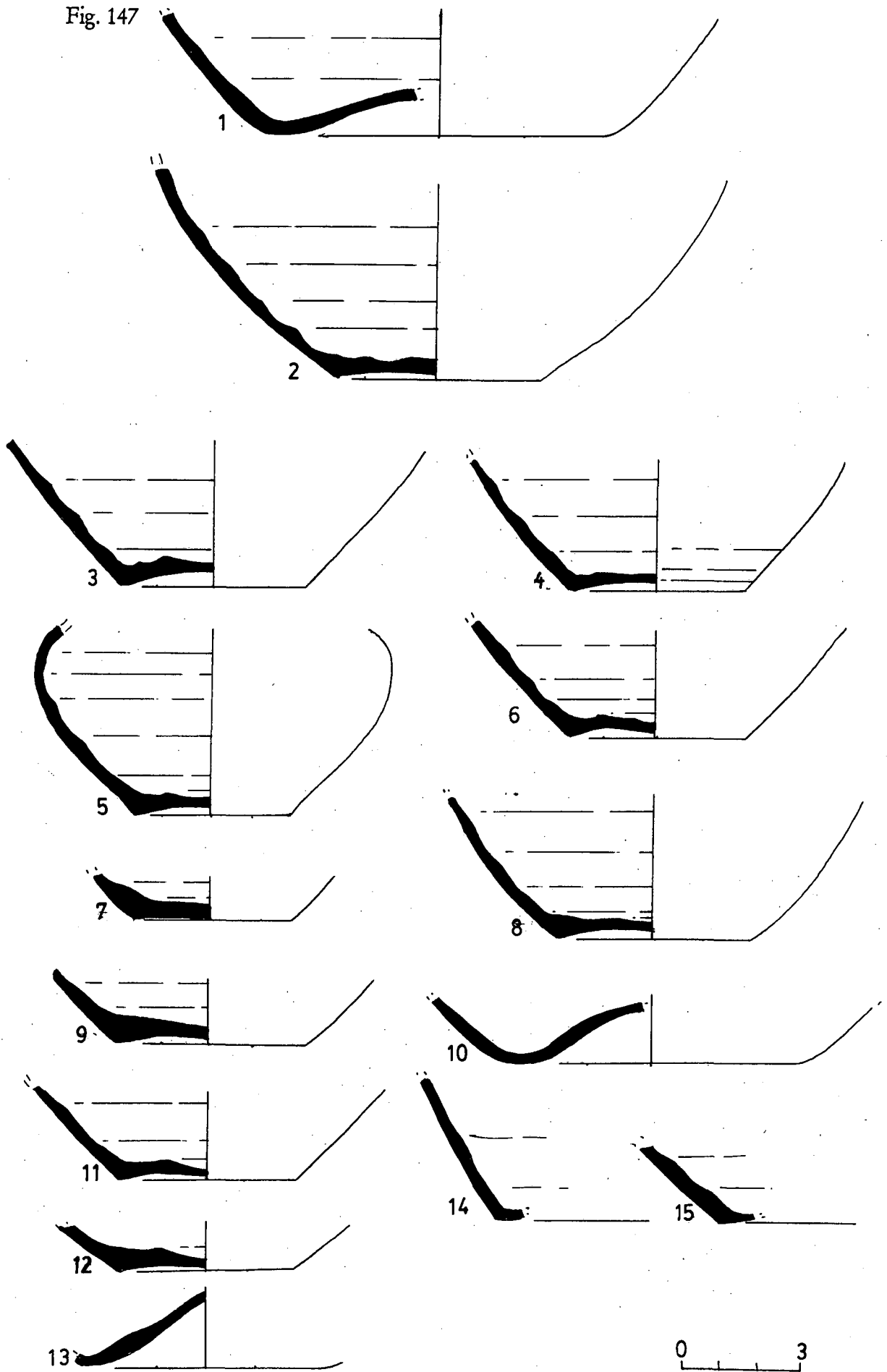

Fig. 148

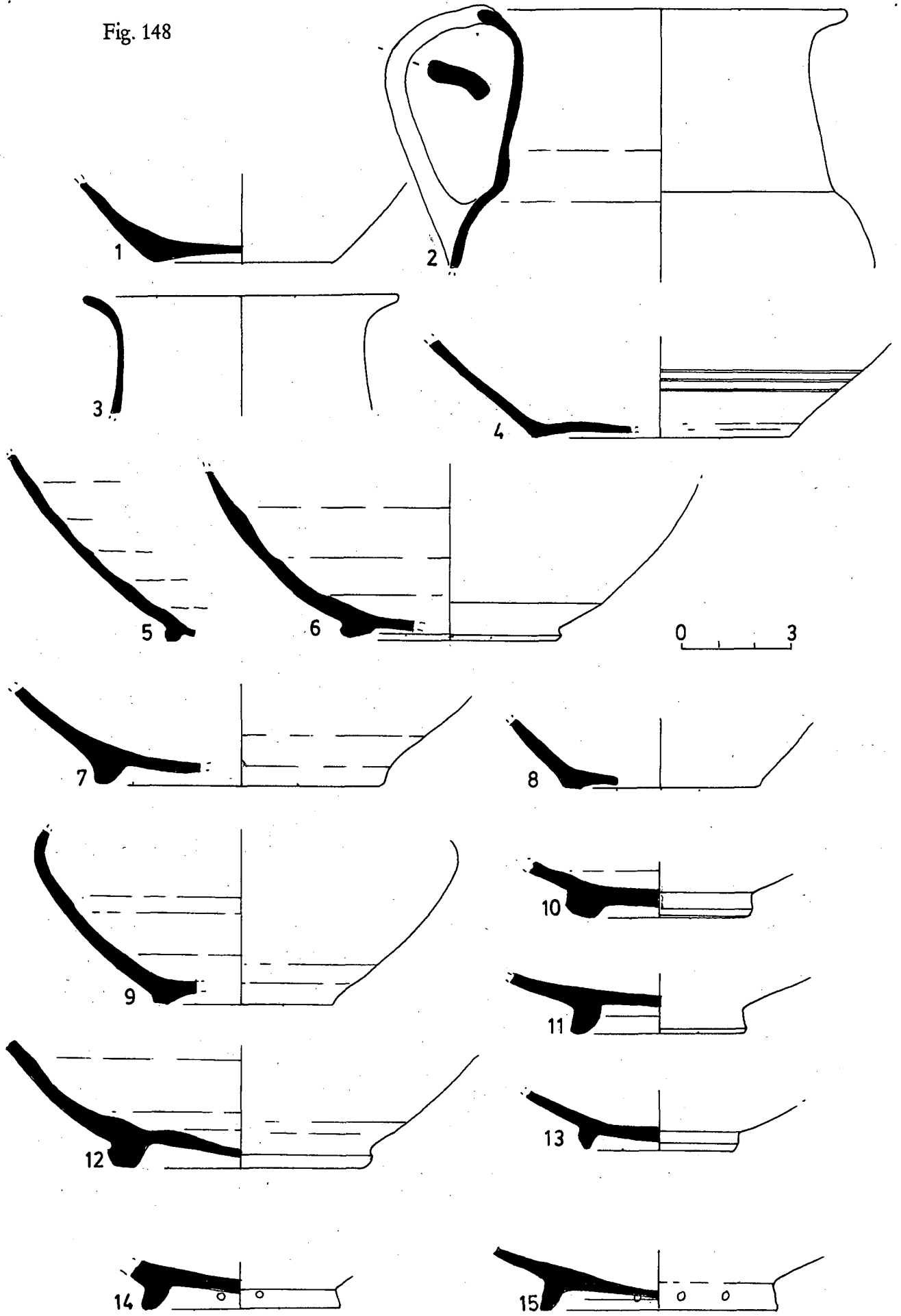

Fig.149

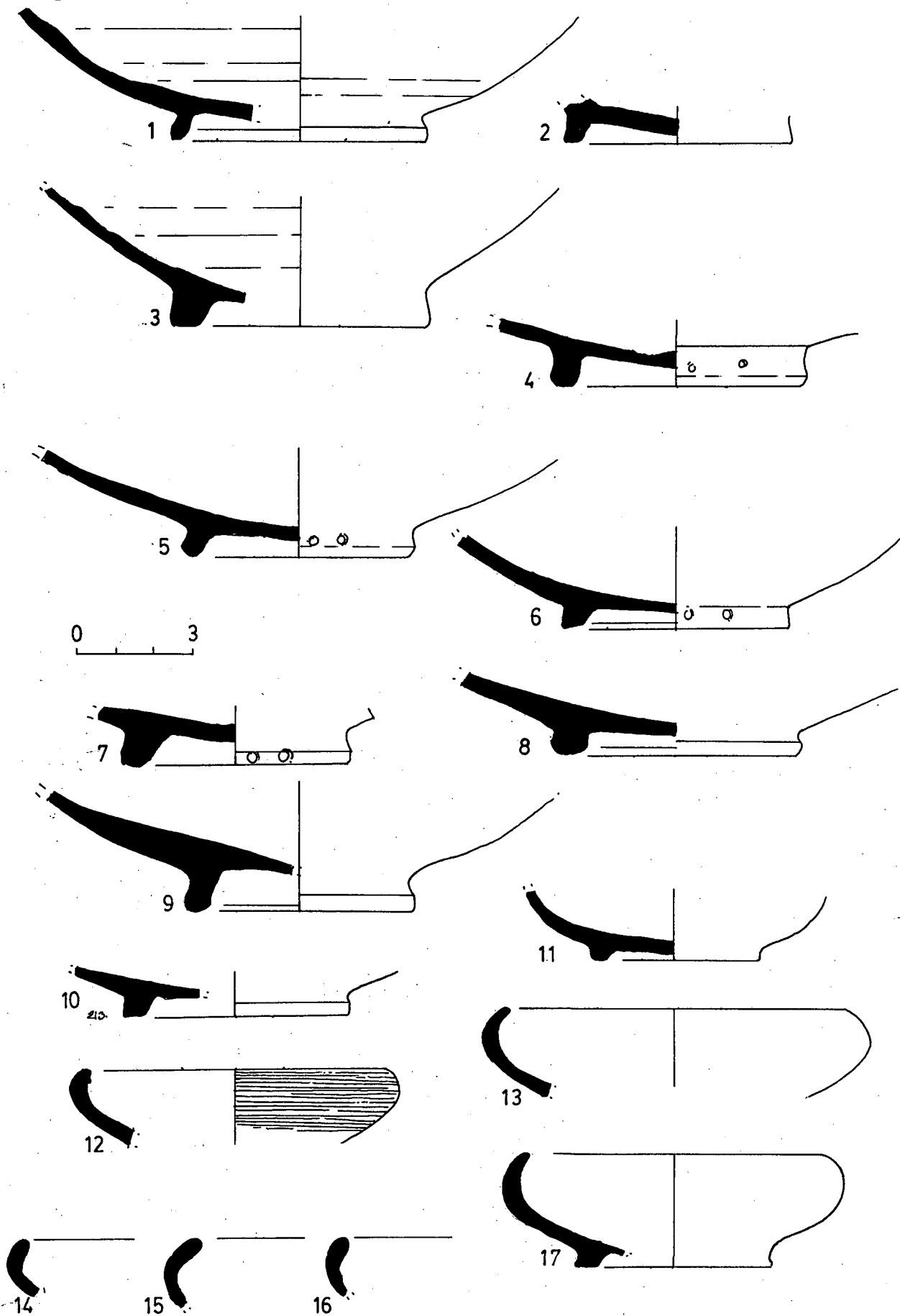
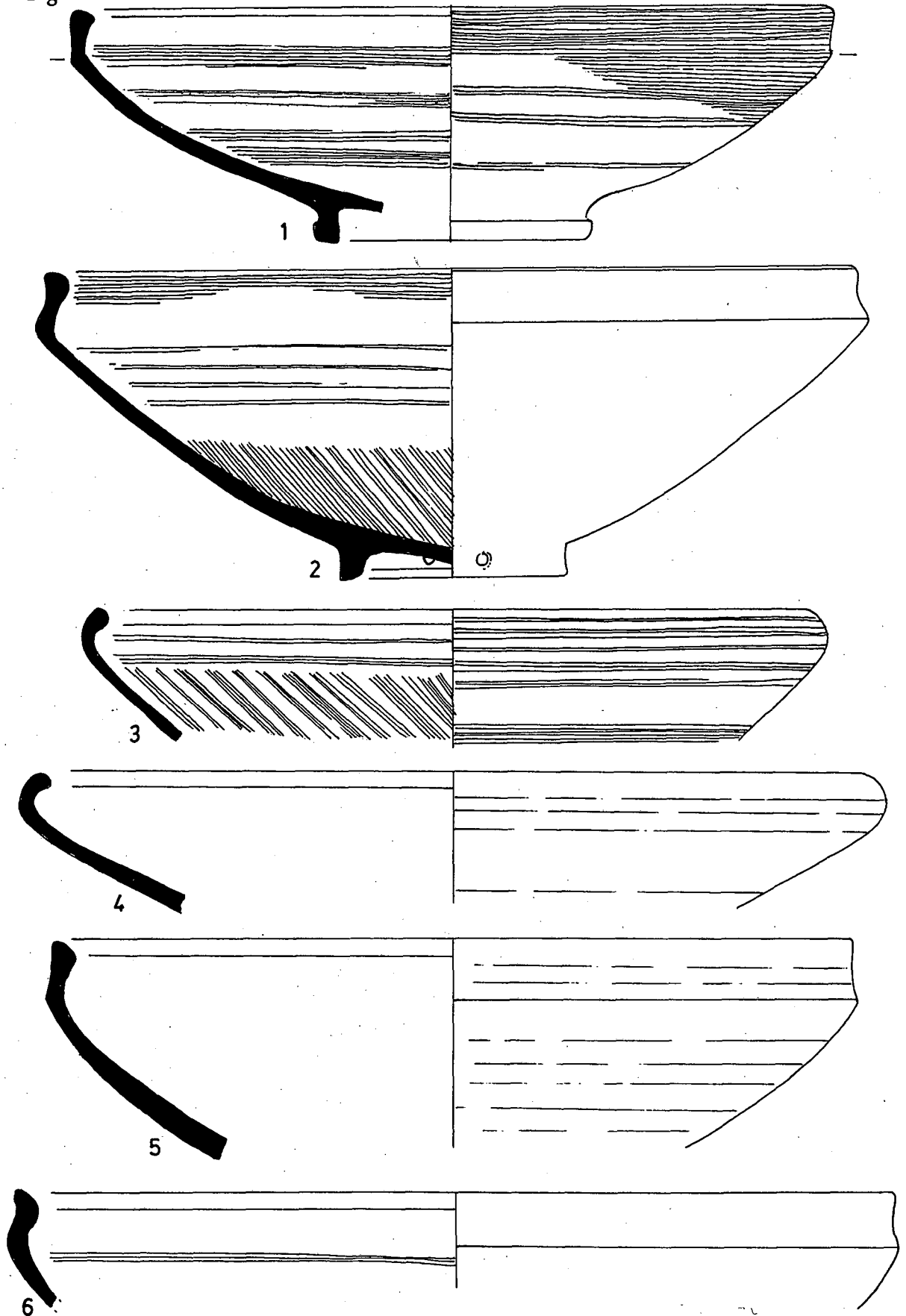
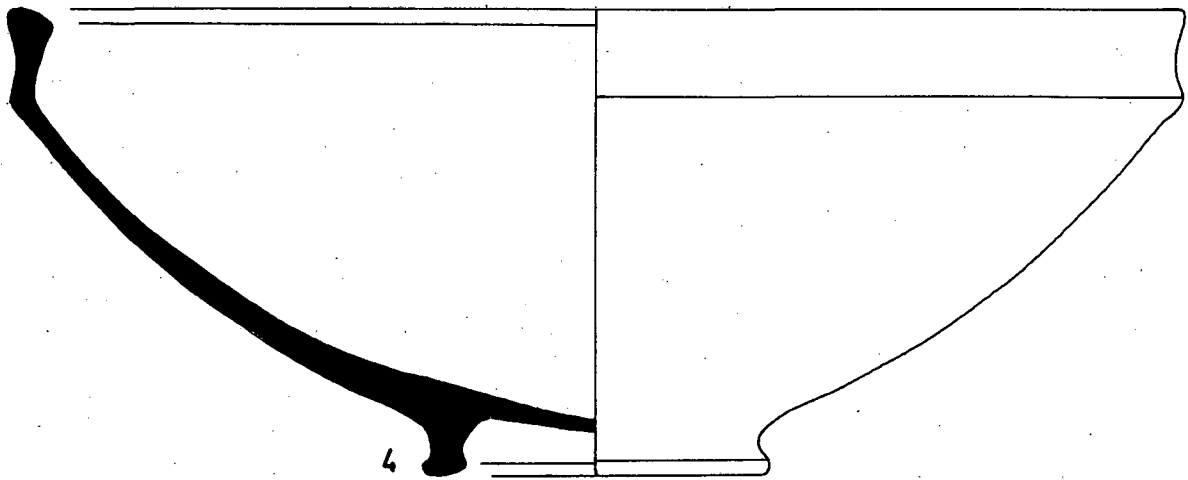
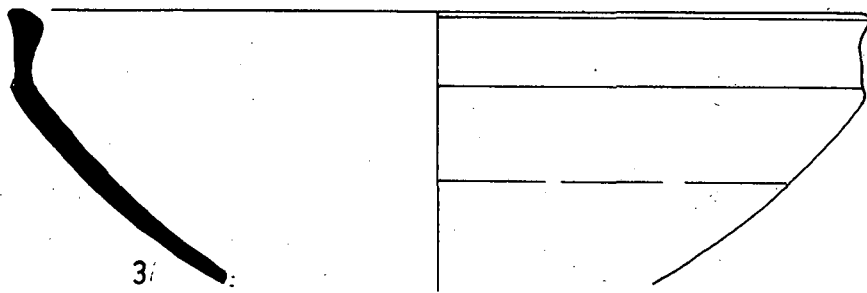
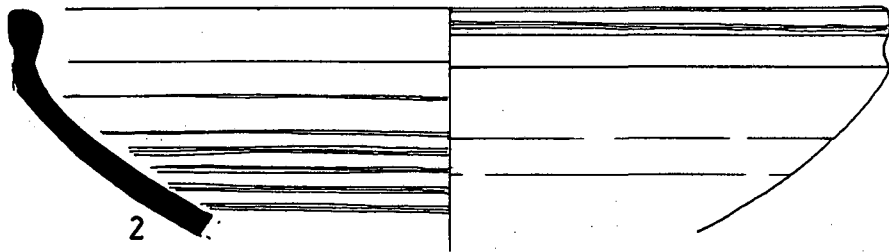
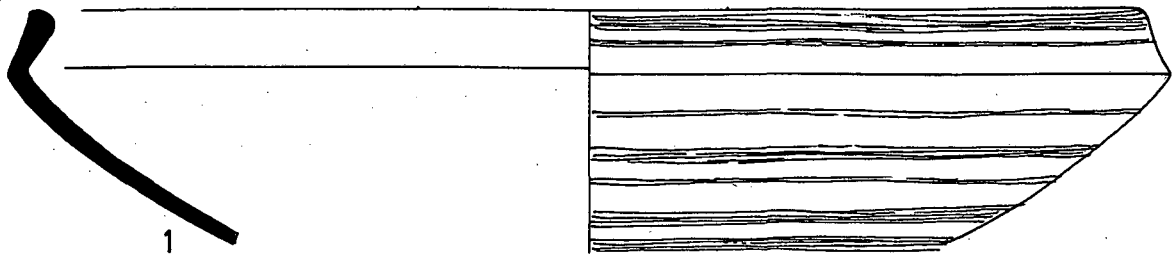

Fig.150



0 3

Fig. 151



0 3

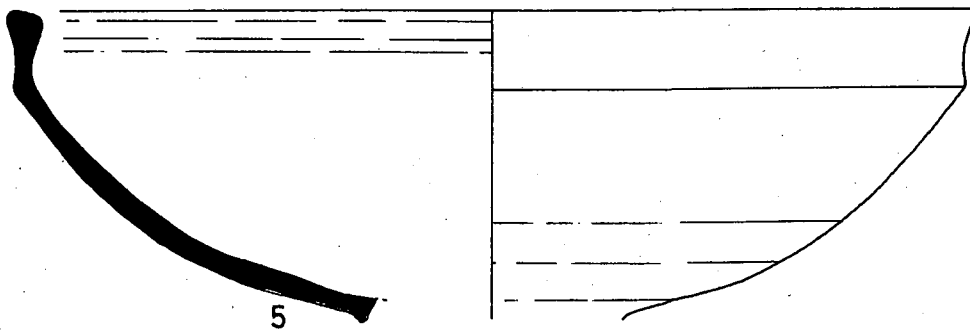

Fig. 152

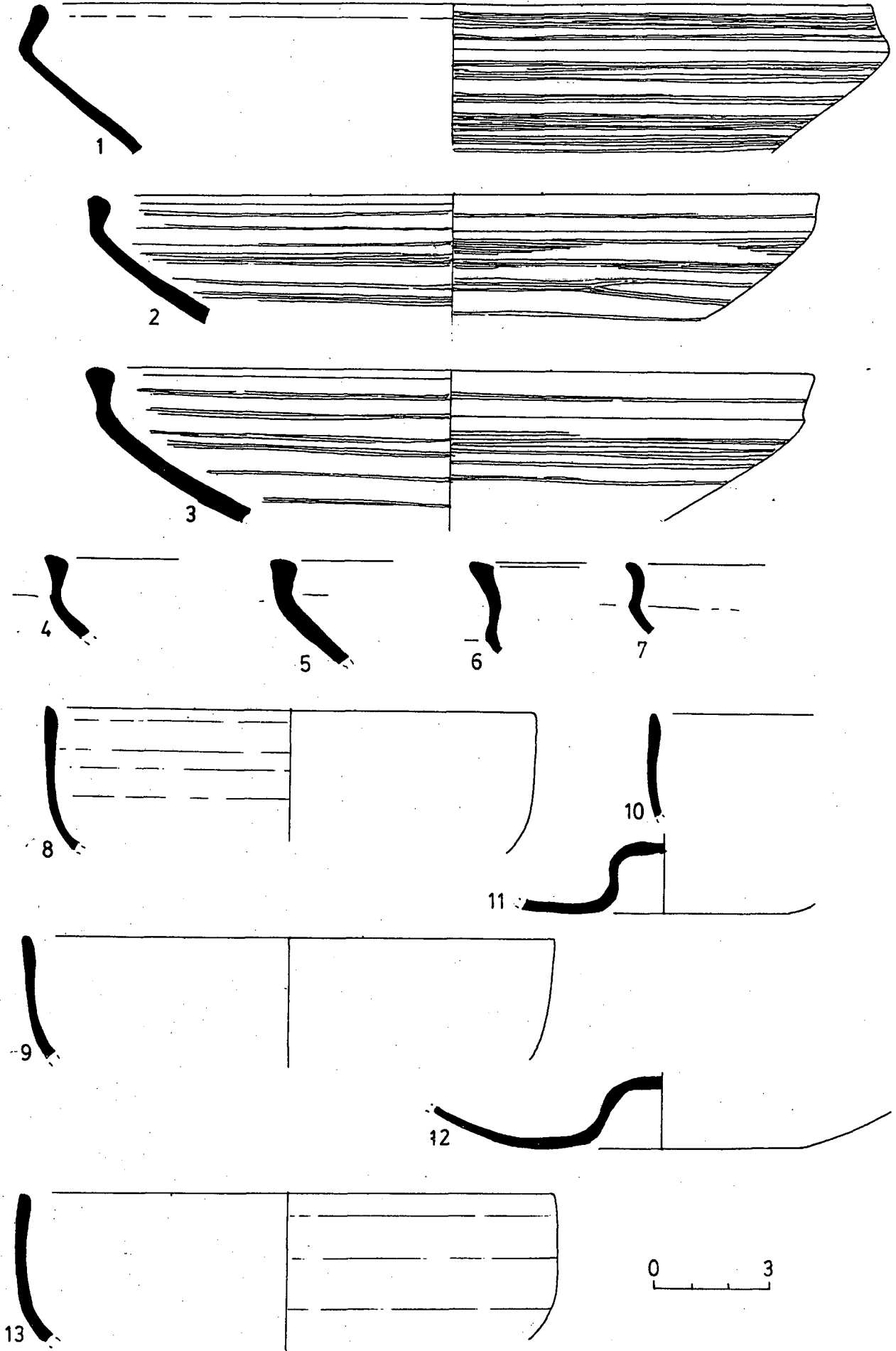

Fig. 153

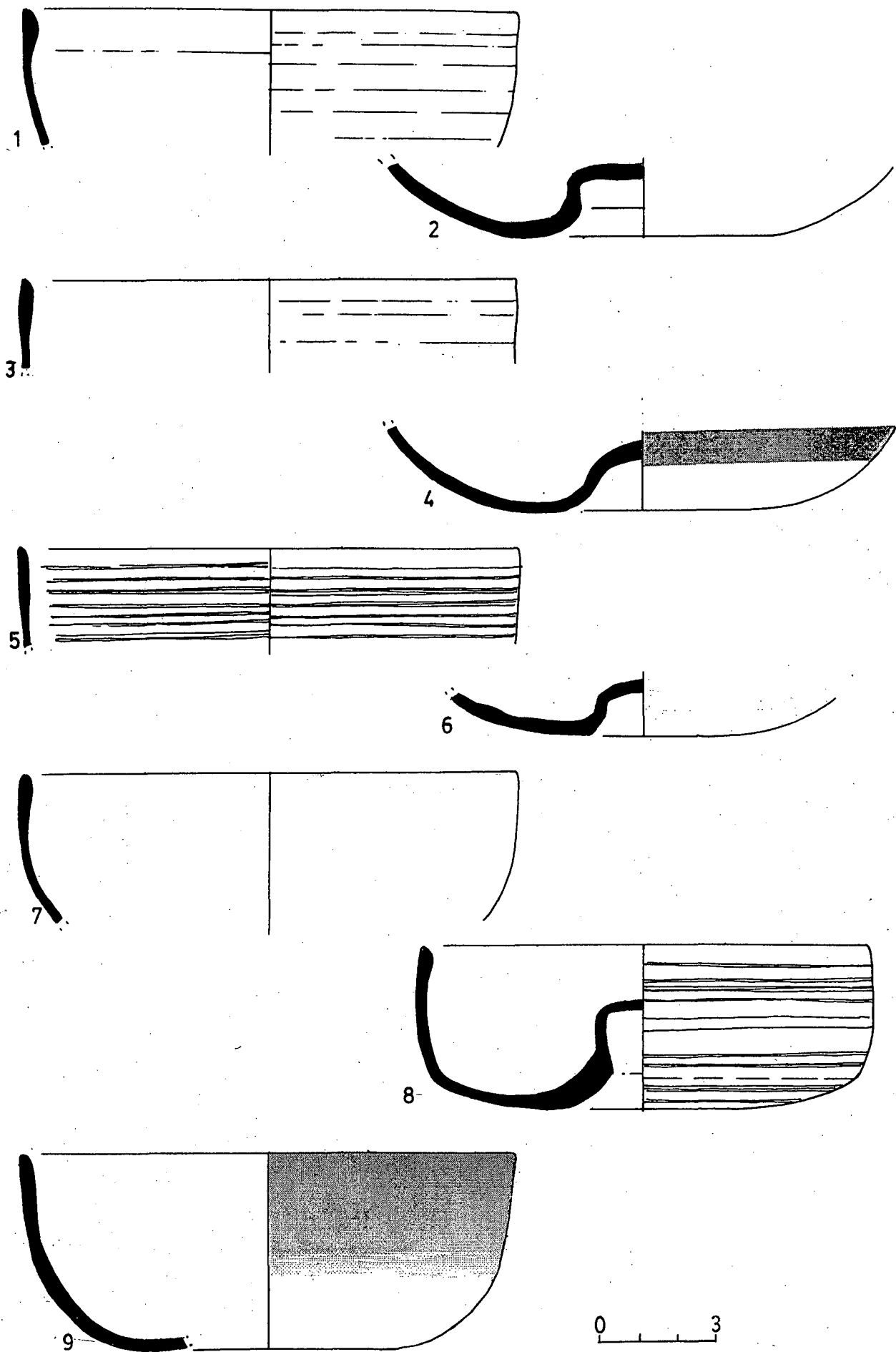



Fig. 154

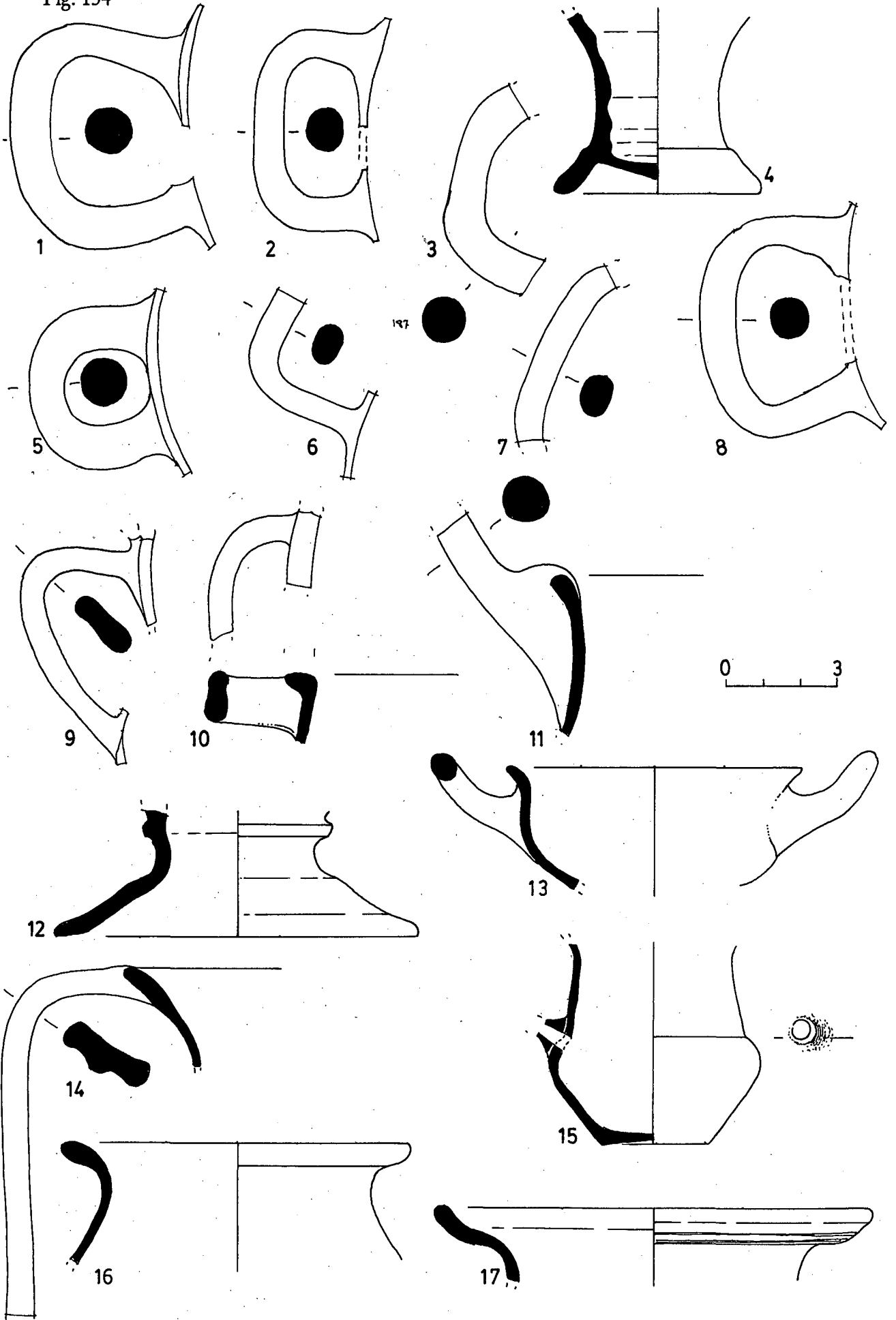
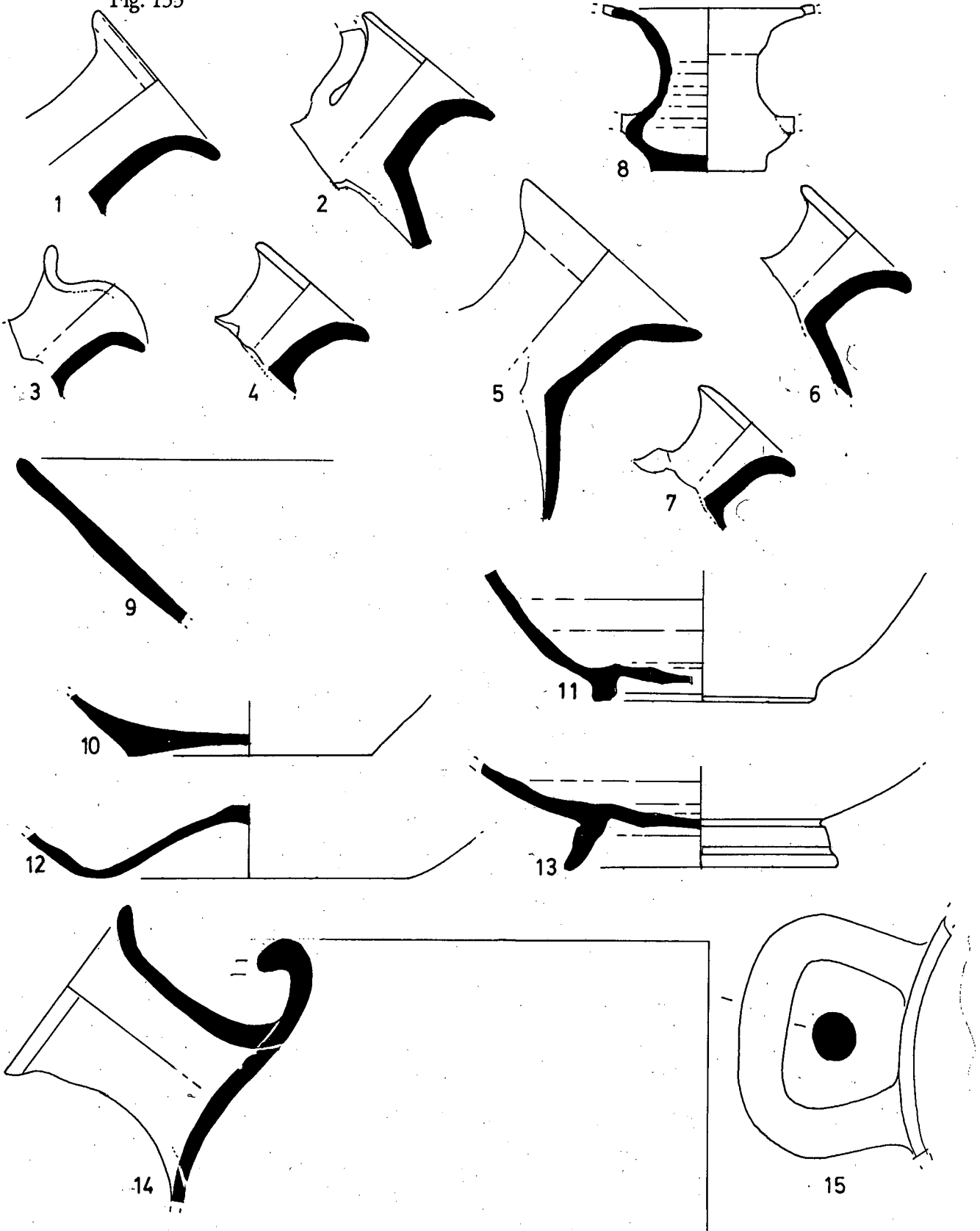

Fig. 155



0 3

Fig.156

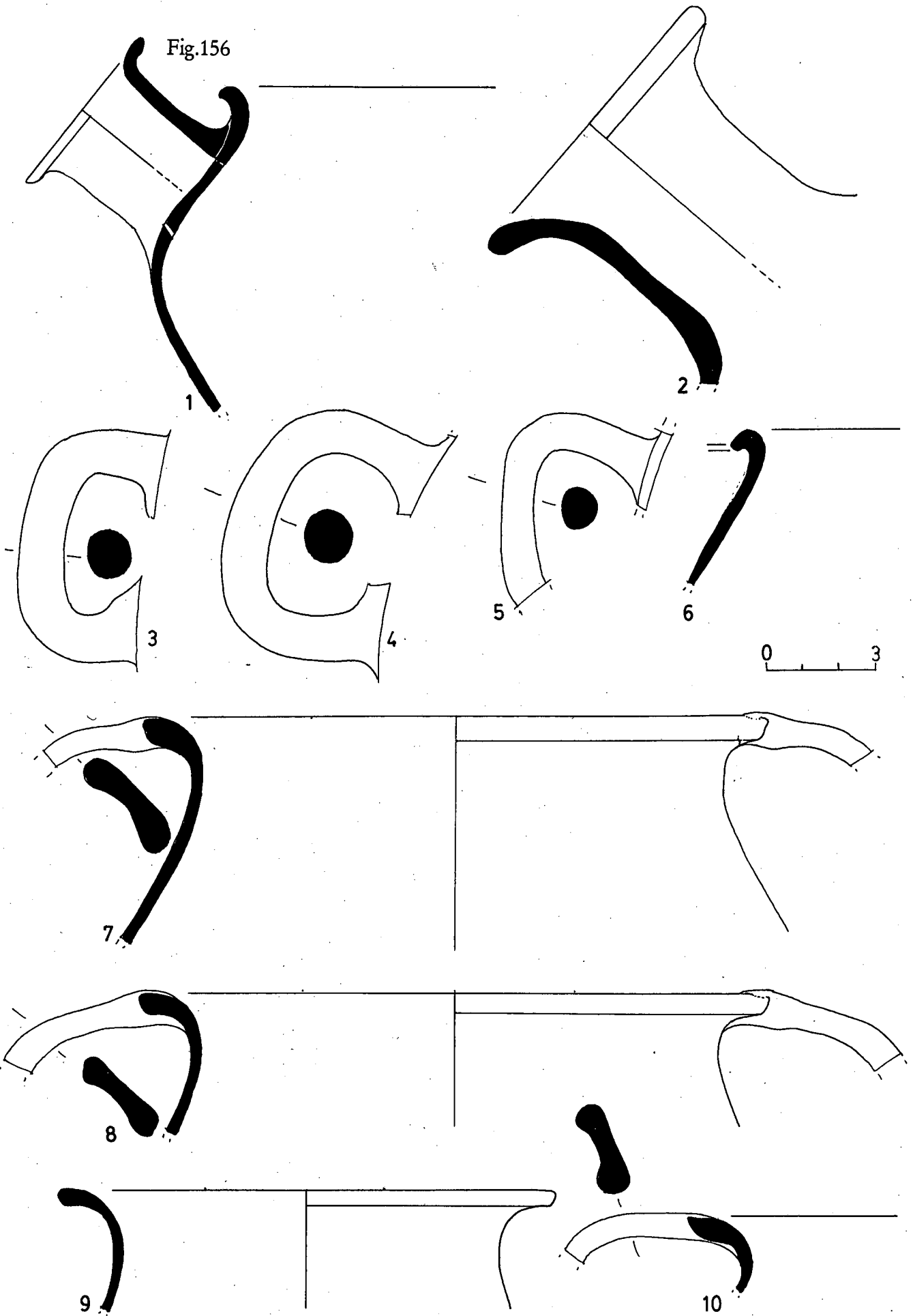

Fig.157

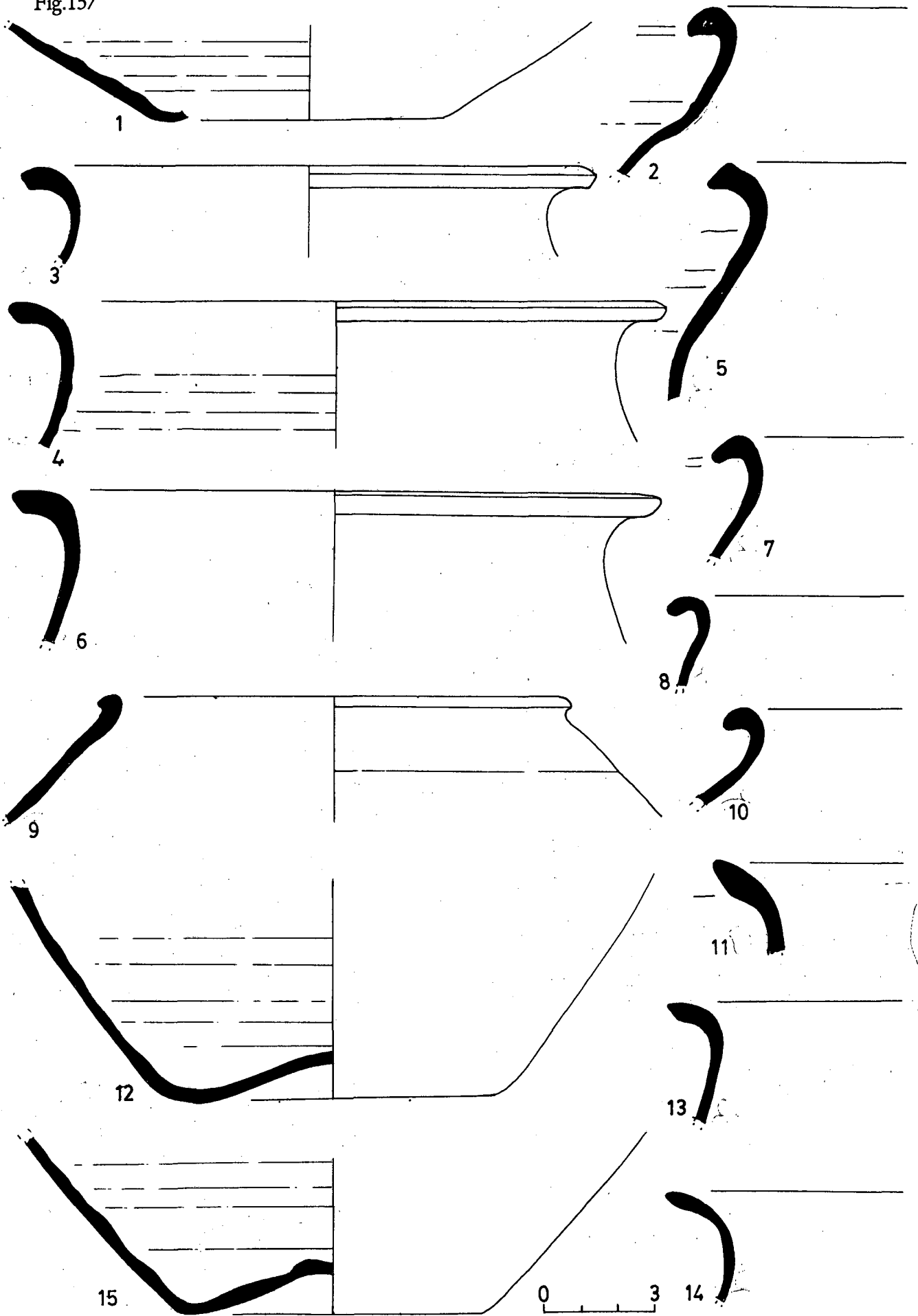

Fig.158

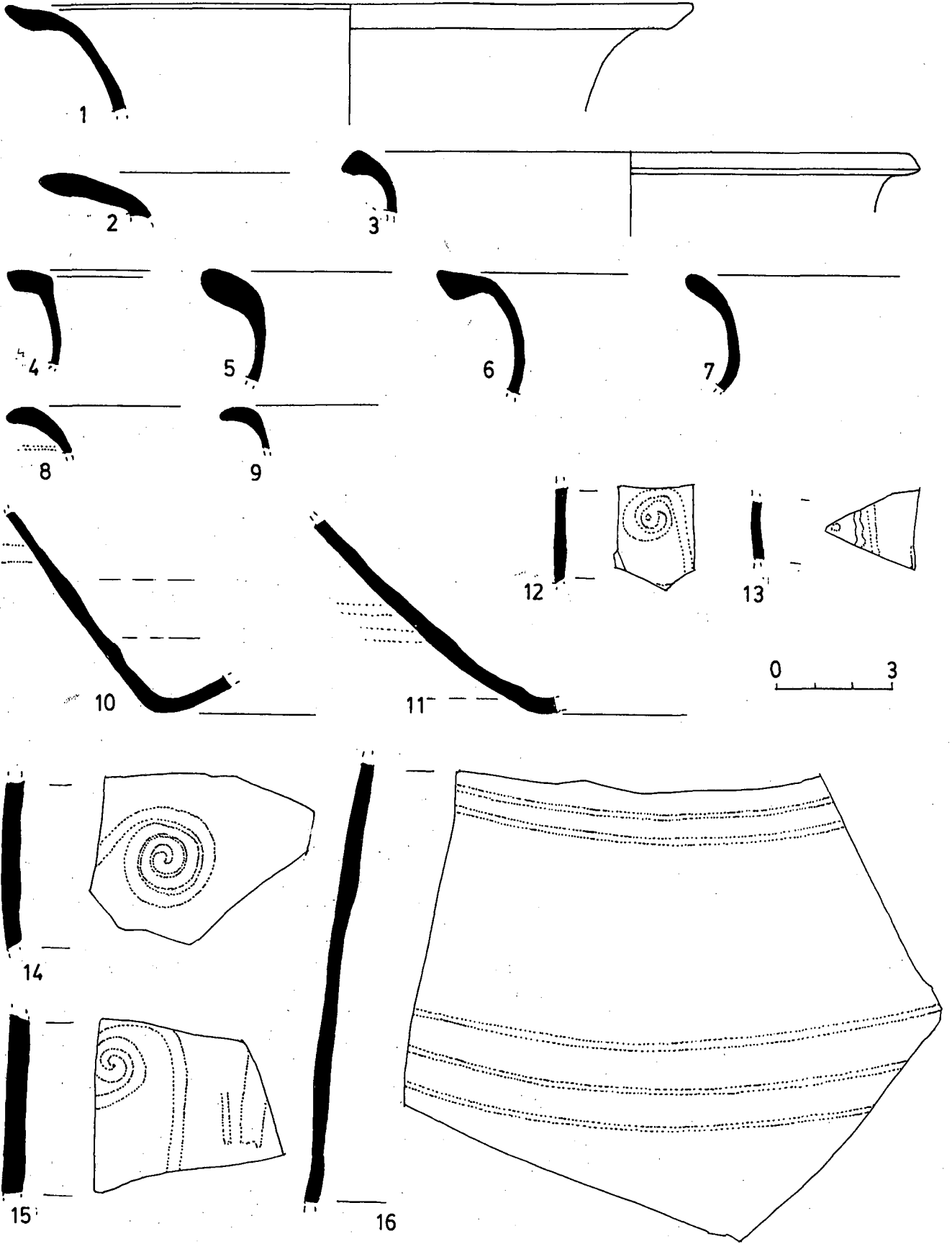

Fig.159

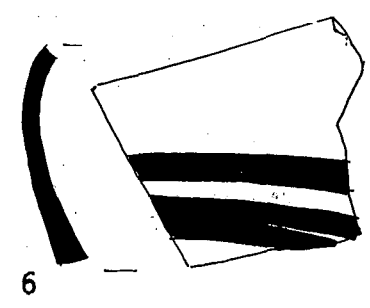
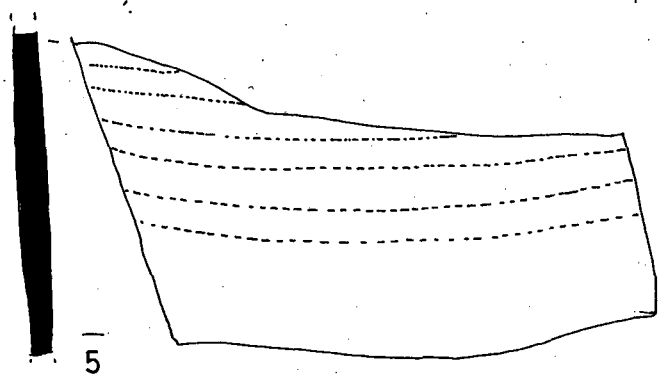
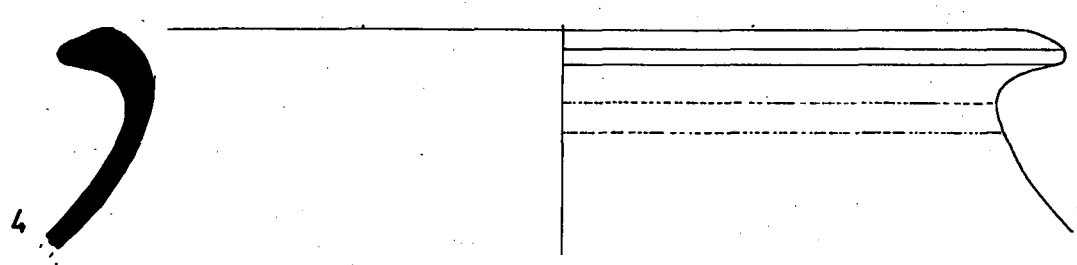
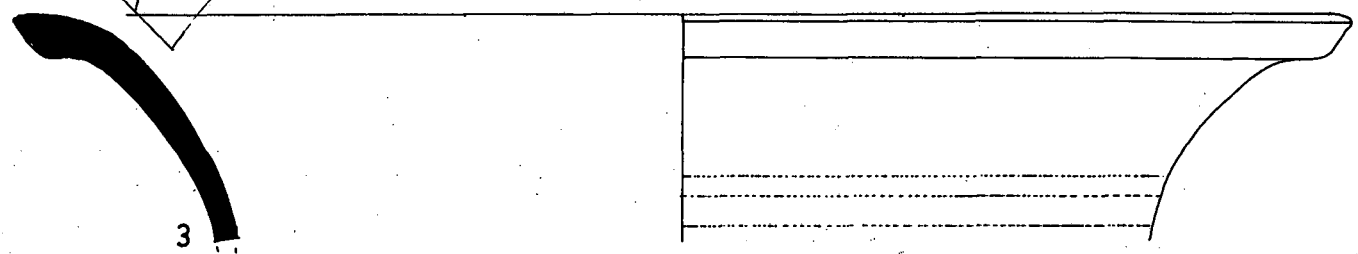
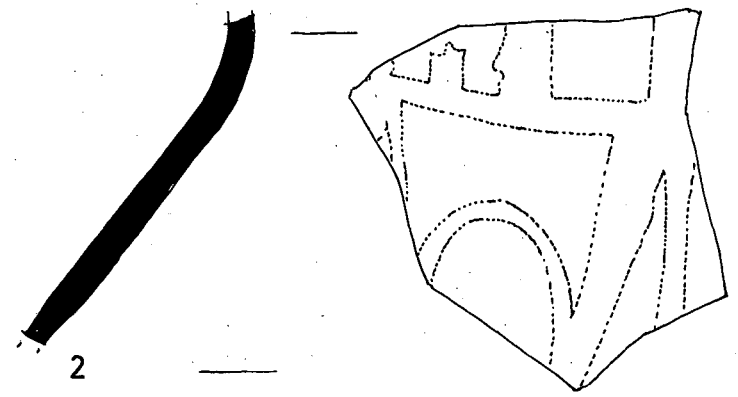
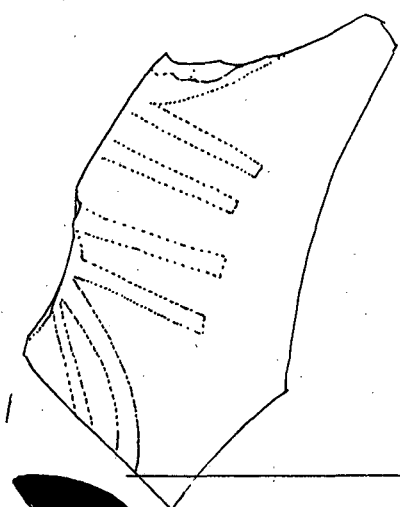
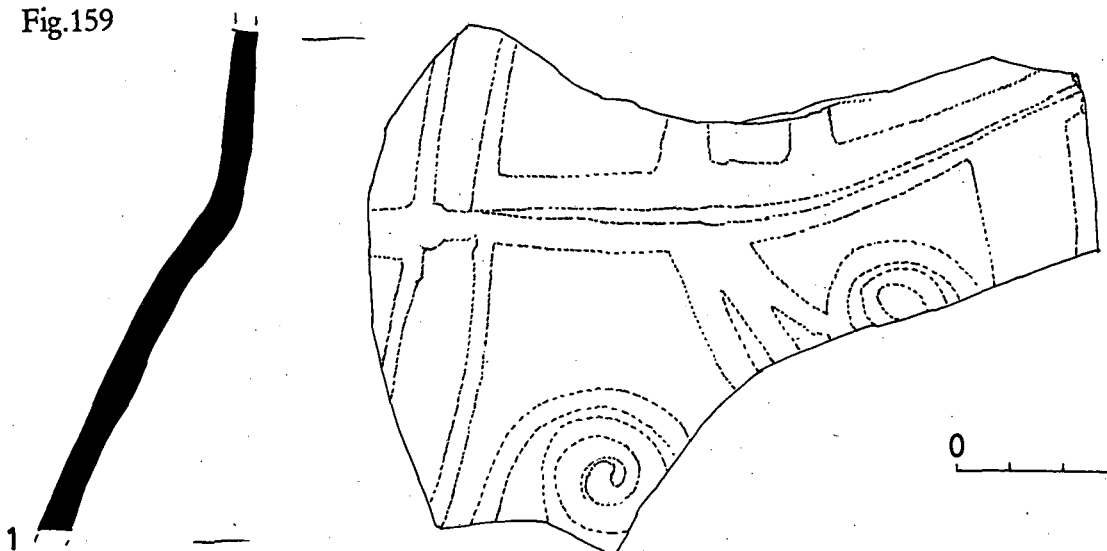

Fig.160

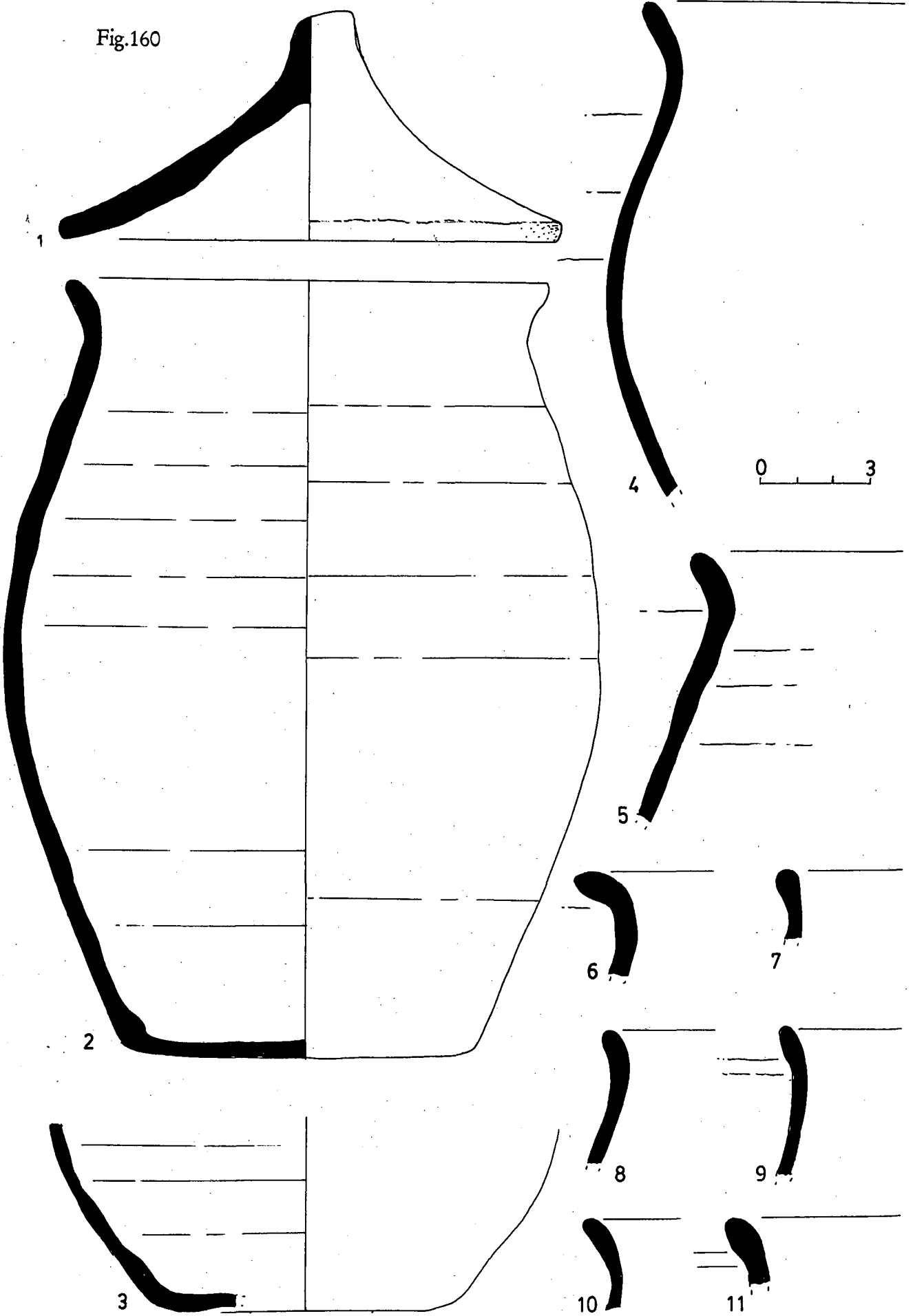

Fig. 161

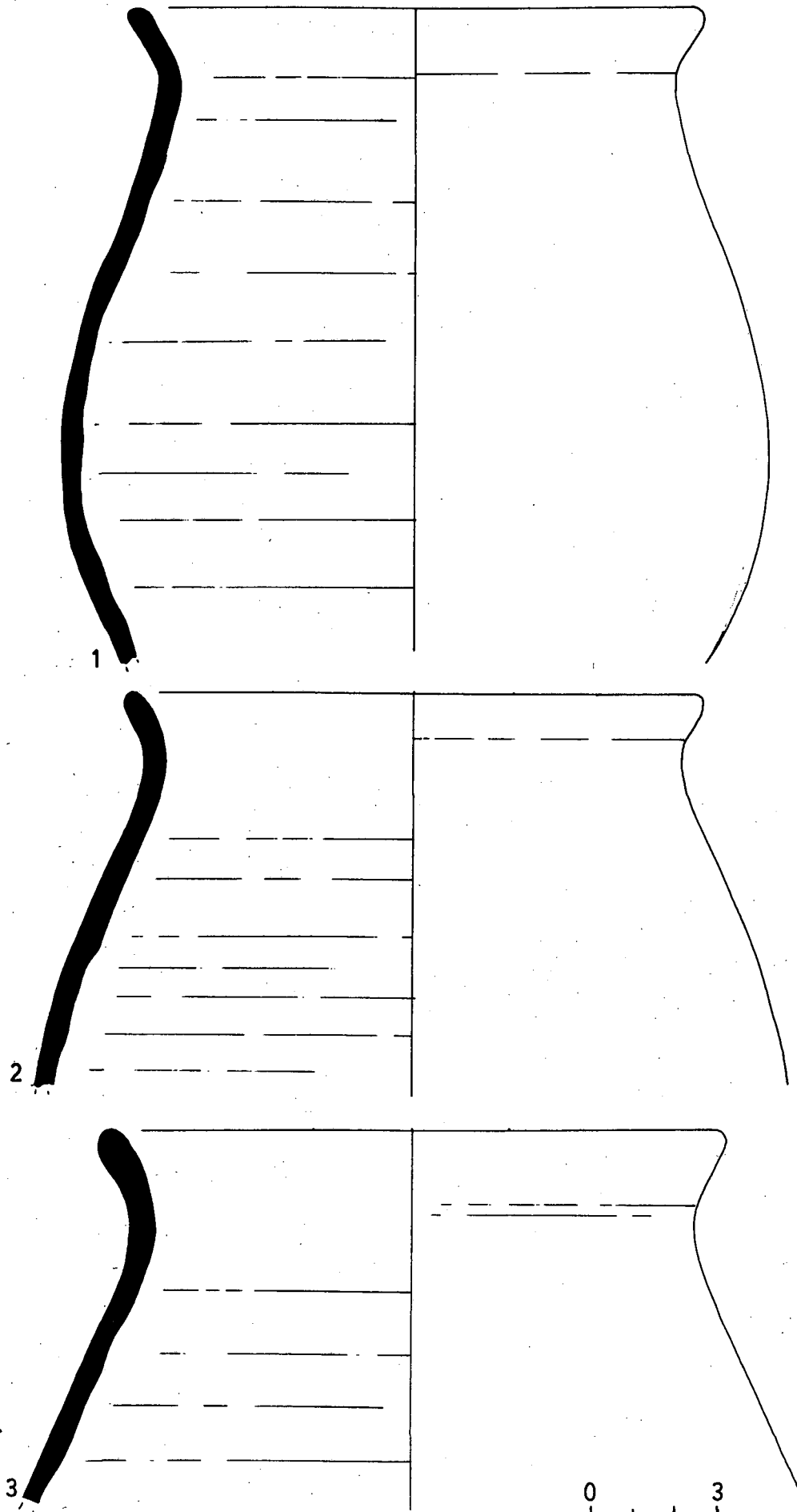



Fig.162

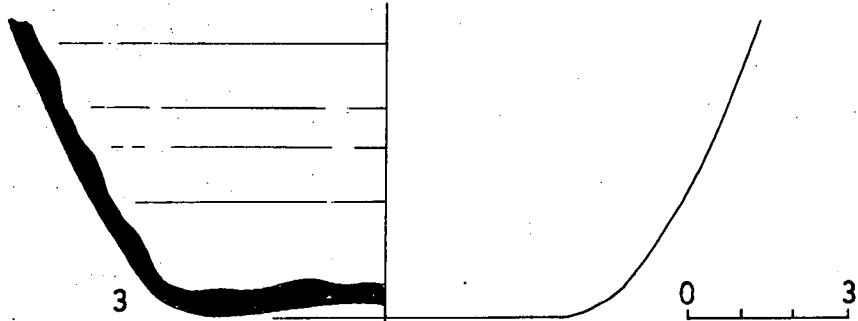
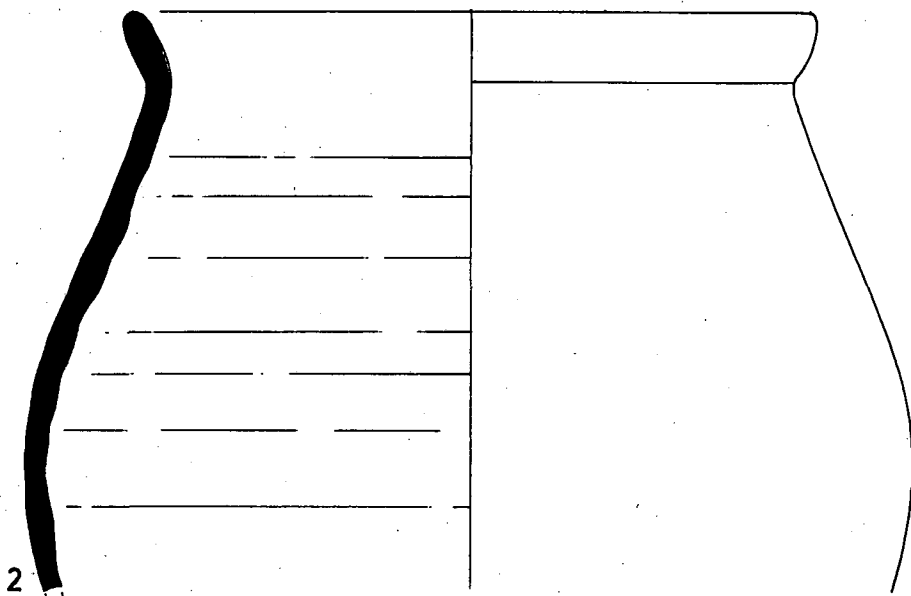
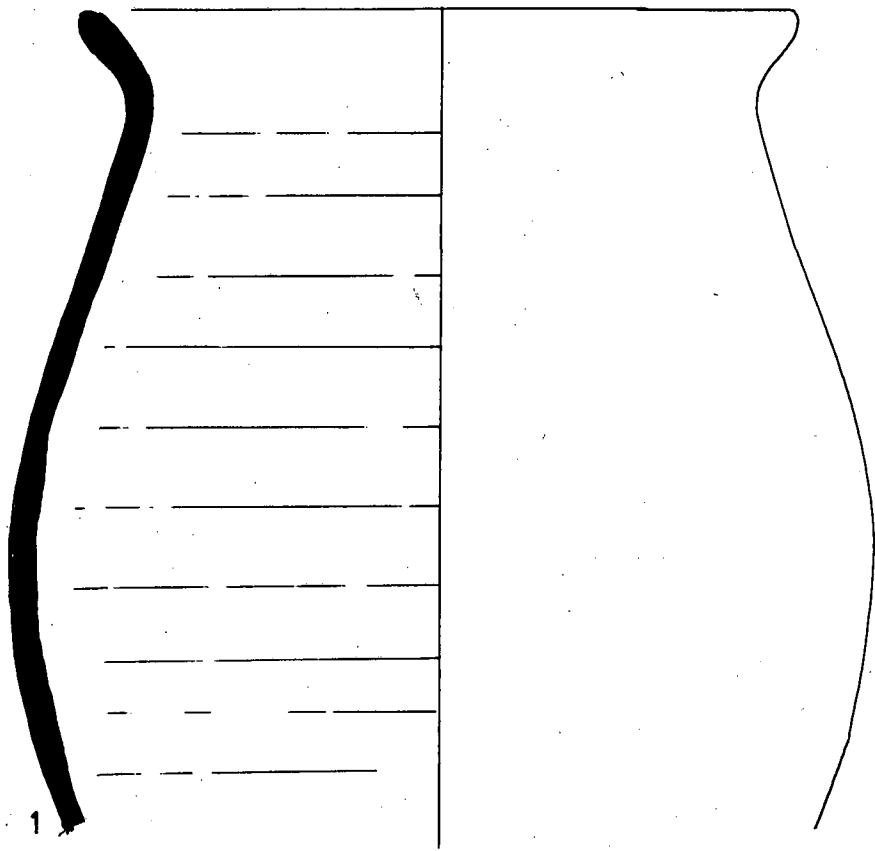

Fig. 163

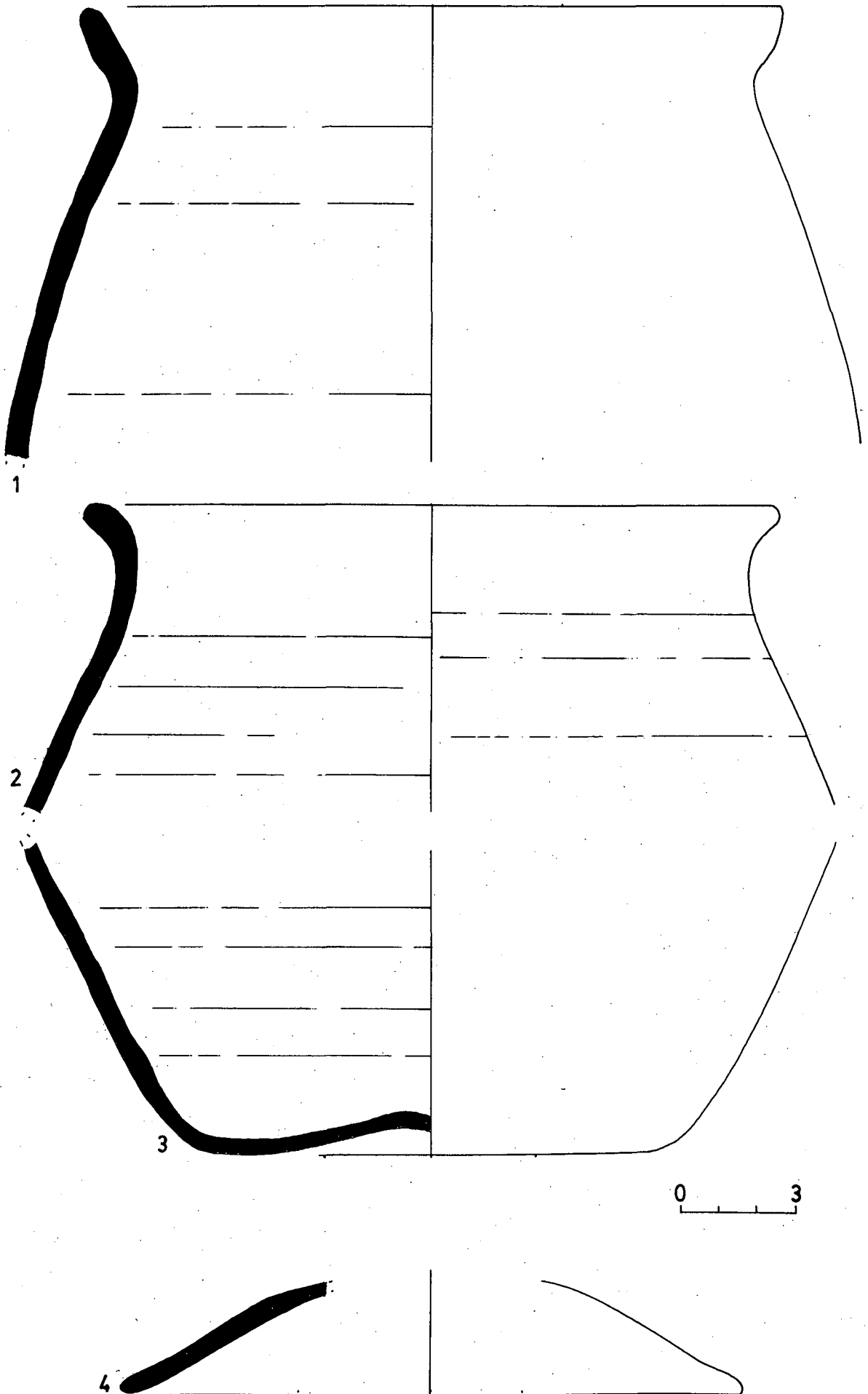
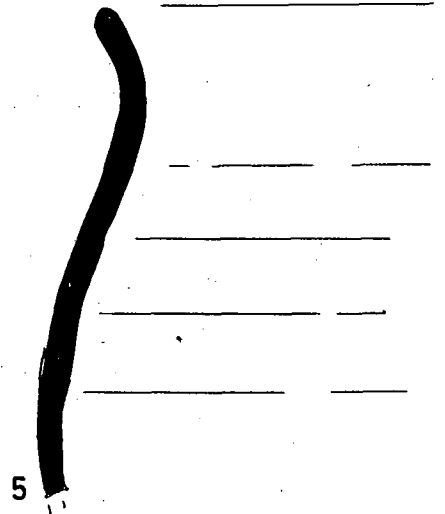
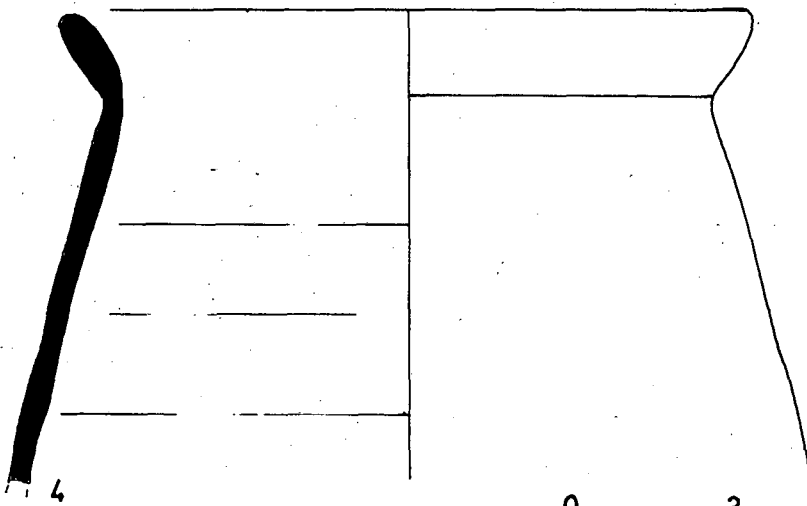
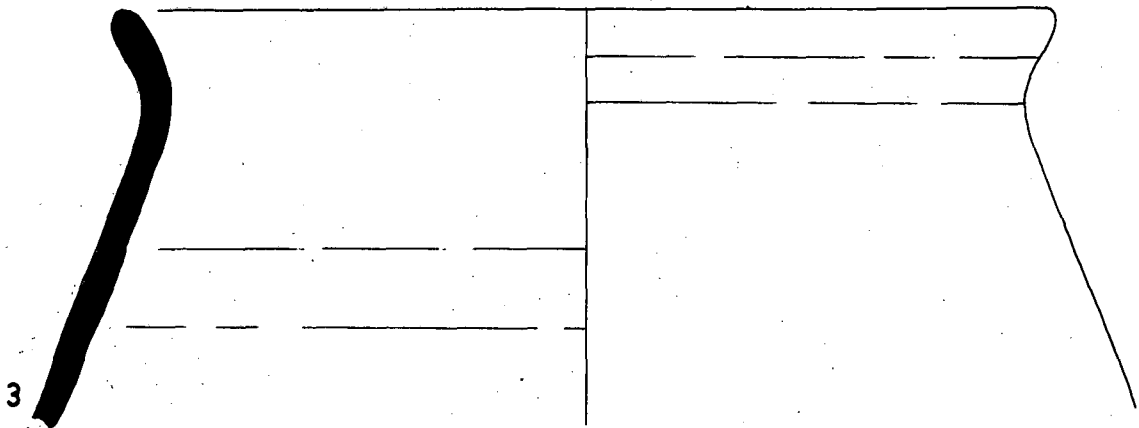
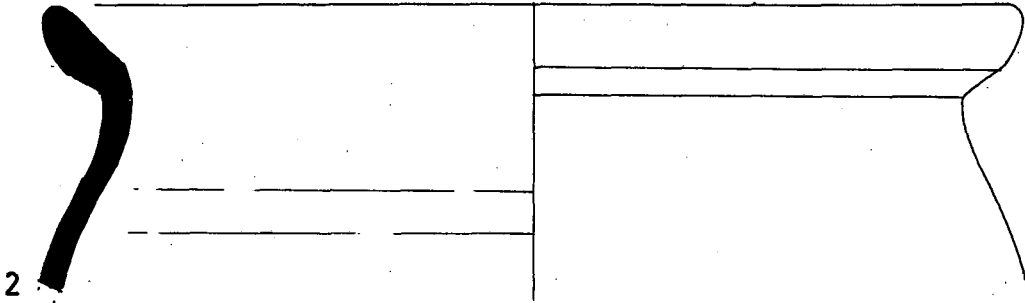
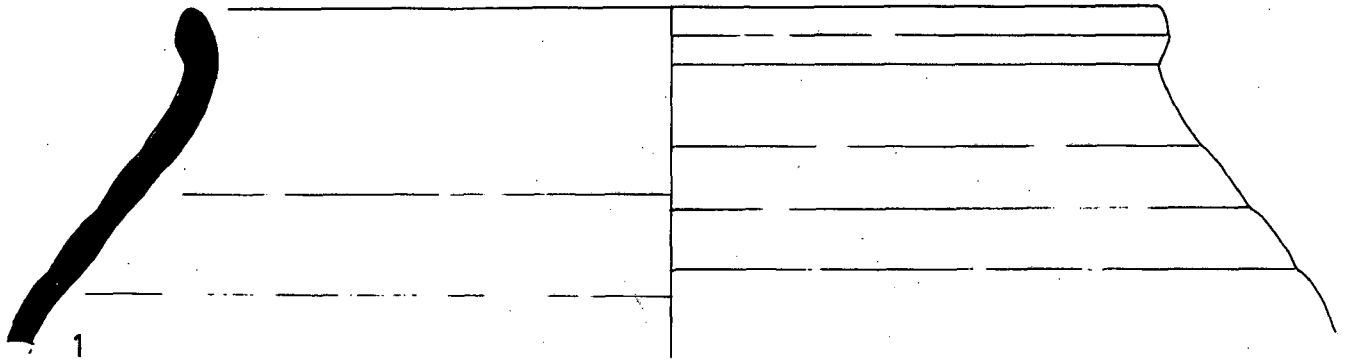

Fig. 164



0 3

Fig.165

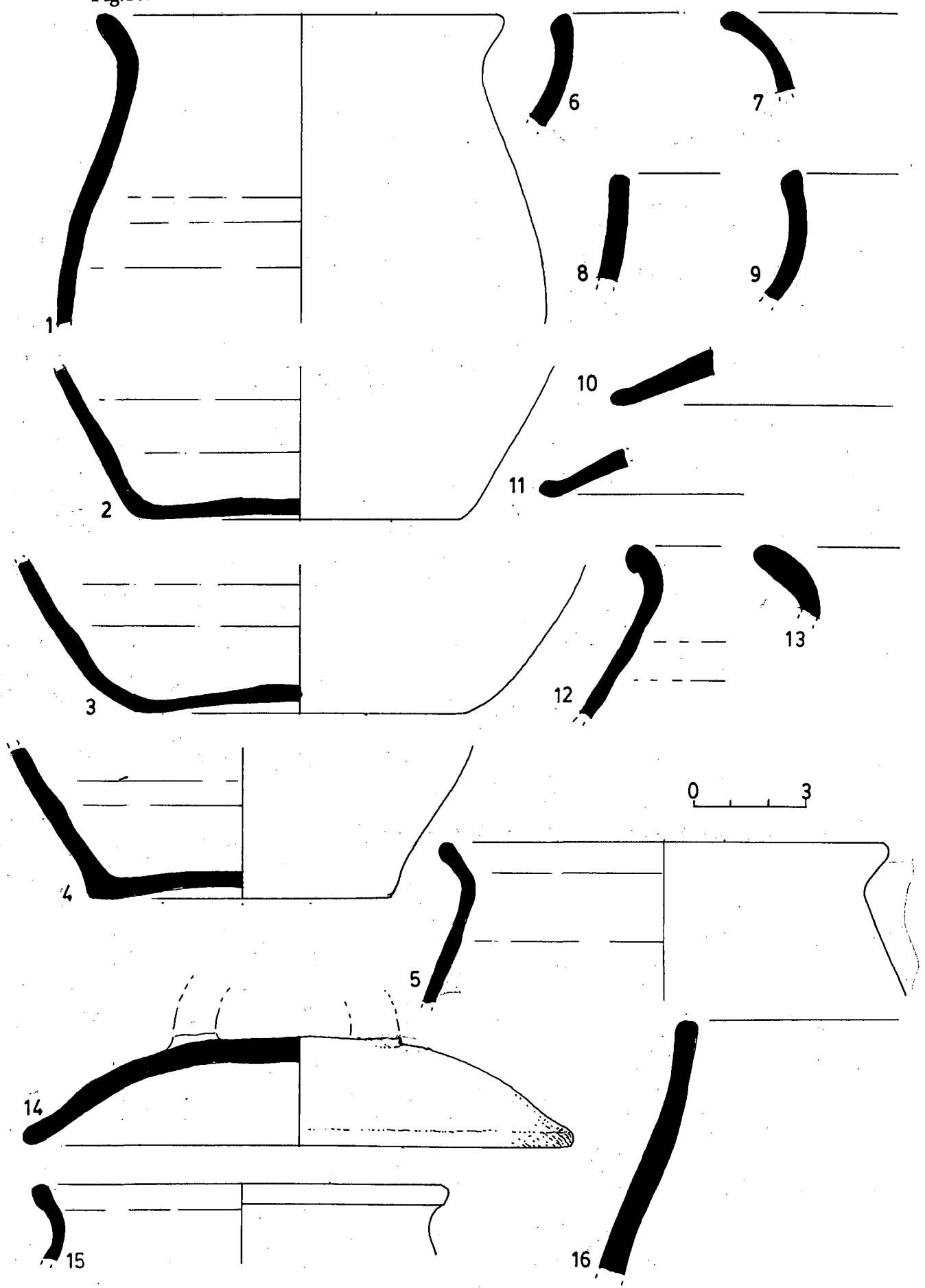

Fig.166

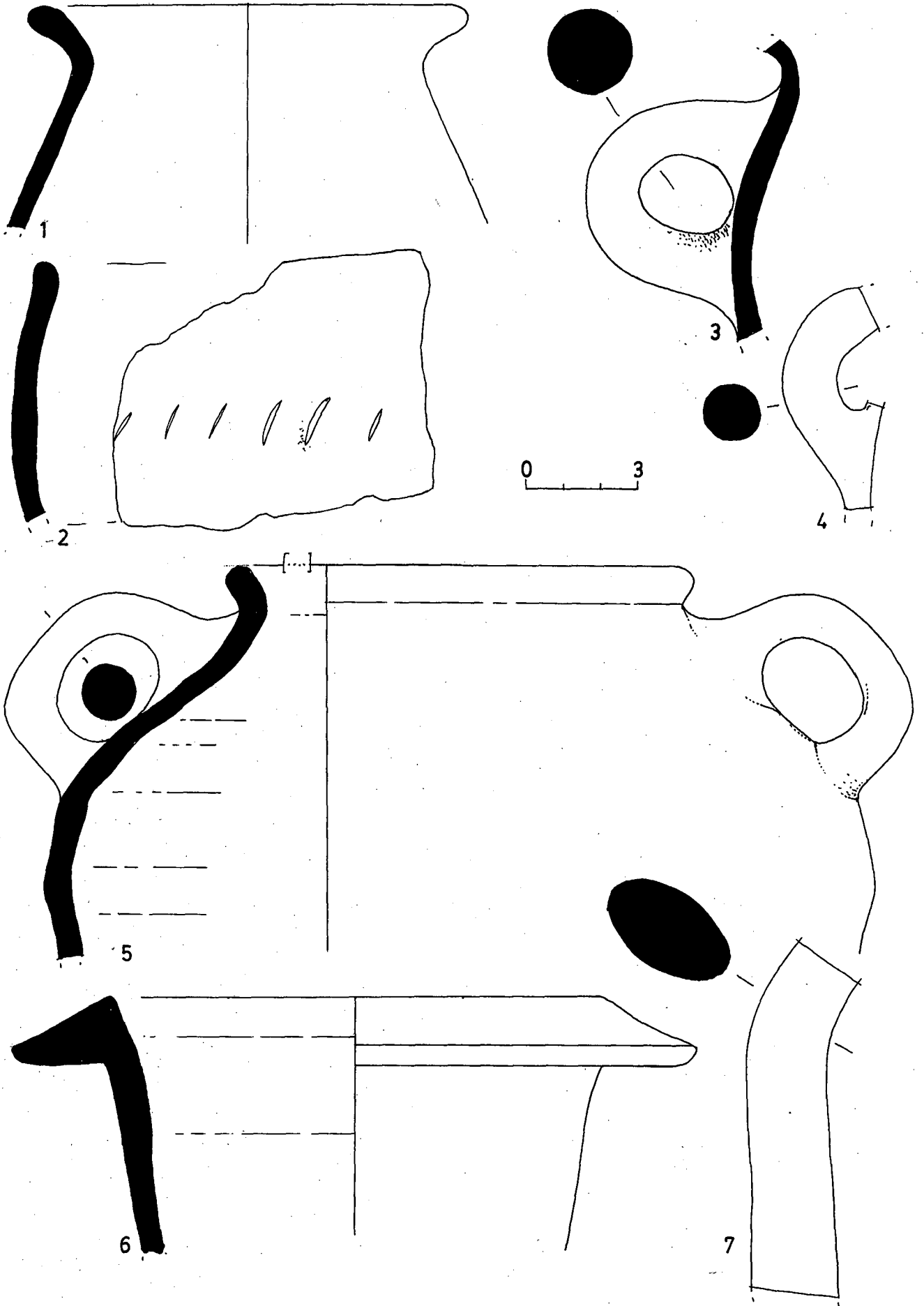

Fig. 167

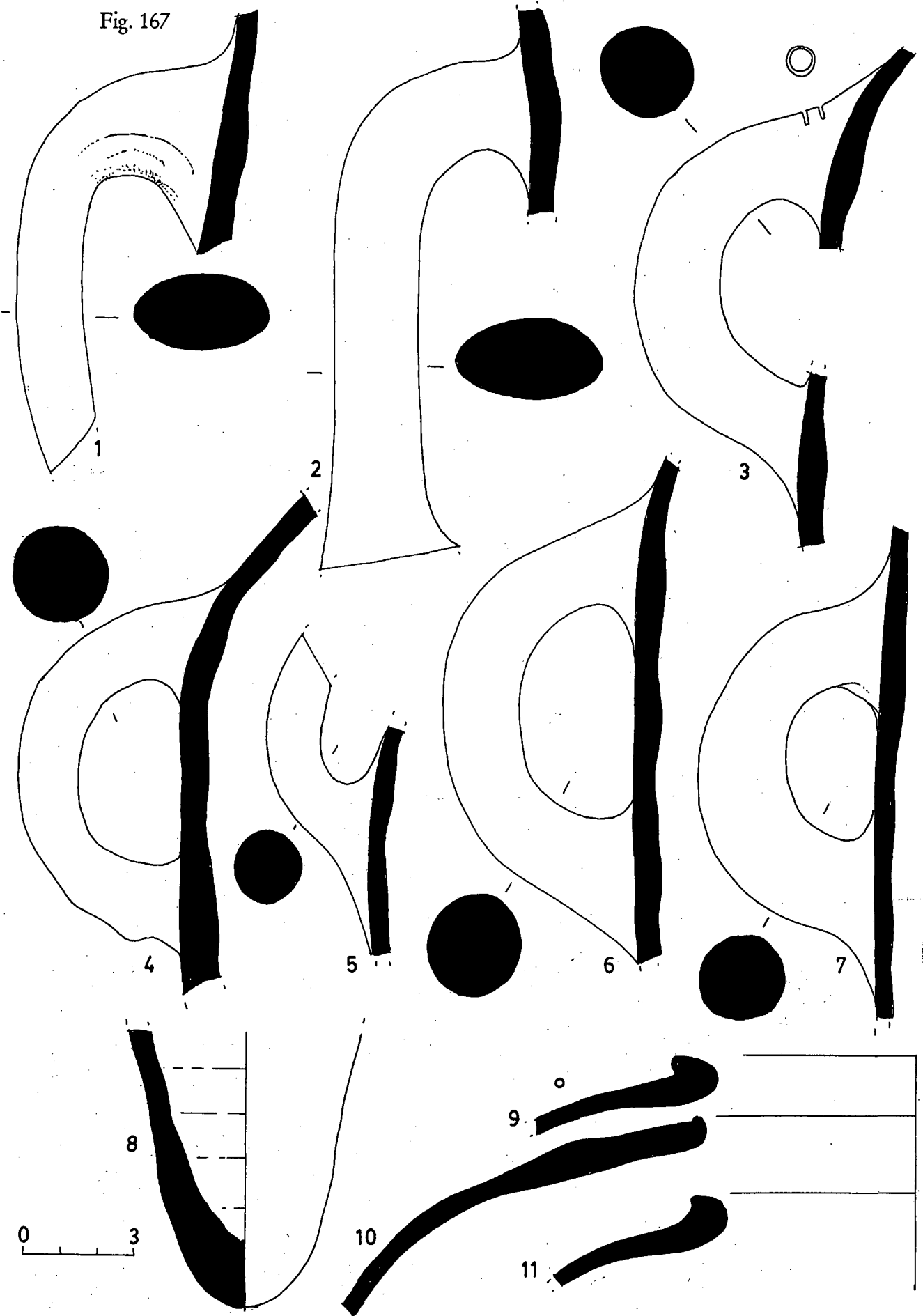

Fig. 168

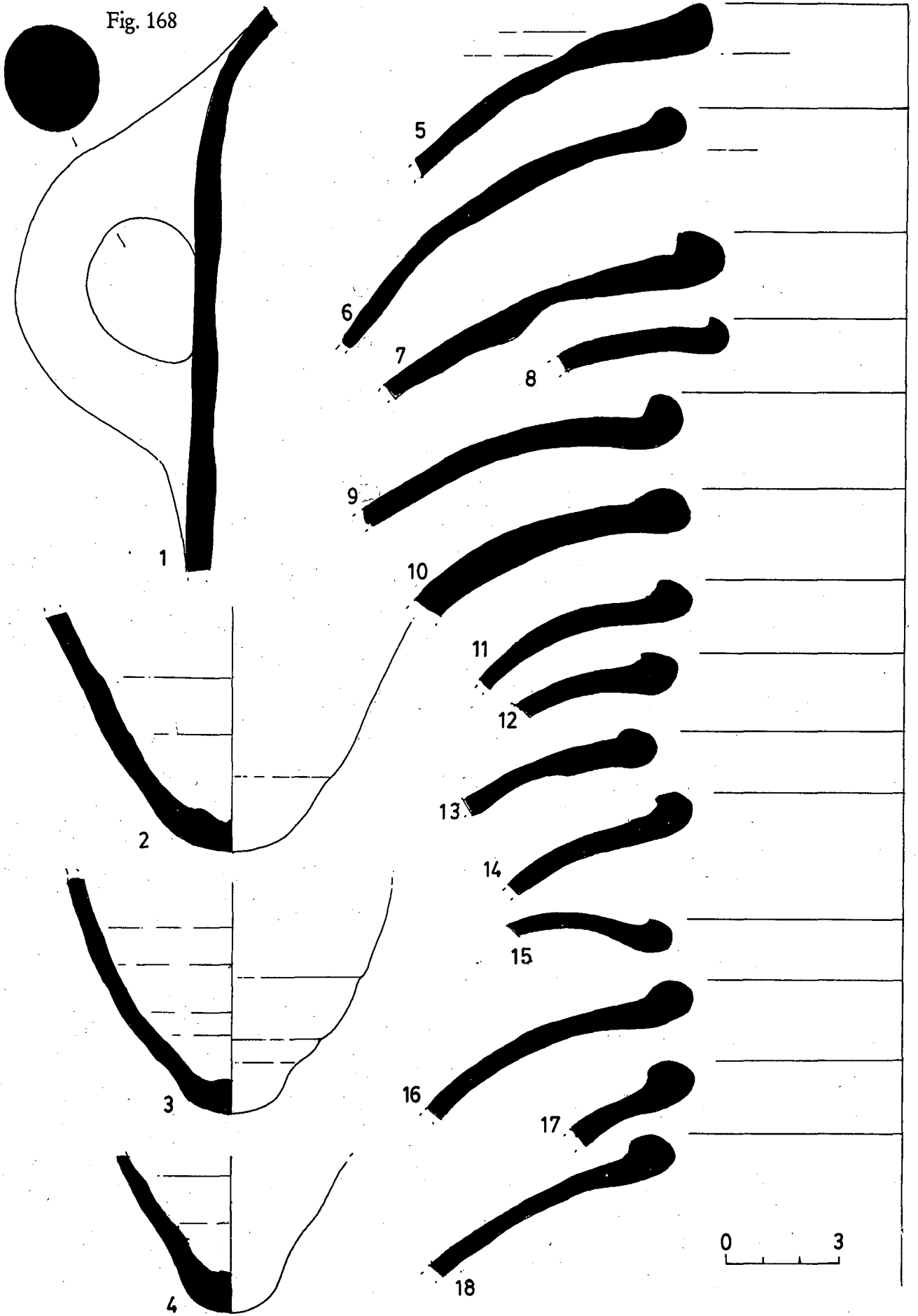

Fig. 169

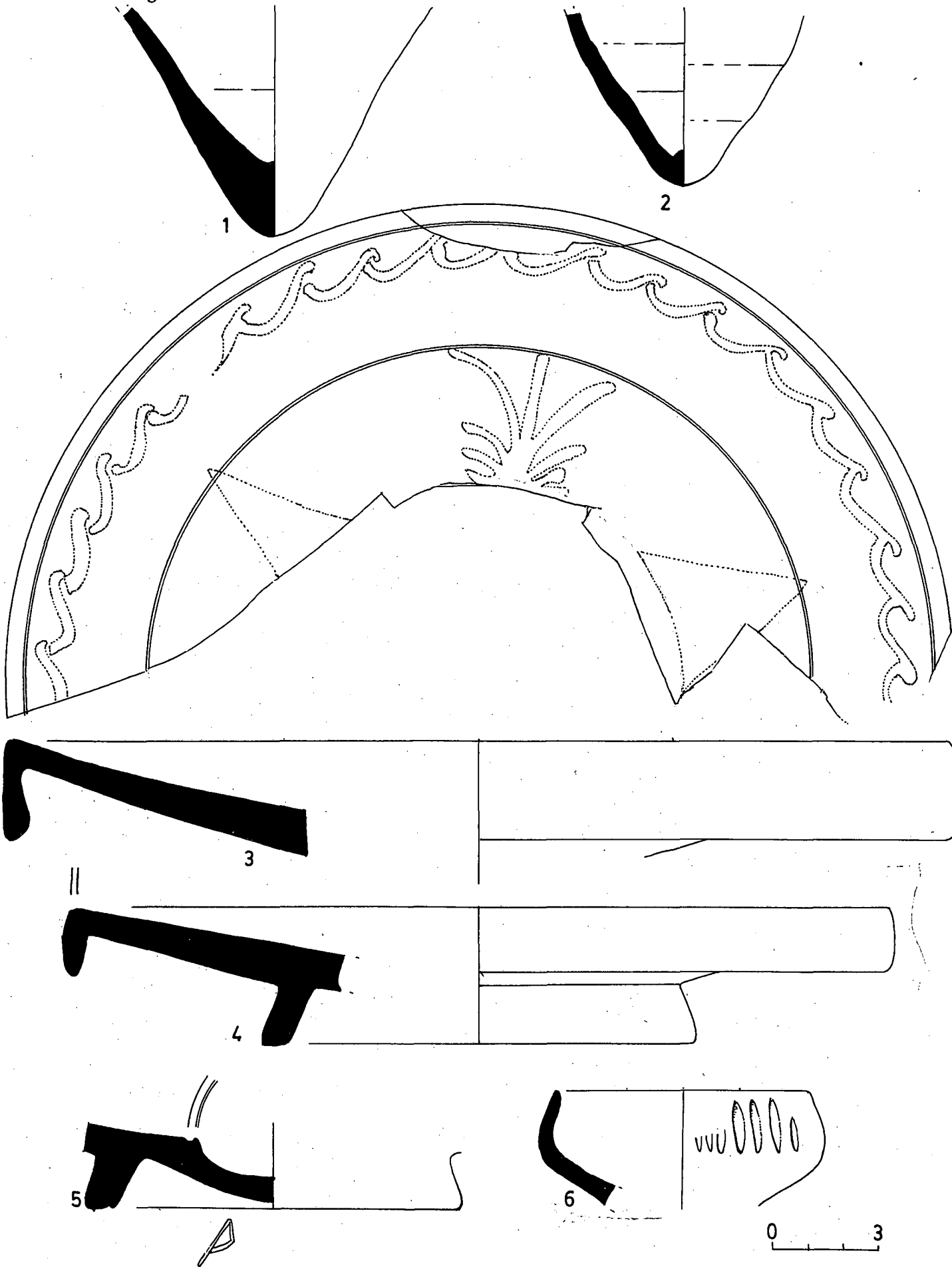
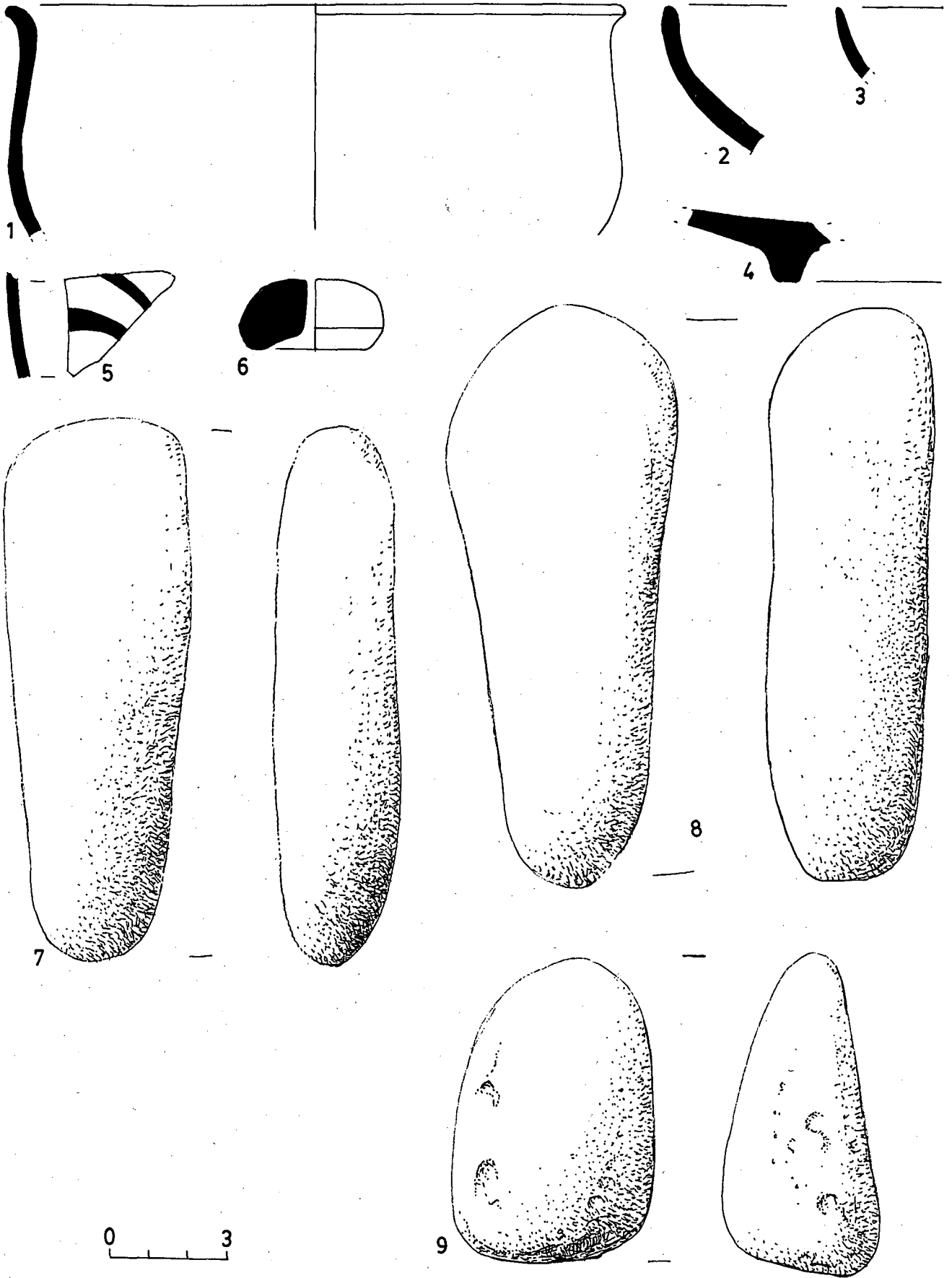



Fig. 170



## 7.4. Altres sitges del segle III a.C.

En aquest apartat s'haurà d'incloure un seguit de sitges que han estat datades en un moment molt indeterminat del segle III a.C. La imprecisió ha vingut motivada bàsicament per la manca de material ceràmic. Aquesta circumstància també ha repercutit negativament en l'estudi ceràmològic impedit l'establiment de seqüències percentualment vàlides per les classes i formes. Semblava raonable alienar els continguts de l'anàlisi sistemàtica tal i com s'ha fet en les sitges ja presentades. Tanmateix també hagués estat una pèrdua d'informació valuosa, potser no tant per la pròpia ceràmica, però prou notable a l'hora de fer una valoració global del camp de sitges.

La sitja 28 (300/200 a.C.) es perfilà com el fons d'un dipòsit arrodonit de 70 cm de profunditat màxima. Estava farcit per un estrat unitari que va proporcionar un total de 85 fragments ceràmics entre els que s'hi destacava un bocí sense forma de vernís negre àtic. La resta del contingut es podia adscriure a ceràmiques de producció local. Hi destacava la grisa de la costa catalana amb bicònics D-I de nansa de rodet bastant plana i amb fons corbats còncaus, recurrents a les sitges de la primera meitat del segle III a.C. El broc de bec d'ànec d'una gerra de comuna ibèrica ens situava en el mateix context.

La sitja 32 (240/200 a.C.). Amb un sol estrat de farciment i 185 fragments ceràmics, segurament és la que permet afinar més la data d'amortització mercès a la troballa d'una vora d'una àmfora cartaginesa del tipus Mañá D (T.5.2.3.1. o T.5.2.3.2) (Ramon, 1995, 198-199). La cronologia d'ambdues formes coincideix en una forquilla de darrer terç del segle III a.C. i primer del segle II a.C. La resta del conjunt va fer inclinar la balança cap al segle III a.C. S'hi descobria ceràmica indigeta de pintura blanca, ibèrica pintada antiga i escudelles A-I de grisa de la costa catalana. La comuna ibèrica presentava unes gerres de llavi penjant i perfil angulós semblants a les que es veien en les sitges de la segona meitat del segle III a.C. i (vegeu les sitges 43, 116, 12).

La sitja 42 (300/240 a.C.). La datació partia d'un *terminus ante quem* clar derivat del fet que la sitja 43 (240/220 a.C.) la tallava parcialment. L'excavació exhumà un dipòsit de 170 cm de fondària i 138 de diàmetre del que només en mancava la boca. El farcit, unitari, deixà, en canvi, una quantitat ínfima de material amb un total de 48 fragments. En destacava la nansa d'una àmfora punica centremediterrània amb una marca de la que se'n coneix un altre exemplar idèntic procedent de l'excavació del 1998 en el poblat, malauradament de cronologia incerta (Burch et al., 2001, 148-151), (Ramon, 1995, 245-254). També s'hi descobria la base d'un got bicònic D-I.

La sitja 52 (300/250a.C.). Tallada parcialment per la sitja 57(270/240 a.C.), se'n localitzava les restes del fons farcit per una capa unitària de sediment que va aportar un total de 123 fragments ceràmics. El material no permetia en absolut

l'aproximació cronològica del moment en què es colmatà, tret de la base d'un got bicònic, probablement de la forma D-I, propi d'un context del segle III a.C.

La sitja 64(300/200 a.C.) Es va descobrir un fons arrodonit i còncav de 120 cm de diàmetre per 42 cm de fondària reblert per una terra argilosa que va proporcionar 103 fragments ceràmics. La datació es va establir a partir d'un fragment sense forma de ceràmica indigeta de pintura blanca, que malgrat podria dastar-se també en un context del segle IV a.C., es va preferir el III a.C. argumentant la inexistència de sitges datables en el ple segle IV a.C. en el Bosc del Congost.

La sitja 68 (275/200 a.C.). Els resultats de l'excavació van dibuixar-ne la silueta globular de les parets i plana del fons. Malgrat que les obres n'havien capolat la boca es conservava una fondària aproximada de 140 cm i una amplada de 134 cm. Es detectaren dos estrats de farciment diferenciats que donaren un total de 94 fragments. L'obertura de la sitja 66 (200/160 a.C.) els seccionà verticalment. Això complicava el buidatge però facilitava un *terminus ante quem* anterior 200 a.C. La presència exclusiva dels gots bicònics D-I corroborava una datació de segle III a.C. com a mínim. Les gerres de comuna ibèrica, sense la motlura o inflexió sobra la paret interna de la vora, defugien una cronologia molt alta, ja que abans del segon quart del segle III a.C. hauria estat impensable no trobar-la en el Bosc del Congost.

La sitja 87 (300/200 a.C.). Se'n conservava la meitat inferior amb una fondària mitjana de 50 cm aproximadament. L'excavació comprovà que les veïnes sitges 92 i 93 la tallaven per dues bandes. Malauradament la impossibilitat de datar-les per manca de material arqueològic no va poder repercutir en la datació de la mateixa sitja 87. En el farcit intern s'hi va identificar una sola capa de sediment que va aportar un total de 221 fragments ceràmics. Tret d'una peça informe d'àmfora púnicoebusitana la resta s'assimilava a producció indígena. La grisa de la costa catalana semblava arcaica: peus alts sense solc en el fons extern, culs de gots bicònics suaus i molt corbats cap endins, escudelles A-I i nanses de *skyphos*. Tot plegat recordava enormement a la sitges 55 i 41 (325/275 a.C.) del Bosc del Congost.

La sitja 109 (250/200 a.C.). Dipòsit ovoide del que se'n conservava una profunditat màxima de 137 cm i un diàmetre de 140 cm. Estava omplert per una capa de terra argilosa de la que es van recollir un total de 121 fragments ceràmics. El material d'importació es reduïa a 2 bocins sense forma, un d'àtica de vernís negre i un altre d'àmfora grecoitàlica. La ceràmica local deixava evident que l'esmentada àmfora s'hauria de situar en un context del segle III a.C., segurament de la segona meitat. El gots bicònics de la forma D-I, una escudella A-III pròpia del segle III a.C. apuntaven en aquesta direcció. La resta del repertori s'avenia bé en aquest espai de temps.

#### 7.4.1. làmines de material.

Fig. 171. Bosc del Congost, sitja 28.

- 1) Grisa emporitana, forma indeterminada.
- 2) Got bicònic D-I de grisa de la costa catalana amb retocs espatulats sobre la superfície externa.
- 3) Base de got bicònic D-I corbada cap endins de grisa de la costa catalana.
- 4) Broc de bec d'ànec de comuna ibèrica de pasta bicolor amb retocs espatulats sobre la superfície.
- 5 i 6) Comuna ibèrica de pasta bicroma i engalba taronjada.
- 9) Ceràmica de cuina tornejada de pasta grollera i cuita reductora.

Fig. 172. Bosc del Congost, sitja 32.

- 1) Ceràmica indigeta de pintura blanca decorada amb una faixa horitzontal sota la vora.
- 2) Comuna ibèrica de pasta taronja i engalba grisa molt fosca amb senyals de retocs espatulats.
- 3, 5 i 7) Comuna ibèrica de pasta taronja .
- 4) Ceràmica indiketa de pintura blanca de pasta beix ataronjada amb dos filets de pintura blanca sobre la paret interna del llavi.
- 6) Ibèrica pintada antiga.
- 8) Oxidada de la costa catalana de pasta grana i amb retocs espatulats abundants per la cara externa, forma A-I.
- 9) Nansa d'un possible *skyphos* de grisa de la costa catalana de tons amarronats.
- 10) Àmfora ibèrica de boca plana.
- 11) Àmfora púnica Mañá D, T.5.2.3.1. o T.5.2.3.2.

Fig. 173. Bosc del Congost, sitja 42.

- 1) Nansa d'àmfora púnicoebusitana amb marca, forma indeterminada.
- 2) Base de got bicònic de grisa de la costa catalana de tons clars i amarronats.
- 3) Comuna ibèrica de pasta i engalba vermelles.
- 4) Comuna ibèrica de pasta grisa i engalba beix.

Fig. 174. Bosc del Congost, sitja 52.

- 1) Base de got bicònic de grisa de la costa catalana.
- 2 a 4) Àmfores ibèriques de pasta bicroma i engalba beix.

Fig. 175. Bosc del Congost, sitja, 64.

- 1) Comuna ibèrica de pasta grisa i engalba beix.
- 2) Indigeta decorada amb bandes paral·leles de pintura blanca sobre la panxa del recipient.
- 3) Àmfora ibèrica de pasta taronjada amb desgreixant vistós i gruixut (per ser ibèrica) de quarç blanc.

Fig. 176. Bosc del Congost, sitja 68.

- 1) Grisa de la costa catalana de tons marronosos, got bicònic D-I.
- 2) Oxidada de la costa catalana de pasta ataronjada, got bicònic D-I.
- 3 i 4) Comuna ibèrica de pasta bicolor.
- 5) Cuina a torn de pasta grollera i cuita reductora.

Fig. 177. Bosc del Congost, sitja 68.

- 1 a 5) Comuna ibèrica de pasta grisa i engalba beix/taronja.
- 6) Ceràmica de cuina feta a mà, de pasta grollera i cuita reduïda.

Fig. 178. Bosc del Congost, sitja 87.

- 1) Base de got bicònic D-I de grisa de la costa catalana amb la pasta i l'engalba molt fosques i de tacte aspre.
- 2) Comuna de taula de pasta pesant, bicolor: negre i vermell i engalba grana, escudella de forma indeterminada.
- 3) Escudella A-I de comuna de taula de pasta grisa i engalba beix. a ibèrica amb les engalbes barrejades de dues tonalitats.
- 8) Ceràmica de cuina a mà de pasta grollera i cuita reductora.
- 9) Nansa d'àmfora púnicoebusitana.

Fig. 179. Bosc del Congost, sitja 109.

- 1) Grisa de la costa catalana, got bicònic D-I.
- 2) Oxidada de la costa catalana de pasta i engalba granatoses, got bicònic D-I.
- 3) Comuna de taula de pasta pesant de color gris i engalba beix, escudella de la forma A-III.
- 4) Grisa de la costa catalana de pasta i engalba molt fosques i de tacte rugós, *kylix*?
- 5 i 6) Comuna ibèrica de pasta grisa i engalba taronjada en la primera i marronosa en la segona.
- 7) Ceràmica de cuina tornejada de pasta grollera i cuita reductora.
- 8) Àmfora ibèrica.

Fig.171

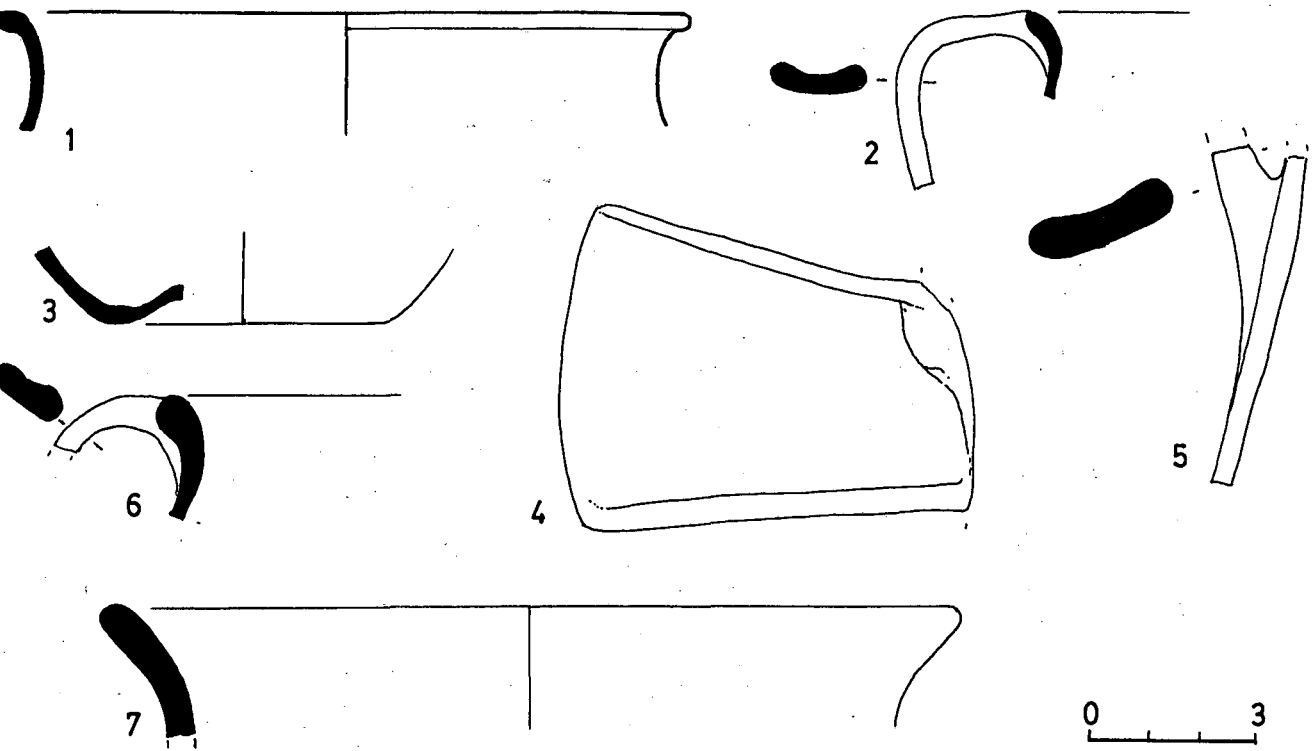

Fig.172

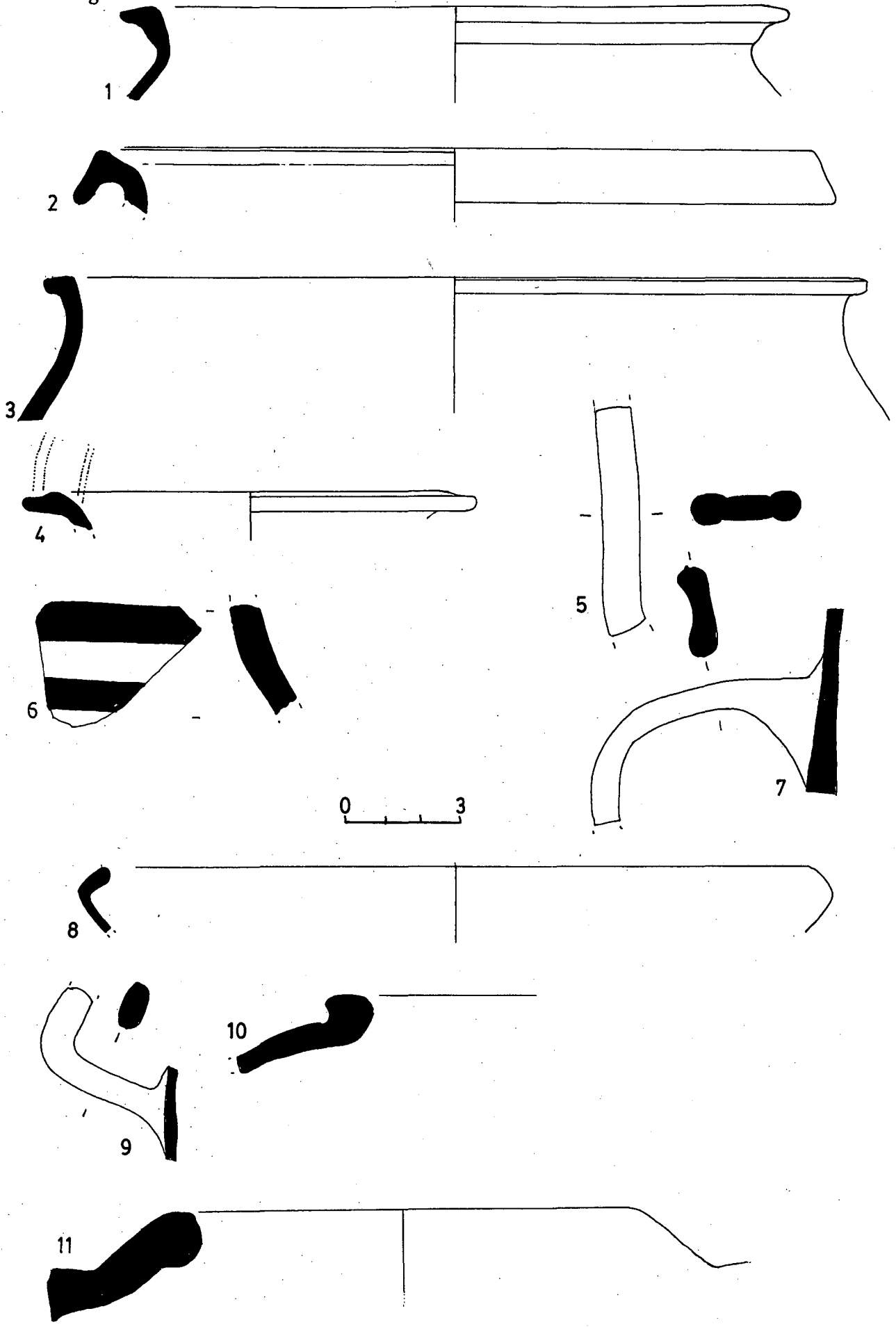

Fig.173

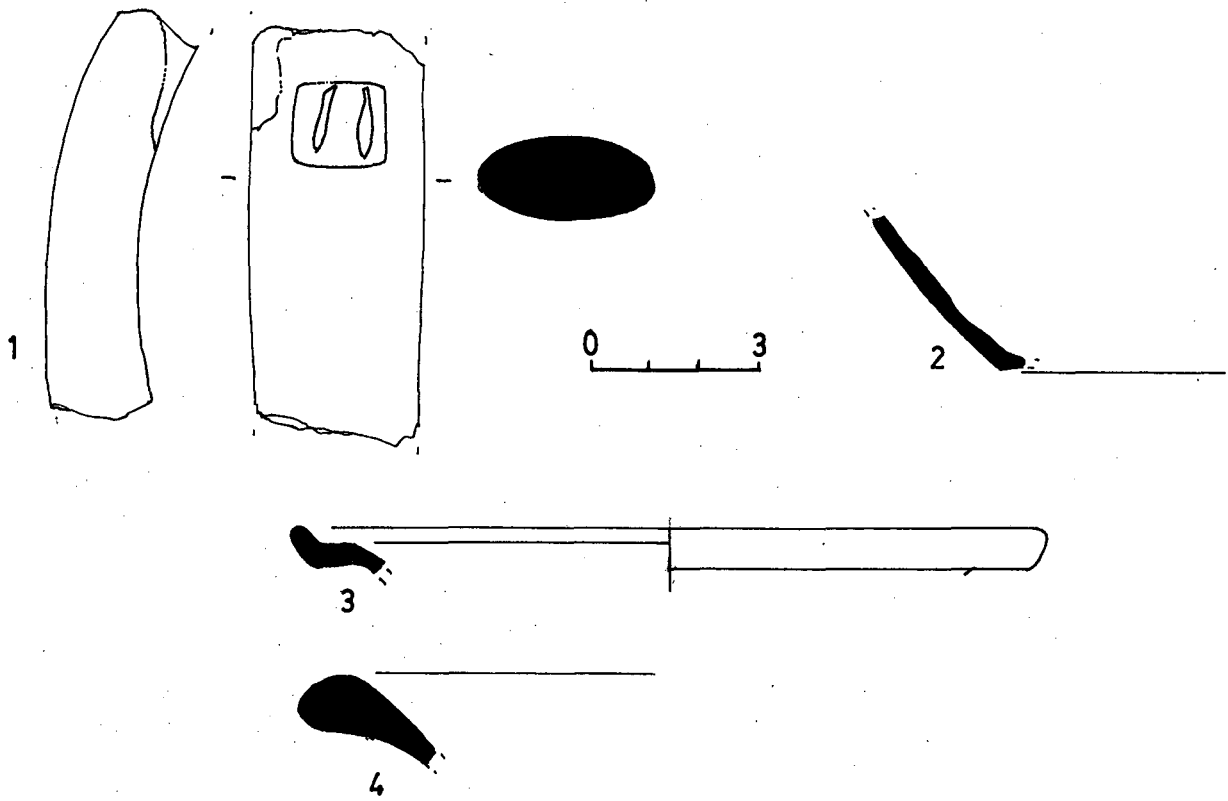



Fig.174

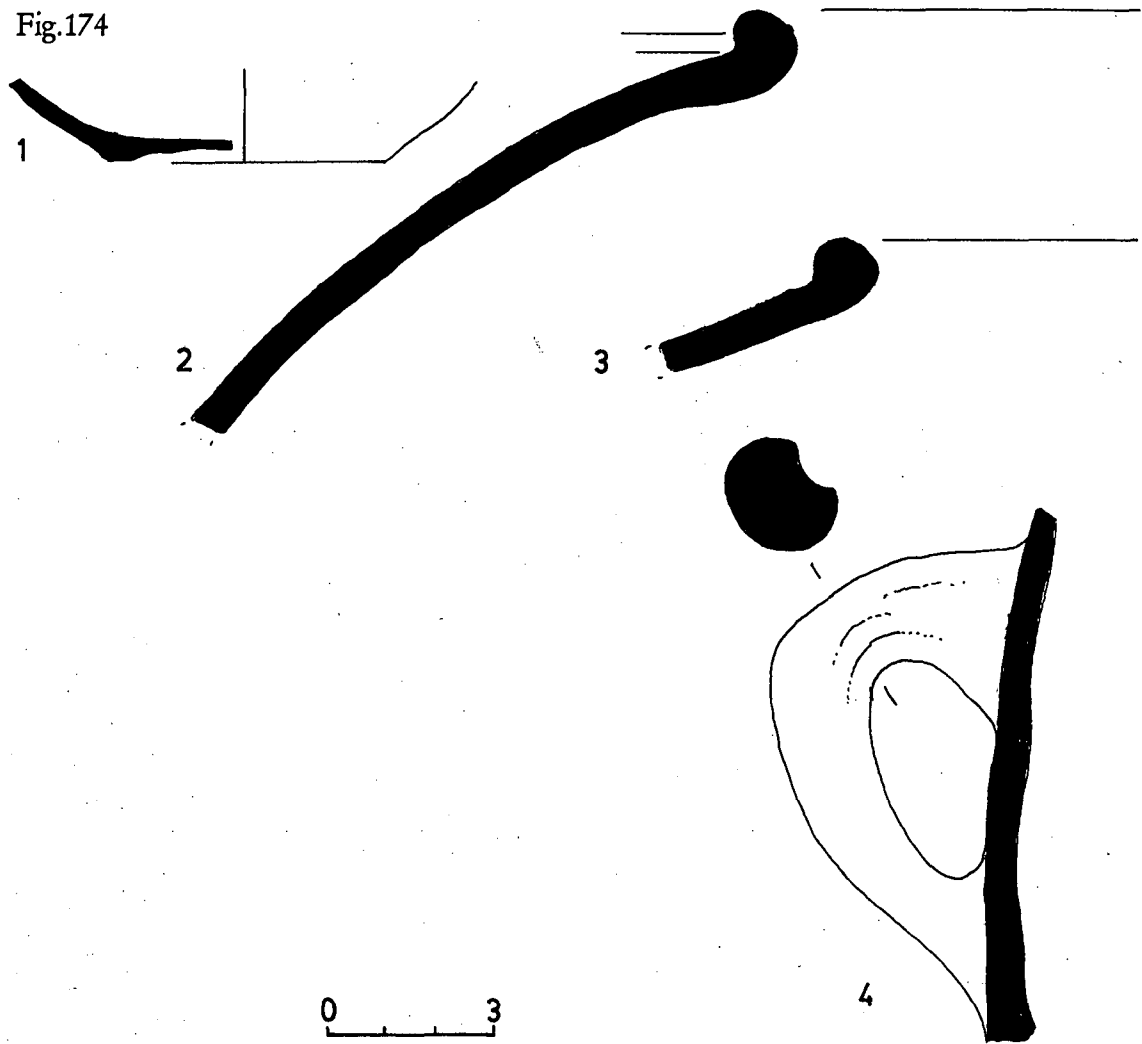
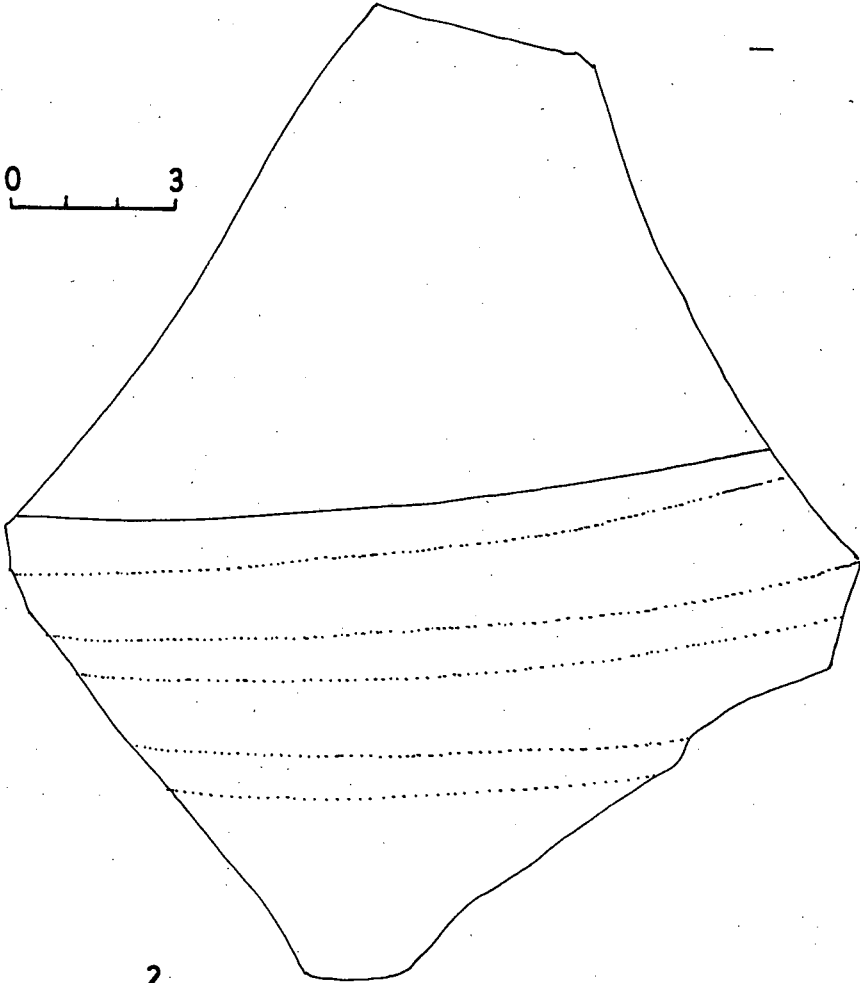

Fig. 175

1

0 3



2

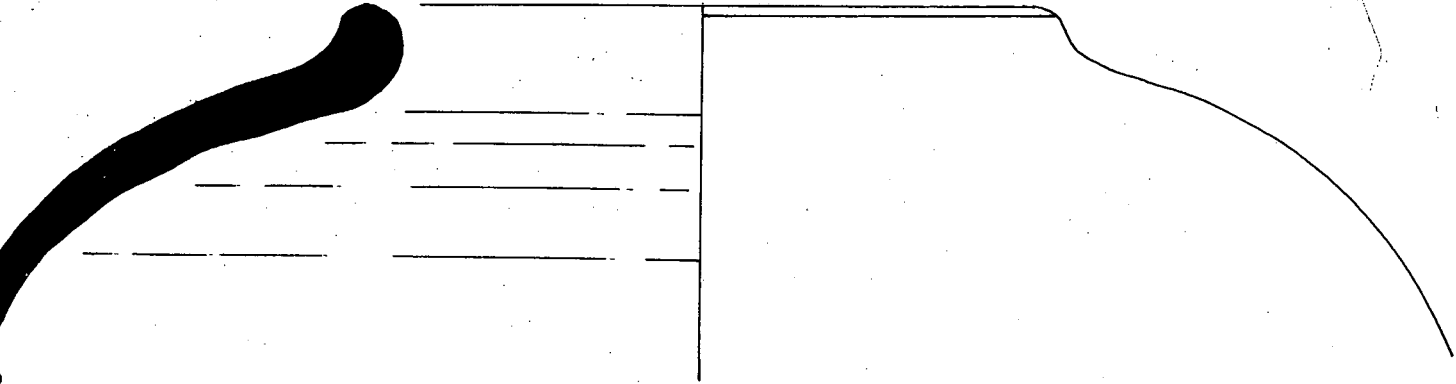

Fig. 176

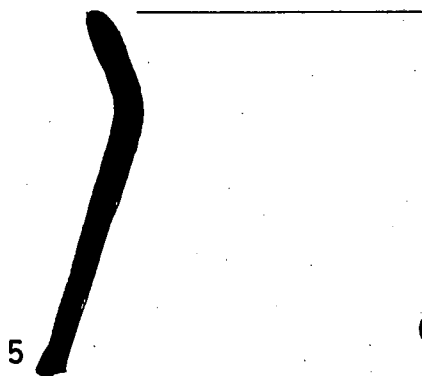
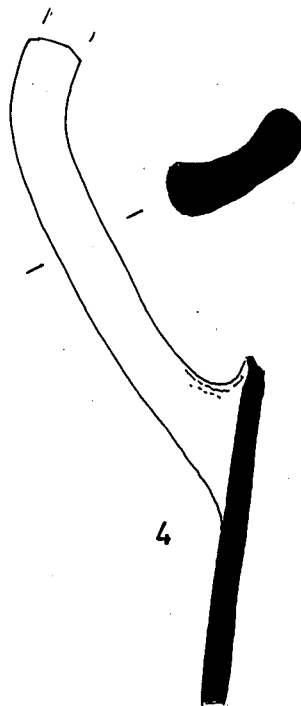
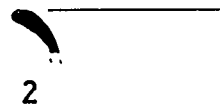
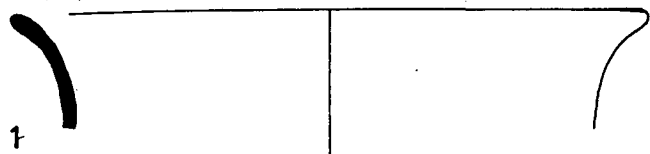

Fig. 177

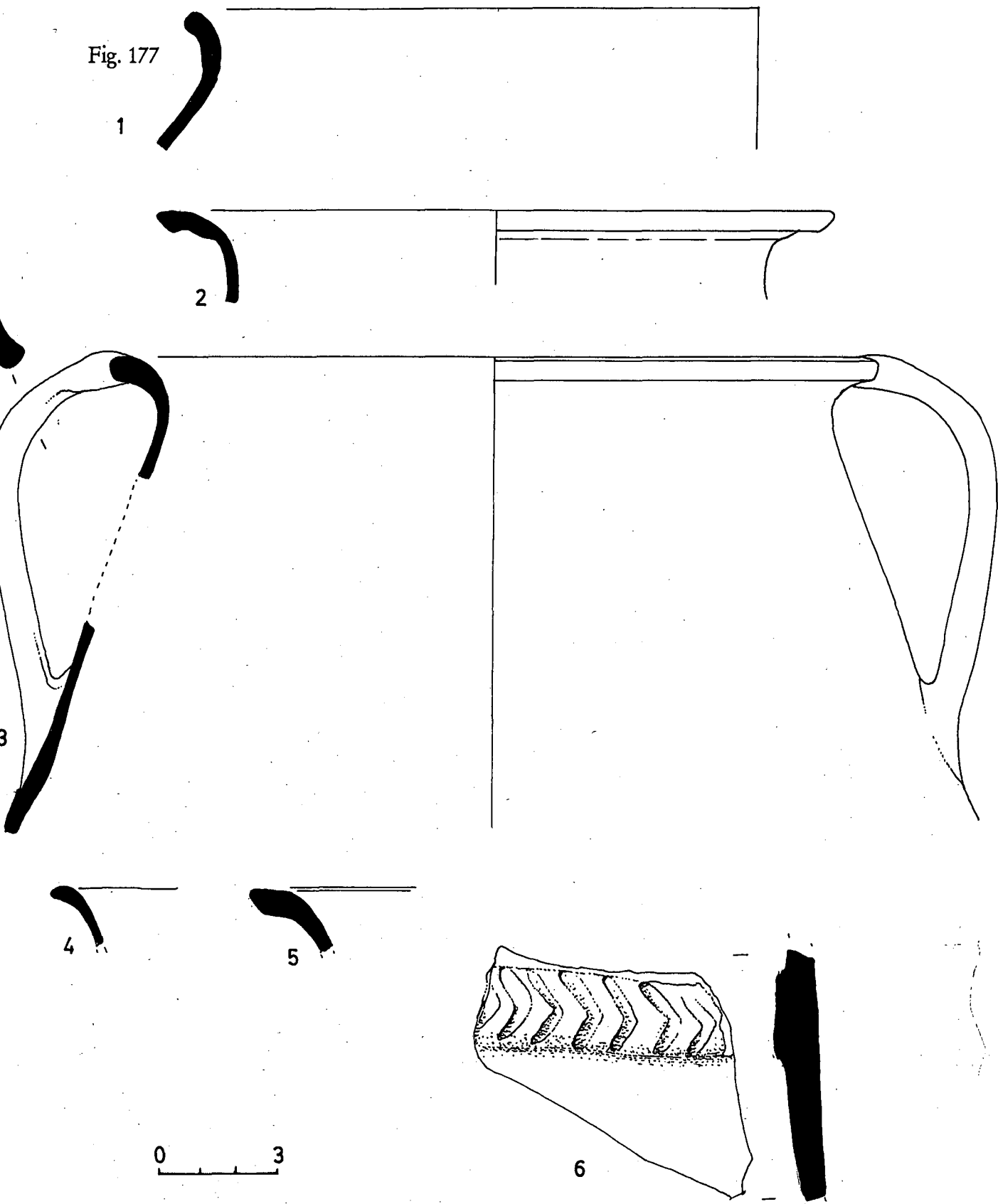

Fig. 178

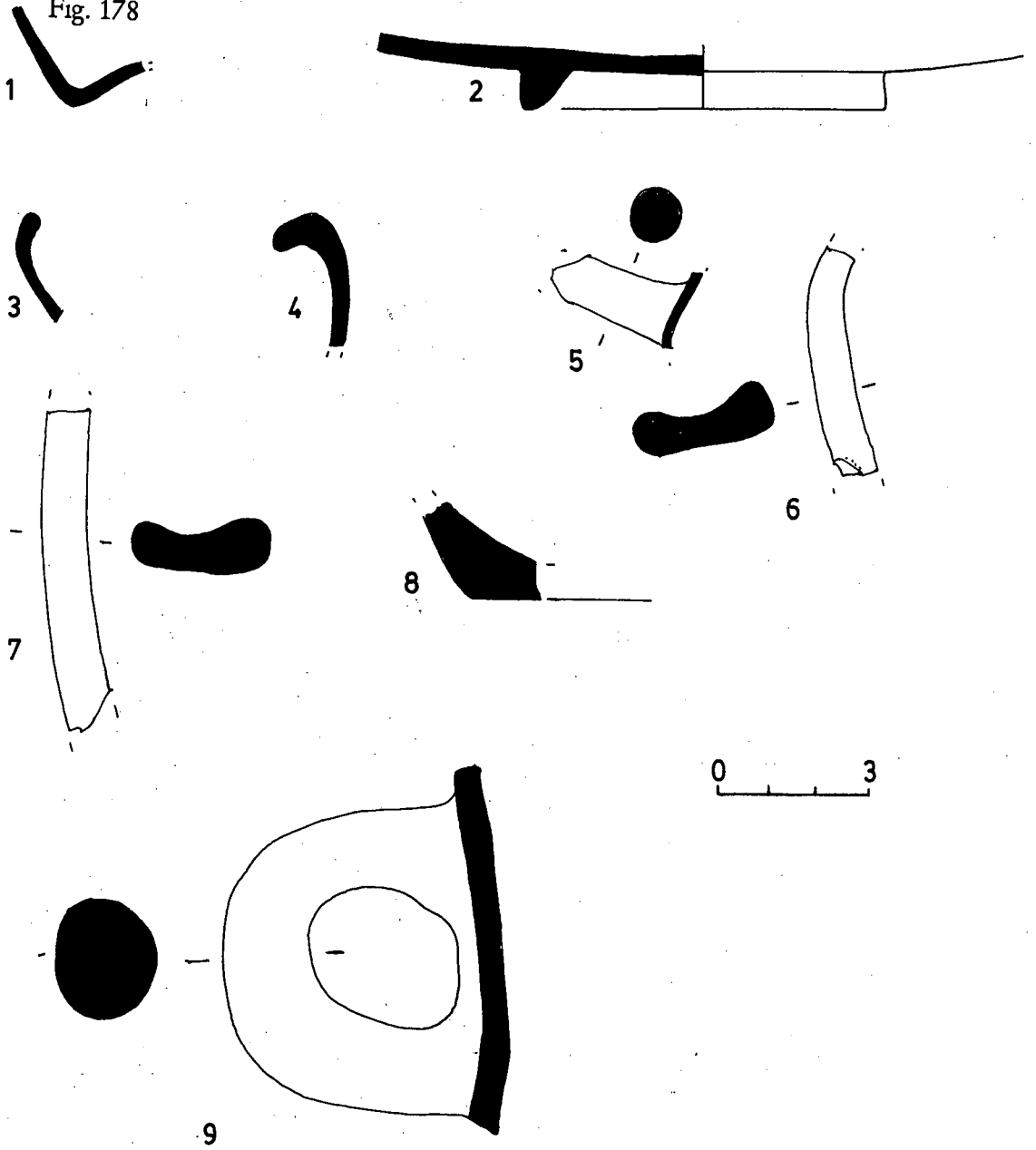
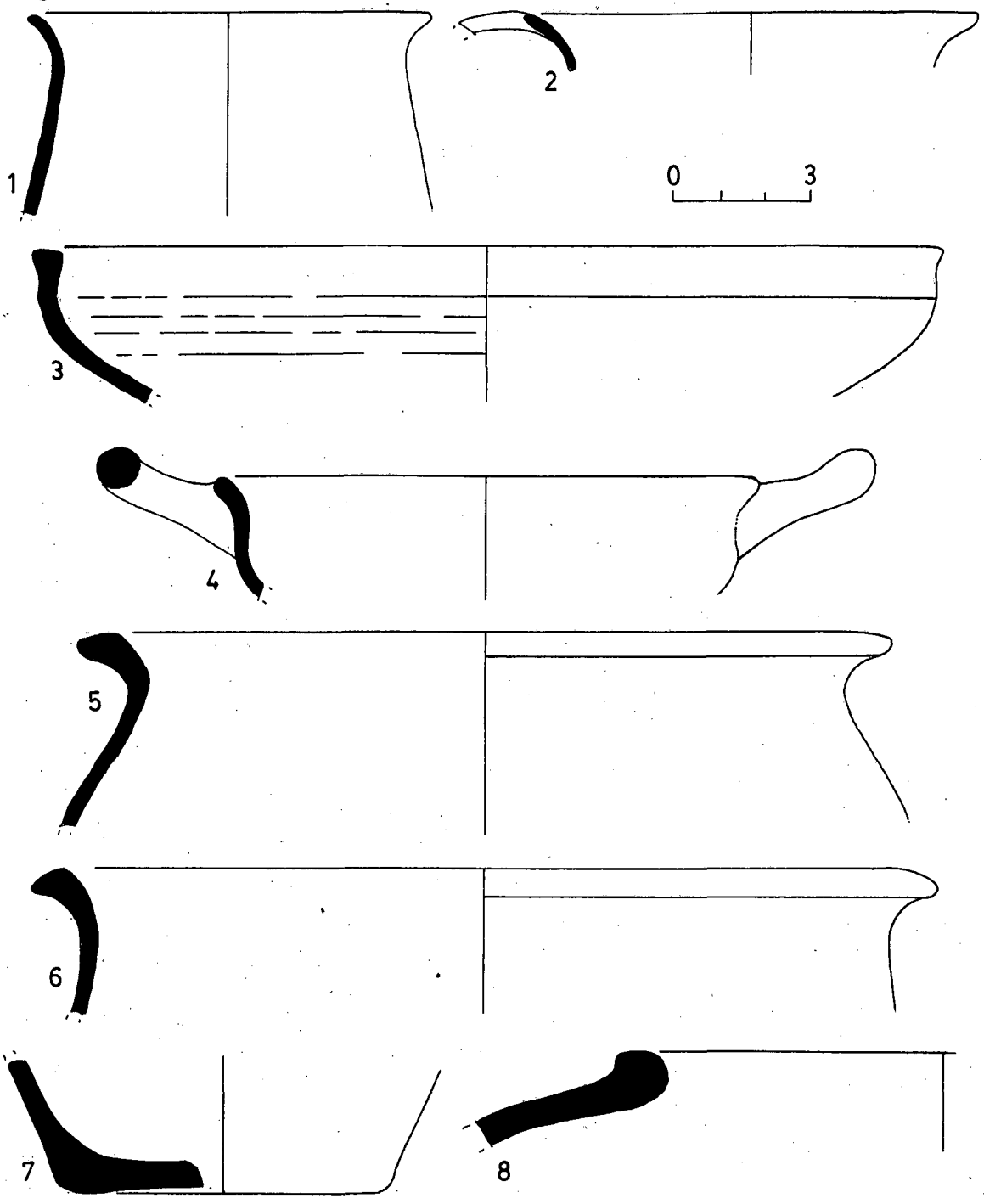

Fig.179



## 7.5. Les sitges de la primera meitat del segle II aC.

### 7.5.1. La sitja 53.

L'excavació deixà al descobert un dipòsit amb les parets còncaues i el fons pla. Hi faltava el terç superior que fou arrabassat per la maquinària pesant que obria camí per les obres de la variant. La fondària máxima conservada arribava als 154 cm, mentre que l'amplada als 172 cm, amidats a la zona central.

L'estratigrafia del reble intern resultà ser una de les més complexes car s'exhumaren 5 nivells successius diferenciats. Tal vegada el material ceràmic féu acta de presència només en els tres primers recollint-s'hi 476 fragments (U.E 53000, 53001 i 53002). Es caracteritzaven per unes terres soltes barrejades amb gran quantitat de pedruscall esquistós. Presentaven signes evidents de foc pels nombrosos carbons i cendres que s'hi exhumaren. Dels dos restants, el més antic (U.E.53004) cobria tot el cul de la fossa amb una argila clara, compacta i completament estèril. Per sobre s'hi disposava una franja estreta de sediment (U.E.53003).

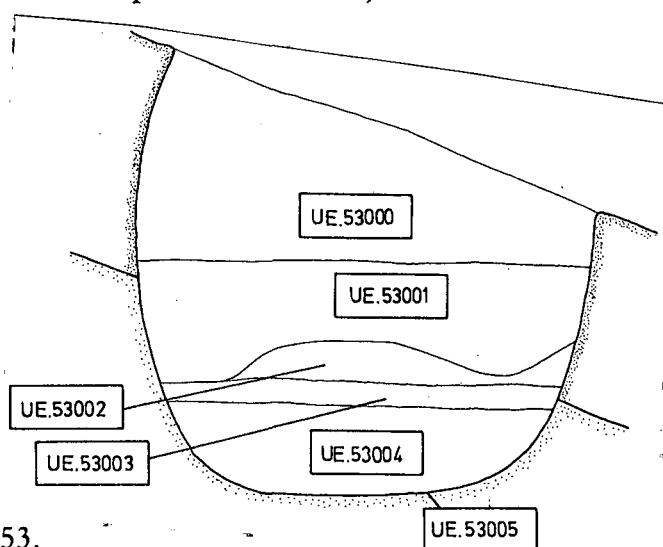

Fig. 180. Secció de la sitja 53.

La datació del reompliment de la sitja s'ha situat entre el 220/210 a.C. i el 190/180 a.C. No ha estat gens fàcil perquè s'ha hagut de perfilar a partir d'un reduït grup de peces. L'absència de ceràmica de vernís negre ha estat un més dels inconvenients ja que les importacions es reduïen a uns fragments indeterminables d'àmfora massaliota, púnicoebusitana i de grecoitàlica.

Les pautes cronològiques les ha marcat la ceràmica de taula ibèrica. Paral·lelament al que succeeix a la sitja 3 (220/200 a.C.) hi descobrim gots bicònics D-I. Alguns dibuixen uns llavis oberts i gairebé penjants que insinuen els dels gots D-I/III però sense arribar-hi. Aquest factor desaconsella deixar la datació en un context de segle II a.C. exclusivament car, a les sitges 13 i 8 (200/180 a.C.), els D-I/III ja hi estan a bastament documentats. De signe contrari s'interpreta la constatació de que, certs elements decoratius, només s'insinuen tímidament a la sitja

3, en canvi, a la 53 hi apareixen profusament. Són els llistons horitzontals en gots i gerres i el solc circular de la base (vegeu els capítols 9.4.4 i 9.4.10). La resta del repertori ajuda a corroborar un context de segona meitat del segle III a.C. o de primers anys del II a.C. D'aquest període s'ha identificat un bol de fons umbilicat, una escudella A-I oxidada dels tallers emporitans i una gerra, asimilada a la forma E-III, amb paral·lels a les tombes 12 i 51 de la necròpolis del Turó dels dos Pins (250/180 a.C.) (García, 1993, 46 i 116).

La comuna ibèrica, escassa en formes, s'emmarca en la línia de les sitges 3, 13 i 8. El mateix es pot aconseguir dels atuells de cuina on les olles tornejades i fosques, estretes, de perfil en essa, sense nanses i base plana, tant abundants en el segle III a.C. en el Bosc del Congost, continuen plenament vigents. Potser caldria esmentar l'existència, inèdita en tot el camp de sitges, d'un exemplar de cuina a torn, de pasta grollera i amb la cuita clarament oxidada (fig. 192, 6).

D'aquest conjunt de materials destaca un vas incomplet que incorpora una decoració en relleu aplicat sobre la paret externa de temàtica religiosa. L'excepcionalitat de la troballa n'esperonà la publicació en un primer estudi monogràfic (Burch et al., 1993, 40-45) que es va revisar i completar en obres posteriors (Burch et al. 1995, 71-84) i (Burch, 1998, 81-95). La peça es perfila com un *kalathos* amb una vora plana, lleugerament exvasada i el llavi penjant. Les parets es projecten verticalment amb una minsa corbatura que s'accentua en arribar a la zona baixa. L'argila és dura i depurada amb un color taronjat i es desmarca de la pasta dels aplics, més clara i tova. La tècnica emprada va revelar que el relleu es va aplicar sobre el recipient ja enforat. Es van utilitzar palets per evitar deformacions i es rejuntaren els punts de contacte del contorn amb una espàtula per tal d'homogeneitzar i facilitar l'adherència de l'afegit.

En el relleu s'hi representa la figura jove i atlètica del mític heroi Triptòlem dalt d'un carro alat estirat per serps. Sota la nansa trenada de tres cordes s'hi disposà un segon relleu amb la visió frontal d'un cap femení atribuïble a la deessa Démeter (Burch, 1998, 85 i 86). El conjunt mostra una temàtica religiosa de profunda arrel grega lligada als misteris eleusins. Tal vegada que la representació iconogràfica del Triptòlem s'inscriu plenament en el corrent hel·lenístic (Burch, 1998, 87). Tanmateix, la col·locació sobre un atuell ibèric juntament amb certes particularitats representatives (Triptòlem no duu les espigues ni la copa de les libacions a les mans), s'interpreta com una adaptació al món indígena ...“on l'element agrari es posa per damunt de l'element religiós eleusí, massa llunyà de l'ambient cultural en el qual ens trobem” (Burch, 1998, 87). Amb aquestes premisses no podem judicar la procedència d'origen de la peça. Podria ser una obra local o importada per encàrrec però, en tot cas, fabricada per un terrisser profundament imbuit en l'òrbita hel·lenística.

### 7.5.2. La sitja 47.

Va aparèixer amb la boca escapçada per la pala d'una de les retroexcavadores de la variant. Tot i amb això se'n conservà prou bé les parets



globulars i el fons pla amb una profunditat total de 180 cm i un diàmetre màxim de 152 cm. La terra que l'omplia es desglossà en tres nivells superposats. L'inferior (U.E.47002) cobria el cul de la sitja i estava format per unes argiles marronoses on s'hi barrejaven bocins d'esquist procedents del subsòl de la mateixa muntanya. Per sobre el cobria un sediment de característiques semblants (U.E.47001) però es distingia per un to més vermellós de l'argila que, en el tercer, ja alcapdamunt del rebre, era encara més vermella (U.E.47000). Els inventaris de material varen individualitzar l'estratigrafia per natural precaució. Ara bé contrastant la ceràmica recollida es desprèn que el colgament de la sitja es va fer seguit o amb poquíssima variació en el temps. És de justícia reconèixer que, a banda del color de la terra, s'aprecien també diferències en la ceràmica apareguda en els dos nivells superiors que són els que aportaren material en quantitats apreciables. A l'U.E. 47001 s'enregistra la presència d'ibèrica pintada antiga amb un fragment i la vora d'una peça indigeta decorada amb motius geomètrics de pintura blanca. Res d'això s'ha trobat a l'estrat superior. Tanmateix les divergències es redueixen als dos fragments esmentats que percentualment són irrellevants. En canvi la resta de la ceràmica coincideix plenament en ambdós casos i especialment en la ceràmica aparentment més moderna que, en definitiva, és la que ha de donar la cronologia del reompliment.

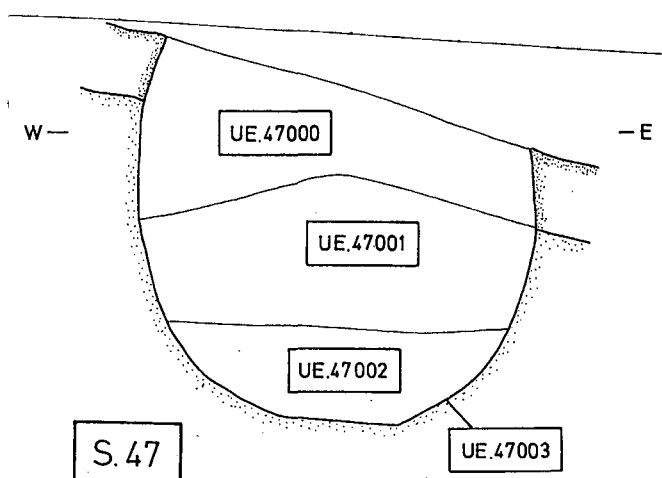

Fig. 181. Secció de la sitja 47.

La manca total de ceràmica fina d'importació va centrar l'atenció en els fragments d'àmfora grecoitàlica, malauradament informes, i en la troballa de ceràmica d'engalba blanca que determinava la datació a partir de mitjan segle II a.C. (Burch, 1996, 552). Val a dir que, en la revisió dels materials, no es va trobar cap indicatiu d'engalba blanca. Potser en el seu moment es va endreçar apart en un racó dels magatzems que no hem sabut descobrir, però havent buidat sistemàticament totes les caixes de material de Sant Julià de Ramis, fa sospitar la possibilitat que es tractés d'un lapsus en l'inventari de l'excavació de 1991. És probable que algunes àmfores ibèriques amb engalbes molt clares, pràcticament blanques, pogueren condicionar els inventaris. No ho sabem del cert però la mateixa inseguretats i la similitud entre els inventaris inicials i el recompte total de fragments aconsella no considerar els 22 fragments de ceràmica d'engalba blanca.

La ceràmica fina de taula ibèrica és la responsable de donar els arguments necessaris per adjudicar una cronologia més reculada que es pot situar cap a les primeres dècades del segle II a.C. (210/180 a.C.). S'aprecia que la peça dominant és el got bicònic amb dues versions la D-I, del segle III a.C., i la D-I/III que és la que marca la transició al got D-III. El got D-I/III el trobem ben posicionat a les sitges 13 i 8, amb una cronologia global de 200/180 a.C., i, a la sitja 58 (180/160 a.C.), encara hi apareix però compartint espai amb el D-III que abans no havia aparegut. Ens trobem davant un context coincident o lleugeríssimament anterior al de les sitges 13 i 8 ja comentades -on cal anotar l'absència de ceràmica d'engalba blanca-. La datació podria pujar, estirant molt, fins el 210 a.C però no pas més perquè a la sitja 3 (220/200 a.C.) el got bicònic D-I/III és inèdit. Un altre punt que recolza aquest argument és la generalització del solc circular del cul on, de les tres bases computades, dos ja el presenten. En canvi, a la fossa anterior aquest element, tot i essent-hi present, era força més precari.

### 7.5.3. La sitja 56.

Va aparèixer amb la boca capolada pel traçat de la variant en aquest punt. Les restes conservades deixaren al descobert una fossa ovoide amb una profunditat màxima de 124 cm i un diàmetre que, a la zona central, arribava als 164 cm. El farcit intern estava format per un primer abocament de pedres de pissarra que cobria tot el llit de la sitja sense ceràmica ni pràcticament sediment (U.E.56001). Per sobre hi apareixia una capa de terra argilosa amarronada amb inclusió d'esquerdissos de pissarra que arribava fins a la superfície (U.E. 56000). El principal problema per a l'estudi de la ceràmica és el trasvàs de material procedent de la sitja 57 que es va produir perquè la sitja 56 la retallava parcialment.

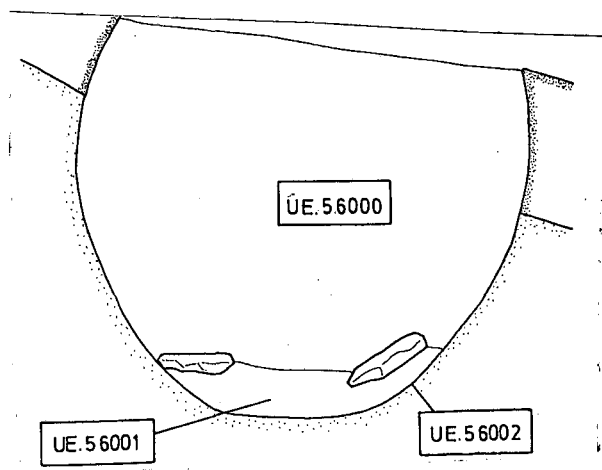

Fig. 182. Secció de la sitja 56.

L'excavació va permetre recollir un total de 286 fragments ceràmics. És una quantitat modesta però amb un repertori prou interessant que agafa bona part del segle II a.C. (170/120 a.C.). La ubicació entre les sitges de principis del segle IIa.C. s'explica pel fet que la major part de la ceràmica s'inscriu en un context entre la fi del segle III a.C. i principis del segle II a.C.

En primera instància cal aclarir l'absència de ceràmica de vernís negre. De fet l'apartat de les importacions es redueix a un únic bocí d'àmfora punicoebusitana que juntament amb la base d'un morter púnic representen el 0,7% del total. Correspon a la vora d'un exemplar de PE-16 (T.8.1.3.1) amb una cronologia de 240/190 a.C. (Ramon, 1995, 223). Ara bé aquesta peça ens aporta una primera aproximació cronològica que serà matisada a la baixa per la ceràmica de tradició ibèrica. En aquest sentit pren una especial rellevància la troballa de tres fragments de *kalathoi* ibèrics pintats (1%). Es tracta de peces procedents dels anomenats tallers emporitans dels que destaquen una vora nansada de la forma A-2 i un fragment indeterminat però que presenta la cocció reduïda que deixa la pasta amb un tò gris molt similar al de la grisa emporitana (Conde, 1991, 141-168). La circulació d'aquests contenidors comença a partir del 200 a.C. amb una forquilla cronològica principal de primera meitat del segle II a.C. per al *kalathos* A-2 nansat (Conde, 1991, 145). Les produccions grises solen anar associades principalment a la més moderna forma A-3, però que, en el nostre cas, no ens atrevim a proposar-la per la migradesa del fragment.

La ceràmica fina de taula ibèrica representa el 7% del conjunt. El repertori formal és, fins a cert punt, atípic pel fet que els pocs elements determinables corresponen a formes poc habituals o, si més no, minoritàries. Possiblement la peça més interessant sigui un vas de la sèrie G-I. Grup heterogeni amb molts lligams amb la comuna ibèrica on s'hi documenten recipients més grossos. En el Bosc del Congost es documenten a partir del darrer quart del segle III a.C. És el cas primerenc de les sitges 116 (200/180 a.C.) i 3 (180/160 a.C.).

Fins ara les connotacions cronològiques indiquen una fluctuació àmplia que pot traspasar també la segona meitat del segle II a.C. Tanmateix el context general de la ceràmica ibèrica marca un límit que no pot situar-se gaire més enllà del 150 a.C. Veiem per exemple que el solc circular del cul no està, ni de bon tros, completament implantat en la ceràmica fina de taula. En el mateix marc, cal resseguir que el got bicònic documentat és el D-I, sense rastres del D-I/III propi del primer terç del segle II a.C. però tampoc del D-III, omnipresent a partir de mitjan segle II a.C. (vegeu el capítol de les formes de la ceràmica fina de taula). La grisa emporitana és la producció dominant de la ceràmica fina de taula (61% de la categoria) on s'hi hauria de sumar el 5% d'emporitanes oxidades, però hi roman un reducte de grisa de la costa catalana prou significatiu (1% del total que suposa el 17% de la categoria) i que és notablement superior als percentatges que aporten les sitges de la segona meitat del segle II a.C.

L'aportació de la comuna ibèrica és molt pobra si es té present que representa el 48% en els inventaris. Les gerres que s'hi identifiquen, de perfil bitroncocònic i vora gruixuda i penjant són les que apareixen, a l'engrós, en contextos del darrer terç del segle III a.C. i dels dos primers del segle II a.C., tret d'alguna reminiscència més antiga com la vora amb la motllura interna que s'hauria de considerar residual.

La ceràmica de cuina comptabilitza el 6,3% on sembla que hi dominen les peces tornejades. L'única forma identificada és la base plana sense peu d'una olla estreta i de perfil en essa que és present a les principals sitges del Bosc del Congost.

#### 7.5.4. La sitja 13.

L'obertura d'un dels camins provisionals en el traçat de la variant en aquest punt hi provocà un tall esbiaixat que en mallevava tot el tronc superior. No obstant això encara s'apreciava l'estructura globular de les parets amb el fons perfectament arrodonit. El farciment intern que hi va romandre (U.E.13000) estava format per una capa de terra argilosa molt vermella barrejada amb carbons i ceràmica que reblia la fossa fins a la superfície.

S'hi varen recollir un total de 1772 fragments ceràmics que es van inventar tal i com es detalla a continuació. La comuna ibèrica amb el 56% era el paquet més gros. El seguia la ceràmica fina de taula amb el 28%, l'àmfora ibèrica amb el 14% i la ibèrica pintada amb l'1%. Aquest conjunt aplegava el 99% del còmput global. L'1% restant anava a raure en l'apartat de les importacions de les que la ceràmica de vernís negre, amb un fragment, assolia l'ímfim percentatge del 0,05%, l'àmfora grecoitàlica el 0,2% i l'àmfora púnica el 0,79%.

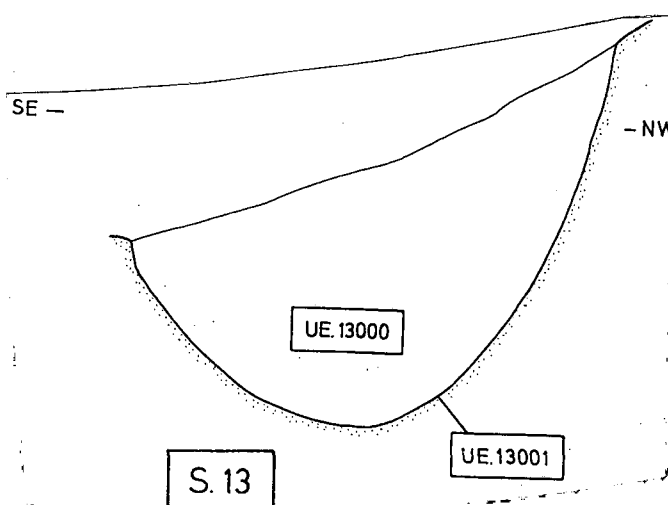

Fig. 183. Secció de la sitja 13.

El moment d'amortització de la sitja s'ha centrat en les primeres dècades del segle II a.C. (200/180 a.C.) Els elements intrínsecs datants són realment escassíssims. Començant per les àmfors, on les púniques, amb un exemplar segur de la regió de Cartago i tres més d'Eivissa, es testimonien a través de fragments informes. Tampoc es poden determinar les restes de panxa i coll dels contenidors greco-itàlics. Pel que fa referència a la ceràmica fina, es parlava abans de l'existència d'un sol bocí de vernís negre. Es tracta d'un fragment indeterminat de campaniana B. La pasta és beix, amb el nucli lleugerament taronjat, dura i compacta, amb el desgredant molt fi i amb alguns punts brillants micacis. El vernís és negre opac, espès, ben adherit i lleugerament rugós. Es tracta, molt possiblement, d'una producció calena antiga (200/130 a.C.) si tenim en compte les característiques

tècniques que mostra i el mateix context ceràmic (Aquilué/García/Guitart, (coord.) 2000, 403-406).

Un cop més la datació del farcit de la sitja s'ha de confiar a la ceràmica ibèrica. La fina de taula ve dominada per les produccions emporitanes amb un 33,8% de la grisa i un 22,5% de l'oxidada. La grisa de la costa catalana té encara una presència notable amb un altre 22,5% i un 14,5% per la versió oxidada. La comuna de taula absorbeix el 6,7% restant.

El repertori de formes és molt interessant perquè se situa cronològicament a continuació de la sitja 3 (220/200 a.C.) N'és una evolució molt immediata en el temps ja que es mostra clarament anterior al de la núm. 19 (170/150 a.C.) i fins i tot de la 58 (180/160 a.C.). Els gots bicònics que es descriuen són el D-I, alguns decorats amb mamellons sobre la carena, i el D-I/III sovint ornats amb llistons horitzontals. Les escudelles més abudants són la A-I, la A-III, la A-VIII i el bol de fons umbilicat.

Els gots D-I/III són absents a la sitja 3 i també de la 19 en endavant. Alguns llavis angulosos de l'escudella A-III falten a la sitja 3 i, en canvi, apareixen en sitges més modernes (58, 8,19 i altres). El bol de fons umbilicat (A-IX) és abundant a la sitja 116 (230/210 a.C.) i a la 3, present a la 8 i 13 i residual a la 58 i 19. La torna la trobem en l'escudella A-VIII car només es documenta a les sitges 3, 8 i 13.

La comuna ibèrica mostra les gerres bicòniques de vora penjant que, des de la segona meitat del segle III a.C., es van succeir en el Bosc del Congost. En tot cas s'aprecia la rarefacció de les pastes bícromes que, fins aleshores, eren habituals. Hi ha un atuell del tipus "sopera" (Barberà/Nolla/Mata, 1993, 42) que es desmarca de la resta per la precocitat d'una forma exitosa des de mitjan segle II a.C. com es comproba en el mateix Bosc del Congost (fig. 201, 1), (vegeu el capítol corresponent...). També és rellevant la troballa de tres morters ibèrics força ben conservats, especialment un que recorda molt als homòlegs ebusitans (fig. 200, 5).

La ceràmica de cuina és tan curta de formes que només en dibuixa una. És l'olla estreta, de base plana i perfil en essa tan abundant en el Bosc del Congost. La trobem en dues versions: la tornejada i la modelada a mà, molt més abundant i ocasionalment decorada amb mamellons com també succeeix a la sitja 8 (fig. 205, 3).

### 7.5.5. La sitja 8.

Malgrat que es va descobrir amb la boca capolada per les obres de la variant, les parets conservades permeten dibuixar un dipòsit de secció troncocònica invertida. El diàmetre màxim s'enregistrava en el cap amb 154 cm per una fondària de 122 cm. El farciment el formava un sol estrat (U.E. 8000) que colgava completament la sitja. Es van extreure un seguit d'argiles groguenques molt compactes i homogènies amb alguna inclusió de trossos petits d'esquist de la mateixa muntanya.

En total s'exhumaren 534 fragments ceràmics repartits de la manera que es detalla: 350 de ceràmica comuna ibèrica ( el 65,5%), 64 de ceràmica oxidada i reduïda de la costa catalana i emporitana ( el 12%), 3 de ceràmica de pintura blanca (0,5%), 11 de ceràmica de cuina (2%) i 106 d'àmfora ibèrica (20%).

El moment d'amortització de la sitja es podria situar en el primer quart del segle II a.C., vers el 200/180 a.C. La manca de ceràmica d'importació datable dificulta enormement la fixació cronològica del farcit. Ara bé hi ha prou indicis que permeten matitzar-la. Comparativament, la ceràmica fina de taula es mostra idèntica al repertori aparegut a la sitja 13 del Bosc del Congost (200/180 a.C.). A la sitja 8, es constata l'absència de material específic de la segona meitat del segle II a.C.(absència de les variants tardanes de l'escudella A-III i del got bicònic D-III). Val a dir, que hi ha elements de certa modernitat que són inhabituals abans del tombant de segle, com ara la pràctica generalització del solc en el fons, l'abundància de les cuites oxidades (el 12% de la categoria ceràmica), l'aparició de gots bicònics D-I de transició a D-III, amb els llavis lleugerament ametllats i penjants, etc. En canvi, abunden les formes i els acabats de principis de segle com ara els bols amb el fons umbilicat (tres individus).

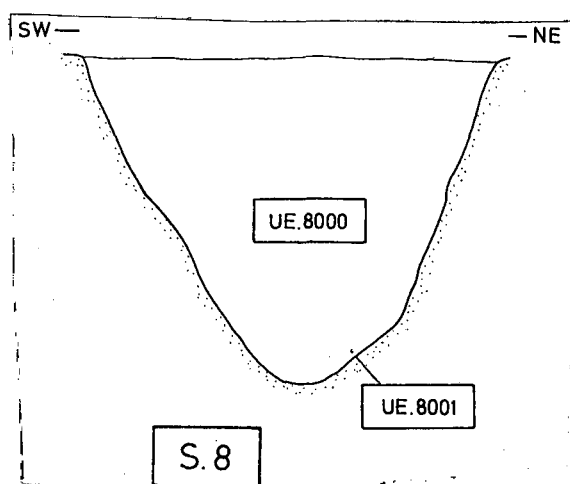

Fig. 184. Secció de la sitja 8.

Dins la resta de formes identificades destaquen les escudelles petites de l'anomenada forma B amb 3 exemplars. El got bicònic D-I, de parets llises i vora poc desenvolupada compta amb un recipient segur. També s'hi detecten dos fragments d'ampolla, quatre escudelles A-III, dues d'elles mostren un llavi sinuós molt angulós.

La comuna ibèrica es caracteritza per unes gerres bitroncocòniques amb la vora ametllada, a voltes angulosa i engruixida, sempre penjant que segueix la tradició de les produccions de la segona meitat del segle III a.C. del Bosc del Congost. Com a formes marginals hi trobem la base d'un morter molt gruixut pel que acostumen els de fabricació local i on s'hi pot descobrir una possible influència púnica (fig. 204, 10).

La ceràmica de cuina alterna sense un predomini clar, el modelat a mà i l'us del torn. En ambdós casos es reproduïxen perfils semblants amb olles estretes i altes de perfil en essa i base plana que són ja habituals en les sitjes del segle III a.C..

Les fabricades a mà incorporen agafadors o suspensoris que no es troben en les tornejades. Una peça minoritària per bé que no és estranya a Sant Julià de Ramis, és la reproducció de "fireta" d'aquestes olles (fig. 205, 7).

### 7.5.6. La sitja 29.

Fossa de secció globular que va aparèixer amb la boca escapçada per la maquinària en obrir el camí provisional de la variant en aquest indret. Es conservava una profunditat màxima de 140 cm i un diàmetre de 161 cm amidat a l'espai central. Per ponent estava parcialment tallada per una sitja posterior, la 45 amb una datació estimada de 150/75 a.C. (Burch, 1996, 550).

En el farcit es detectaren dos capes de sediment superposades. La més antiga (U.E.28001) rebria pràcticament la meitat inferior. Estava formada per una terra llimosa, estèril, flonja, molt homogènia i d'aspecte similar al del subsòl del terreny, fet que va incidir en interpretar-la com una sedimentació per escorrentia de pluges (Burch et al, 1991, fitxa d'excavació). Per sobre i fins arribar a la superfície, hom descobria un nou estrat (U.E.29000) d'argila amarronada barrejada amb pedruscall esquistós que donà la totalitat del material arqueològic de la sitja: 1024 fragments.

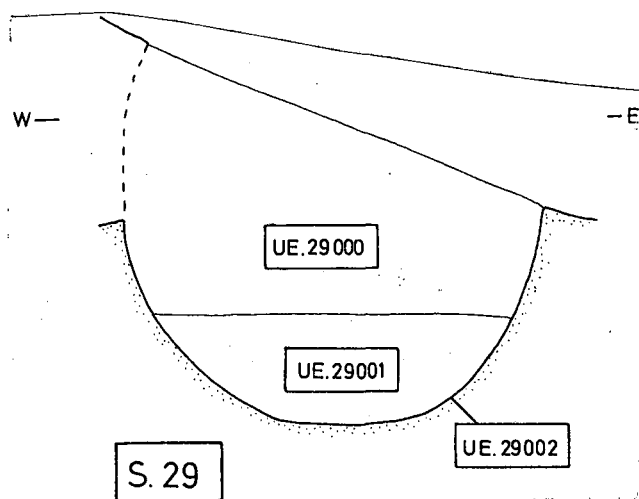

Fig. 185. Secció de la sitja 29.

El repartiment de la ceràmica es va distribuir de la següent manera: la comuna ibèrica amb el 51,1%, l'àmfora ibèrica amb el 34,5%, la ceràmica de cuina amb el 7,1% i la ceràmica fina de taula amb el 6,1% detentaven el 98,8%. La resta, l'1,2% , era el percentatge de la ceràmica d'importació amb el 0,2% d'àmfora púnicoebusitana i l'1% d'àmfora grecotitàlica.

La datació del colgament de la sitja s'ha fixat en el primer terç del segle II a.C. (190/170 a.C.). És molt semblant a la proposada per a les sitges 13, 8 i 34 amb les que hi manté una relació que s'evidencia sobretot a partir dels contextos ceràmics de producció ibèrica que dibuixen, gairebé calquen, el mateix repertori. Només es desmarquen per petits detalls que són els que han primat en els matisos cronològics

De les àmfores importades, on no ha estat possible identificar cap forma, destacarem la presència dels contenidors greco-itàlics, car en el Bosc del Congost,

se'ls documenta des del darrer terç del segle III a.C. (sitges 116 i 3) i sobretot a partir dels darrers anys de la centúria.

Dins la ceràmica fina de taula el major percentatge se l'emporta la grisa emporitana amb 39 punts. Ben aprop se situa la grisa de la costa catalana amb el 33%, seguida de la costa catalana oxidada amb el 17%. Més despenjades resten l'oxidada emporitana i la comuna ibèrica amb un 5,5% cadascuna. És interessant remarcar la forta presència de la ceràmica de la costa catalana tant de la versió reduïda com de l'oxidada malgrat que els percentatges són sensiblement inferiors als de les sitges del segle III a.C. del Bosc del Congost. En el repertori formal hi trobem escudelles A-III, B i el got bicònic D-I/III, localitzat només a les sitges 13, 8, 21 i 58 amb una cronologia global de 200/160 a.C. En canvi hi manca el got bicònic D-I que a les sitges 13 i 8 encara s'hi documentava. Altres elements que ajuden a situar el context del colgament de la sitja els trobem en el solc circular del cul. Hi és freqüent però no pas general. Això pot indicar un estadi primerenc dins el segle II a.C. La relativa abundància de mamellons decoratius en els gots bicònics també dóna bons indicis car, malgrat trobar-ne en exemplars molt antics, apareixen sobretot entre el darrer terç del segle III a.C. i les primeres dècades del següent (vegeu el capítol 9.4.1).

La comuna ibèrica presenta unes gerres de secció bitroncocònica amb la vora ametllada o engruixida i penjant molt semblants a les que es veien des de mitjan segle III a.C. en el Bosc del Congost. La ceràmica de cuina també continua amb la tradició de les sitges del segle III a.C. Són aquelles olles estretes i altes de perfil en essa i base plana majoritàriament fabricades a torn. Tanmateix se'ns revela un element nou que no apareixia en cap de les sitges estudiades fins ara (fig. 207, 5). Es tracta d'una cassola baixa de fons pla que duu dues nanses de secció quadrada contraposades i aixecades verticalment sobre el llavi. Malauradament només se'n conserva un fragment de la nansa, però resulta tan característica que s'ha pogut identificar amb facilitat. És un signe de modernitat envers la 13, 8 i 34 perquè només es troba a partir de la sitja 19 (170/150 a.C.) en endavant.

### 7.5.7. La sitja 34.

Se'n va conservar el fons arrodonit amb una fondària aproximada de 110 cm i un diàmetre de 169 cm. Per la banda de migdia retallava una sitja anterior, la 28, que també es trobava molt malmesa. L'interior estava farcit per una terra argilosa fosca on s'hi exhumaren 745 fragments ceràmics. Una quantitat notable si es té en compte la poca potència de l'estrat. El cos principal en els inventaris l'acaparaven les produccions indígenes ja que les importacions es reduïen l'1,9% del total.

La laxitud cronològica de la sitja 28 (300/200 a.C.) deixava poc crèdit al *terminus post quem* que donava per a la sitja 34. No obstant això, la mateixes importacions s'encarregaven de confirmar-la, tot establint un límit que no podia pujar més enllà del 200 a.C. ni baixar per sota del 160/150 a.C. Deixant de banda una nansa de ceràmica àtica, més antiga i intrascendent als efectes cronològics, hi destacava un bocí informe de campaniana B calena, probablement de la fàcies



antiga. Conjuntament amb la vora d'una àmfora grecoitàlica assimilable al tipus Lyding-Will D (Lyding-Will, 1982, 338-356), quedava clar que la datació del farcit s'havia de centrar dins la primera meitat del segle II a.C. Altrament, l'esquerdís del llavi d'un plat de la forma 23 de Lamboglia de campaniana A i la identificació d'una àmfora púnicoebusitana PE-16 (T.8.1.3.1) deixaven entreveure la possibilitat que el reompliment s'hagués produït en el primer terç del segle II a.C. (Ramon, 1995, 223) i (Santmartí/Principal, 1998, 209).

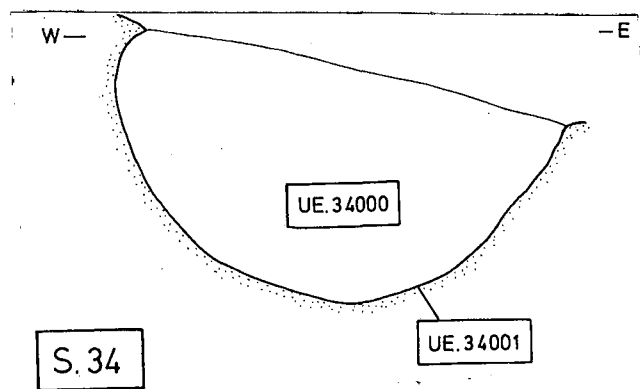

Fig. 186. Secció de la sitja 34.

Ha estat la ceràmica local la que ha permès acotar el farciment de la sitja entre la segona i tercera dècada del segle II a.C. (190/170 a.C.). En aquest aspecte exceleix la vaixel·la fina autòctona. Tot i l'austeritat dels percentatges, amb el 5,1%, es recullen les formes suficients per albirar un panorama molt similar al de les sitges 13 i 8 (200/180 a.C.), 29 i 21 (190/170 a.C.) i 58 (180/160 a.C.). El got identificat és el D-I amb algunes variants rabassudes que es documenten ja a la sitja 3 (220/200 a.C.) però també a la 58 (fig. 212, 1). No hi apareix el D-I/III, ben representat a les sitges 8 i 13, però tampoc el D-III que sorgeix per primera vegada a la 58. Entre les escudelles es detecten la A-I, la B, la A-III i, en procés regressiu, la A-IX o el bol de fons umbilicat. Finalment, cal ressenyar la manca de l'escudella A-VIII, perceptible a les sitges 3, 13 i 8. De totes aquestes disquisicions, es pot extrapolar la certesa que, la sitja 34, es va colgar lleugerament més tard que les sitges 13 i 8 però també abans que la 58. Això la fa coincidir en el temps amb la sitja 29, tot i que encara podria ser-ne més moderna.

La comuna ibèrica, malgrat detentar el 60% del material inventariat, ha donat poc joc. Són escasses les formes conservades que dibuixen unes vores penjants i gruixudes que segueixen en la línia del que ha aparegut en les sitges 3, 8, 13 o 29, és a dir, des de finals del segle III a.C.. Les característiques tècniques també són les pròpies del context, on es detecta la absoluta desaparició de les pastes bícromes o la aparició purament marginal de la tècnica de les engalbes aplicades, on es barreja una tonalitat diferent sobre l'argila mare del recipient.

La ceràmica de cuina continua amb les olles estretes i de base plana de llarga tradició en el poblat ibèric de Sant Julià de Ramis. Les d'aquest conjunt estan preferentment modelades a mà i presenten agafadors o decoracions a base de mamellons.

### 7.5.8. La sitja 21.

Va aparèixer amb la boca capolada com a conseqüència del traçat de la variant en aquest punt. L'excavació deixà al descobert un dipòsit ovoide amb una fondària de 150 cm i un diàmetre de 140 cm amidat a la zona central. L'interior estava completament farcit per una capa d'argila marronosa on s'hi barrejava pedruscall de pissarra i material ceràmic en abundància.

Els inventaris varen registrar un total de 1029 fragments entre els que destacava el conjunt de l'àmfora ibèrica amb el 65%. El seguia la comuna ibèrica amb el 21,2%, la ceràmica fina local amb el 10,7%. A molta distància restaven la ceràmica de cuina amb el 2,5% i la ibèrica pintada amb el 0,2%. Tot plegat computava el 99,6%. El 0,4% restant se'l repartien la les àmfors greco-itàliques, amb el 0,3%, i la ceràmica de vernís negre amb un únic bocí informe de campaniana B que no es va poder localitzar en els magatzems que el Museu d'Arqueologia de Catalunya de Girona té a Pedret. Malauradament s'haurà d'obviar aquest fragment. Tal vegada, el material recollit és prou eloqüent ja que permet datar el moment d'amortització de la sitja vers el 190/170 a.C.

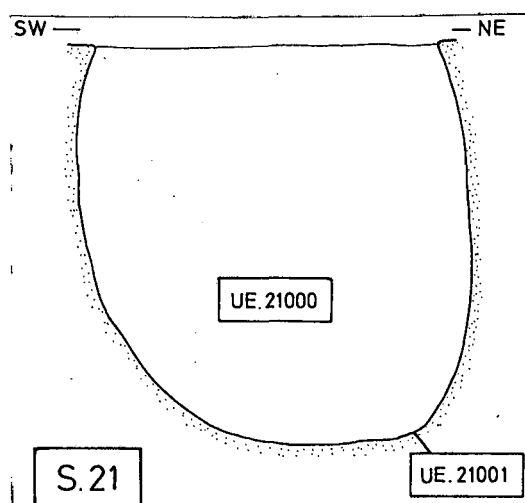

Fig. 187. Secció de la sitja 21.

La vora d'una àmfora grecoitàlica assimilable al tipus Lyding-Will D ens dona una primera aproximació cronològica de primera meitat del segle II a.C. (Lyding-Will, 1982, 338-356). Serà, no obstant això, la producció autòctona la que ajusti els paràmetres. La ceràmica fina de taula ve marcada pel domini de les ceràmiques emporitanes amb el 43% i el 23% de grises i oxidades respectivament, molt per davant dels tallers que genèricament hem anomenat grisa i oxidada de la costa catalana amb 21 i 13 punts. El repertori força complet el situa molt aprop del de les sitges 13 i 8 (200/180 a.C) com a límit per dalt i de la 19 (170/150 a.C.) per la banda baixa. S'hi palesa la presència del got bicònic D-I/III i de l'escudella A-VIII com a les sitges 8 i 13, tendència que ve reforçada per l'absència del got bicònic D-III documentat per primera vegada a la sitja 58 (180/160 a.C.). En sentit contrari, s'hi argumenta la identificació d'un exemplar del bol L, una peça molt minoritària però que també es troba documentada a la sitja 19, i l'absència del got D-I que encara es registre a les sitges 13 i 8. Dels raonaments ara exposats es desprèn que la

forquilla cronològica de la sitja 34 ha de ser posterior al de les sitges 13 i 8 i anterior al de la 19 i, fins i tot de la 58.

La ceràmica indigeta de pintura blanca és l'única amb decoració pintada de tot el conjunt que, amb el petit percentatge de freqüentació (dos bocins possiblement pertanyents al mateix recipient), es pot considerar com un element residual. Poc més nombrosa és la ceràmica de cuina però, en canvi, aporta dades notables. Hi predominen les olles tornejades de perfil en essa i fons pla com en les sitges precedents. Altrament s'hi conserva bona part d'una cassola fabricada a mà, més aviat baixa, amb el cul pla i amb nanses contraposades col·locades verticalment sobre el llavi. La vèiem inicialment a la sitja 29(190/170 a.C.) amb un trosset escadusser de vora i, després d'un lapse de temps (manca a les sitges 58 i 19) la retrobem en les sitges de la segona meitat del segle II a.C. (vegeu les sitges 4 i 84).

La comuna ibèrica ensenya un repertori formal pobríssim que no admet cap valoració. Tanmateix, es va fer una ullada global dels bocins exhumats que va confirmar la pràctica extinció de les pastes bícromes. El fenomen es repetia a la sitja 29 i 34 (190/170 a.C.). Podria ser la culminació d'un procés iniciat temps abans i accelerat a partir dels primers anys del segle II a.C.

### 7.5.9. La sitja 58.

Es tracta d'un dels dipòsits més sencers on, llevat de la boca qua es va arrasar en traçar el camí provisional de la variant, la conservació era excel·lent. La secció vertical projectava una fossa ovoide -amb 176 cm d'amplada màxima- força profunda, amb una fondària superior als 234 cm. El reble el formava una capa d'argila marronosa homogènia on només s'hi barrejava la ceràmica que sorgia poc concentrada però regularment.

En total es varen recollir 1776 fragments dels que el 52,7% s'inventariaren com a comuna ibèrica, el 27,4% com àmfores ibèriques, el 12,2% com a ceràmica de cuina, el 5,4% com a ceràmica fina de taula ibèrica i l'1,1% d'ibèrica pintada. La ceràmica autòctona acaparava el 98,8%. L'1,2% restant comprenia les importacions.

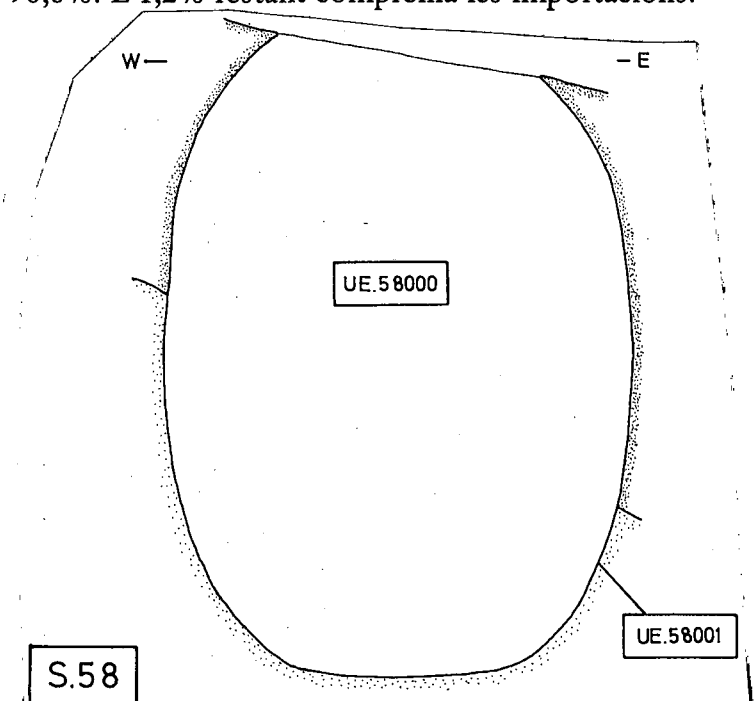

Fig. 188. Secció de la sitja 58.

La ceràmica de vernís negre és representada per un fragment informe d'una copa Lamboglia 27, atribuïble al taller de les petites estampilles, i un de campaniana A indeterminable. Pel què fa a les àmfores les mostres resultaren igualment magres perquè no es va poder identificar cap forma. Així es varen registrar una àmfora massaliota, 6 bocins de púnicoebusitanes i 11 de grecolitàliques.

La datació del reompliment de la sitja s'ha fixat en un període de 180/160 a.C. a partir exclusivament de la ceràmica de tradició ibèrica. La ceràmica fina de taula presenta una sèrie formal a mig camí de la sitja 29, 34 i 21 (190/170 a.C.) i de la 19 (170/150 a.C.). S'aprecien peces residuals com un peu d'*skyphos*, la base d'un bol de fons umbilicat i alguns gots bicònics D-I. Les escudelles A-III són les que han anat apareixent en les sitges de la primera meitat del segle II a.C. juntament amb altres més itemporals com l'escudelleteta de la forma B. Ara bé hi ha dos indicadors capdals, al nostre parer, que permeten atribuir una cronologia tan concreta. Es tracta del got bicònic D-III que, amb un grupet significatiu, es manifesta per primera vegada. En cap de les sitges anteriors havia estat detectat i, tanmateix, des d'ara en endavant serà un dels vasos més abundants. El segon és la persistència de l'escudella A-I. A la sitja 19 aquesta forma ja comença a ser substituïda per la A-II que, com indiquen Barberà, Nolla i Mata, n'esdevindrà l'evolució natural (Barberà/Nolla/Mata, 1993, 24). S'hi podria afegir l'aparició novedosa de la cassola tipus "sopera" de la forma G en grisa emporitana. Hi trobavem algun antecedent més dimensionat en la comuna ibèrica (vegeu la sitja 13, fig. 201, 1). A partir de la sitja 58 anirà sorgint regularment en infinitat de variants i volums tant en comuna ibèrica com en les produccions emporitanes.

La comuna ibèrica ofereix el repertori de gerres bicòniques de vora penjant i engruixida habitual en les sitges precedents. Alternen amb recipients tipus "sopera" del grup G o amb perfils que s'hi podrien assimilar. Alguns motius decoratius de la grisa emporitana com els llistons horitzontals dels gots D-I/III s'han incorporat a algunes gerres de comuna .

La ibèrica pintada és exclusivament ceràmica indigeta decorada bàsicament amb bandes primes horitzontals, tot i que també se'n conserva amb motius geomètrics més complexos. La ceràmica de cuina presenta les típiques olles de perfil en essa tornejades o, ocasionalment, fetes a mà.

### 7.5.10. La sitja 19.

Va aparèixer amb la boca escapçada durant les obres de la Variant. La resta es preservà practicivament intacta, la qual cosa va permetre dibuixar-ne el perfil amb les parets rectes i el fons pla. El dipòsit amidava 170 cm de diàmetre a la part central per una fondària màxima de 112 cm. El farcit el constituïa un sol estrat

(U.E.19000) de terra argilosa de color marronós amb la inclusió de molts fragments d'esquist.

El conjunt del material ceràmic exhumat es compon de 1364 fragments dels que 648 (47,5%) corresponen a àmfora ibèrica, 449 a ceràmica comuna ibèrica (33%), 83 (6%) a ceràmiques oxidades i grises emporitanes i 84 (6%) a ceràmica de cuina. Finalment cal adjuntar-hi els 46 bocins d'àmfora grecoitàlica (3,3%), els 16 d'àmfora púnica ebussitana (1,7%), els 3 de campaniana A i 1 darrer de ceràmica àtica de vernís negre.

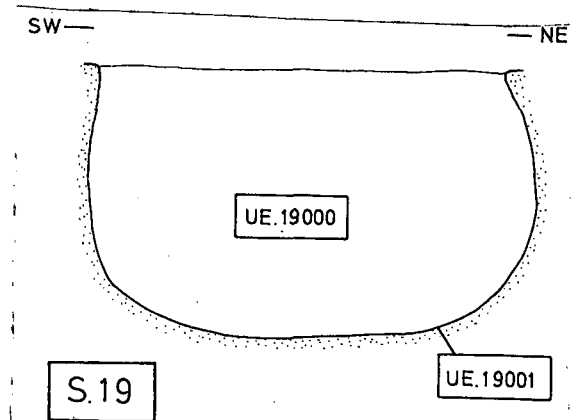

Fig. 189. Secció de la sitja 19.

Analitzant la ceràmica extreta de l'excavació de la sitja es palesa que hi ha pocs elements que aportin dades cronològiques. Tal vegada els creiem suficients per a permetre situar-ne la data del colgament dins el segon quart del segle II a.C. i, arriscant més, cap el 170/150 a.C.

Deixant de banda una base de plat de peix de ceràmica àtica, l'atenció sobre la ceràmica de vernís negre se centra en dos fragments de campaniana A. La vora d'un plat de la forma 55 de Lamboglia, Morel 2233 és el primer. Sembla que la producció d'aquesta forma no es detecta fins el segon quart del segle II a.C. És molt present en els jaciments de mitjan segle i no decau fins a finals del tercer quart del mateix segle, paulatinament desplaçada pel plat de la forma 5 de Lamboglia (Santmartí i Principal, 1998, 208). El segon es registra com la vora d'una copa de la forma 31 de Lamboglia. Aquest recipient es va fabricar durant tot el segle II a.C. essent una de les formes més repetides i personals de la Campaniana A. Per la cara interna duu una decoració senzilla amb dues franges de pintura blanca paral·leles i horitzontals que esdevé el motiu més recurrent en la fàcies avançada del segle II a.C. (Santmartí i Principal, 1998, 211).

Dins de la ceràmica fina de taula s'han comptabilitzat 23 individus diferenciats. Hi predominen les cuites reduïdes però les oxidades representen una quantitat considerable car arriben al 17%. Les formes més comunes són el got bicònic amb diferents acabats de llavis i diàmetres de boca. Corresponen a les formes D-I de transició a la D-III i la mateixa D-III. Amb un sòl exemplar hi consta l'escudella de vora reentrant A-I, la de vora sinuosa, A-III de llavi angulós i el bol de fons umbilicat (ceràmica de la costa catalana de cuita oxidada). Cal destacar l'existència de dues escudelles de carena alta, vora marcada i reentrant de la forma A-II (núm. 1 i 2 de la làmina I). Són peces poc fondes o poc evolucionades si les

comparem amb exemplars de la mateixa forma del darrer quart de segle (vegeu-ne els de les sitges 84 i 49 del Bosc del Congost).

El repertori de peces de cuina és curt però permet copsar l'equilibri numèric entre les modelades a torn i a mà.

### 7.5.11. Làmines de material.

Fig. 190. Bosc del Congost, sitja 53.

- 1) Oxidada emporitana, gerra de forma indeterminada.
- 2 a 4) Gots bicònics de grisa i oxidada emporitana.
- 5) Grisa emporitana, got bicònic motllurat amb un llistó horitzontal.
- 6) Oxidada emporitana amb taques grises sobre la cara externa, got bicònic D-I.
- 7) Oxidada emporitana, escudella de la forma B.
- 8) Grisa emporitana, forma indeterminada.
- 9) Comuna de taula de pasta marró i engalba grisa, forma indeterminada.
- 10) Oxidada emporitana amb taques granatoses escampades sobre la cara exterior, bol de fons umbilcat A-IX.
- 11) Nansa de grisa de la costa catalana.
- 12) *Kalathos* decorat amb relleus aplicats on hi figuren l'heroi Triptòlem sobre un carro alat estirat per serps i el bust d'una figura femenina, possiblement la Deessa Démeter.

Fig. 191. Bosc del Congost, sitja 53.

- 1) Grisa emporitana, forma indeterminada.
- 2 i 3) Comuna ibèrica de pasta beix i engalba que barreja el gris sobre el beix de fons.
- 4) Grisa emporitana, got D-I.
- 5) Oxidada emporitana, escudella de la forma B.
- 6) Oxidada emporitana, got D-I.
- 7 i 8) Nanses de grisa de la costa catalana.
- 9) Grisa emporitana, gerra de la forma E-III.
- 10) Grisa de la costa catalana, escudella de la forma B.
- 11) Comuna ibèrica de pasta beix.
- 12) Oxidada emporitana amb tocs espatulats fins sobre la cara externa, forma indeterminada.
- 13) Ceràmica idigeta de pintura blanca.
- 14) Grisa de la costa catalana de tons amarronats, escudella A-I.
- 15) Comuna ibèrica oxidada,
- 16) Comuna ibèrica, fragment retallat expressament amb una finalitat indeterminada.
- 17) Comuna ibèrica de pasta beix.
- 18) Comuna ibèrica de pasta vermella i engalba grisa amb una franja vermellosa per la banda interna del llavi.

Fig. 192. Bosc del Congost, sitja 53.

- 1) Comuna ibèrica de pasta vermella i engalba grisa amb una franja vermellosa localitzada a la banda interna del llavi.
- 2 a 5, 7 i 8) Ceràmica de cuina tornejada de pasta grollera i cuita reductora.
- 6) Ceràmica de cuina tornejada de pasta grollera i cuita oxidada.
- 9) Nansa d'àmfora punicoebusitana.
- 10 a 13) Àmfora ibèrica de boca plana.

Fig. 193. Bosc del Congost, sitja 47. 1 a 5 (U.E.47000), 6 a 16 (U.E. 47001).

- 1) Oxidada emporitana de pasta vermella, got bicònic D-I/III.
- 2) Gerra bicònica de pasta bicolor grisa/beix.
- 3) Ceràmica de cuina a mà de pasta grollera i cuita reductora.
- 4) Oxidada emporitana de pasta vermella, base de got bicònic.
- 5) Nansa de comuna ibèrica de pasta grisa i engalba beix.
- 6) Comuna de taula de pasta grisa i engalba marro/vermellosa amb tocs espatulats en el coll, got bicònic D-I/III.
- 7) Oxidada emporitana de pasta ataronjada, got D-I/III.
- 8) Oxidada de la costa catalana de pasta i engalba grana, got bicònic D-I.
- 10) Base de got bicònic sense el solc d'oxidada emporitana.
- 10) Base d'escudella de grisa emporitana, forma indeterminada.
- 11 a 13) Comuna ibèrica de pasta grisa i engalbes beix o barrejades de dues tonalitats grisa i vermella.
- 14) Fragment informe d'ibèrica antiga de pintura marró.
- 15) Fragment de coll amb vora de ceràmica indigeta de pintura blanca.

Fig. 194 Bosc del Congost, sitja 56.

- 1) Grisa emporitana, "sopera" de la forma G.
- 2, 4, 6 i 7) Grisa emporitana, gerrets de forma indeterminada.
- 3) Grisa emporitana, escudella de la forma A-III.
- 5) Got bicònic D-I de grisa emporitana.
- 8) Grisa de la costa catalana, base sense solc i amb el peu alt, forma indeterminada.
- 9) Grisa emporitana, forma indeterminada.
- 10) Grisa de la costa catalana de tons amarronats, forma indeterminada.
- 11) Nansa de grisa de la costa catalana de pasta fosca i desgriant quarcític vistós.
- 12) Grisa de la costa catalana, base d'una gerra de forma indeterminada.
- 13 i 14) Comuna de taula de pasta beix, formes indeterminades.
- 15) Oxidada emporitana de pasta i engalba taronja vermelloses, escudella de forma indeterminada.
- 16) Comuna ibèrica de duita reductora, molt fosca i tacte aspre.
- 17 a 19) Comuna ibèrica de pasta i engalba beix.

Fig. 195. Bosc del Congost, sitja 56.

- 1) Comuna ibèrica de pasta vermella i engalba grisa amb una franja més clara sobre la banda interna de la vora.

- 2) Comuna ibèrica amb l'engalba que presenta dues tonalitats grisa i vermella.
- 3) Comuna ibèrica de pasta grisa i engalba vermella. Presenta la motllura o inflexió a la cara interna de la vora que ressalta verticalment el llavi.
- 4) Comuna de taula de pasta beix, escudella de la forma A-I.
- 5) Morter púnic.
- 6) Comua ibèrica de pasta bicolor, forma indeterminada.
- 7) Ceràmica de cuina tornejada de pasta grollera i cuita reductora.
- 8) *Kalathos* emporità amb el detall de la nansa de la forma A-2.
- 9) Ceràmica de cuina de pasta grollera i cuita reduïda, nansa.
- 10) Fragment sense forma de *kalathos* de pasta grisa decorat amb pintura vinosa.
- 11 a 13) Àmfora ibèrica de boca plana. La pasta és grisa, en el primer, vermella en els dos restants i engalba vermellosa en tots els casos.
- 14) Àmfora púnica d'Eivissa (T.8.1.3.1).

Fig. 196. Bosc del Congost, sitja 13.

- 1) Oxidada emporitana, got bicònic D-I.
- 2) Oxidada emporitana, got bicònic D-I o D-I/III.
- 3, 5 i 13) Grisa emporitana, got bicònic D-I/III.
- 4) Grisa emporitana, got bicònic D-I.
- 6) Grisa de la costa catalana de pasta i engalba molt fosques i de tacte rugós, got bicònic D-I?
- 7) Oxidada emporitana, got bicònic D-I/III.
- 8) Oxidada de la costa catalana de pasta marronosa i engalba barrejada de gris sobre fons marronós, forma indeterminada.
- 9) Grisa emporitana, got bicònic D-I.
- 10) Grisa de la costa catalana, got bicònic decorat amb mamellons.
- 11 i 12) Gerres bicòniques de la forma D-V o E de grisa de la costa catalana.
- 14) Grisa emporitana, got bicònic D-I.

Fig. 197. Bosc del Congost, sitja 13.

- 1 i 2) Grisa emporitana, escudelles A-I.
- 3) Grisa emporitana amb l'engalba més fosca que la pasta, escudella A-VIII.
- 4) Oxidada de la costa catalana de pasta ataronjada. L'engalba és igualment ataronjada però amb la paret externa de la base més fosca, d'un to grana/torrat que es va aclarint a mesura que puja per la paret. S'observen taques cendroses sobre el llavi. Escudella de la forma A-VIII.
- 5) Grisa emporitana, escudella A-VIII.
- 6) Grisa de la costa catalana de pasta i engalba molt fosques i de tacte rugós, escudella A-III.
- 7) Grisa emporitana, escudella A-III amb el llavi molt angulós.
- 8) Oxidada emporitana, escudella A-III.

Fig. 198. Bosc del Congost, sitja 13.



- 1 i 5) Bases de gots bicònics de grisa de la costa catalana de pasta i engalba molt fosques i tacte aspre.
- 2 i 6) Oxidada emporitana, bases de got bicònic.
- 3) Grisa de la costa catalana de pasta i engalba molt fosques, escudella B.
- 4) Grisa emporitana, base de got bicònic.
- 7 i 8) Bols de fons umbilicat A-IX d'oxidada de la costa catalana de pasta i engalba vermelloses.
- 9 a 12) Comuna ibèrica, gerres bicòniques de pasta marró i engalba ataronjada en les dues primeres, de pasta grisa i engalba beix la tercera i de pasta bicolor i engalbes barrejades en la darrera.

Fig. 199. Bosc del Congost, sitja 13.

- 1) Gerra de comuna ibèrica de pasta grisa i engalba beix.
- 2) Nansa de comuna ibèrica de pasta grisa i engalba vermellova.
- 3, 5, 6 i 7) Comuna ibèrica de pasta i engalba beix.
- 4) Comuna ibèrica de pasta grisa i engalba ataronjada.
- 8) Comuna ibèrica de pasta grisa i engalba grana barrejada amb gris.
- 9 i 10) Ceràmica indigeta de pintura blanca.
- 11) Ibèrica pintada antiga.
- 12) Ceràmica indigeta de pintura blanca decorada amb dues franges blanques sota la vora.

Fig. 200. Bosc del Congost, sitja 13.

- 1, 4 i 5) Morters ibèrics tornejats de pasta grollera i cuita reductora els dos primers i cuita oxidada en el tercer.
- 2 i 3) Ceràmica de cuina modelada a mà, agafadors o suspensoris.
- 6 i 8) Ceràmica de cuina a mà de pasta grollera i cuita reductora.
- 7) Ceràmica de cuina tornejada de pasta grollera i cuita reductora.

Fig. 201. Bosc del Congost, sitja 13.

- 1) Comuna ibèrica de pasta i engalba vermelles, cassola tipus "sopera".
- 2, 3 i 4) Ceràmica de cuina modelada a mà de pasta grollera i cuita reductora.
- 5 a 8) Àmfora ibèrica de boca plana. La primera té la pasta rogenca i l'engalba grisa, a la segona la pasta és bicroma i l'engalba ataronjada i a les dues últimes la pasta és grisa i l'engalba ataronjada.

Fig. 202. Bosc del Congost, sitja 8.

- 1 i 2) Gots bicònics de ceràmica grisa emporitana amb motlura al coll i vora penjant.
- 3 i 4) Gots bicònics de parets llises de ceràmica oxidada emporitana.
- 5) Got bicònic amb el coll motllurat i carena marcada de ceràmica grisa emporitana.
- 6 i 7) Gots bicònics de parets llises de Grisa emporitana.
- 8) Ampolla de ceràmica Oxidada Emporitana. Presenta una patina engalbada cendrosa que cobreix tot el coll des de la mateixa carena. Des de l'inici del coll s'enfosqueix gradualment a mesura que

s'acosta a la vora. El fons dominant de la peça és marró i taronjat tant en la pasta com en la paret interna.

- 9) Fragment de la carena d'una possible ampolla de ceràmica grisa emporitana.
- 10) Fragment informe d'un bicònic decorat amb un mugró aplicat de ceràmica oxidada emporitana.
- 11) Vora de got bicònic de grisa emporitana.
- 12) Vora de ceràmica oxidada emporitana de forma indeterminada.
- 13) Vora d'una gerra bicònica de grisa emporitana.
- 14) Llavi d'una gerra de ceràmica oxidada emporitana.
- 15) Escudella petita de carena alta i vora reentrant d'oxidada emporitana.
- 16) Base amb peu anular i solc en el fons de ceràmica grisa emporitana.

Fig. 203. Bosc del Congost, sitja 8.

- 1) Escudella petita de carena alta i vora reentrant.
- 2) Escudella petita de ceràmica oxidada emporitana.
- 3) Base de probable escudella petita de grisa emporitana.
- 4) Base de got bicònic de grisa emporitana.
- 5) Base d'una gerra de ceràmica grisa emporitana.
- 6, 7 i 8) Escudelles amb el fons umbilicat de ceràmica de la grisa de la costa catalana amb cuita oxidada. Les característiques morfològiques són similars en els tres exemplars. Tanmateix l'acabat els diferencia. La núm. 8 presenta la cara externa facetada, la núm. 7, incorpora una patina cendrosa localitzada a la vora que ressalta sobre el fons vermellós dominant. La núm. 6 es caracteritza per una pasta gris i grana i una doble engalba que combina el gris i el taronja barrejant-se en la cara exterior.
- 9) Escudelleta de carena alta i vora reentrant. S'aprecien tocs i bandes espatulades sobre la superfície externa i sobretot per l'interna on es disposen mig ajagudes sobre la vertical.
- 10) Base de gerra de comuna ibèrica.
- 11 i 12) Escudelles de vora reentrant i sinuosa de Grisa emporitana. La núm. 12 presenta una patina cendrosa a la vora.
- 13) Escudella de carena alta i llavi sinuós de grisa emporitana.

Fig. 204. Bosc del Congost, sitja 8.

- 1) Escudella de carena alta i llavi sinuós d'oxidada emporitana.
- 2 i 3) Fragments sense forma de ceràmica indigeta de pintura blanca.
- 4) Comuna ibèrica. Gerra de pasta i engalba beix, tacte farinós.
- 5) Comuna ibèrica. L'engalba es distingeix de la pasta pel fet que barreja dos tonalitats, grana i gris.
- 6, 7 i 8) Gerres de ceràmica comuna ibèrica on dominen les engalbes de tons granatosos.
- 9) Comuna ibèrica de pasta grisa clara. L'engalba és taronjada i cobreix únicament la paret exterior.
- 10) Possible morter de terrissa amb pasta beix.

Fig. 205. Bosc del Congost, sitja 8.

- 1) Vora d'àmfora púnica ebussitana.
- 2, 3 i 4) Ceràmica de cuina de pasta grollera, cuita reduïda i modelat a mà.
- 5 i 6) Ceràmica de cuina de pasta grollera, cuita reduïda i modelat a torn.
- 7) Urna de fireta de pasta grollera, cuita reduïda i acabat a torn.
- 8 i 9) Àmfora ibèrica.

Fig. 206. Bosc del Congost, sitja 29.

- 1) Escudella de la forma A-III de grisa emporitana.
- 2) Escudella A-III d'oxidada de la costa catalana de pasta marró/vermellosa i amb una pàtina grana fosca concentrada a la part baixa, sobre la paret externa.
- 3) Grisa emporitana, got bicònic.
- 4) Got bicònic d'oxidada emporitana decorat amb un mamelló i dos llistons, forma indeterminada.
- 5) Grisa de la costa catalana de pasta i engalba molt fosques i tacte rugós, got bicònic D-I/III decorat amb llistons i mamellons.
- 6) Grisa de la costa catalana de pasta i engalba molt fosques i tacte aspre, escudella de la forma B.
- 7 a 10) Bases de gots bicònics de grisa emporitana el primer i de grisa de la costa catalana els altre dos.
- 11 i 14) Comuna ibèrica de pasta i engalba vermelles.
- 12) Oxidada emporitana de pasta i engalba vermelles, forma indeterminada.
- 13) Comuna ibèrica de pasta grisa i engalba vermellosa.

Fig. 207. Bosc del Congost, sitja 29.

- 1) Comuna ibèrica de pasta grisa amarronada i engalba taronja amb taques grises. Va decorada amb un mugró.
- 2) Comuna ibèrica de pasta grisa molt fosca i engalba marró sobre fons gris.
- 3) Comuna ibèrica de pasta i engalba beix.
- 4) Tapadora de comuna ibèrica de pasta grisa amb retocs espatulats sobre la cara exterior i amb les vores fumades.
- 5) Cuina de pasta grollera i cuita reductora, nansa de cassola plana.
- 6 i 7) Ceràmica de cuina tornejada de pasta grollera i cuita reductora, olla de perfil en essa.
- 8) Ceràmica de cuina feta a mà de pasta grollera i cuita reduïda, tapadora.
- 9 a 11) Àmfora ibèrica de boca plana.

Fig. 208. Bosc del Congost, sitja 34.

- 1) Grisa de la costa catalana, escudella A-I.
- 2) Comuna de taula de pasta i engalba beix, escudella A-III.
- 3) Oxidada emporitana, escudella A-III.
- 4) Oxidada de la costa catalana de pasta i engalba vermelloses, bol de fons umbilicat.
- 5 i 6) Escudelles B d'oxidada emporitana.

7 a 10) Bases d'escudelles i gots bicònics de grisa de la costa catalana i grisa emporitana.

11) Grisa de la costa catalana, forma indeterminada.

12) Grisa de la costa catalana, possible escudella A-III.

13) Grisa emporitana, got bicònic D-I.

14 i 15) Comuna ibèrica, nanses de pasta clara beix.

16) Oxidada emporitana, escudella de la forma A-III.

17) Oxidada emporitana, forma B.

18) Grisa de la costa catalana de pasta i engalba molt fosques, forma indeterminada.

Fig. 209. Bosc del Congost, sitja 34.

1 i 2) Gerres de comuna ibèrica de pasta beix i engalba ataronjada.

3, 4 i 6) Comuna ibèrica de pasta grisa i engalba beix.

5) Comuna ibèrica de pasta i engalba beix.

7 a 9) Ceràmica de cuina a mà, la primera decorada amb un mamelló, les altres dues amb una agafador.

10) Ceràmica de cuina de pasta groller i cuita reductora.

11) Àmfora púnicoebusitana del tipus PE-16 (T.8.1.3.1).

12) Àmfora ibèrica de boca plana i de pasta beix.

13) Àmfora grecoitàlica.

14) Fusaïola.

15) Ceràmica de cuina tornejada de pasta grollera i cuita reductora.

16) Ceràmica de cuina fabricada a mà, de pasta grollera i cuita reductora.

17) Campaniana A, forma Lamboglia 23.

18) Nansa d'àtica de vernís negre.

Fig. 210. Bosc del Congost, sitja 21.

1) Oxidada emporitana, got bicònic de la forma D-I/III.

2) Grisa de la costa catalana de pasta grisa i engalba barrejada amb tons granes, got bicònic D-I.

3) Grisa de la costa catalana de pasta i engalba quasi negres i de tacte rugós, forma D-I.

4) Grisa emporitana, forma D-I.

5 a 7) Escudelletes de la forma B de comuna de taula de pasta beix, la primera, de grisa emporitana la segona i d'oxidada de la costa catalana la tercera.

8 a 13) Bases de gots i escudelles d'oxidada emporitana (la 8 i la 9), de grisa emporitana (la 10 i 11) i de grisa de la costa catalana (la 12 i la 13).

14) Grisa emporitana, forma indeterminada.

15) Grisa emporitana, escudella de la forma A-III.

16) Grisa de la costa catalana, forma indeterminada.

17) Grisa de la costa catalana, forma A-VIII.

18) Oxidada emporitana, escudella A-III.

19) Oxidada de la costa catalana, bol de fons umbilicat.

20) Nansa de comuna ibèrica de pasta vermella i engalba marró.

21) Comuna ibèrica de pasta grisa i engalba barrejada de marró i grana.

Fig. 211. Bosc del Congost, sitja 21.

- 1) Grisa emporitana, bol de llavi penjant de la forma L.
- 2) Ceràmica cindigeta de pintura blanca decorada amb dues bandes horitzontals.
- 3) Ceràmica de cuina a mà de pasta grollera i cuita reductora, cassola de fons pla i nanses contraposades agafades verticalment per damunt del llavi.
- 4 i 5) Bases d'olla de ceràmica de cuina tornejada de pasta grollera i cuita reduïda.
- 6 a 9) Ceràmica de cuina a torn de pasta grollera i cuita reductora.
- 10 a 13) Àmfora ibèrica de boca plana.
- 14) Àmfora grecoitàlica.

Fig. 212. Bosc del Congost, sitja 58.

- 1) Grisa de la costa catalana de tons verdosos, got D-I.
- 2) Grisa de la costa catalana amb l'engalba molt fosca i aplicada amb retocs espatulats.
- 3 i 4) Oxidada emporitana, forma indeterminada.
- 5) Oxidada emporitana amb taques cendroses sobre la paret exterior, got D-III.
- 6) Comuna de taula de pasta marró/beix i engalba amb retocs espatulats de traçada horitzontals, got D-III.
- 7) Escudella A-I de grisa emporitana.
- 8 a 10) Grisa emporitana, escudelles A-III.
- 11) Oxidada de la costa catalana de tons granes, escudella A-I.
- 12) Escudella A-III d'oxidada de la costa catalana de pasta granatosa amb una pàtina d'engalba grisa exterior cobrint la vora i baixant irregularment per sota de la carena.

Fig. 213. Bosc del Congost, sitja 58.

- 1) *Skyphos* de grisa de la costa catalana de pasta i engalba quasi negres i tacte rugós.
- 2) Grisa emporitana, forma ideterminada.
- 3) Grisa emporitana, forma indeterminada.
- 4) Oxidada de la costa catalana de pasta grana, escudelleta B.
- 5) Comuna de taula de pasta beix i engalba ataronjada, forma B.
- 6 a 13) Bases de grisa emporitana, grisa de la costa catalana i oxidada de la costa catalana.
- 14) Base de comuna de taula de pasta vermellova i engalba barrejada amb gris fosc.
- 15) Bol de fons umbilicat de comuna de taula de pasta pasta grisa i engalba ataronjada.

Fig. 214. Bosc del Congost, sitja 58.

- 1) Comuna de taula de pasta granatosa i molt pesant.
- 2) Grisa de la costa catalana, forma indeterminada.
- 3 i 4) Grisa emporitana, forma G.
- 5) Comuna ibèrica de pasta grisa i engalba beix.
- 6) Grisa emporitana, forma G?

7 i 9) Comuna ibèrica grisa i engalba barrejada amb marró. Presenten una franja més clara a la banda interna del llavi.

8) Comuna ibèrica de pasta vermellova, cassola del tipus "sopera".

10) Comuna ibèrica de pasta grisa i engalba barrejada amb tonalitats granatoses.

Fig. 215. Bosc del Congost, sitja 58.

1) Oxidada de la costa catalana, escudella de la forma A-I.

2) Grisa emporitana, forma G.

3) Grisa de la costa catalana, forma indeterminada.

4) Comuna ibèrica de pasta grisa i engalba barrejada amb tons vermellosos.

Fig. 216. Bosc del Congost, sitja 58.

1 i 4) Comuna ibèrica de pasta vermellova.

2 i 3) Comuna ibèrica de pasta i engalba beix.

5) Nansa de comuna ibèrica de pasta grisa i engalba beix.

6) Comuna ibèrica de pasta vermella i engalba grisa fosca.

7) Comuna ibèrica de pasta beix i engalba grisa.

8) Ceràmica de cuina tornejada, de pasta grollera i cuita reductora, nansa d'un possible *caccabus*.

9 a 15) Àmfora ibèrica de boca plana amb domini de pastes i engalbes beix i ataronjades.

16) Petites estampilles, forma Lamboglia 27.

17) Ceràmica indigeta de pintura blanca amb decoració geomètrica.

Fig. 217. Bosc del Congost, sitja 19

1) Oxidada emporitana amb una patina cendrosa a la vora. És una escudella de carena alta i marcada i de vora reentrant.

2 i 3) Escudella de carena alta i marcada i vora reentrant de ceràmica grisa emporitana.

4 i 5) Got bicònic de ceràmica oxidada emporitana.

6 i 7) Got bicònic de grisa emporitana.

8) Got bicònic de grisa de la costa catalana. Malgrat el desgat que presenta el fragment s'observa la pasta i l'engalba fosques i de tacte aspre.

9) Bol de grisa emporitana, forma L.

10) Base de ceràmica grisa de la costa catalana.

11) Gerra de ceràmica grisa emporitana.

12) Got bicònic amb arrancament de nansa de secció elíptica i llavi regruixit i penjant.

13) Oxidada emporitana.

14) Escudella de carena alta i llavi sinuós de ceràmica oxidada emporitana.

15) Ceràmica de la costa catalana de cuita oxidada. Escudella hemisfèrica de fons umbilicat.

16 i 17) Comuna ibèrica de cuita reduïda amb les pastes grises i l'engalba vermellova.

Fig. 218. Bosc del Congost, sitja 19

- 1,3 i 5) Comuna ibèrica de cuita oxidada amb la pasta clara, dura i depurada.
- 2) Vora amb nansa d'una gerra de ceràmica comuna ibèrica. L'engalba presenta una franja més clara en el llavi intern.
- 4) Nansa de ceràmica comuna ibèrica de cuita reduïda. L'engalba barreja dues tonalitats, el gris i el marró.
- 6) Comuna ibèrica de cuita reduïda amb la pasta gris i l'engalba vermelloso.
- 7) Vora amb agafador de ceràmica de cuina a torn de pasta grollera i cuita reduïda.
- 8) Ceràmica de cuina a mà de pasta grollera i cuita reduïda.
- 9, 10) Ceràmica de cuina a torn de pasta grollera i cuita reduïda.
- 11) Ceràmica de cuina a torn de pasta grollera i cuita reductora, imitació de la forma 1 de les produccions itàliques (Aguarod, 1991, 201).
- 12) Ceràmica de cuina a mà amb un cordó decoratiu de dents de serra. La pasta és grollera i la cuita reduïda.
- 13) Nansa d'àmfora ibèrica de pasta i engalba vermelloso.
- 14) Nansa d'àmfora ibèrica de pasta gris fosc i engalba marró clar.
- 15) Fons d'àmfora ibèrica de pasta bicolor.

Fig. 219. Bosc del Congost, sitja 19

- 1) Àmfora ibèrica de pasta gris clar i engalba taronjada.
- 2 a 8) Àmfora ibèrica de boca plana. Dominen les pastes i engalbes clares de tons beixos i marronosos (núm. 2, 3 i 5) i de tons grisos pàl·lids i beixos (núm. 4 i 7). N'hi ha que tenen la pasta i l'engalba uniformes de color vermell (núm. 6) i finalment les que barregen dos colors en l'engalbat (núm. 8).
- 9) Campaniana A, forma 55 de Lamboglia.
- 10) Campaniana A, forma 31 de Lamboglia amb decoració de bandes pintades amb blanc.
- 11) Àtica de vernís negre, plat de la forma 23 de Lamboglia.

Fig. 190

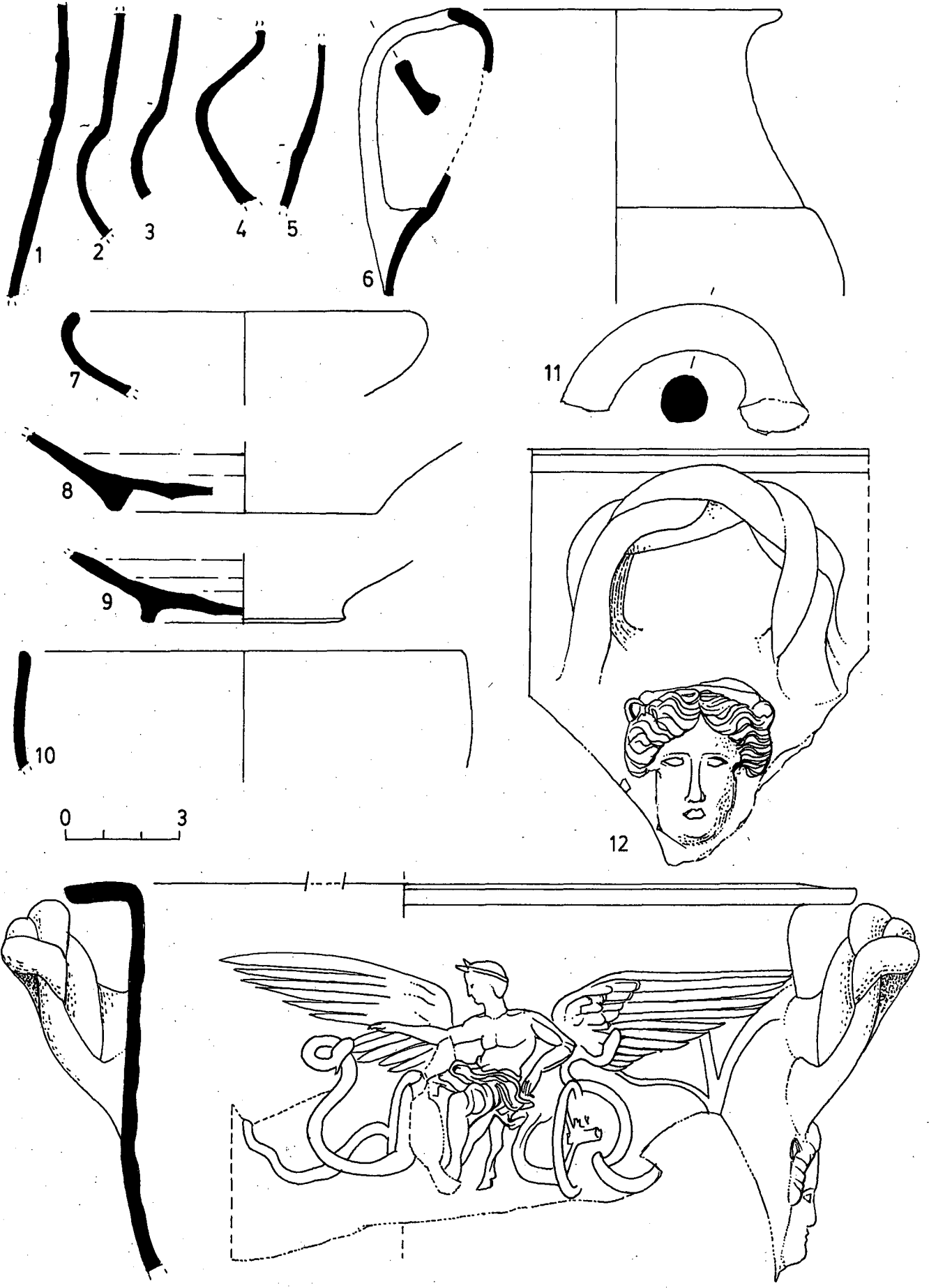



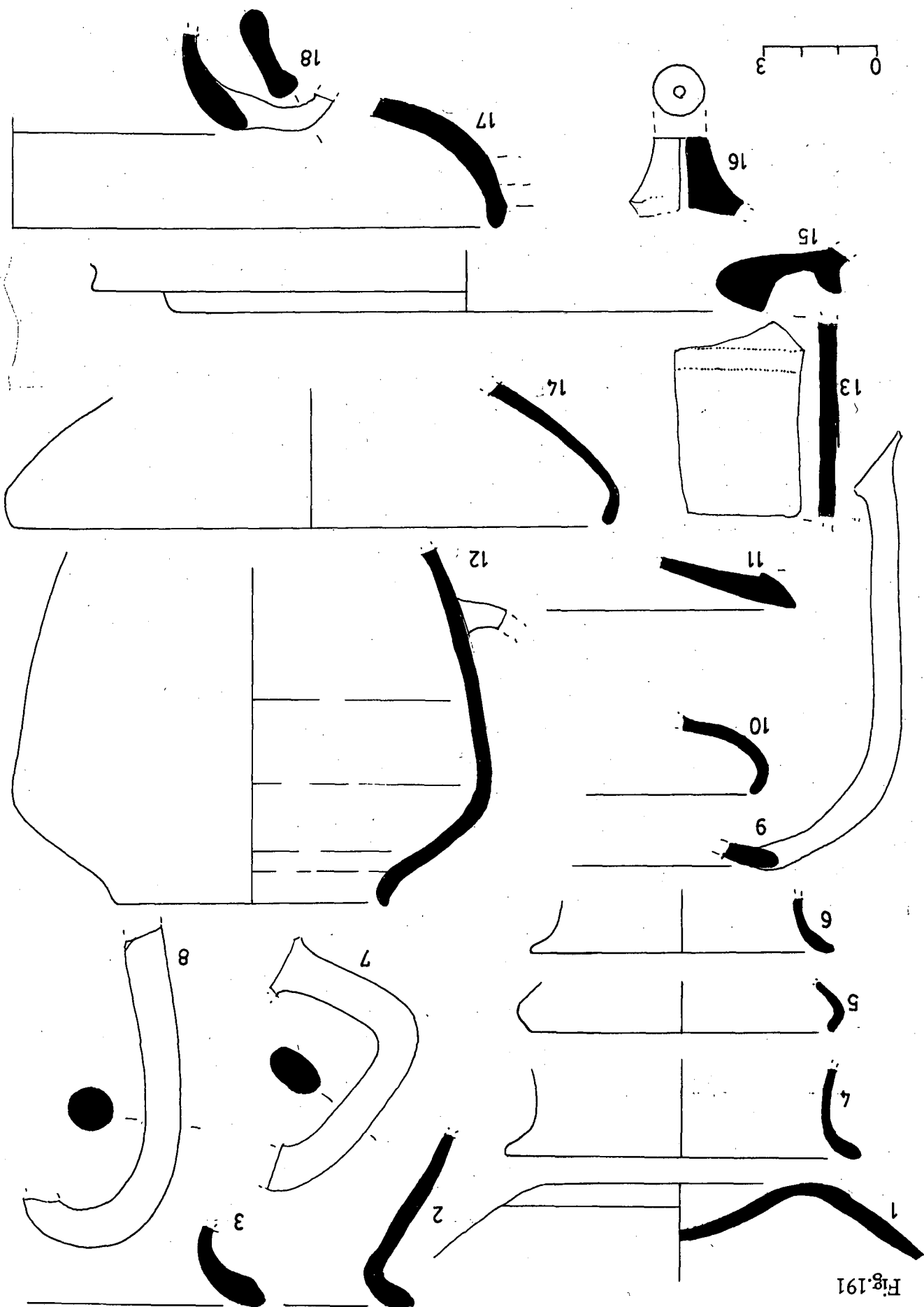

Fig. 191

Fig. 192

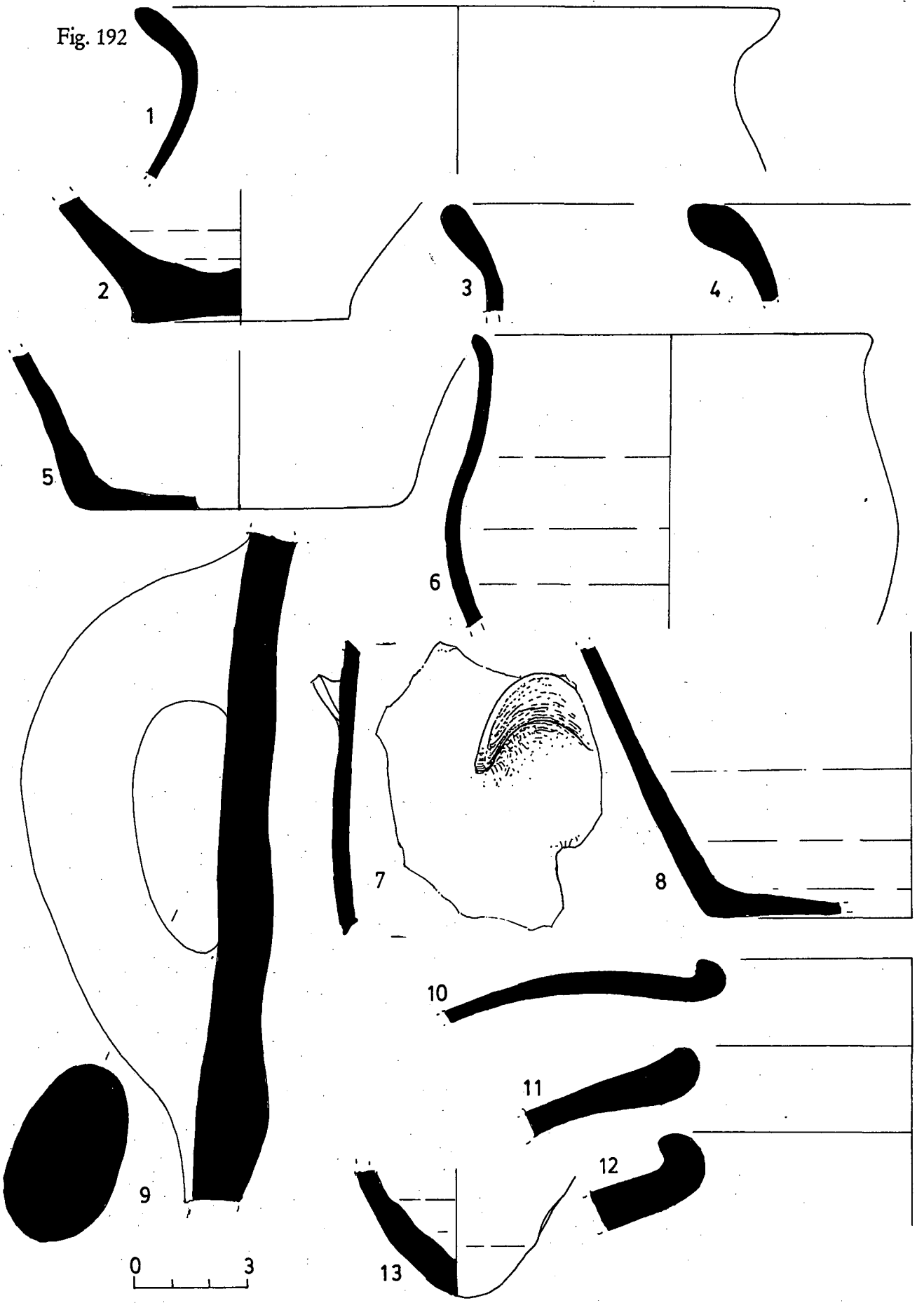

Fig.193

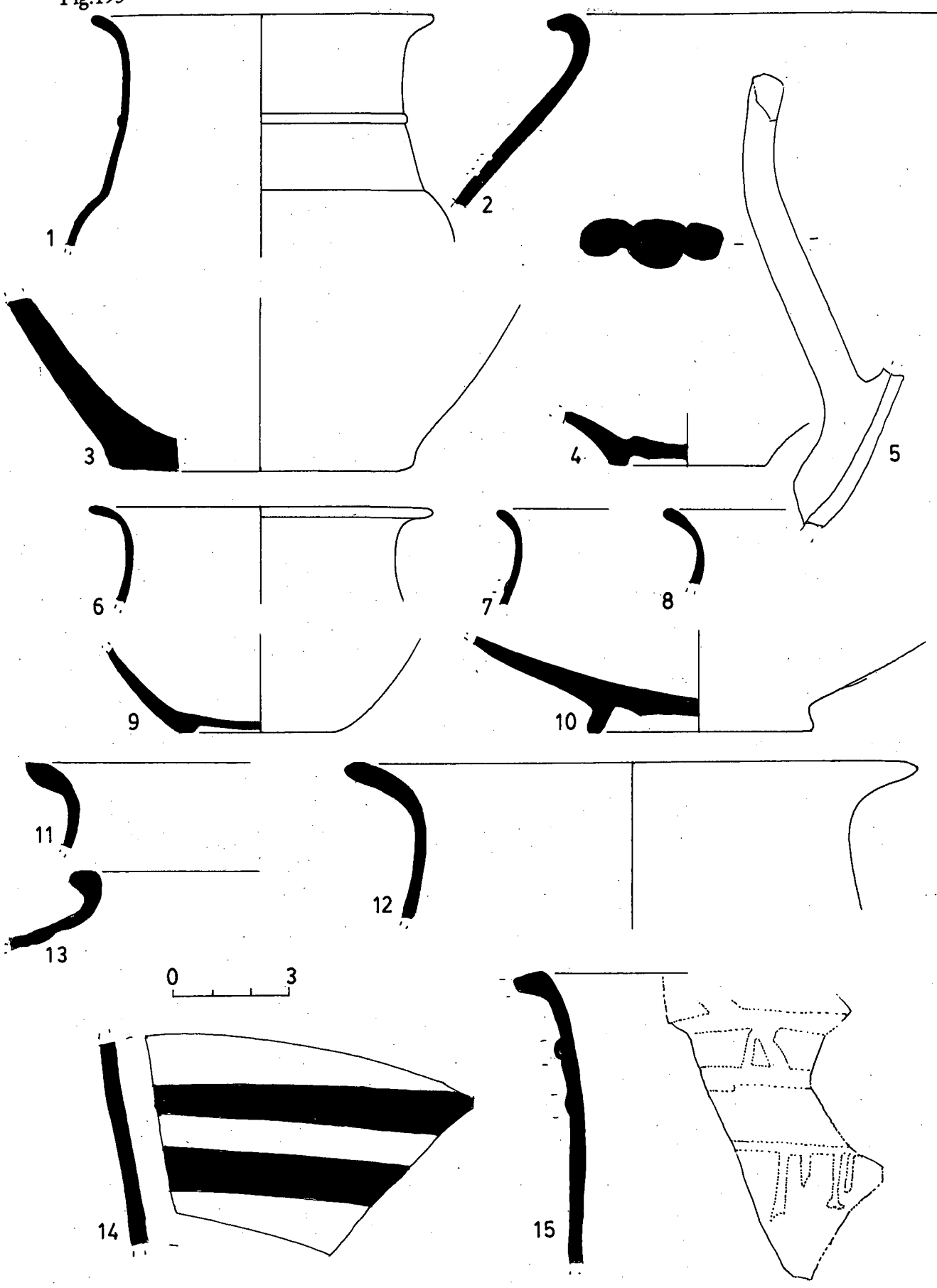

Fig.194

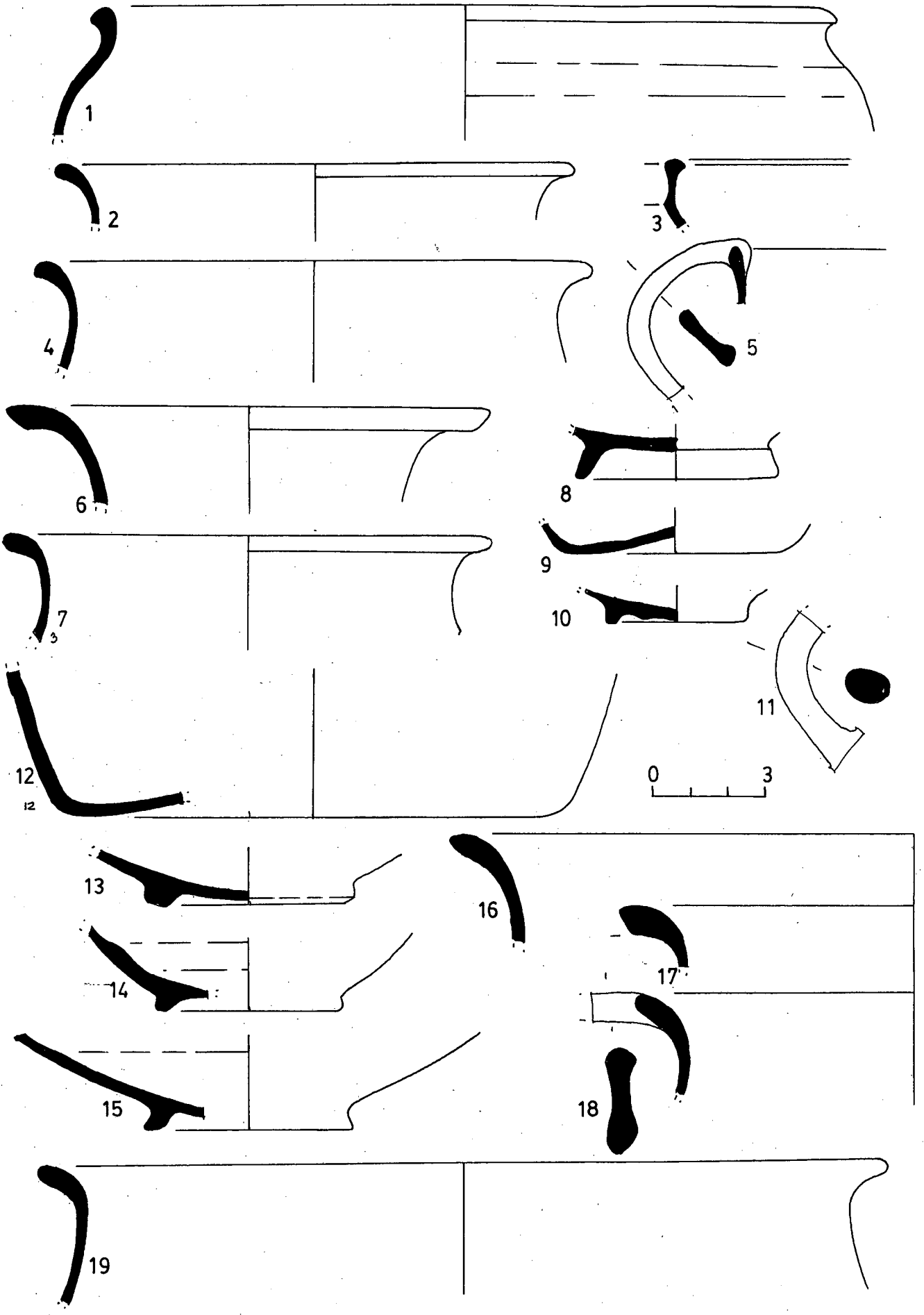

Fig. 195

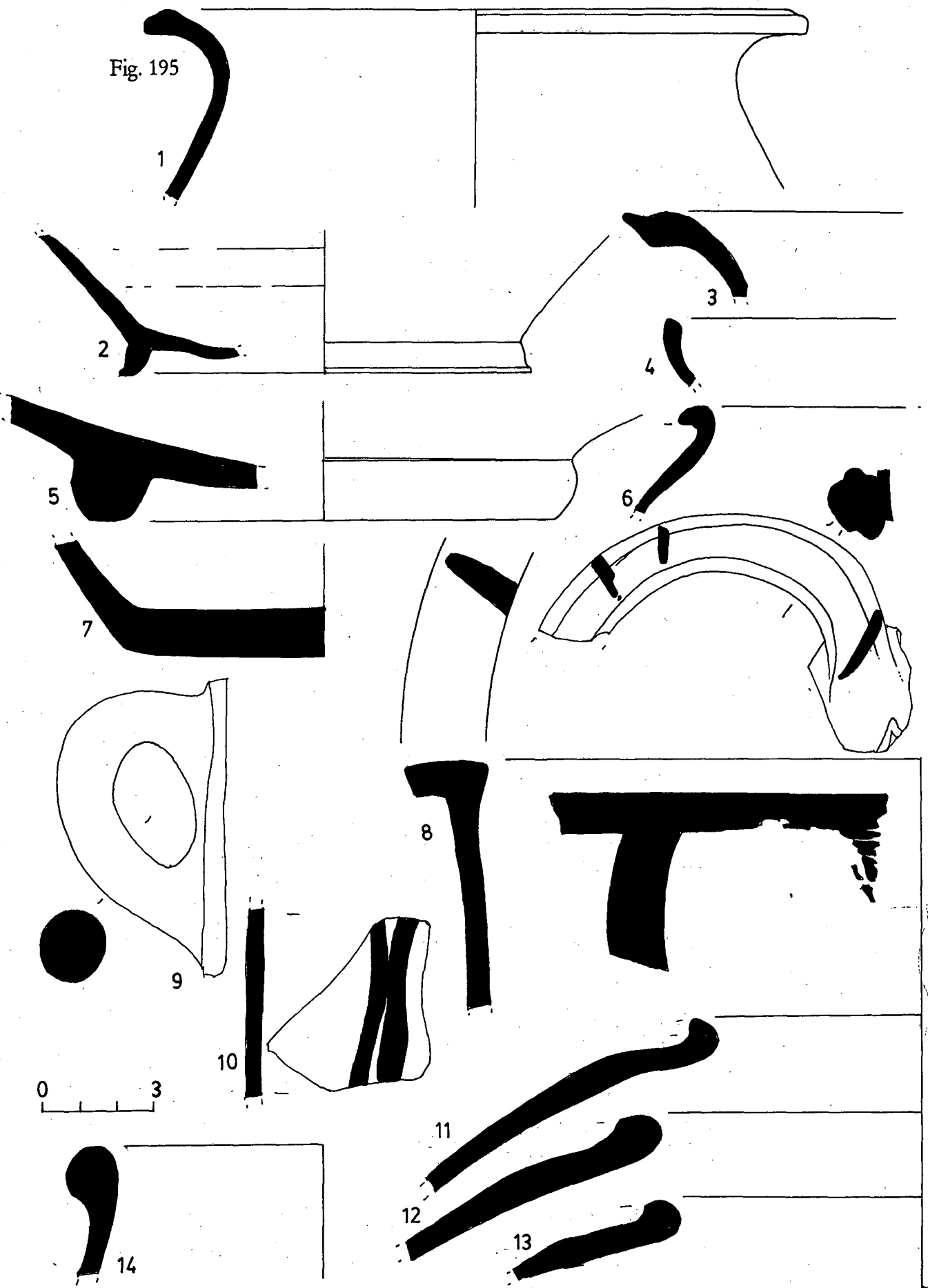

Fig.196

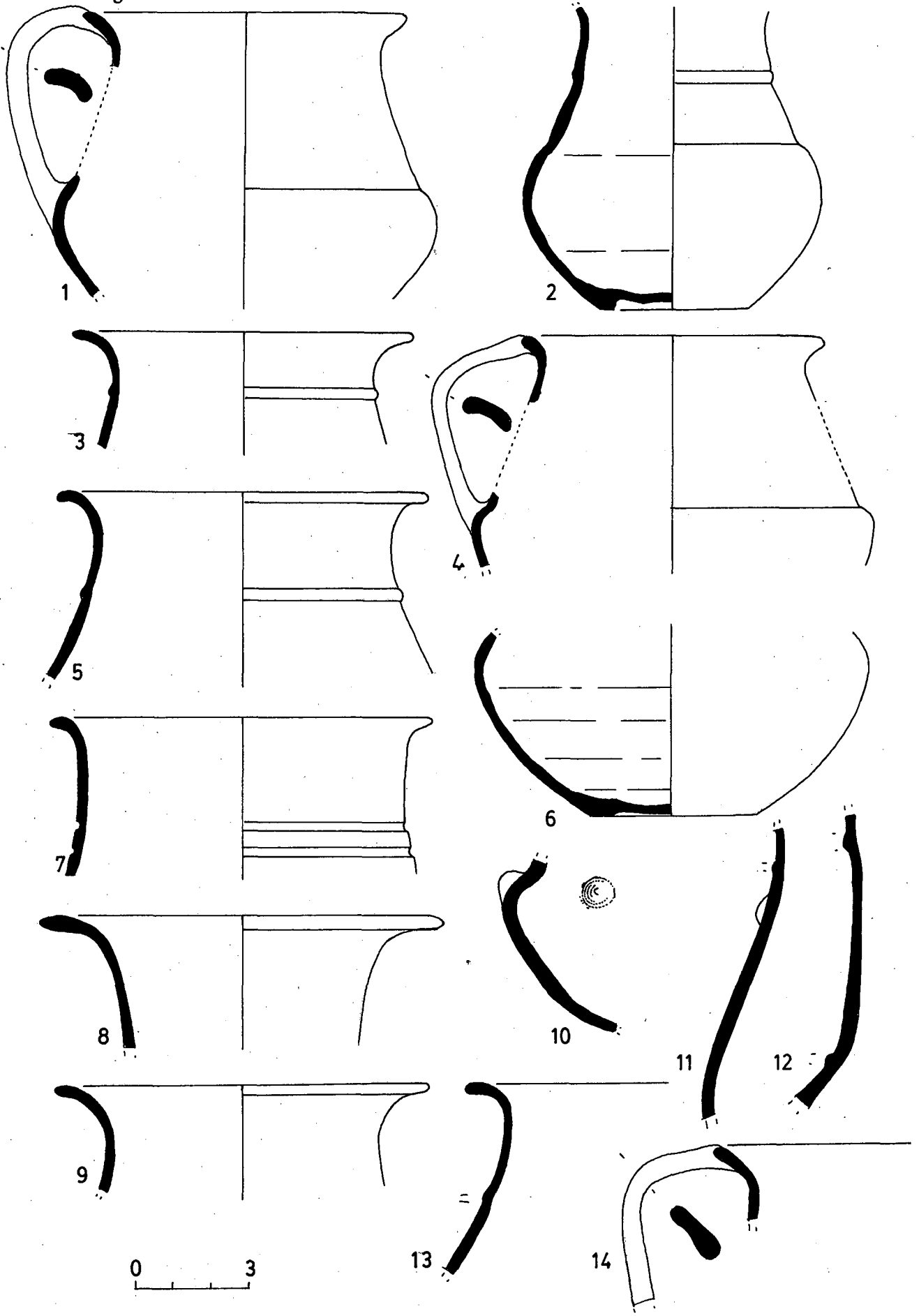

Fig.197

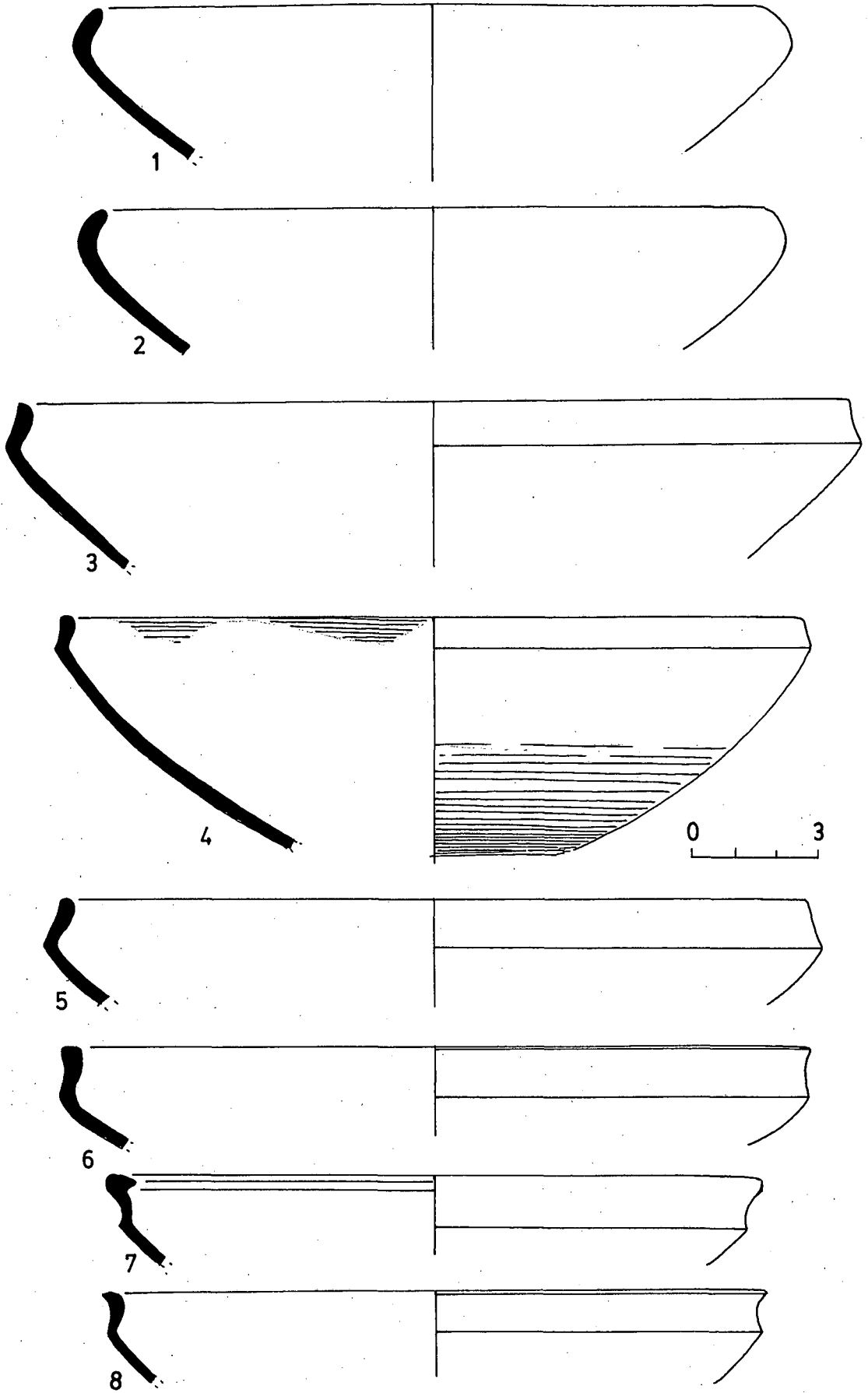

Fig.198

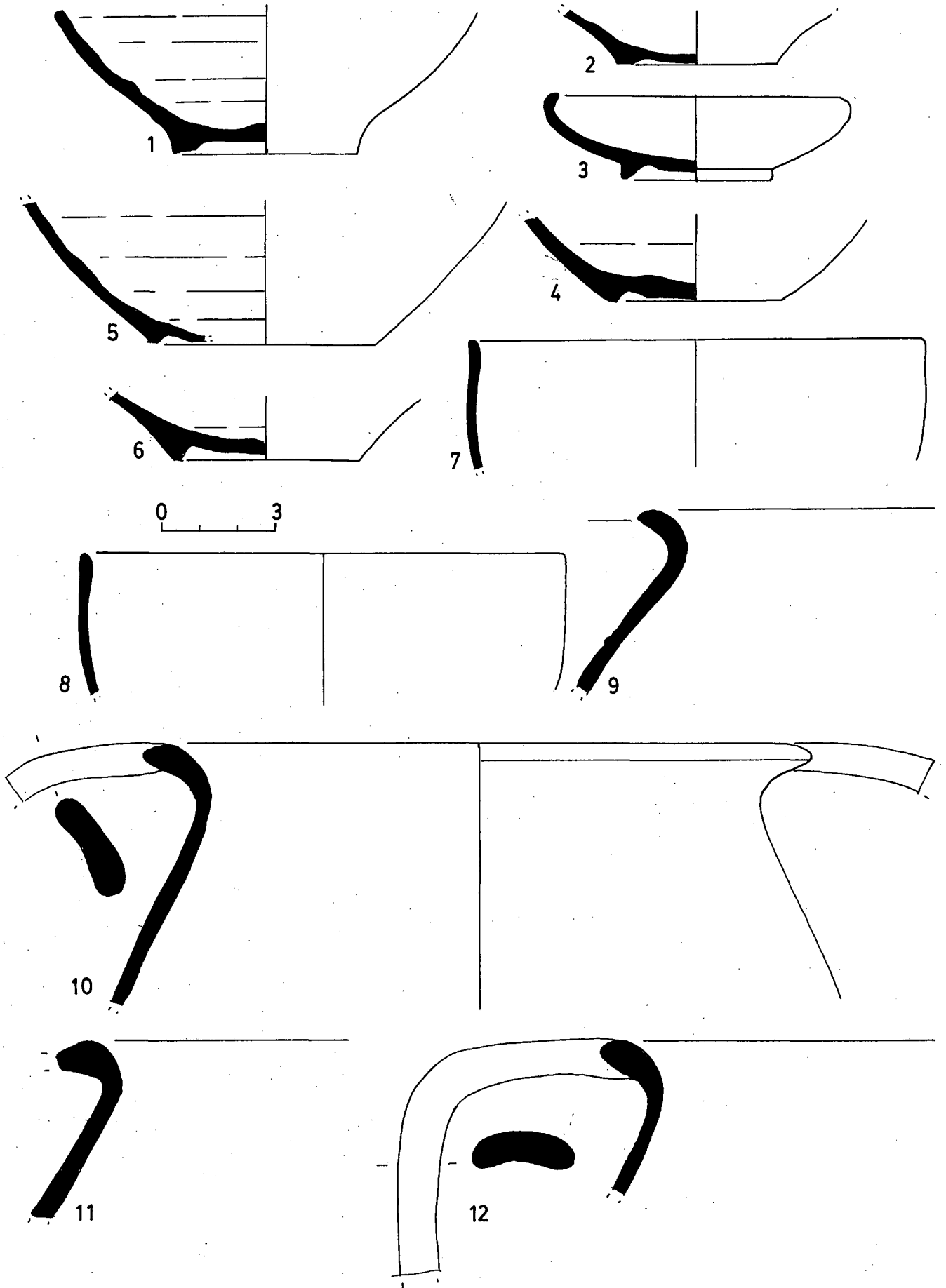



Fig.199

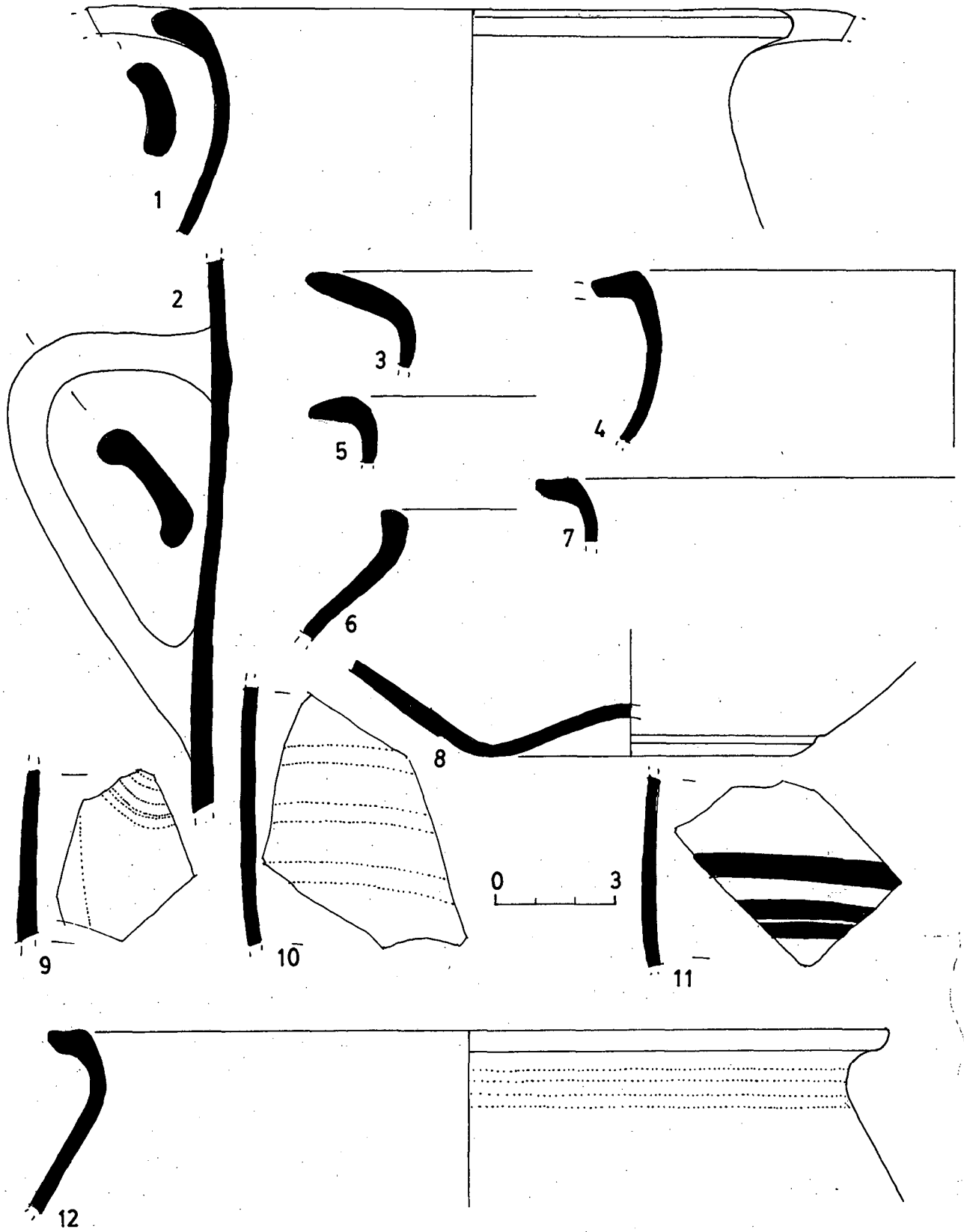

Fig. 200

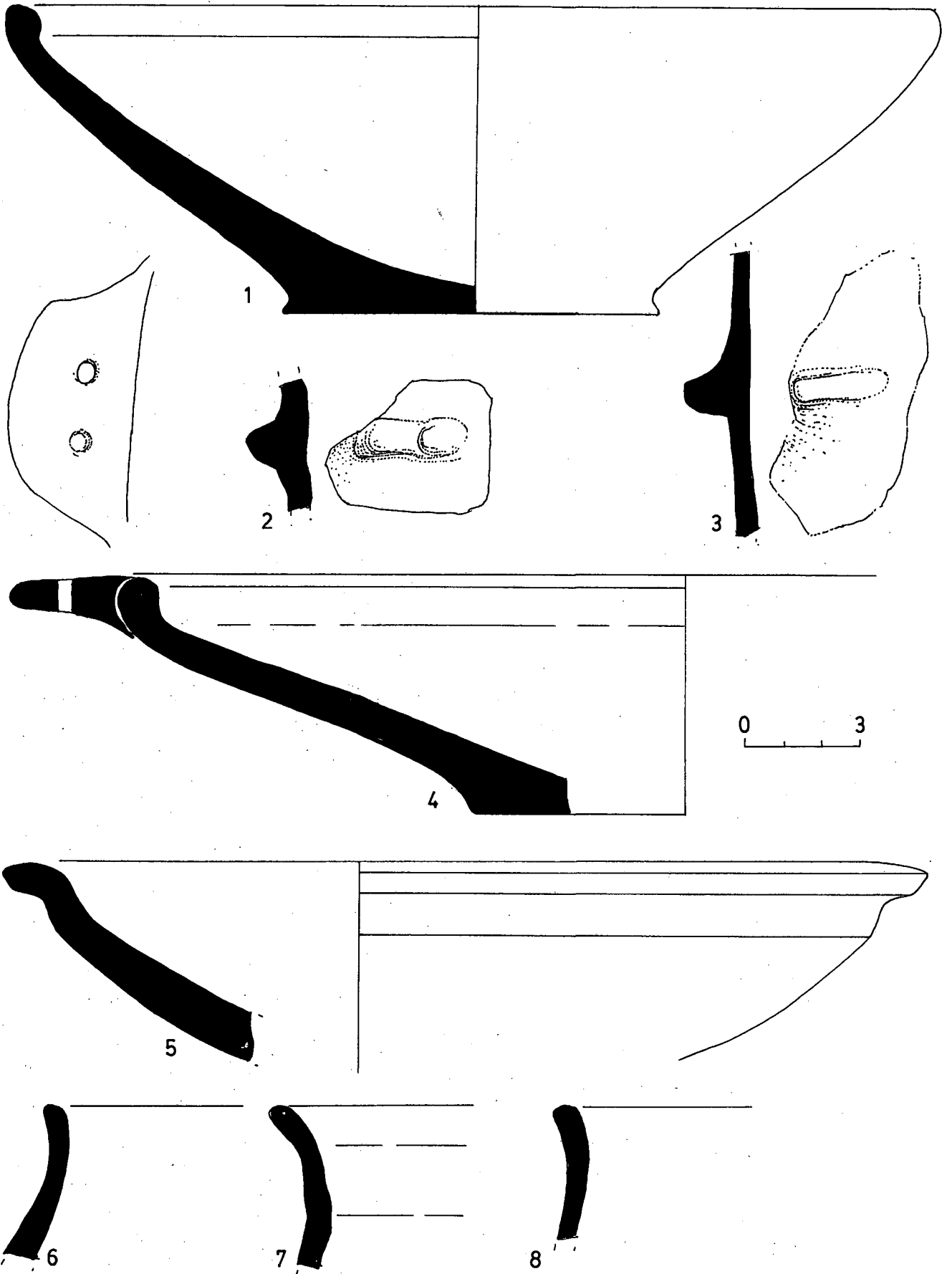
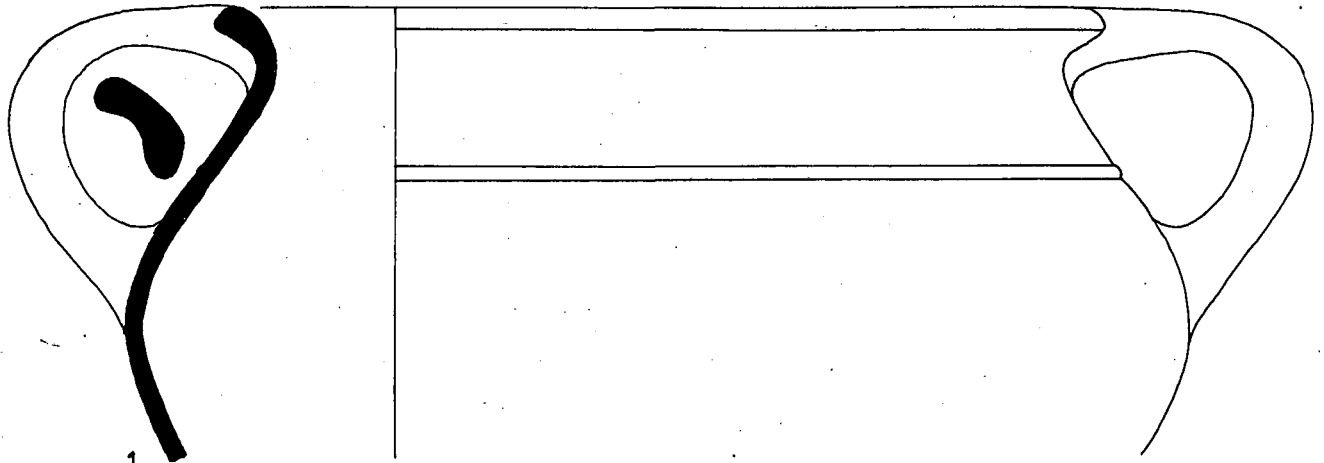
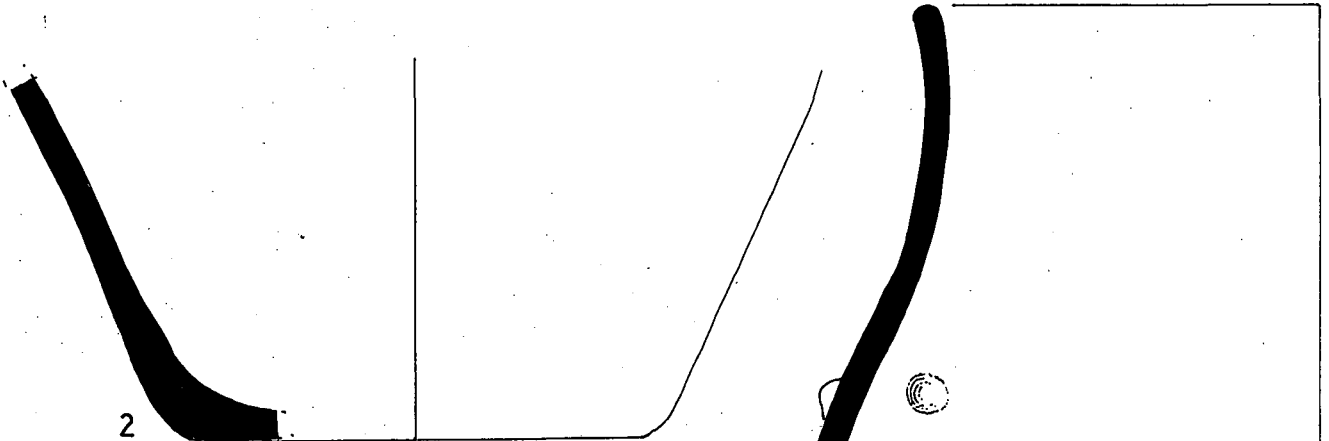

Fig. 201



1



2

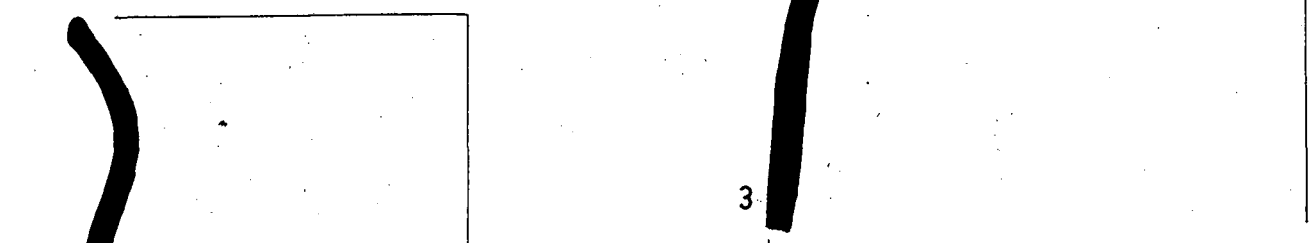

3

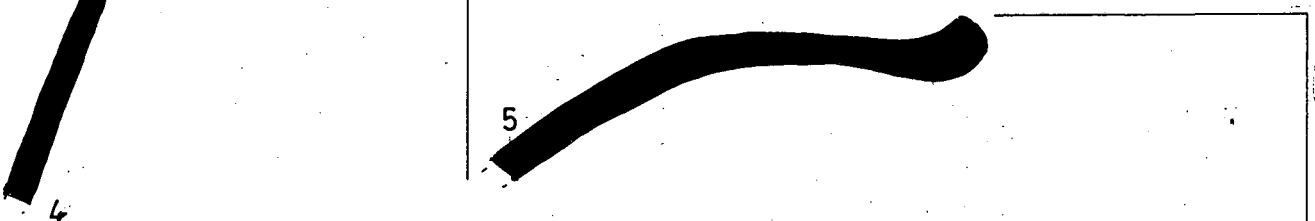

4



5

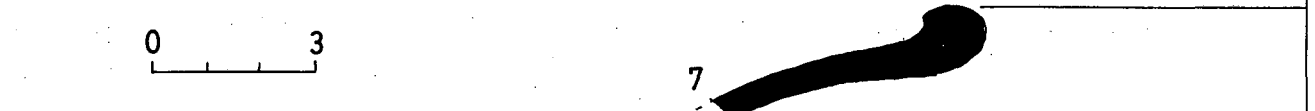

6



7



8

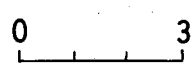

Fig.202

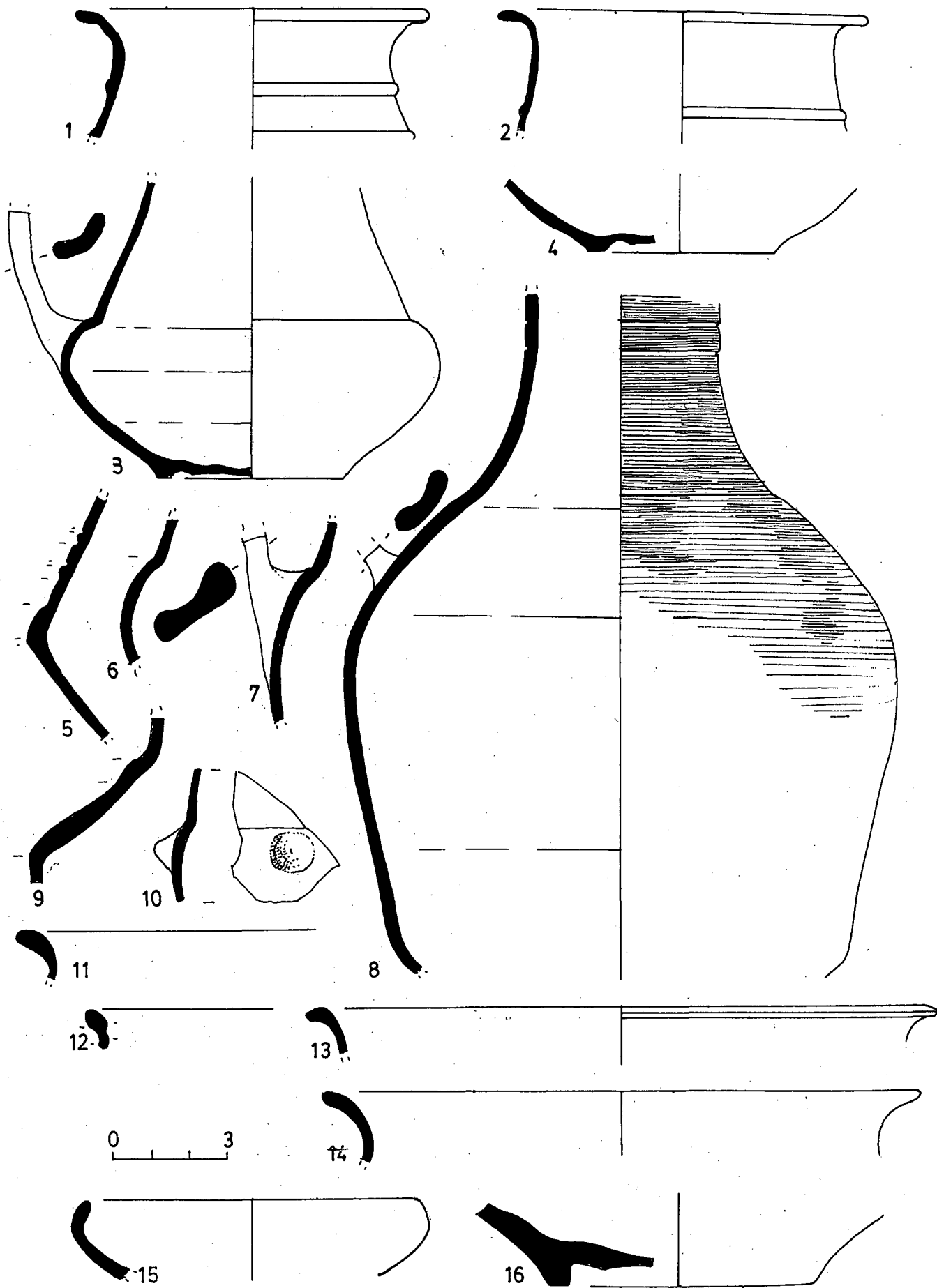

Fig.203

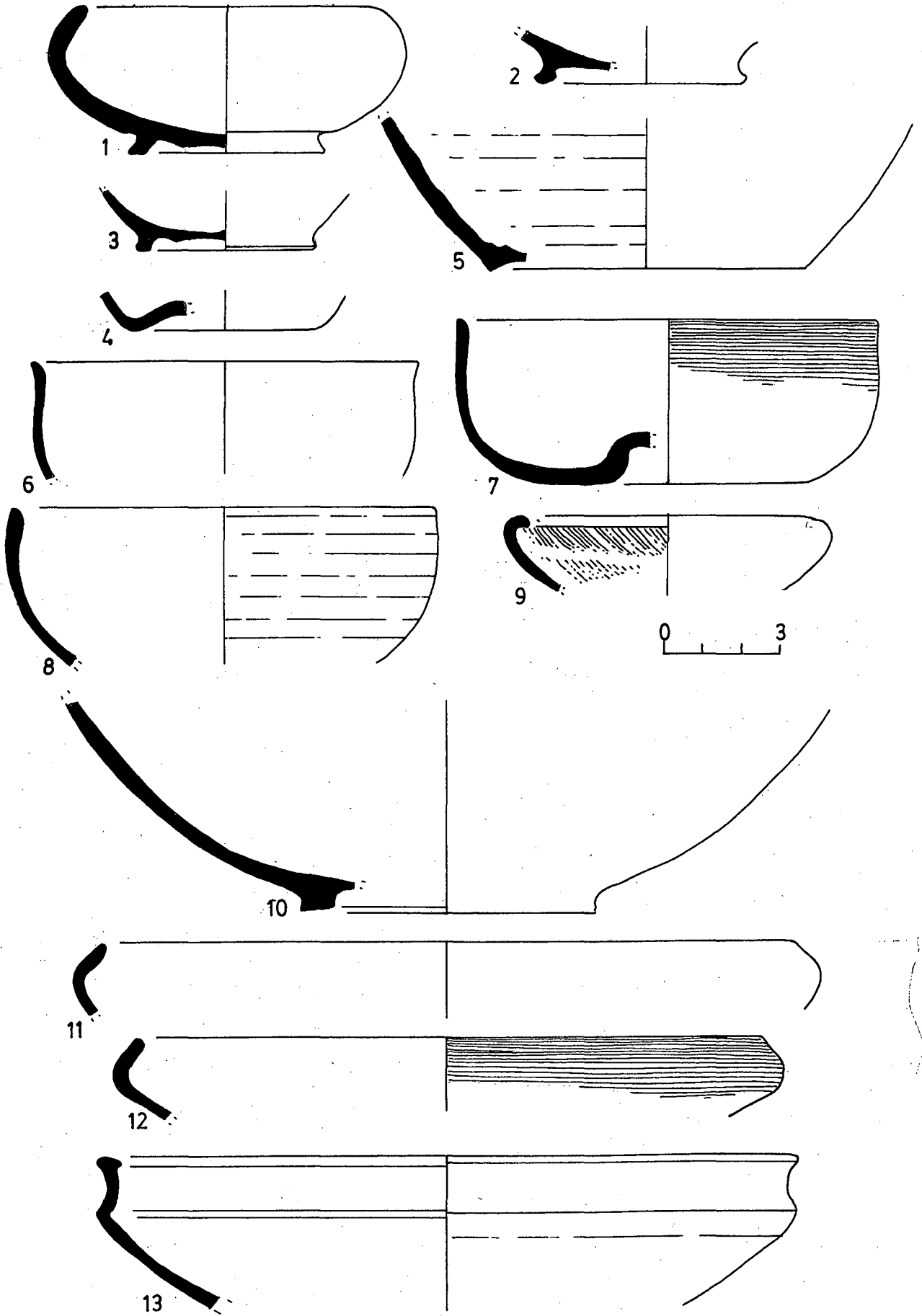

Fig. 204

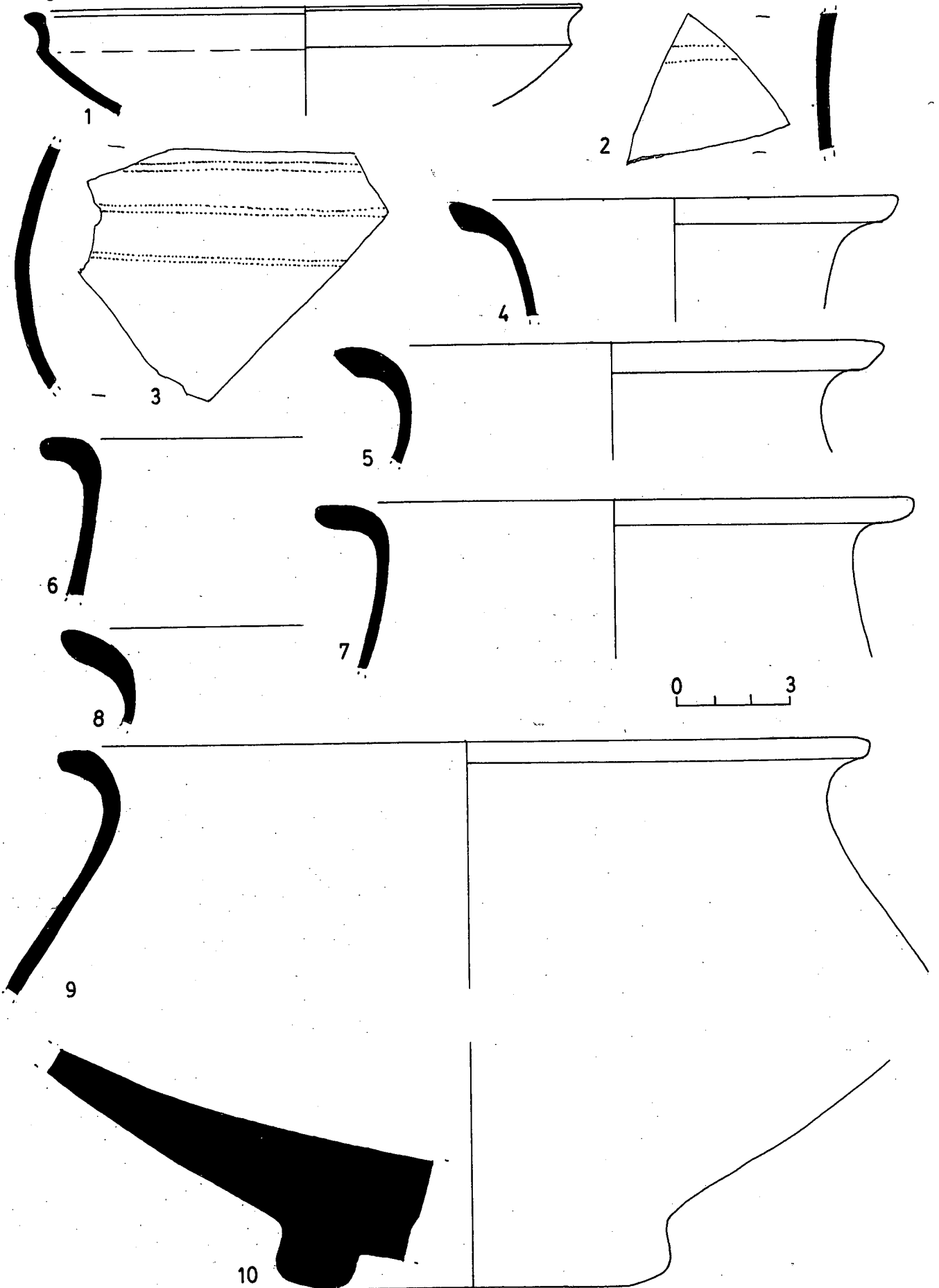

Fig.205

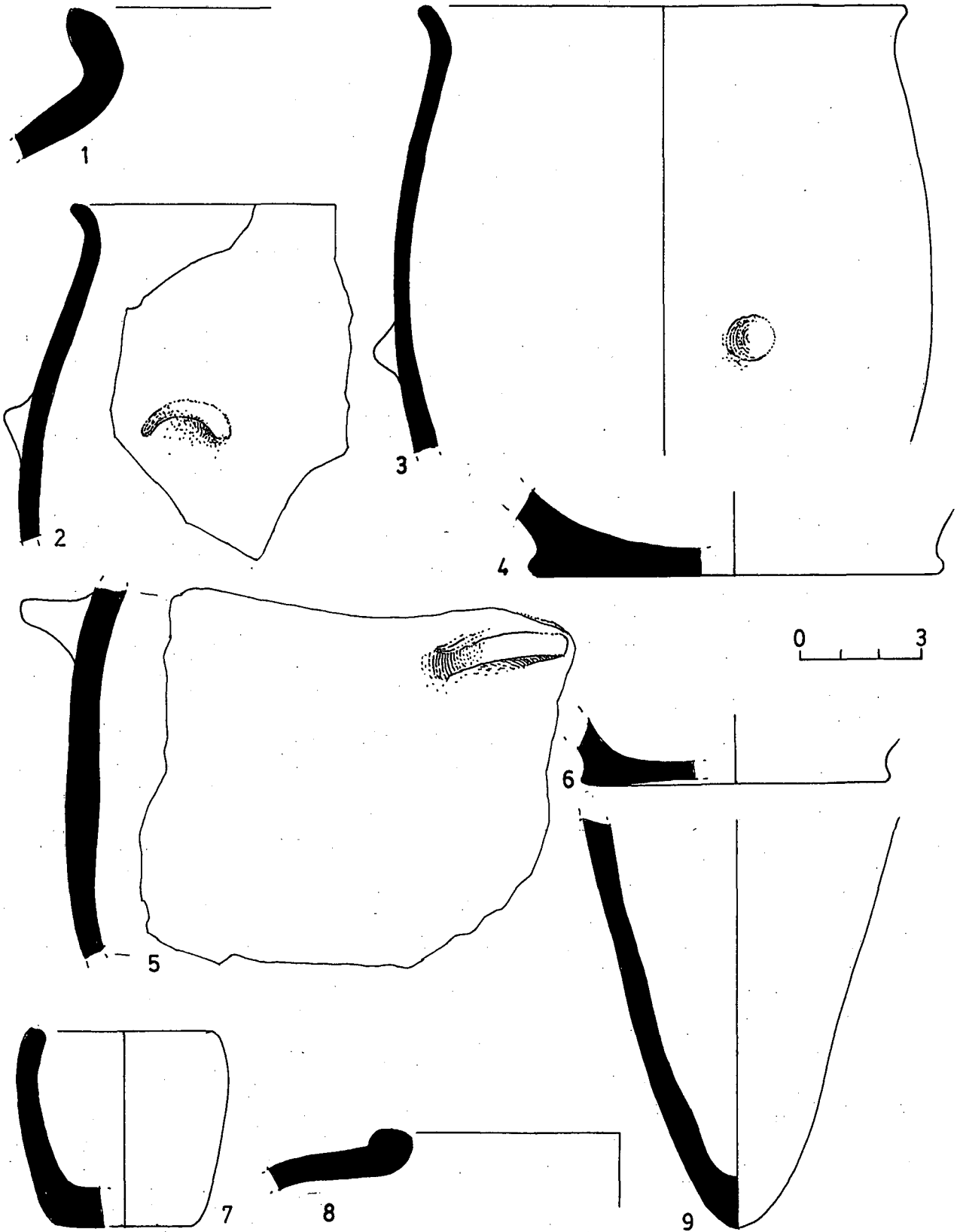

Fig.206

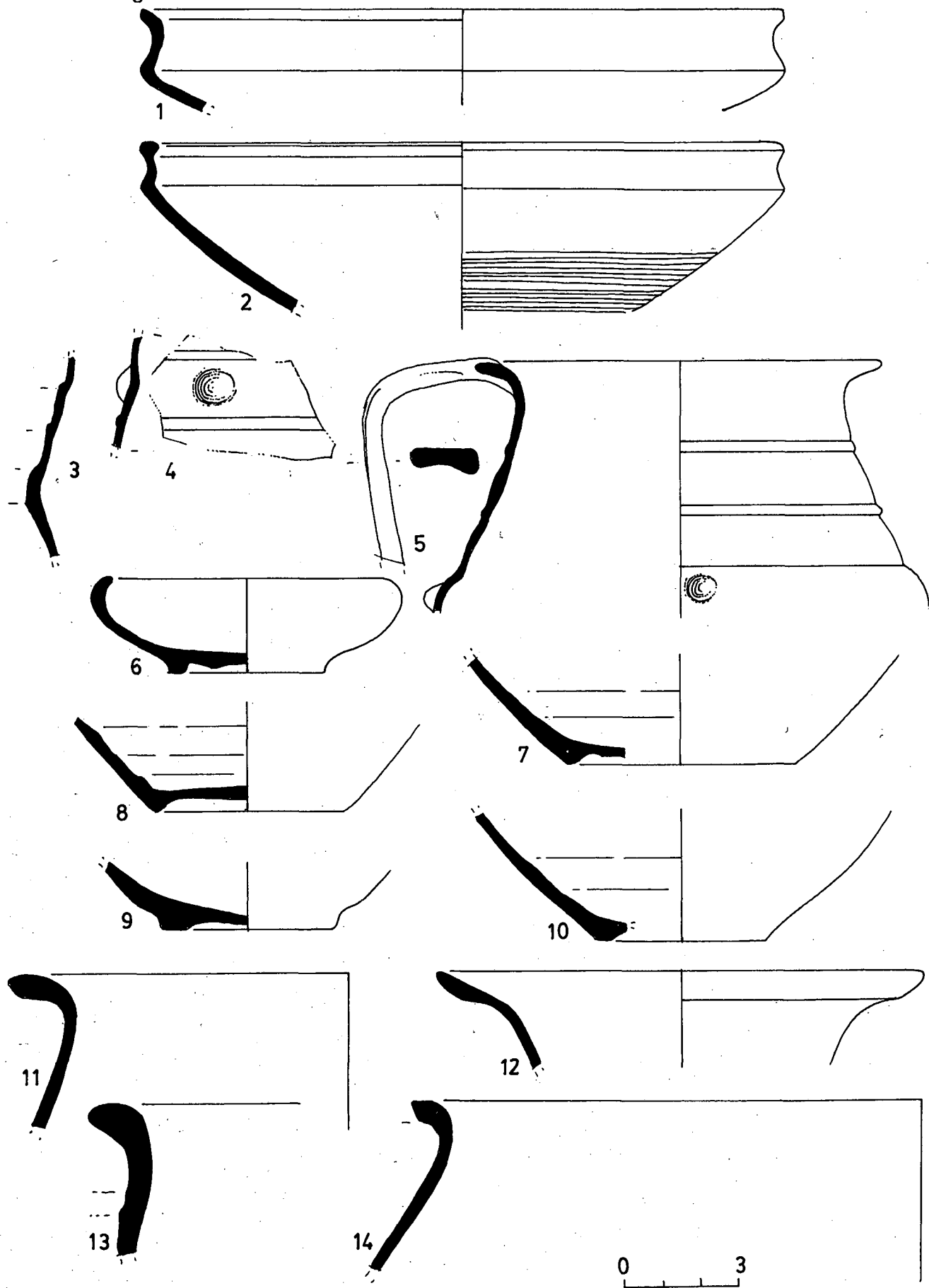



Fig. 207

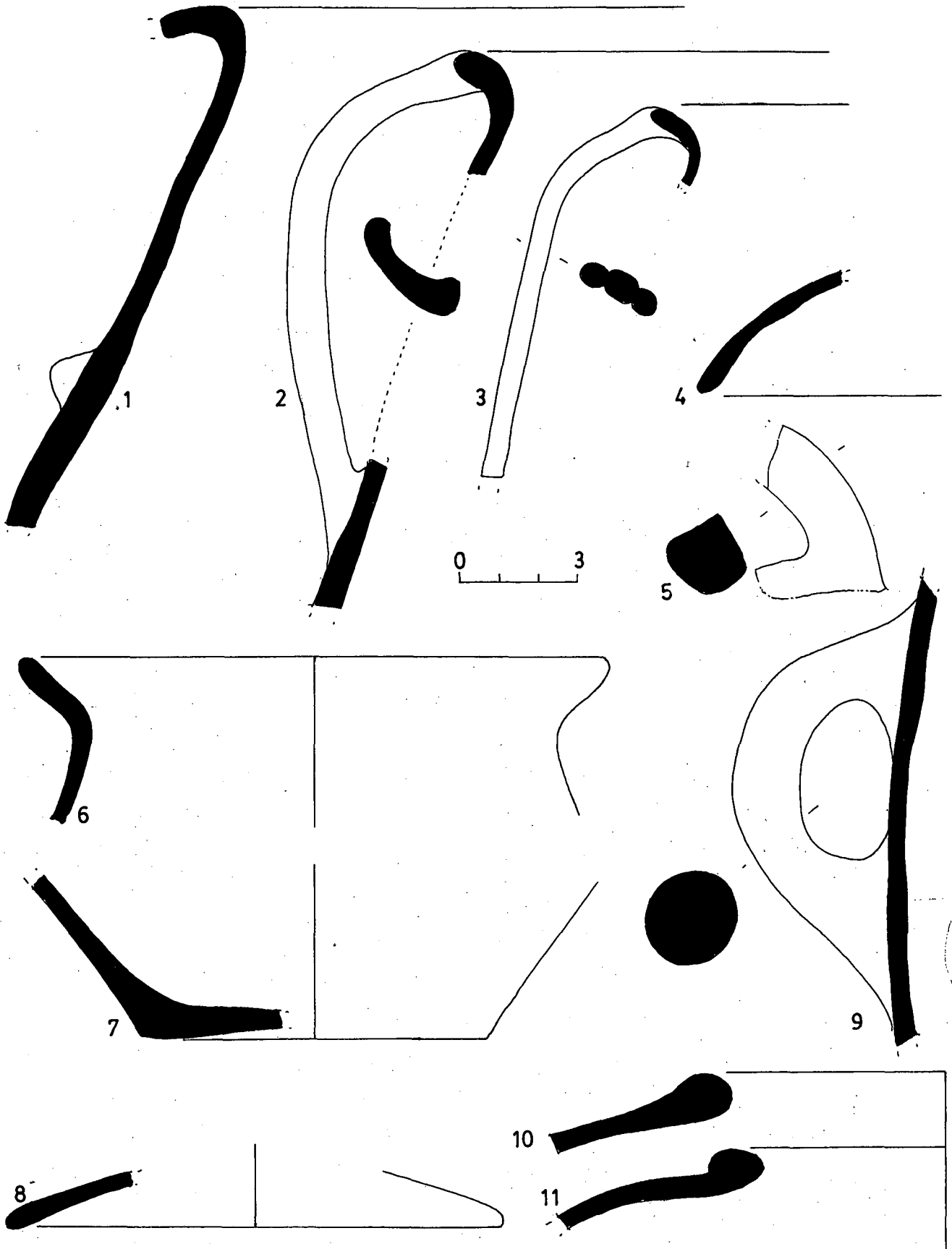

Fig.208

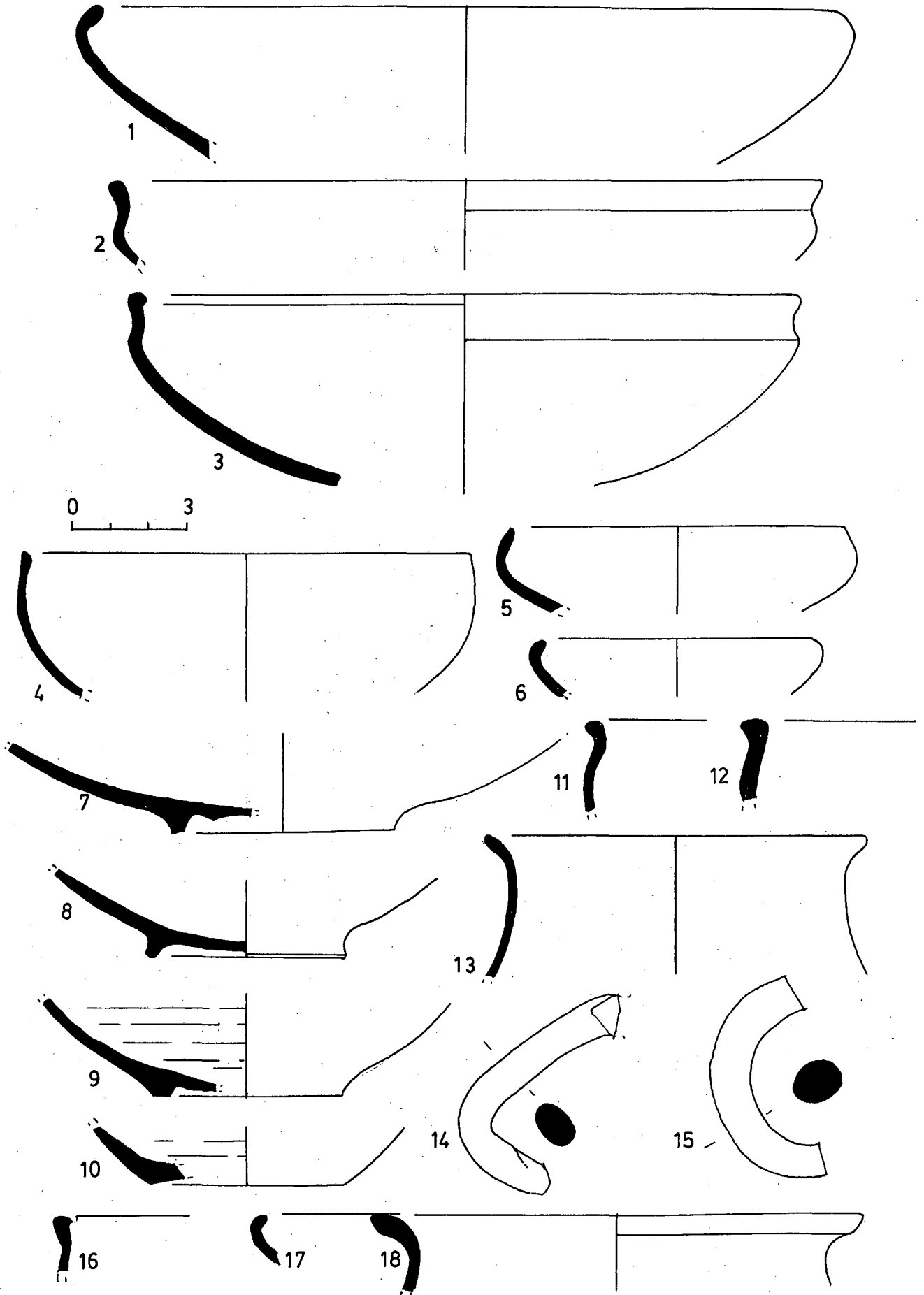

Fig. 209

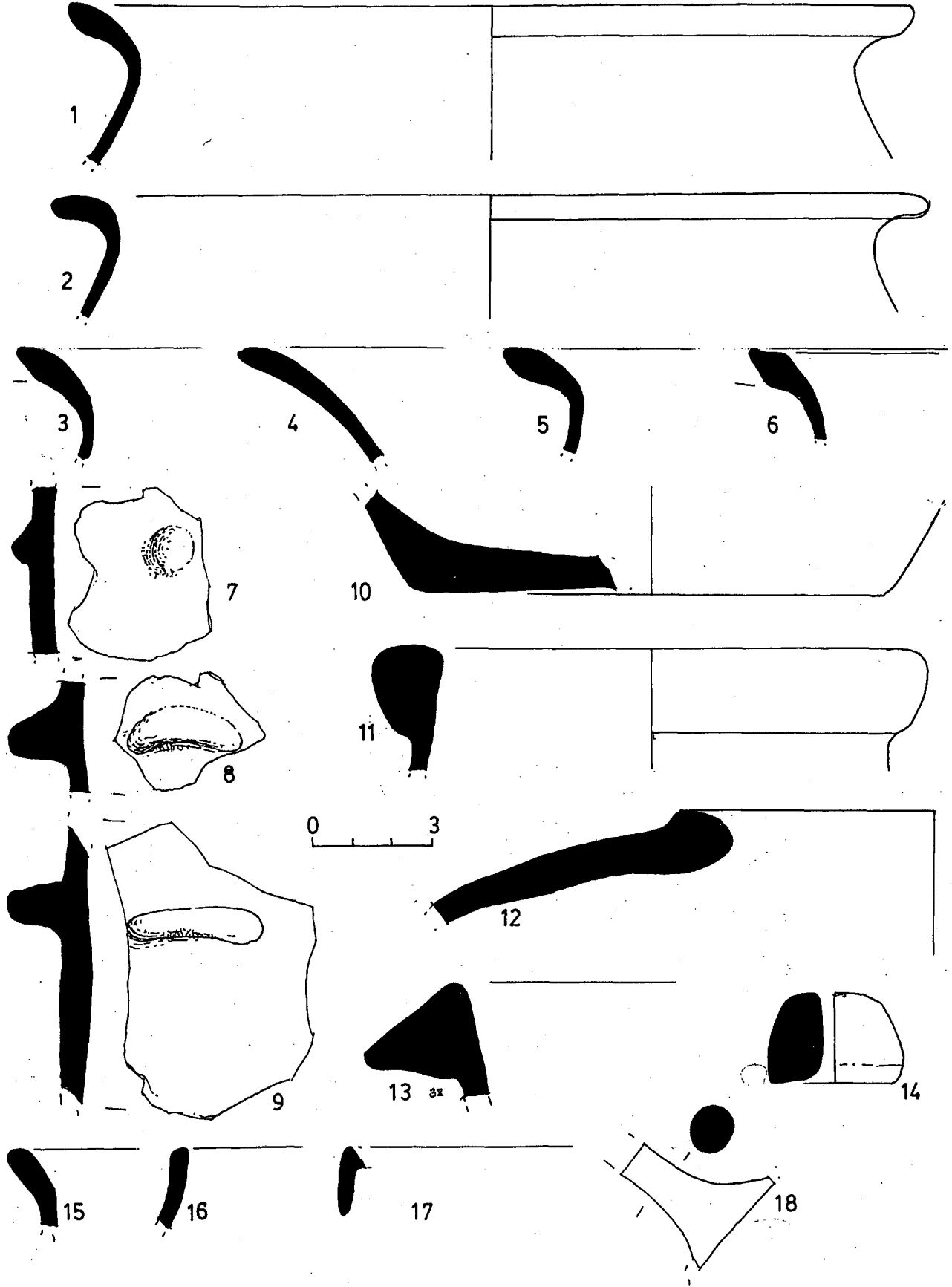

Fig. 210

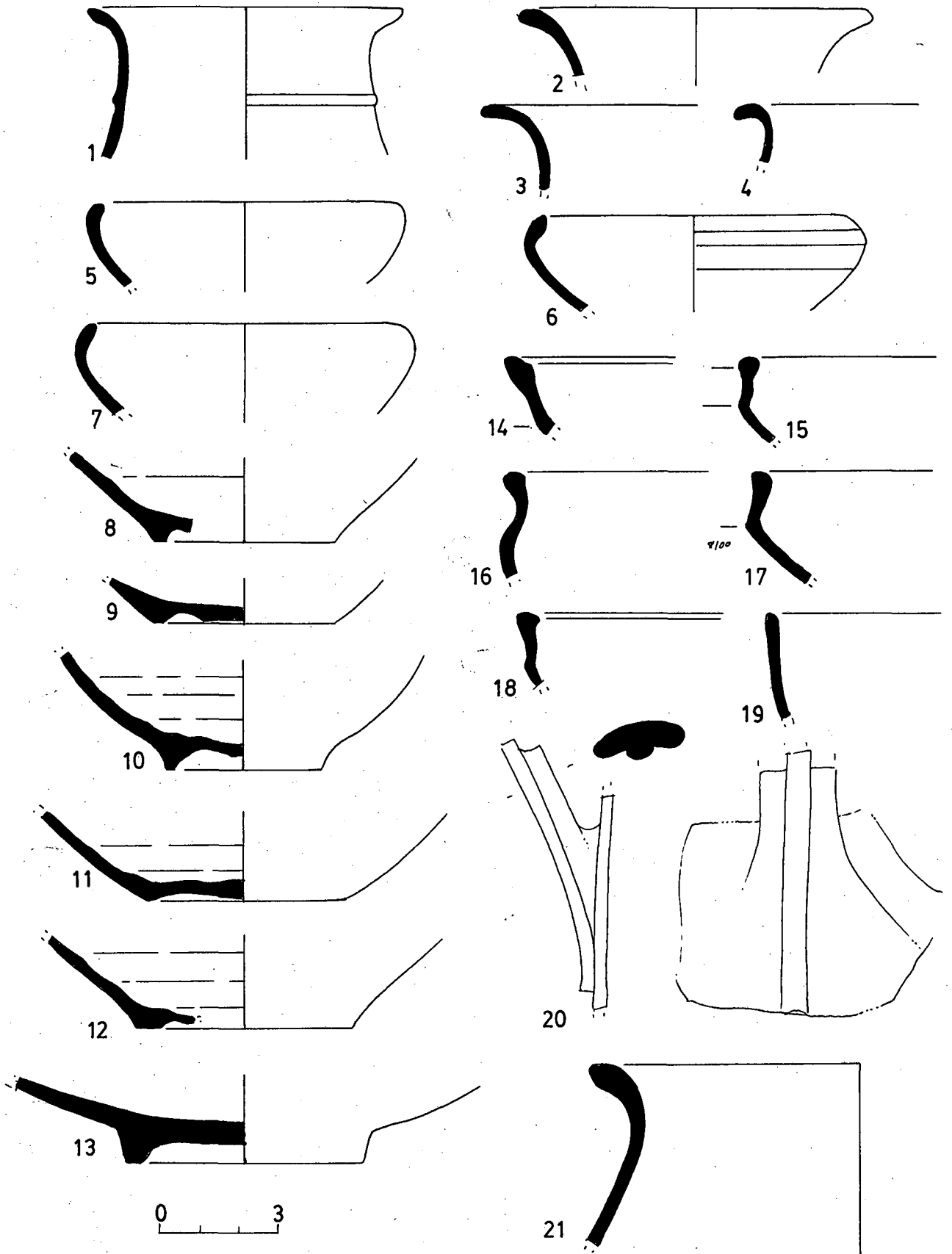

Fig. 211

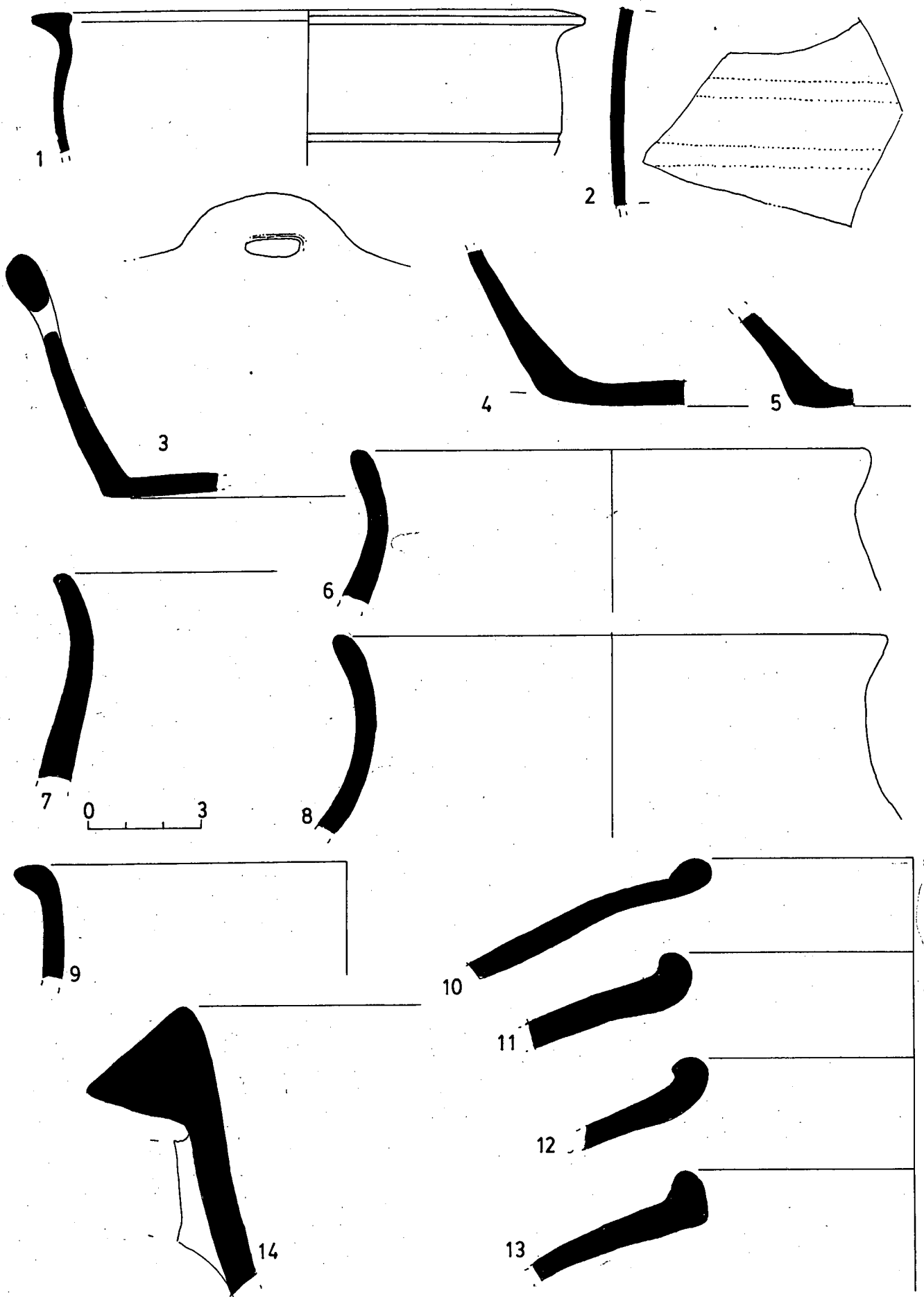

Fig. 212

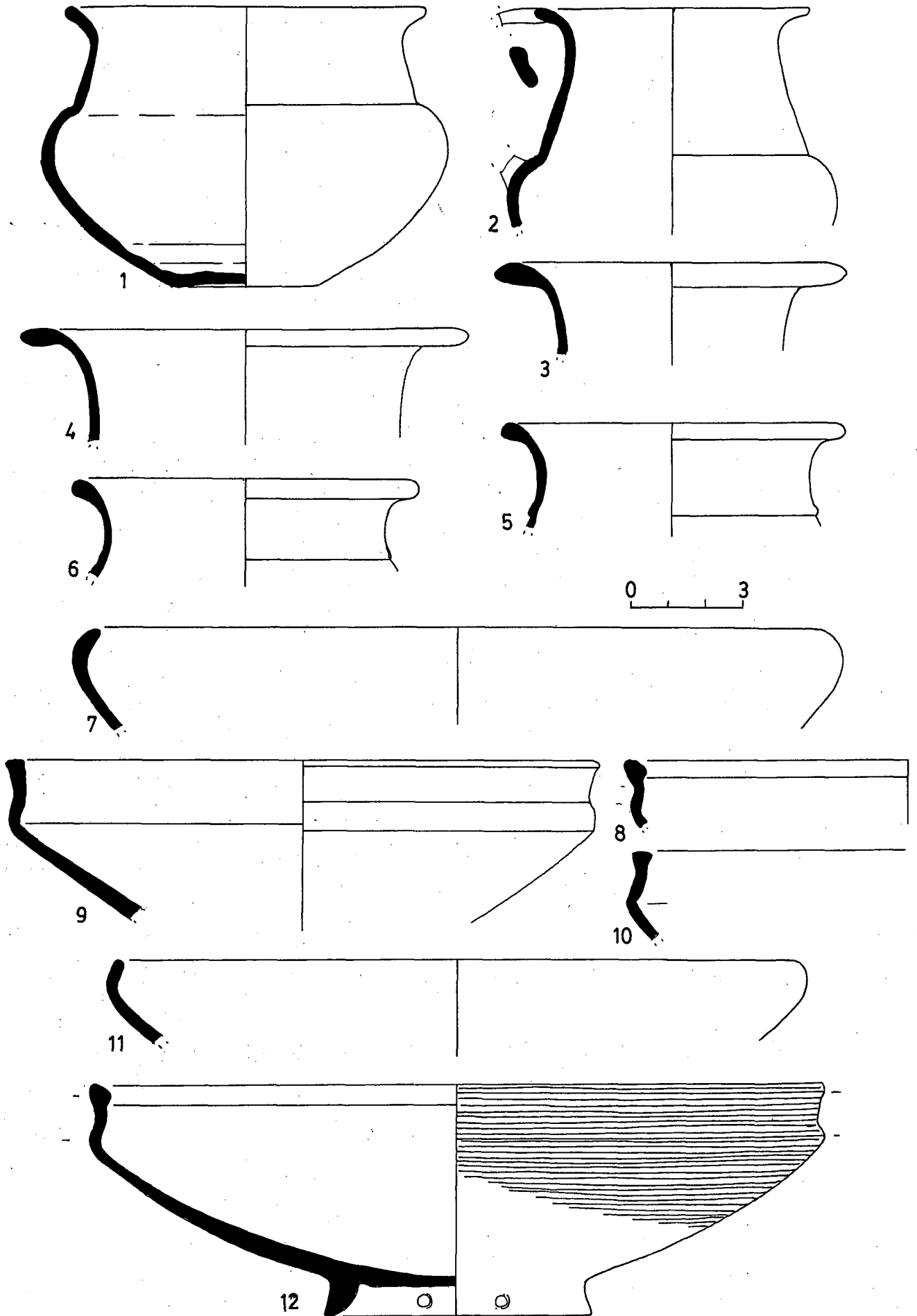

Fig. 213

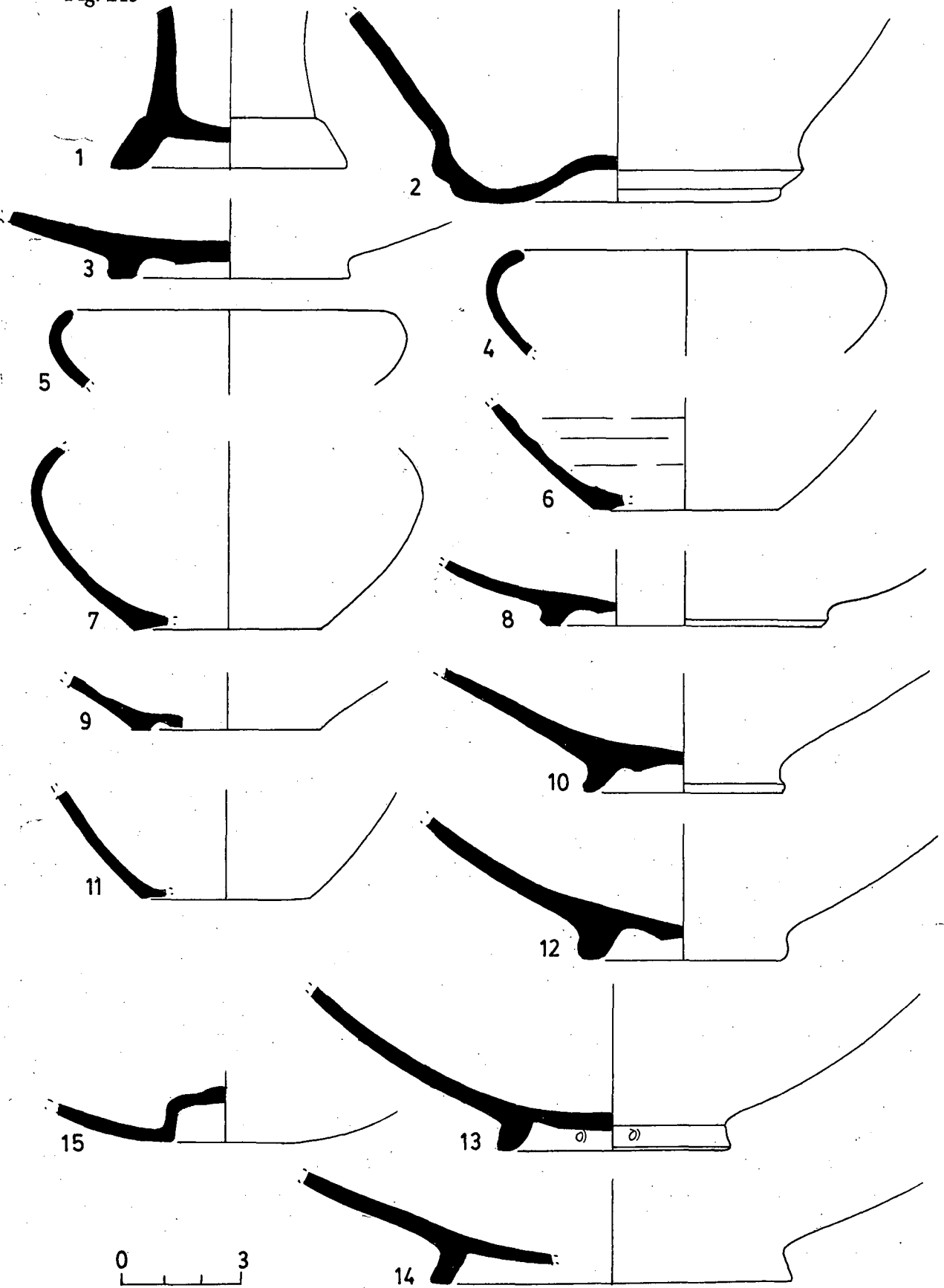

Fig. 214

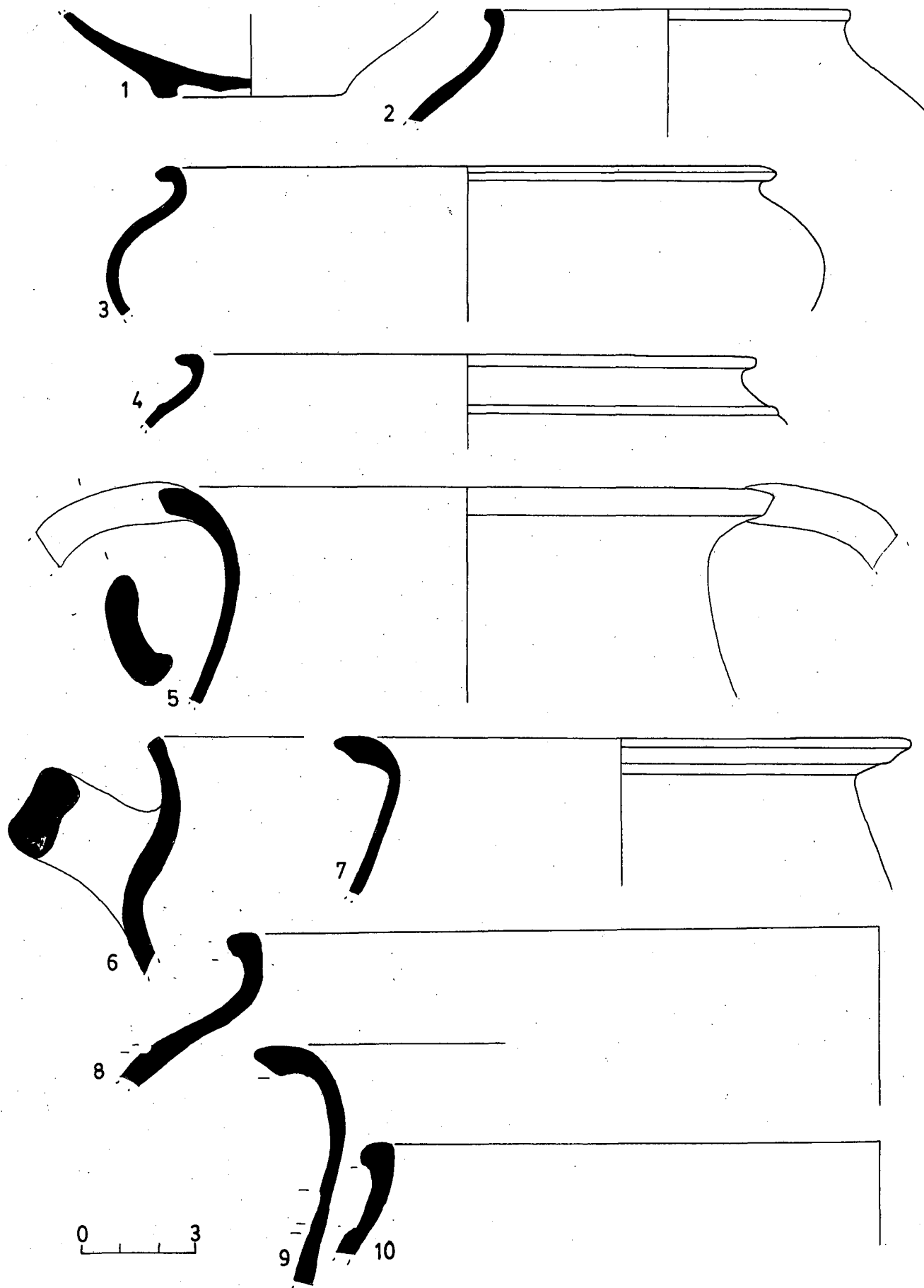



Fig.215

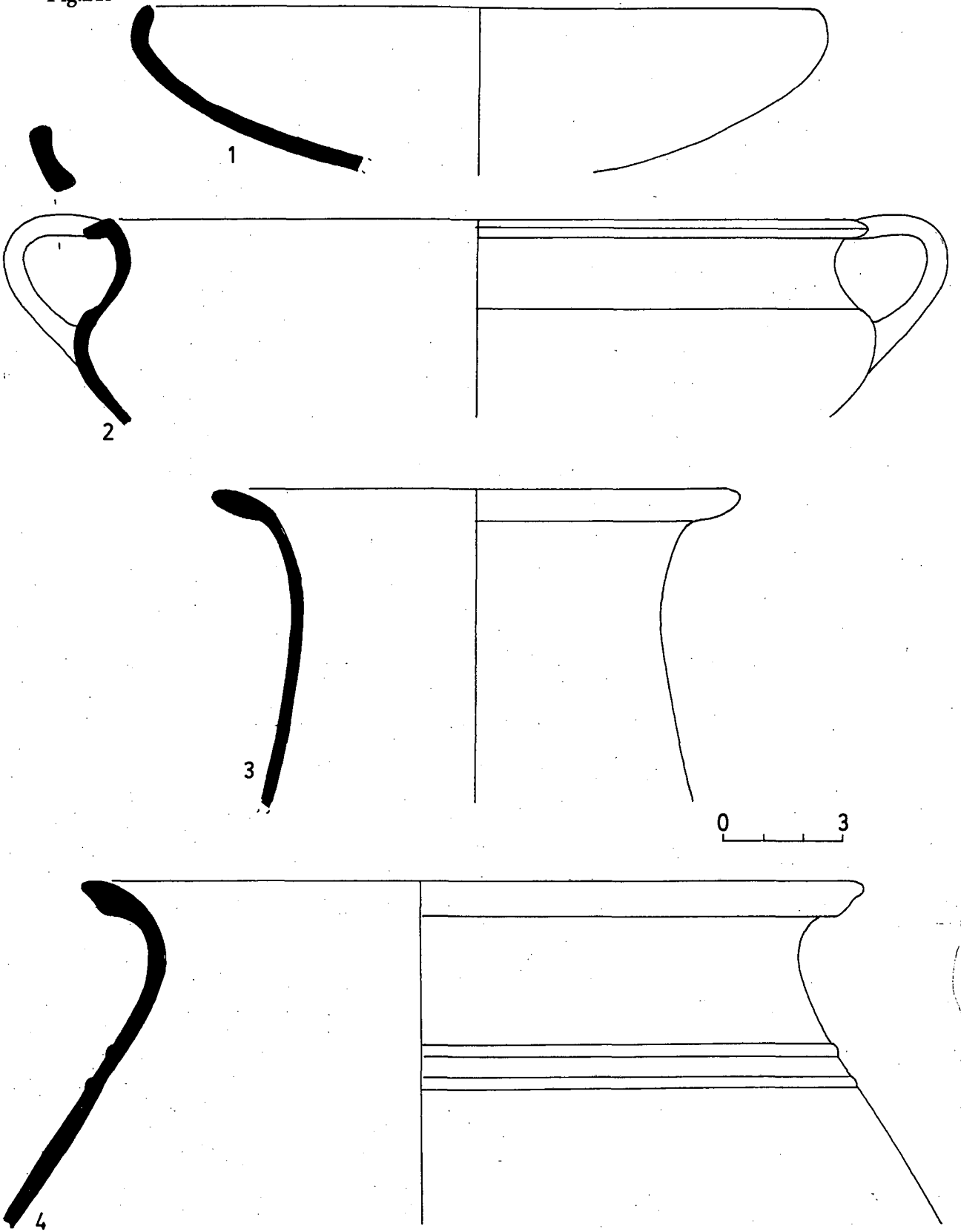

Fig. 216

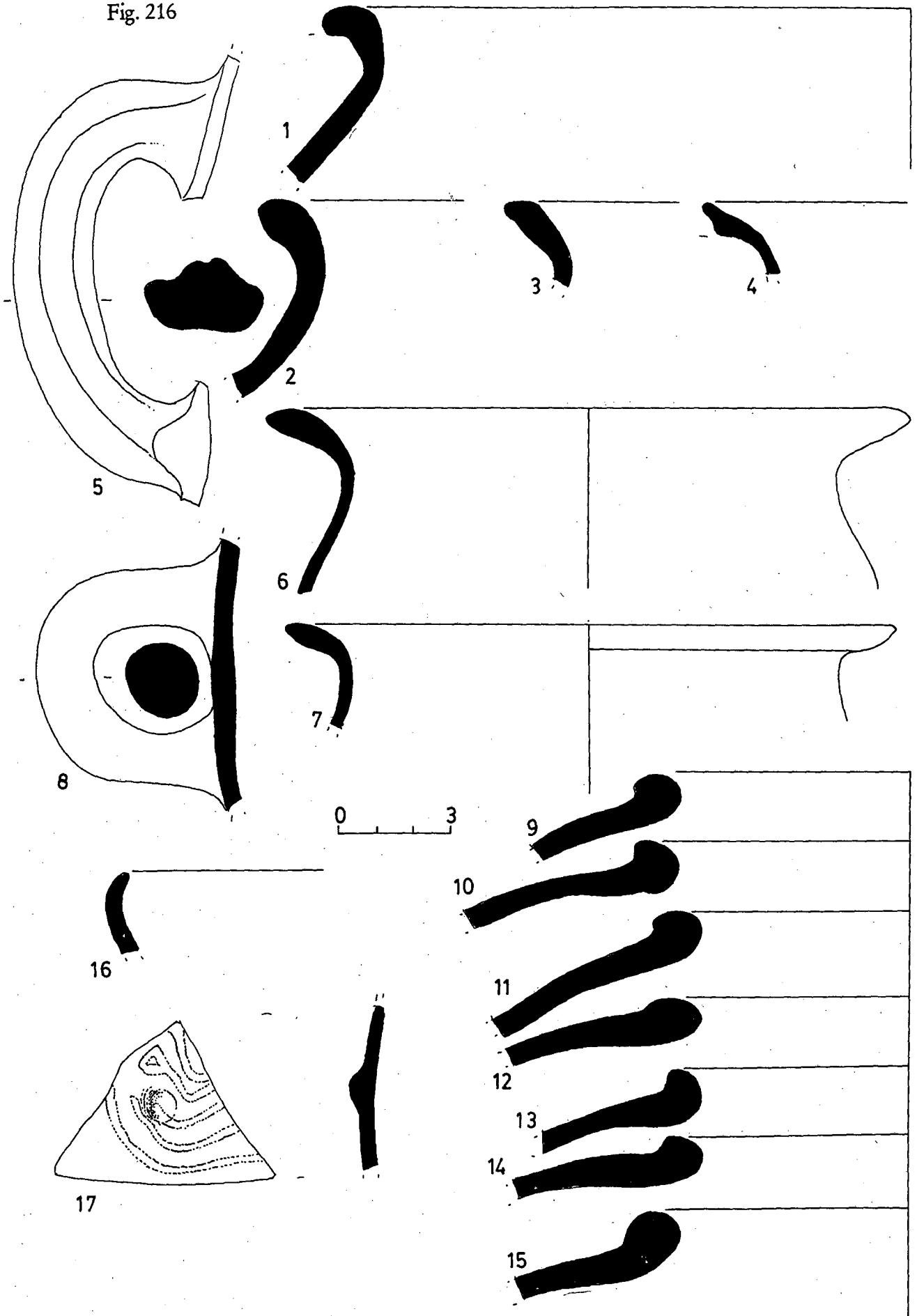

Fig. 217

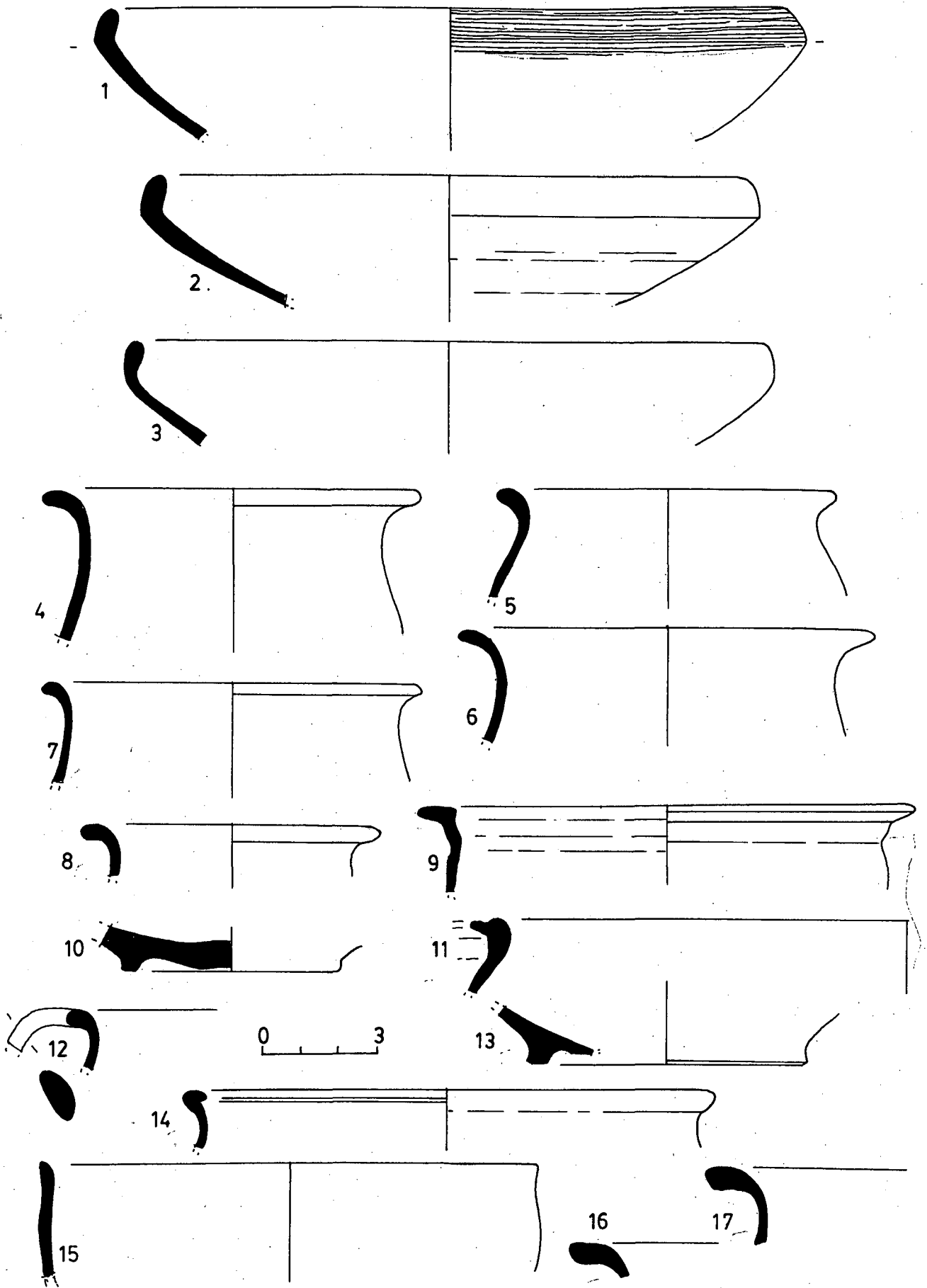

Fig. 218

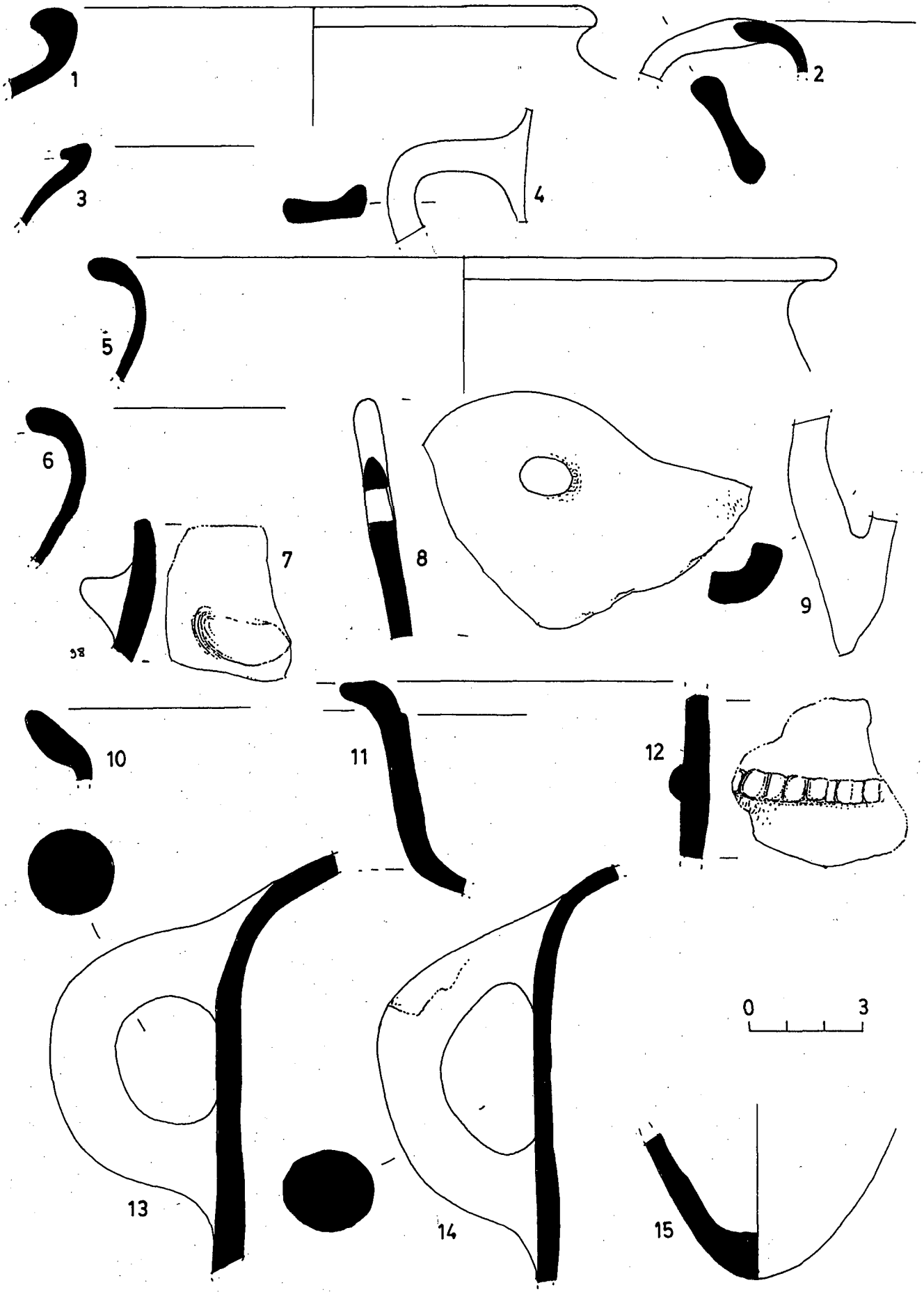
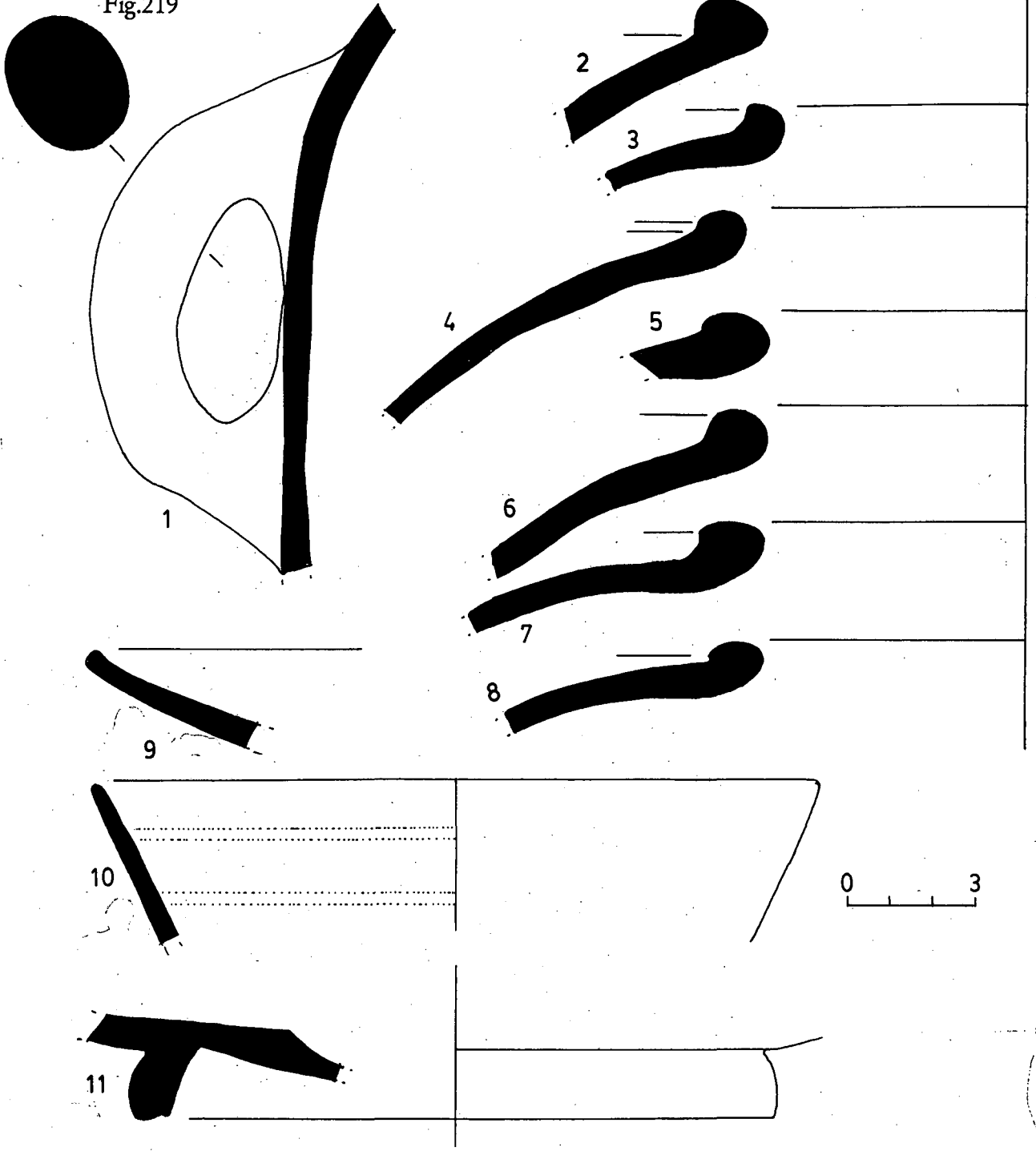

Fig.219



## 7.6. Les sitges de la segona meitat del segle II a.C. i principis del segle I a.C.

### 7.6.1. La sitja 4.

Sitja de forma globular amb el fons més o menys pla que va aparèixer amb la meitat superior escapçada. El diàmetre central s'aproximava als 145 cm i la fondària màxima als 100cm. El farcit intern el composava un estrat unitari (U.E.4000) de terres llimoses amb tons groguencs i grisosos. Durant l'extracció començaren a sovintejar els fragments d'esquist del mateix subsòl de la muntanya, alguns de dimensions grosses, que sorgien barrejats amb còdols rierencs. La ceràmica que va aparèixer fou abundant comparant-la amb el limitat volum de terra que es va treure. En total es van recollir 1857+25 fragments que es varen inventariar de la següent manera: 1007 fragments d'àmfora ibèrica o el 53,5%, 415 (el 22%) bocins més de ceràmica fina de taula repartida entre la grisa de la costa catalana, la grisa emporitana i l'oxidada emporitana malgrat que es va agrupar tot sota la designació de grisa de la costa catalana, 357 de comuna ibèrica (18,9%), 11 d'ibèrica pintada (0,5%), 60 entre àmfors greco-itàliques i itàliques que representa el 3,2% i finalment 7 fragments més d'àmfora indeterminada. En aquest inventari no s'hi reflexava la ceràmica de cuina, car no es comptabilitzà cap peça de pasta grollera. Tanmateix en la comprovació directa sí que n'hi aparegueren fins a un total de 25 - els que sumàvem en el total inicial- (l'1,3%).

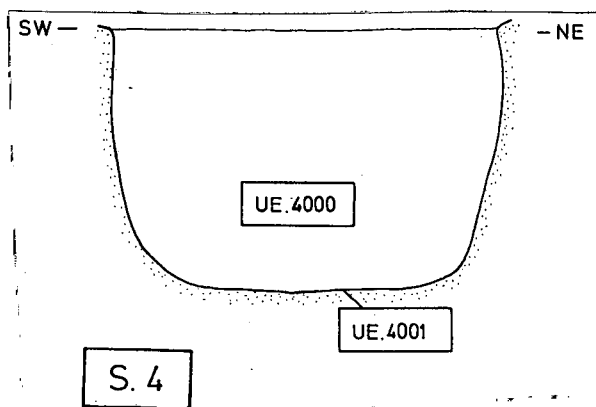

Fig. 220 Secció de la sitja ním. 4.

Una dada que cal retenir és l'absència absoluta de ceràmica fina d'importació. No es va registrar cap fragment de ceràmica de vernís negre la qual cosa, a priori dificultava enormement la fixació cronològica del moment d'obliteració de la sitja. Comptem, això sí, amb uns quants exemplars d'àmfora grecoitàlica. Especial atenció mereix un fragment que abasta pràcticament des del coll fins el llavi (fig. 234, 2). La vora, amb una inclinació de 66°, es podria incloure en el grup 4 del poblat ibèric de les Toixoneres que vindria a ser el tipus E de Lyding-Will amb una cronologia centrada en els dos darrers terços del segle II a.C. (Asensio, 1996, 59-63). Més encara, una vora de llavi triangular de transició a la Dressel 1 itàlica (fig. 235, 9), amb un perfil molt semblant a alguns exemplars dels campaments numantins com

Renieblas III de mitjan segle II a.C. (Sanmartí/Principal, 1997, 35-75) i (Sanmartí/Principal, 1998, 204-205),.

La ceràmica fina ibèrica pot suggerir alguna matisació de caire cronològic. Primerament incidir en el fet que aquesta denominació acull diferents classificacions. La ceràmica grisa de la costa catalana n'engloba el 7% dels individus, la comuna de taula el 4,5%, la grisa emporitana el 60%, l'oxidada emporitana el 26% i la oxidada de la costa catalana el 2,5% dels individus. Si ens hi fixem bé les produccions emporitanes aporten el 86% de la ceràmica de taula deixant quasi com a residual la grisa de la costa catalana.

Vegem que les formes més representades són l'escudella de la forma A-I i el got bicònic D-III. La primera és ben present ja en el segle III a.C., en canvi, la segona només la detectem en el segle II a.C. i des de mitjan segle. L'aparició primerenca en el Bosc del Congost ens la proporciona la sitja 58 (180/160 a.C.). Encara que minoritària, també es palesa la presència de l'escudella A-II, que s'ha interpretat com una evolució de la A-I (Barberà/Nolla/Mata., 1993, ) que, a Sant Julià de Ramis, es documenta a partir del segon terç avançat del segle II a.C. En el Bosc del Congost, vegem que a la sitja 58 encara n'és absent. En canvi a la sitja 19 farcida cap el 170/150 a.C., ja hi apareix i també a l'U.E. 1047 de l'excavació de l'esplanada sota el cementiri amb una cronologia aproximada de 150/130 a.C. El fet que el percentatge sigui migrat en contrast amb la A-I pot indicar un estadi poc refermat de la forma. L'escudella A-III presenta perfils amb llavi angulós com els de les sitges immediatament precedents. Com passa a la 58 i 19, és una freqüentació minsa que adverteix d'un procés de rarefacció de la forma constatat a la 84 (130/110 a.C.) on ja no s'hi documenta.

Tots el indicis aportats per la ceràmica d'importació incideixen en una cronologia de cap a mitjan segle II a.C. o poc més enllà. Tal vegada, les produccions locals de ceràmica fina de taula que també hi apunten s'ajusten bé en un context de mitjan/ tercer quart del segle II a.C.(160/130 a.C.), però no deu ultrapassar el tercer quart del segle, amb un límit simbòlic del 130 a.C. perquè és notòria l'absència de plats d'imitació de la forma Lamb. 5, forma C-I, que apareixen clarament en contextos del darrer terç del segle II a.C. (U.E. 1047, sitja 84).

La ceràmica de cuina ve marcada pel domini indiscutible dels atuellts fets a mà sobre la producció a torn. En general es tracta de peces de pasta grollera i cuita reduïda on predominen les olles altes i estretes de perfil en "essa", amb base plana i sense nanses o, en tot cas, algun agafador. Les tapadores també hi són ben representades. Finalment cal parlar d'unes cassoles baixes fabricades a mà de base plana i nanses enganxades verticalment sobre el llavi. Són rares en el Bosc del Congost per bé que se n'hi documenten a quasi totes les sitges a partir de la 29 (190/170 a.C.).

### 7.6.2. La sitja 119.

Força arrasada per les obres de la variant se'n perfilava el fons pla i l'arrancament de les parets que projectaven una corba cònca. La profunditat conservada superava escassament els 108 cm, mentre que el diàmetre màxim arribava als 172 cm amidats a la superfície. Una capa de terra argilosa vermellosa amb inclusió de petits fragments de ceràmica colgava completament les restes del dipòsit (U.E.119000). La ceràmica, poc nombrosa, va computar un total de 430 fragments desglossats tal i com es detalla. El 40% ceràmica de taula ibèrica local, el 38,3% comuna ibèrica, el 15,1% àmfora ibèrica, el 3,9% ceràmica de cuina, el 2,3% àmfora itàlica i grecoitàlica i finalment amb el 0,2% cadascun l'àmfora púnicoebusitana i la ceràmica de vernís negre.

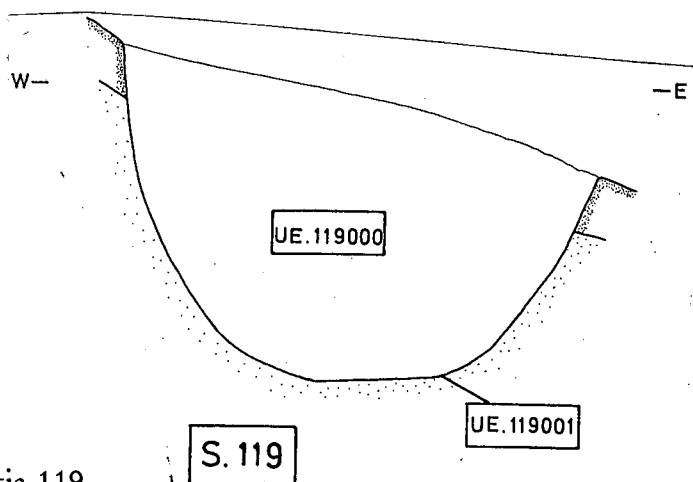

Fig. 221. Secció de la sitja 119.

Els inventaris reflexen que els productes d'importació assumeixen el 2,7%. El lot més nombrós el representa el de les àmfores de procedència itàlica que és significativament superior al de la resta. Tanmateix, com en els altres, tampoc s'hi ha pogut identificar cap forma. És el que passa amb el vernís negre on es comptabilitza un bocí d'una probable copa Lamboglia 27 del taller de les petites estampilles.

Amb el panorama exposat la datació del reompliment de la sitja s'ha fixat a partir de la ceràmica local exclusivament en un context similar al de la sitja 4, és a dir entre el 160/150 a. C. i el 130 a.C. Especial atenció ens mereix la vaixela de taula amb més del terç de la ceràmica recollida on el 64% correspon a produccions emporitanes, molt per sobre del 18% de la grisa de la costa catalana. En canvi el repertori formal és curt. Hi destaquen el got bicònic D-III i residualment el D-I/III. Les escudelles A-I i A-II es reparteixen equitativament els percentatges. Per sota, es completa amb l'escudellet B.

De la comuna ibèrica exceleix un vas que, amb una mica d'imaginació, s'enquadraria a la sèrie G però amb les nanses disposades horitzontalment i el llavi dret i sinuós (fig. 237, 1). mostra unes gerres bitroncocòniques de llavi engruixit que s'emmarquen tècnica i formalment en la línia del que s'havia vist en les sitges de la primera meitat del segle II a.C. del Bosc del Congost. Potser caldria incidir en la desaparició de les pastes bicolors malgrat les variades coloracions que presenten.



### 7.6.3. La sitja 16.

Fossa de secció ovoide de la que se'n conservava la meitat aproximadament, amb una fondària de 110 cm i un diàmetre màxim de 140 cm. El farcit intern el formava una terra argilosa marró on hi sorgia pedruscall d'esquist, còdols rierencs i material ceràmic en abundància que arribava a un total de 940 fragments.

En quantitat es desmarcava el contingut d'àmfora ibèrica car abastava el 62,7%. Els altres registres assolien percentatges molt inferiors. La comuna ibèrica el 19,5%, l'àmfora grecoitàlica i itàlica el 14,1%, la ceràmica fina local l'1,4%, l'1,3% la ibèrica pintada i la ceràmica de cuina l'1%. De les xifres exposades, els contenidors itàlics destaquen amb un pic inusual a les sitges del Bosc del Congost, per contra, la ceràmica fina ibèrica és sensiblement inferior al que acostuma, car normalment se situa entre els 3,5 i els 10 punts de mitjana.

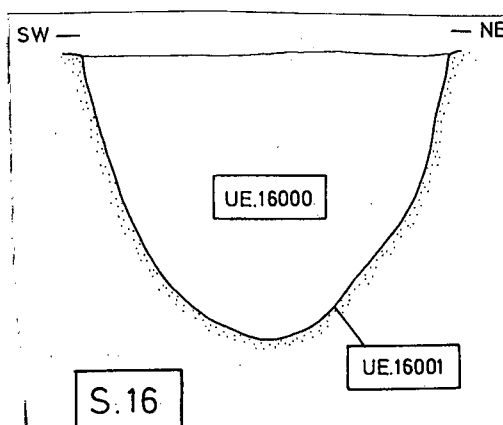

Fig. 222. Secció de la sitja 16.

Les importacions se centren exclusivament en els contenidors itàlics. S'hi han reconegut tres individus diferenciats per les pastes i per les vores. El més antic es presenta amb un llavi assimilable al tipus Lyding-Will D o E (Lyding-Will, 1982, 338-356) (fig. 239, 3). Els altres dos, amb perfils de llavi estrets i força desenvolupats en vertical, s'inscriuen clarament en la forma Dressel 1 A amb una cronologia més moderna de darrer terç del segle II a.C. (Nolla/Nieto, 1989, 381 i 191), (Py, 1993, 54). Aquesta dada ha estat cabdal per acotar l'amortització de la sitja en el darrer terç del segle II a.C. (130/100 a.C.).

El paper de la ceràmica de tradició ibèrica és igualment determinant. La ceràmica de taula mostra un conjunt de peces molt similar al de la sitja 4 per bé que més limitat (160/130 a.C.). Ens referim als gots bicònics D-I i D-III i les escudelles A-I i A-III. Encara que no hi aparegui l'escudella A-II hi trobem un plat C-I amb un inici de freqüentació que s'ha de situar a partir del darrer terç del segle II a.C. (vegeu el capítol 9.5.11).

La ceràmica ibèrica pintada està formada íntegrament per *kalathoi* decorats amb pintura marronosa. Es tracta de produccions emporitanes amb pastes, llavis i decoracions bàsicament dels grup A-1 i A-2, difosos ja a les primeres dècades del segle II a.C. (Conde, 1991, 141-157). Tanmateix, la peça més ben conservada s'ha identificat com un exemplar del grup A-4 amb una cronologia inicial d'últim quart del segle II a.C. (Conde, 1991, 163-164).

209). És una primera aproximació cronològica que serà polida posteriorment fins a tancar la datació del reompliment de la sitja 84 en el darrer terç del segle II a.C. (130/110 a.C.).

La ceràmica fina local hi té bona part de la responsabilitat. Ofereix una sèrie molt completa mercès als 880 fragments que s'hi apleguen. Les produccions emporitanes marquen la pauta ja que suposen el 74,4% de la categoria (66,6% la grisa i el 7,8% les oxidades). A l'altre costat de la balança hi trobem la grisa de la costa catalana amb el 4,4%. El 21,2% restant rau en la comuna de taula on els acabats de pasta i engalba beix constitueixen el grup més nombrós.

El repertori formal es mou en un estadi intermedi entre la sitja 4 (160/130 a.C.) i la 2 (120-100 a.C.). S'hi descriuen escudelles A-II que superen amb escreix a les A-I, fet que assenyala un avançat nivell de desplaçament de la A-I que tot just s'albirava a la sitja 4. Inclús alguna escudelleta B dibuixa la vora reentrant amb el llavi diferenciats com en la parenta més grossa A-II. El got bicònic per excel·lència és el D-III, però ja s'hi reconeixen dos exemplars del got més petit, el D-IV (fig. 241, 8 i 13). La forma restava inèdita fins ara en el Bosc del Congost, Hi torna a aparèixer a les sitges 2, 83 i 49 amb una cronologia global de 120/80 a.C. La copa bicònica de dues nanses de la classe F és una altra novetat que s'enceta a la sitja 84 (fig. 244, 15 i fig. 246, 2). És una forma minoritària i amb moltes variants doncs no la trobem fins a la sitja 49 (fig. 279, 6) i potser a la 65 (fig. 288, 7).

L'aparició de gobelets de parets fines en grisa emporitana és un signe inequívoc de la creixent influència itàlica que, tal vegada, representa una altra divergència amb la sitja 4 (fig., ). Els perfils conservats s'associen a la forma II de Mayet (Mayet, 1975, 27-29) amb un flourit de darrer terç del segle II a.C. i primer del I a.C. (Lopez, 1989, 99) i (Marabini, 1973, 58-59).

Un aspecte que acaba reblant la datació final de la sitja 84 és l'aparició, per bé que escadussera, dels plats C-I, C-III i C-IV. L'exemplar de la forma C-I recollit reproduïx, fil per randa, el perfil d'un altre aparegut en el reompliment intern de la plataforma del temple, a la zona 1 del poblat (U.E.1078 i 1079), amb una datació de (140/120 a.C.) (fig. 30, 8). La semblança dels dos conjunts augmenta pel fet que la forma es documenta amb un únic fragment que pot voler indicar un estadi inicial del plat. A la sitja 2 (120/100 a.C.), per exemple ja s'hi recull en més quantitat i amb més variants. El plat C-IV també és minoritari a la sitja 84 i a més no hi apareix en el farcit de la plataforma del temple ni tampoc entre els nivells d'enderroc del barri de cabanes de la zona 1 (U.E.1003), que estratigràficament en són contemporanis (fig. 33, 13). El que s'hi troba, en canvi, és el plat C-III que surt abundantment en els estrats més tardans d'aquell sector del poblat i també en la sitja 2 del Bosc del Congost (fig. 40, 6 i 10).

Un tret característic de la sitja 84 és la decoració pintada en plats del servei de taula. El plat C-IV ja esmentat i una escudella A-II amb un peu alt il·lustren unes maneres que només s'aprecien en els estrats d'amortització de la zona 1 (vegeu el cap. ...). No s'oblidi que, tanmateix, la major part de la ibèrica pintada que s'ha identificat correspon als *kalathoi* pintats. Es tracta de produccions emporitanes entre

les que s'hi reconeixen vasos dels grups A-2 (fig. 250, 6) i A-3 (Fig. 251, 2). La difusió del primer abraça els dos primers terços del segle II a.C., mentre que el segon es concentraria en el darrer quart del segle II a.C. i la primera meitat del segle posterior (Conde, 1991, 145-153).

La llarga llista de novetats que presenta la sitja 84 no seria completa sense esmentar la troballa de ceràmica d'engalba blanca. Només deu fragments s'hi poden assimilar en el benentès que cap en permet dilucidar una forma concreta. A les sitges posteriors del Bosc del Congost ja serà més habitual però sempre en percentatges reduïts.

La ceràmica de cuina presenta principalment unes olles estretes, de perfil en essa i de base plana o lleugerament còncaua. Fins a cert punt, esdevenen una evolució natural d'aquelles que ja s'han vist en les sitges anteriors. La diferència principal s'aprecia en el llavi angulós i en l'adopció de nanses, però també en el fet que el modelat sigui manual, car no hem pogut localitzar-hi ni un fragment tornejat. Es tracta de la constatació d'un procés comú en quasi totes les sitges de la segona meitat del segle II a.C. del Bosc del Congost. També s'ha identificat una cassola amb nanses agafades verticalment al llavi similars als de les sitges 21 i 4 i que desapareixerà en les sitges més tardanes (2, 49, 83 i 65) (fig. 211, 3) i (fig. 234, 1).

### 7.6.5. La sitja 2.

Es conservaven dos terços d'un dipòsit globular de 190 cm de diàmetre màxim i una profunditat de 150. S'emplaçava a l'extrem sud del camp i molt aprop de la sitja 3. Durant l'excavació del reompliment es va poder comprovar que, de fet, la sitja 2 tallava lleugerament a la 3. Això determinava un *terminus post quem* de 200 a.C. que, vist el material, no ha ajudat gaire.

Un nivell de terres argiloses groguenques i força compactes emplenaven la fossa fins a la superfície (U.E.2000). Entremig apareixien esquerdisos de pedra esquistosa i ceràmica en abundància. Es van recollir fins a 4540 fragments que han esdevingut el segon conjunt més ric després del de la veïna sitja 3.

Els inventaris reflexen el pes específic de l'àmfora ibèrica amb el 40,8% del total. Segueix la comuna ibèrica amb el 36,6%, les àmfores greco-itàliques i itàliques amb el 13,5%, la ceràmica fina local amb el 7,1% i, en quantitats menors, la ceràmica de cuina amb 1,1%, la ibèrica pintada i la d'engalba blanca amb mig punt per cadascuna, la ceràmica de vernís negre amb el 0,1% i l'àmfora púnica amb el 0,07%.

La datació del moment d'obliteració de la sitja 2 s'ha fixat en el darrer quart del segle II a.C. (120/100 a.C.). Les àmfores itàliques, molt nombroses quantitativament, són gasives en donar perfils. De les cinc vores reconegudes s'han determinat dos contenidors Dressel 1 A de la segona meitat del segle II a.C. (Nolla/Nieto, 1989, 381-382), una vora de grecoitàlica Lyding-Will D, (Lyding-Will, 1982, 338-356) i una vora de grecoitàlica de trasició a la Dressel 1 A semblant a les dels campaments numantins (Santmartí/Principal, 1997, 35-75). La ceràmica de vernís

negre ve regentada per la campaniana A. S'hi han identificat els plats Lamboglia 36/F 1315 i Lamboglia 5/F 2252 i la copa Lamboglia 31/F 2156 (Morel, 1981, pl. 13, 32 i 39) que podrien coincidir en un context de segona meitat de segle II a.C. (Santmartí/Principal, 1998, 193-215). Ara bé la presència d'una copa de la forma Lamboglia 4/F 1413 de Campaniana del grup de la B matisa la cronologia vers el darrer quart del segle II a.C. (Morel, 1981, 111-112).

La ceràmica fina local incideix plenament en el període que indica el vernís negre. El repertori formal se situa molt aprop del de les sitges 84 (130/110 a.C.) i 83 i 49 (110/80 a.C.). Veiem que l'escudella A-II és molt superior a la A-I que es podria considerar tangencial. L'escudella A-III de llavis angulosos i aparentment més antiga, registre 7 individus. És, fins a cert punt, desconcertant perquè, des de la segona meitat del segle II a.C., semblava immersa en una recessió constant fins al punt que, a la sitja 84, ja no hi apareixia com tampoc ho fa a la 83 i 49. La troballa es pot interpretar com un fenomen circumstancial que no desvirtua la tendència cap l'extinció de la forma.

A diferència de la sitja 84 on tot just s'insinuava, el plat de la forma C-I es fa habitual i recurrent a la sitja 2. En canvi, com en aquella, els percentatges de plats C-III i C-IV hi són testimonials, fet que contrasta amb la notable presència que es detecta a les sitges 83 i 49. Les imitacions de gobelets de parets fines queden restringides a la forma II de Mayet (Mayet, 1975, 27 i 29). Altres fragments remetent a formes novedoses en el Bosc del Congost. És el cas del flascó H i dels gots bicònics D-III sense llistons horitzontals en el coll que preludien els D-IV (fig. 261, 2 i 3) que també hi figuren. Precisament els gots bicònics D-III són escassos si els comparem amb l'abundància que es fornien a les sitges 4 i 84. Altres formes representades són les gerres de la sèrie E amb els perfils E-I i E-II i el vas G-II nansat. Finalment ressenyem la troballa d'una forma rara de grisa emporitana (E-IV) (fig. 266, 1) que desenvolupa un perfil que recorda al de les olles de la ceràmica de cuina i del que se'n coneix un únic paral·lel a les sitges dels Bordegassos (Casas/Merino/Soler, 1991, fig. 6, 8).

Deixant de banda una gerra de ceràmica indigeta (fig. 267, 12), la ceràmica ibèrica pintada es redueix a als *kalathoi* emporitans on s'hi reconeixen exemplars dels grups A-2 (fig. 273, 3) (fig. 274, 1 i 2), A-3 (fig. 271, 7) (fig. 272, 1) i A-4 (fig. 272, 2) (fig. 273, 2). La presència dels A-3 i A-4 resulten interessants car la seva producció comença a partir del darrer quart del segle II a.C. amb una especial incidència en el traspass cap el segle I a.C. (Conde, 1991, 158 i 163).

La ceràmica comuna ibèrica ofereix un panorama que, en certa manera, és continuadora de l'evolució formal que s'experimentava des de mitjan segle II a.C. en el Bosc del Congost (recordeu la sitja 4). Es caracteritza per vasos de secció similar als de la forma G de dimensions i perfils variats. Hi sovintegen les cuites oxidades amb un predomini de les pastes vermelloses i ataronjades. Puntualment hi han aparegut pastes bícromes i cuites reductores atenent a formes antigues, especialment gerres bitroncocòniques, que fan sospitar la possibilitat d'un lleuger trasvàs de material de la sitja 3 cap a la 2 derivat del fet, ja comentat anteriorment, que una

retallava l'altra. d' Altres recipients descriuen gerres binansades properes a algunes formes d'engalba blanca , especialment la 1B, de les que es desprèn una íntima filiació d'ambdues de la que ja se n'havien fet ressó les primeres publicacions (Nolla, 1981, 53).

La ceràmica de cuina alterna la manufactura feta a mà i la tornejada. En tots els casos els recipients s'amotllen a la producció d'olles i urnes estretes, de perfil en essa i fons pla. Les peces a mà disposen de dues nanses contraposades i desenvolupen un llavi més gruixut i amb la punta plana i esbiaixada en l'estil de les que apareixien a la sitja 84. Les tornejades no presenten nanses.

### 7.6.6. La sitja 49.

Va aparèixer molt arrasada pels treballs inicials de les obres de la variant en aquest indret. Se'n preservà el cul amb el fons arrodonit que estava amortitzat per una capa d'argila marronosa amb inclusió d'esquerdissos de pissarra i abundant material arqueològic (U.E. 49000).

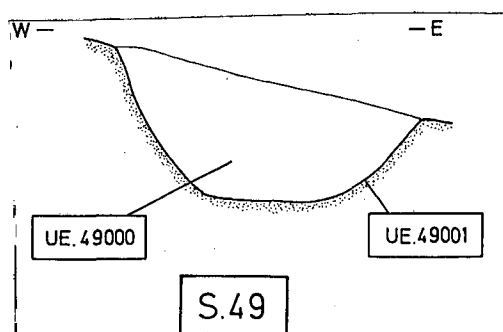

Fig. 224. Secció de la sitja 49.

En total es varen comptabilitzar 2477 fragments ceràmics que, donada l'escassa entitat de l'estrat, resultà un nivell de freqüentació altíssim. Els inventaris han ressaltat la concentració de comuna ibèrica amb el 49,5% seguida de l'àmfora ibèrica de boca plana amb el 37,3%. En percentatges menors hi figuren la ceràmica de taula local amb el 7,4%, l'àmfora itàlica amb el 4,7%, la ceràmica de cuina amb el 3,5%, la ceràmica d'engalba blanca amb l'1%, l'àmfora púnicoebussitana amb el 0,1% i la campaniana B també amb un 0,1%.

La sitja 49 s'ha datat en el primer quart del segle I a.C. (100/80 a.C.). És la primera d'una tríada que s'endinsa en aquest segle. Són les sitges 49, la 83 (110/90 a.C.) i 65 (110/80 a.C.). Amb cronologies semblants s'han considerat contemporànies mercès a la similitud dels conjunts ceràmics que presenten. De bell antuvi, ser les més modernes del Bosc del Congost, comportava l'inconvenient de no poder comptar amb contextos coetanis i/o més moderns en el mateix jaciment que ajudessin a tancar la forquilla cronològica per baix ja que, per la banda alta, es topava de seguida amb les sitges 84 i 2, ben acotades en el temps. Afortunadament comptàvem amb tres referents propers que han estat primordials.

Es tracta dels materials de reompliment de dues sitges localitzades a l'ala est del criptopòritc del forum d'Empúries. Anomenades Gall 1 i Gall 2 s'excavaren els anys 1971 i 1972. L'anàlisi de la ceràmica de vernís negre determinava, en primera instància, una cronologia de 125/100 a.C. (Sanmartí, 1978, 437-457). Més endavant, en un publicació extensa dels conjunts ceràmics, es validava l'estimació inicial amb un període crític de 110-100/90-80 a.C. (Aquilué et al., 1984, 369). La publicació de materials republicans dels segles II i I a.C., en els últims anys, i, especialment, la concordància dels contextos ceràmics de les sitges Gall 1 i 2 amb els dels nivells de destrucció de *Valentia* de l'any 75 a.C. (Ribera, 1998, 346-370) i (Marín/Ribera, 2000, 91-99, lam. 3) ha esperonat a alguns autors a rectificar les datacions inicials i situar-les a l'entorn del 80-70 a.C. (Aquilué et al., 2000, 35-36). És la que s'ha utilitzat com a referent perquè encaixa perfectament amb els contextos del Bosc del Congost

El segon conjunt prové d'uns nivells d'època fundacional de la ciutat de *Gerunda*. Foren excavats a l'interior d'una de les torres romanes que guardaven el portal nord del recinte murat i que avui està incorporada a la seu dels jutjats, un edifici conegut com casa Pastors. El bastió va sellar una llarguíssima seqüència estratigràfica amb uns nivells inferiors formats en el primer quart/terç del segle I a.C. (Nolla, 1987, 85-87) i (Nolla, 1987b, 14-15). La publicació recent i exhaustiva d'aquests materials ha recolzat l'estudi del moment final del Bosc del Congost (Nolla, 1999, 181-214).

El tercer conjunt l'aporta la publicació d'uns materials datats entre el 90 i el 70 a.C. que reblien dues sitges del poblat ibèric de Planells (Sant Mori-Vilopriu) i que es donaren a conèixer com les sitges dels Bordegassos (Casas/ Merino/ Soler, 1991, 121-139).

De la ceràmica d'importació de la sitja 49 ressalta la quantitat d'àmfora itàlica que s'exhumà. Tanmateix només podem remetre a una vora de Dressel 1 A. La ceràmica de vernís negre ha donat únicament quatre fragments de campaniana B. L'absència de campaniana A s'ha de considerar casual quan es té present les escassíssimes importacions que acostumen a donar les sitges del Bosc del Congost. I més si, dels bocins recollits, només s'hi pot identificar un exemplar de Lamboglia 3/F 7550 que ens remet a una cronologia de finals del segle II a.C. i principis del I a.C (fig. 283, 12).

La ceràmica fina local aporta una sèrie àmplia de material que permet establir els matisos necessaris per concretar-ne la datació. La majoria de les formes recollides a la sitja 49 es documenten també a la 2 i a la 84. Són gerres E-I, gots bicònics D-III i D-IV, escudelles B i A-II i fins i tot els plats C-III i C-IV, prou repetits com per constatar una primera divergència amb les sitges 2 i 84 on són molt escassos. A partir d'aquí les diferències augmenten. Efectivament, per primera vegada comptem gots bicònics D-II amb el característic llavi recte i motllurat que no es trovaven a les sitges 2 i 84 i sí a les Gall 1 i 2, i a Casa Pastors (Aquilué et al., 1984, 390-391) i (Nolla, 1999, fig. 9 núm. 6 i 9). En els Bordegassos els detectem només en ceràmica d'engalba blanca fet que deixa entreveure la possibilitat d'una

cronologia un xic més alta per aquest darrer conjunt. La silueta del plat C-I, amb un fragment a la sitja 2 a més del de la present, és restrictiu en el Bosc del Congost fig. 280, 6) i (fig. 260, 3). En canvi, a la zona 1 del poblat n'hi ha d'aquesta mena en els nivells d'abandonament i superficials amb conjunts lleugerament més moderns (fig.44, 4). A Casa Pastors hi descobrim perfils calcats i, de semblants, a les sitges emporitanes (Nolla, 1999, 200) i (Aquilué et al., 1984, 397).

El que s'ha vist fins ara faria sospitar que la sitja 49 s'acosta més als nivells fundacionals de Girona i a les sitges Gall que no pas a la 2 i 84 del Bosc del Congost. Fins a cert punt és cert. Els lligams encara es poden enfortir amb la presència d'un fragment de l'escudella A-IV, l'únic de tot el camp, i que es documenta abastament en tots els altres conjunts externs exepte en els Bordegassos (torna a incidir en la probabilitat d'una datació alta, més aprop del 90 a.C. o, més reculada inclús, que del 70 a.C.). La dada però té una doble lectura perquè denota un estadi inicial de la forma a la sitja 49 que contrasta amb la freqüència de Girona i Empúries. Per tant, s'insinua la possibilitat que la sitja 49 sigui més antiga. En aquest sentit s'hi poden afegir nous arguments, especialment pel que fa a la troballa de la copa binansada F-I de grisa emporitana decorada amb pintura vinosa. La detectem a Girona (Nolla, 1982, 137-143), en el forum emporità i en els nivells d'abandonament del poblat de Sant Julià de Ramis (fig.44, 8) que es poden considerar contemporanis però n'és absent en el Bosc del Congost per bé que s'hi identifiquen peces sense decoració pintada (forma F-III; fig. 279, 6).

La ceràmica d'engalba blanca amb 26 fragments recollits representa un increment respecte de les sitges 84 i 2. Ara bé només s'hi ha pogut definir un individu correspon a una gerra amb una fesomia poc habitual dins el repertori de formes conegudes.

La comuna ibèrica ha resultat excessivament gasiva en fragments determinables, la qual cosa impossibilita estructurar un seqüència coherent. En tot cas afegirem que predominen les pastes monòcromes, beixes i vermelloses sobretot, engalbades parcialment amb una tonalitat diferent de la del fons del vas.

La ceràmica de cuina segueix la línia traçada per les sitges anteriors (84 i 2). Alternen el torn i el modelat manual en unes olles de perfil en essa de parets primes, el fons pla i els llavis curts i arrodonits.

### 7.6.7. La sitja 83.

Dipòsit globular de 142 cm de profunditat per 164 cm d'amplada al que li mancava la boca. Estava farcit per una capa de terra argilosa amarronada on s'hi barrejava pedregoler d'esquist i abundant material ceràmic (U.E.83000).

En total s'hi han comptabilitzat 561 fragments dels que el 62,6% corresponen a ceràmica fina de taula local, el 36,7% a comuna ibèrica i el 0,7% a campaniana B. Paradoxalment, no s'hi han registrat àmfores, ni tant sols ibèriques, i, en contrast l'índex de la ceràmica fina ibèrica s'enfila a uns percentatges altíssims.

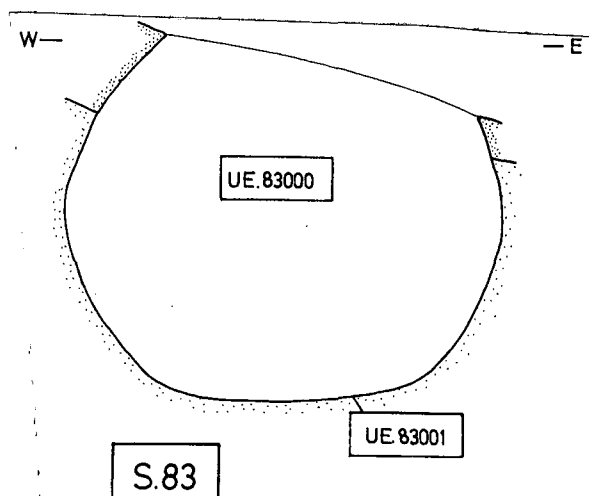

Fig. 225. Secció de la sitja 83.

La campaniana B ha comptabilitzat quatre fragments molt rodats i amb el vernís molt castigat. S'ha identificat la vora desgastada d'un plat de la sèrie Morel F 1640 (fig.287, 7) amb una datació de segle II a.C. (Morel, 1981, 128-129) i el peu d'un plat Lamboglia 5 (fig. 287, 5) difós a partir del darrer terç del segle II a.C. (Aquilué/García/Guitart (coord.), 2000, 403-408).

Amb aquesta situació la fixació cronològica s'ha confiat a la ceràmica fina local que ha donat un repertori prou ampli per a situar el moment d'amortització de la sitja en el tombant dels segles II/I a.C. (110/90 a.C.). La sèrie presenta moltes analogies amb la sitja 2 car s'hi descriuen escudelles A-II i A-I, gots bicònics D-III, potser també alguns D-III/IV i D-IV, vasos de la forma G, flascons H-I i plats C-I, C-III i C-IV, gobelets de parets fines en grisa emporitana assimilats a la forma II (Fig. 286, 1 i 2) que, en el nostre àmbit geogràfic s'ha de datar a partir del darrer quart del segle II a.C. (López, 1989, 99-102). Absències significatives com l'escudella A-IV i els gots bicònics D-II assenyalen una cronologia més alta que la de la 49 on aquests recipients ja hi són representats.

### 7.6.8. La sitja 65.

Dipòsit de parets còncaues que va aparèixer amb la boca destruïda. Se'n conservava una fondària de 124 cm i un diàmetre màxim de 144 cm. El rebliment intern estava forma per una terra argilosa marronosa que sortia molt neta excepte per la ceràmica (U.E. 65000). En acabar l'excavació s'havia recollit una quantitat modesta amb un total de 456 fragments.

L'àmfora ibèrica destacava amb el 54,4%. Molt per darrera seguia la comuna ibèrica amb el 28,9% i, en quantitats molt menors, la ceràmica fina local amb el 8,5% , la ceràmica de cuina amb el 6,5%, un 1,5% de ceràmica de vernís negre indeterminat i un fragment d'àmfora itàlica Dressel 1 A d'últim terç de segle II a.C.



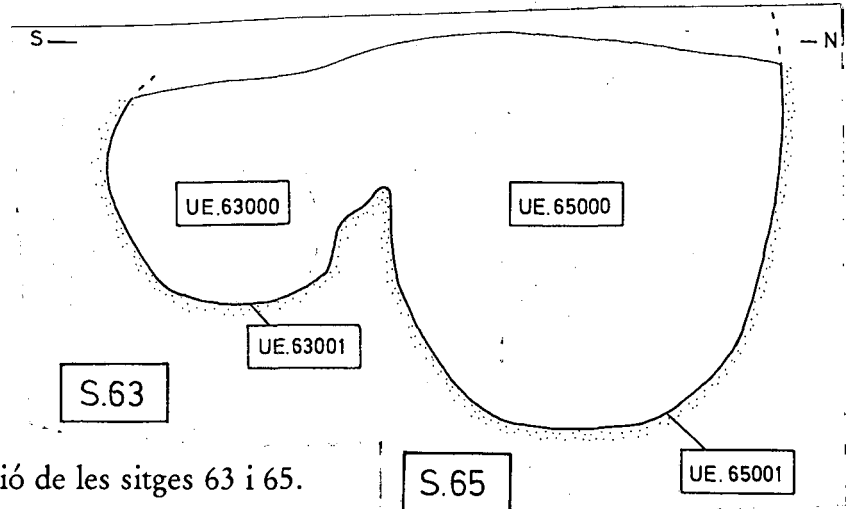

Fig. 226. Secció de les sitges 63 i 65.

La ceràmica fina de taula de tradició ibèrica ofereix una visió curta però prou explícita que permet fixar el moment d'obliteració de la sitja a començaments del segle I a.C. El context material és molt semblant als de les sitges 2 i 49. Probablement se situï en un estadi intermedi entre ambdues però, com que els marges ja són bastant estrets, s'ha optat per donar una cronologia de 110/80 a.C. Hi descobrim un pòsit de formes, certament més antigues com les escudelles A-III i una A-II amb el perfil baix. Però la major part del romanent és el propi de finals del segle II a.C. i de principis de l'I a.C. Ens referim a les escudelles A-II de parets més altes i els plats C-I. En canvi, hi ha mancances notables com els plats C-III i C-IV que s'expliquen pel baix nombre de fragments recollits. Finalment també trobem formes pròpies del segle I a.C. que, per bé que escasses, obliguen a baixar la datació cap aquesta centúria. Concretament s'ha identificat la vora d'un got bicònic D-II, forma absent a la sitja 2 sobre un repertori de 4540 fragments, i un peu de copa bicònica F-III (fig. 288, 7) amb una peça sencera a la sitja 49. Tanmateix i a diferència d'aquesta última, no s'han documentat escudelles A-IV.

### 7.6.9. Làmines de material.

Fig. 227. Bosc del Congost, sitja 4.

- 1) Oxidada emporitana, escudella de la forma A-I amb taques cendroses en el llavi.
- 2 i 3) Oxidada emporitana, escudella de la forma A-I.
- 4) Grisa emporitana, escudella de la forma A-II.
- 5 i 6) Grisa emporitana, escudella de la forma A-I.
- 7) Grisa emporitana, escudella de la forma A-II.
- 8) Oxidada emporitana amb una patina grisa n el llavi.
- 9) Oxidada emporitana, possiblement escudella de la forma A-II.
- 10) Oxidada emporitana de pasta beix, variant de la forma A-III.
- 11) Gris emporitana de tons amarronats, escudella de la forma A-II.
- 12) Grisa de la costa catalana, escudella de la forma A-III.
- 13) Grisa emporitana amb retocs espatulats sobre la paret externa, forma A-I.
- 14) Grisa de la costa catalana amb bandes i tocs espatulats sobre la paret exterior, forma A-III.

- 15) Grisa emporitana amb una pàtina cendrosa a la vora, escudella de la forma A-I.
- 16) Escudelleta de la forma B d'oxidada emporitana amb una pàtina cendrosa en el llavi.
- 17) Grisa de la costa catalana, escudella de forma indeterminada.
- 18) Grisa emporitana amb tocs i llepades espatulades per ambdues cares, forma indeterminada.
- 19) Got bicònic de grisa emporitana, forma D-III.

Fig. 228. Bosc del Congost, sitja 4.

- 1) Escudella petita de grisa emporitana, forma B.
- 2, 3 i 4) Gots bicònics de grisa emporitana, forma D-III.
- 5) Oxidada emporitana, escudella de la forma A-I.
- 6, 7 i 8) Gots bicònics de grisa emporitana, forma D-III.
- 9) Got bicònic de grisa emporitana, possiblement de la forma D-I.
- 10 i 11) Gots bicònics d'oxidada emporitana, forma D-III.
- 12) Got bicònic de la forma D-III de grisa emporitana.

Fig. 229. Bosc del Congost, sitja 4.

- 1) Grisa emporitana, gerreta de forma indeterminada.
- 2) Oxidada emporitana de pasta vermellosa, forma indeterminada.
- 3) Base de got bicònic de grisa emporitana.
- 4) Got bicònic d'oxidada emporitana.
- 5) Got bicònic de grisa emporitana, forma D-III.
- 6 i 7) Bases de grisa emporitana.
- 8) Base de got bicònic d'oxidada emporitana.
- 9 i 11) Grisa emporitana, bases d'escudella.
- 10) Oxidada emporitana, base d'escudella.
- 12 i 13) Oxidada emporitana, bases de gots bicònics.
- 14) Comuna de taula. Base d'escudella de pasta grisa i engalba rosada. Presenta una faixa per la cara externa amb decoració incisa.
- 15) Grisa emporitana, base de got bicònic.
- 16) Oxidada emporitana, base de got bicònic.
- 17) Base de got bicònic de grisa de la costa catalana.
- 18) Base d'escudella d'oxidada emporitana.
- 19) Base de got bicònic de grisa emporitana.

Fig. 230. Bosc del Congost, sitja 4.

- 1) Got bicònic de grisa emporitana, forma D-III.
- 2) Escudella petita corresponent a la forma B de grisa emporitana.
- 3) Comuna ibèrica amb un broc sobre la panxa del recipient.
- 4) Grisa emporitana, ampolla de la forma I-I. Cal deixar constància del fet que aquest peça no es pot atribuir amb seguretat a la sitja 4. Es trobava en una caixa de peces restaurades de les sitges 4 i 49 i malauradament la sigla restava tapada.
- 5) Comuna de taula de pasta grisa i engalba amarronada i més fosca prop de la base, forma A-I.

Fig. 231. Bosc del Congost, sitja 4.

- 1) Comuna ibèrica de pasta de color gris i vermell amb l'engalba que barreja els dos tons.
- 2) Comuna ibèrica, nansa de pasta rogenca i engalba gris.
- 3) Comuna ibèrica de cuita oxidada semblant a l'oxidada emporitana.
- 4) Comuna ibèrica de pasta beix homogeni.
- 5) Comuna ibèrica, gerra nansada de pasta i engalba de color beix.
- 6) Vora de comuna ibèrica de pasta beix homogènia amb el tacte farinós.
- 7) Fragment informa de ceràmica indigeta de pintura blanca.
- 8) Cuina, pasta grollera de cuita reduïda feta a mà.
- 9, 10 i 11) Ceràmica de cuina feta a mà de pasta grollera i cuita reduïda.
- 12) Nansa de pasta grollera i cuita reductora.

Fig. 232. Bosc del Congost, sitja 4.

- 1 i 2) Ceràmica de cuina feta a mà de pasta grollera i cuita reductora.
- 3) Ceràmica de cuina a torn de pasta grollera i cuita reduïda.

Fig. 233. Bosc del Congost, sitja 4.

- 1 a 6) Ceràmica de cuina a mà, de pasta grollera i cuita reductora.
- 7) Tapadora a torn de cuina de pasta grollera i cuita reductora.
- 8) Cassola de cuina feta a mà de pasta grollera i cuita reduïda.
- 9) Nansa de possible cassola de ceràmica de cuina a mà de pasta grollera i cuita reduïda.
- 10,11 i 12) Ceràmica de cuina feta a torn de pasta grollera i cuita reductora.

Fig. 234. Bosc del Congost, sitja 4.

- 1) Cassola de pasta grollera i cuita reductora feta a mà.
- 2) Àmfora grecoitàlica.

Fig. 235. Bosc del Congost, sitja 4.

- 1 i 2) Àmfora grecoitàlica.
- 3, 6, 7 i 8) Àmfora ibèrica de pasta vermellosa amb tocs espatulats sobre la cara externa.
- 4) Àmfora ibèrica de pasta gris i engalba beix.
- 5) Àmfora ibèrica de pasta vermella i engalba beix.
- 9) Àmfora itàlica Dressel 1 A..

Fig. 236. Bosc del Congost, sitja 119.

- 1 i 3) Gots bicònics de grisa de la costa catalana de pasta i engalba fosques i tacte rugós.
- 2, 4, 6 i 10) Grisa emporitana, got D-III.
- 5 i 7) Grisa de la costa catalana de pasta i engalba fosques i tacte aspre, base de got bicònic.
- 8) Grisa emporitana, got D-I/III.
- 9 i 11) Grisa emporitana, bases de gots bicònics.
- 12) Oxidada emporitana, escudella de la forma B.
- 13) Oxidada emporitana, escudella A-I.
- 14) Oxidada emporitana, escudella A-II.

- 15) Comuna de taula de pasta bícroma grisa i grana amb l'engalba grana i una pàtina cendrosa sobre la vora, escudella A-II.
- 16) Comuna de taula de pasta bicolor grisa i grana i engalba grana, escudella AI.

Fig. 237. Bosc del Congost, sitja 119.

- 1) Comuna ibèrica de pasta grisa i engalba marronosa/ataronjada, forma G.
- 2 a 4) Gerres de comuna ibèrica de pasta beix, grisa i vermellosa respectivament i engalba beix, barrejada de gris i vermell i vermellosa .
- 5) Àmfora ibèrica de boca plana de pasta bicolor i engalba amb dues tonalitats barrejades.

Fig. 238. Bosc del Congost, sitja 16.

- 1) Comuna de taula de pasta vermella i engalba negra, plat C-I.
- 2) Oxidada de la costa catalana de pasta i engalba grana amb una taca cendrosa escampada per la vora i parcialment per la cara externa.
- 3) Grisa emporitana, escudella A-I.
- 4) Got bicònic D-III de comuna de taula de pasta i engalba beix.
- 5 i 6) Grisa emporitana, formes ideterminades.
- 7) Comuna de taula de pasta vermella i engalba negra.
- 8) Grisa emporitana, got bicònic.
- 9) Grisa de la costa catalana, got bicònic D-I/III.
- 10) Comuna de taula de pasta beix.
- 11) Comuna ibèrica de pasta bicolor beix i gris clar i tacte farinós, forma G.
- 12) Comuna ibèrica de pasta vermella i engalba grisa i molt fosca.
- 13 a 16) *Kalathoi* ibèrics de les produccions emporitanes dels grups A-1 i A-2.
- 17) Ceràmica de cuina tornejada de pasta grollera i cuita reductora.
- 18) Nansa d'una cassola plana de ceràmica de cuina a mà de pasta grollera i cuita reductora.
- 19) Olla de perfil en essa de ceràmica de cuina tornejada de pasta grollera i cuita reductora.

Fig. 239. Bosc del Congost, sitja 16.

- 1) *Kalathos* ibèric del grup A-4 de les produccions emporitanes.
- 2) Nansa d'àmfora grecoitàlica.
- 3) Àmfora grecoitàlica de transició a la Dressel 1.
- 4 i 5) Àmfora itàlica Dressel 1 A.
- 6 a 8) Àmfora ibèrica de boca plana.

Fig. 240. Bosc del Congost, sitja 84.

- 1 a 7) Gots bicònics de la forma D-III: 1 i 4 grisa emporitana; 2,3,5, 6 i 7 oxidades emporitanes.

Fig. 241. Bosc del Congost, sitja 84.

- 1 a 4 i 10) Gots bicònics de la forma D-III de grisa emporitana.
- 5) Got bicònic de grisa emporitana amb bandes patinades horitzontals sobre la paret exterior, forma D-III.

- 6) Grisa emporitana, gobelet de parets fines, forma M-II (Mayet,II) (López, 1989, 99-103).
- 7) Grisa emporitana, got bicònic D-III.
- 8 i 13) Grisa emporitana, got bicònic D-IV.
- 9) Grisa emporitana, forma indeterminada.
- 11) Grisa emporitana, possiblement una gerra del grup E.
- 12) Grisa emporitana amb decoració a rodeta sobre la paret exterior, gobelet de parets fines, forma II.
- 14) Broc de grisa emporitana, possiblement un kantharos.

Fig. 242. Bosc del Congost, sitja 84.

- 1 i 3) Grisa emporitana amb taques cendroses a la vora (núm.1), escudelletes de la forma B.
- 2) Grisa de la costa catalana de pasta pesant i superfície desgastada, forma indeterminada.
- 4) Grisa emporitana amb una pàtina cendrosa a la vora, escudella A-II.
- 5) Grisa emporitana amb marques i línies derivades del torn per la cara externa, forma A-I.
- 6) Grisa emporitana, forma A-I.
- 7) Grisa emporitana, escudella A-II.

Fig. 243. Bosc del Congost, sitja 84.

- 1) Grisa emporitana, escudella A-II.
- 2 i 7) Oxidada emporitana, forma A-I.
- 3) Oxidada emporitana, forma A-II.
- 4) Comuna de taula de pasta beix amb una pàtina grisa amb tons vermellosos sota la carena, forma A-II.
- 5 i 6) Grisa emporitana, forma A-II.
- 8 a 11) Peus de grisa i oxidada emporitana.

Fig. 244. Bosc del Congost, sitja 84.

- 1 a 14) Bases de gots i escudelles emporitanes reduïdes (1 a 12 i 14) i oxidada (13).
- 15) Copa bicònica de grisa emporitana, forma F-III.

Fig. 245. Bosc del Congost, sitja 84.

- 1) Plat de la forma C-IV d'ibèrica pintada. La pasta i engalba són d'una tonalitat beix/ataronjada. La decoració es concentra sobre la cara interna amb semicercles i cabelleres disposats radialment que parteixen d'uns cercles concèntrics centrals.
- 1) Grisa emporitana, plat de la forma C-III.
- 2) Grisa emporitana, plat de la forma C-I.

Fig. 246. Bosc del Congost, sitja 84.

- 1) Grisa emporitana, gerra bicònica binansada, forma indeterminada.
- 2) Comuna de taula de pasta beix/grisa. Presenta lleugers retocs espatulats per la cara externa, copa de la forma F-IV.

Fig. 247. Bosc del Congost, sitja 84.

- 1) Grisa emporitana, possiblement forma F-II.
- 2) Comuna de taula de pasta beix, possiblement forma F-II.
- 3 a 6) Comuna ibèrica de pasta i engalba beix (núm. 3), bícroma beix/vermell (núm. 4) i de pasta i engalbes vermelles (núm. 5 i 6). Vasos assimilables a la forma G de la comuna de taula.

Fig. 248. Bosc del Congost, sitja 84.

- 1) Plat tapadora de comuna itàlica, forma 1 Burriac 38,100.
- 2) Comuna ibèrica de pasta i engalba vermelles amb retocs espatulat sobre la paret externa.
- 3 i 4) Comuna ibèrica de pasta beix.
- 5) Comuna ibèrica de pasta bicolor gris i beix i engalba grisa amb tocs espatulats sobre tota la superfície externa.

Fig. 249. Bosc del Congost, sitja 84.

- 1 a 5) Comuna ibèrica.

Fig. 250. Bosc del Congost, sitja 84.

- 1 a 5) Comuna ibèrica de pasta beix (núm. 1, 4 i 5) i bícroma (núm. 2).
- 6) *Kalathos* ibèric dels tallers emporitans, grup A-2.
- 7) Peça que recorda a un *kalathos* ibèric de pasta beix i engalba amb una banda patinada sota la vora.

Fig. 251. Bosc del Congost, sitja 84.

- 1) Ibèrica pintada de pasta beix ataronjada, escudella A-II amb un peu alt.
- 2) *Kalathos* ibèric dels tallers emporitans, grup A-3.

Fig. 252. Bosc del Congost, sitja 84.

- 1) Ceràmica de cuina feta a mà de pasta grollera i cuita reductora.

Fig. 253. Bosc del Congost, sitja 84.

- 1 a 3) Ceràmica de cuina feta a mà de pasta grollera i cuita reductora.

Fig. 254. Bosc del Congost, sitja 84.

- 1 a 3) Ceràmica de cuina feta a mà de pasta grollera i cuita reductora.

Fig. 255. Bosc del Congost, sitja 84.

- 1 a 6) Àmfora ibèrica de boca plana.
- 7) Campaniana A, plat Lamboglia 5.
- 8) Àmfora itàlica Dressel 1 A.

Fig. 256. Bosc del Congost, sitja 2.

- 1) Grisa emporitana corresponent a la forma A-II amb una pàtina cendrosa sobre la banda externa del llavi.
- 2 a 5) Grisa emporitana, escudella de la forma A-II.
- 6) Grisa emporitana, escudella de la forma A-II amb una pàtina cendrosa sobre la vora.

7) grisa de la costa catalana, forma A-I. La pasta és grisa i fosca mentre que l'engalba barreja el gris amb grana amb tocs i bandes espatulades.

Fig. 257. Bosc del Congost, sitja 2.

- 1) Grisa emporitana corresponent a la forma A-I.
- 2) Grisa emporitana, escudella de la forma A-II.
- 3) Oxidada emporitana de pasta i engalba beix-ataronjat, forma A-I.
- 4) Oxidada emporitana de pasta i engalba vermelloses, forma A-II.
- 5 i 6) Oxidada de la costa catalana amb una variant de la forma A-III. Presenten la tècnica decorativa de les engalbes aplicades on es barreja el gris sobre el grana.
- 7) Oxidada emporitana de pasta i engalba vermelloses, forma A-II.
- 8) Oxidada emporitana amb una pàtina cendrosa sobre la banda externa del llavi

Fig. 258. Bosc del Congost, sitja 2.

- 1) Comuna de taula de pasta i engalba amb una tonalitat homogènia beix ataronjada, forma A-I.
- 2) Comuna de taula de pasta i engalba de color beix molt clar quasi blanc i de tacte suau a la mà. Escudella corresponent a la forma A-II.
- 3) Comuna de taula amb la pasta i l'engalba de color beix lleugerament ataronjat, escudella de la forma A-I.
- 4) Oxidada de la costa catalana amb la pasta rogenca amb tonalitats grises en el nucli. L'engalba de color rogenç presenta una pàtina cendrosa a tot vol de la vora. Escudella de la forma A-III.
- 5) Oxidada de la costa catalana de tonalitats granes, escudella de la forma A-III.
- 6) Grisa de la costa catalana de pasta i engalba fosques i una pàtina cendrosa sobre la paret externa de la vora. Escudella de la forma A-III.
- 7) Oxidada de la costa catalana de tonalitats vermelles i granes. L'engalba presenta una tonalitat més fosca per la part inferior de la cara externa. Escudella de la forma A-III.

Fig. 259. Bosc del Congost, sitja 2.

- 1 a 3) Oxidada de la costa catalana, escudelles de la forma A-III. Presenta l'engalba i la pasta uniformes de color marró taronjat.
- 4 a 6) Grisa emporitana, plat de la forma C-I.
- 7 i 8) Oxidada emporitana, plat de la forma C-I amb una pàtina cendrosa sobre la cara externa de la vora.

Fig. 260. Bosc del Congost, sitja 2.

- 1) Grisa de la costa catalana amb l'engalba poc uniforme perquè presenta certs tons amarronats, forma A-II.
- 2) Plat de la forma C-I d'oxidada emporitana amb una pàtina cendrosa a la banda externa de la vora.
- 3) Plat de la forma C-I d'oxidada emporitana.
- 4) Oxidada emporitana de pasta i engalba de color vermell clar. Imitació d'un gobelet de parets fines Mayet II, forma D-VI.

- 5) Oxidada emporitana, possiblement assimilable a la sèrie E.
- 6) Grisa de la costa catalana de pasta i engalba quasi negres i tacte rugós. Forma D-III.
- 7) Grisa emporitana, forma H-I.
- 8) Grisa emporitana, forma indeterminada assimilable al grup I?.
- 9) Grisa emporitana, possiblemet una gerra de la sèrie E.

Fig. 261. Bosc del Congost, sitja 2.

- 1) Grisa de la costa catalana de tacte aspre a la mà i amb la pasta i engalba molt fosques, forma indeterminada.
- 2) Comuna de taula de pasta i engalba beix. Got bicònic D-III/IV.
- 3) Grisa emporitana, got bicònic D-III/IV.
- 4) Grisa emporitana, plat de la forma C-IV.
- 5) Grisa emporitana, plat de la forma C-III.

Fig. 262. Bosc del Congost, sitja 2.

- 1) Comuna de taula de pasta i engalba beix, gobelet de parets fines Mayet II, D-VI.
- 2) Comuna de taula de pasta i engalba beix, got bicònic de la forma D-III?.
- 3) Comuna de taula de pasta i engalba beix, escudella de la forma A-II amb nanses.
- 4, 7 i 8) Bases de gots bicònics de grisa emporitana.
- 5, 6, 9, 10 i 11) Bases d'escudelles de grisa emporitana.
- 12) Comuna de taula de pasta bicroma (vermell/gris fosc) i amb l'engalba que combina el gris fosc sobre el fons vermell, forma indeterminada.
- 13) Oxidada emporitana, base d'escudella.
- 14 i 15) Grisa emporitana, bases d'escudella.

Fig. 263. Bosc del Congost, sitja 2.

- 1 a 3, 5 i 7) Grisa emporitana, bases d'escudella.
- 4) Grisa de la costa catalana, got bicònic de la forma D-IV.
- 6) Grisa emporitana, base de got bicònic.
- 8) Grisa emporitana, base i peu d'un plat.
- 9) Grisa emporitana, peu i fons d'una peça de forma indeterminada.
- 10) Oxidada de la costa catalana. La pasta i l'engalba mostren una tonalitat grana molt viva i uniforme. L'engalba presenta nombroses bandes espatulades horitzontals per tota la paret externa.

Grisa emporitana, base de possible got bicònic.

- 12) Comuna de taula de pasta i engalba beix, forma indeterminada.

Fig. 264. Bosc del Congost, sitja 2.

- 1 a 19) Bases de ceràmica fina de taula ibèrica: grisa emporitana 1, 2, 5 i 13 a 16; comuna de taula 3, 4, 7, 10, 12, 18 i 19; oxidada de la costa catalana 6 i 8; oxidada emporitana 9 i 11; grisa de la costa catalana 17.

Fig. 265. Bosc del Congost, sitja 2.

- 1) Comuna de taula de pasta beix, vas de la forma G.



2 a 4) Comuna ibèrica de cuites oxidades amb pastes vermelloses i engalbes que combinen dues tonalitats: gris sobre fons vermellós. Atuellis similars a la sèrie G.

5) Gran vas de comuna ibèrica de pasta beix amb un diàmetre de boca superior als 40 cm.

6) Comuna ibèrica de pasta grisa i engalba ataronjada.

7) Nansa de comuna ibèrica de pasta i engalba beix.

Fig. 266. Bosc del Congost, sitja 2.

1) Grisa emporitana, gerra de forma desconeguda.

2) Grisa de la Costa catalana de pasta grisa i fosca i engalba grisa amb tonalitats rogenques, forma G.

3) Tapadora de comuna ibèrica de pasta beix amb desgrixant vistós de pics blancs.

Fig. 267. Bosc del Congost, sitja 2.

1) Comuna de taula de pasta beix, forma E-II.

2 i 6) Comuna ibèrica de pasta bicolor i engalba grisa sobre fons vermell amb una franja clara sobre la banda iterna del llavi.

3, 4) Comuna ibèrica de pasta ataronjada.

5) Comuna ibèrica de pasta grisa i engalba marró.

7) Comuna ibèrica de pasta grisa i engalba ataronjada.

8) Comuna ibèrica de pasta beix.

9) Comuna ibèrica de pasta i engalba vermelles amb retocs espatulats de traçada vertical.

10) Comuna ibèrica de pasta grisa, quasi negra, i engalba que combina el beix sobre el fons gris fosc.

11) Comuna ibèrica de pasta grisa i engalba marró/ vermellova.

12) Ceràmica indigeta decorada amb una franja de pintura blanca sota la vora.

Fig. 268. Bosc del Congost, sitja 2.

1) Comuna ibèrica de pasta vermella.

2) Comuna ibèrica de pasta i engalba beix.

3) Grisa de la costa catalana de pasta grisa i engalba que combina el grana sobre fons gris.

4) Morter ibèric de pasta ataronjada i engalba beix.

5 i 6) Comuna ibèrica de pasta beix.

Fig. 269. Bosc del Congost, sitja 2.

1) Comuna ibèrica de pasta grisa i engalba vermellova.

2 a 5) Comuna ibèrica de pasta beix.

Fig. 270. Bosc del Congost, sitja 2.

1) Ceràmica d'engalba blanca de pasta beix/ ataronjada i engalba grisa molt pàl·lida, forma 1B.

2) Comuna ibèrica de pasta i engalba beix, assimilable a la forma 1B d'engalba blanca.

3 i 4) Ceràmica de parets fines, forma Mayet II.

Fig. 271. Bosc del Congost, sitja 2.

- 1) Grisa emporitana, gerra de la forma E-II amb decoració incisa per la cara externa.
- 2) Comuna de taula da pasta beix, forma indeterminada.
- 3) Comuna ibèrica de pasta beix.
- 4) Comuna ibèrica de pasta i engalba ataronjada amb un diàmetre de boca superior als 45 cm.
- 5) Comuna ibèrica de pasta bicroma gris/taronja i engalba ataronjada.
- 6) Base de ceràmica d'engalba blanca, possiblement forma 6.
- 7) *Kalathos* ibèric dels tallers emporitans, forma A-3.

Fig. 272. Bosc del Congost, sitja 2.

- 1) *Kalathos* ibèric dels tallers emporitans, forma A-3.
- 2) *Kalathos* ibèric dels tallers emporitans, forma A-4.

Fig. 273. Bosc del Congost, sitja 2.

- 1 a 3) *Kalathoi* ibèrics dels tallers emporitans, grup A-4(núm. 2) i A-2 (núm. 3).

Fig. 274. Bosc del Congost, sitja 2.

- 1 a 3) *Kalathoi* ibèrics dels tallers emporitans, grup A-2.

Fig. 275. Bosc del Congost, sitja 2.

- 1, 4 i 7) Ceràmica de cuina feta a mà de pasta grollera i cuita reductora, olles de perfil en essa.
- 2, 3, 5, 6 i 8) Ceràmica de cuina tornejada de pasta grollera i cuita reduïda, olles de perfil e essa.
- 9 i 10) Ceràmica de cuina feta a mà de pasta grollera i cuita reduïda.
- 11) Ceràmica de cuina a torn de pasta grollera i cuita reductora.

Fig. 276. Bosc del Congost, sitja 2.

- 1 a 3) Ceràmica de cuina feta a mà de pasta grollera i cuita reduïda, nanses d'olles de perfil en essa.
- 4) Pivot d'àmfora grecoitàlica.
- 5 a 17) Àmfora ibèrica de boca plana. Dominen les pastes monòcromes amb tonalitats variades, generalment grises, beixes i vermelloses/ataronjades. Les engalbes presenten una tonalitat diferent al de la pasta exceptuant les de pasta beix i algunade pasta ataronjada on tot el conjunt és uniforme. Les engalbes poden combinar dues tonalitats que es poden barrejar.

Fig. 277. Bosc del Congost, sitja 2.

- 1 i 2) Àmfora itàlica Dressel 1 A.
- 3 a 12) Àmfora ibèrica de boca plana.

Fig. 278. Bosc del Congost, sitja 2.

- 1) Àmfora grecoitàlica de transició a la Dressel 1 A.
- 2) Campaniana A, forma Lamboglia 36.
- 3) Campaniana A, peu de plat, forma indeterminada.
- 4) Campaniana A, forma Lamboglia 31.

- 5) Campaniana A, forma Lamboglia 5.
- 6) Campaniana B-oide, forma Lamboglia 4.

Fig. 279. Bosc del Congost, sitja 49.

- 1) Grisa emporitana, gerra de la forma E-I.
- 2 i 3) Grisa emporitana, gots bicònics D-IV.
- 4) Grisa emporitana, got bicònic D-II.
- 5, 7 a 10) Gots bicònics D-III de grisa emporitana.
- 6) Copa bicònica F-III d'oxidada emporitana.

Fig. 280. Bosc del Congost, sitja 49.

- 1 a 4) Plats C-III de grisa de la costa catalana
- 5) Plat C-III de comuna de taula de pasta i engalba beix.
- 6) Plat C-I d'oxidada emporitana decorada amb una espiral incisa sobre el fons intern.
- 7 i 8) Plats C-IV de comuna de taula de pasta beix.
- 9) Platet C-III nansat de grisa emporitana.
- 10) Grisa de la costa catalana de tons amarronats, forma C-IV.
- 11) Escudella B de grisa emporitana.

Fig. 281. Bosc del Congost, sitja 49.

- 1) Oxidada emporitana, got bicònic D-II.
- 2 i 4) Gots bicònics D-III o D-III/IV d'oxidada emporitana.
- 3) Oxidada emporitana, possiblement de la forma D-III/IV.
- 5 i 6) Escudelles A-II de grisa i oxidada emporitana respectivament.
- 7, 9, 11 i 12 a 14) Bases de gots i escudelles de grisa emporitana.
- 8) Grisa emporitana, forma A-IV.
- 10) Peu o vora? de comuna de taula de pasta beix, forma indeterminada.
- 15) Morter de pasta vermellova, densa i pesada amb vacuoles a la superfície i desgreixant de pics blancs.

Fig. 282. Bosc del Congost, sitja 49.

- 1) Comuna ibèrica de pasta beix.
- 2 i 3) Comuna ibèrica de pasta vermellova i engalba amb taques grises.
- 4) Ceràmica d'engalba blanca, forma 2.
- 5, 8 i 9) Ceràmica de cuina a mà, de pasta grollera i cuita reductora.
- 6, 7) Ceràmica de cuina tornejada, de pasta grollera i cuita reductora.

Fig. 283. Bosc del Congost, sitja 49.

- 1) Àmfora itàlica Dressel 1 A.
  - 2) Pivot d'àmfora itàlica.
  - 3 a 11) Àmfora ibèrica de boca plana.
- Campaniana B, píxide de la forma Lamboglia 3.

Fig. 284. Bosc del Congost, sitja 83.

- 1) Plat C-I de grisa emporitana decorat amb cercles concentrics incisos.
- 2 i 3) Oxidada emporitana plats C-I.

- 4) Comuna de taula de pasta grisa i engalba beix-ataronjada, plat de la forma C-IV.
- 5) Comuna de taula de pasta beix, plat de la forma C-III.
- 6) Grisa emporitana, escudella A-I.
- 7) Grisa emporitana plat C-I.
- 8 a 10) Escudelles A-II de grisa emporitana.

Fig. 285. Bosc del Congost, sitja 83.

- 1) Escudella A-I de grisa emporitana.
- 2 i 3) Escudelles A-II de grisa emporitana.
- 4) Escudella A-II de comuna de taula de pasta bicolor, taronja i gris i engalba grisa.
- 5) Oxidada emporitana, escudella A-II.
- 6, 7 i 9 a 11) Gots bicònics D-III de grisa emporitana.
- 8) Got bicònic D-III/IV d'oxidada emporitana.
- 10) Got bicònic D-III/IV de grisa emporitana.

Fig. 286. Bosc del Congost, sitja 83.

- 1 i 2) Grisa emporitana, gobelets de parets fines de la forma II.
- 3) Flascó H-I de grisa emporitana.
- 4) Grisa emporitana, vas G o F-II?
- 5 i 6) Vasos G de grisa emporitana.
- 7 a 13) Bases de grisa o oxidada emporitana i comuna de taula de pasta beix.
- 14) Got bicònic D-IV de grisa emporitana.

Fig. 287. Bosc del Congost, sitja 83.

- 1 i 4) Engalba blanca? Pasta ataronjada/vermellosa i engalba blanquinosa, forma indeterminada.
- 2) Comuna ibèrica de pasta beix.
- 3) Comuna ibèrica de pasta marronosa i engalba grisa.
- 5) Campaniana B, forma Lamboglia 5.
- 6) Campaniana del tipus B, forma indeterminada.

Campaniana B, sèrie Morel 1640.

Fig. 288. Bosc del Congost, sitja 65.

- 1) Escudella A-I de grisa emporitana.
- 2) Escudella A-II d'oxidada emporitana.
- 3) Escudella A-II de perfil baix de comuna de taula de pasta beix.
- 4 i 5) Grisa emporitana, plats C-I.
- 6) Oxidada emporitana, escudella A-III.
- 7) Peu de copa F-III de grisa emporitana.
- 8) Got bicònic D-II de grisa emporitana.
- 9) Comuna de taula de pasta marró, got bocònioc D-III.
- 10) Comuna ibèrica de pasta grisa i engalba marró.
- 11) Comuna ibèrica de pasta i engalba grisa marronosa.
- 12) Comuna ibèrica de pasta beix ataronjada.
- 13) Àmfora itàlica Dressel 1 A.

Fig. 227

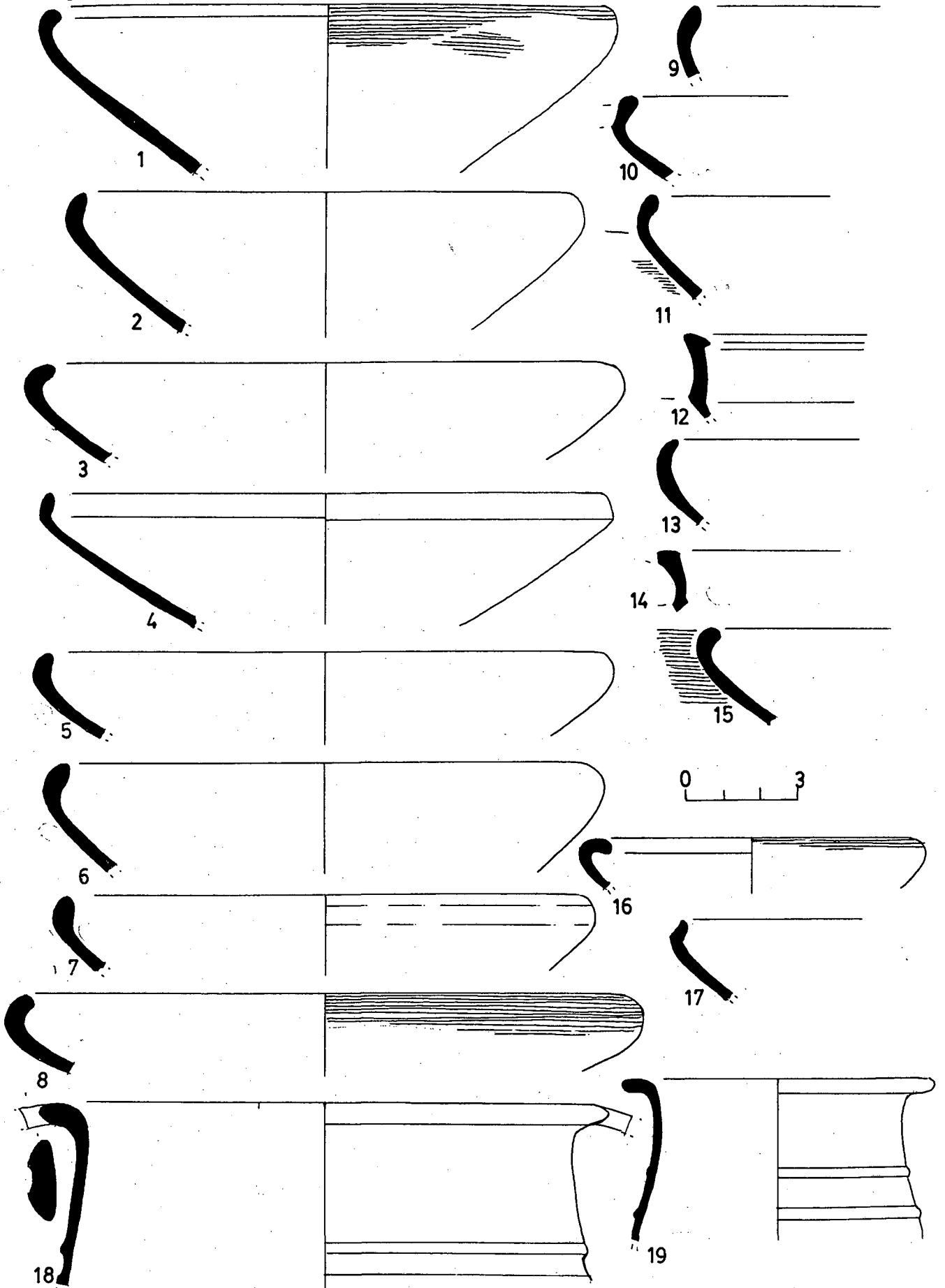

Fig. 228

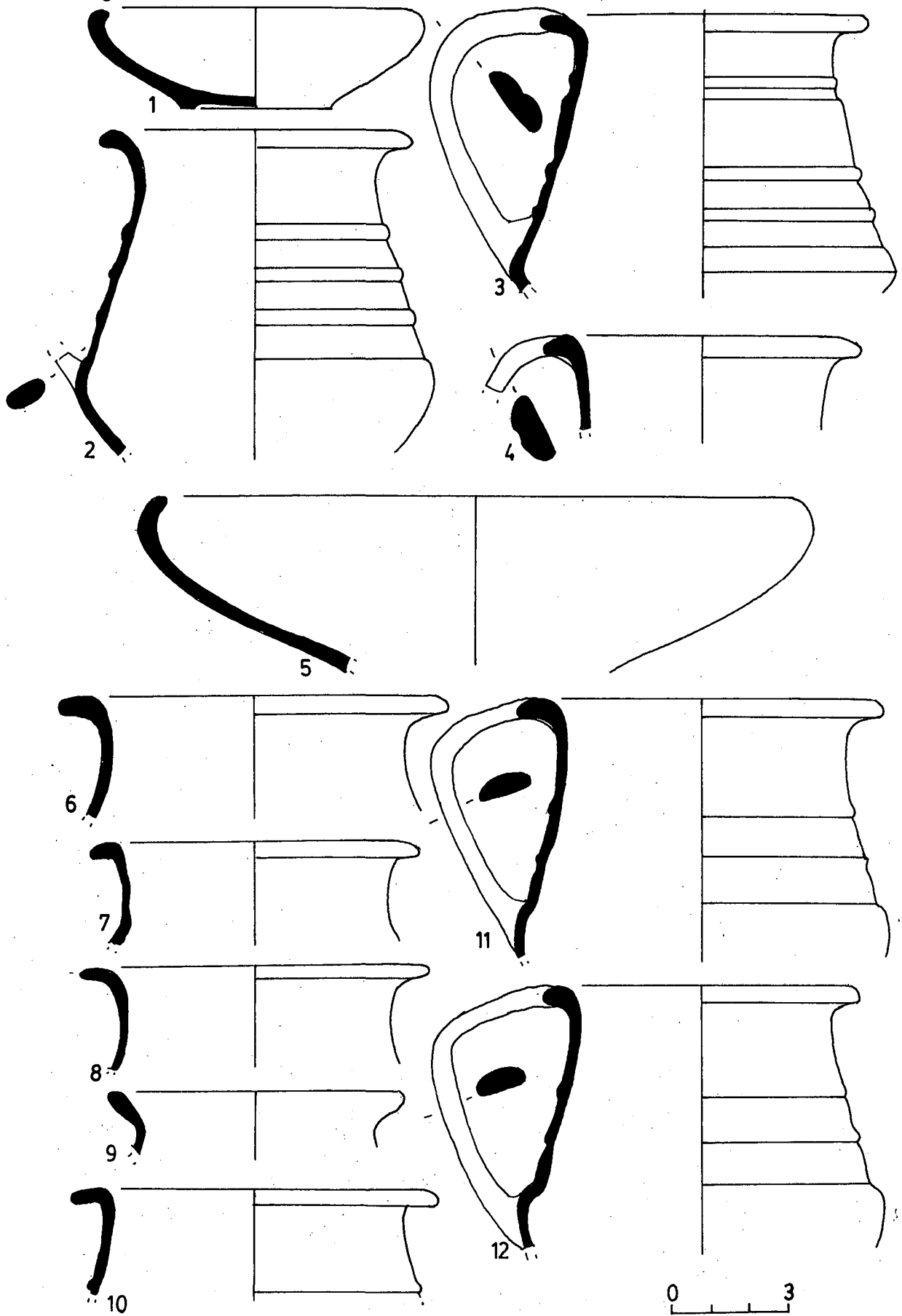

Fig. 229

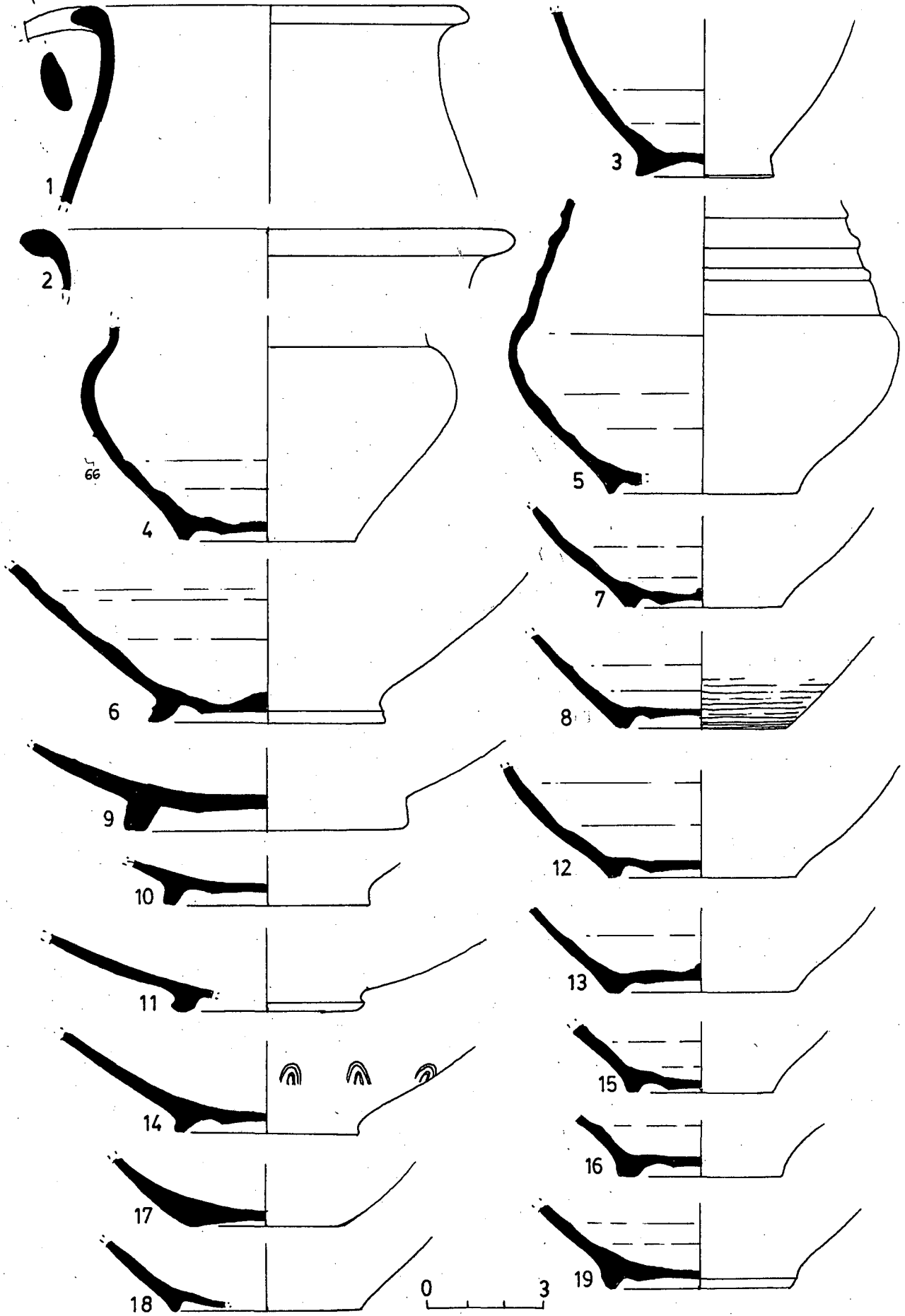

Fig. 230

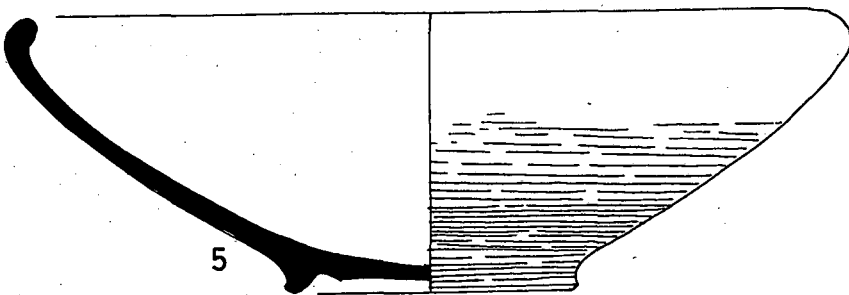
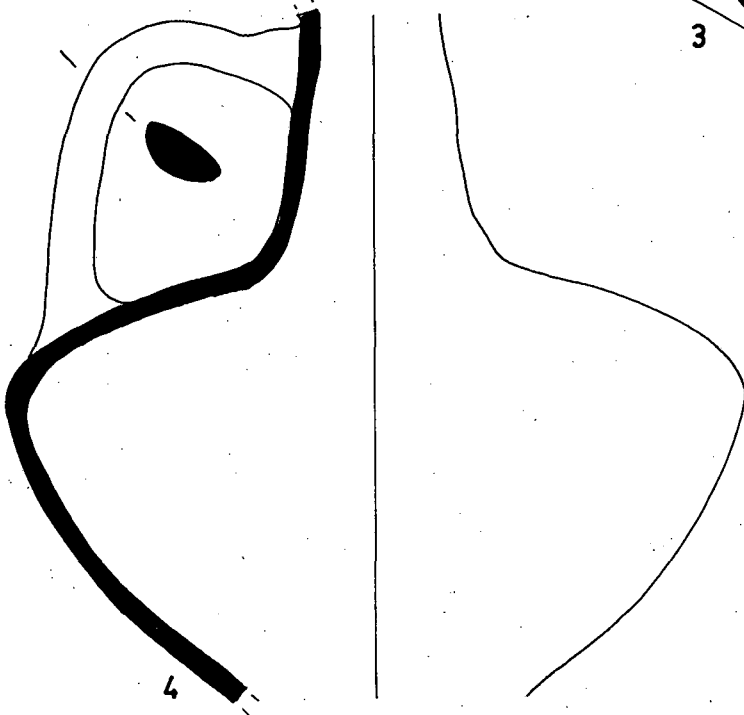
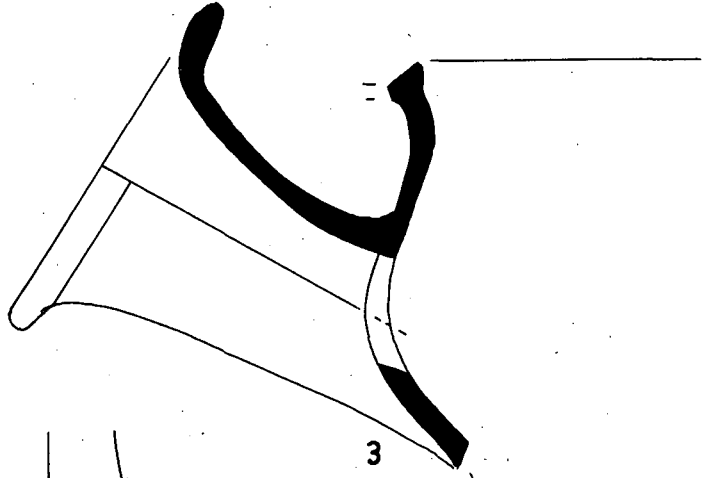
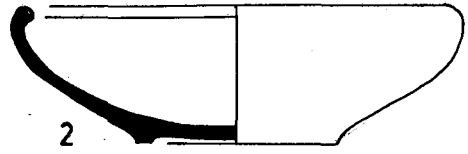
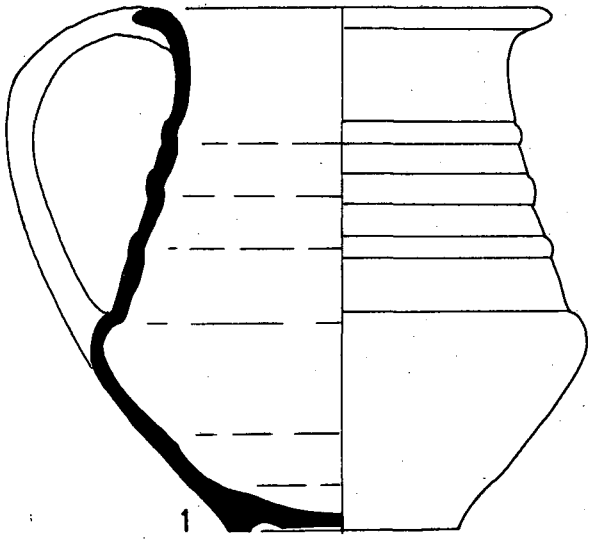



Fig. 231

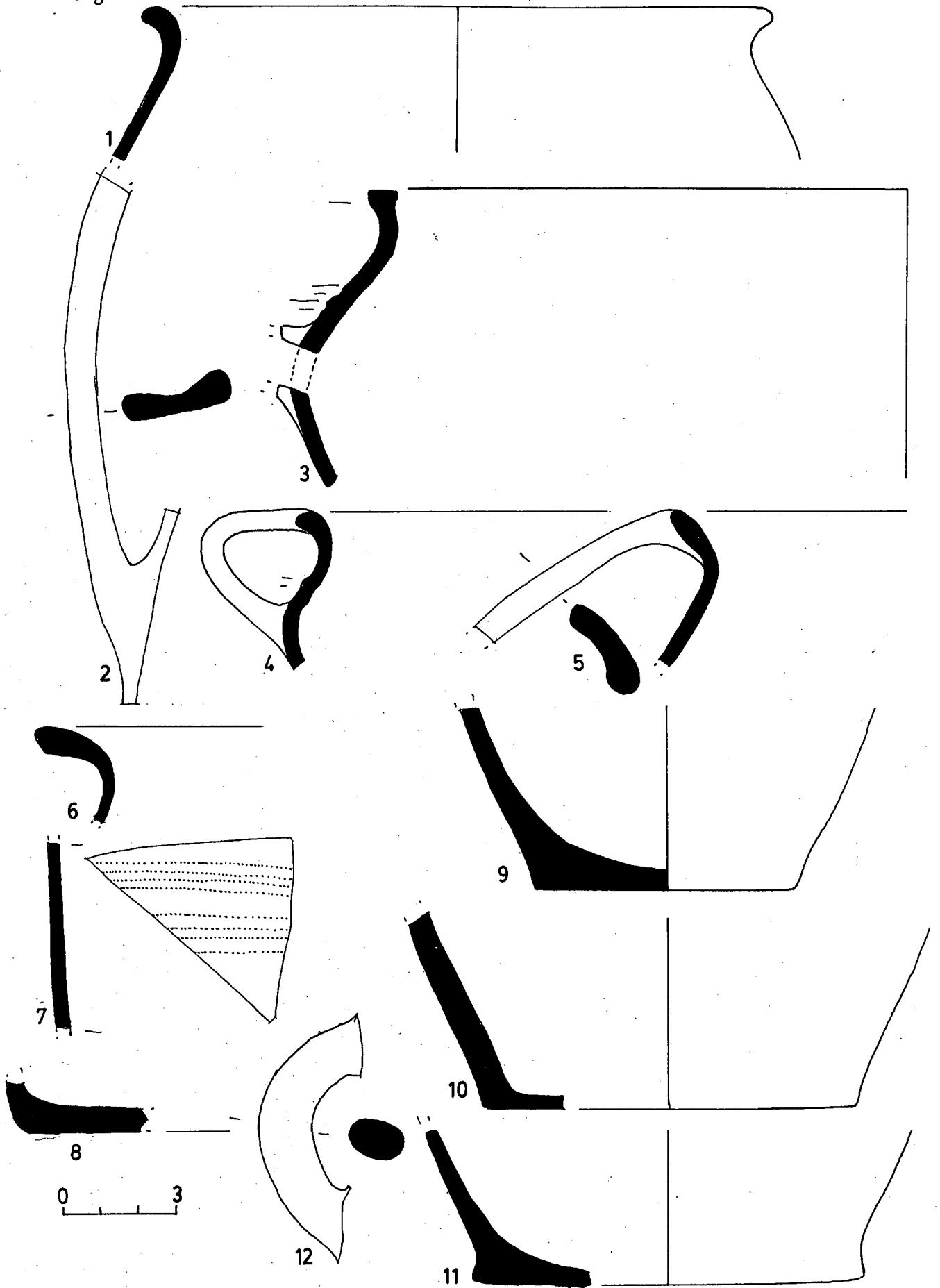

Fig. 232

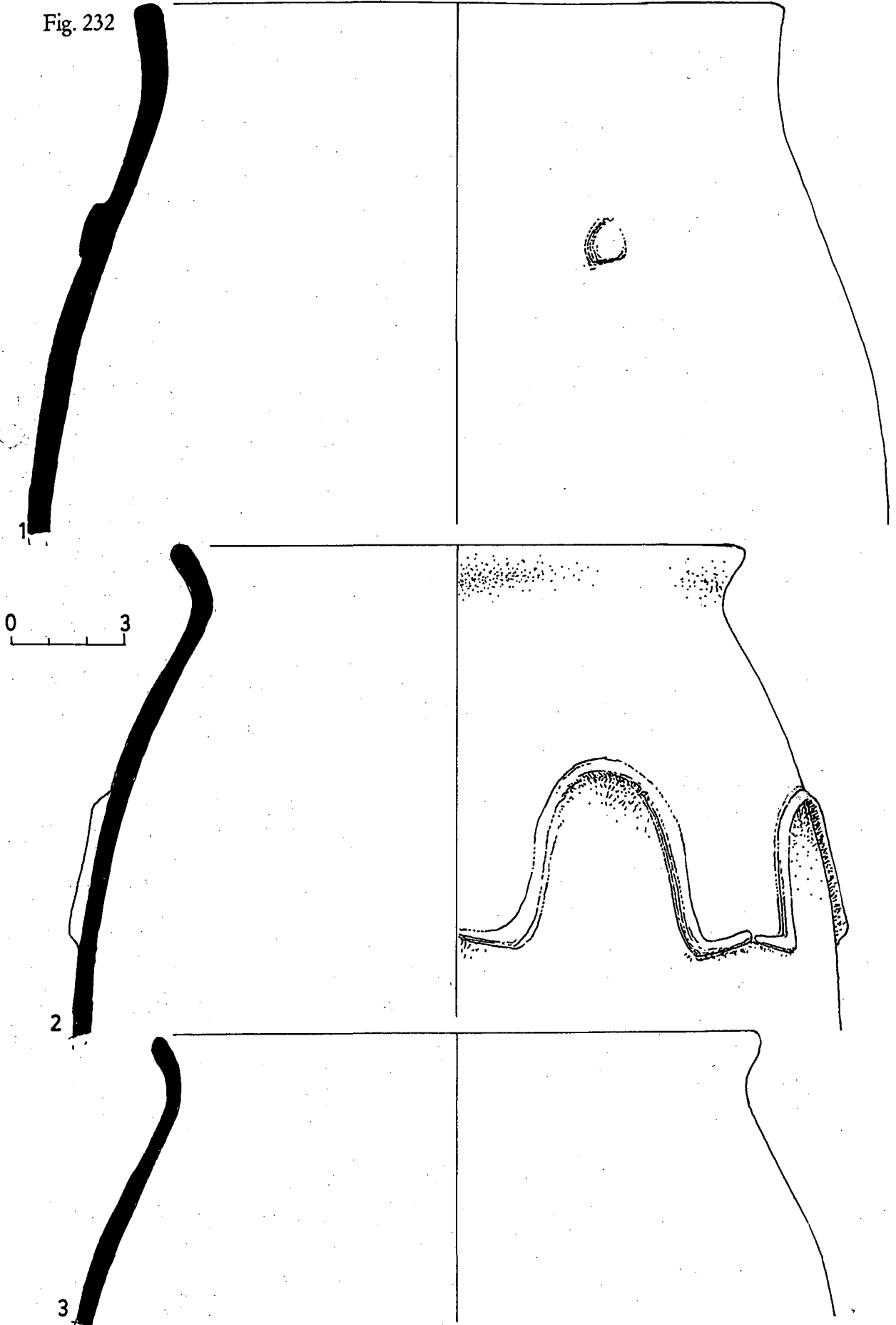

Fig.233

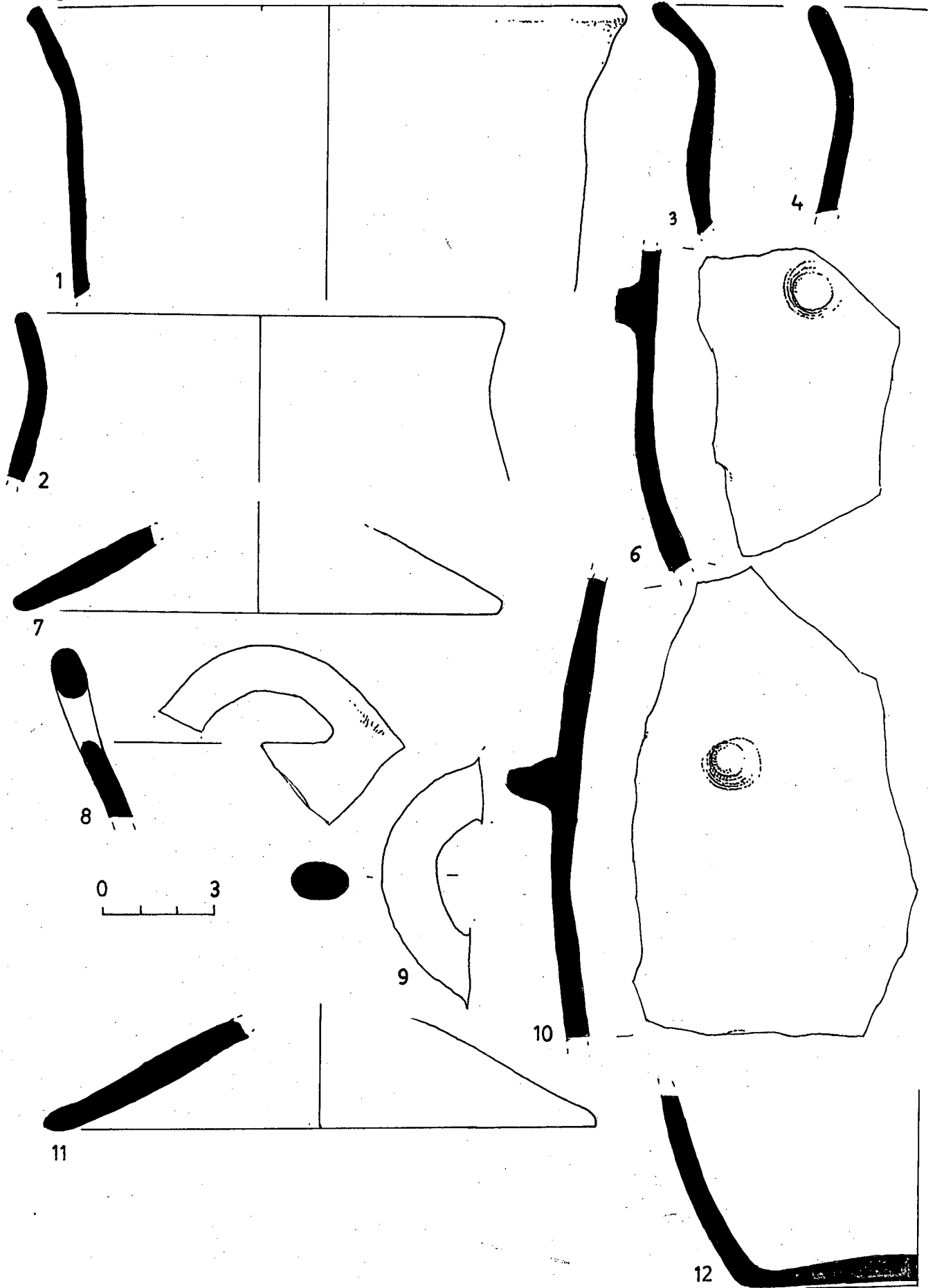

Fig. 234

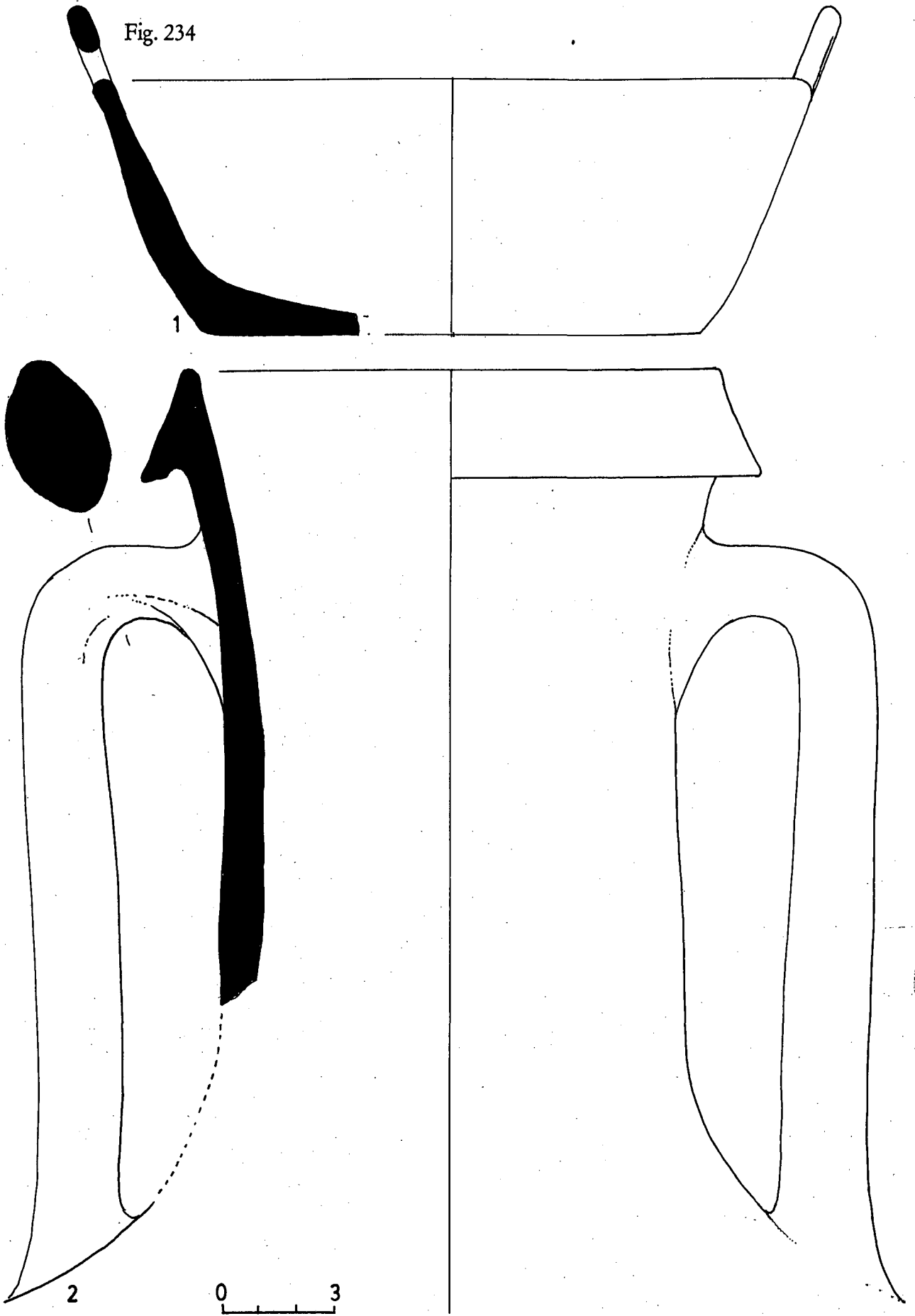

Fig. 235

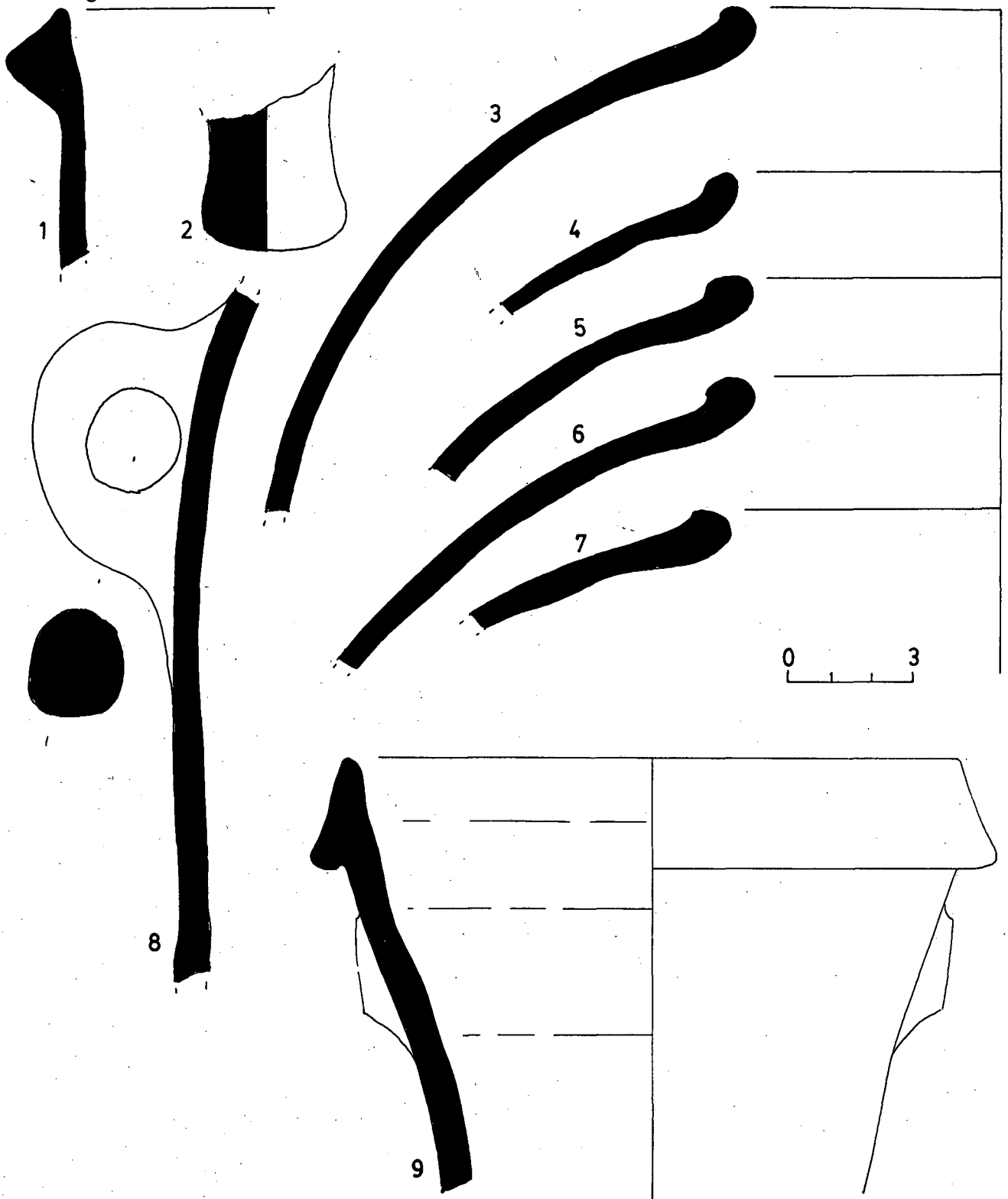

Fig. 236

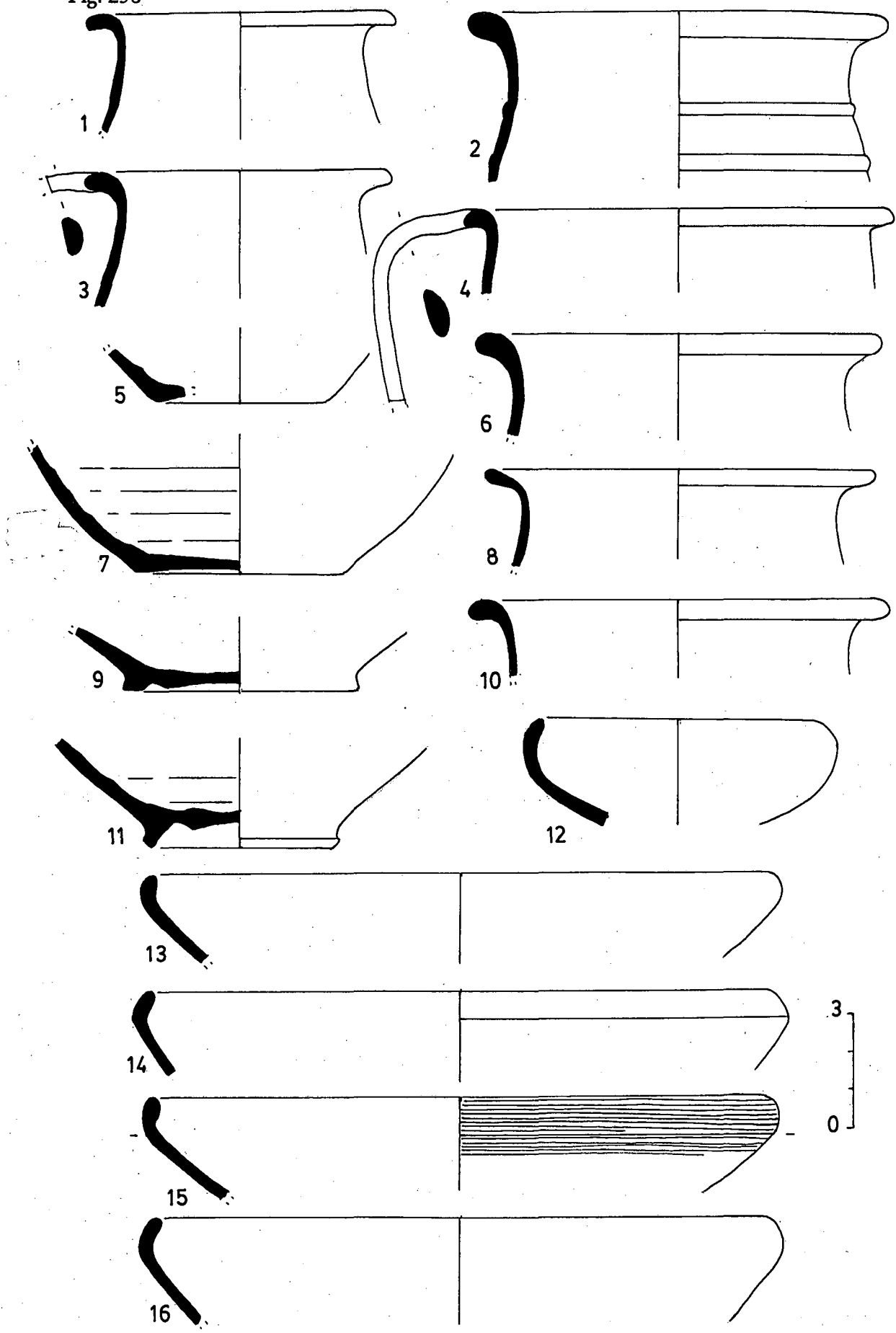

Fig. 237

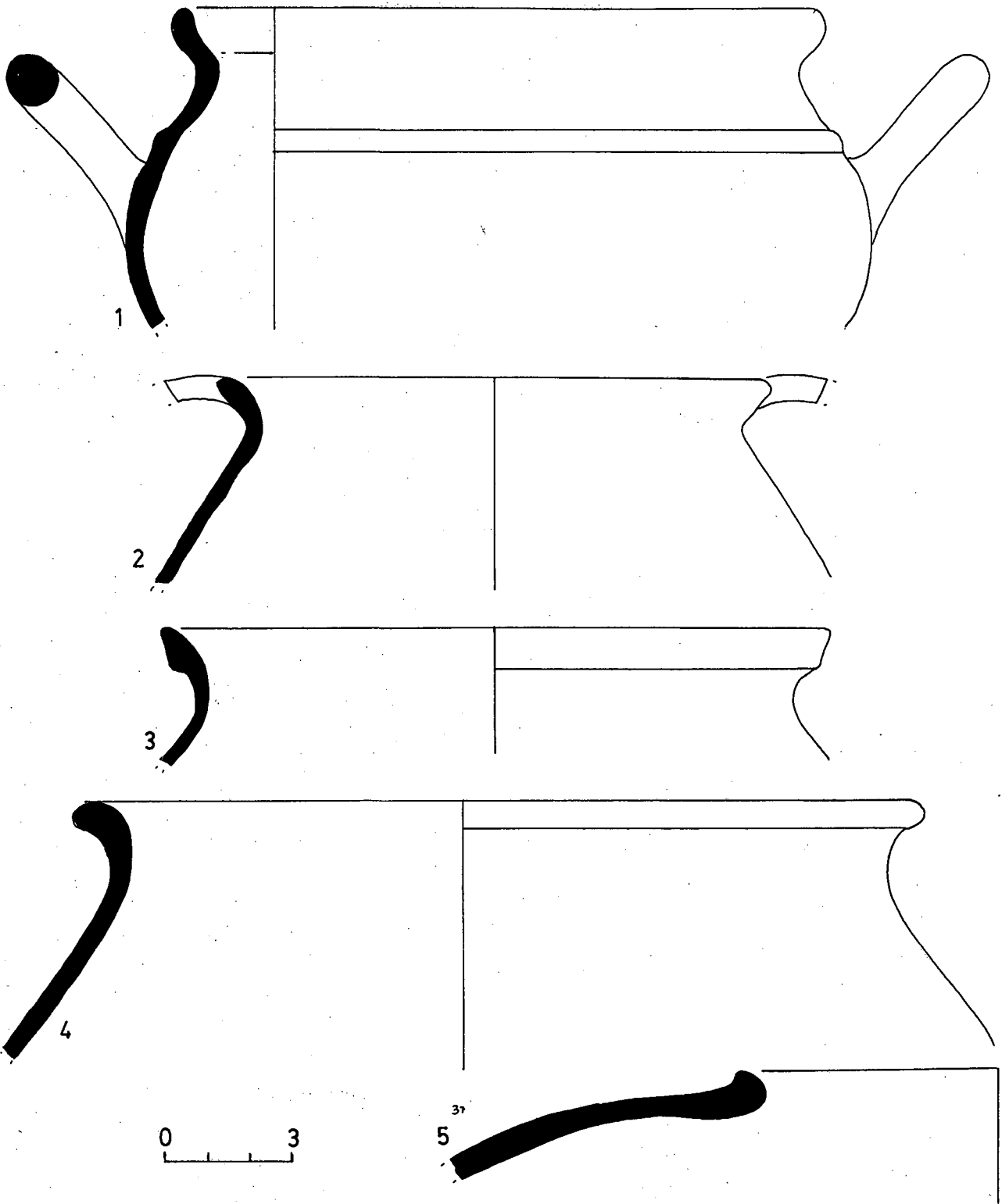

Fig. 238

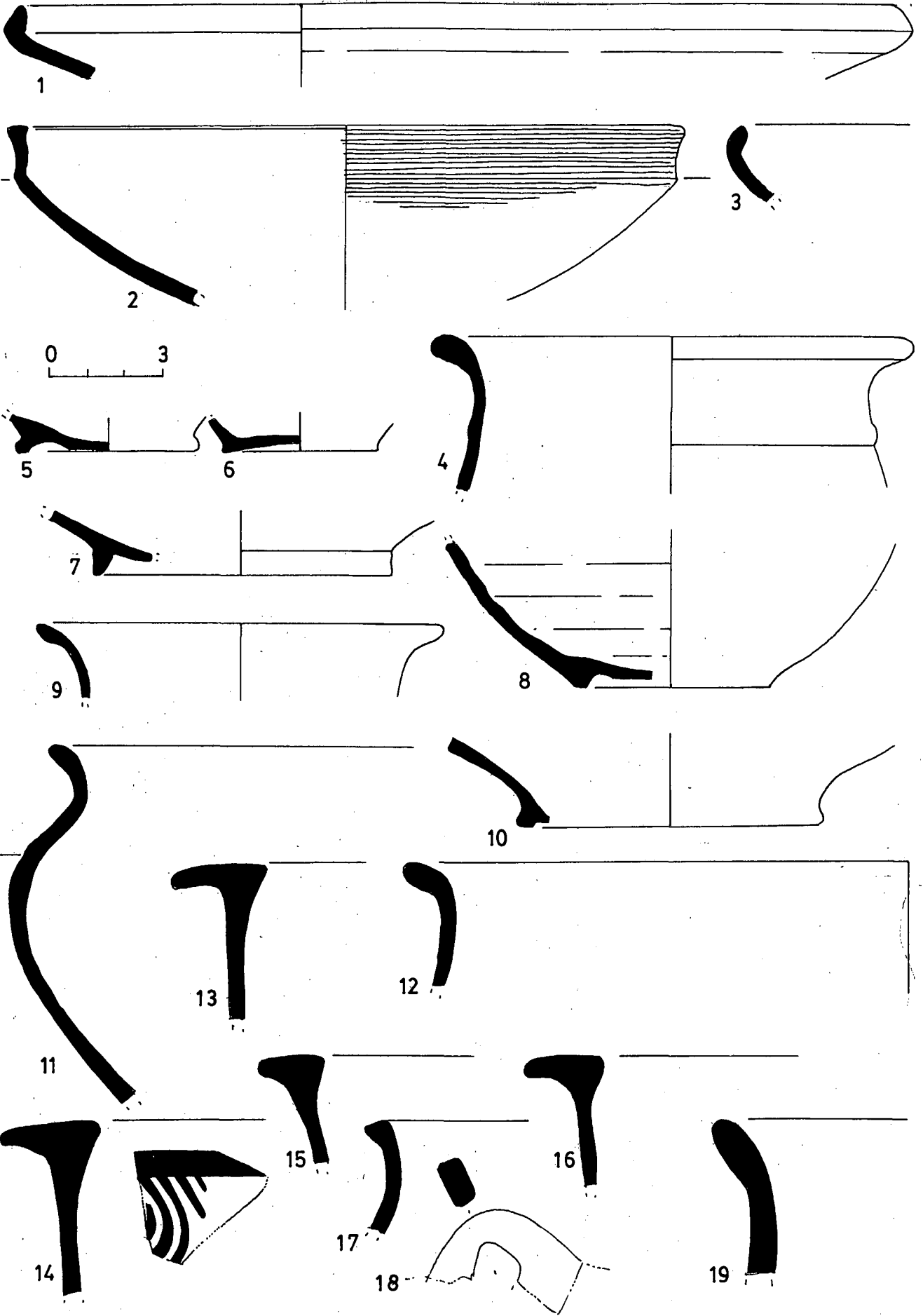



Fig. 239

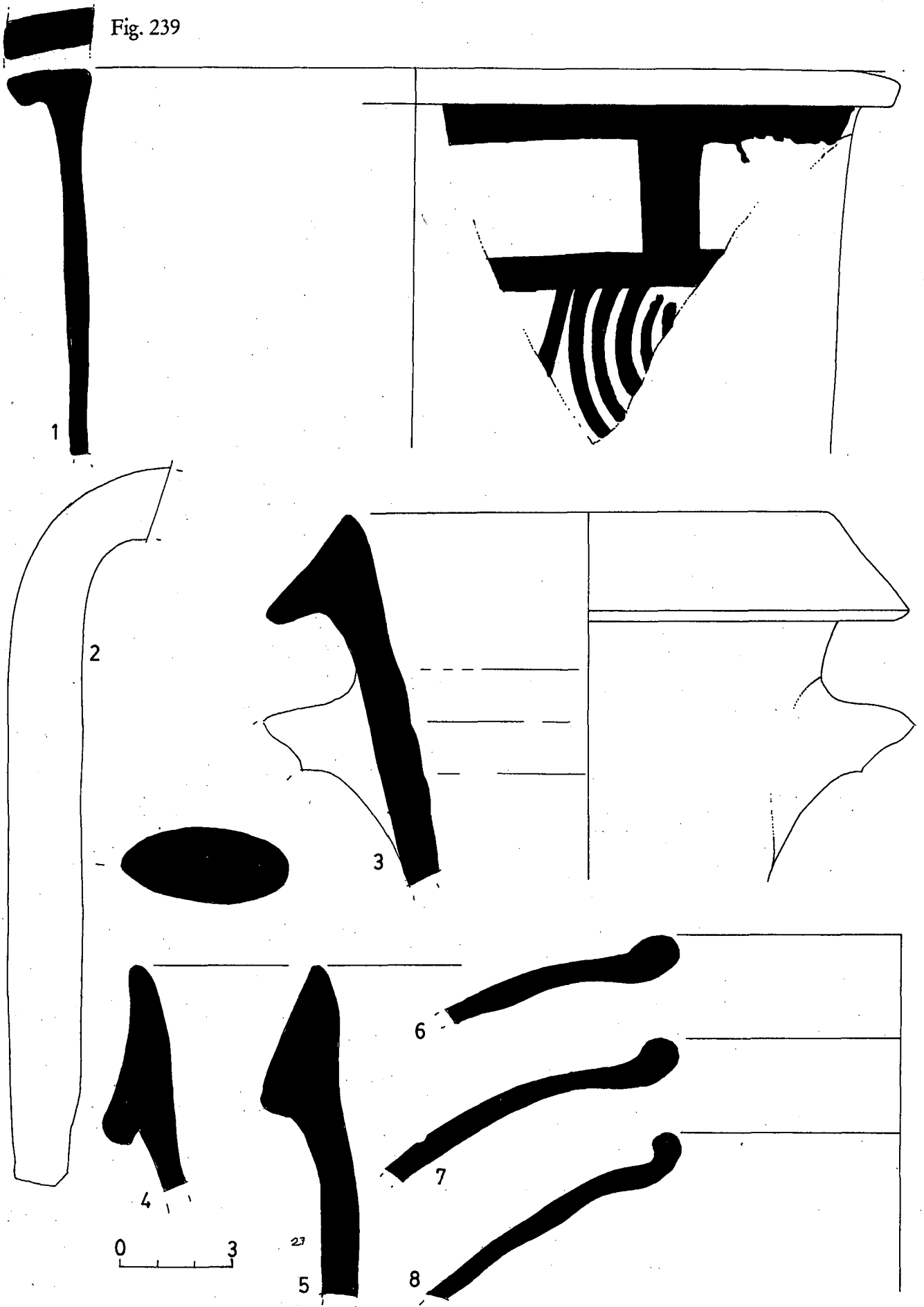
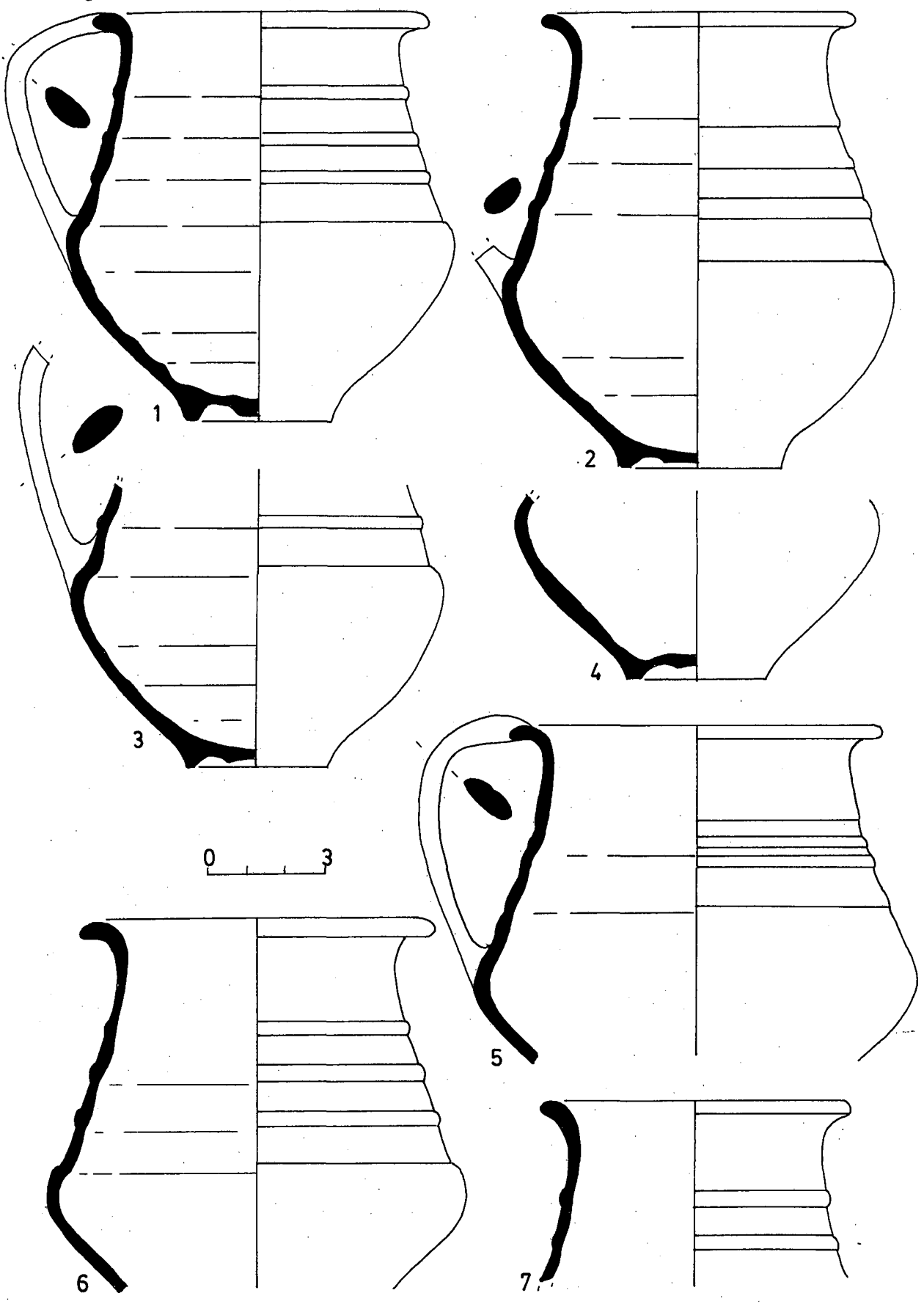

Fig. 240



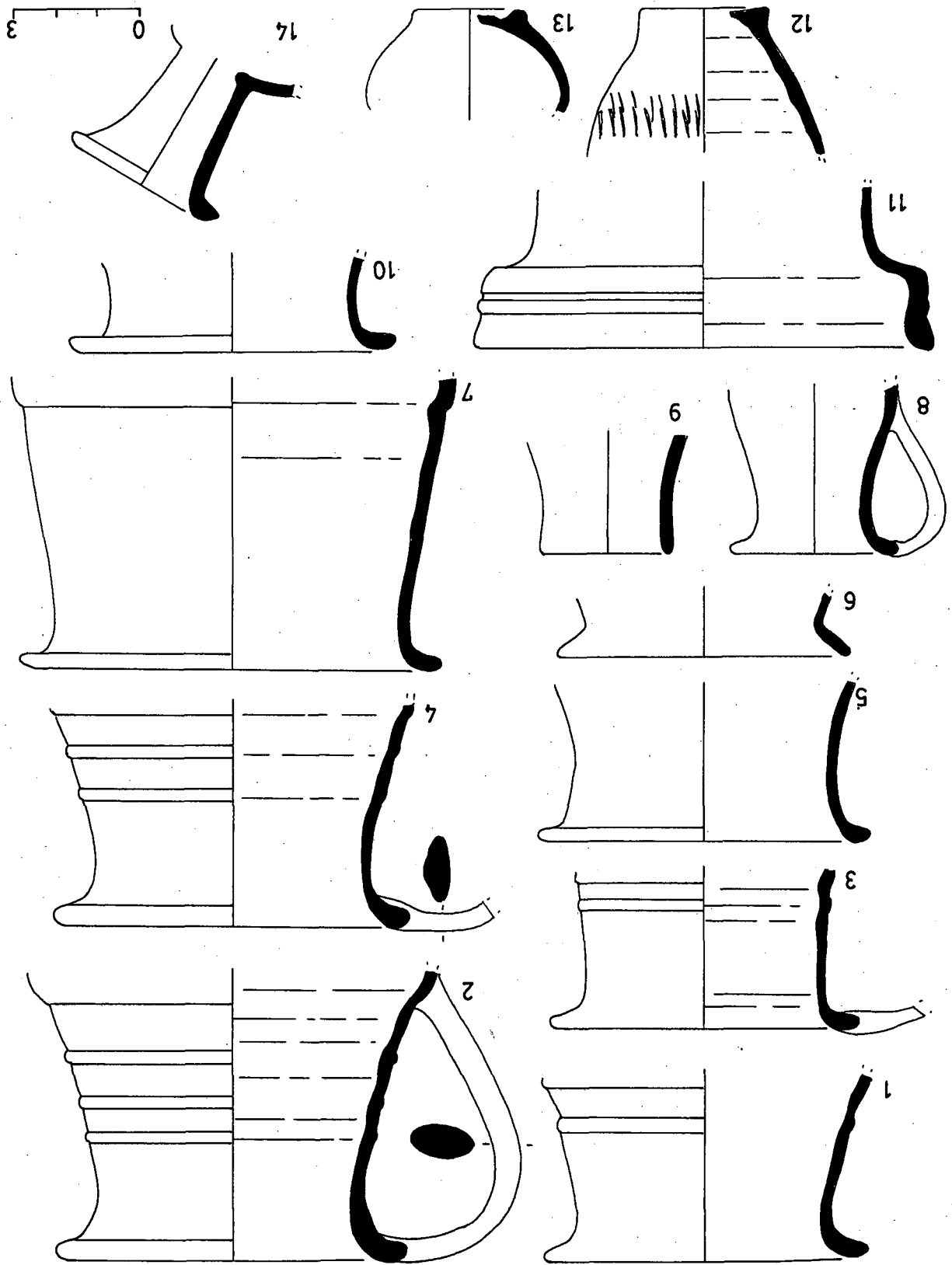

Fig. 241

Fig. 242

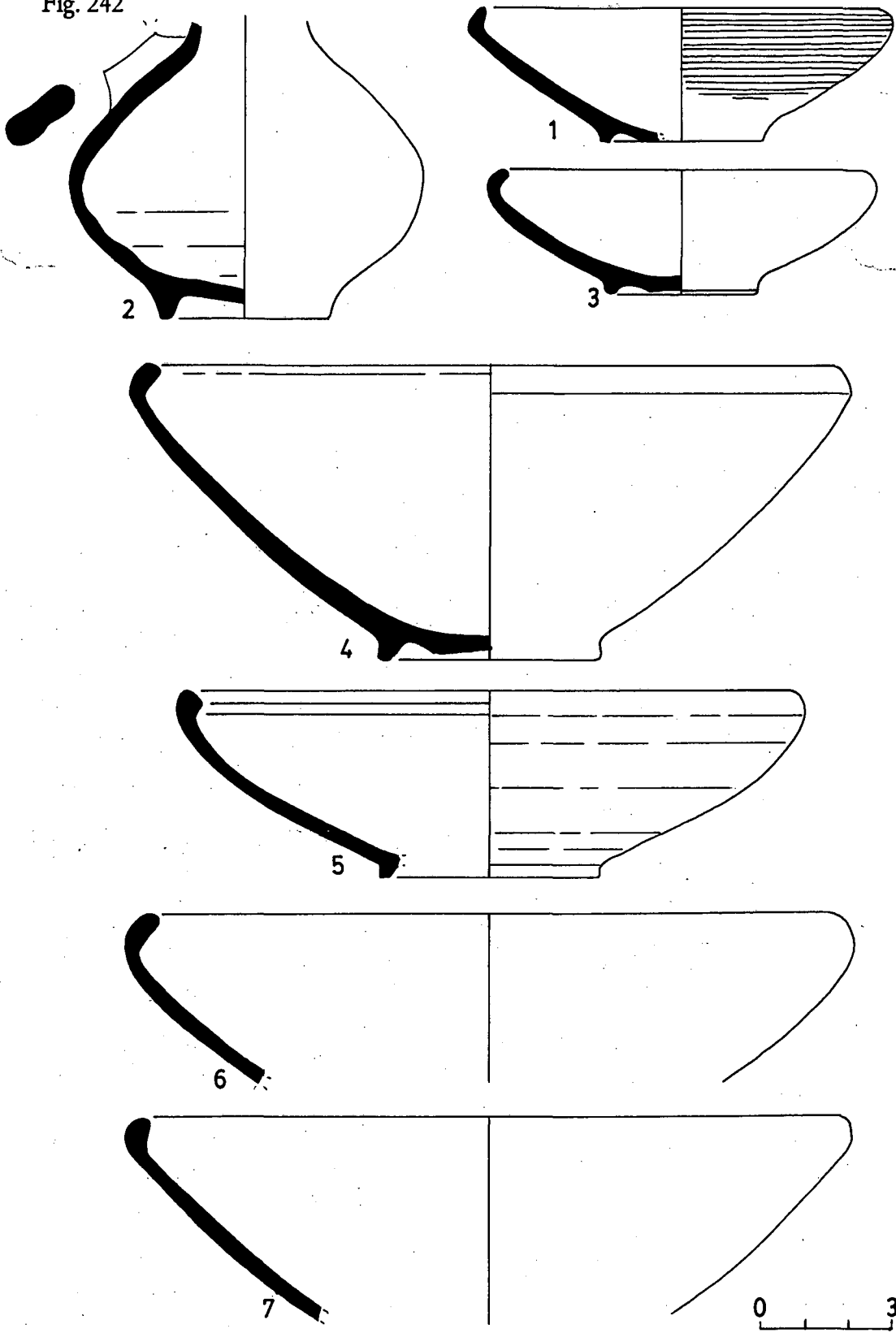

Fig. 243

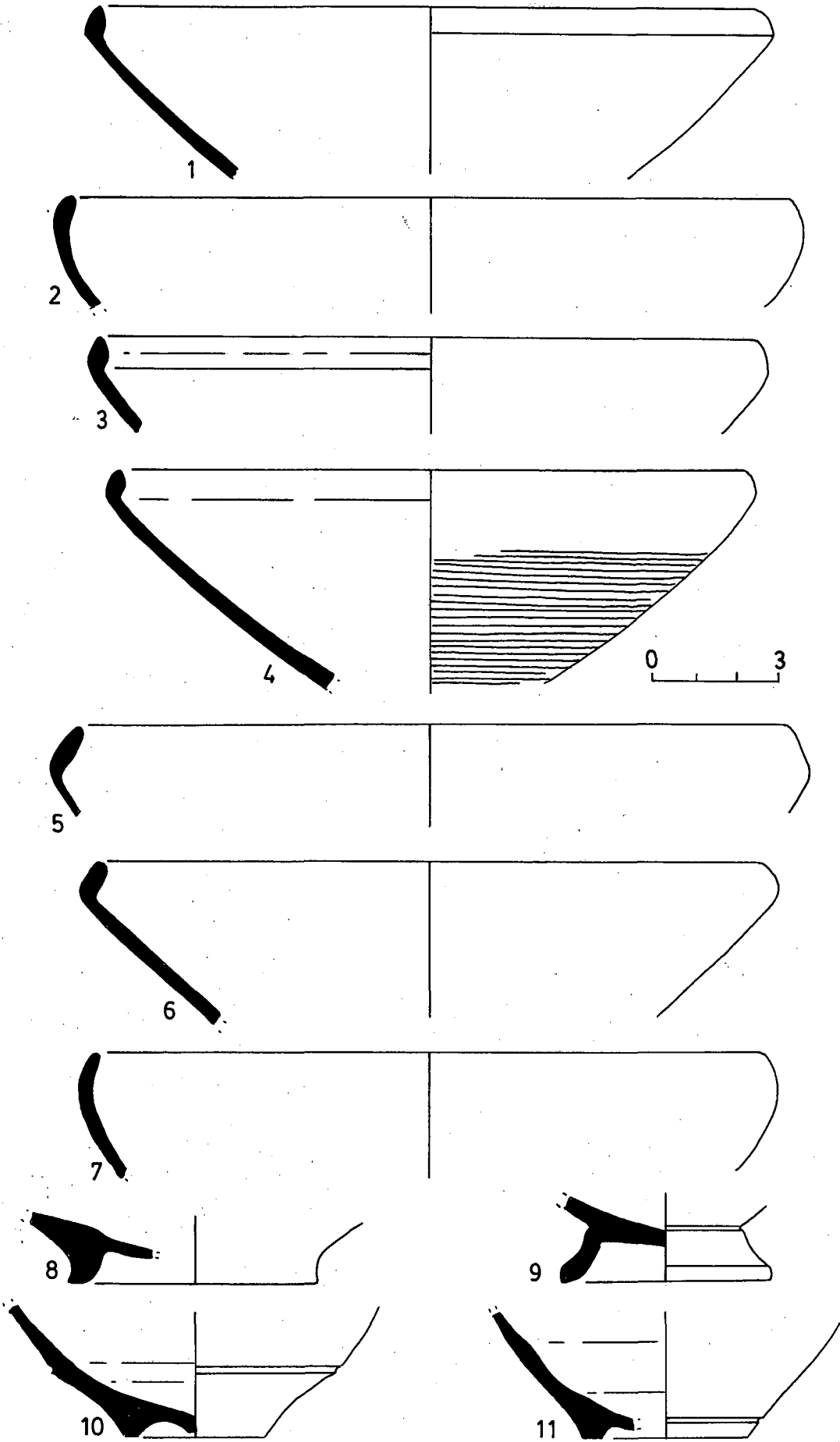

Fig.244

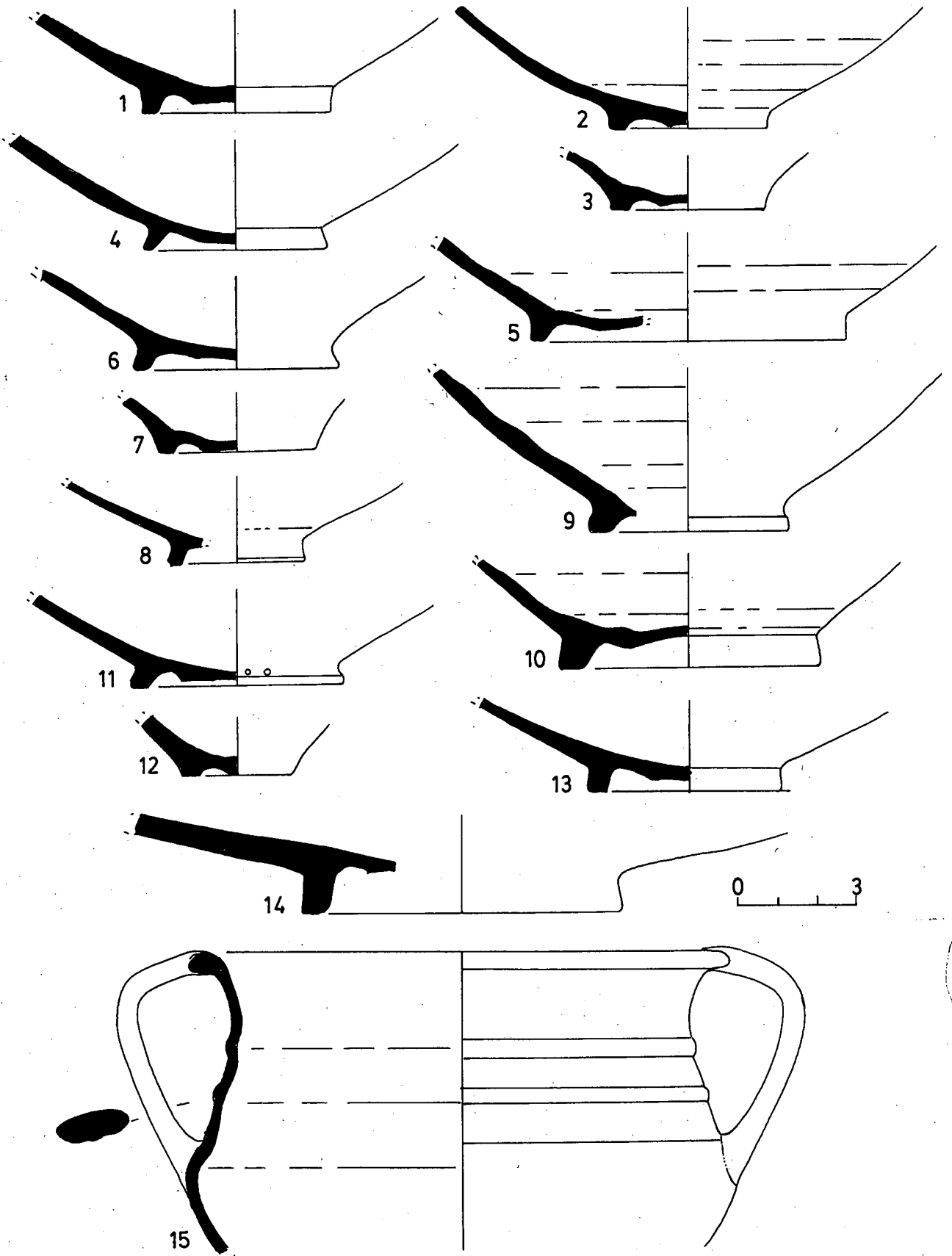

Fig.245

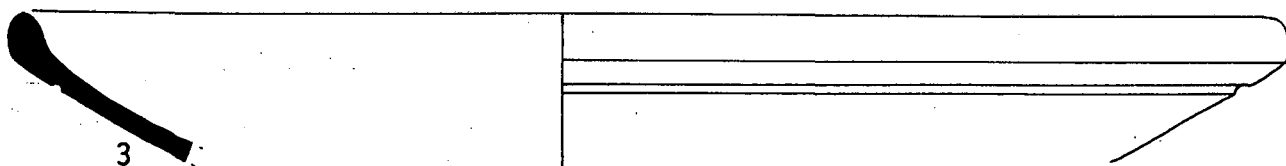
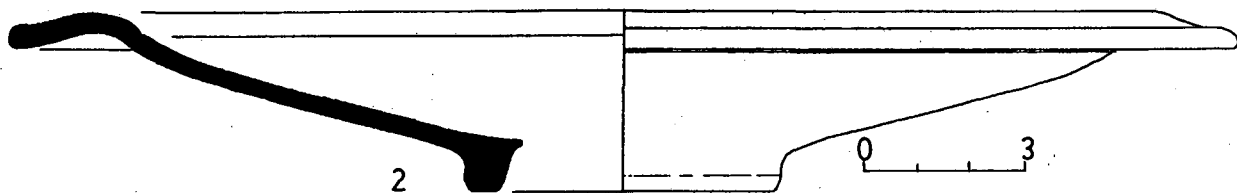
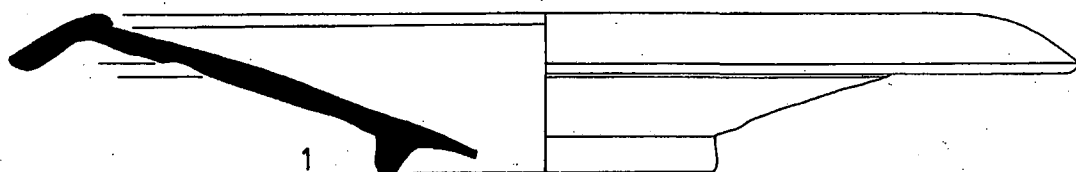
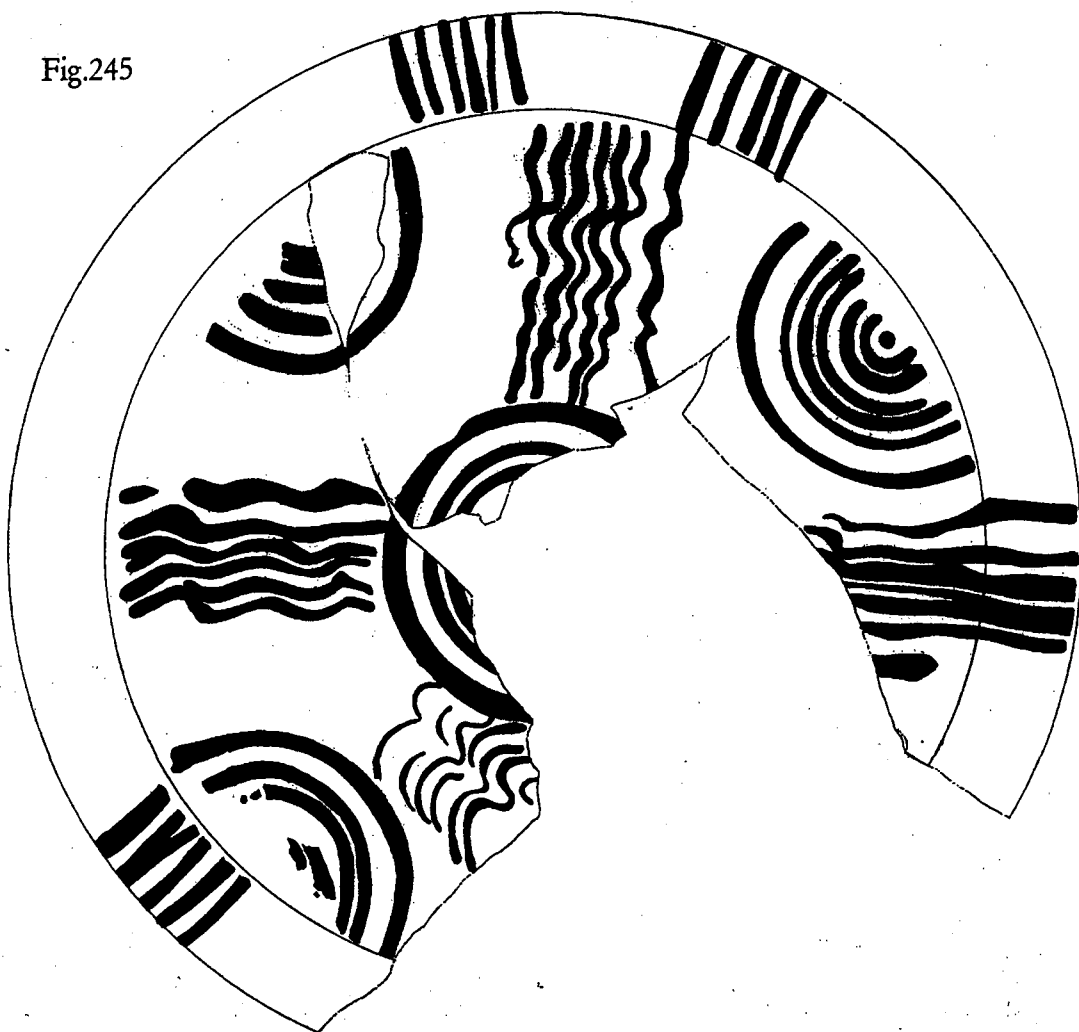

Fig. 246

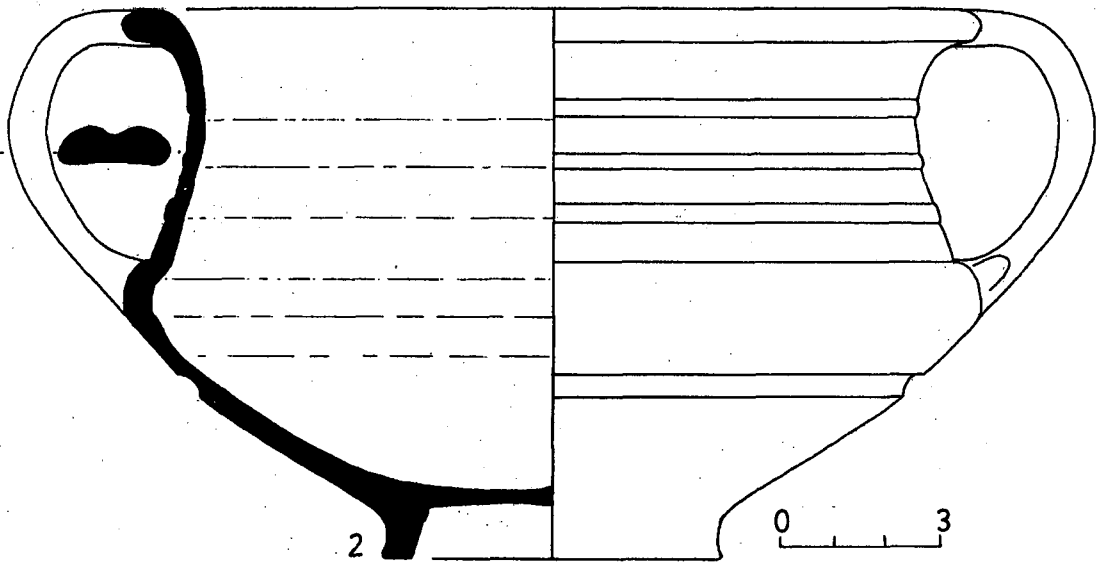
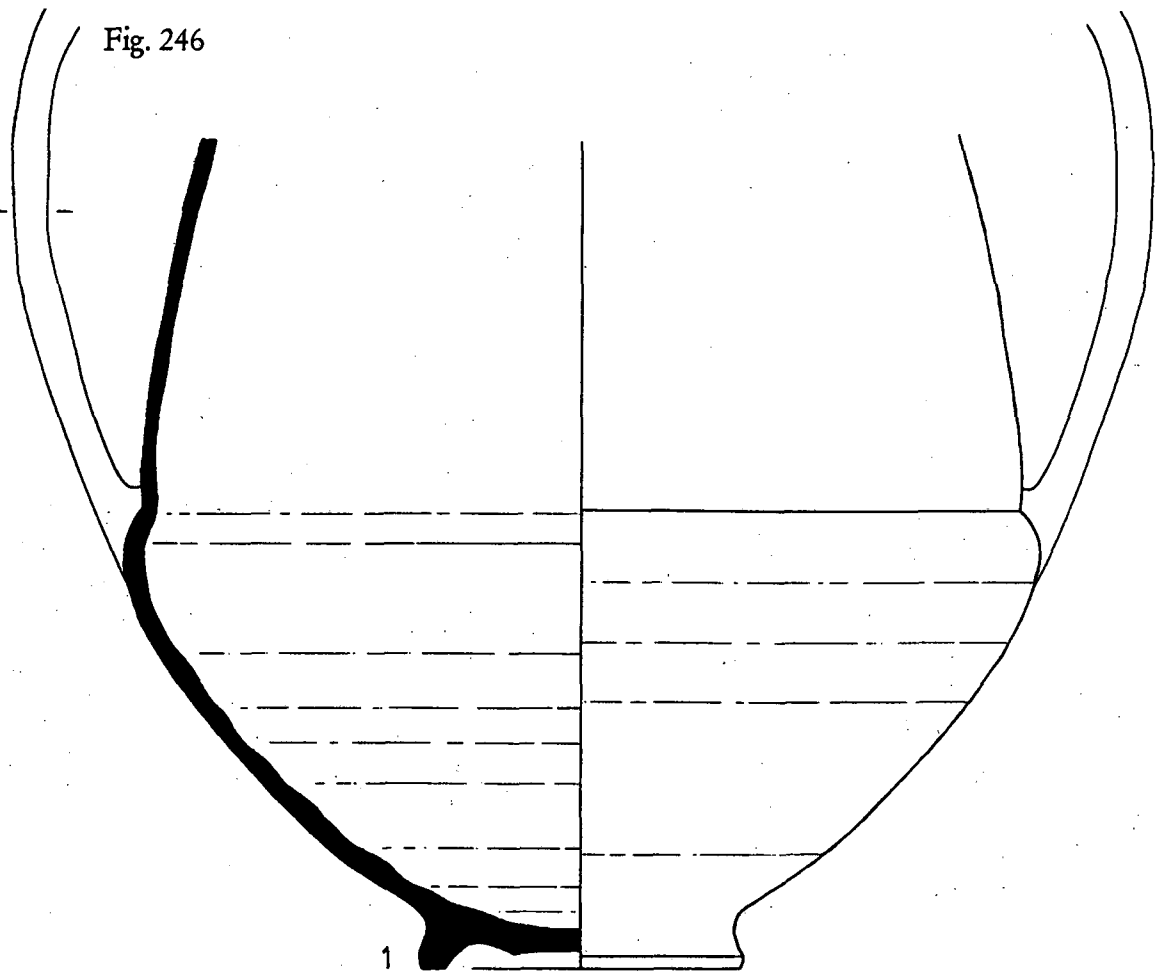



Fig. 247

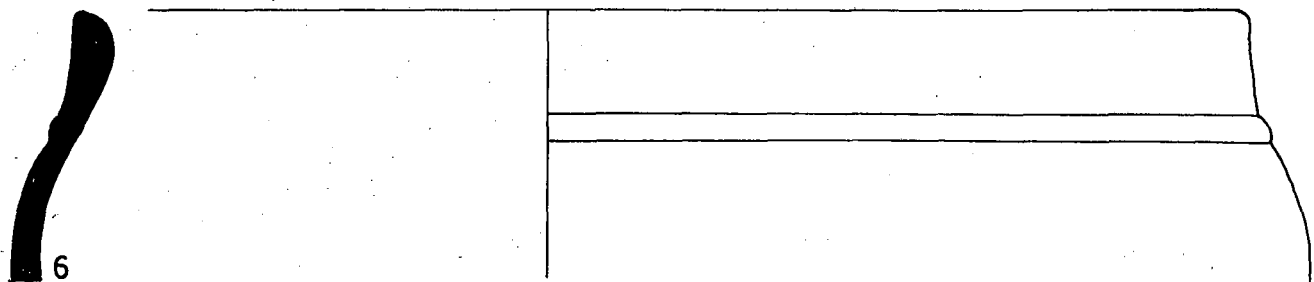
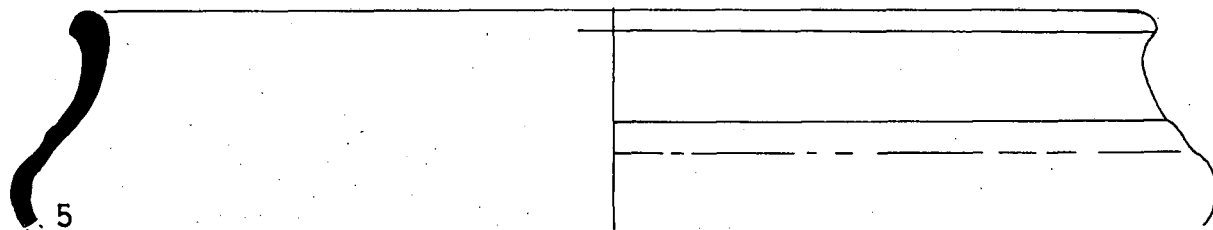
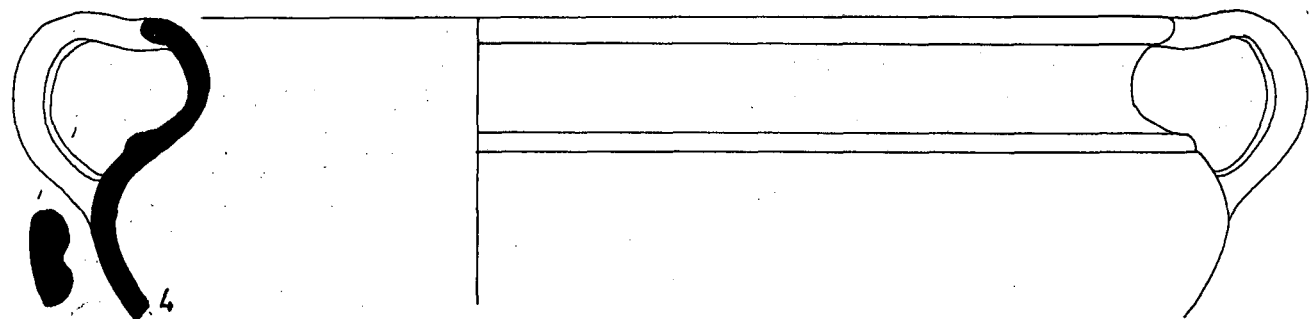
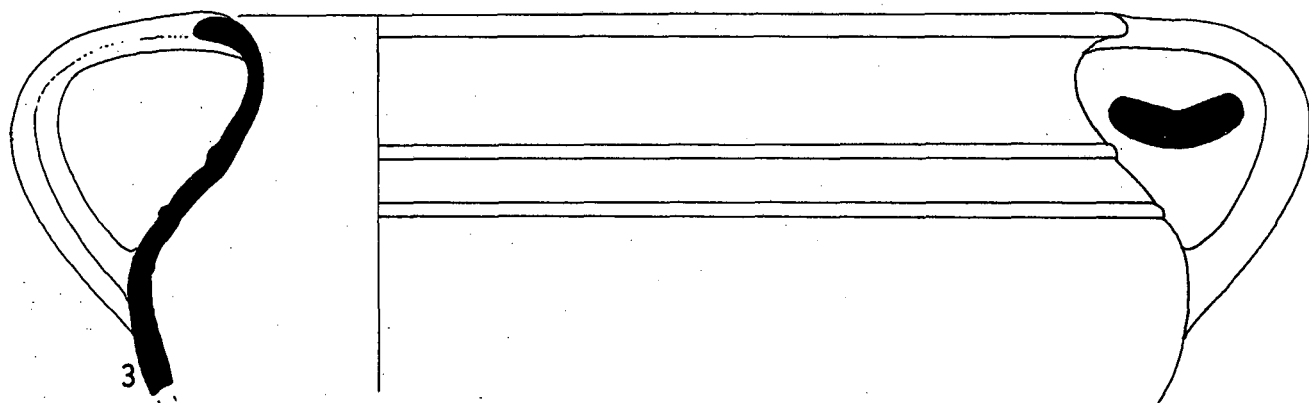
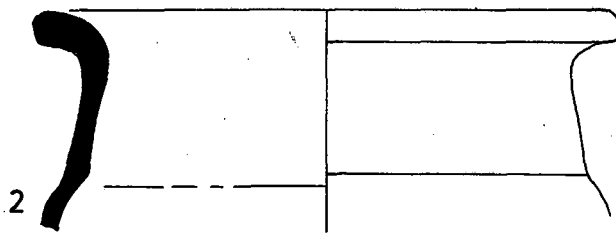
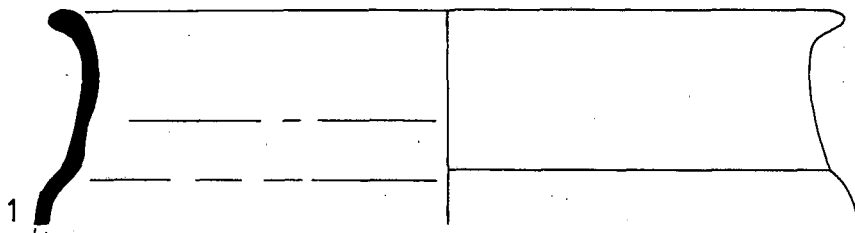

Fig. 248

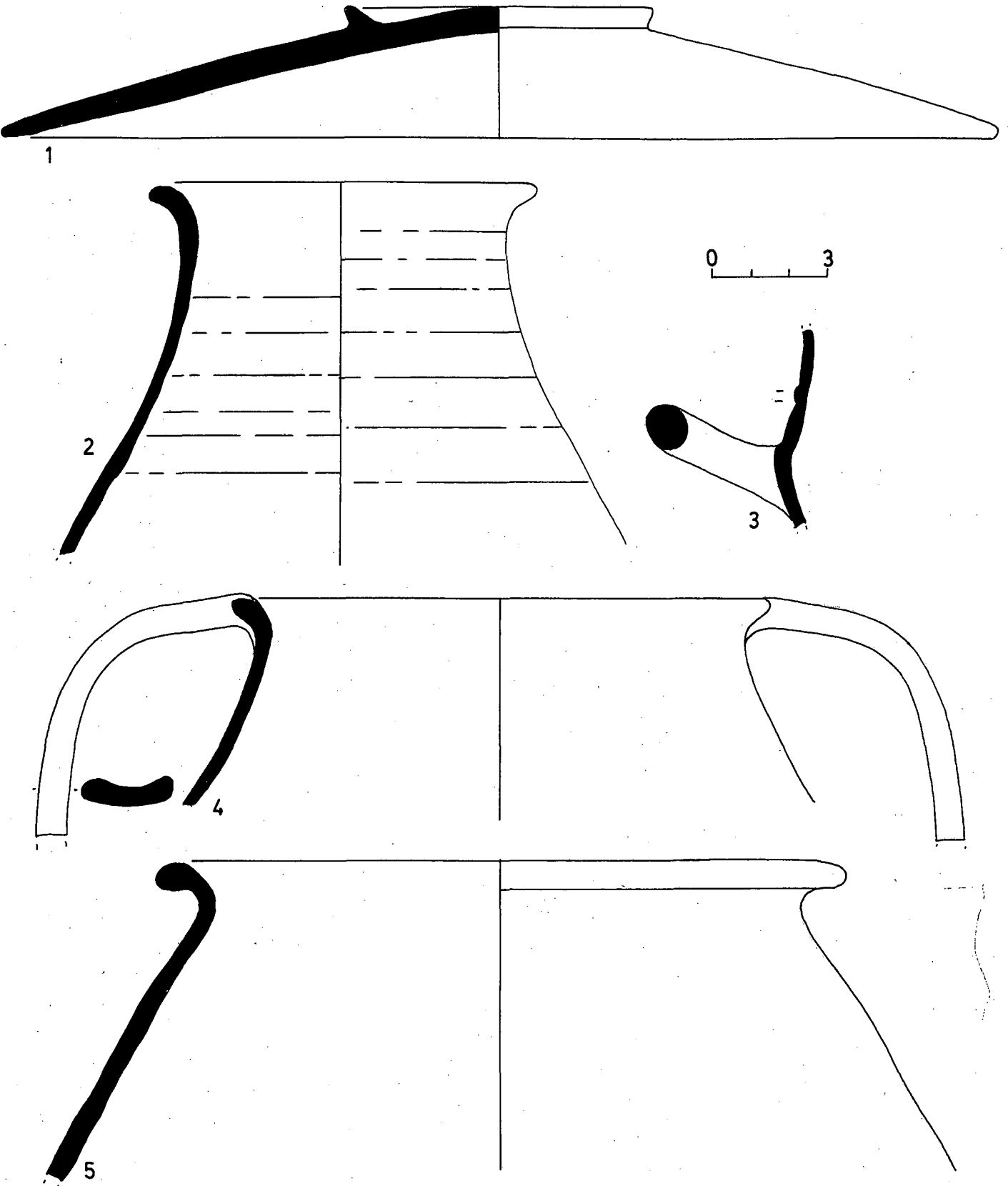

Fig. 249

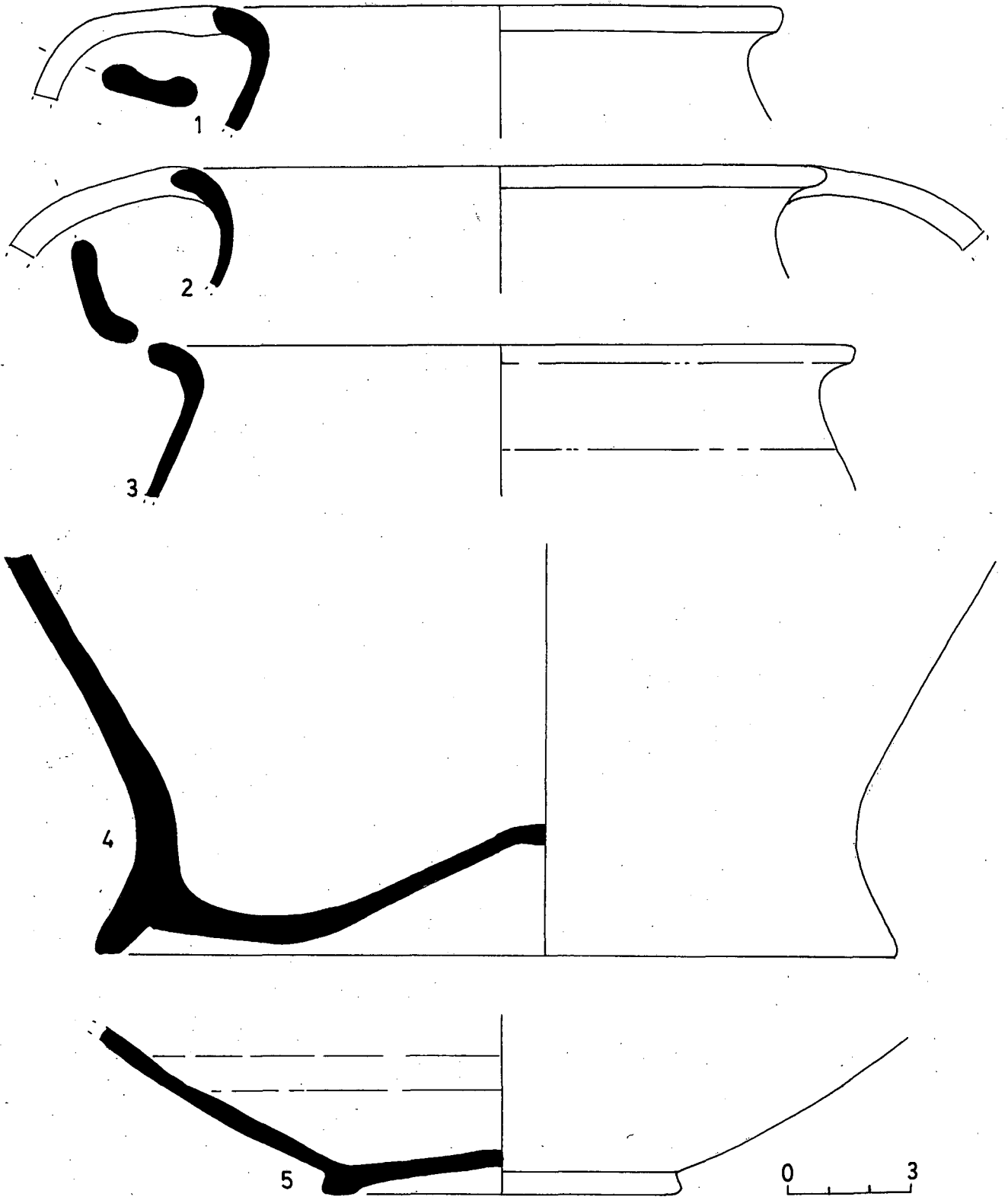

Fig. 250

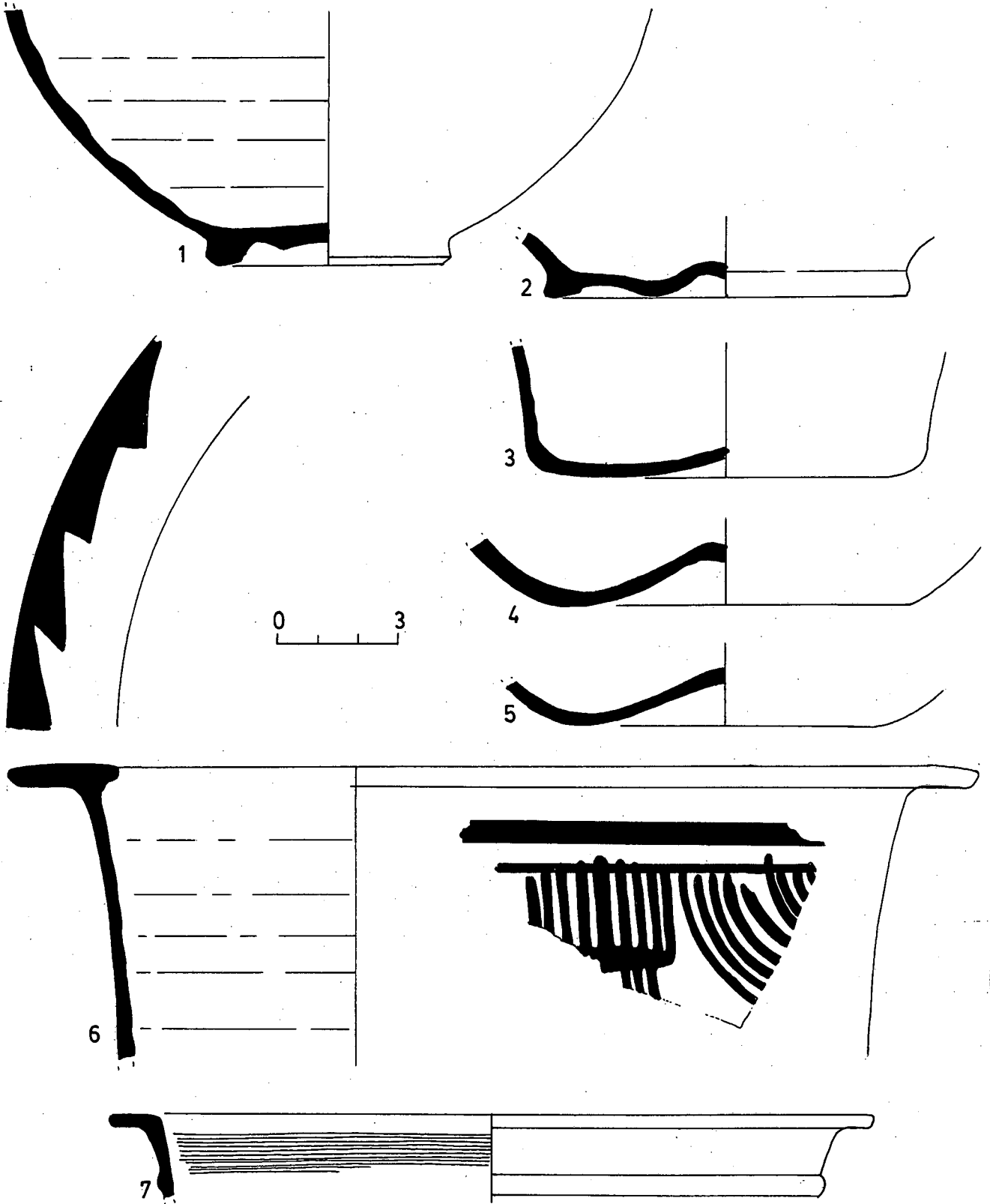

Fig. 251

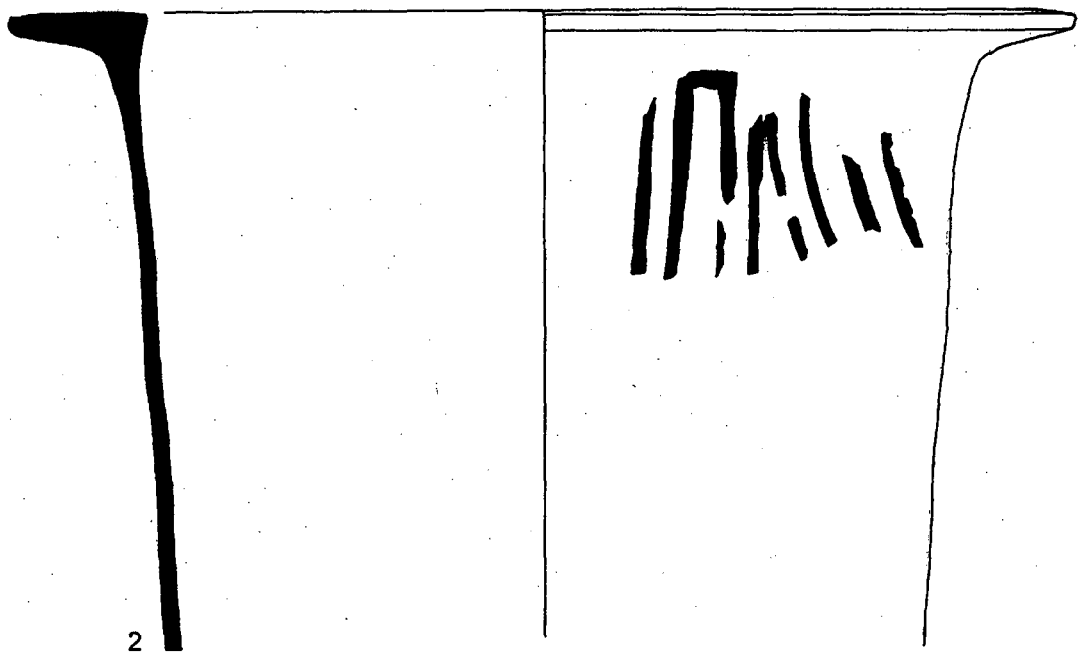
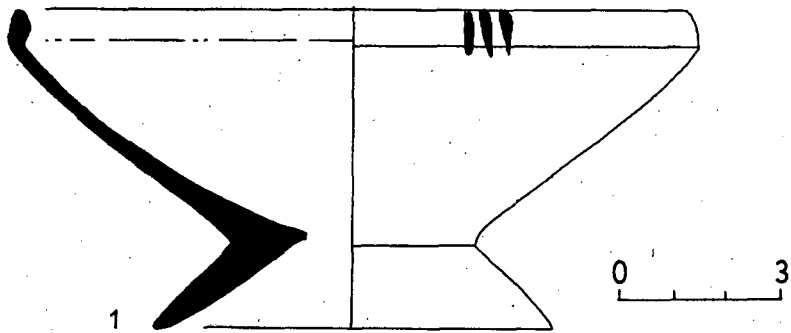

Fig. 252

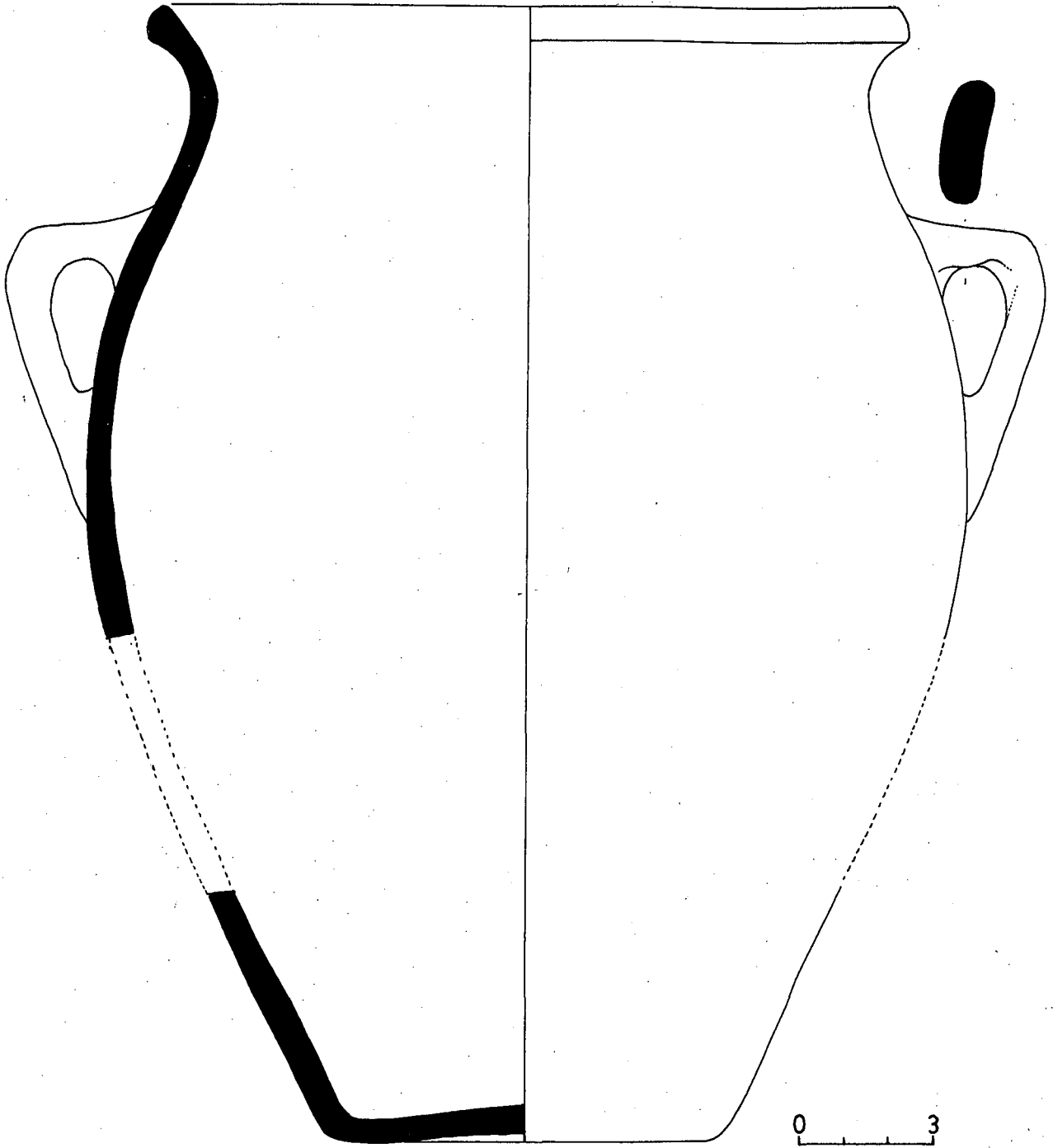

Fig. 253

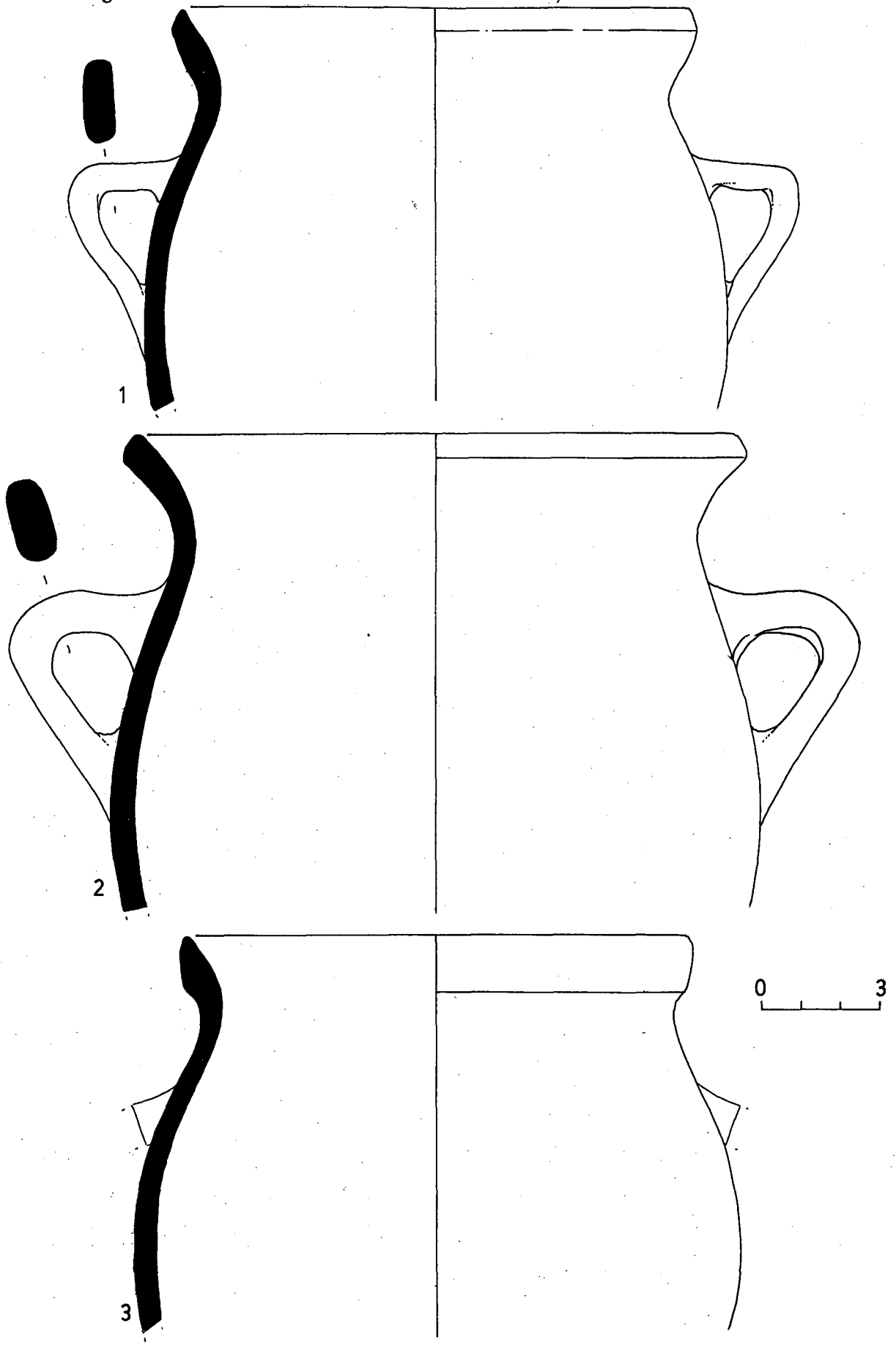

Fig. 254

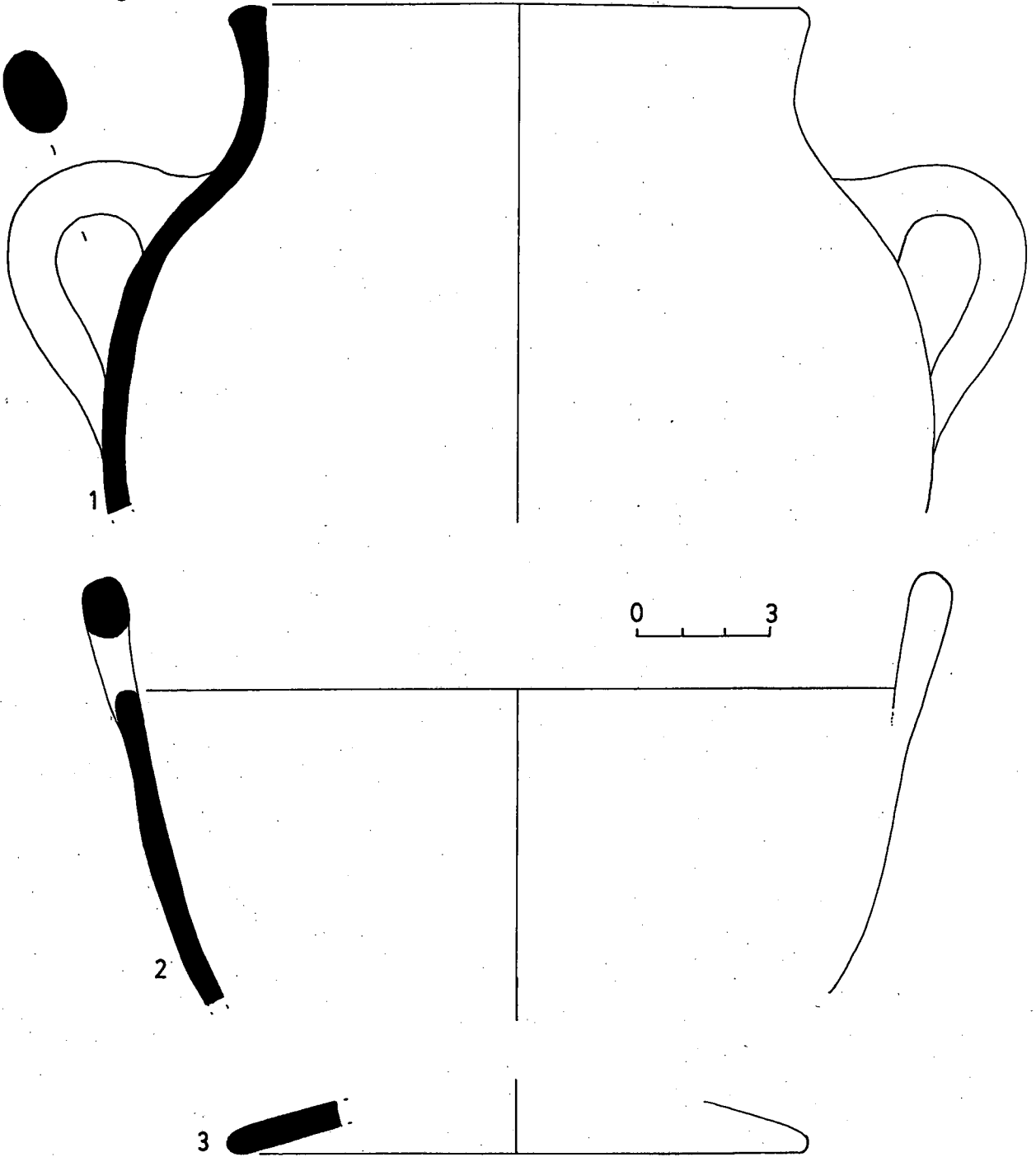



Fig. 255

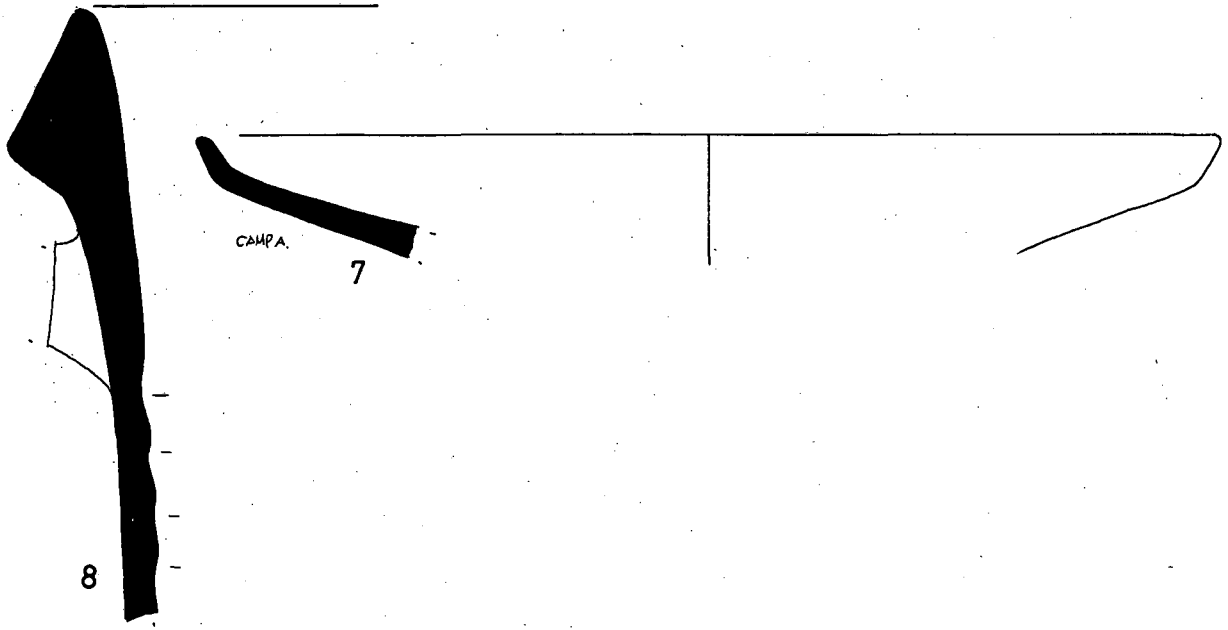
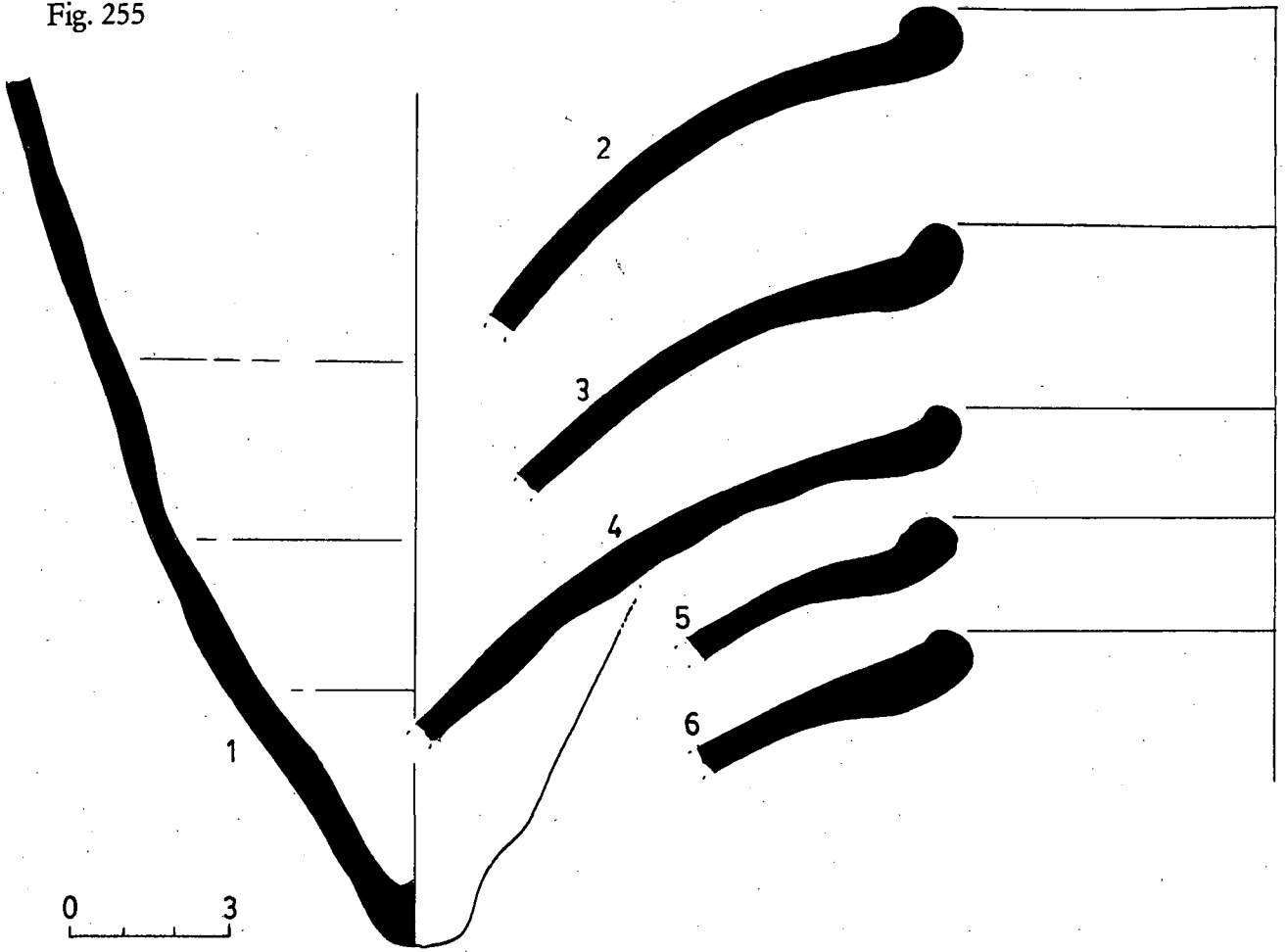

Fig. 256

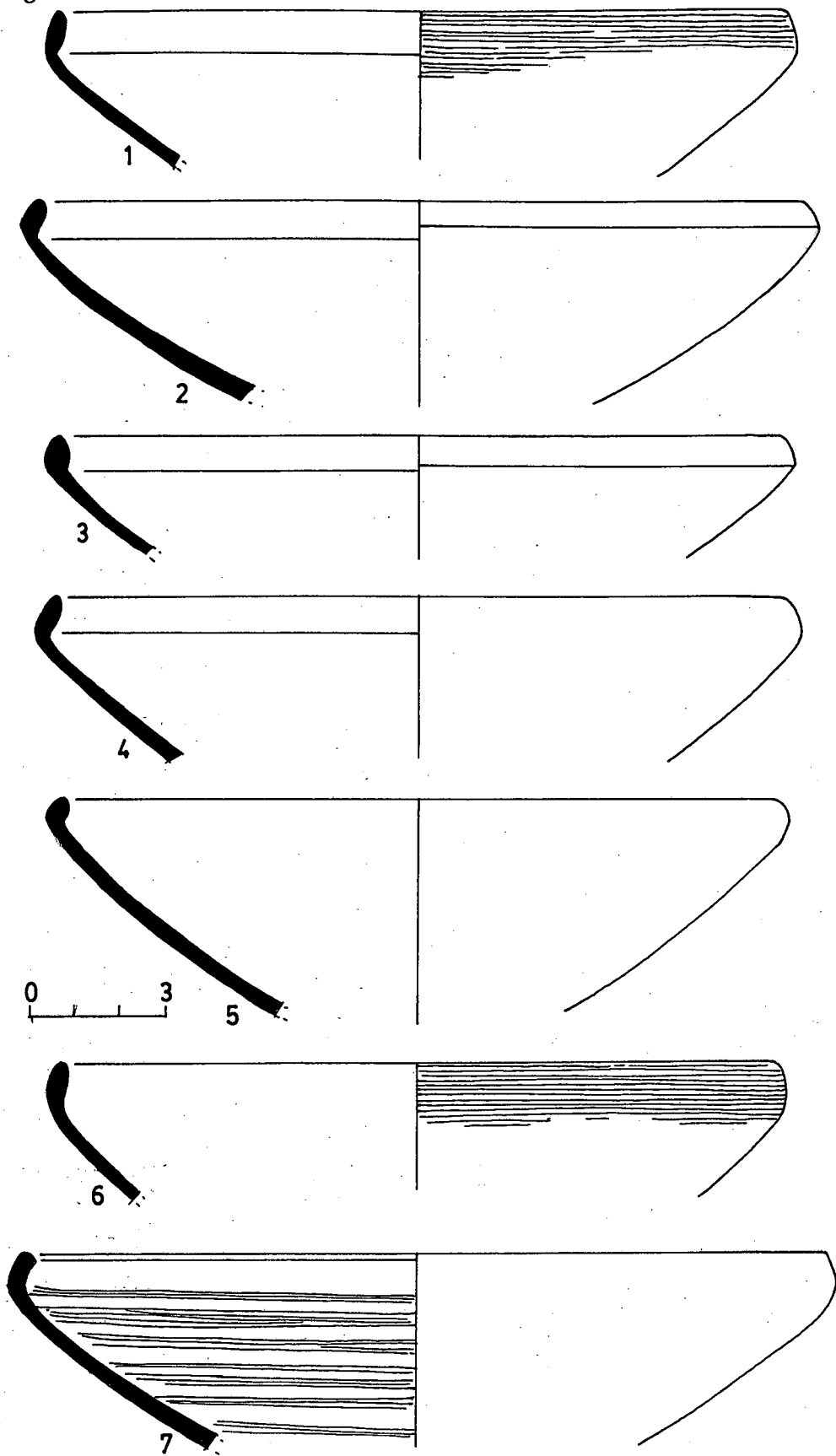

Fig. 257

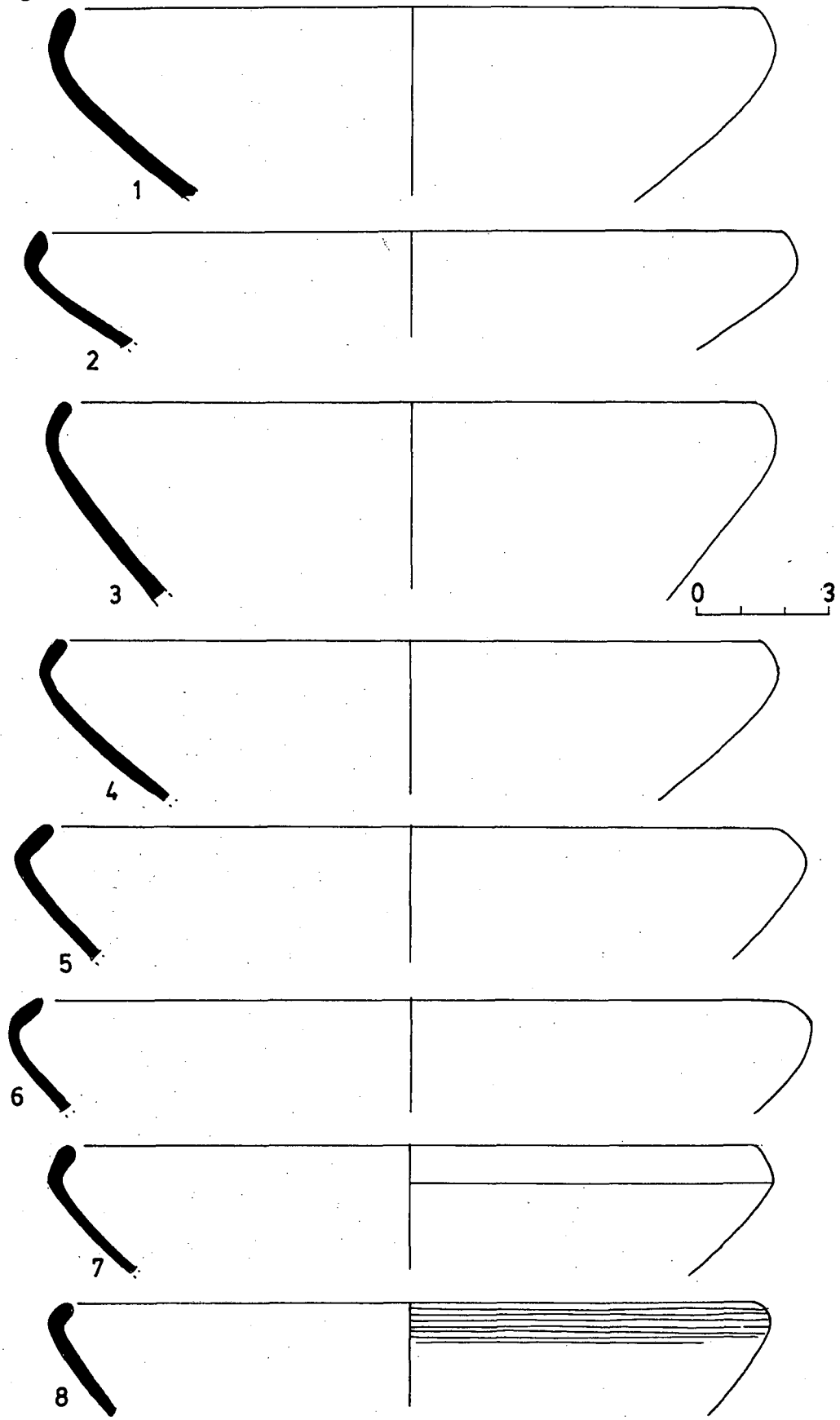

Fig. 258

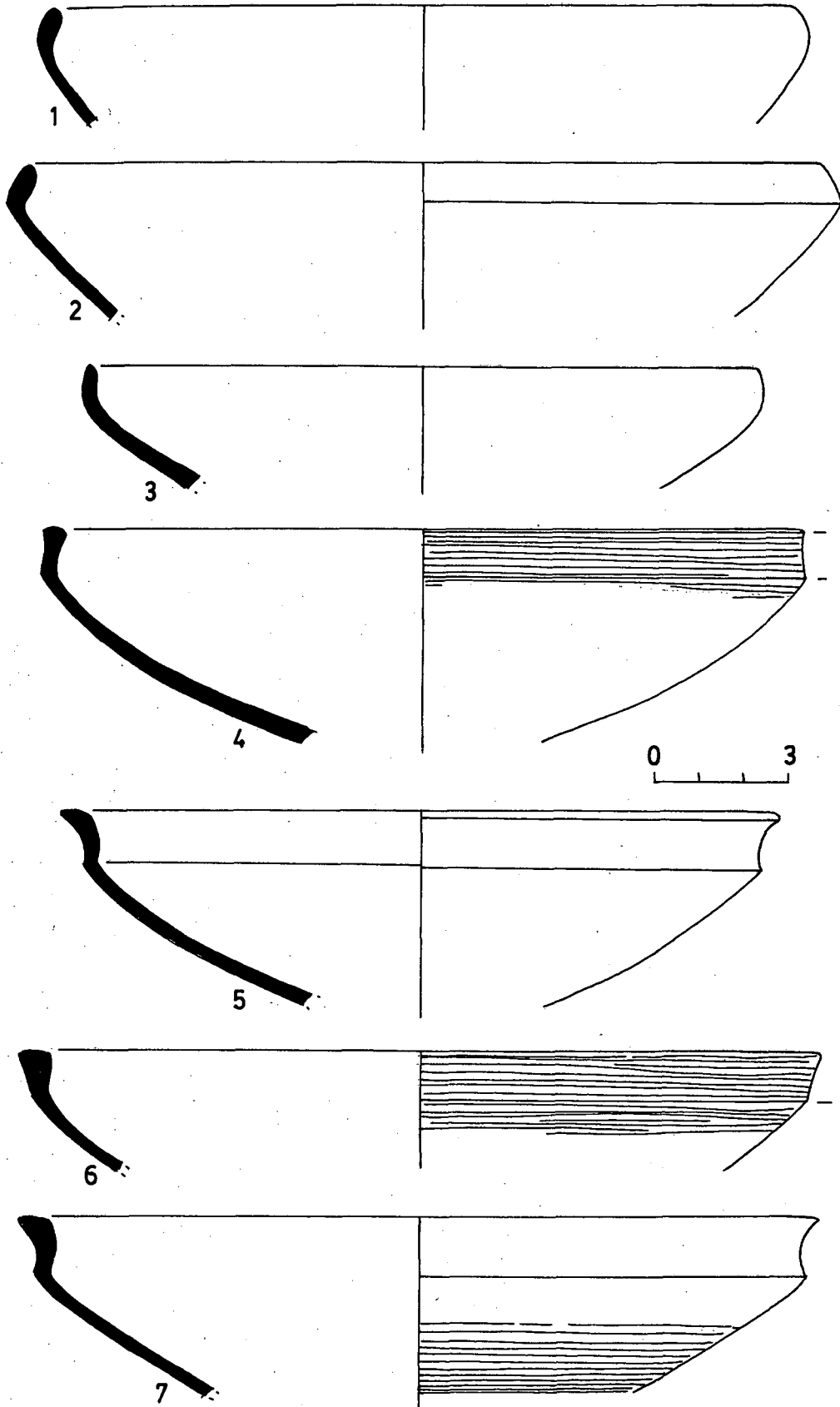

Fig. 259

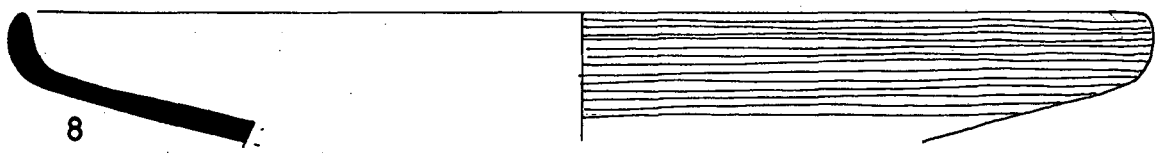
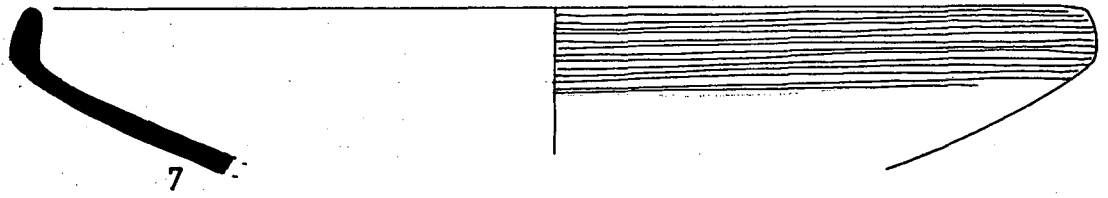
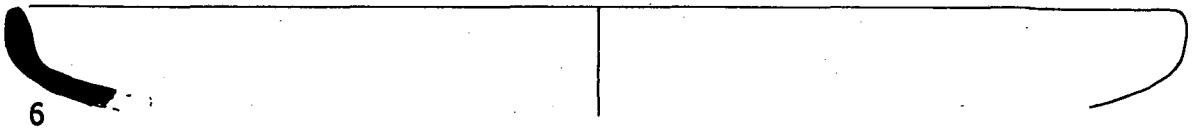
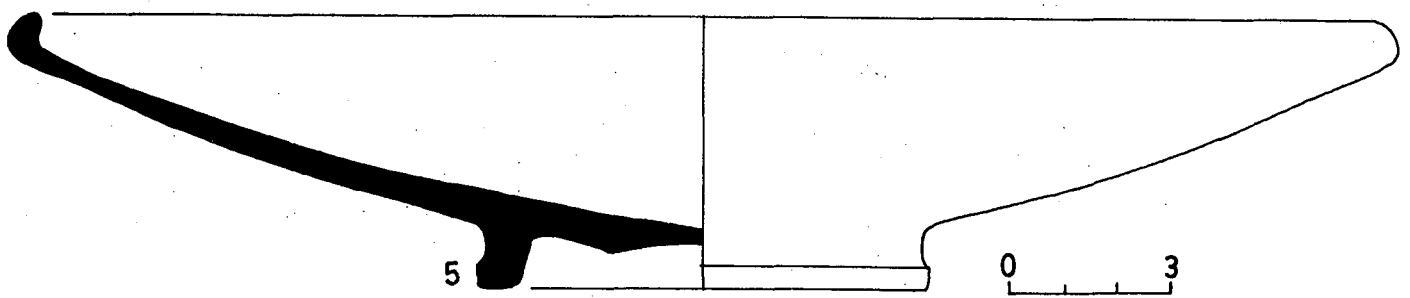
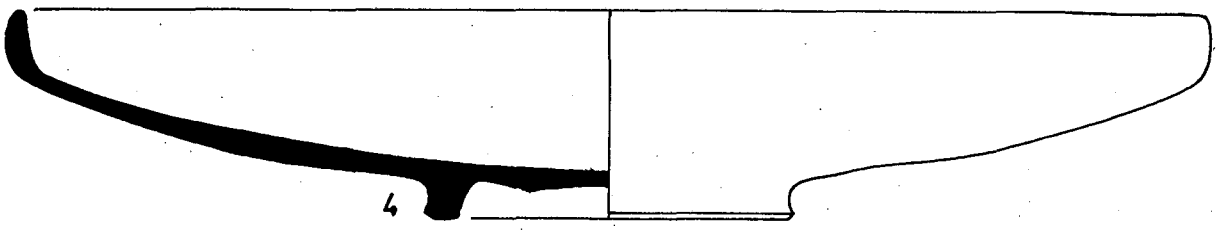
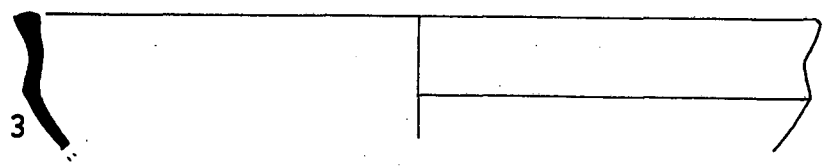
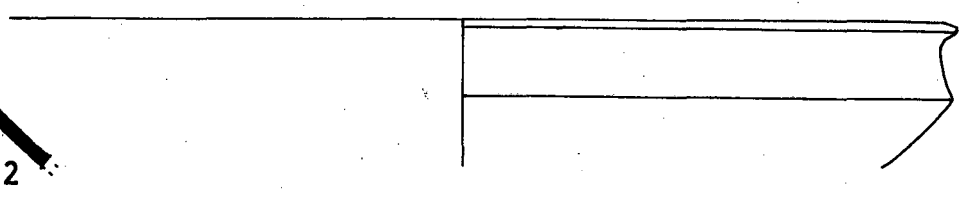
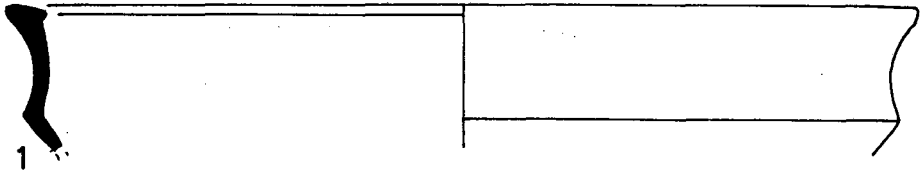

Fig. 260

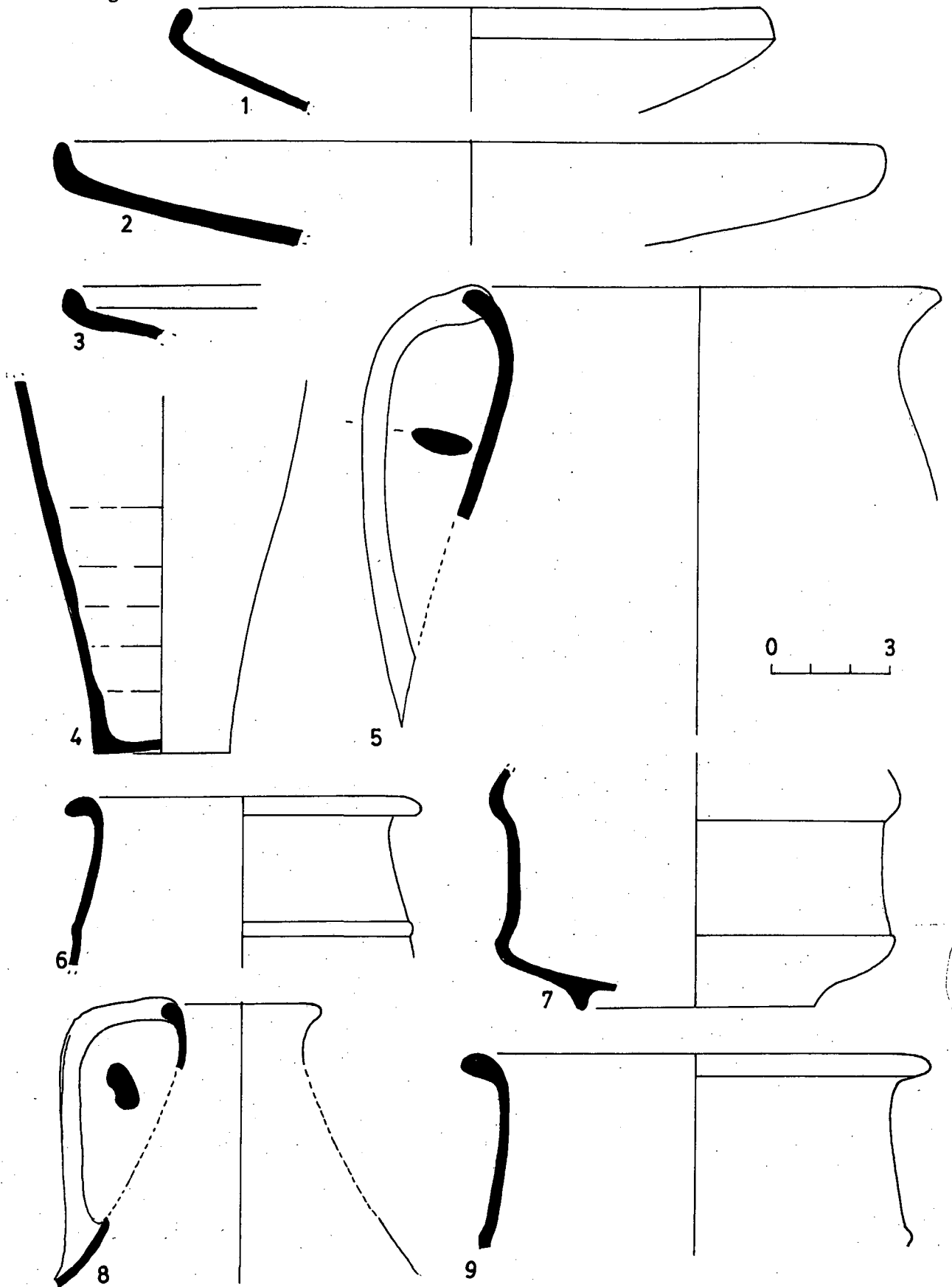

Fig.261

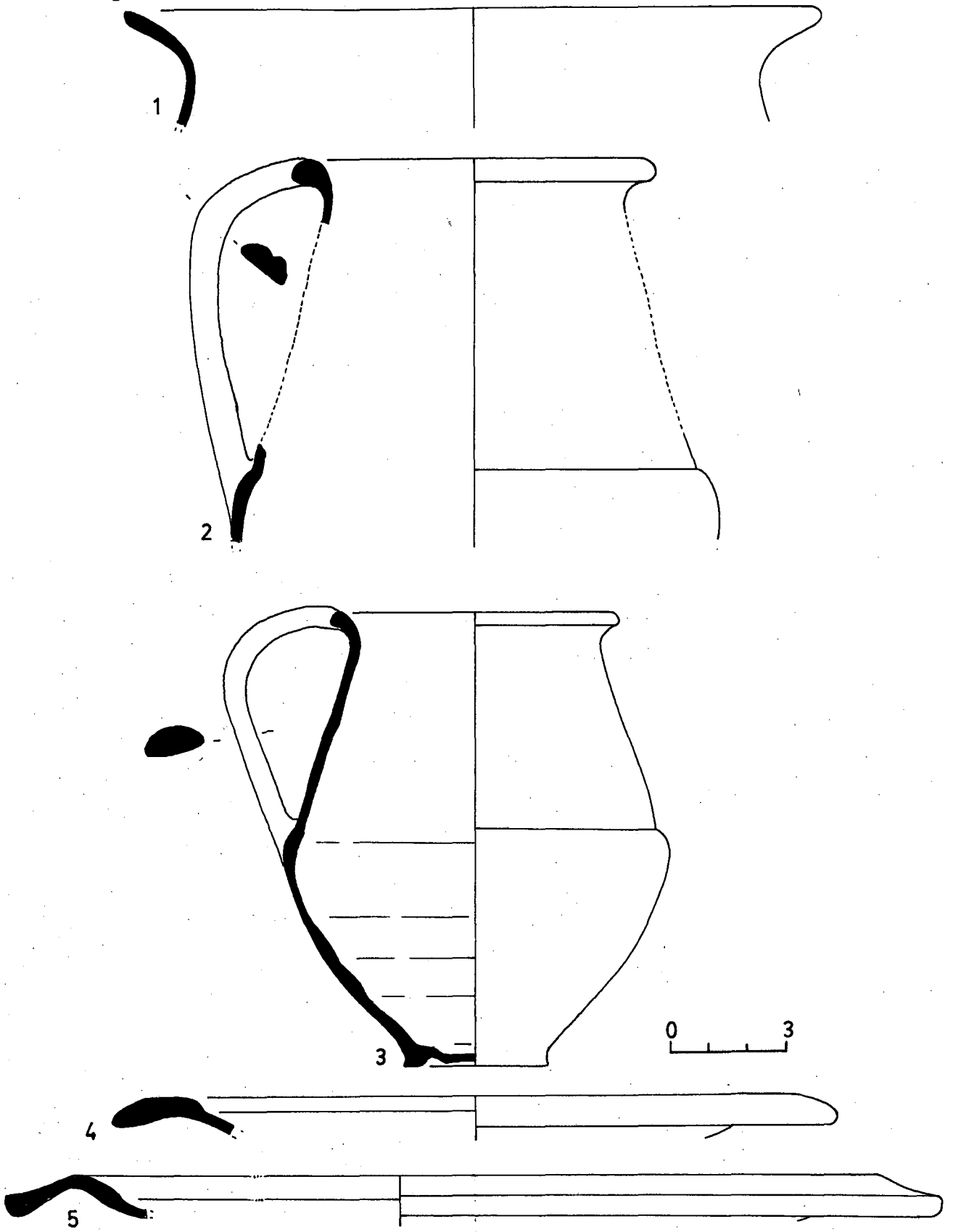

Fig. 262

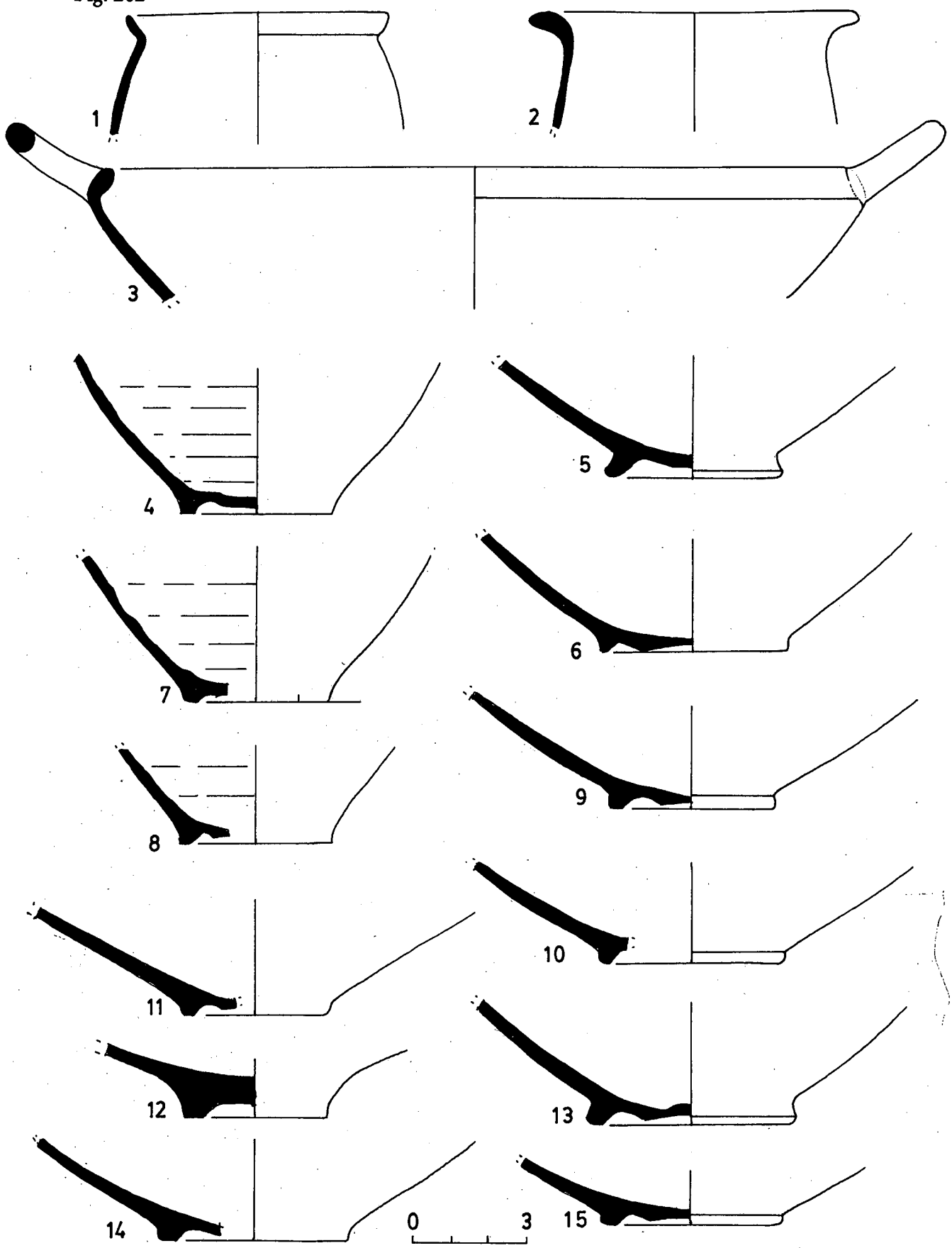



Fig. 263

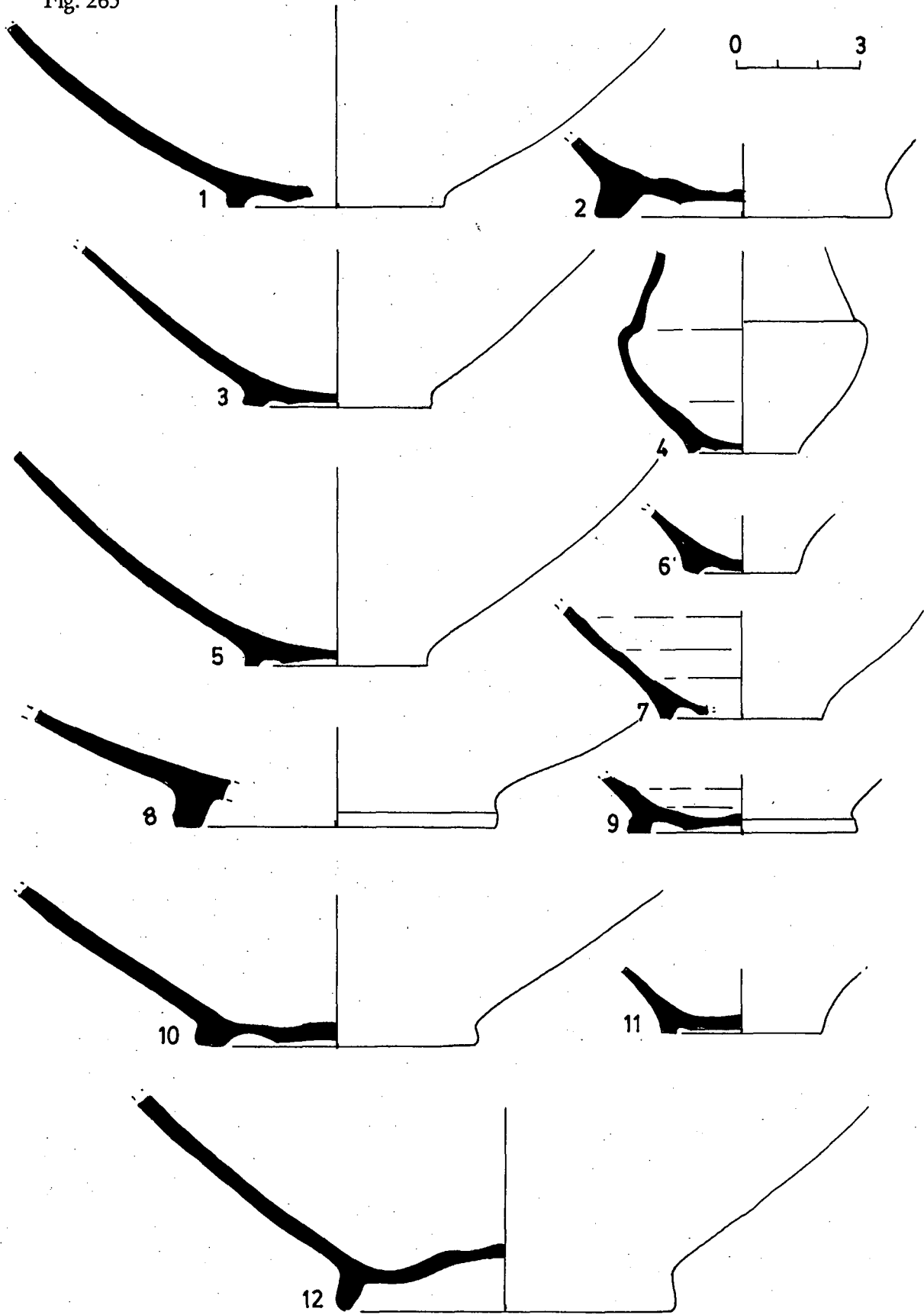

Fig. 264

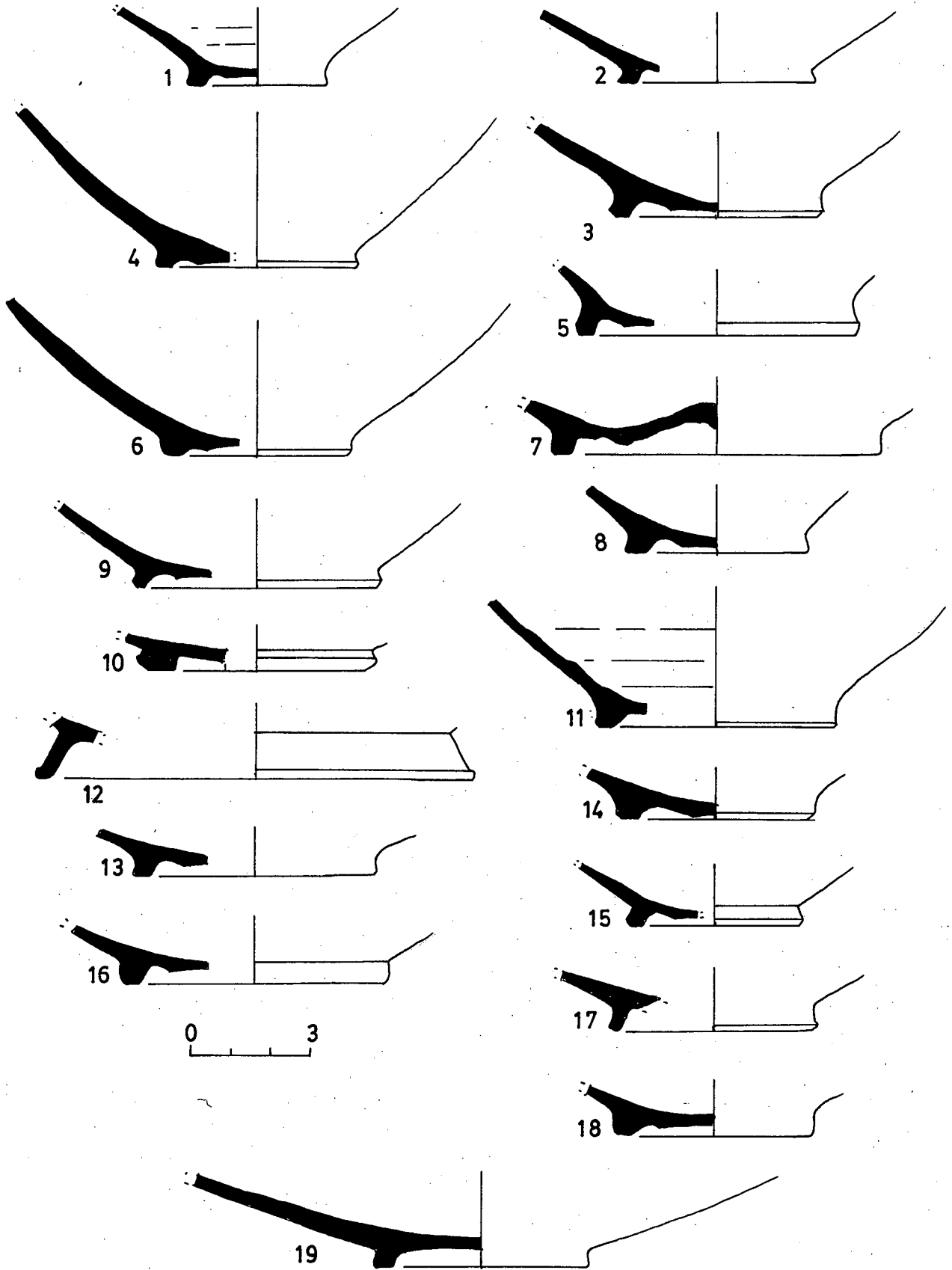

Fig. 265

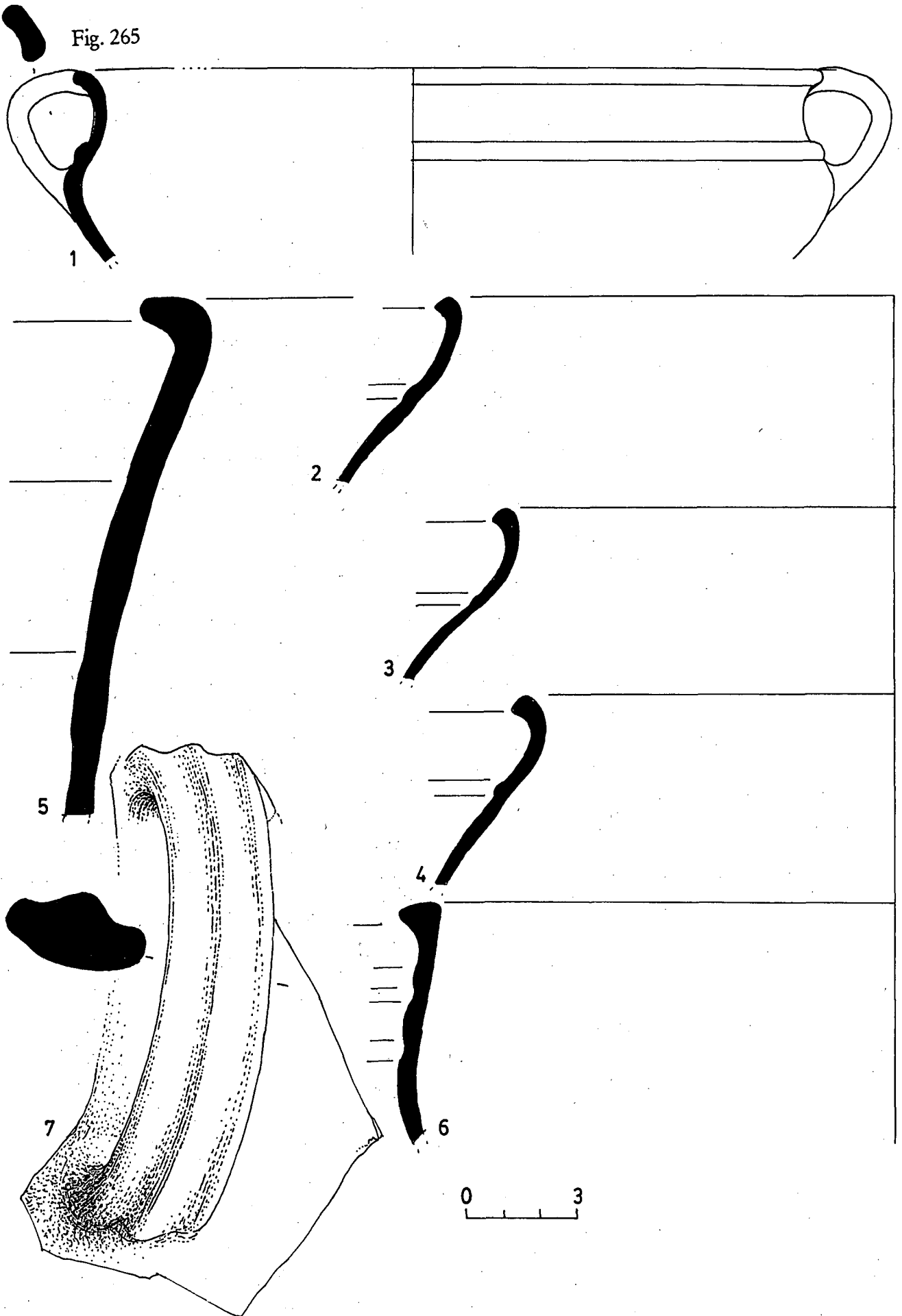

Fig. 266

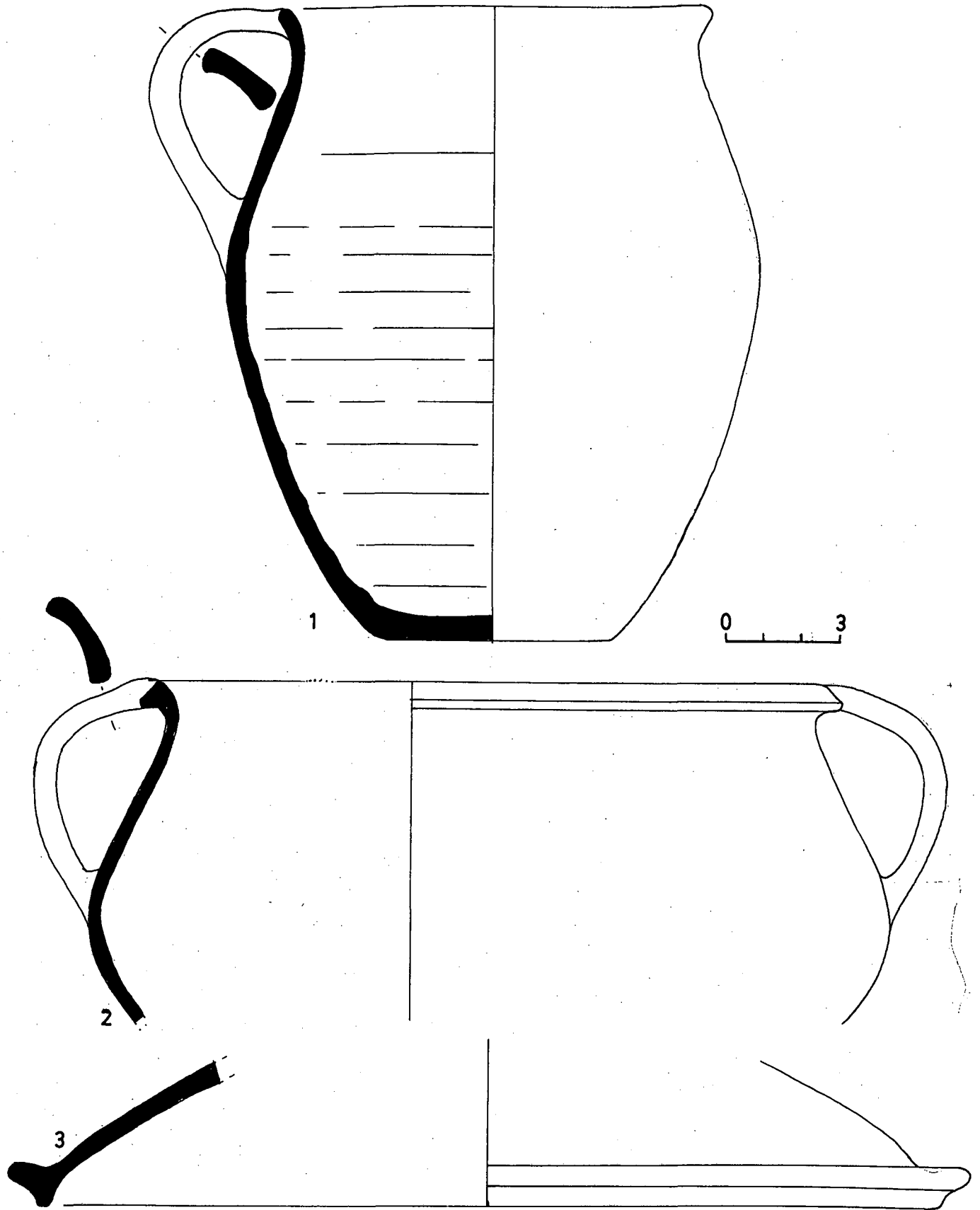

Fig.267

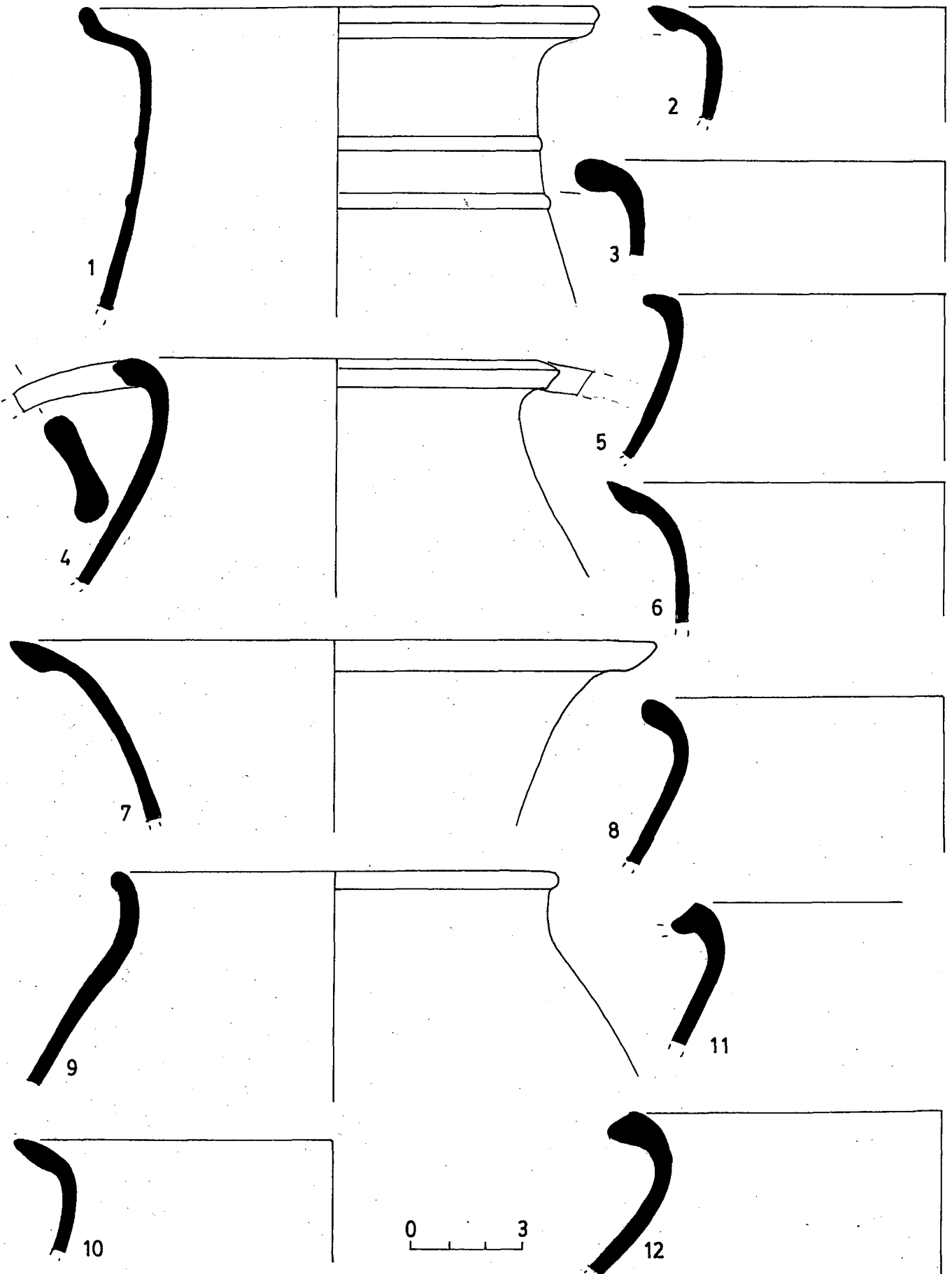
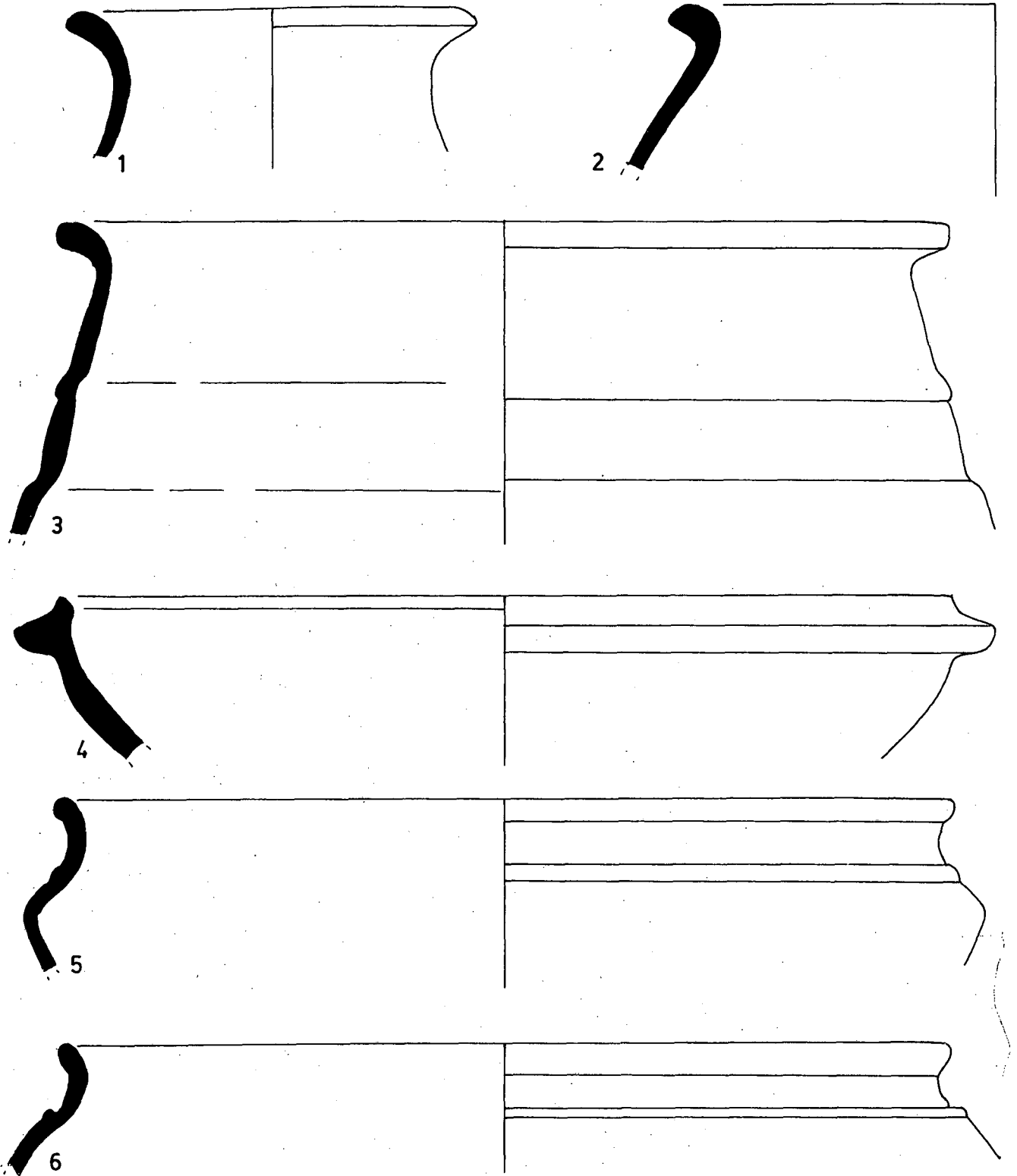

Fig. 268



0 3

Fig. 269

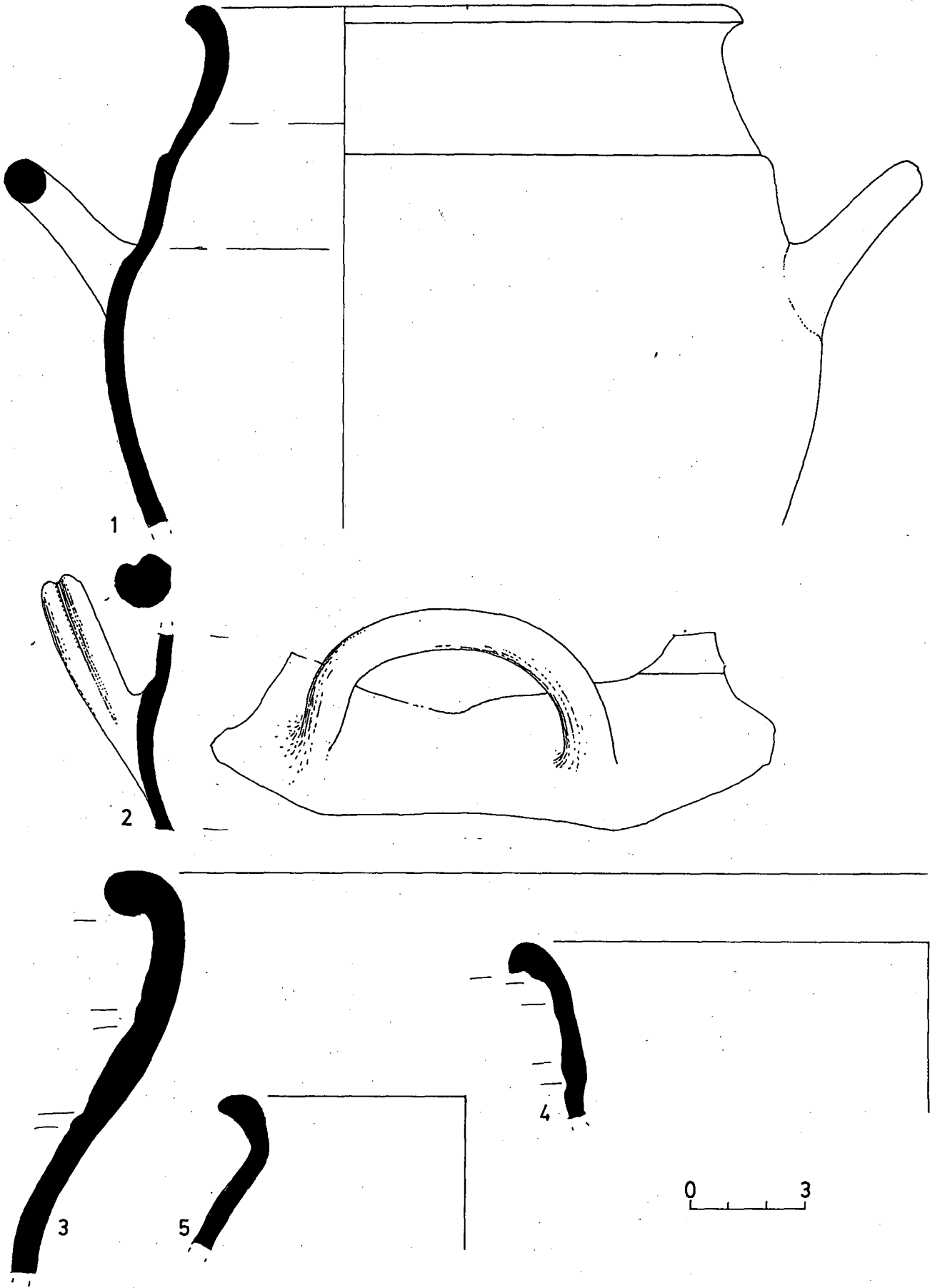

Fig. 270

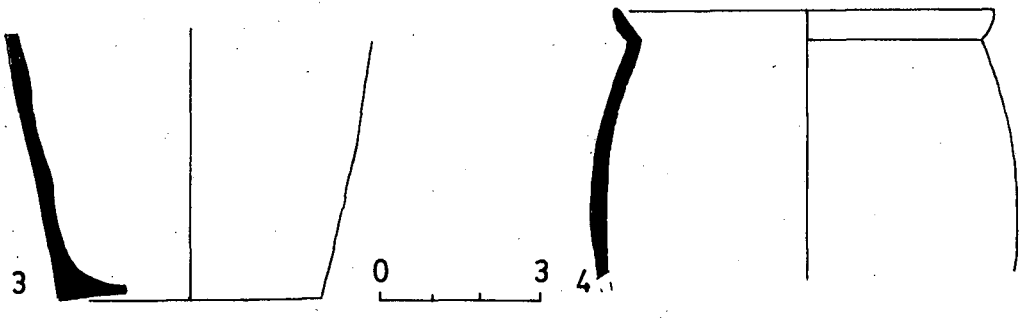
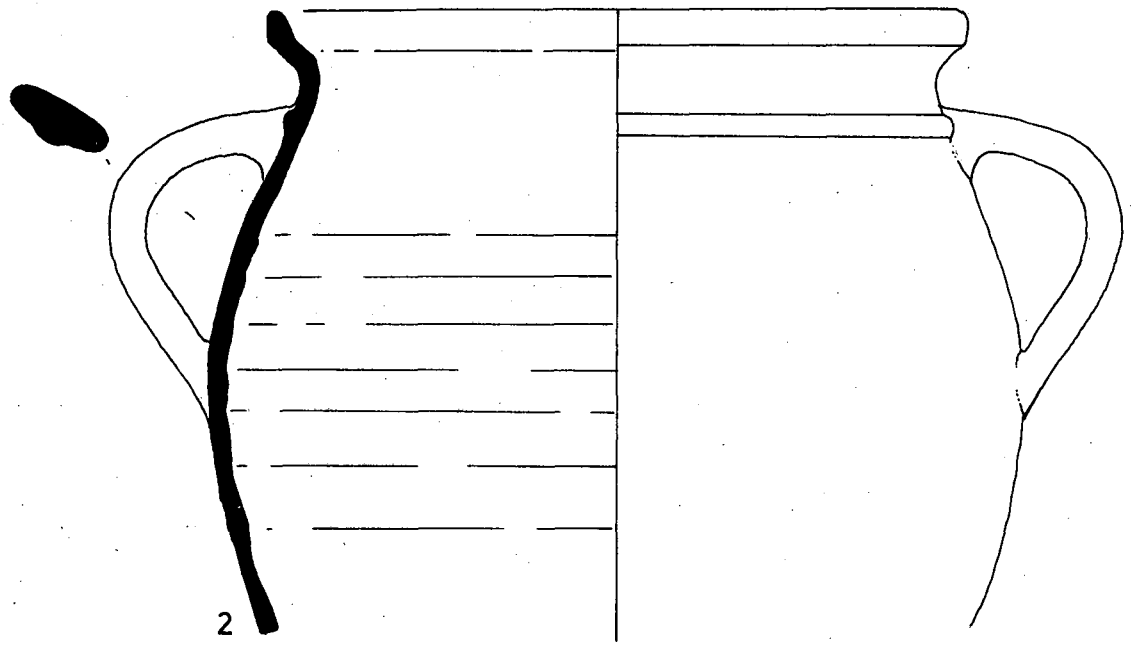
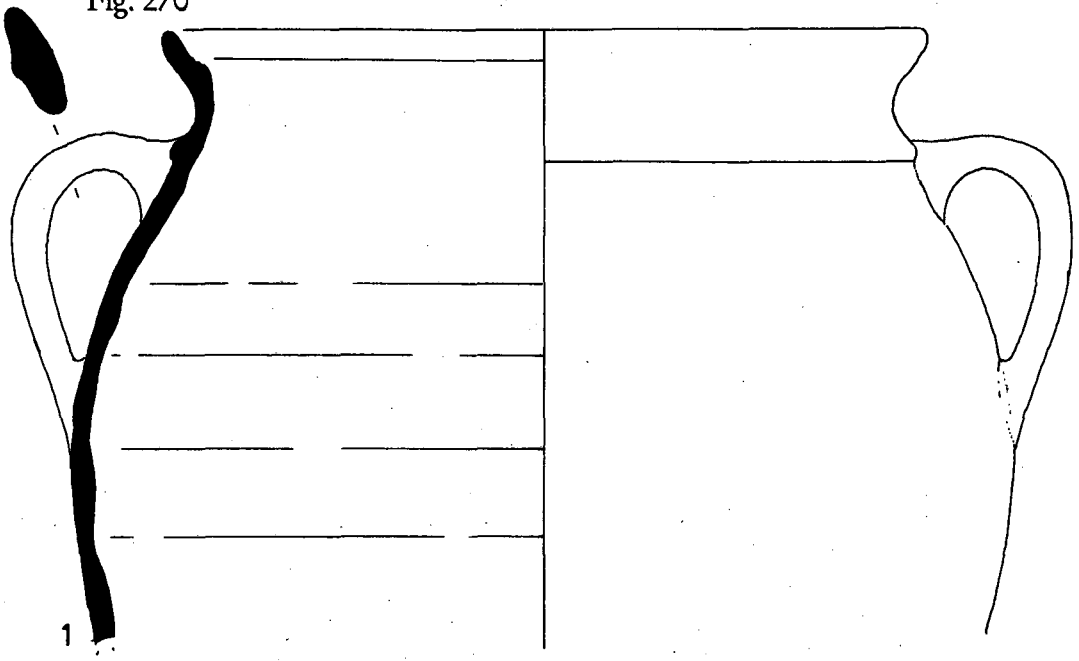



Fig. 271

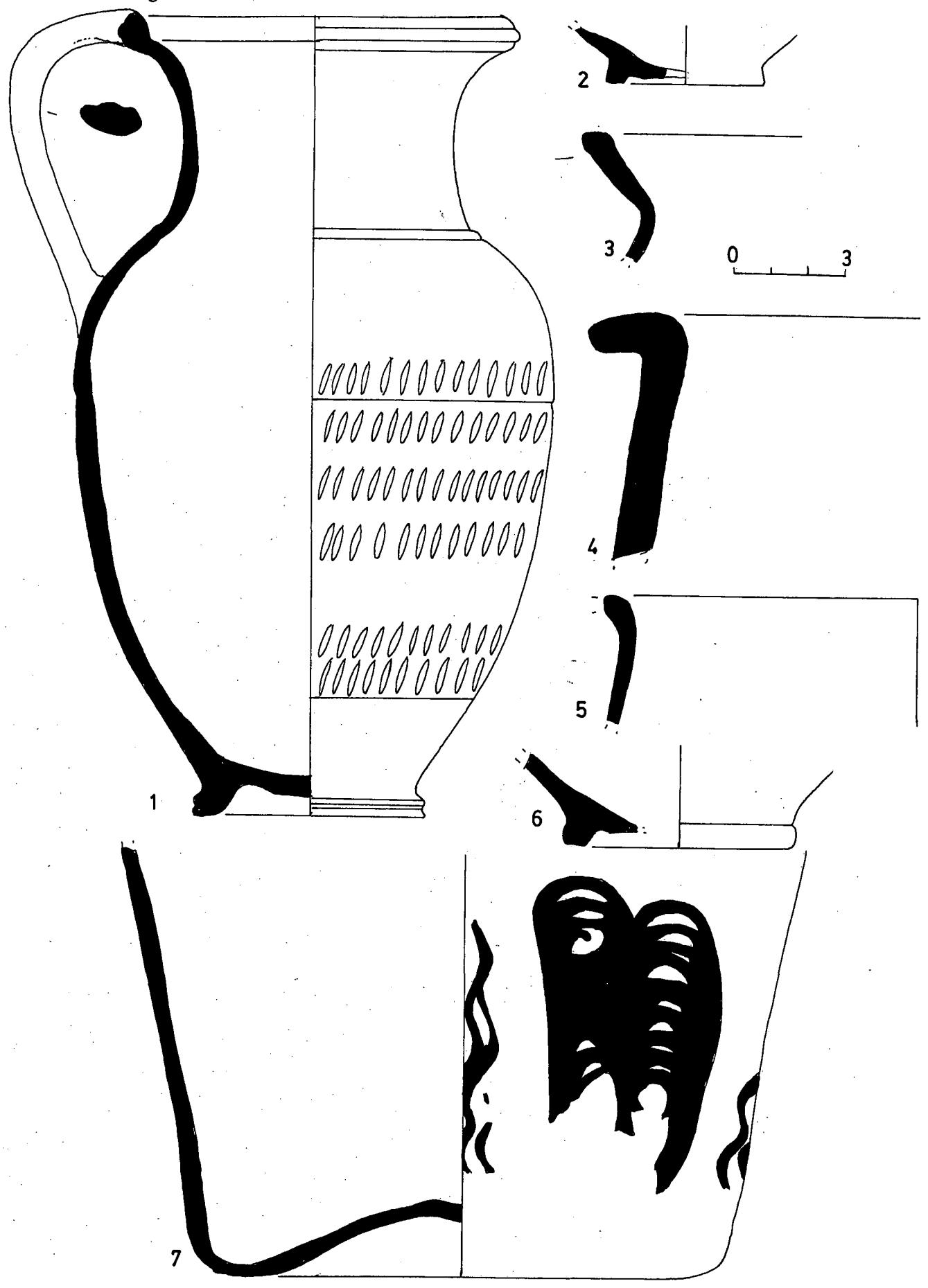

Fig.272

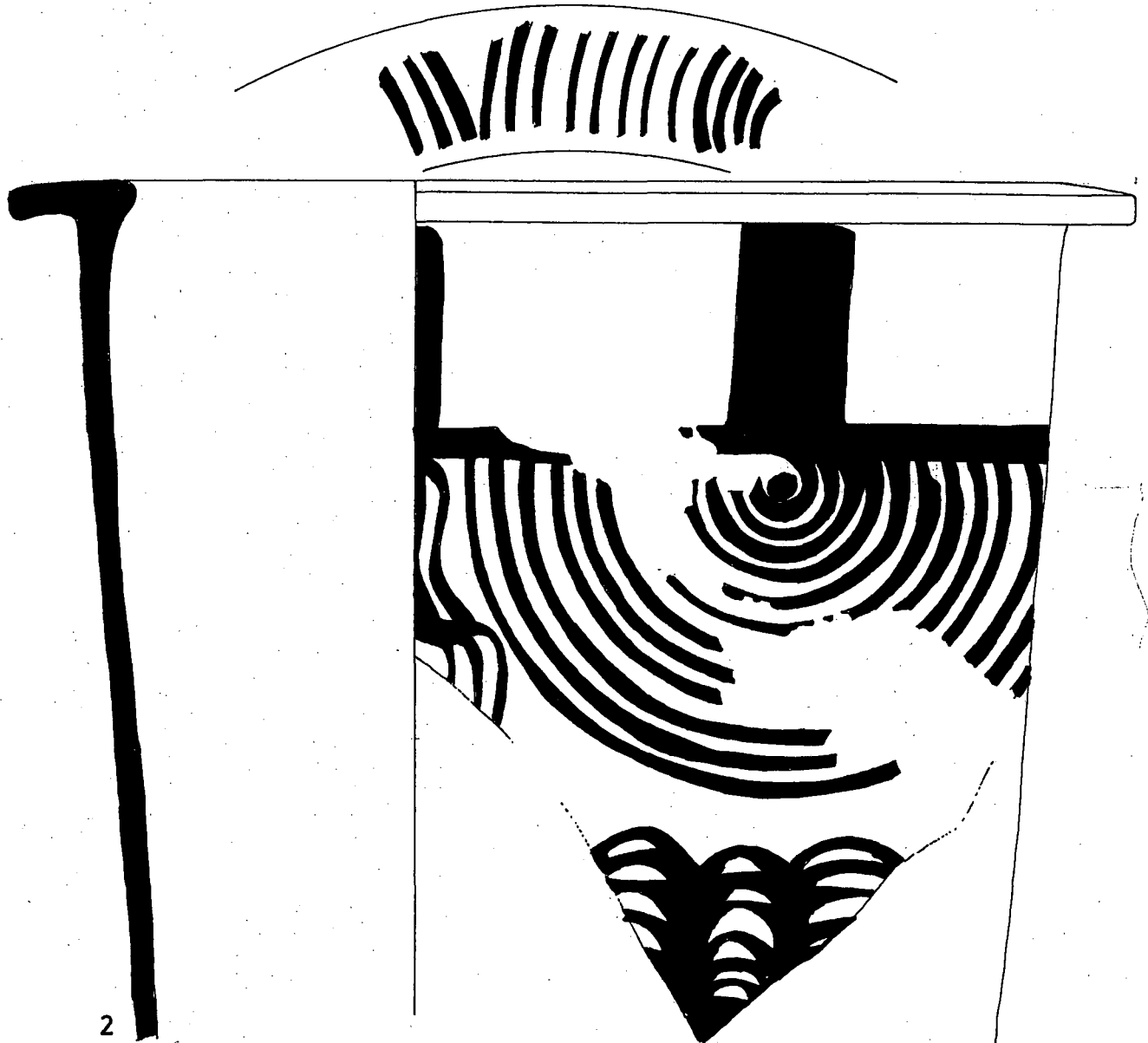
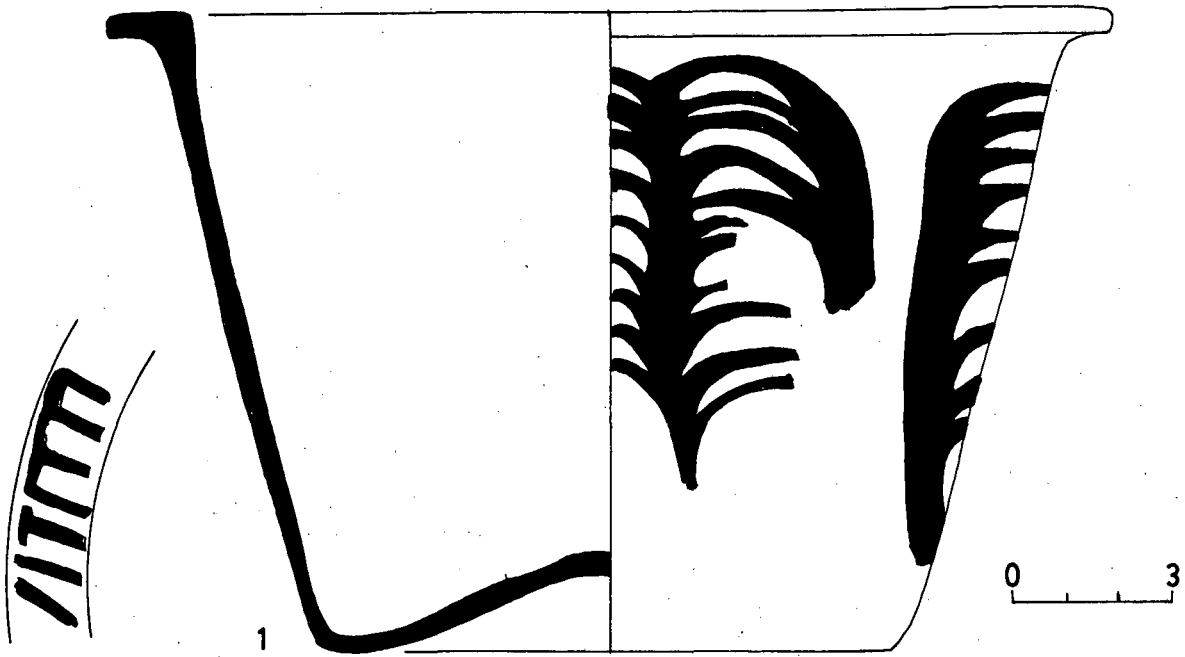

Fig. 273

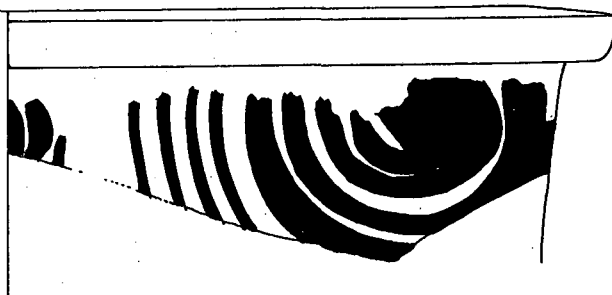
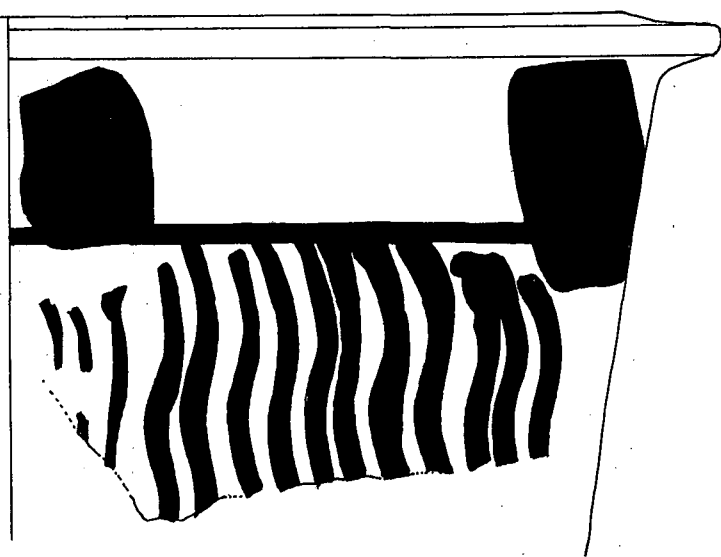
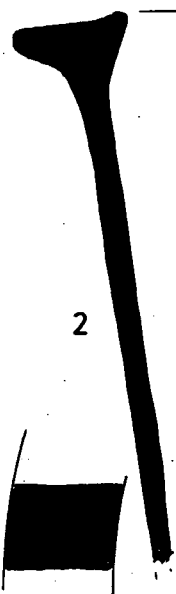
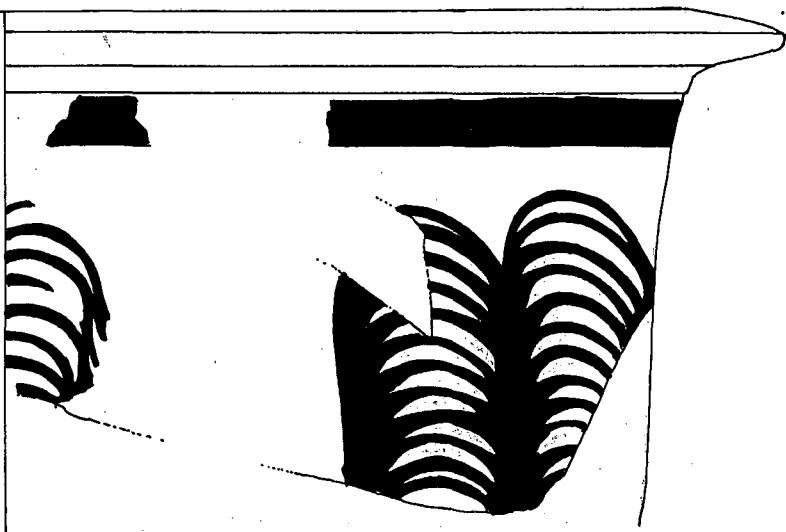
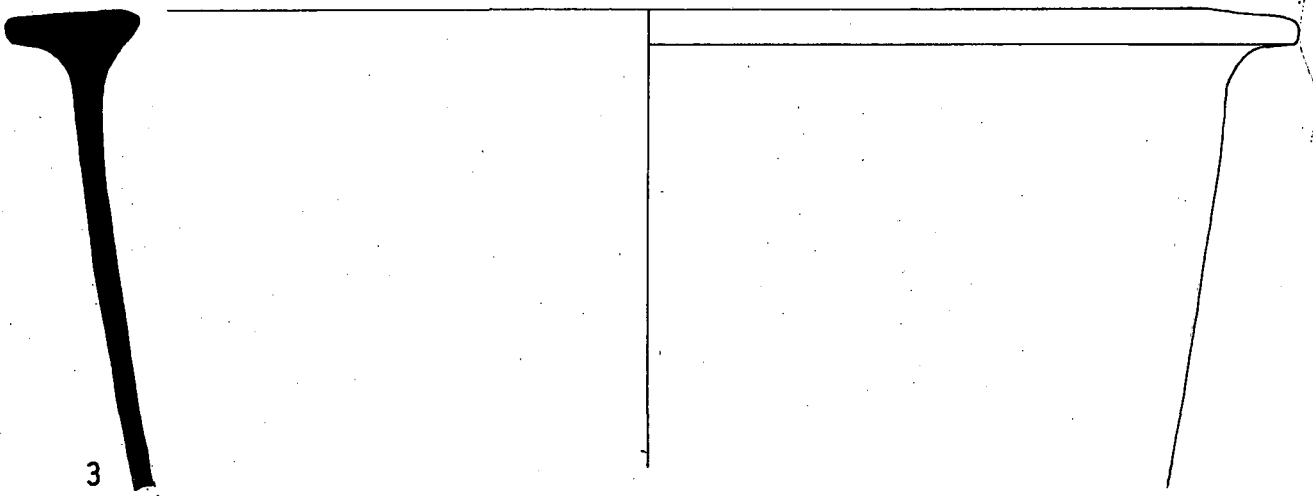
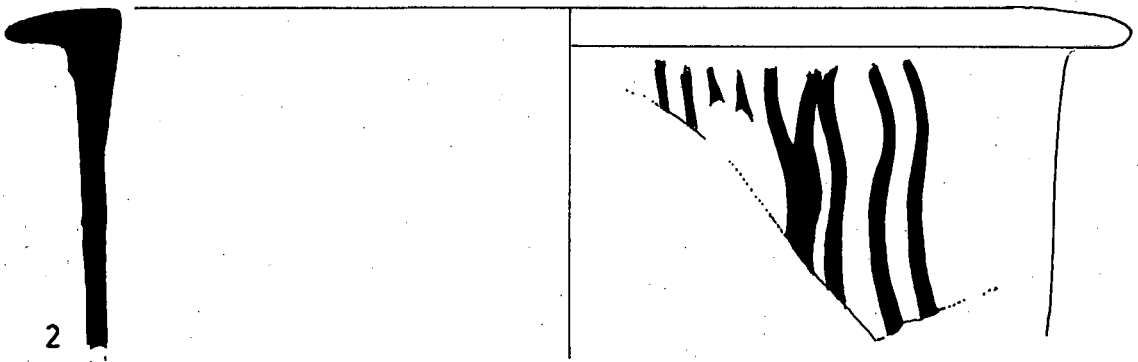
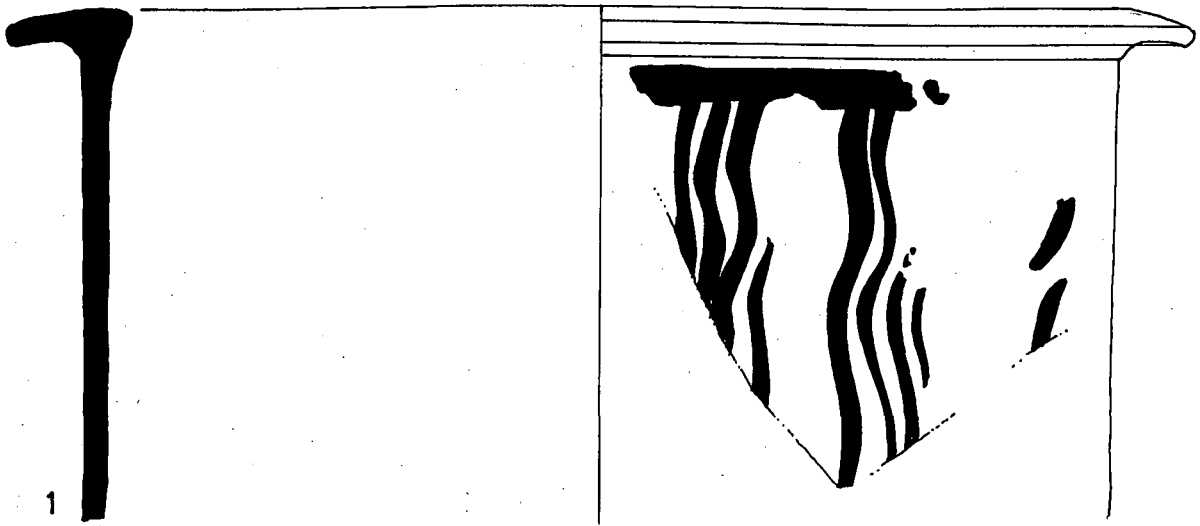

Fig. 274



0 3

Fig. 275

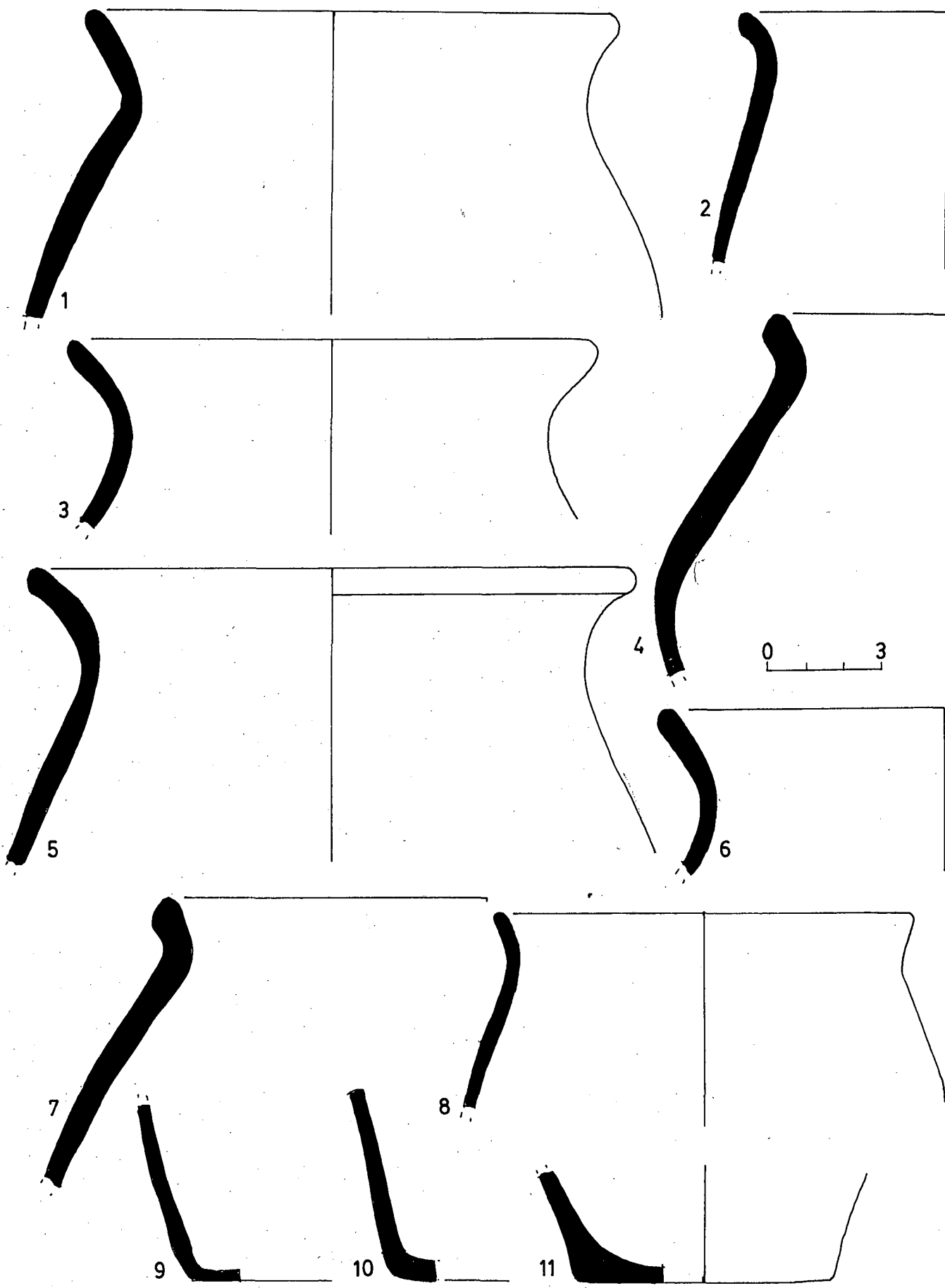

Fig. 276

0 3

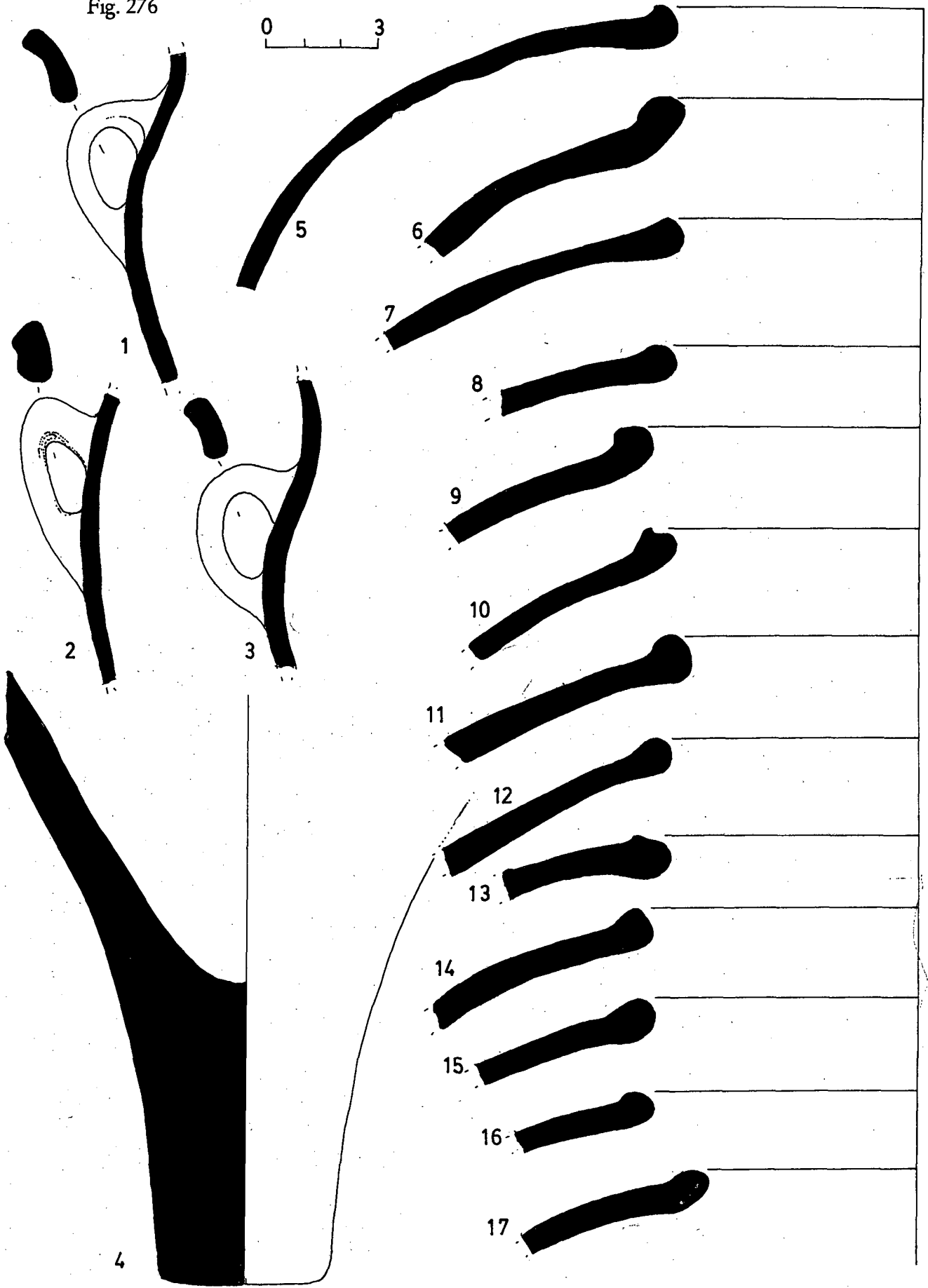

Fig. 277

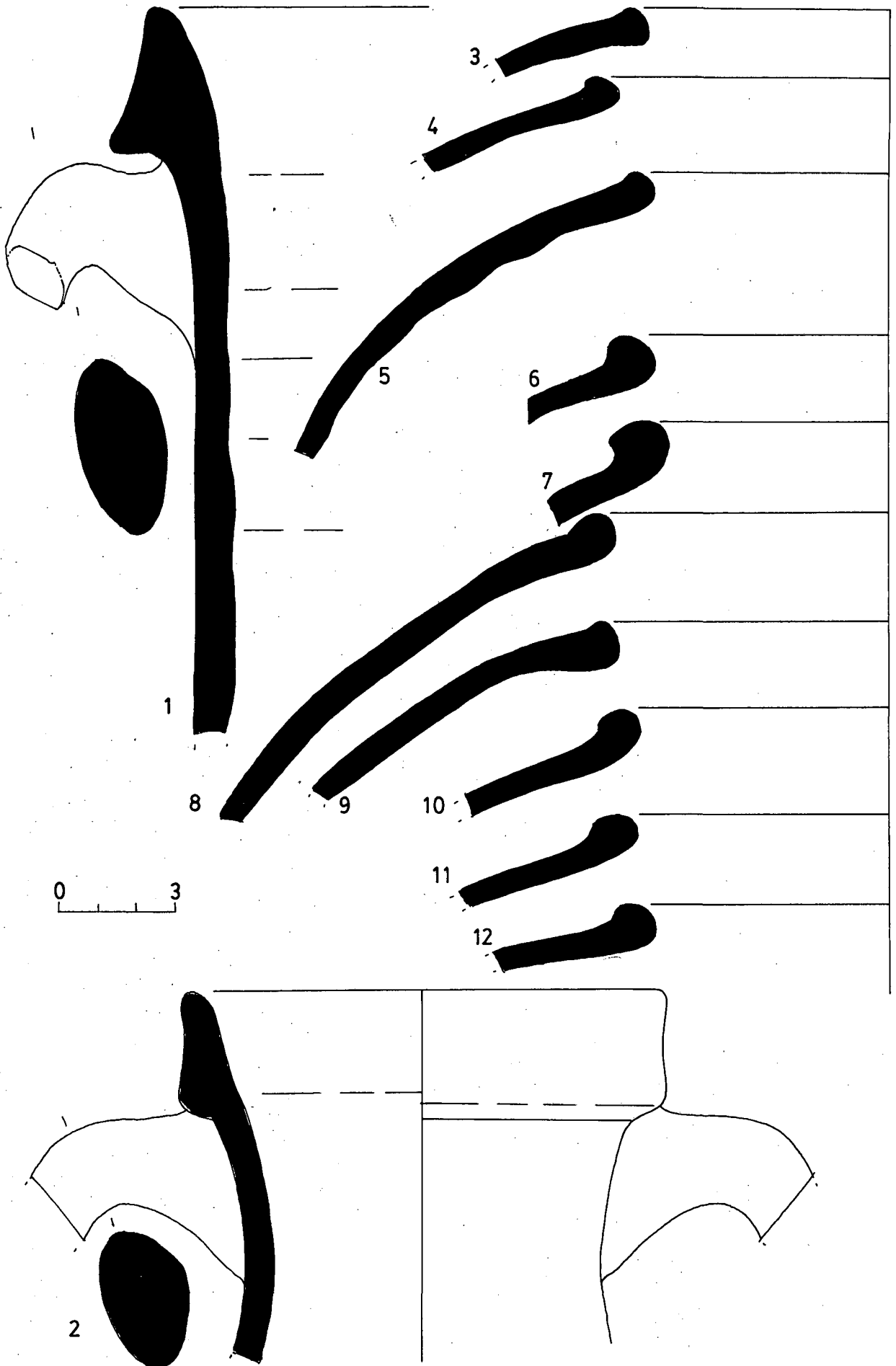

Fig. 278

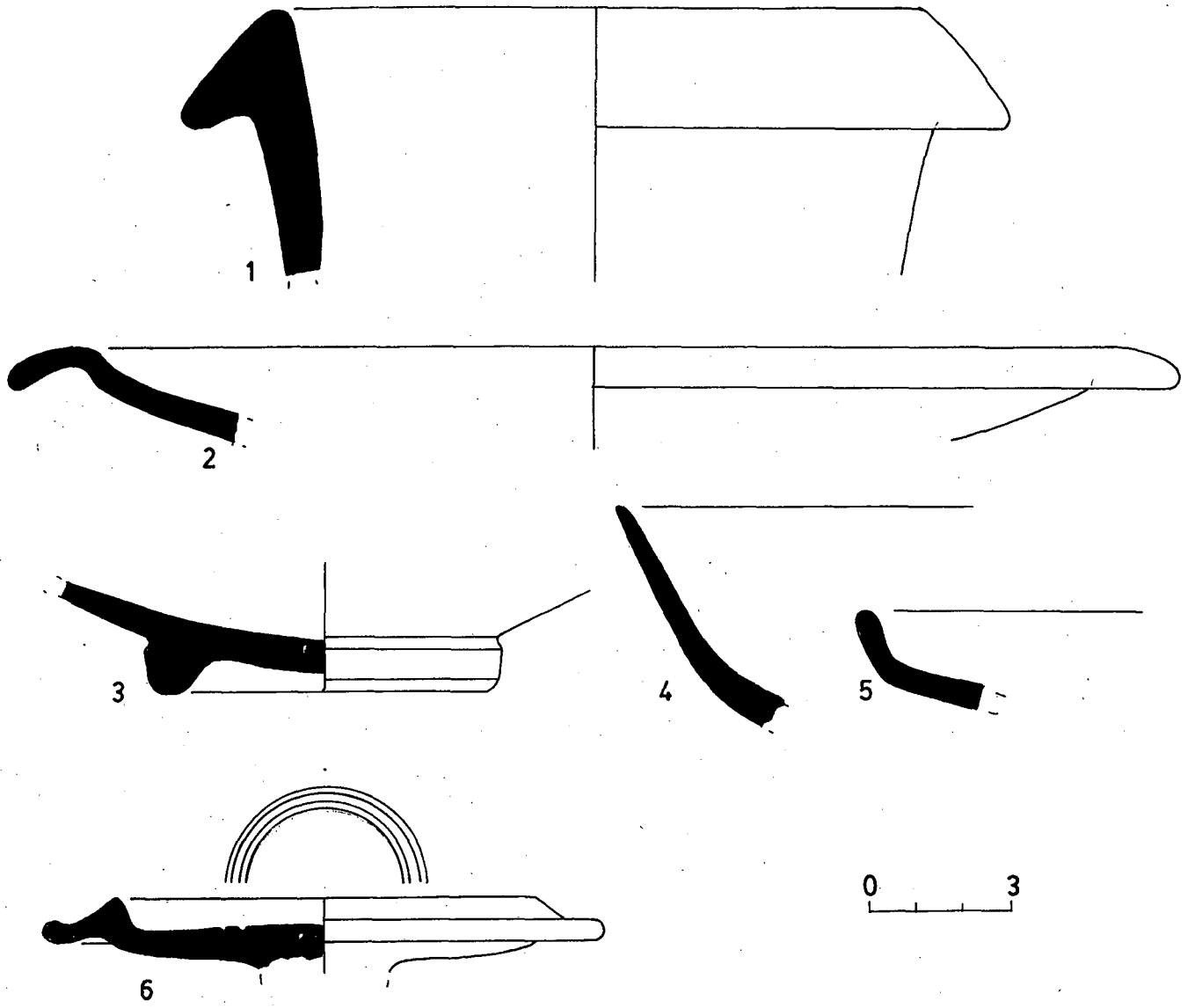



Fig. 279

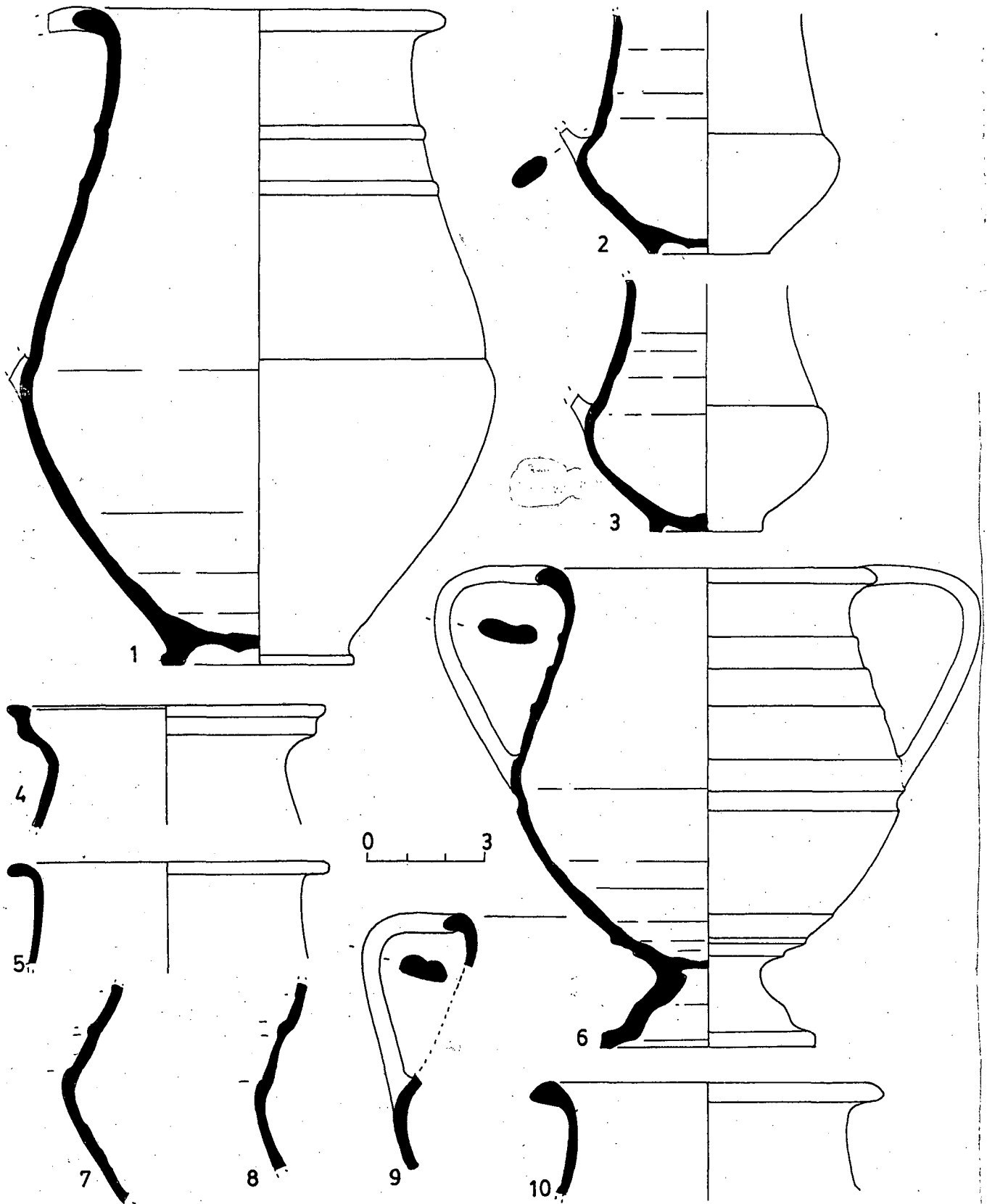

Fig. 280

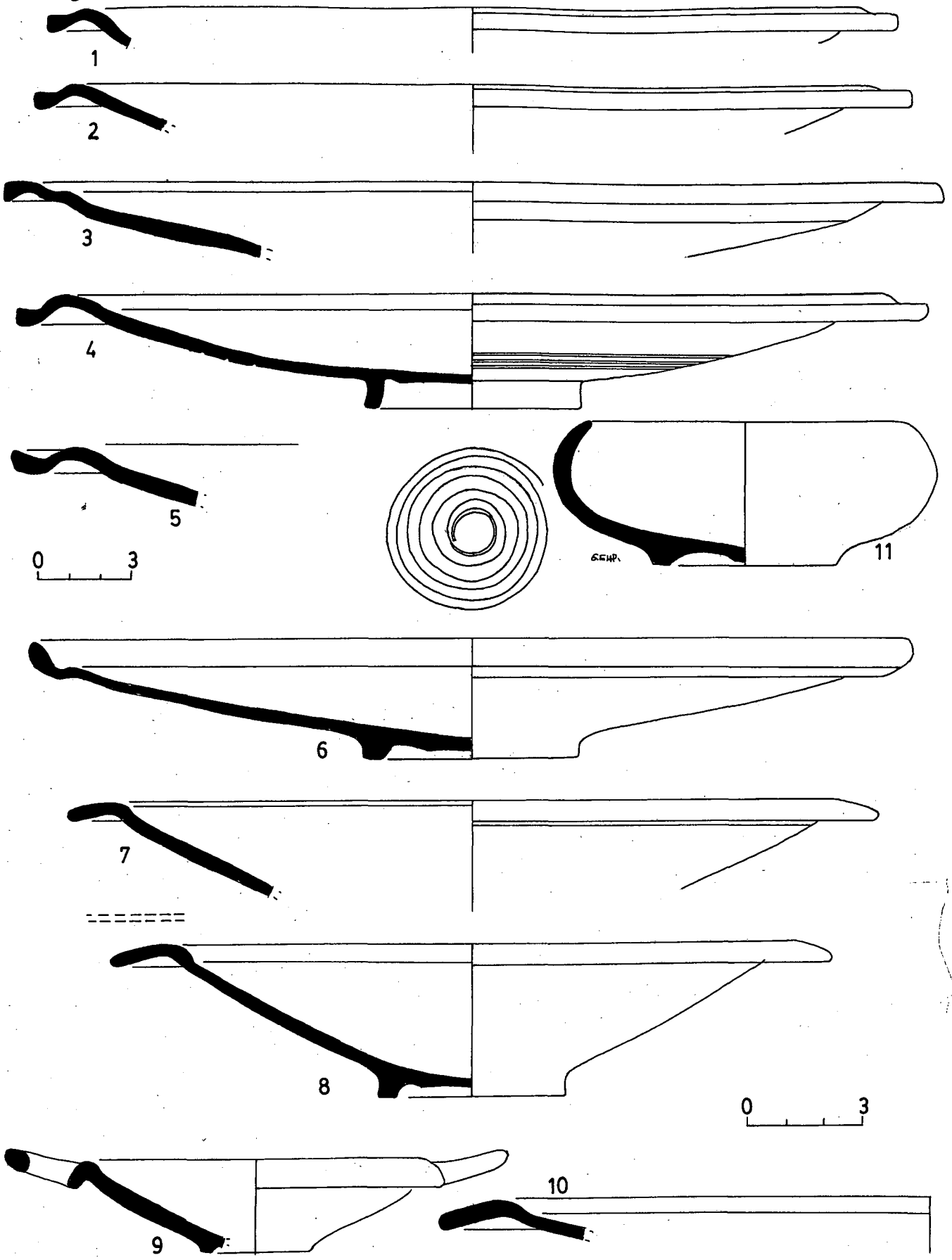

Fig. 281

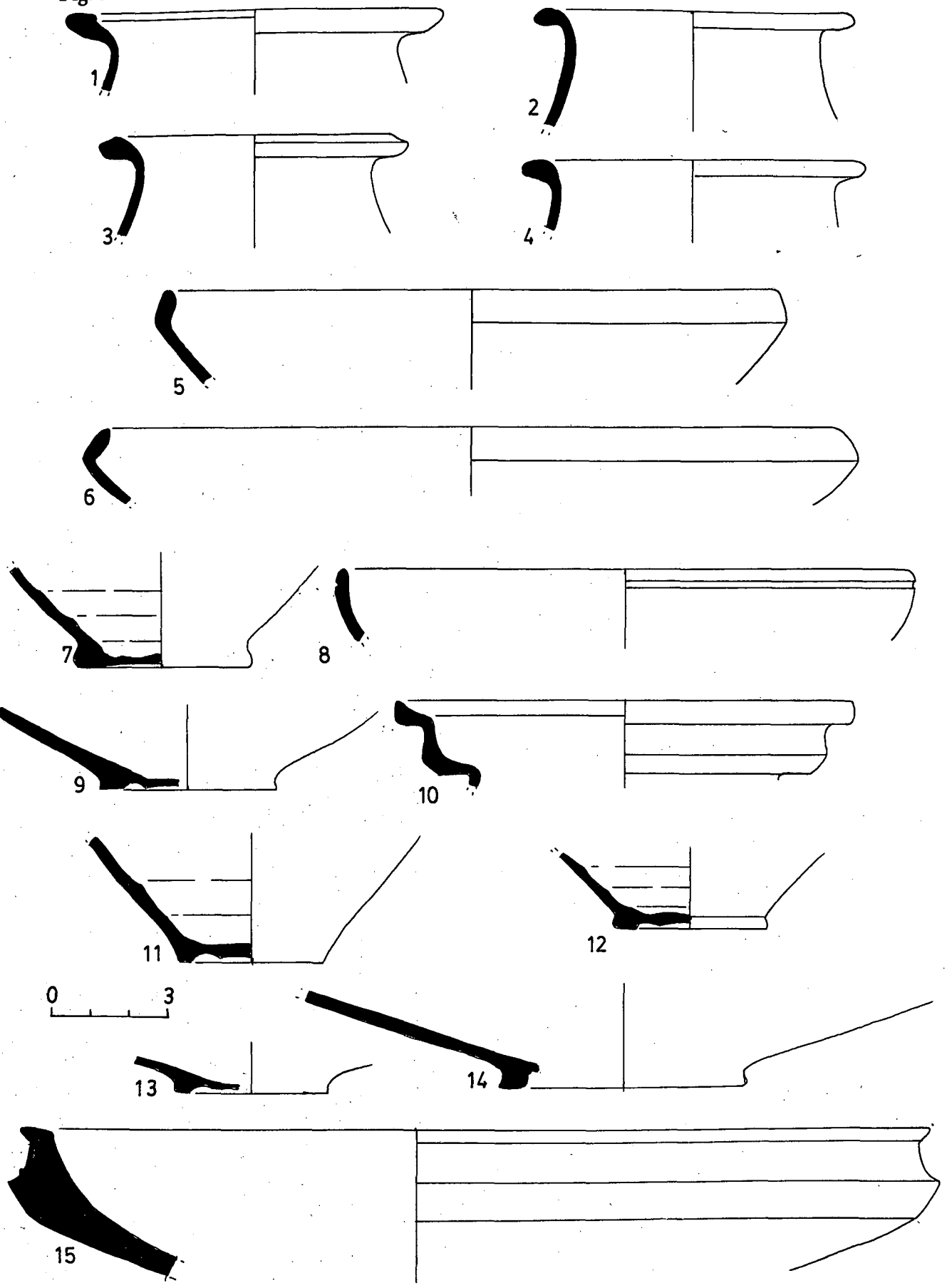

Fig. 282

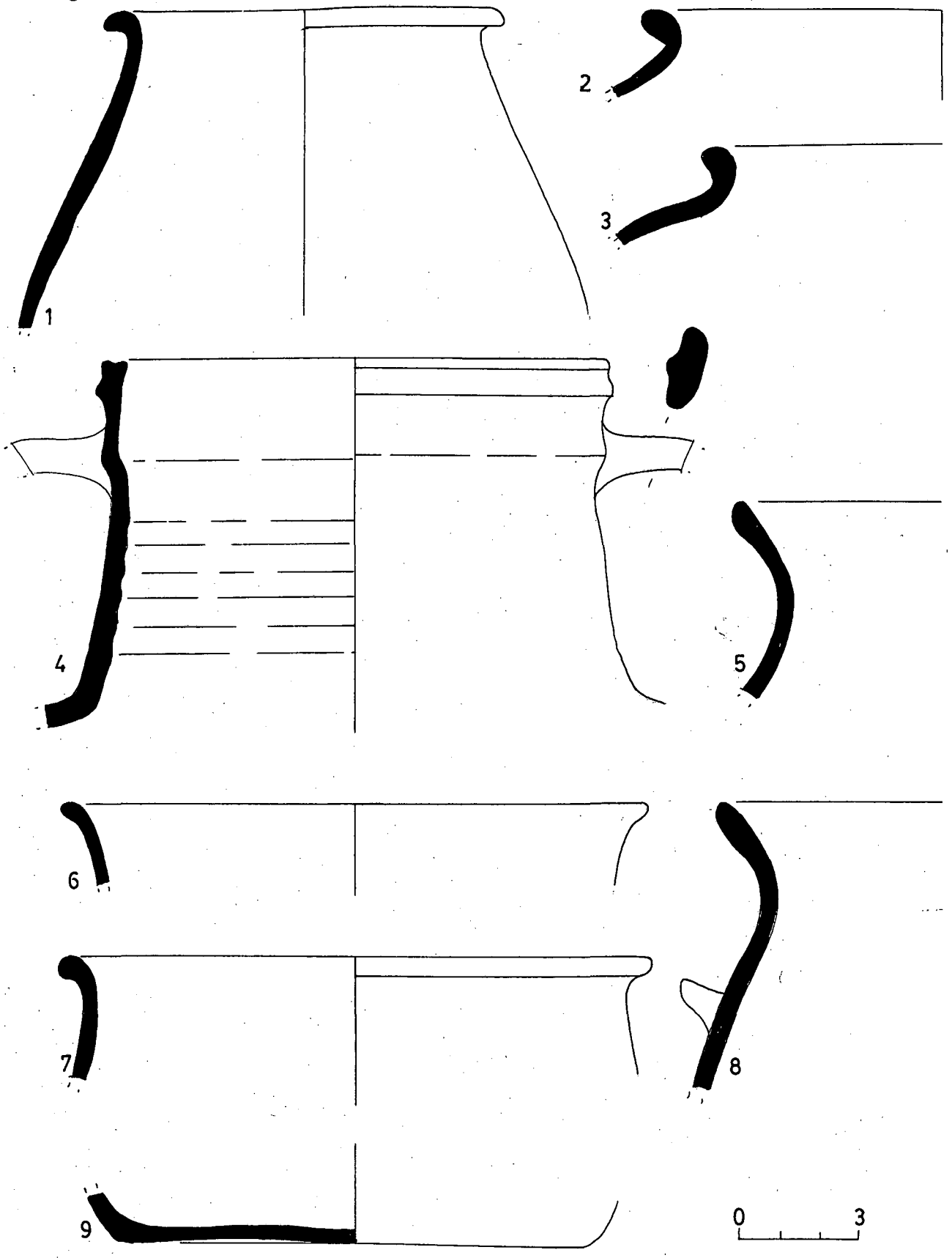

Fig. 283

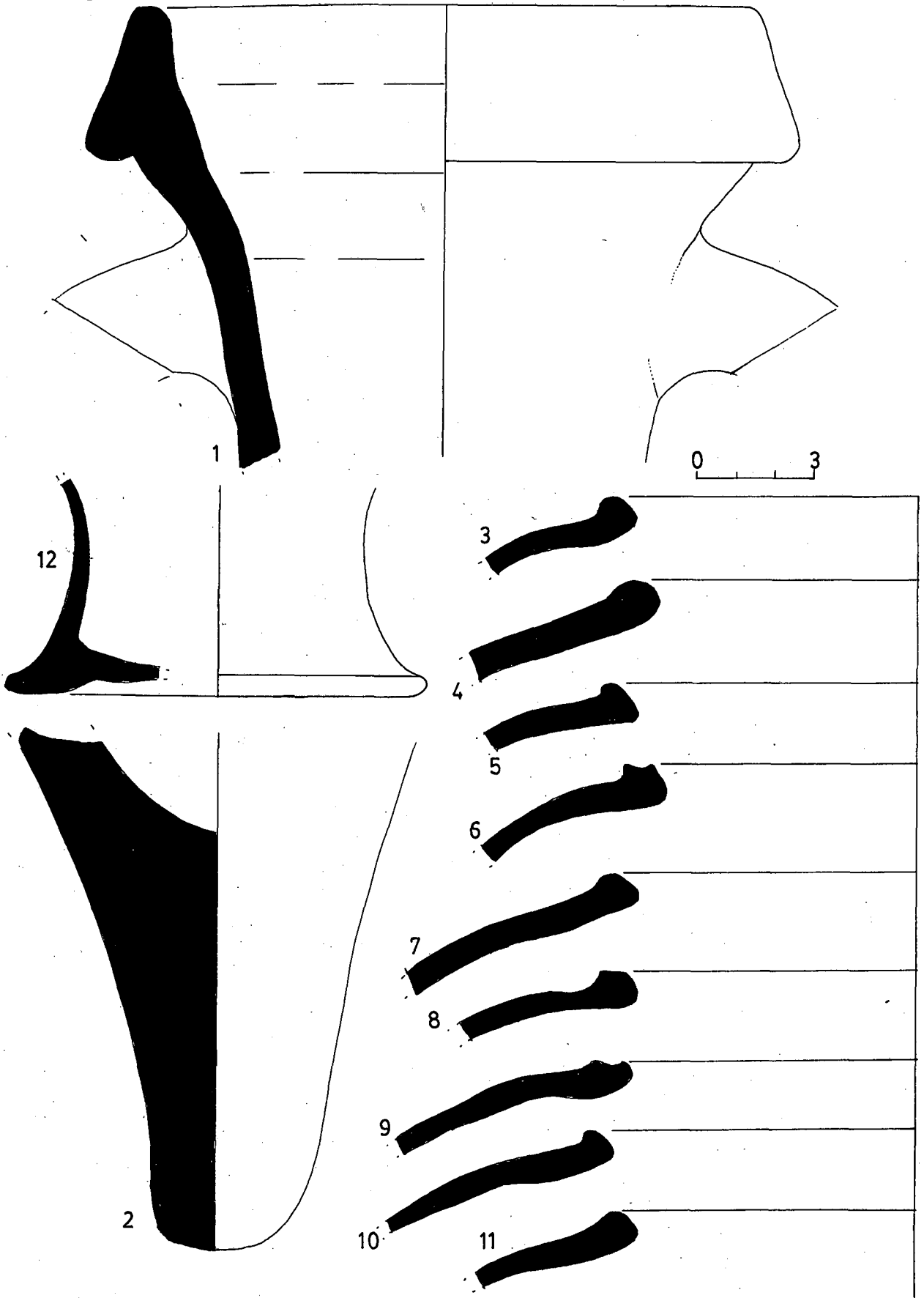

Fig. 284

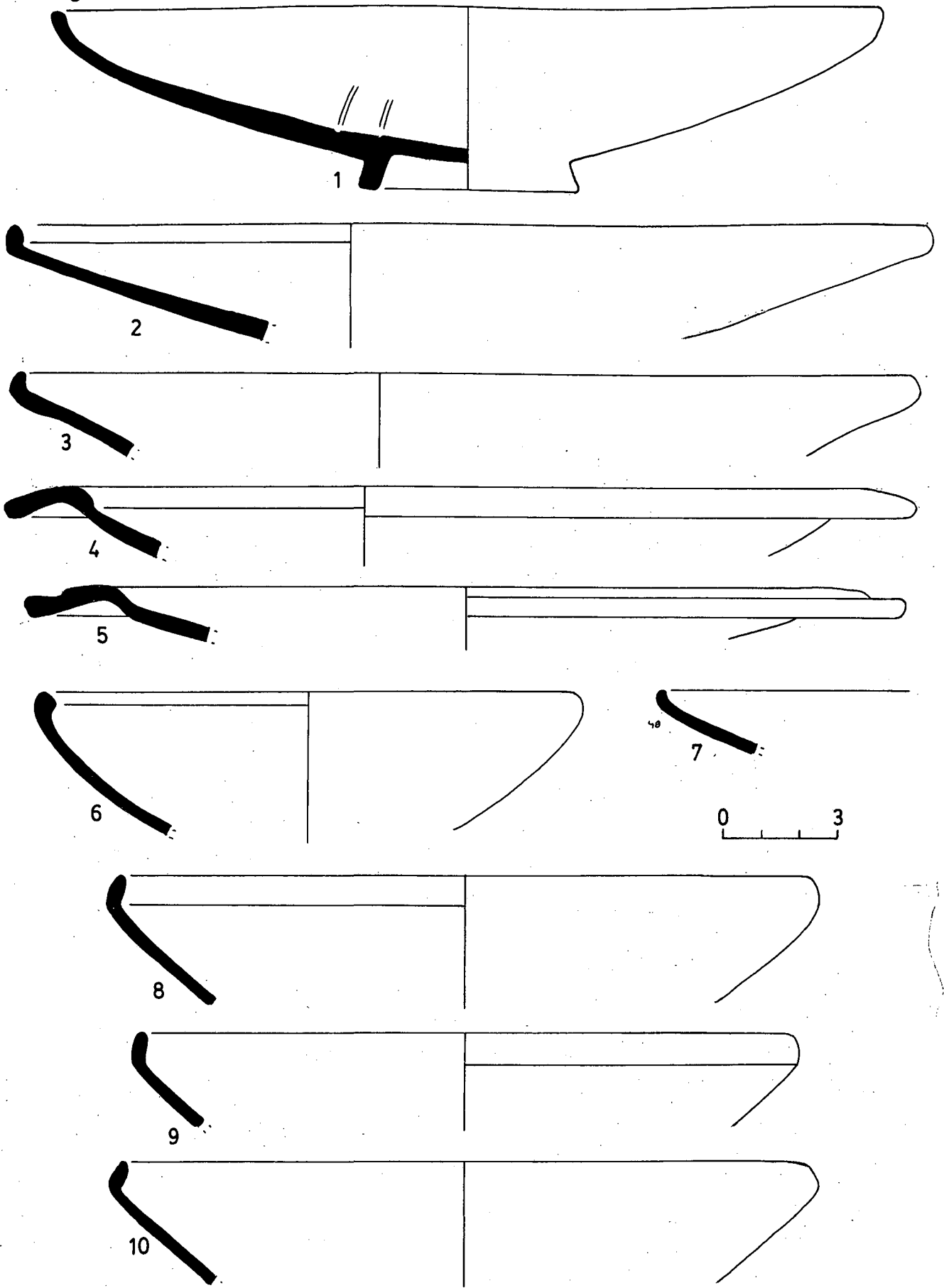

Fig. 285

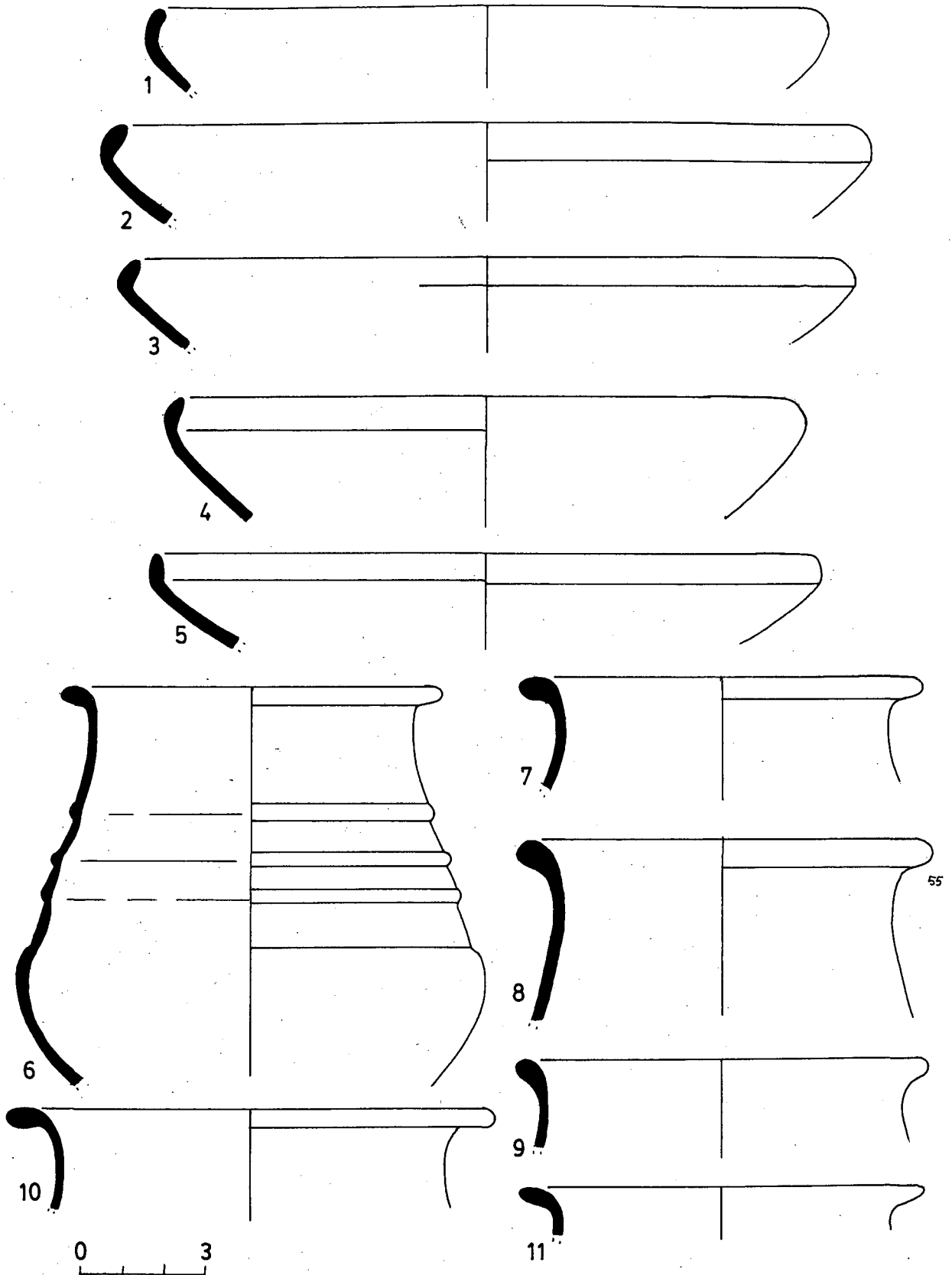

Fig.286

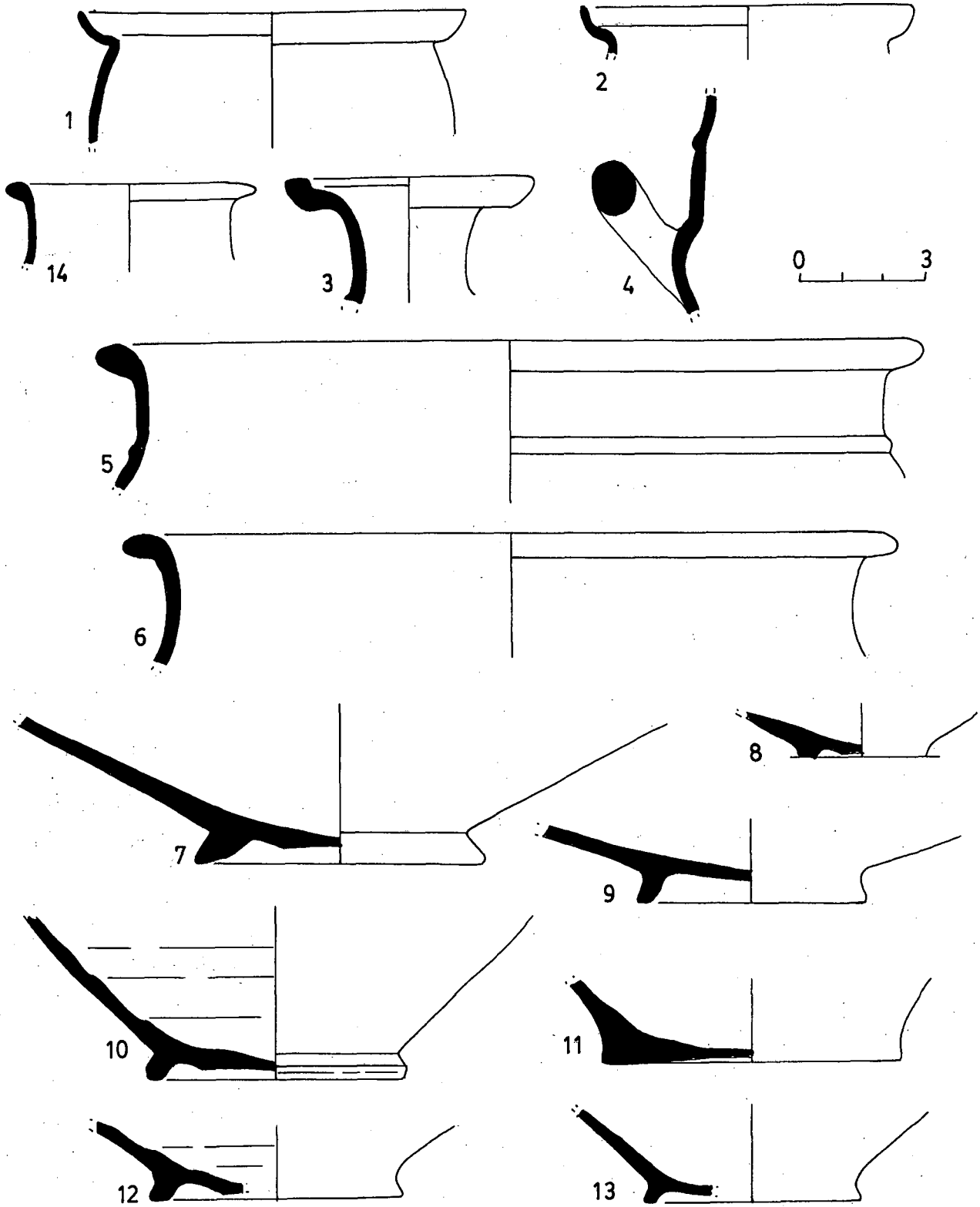



Fig. 287

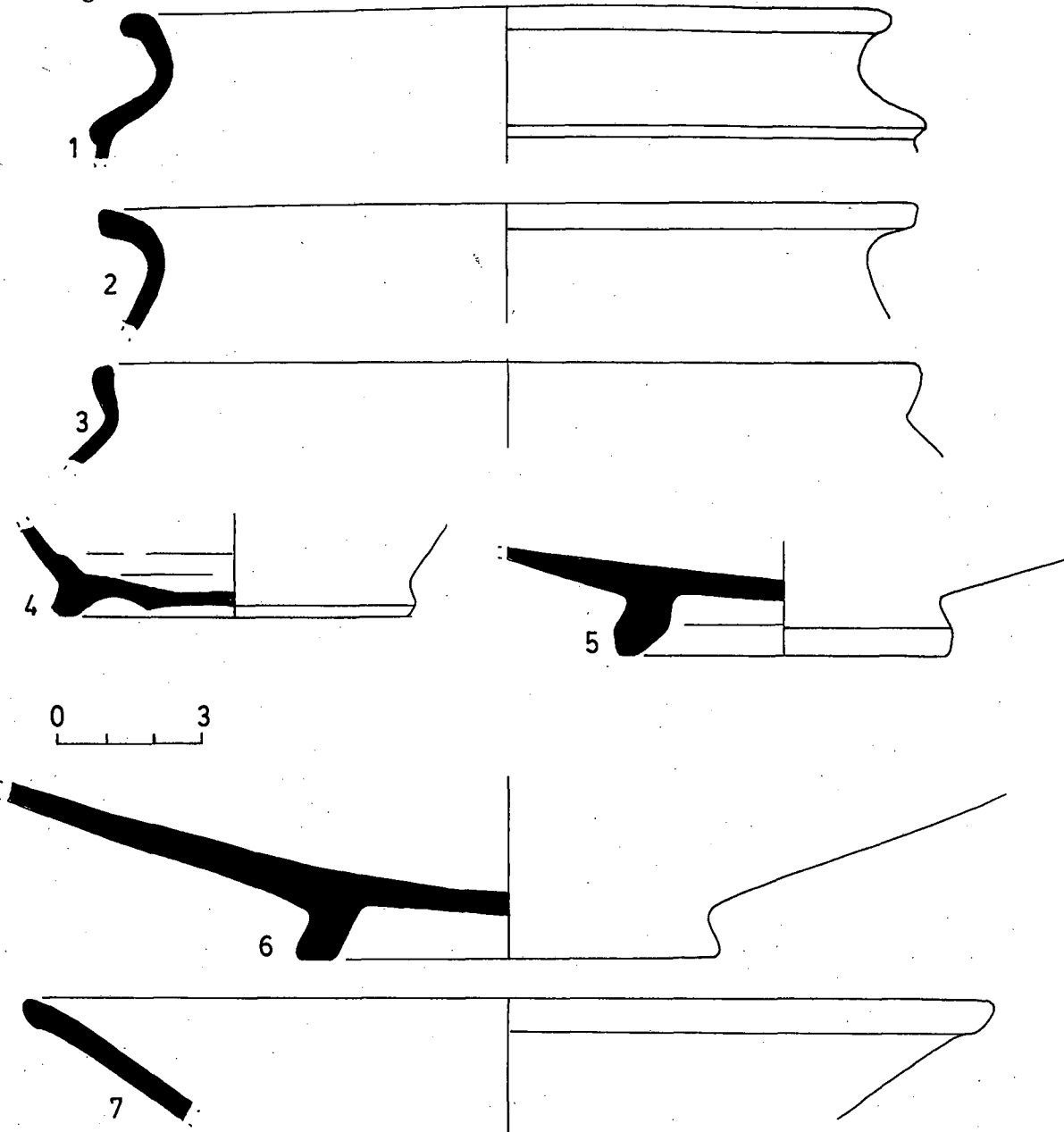
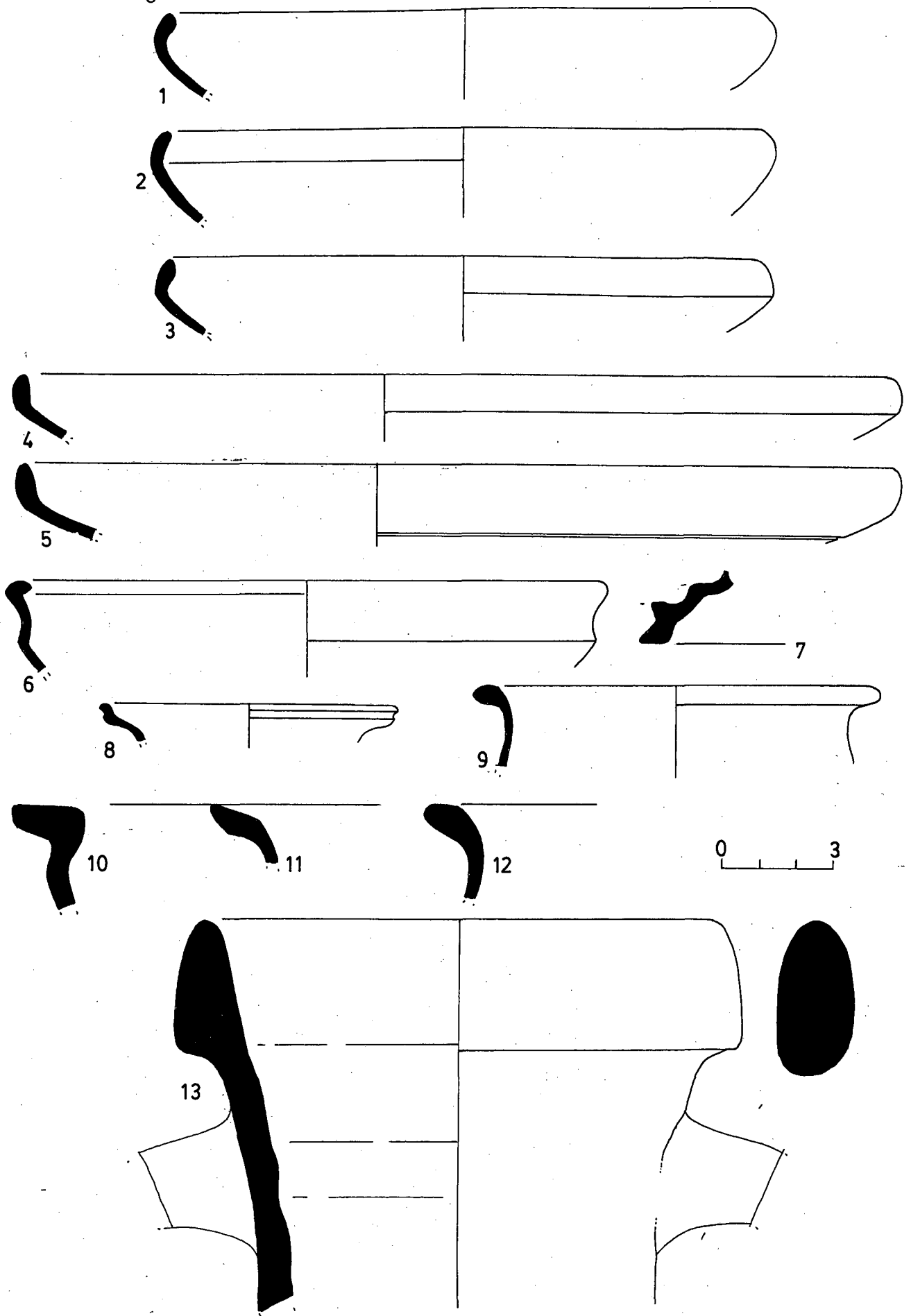

Fig. 288



## 7.7. Altres sitges del segle II a.C.

En aquest apartat ens farem ressó d'un grup de sitges datades en el segle II a.C. Generalment han aportat conjunts ceràmics modestos i sèries molt limitades fet que ha dificultat la fixació cronològica o n'ha impedit una anàlisi quantitativament vàlida. No obstant això s'ha cregut convenient ressenyar-les pel valor de cocument històric que revel·len dins el context del camp de sitges del Bosc del Congost.

La sitja 5, (170/130 a.C.) Fou escapçada pels rebaixos de terra en obrir-se un camí auxiliar per la construcció de la variant. La sitja restà en el marge de tal manera que es conservà amb la boca tallada en esbiaix. La profunditat màxima comprovada s'apropava als 170 cm, mentre que l'amplada arribava, en la zona central, als 180 cm. El dipòsit tenia forma ovoide i estava farcit per dos nivells arqueològics. El de dalt (U.E.5000), seriosament arrasat, comprenia bàsicament unes lloses d'esquist procedents de la mateixa muntanya. La terra que s'hi acompanyava s'hi deuria dipositar amb el temps tot reblint les escletxes. L'excavació aportà poc material ceràmic. L'estrat inferior es conservava intacte (U.E. 5001). El formava una capa de terra argilosa molt flonja que ocupava gairebé la meitat de la sitja. Tanmateix el material arqueològic exhumat continuà sient exigü. En total es comptabilitzaren 257 fragments. Entre el material s'hi ha comptabilitzat l'àmfora itàlica, bocins informes, escudelles A-II i A-III i gots bicònics D-I de ceràmica fina local i un caccabos i una "amforeta de fireta" ambdues de pasta grollera.

La sitja 10 (200/130 a.C.) va aparèixer escapçada. La veritat és que no se'n coneix gaire res excepció feta que s'hi comptabilitzaren 212 fragments recuperats en el decurs de l'excavació. Més del 50% (118) pertanyien a àmfora ibèrica, 69 més a ceràmica comuna ibèrica. La presència d'una vora d'àmfora grecoitàlica de transició a la Dressel 1 A ha induït la datació.

La sitja 12 (200/150 a.C.). Fossa ovoide farcida per terres vermelles amb carbons però amb material arqueològic molt escàs (U.E.12000). L'abandonament del dipòsit fou datat en la primera meitat del segle II a.C. (Burch, 1996, 518). La veritat és que no hi ha gaires elements que permetin judicar al respecte. En tot cas, la presència de dues escudelles A-I i sobretot la d'un bol de fons umbilicat podria concordar amb aquesta cronologia.

La sitja 15 (170/140 a.C.). Dipòsit de forma cònica amb la base plana del que se'n conservava la meitat inferior. El rebliment intern es desglossava en dos estrats superposats de potència similar. L'inferior el formava una capa de terra argilosa rogenca on s'hi barrejava pedruscall de pissarra i ceràmica (U.E.15001). Per sobre s'hi disposava una capa de pedres de pissarra pràcticament estèril (U.E.15000). Els inventaris van recollir 742 fragments, una quantitat notable però amb escassíssimes formes identificades. Hi destaca la vora d'un plat Lamboglia 55 de campaniana A, una escudella A-I de perfil baix i una A-III de llavi angulós que dona un context molt similar al de la sitja 19 (170/150 a.C.).

La sitja 17. (190-180/160 a.C.). Fons d'un dipòsit molt arrasat farcit per una capa de terra flonja i pedres on hi abundava la ceràmica (386 fragments). Per la banda de ponent, la paret apareixia retallada per la fossa rectangular d'una tomba d'inhumació. Les restes òssies, malmenades pel trànsit de les excavadores de les obres de la variant, permetien copçar fragments del crani, vèrtebres, pelvis i fèmurs d'un individu adult orientat de nord a sud amb el cap mirant a migdia. El conjunt estava cobert pel mateix rebliment de la sitja, la qual cosa deixava entreveure una puntual reutilització anterior al reompliment. Es tractava d'un cas inhabitual en el Bosc del Congost i realment minoritari en el context dels camps de sitges ibèriques en el nord-est de Catalunya però del que, malgrat tot, se'n coneixien alguns paral·lels (Burch et al, 1998, 81-95). Pel que fa referència a la ceràmica exhumada, contextualment pobra, hi destacarem la presència d'àmfora grecoitàlica indeterminable i sobretot la troballa d'escudelles A-III de llavi angulós i de gots bicònics D-I/III que comportaven una cronologia molt específica, bàsicament de primer terç del segle II a.C. (vegeu el capítol 9.5.18).

La sitja 46 (220/160 a.C.). Fossa globular de la que se'n preservava bona part de les parets fins a una fondària de 154 cm. L'interior es reblia amb una terra argilosa marronosa amb esquerdisos de pissarra (U.E.46000). Per la banda de migdia estava tallada per la sitja 45 amb una datació estimada de 150/75 a.C. (Burch, 1996, 550). Els 569 fragments ceràmics recollits situen, certament, el reompliment de la sitja en un moment anterior a la primera meitat del segle II a.C. que s'ha de centrar a partir del darrer quart del segle III a.C. Així ho indica la presència de Campaniana A, malauradament informe. La ceràmica local també reflexa un estadi semblant ja que la comuna ibèrica presenta un conjunt de gerres bitroncocòniques de llavis ametllats o angulosos que recorden als de les sitges 116, 3, 13 i 8 (230/160 a.C.) La ceràmica fina de taula generalitza el solc circular del cul fet que indica un estadi posterior al de la sitja 116 i potser al de la 3 on aquest element no era tan habitual.

La sitja 66 (230/160 a.C.). Dipòsit ovoide del que se'n conservava una profunditat de 140 cm. Per la banda nord tallava a una sitja més antiga, la 68, amb una datació laxa (300/200 a.C.). El reompliment discriminava dos estrats successius (U.E.66000 i 66001) de terres argiloses que es barrejaven fàcilment amb els de la sitja 68. En total hi van aparèixer 84 fragments amb un conjunt aparentment de segle III a.C. on la presència d'una copa Lamboglia 27 del taller de les petites estampilles podia confirmar. Ara bé, certs elements determinaven una datació tardana dins el període que podria incloure el primer terç del segle II a.C. Ens referim principalment a l'existència del solc circular del cul en la ceràmica fina local. Una base de got bicònic el dibuixava amb un perfil molt acusat que denota una tendència evolucionada que difícilment podríem trobar en les sitges del Bosc del Congost anteriors al darrer terç del segle III a.C. (vegeu el capítol 9.4.4).

La sitja 81 (225/150 a.C.). Fons arrodonit d'un dipòsit de 115 cm de fondària per 210 cm d'amplada que estava farcit per una capa d'argiles marronoses amb inclusió d'abundant pedruscall esquistós (U.E.81000) i 176 fragments ceràmics. La datació del reompliment de la sitja s'ha establert per la presència d'àmfora

grecoitàlica que garantitza, molt probablement, el punt de sortida en el moment que el comerç itàlic es generalitza, és a dir, des del darrer quart del segle III a.C. Algunes circumstàncies aleatòries podrien corroborar-ho com és la identificació del solc circular en el fons de gots bicònics i de gerres de producció ibèrica. L'absència absoluta d'elements propis de la segona meitat del segle fa sospitar-ne el límit a mitjan segle II a.-C.

La sitja 98 (200/150 a.C.). Dipòsit globular de secció aixatada amb una profunditat conservada de 160 cm i un diàmetre que, a la zona central, arribava als 230 cm. L'estratigrafia del reompliment era molt completa ja que s'hi registrà una seqüència de quatre nivells superposats de terres argiloses barrejades amb carbons i esquerdisos de pedra esquistosa característica dels dos primers (U.E. 98000 i 98001). En els dos inferiors, més potents, les argiles sortien més clares i compactes i la ceràmica escassa (U.E.98002 i 98003). En total s'hi van aplegar 374 fragments ceràmics on s'hi determinava la presència ferma d'àmfores greco-itàliques amb un percentatge del 3,5%. Aquesta dada es complementava amb la troballa d'un bocí sense forma de campaniana A. Tanmateix, la fixació del moment d'obliteració de la sitja la va proporcionar la ceràmica fina de taula ibèrica. La identificació de gots bicònics D-I/III juntament amb la generalització del solc circular del fons garantien una cronologia de segle II a.C. que no podia recular més enllà del 200 a.C. car, a la sitja 3 (220/200 a.C.), per exemple aquesta forma era encara inèdita.

La sitja 120 (160/100 a.C.). Fossa globular amb el fons pla a la que hi mancava la boca. Es va emplenar fins a la superfície amb una capa de terres llimoses barrejades amb fragments de pedra esquistosa i 41 bocins ceràmics (U.E.120000). La datació l'ha proporcionat la vora amb coll d'una àmfora itàlica Dressel 1 A de llavi poc desenvolupat verticalment. Entre el material complementari caldrà destacar un vas de ceràmica fina local que es podria adscriure a la forma F-II o a la G.

### 7.7.1. Làmines de material.

Fig. 289. Bosc del Congost, sitja 5.

- 1) Grisa emporitana, escudella de carena alta i marcada i vora reentrant, forma A-II
- 2) Grisa emporitana, escudella de carena alta i vora sinuosa, forma A-III
- 3) Grisa emporitana, got bicònic de parets llises de la forma D-I.
- 4 i 9) Comuna ibèrica, gerres de pasta beig amb tons grisos.
- 5) Comuna ibèrica, gerra de característiques tècniques i d'acabats similars a la ceràmica grisa emporitana.
- 6 a 8) Comuna ibèrica, vores on el llavi intern presenta l'engalba més clara. L'acabat extern mostra la tècnica de dues engalbes mig barrejades de colors diferents.
- 10 i 11) Ceràmica de cuina, vora i nansa que possiblement pertanyen a la mateixa peça. És un caccabos de producció autòctona. La cuita és reductora i el modelat a torn.
- 13) Ceràmica de cuina, tapadora feta a mà, de cuita reduïda.
- 12) Àmforeta votiva (fireta) de pasta grollera, rugosa i cuita reduïda.

Fig 290. Bosc del Congost, sitja 10.

- 1) Grisa emporitana, escudella A-III.
- 2) Grisa emporitana. Vora d'una gerra de coll alt amb nansa llarga de secció elíptica per la banda exterior i plana per la interna.
- 3) Oxidada emporitana, escudella A-III.
- 4 i 5) Ceràmica comuna ibèrica de característiques tècniques similars als de la ceràmica grisa emporitana.
- 6) Plat de diàmetre clarament superior als 25 cm amb la pasta i l'engalba marró taronjat, forma indeterminada..
- 7) Comuna ibèrica.
- 8) Àmfora grecoitàlica de transició a la Dressel 1 A.
- 9) Àmfora ibèrica de pasta bicolor.

Fig. 291. Bosc del Congost, sitja 12.

- 1) Ceràmica grisa emporitana.
- 2) Ceràmica oxidada de la costa catalana. Fons d'una escudella hemisfèrica de fons umbilicat.
- 3) Escudella de carena alta i vora reentrant de ceràmica grisa emporitana.
- 4) Ceràmica de la costa catalana de cuita oxidada. És una escudella de carena alta i vora reentrant lleugerament facetada per la paret externa.
- 5) Ceràmica comuna ibèrica de pasta gris i engalba taronjada amb el tacte farinós, gastat.

Fig. 292. Bosc del Congost, sitja 15.

- 1) Escudella A-II de grisa emporitana.
- 2 a 4 i 6) grisa emporitana, formes indeterminades.
- 5) Grisa emporitana, escudella A-III.
- 7) Camapaniana A, forma Lamboglia 55.

Fig. 293. Bosc del Congost, sitja 46.

- 1) Comuna ibèrica de pasta grisa.
- 2 a 7) Bases de ceràmica fina de taula: grisa emporitana (núm. 2 i 5), grisa de la costa catalana (núm. 4,6 i 7), oxidada de la costa catalana (núm. 3).
- 8 a 13) Comuna ibèrica.
- 14 i 15) Ceràmica de cuina feta a mà, de pasta grollera i cuita reductora.
- 16 i 17) Ceràmica de cuina tornejada, de pasta grollera i cuita reductora.
- 18 a 20) Àmfora ibèrica de boca plana.

Fig. 294. Bosc del Congost, sitja 66 (núm. 1 a 8), sitja 81 (núm. 9 a 19).

- 1) Base de got bicònic d'oxidada de la costa catalana.
- 2) Base de d'escudella de grisa de la costa catalana.
- 3) Comuna de taula ibèrica, base de *skyphos*.
- 4 i 5) Comuna ibèrica.
- 6) Grisa de la costa catalana, forma indeterminada.
- 7) Ceràmica de cuina tornejada, de pasta grollera i cuita reductora.

- 8) Petites estampilles, forma Lamboglia 27.
- 9 i 10) Grisa de la costa catalana.
- 11, 14 i 15) Comuna ibèrica.
- 12) Comuna de taula, base reutilitzada com a fitxa.
- 13) Grisa emporitana, nansa de got bicònic.
- 16 i 17) Ceràmica de cuina tornejada de pasta grollera icuita reduïda.
- 18 i 19) Àmfora ibèrica de boca plana.

Fig. 295. Bosc del Congost, sitja 120.

- 1) Comuna ibèrica de pasta bícroma i engalba barrejada de dues tonalitats.
- 2) Comuna de taula de pasta i engalba beix, forma F-II o G.
- 3) Ceràmica de cuina de pasta grollera i cuita reductora modelada a mà.
- 4) Àmfora itàlica Dressel 1 A.

Fig. 289

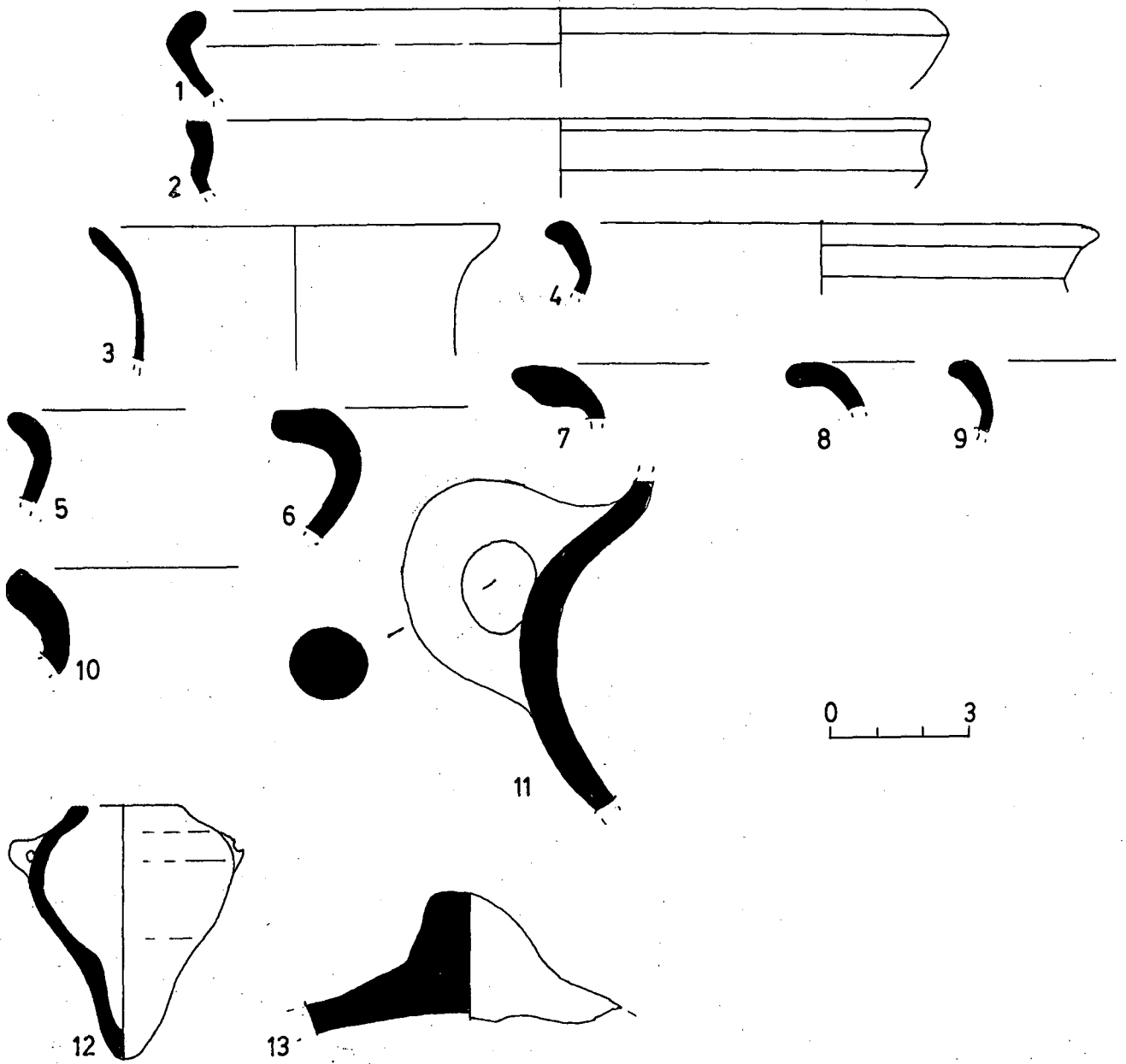



Fig. 290

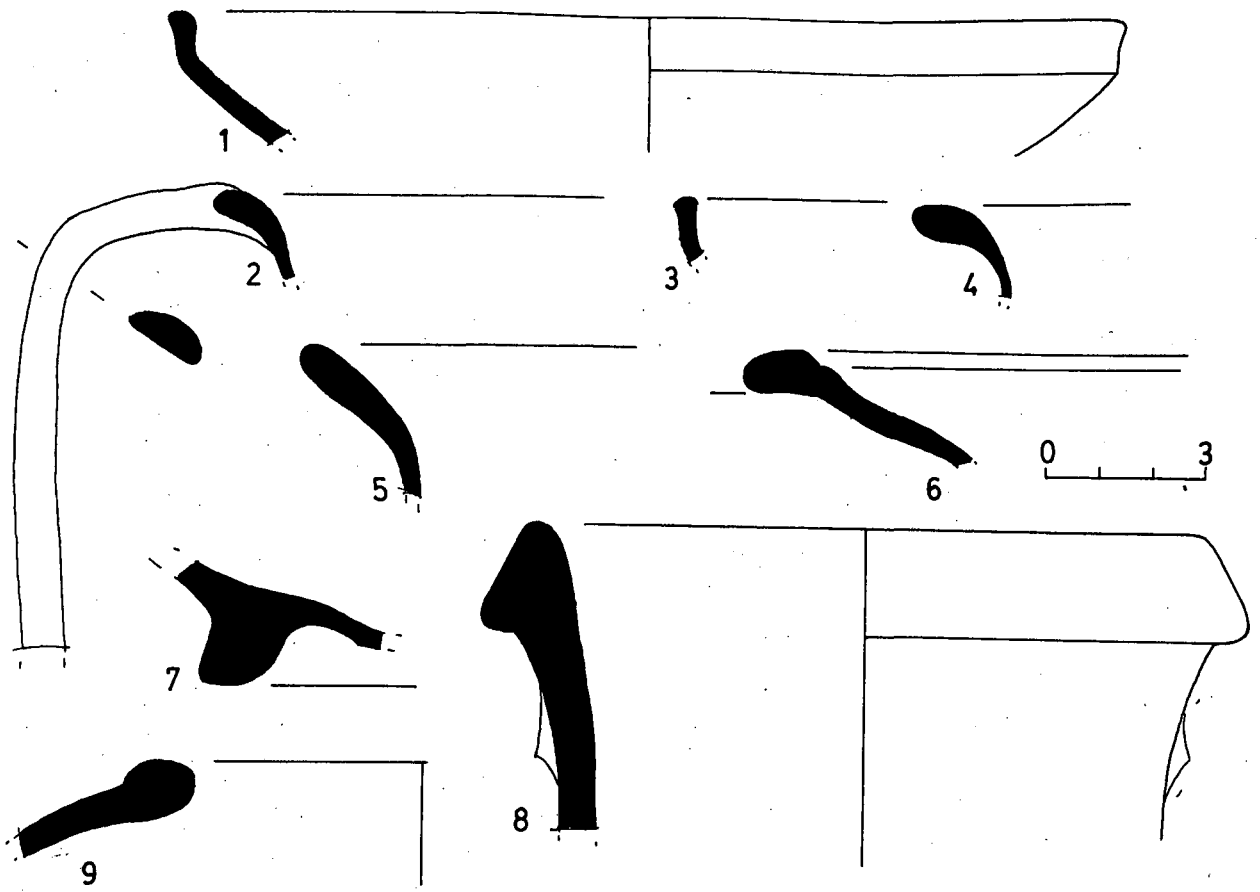

Fig. 291

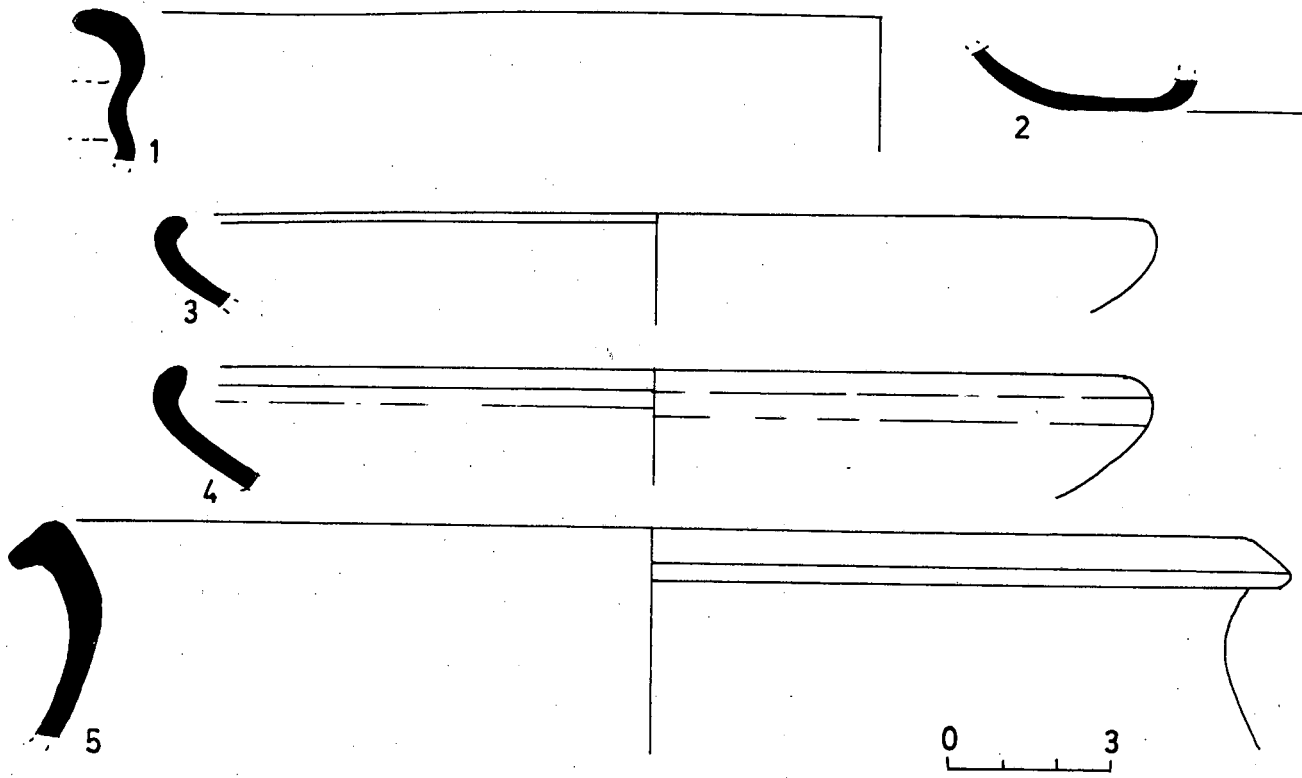

Fig. 292

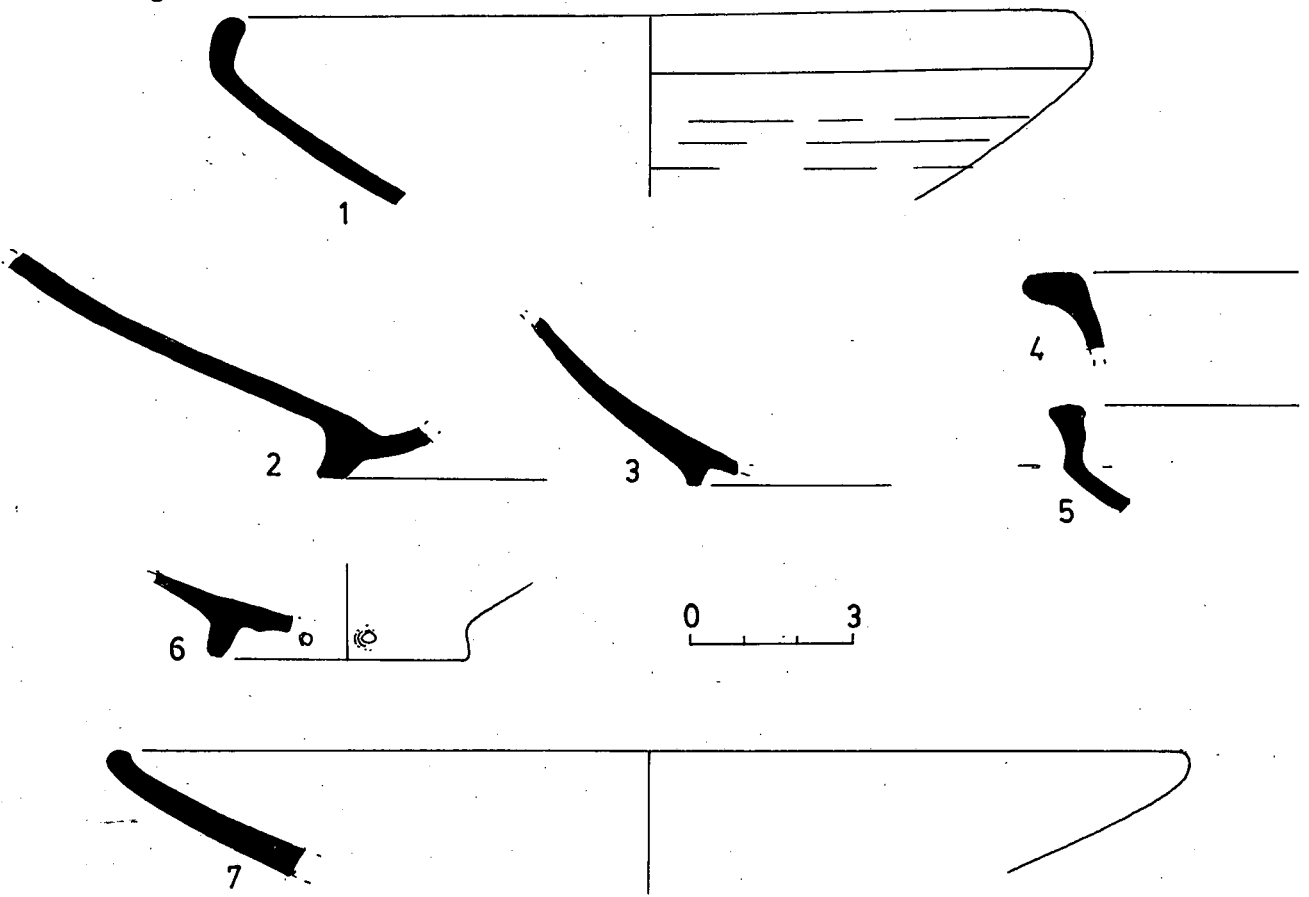

Fig. 293

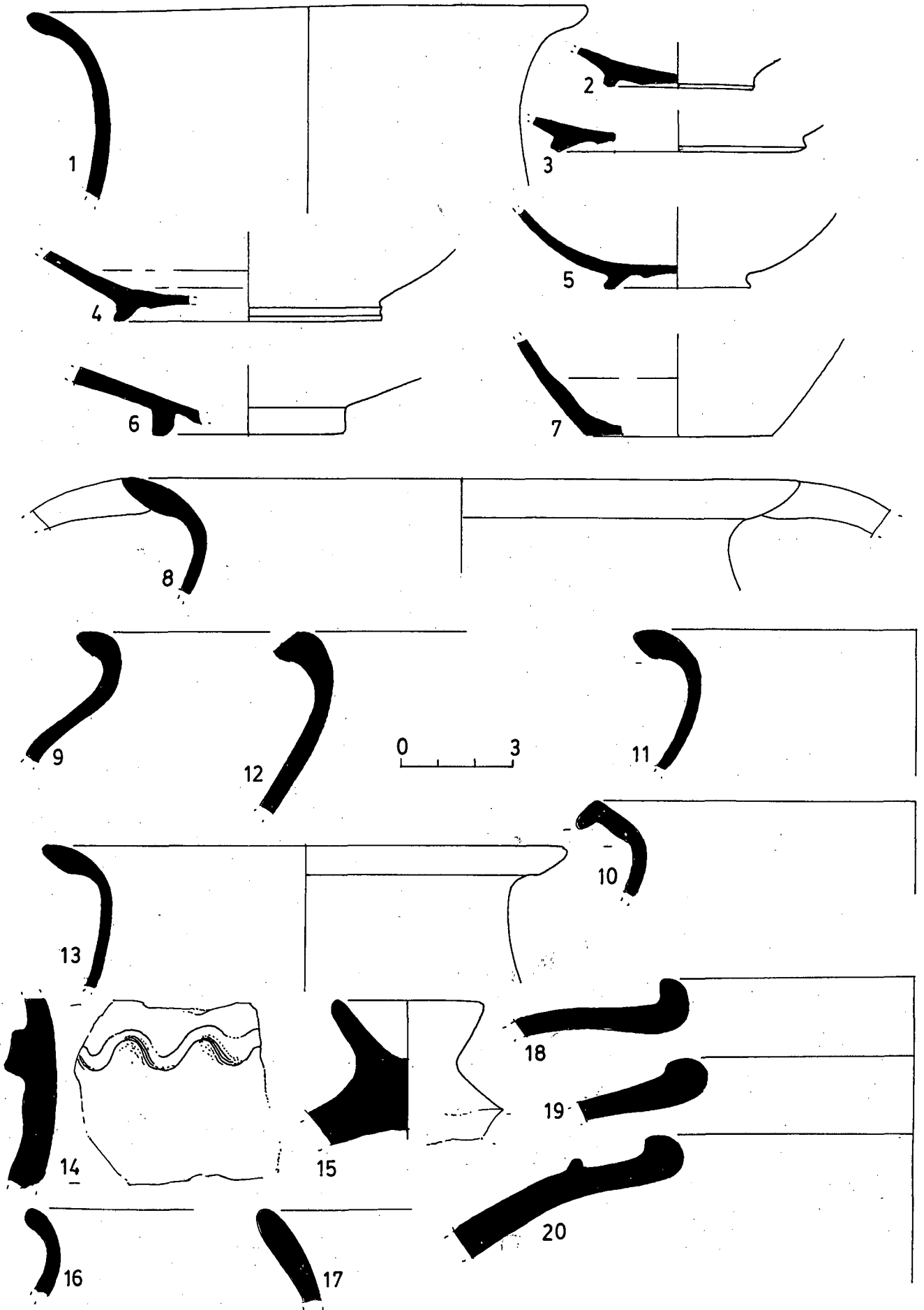

Fig. 294

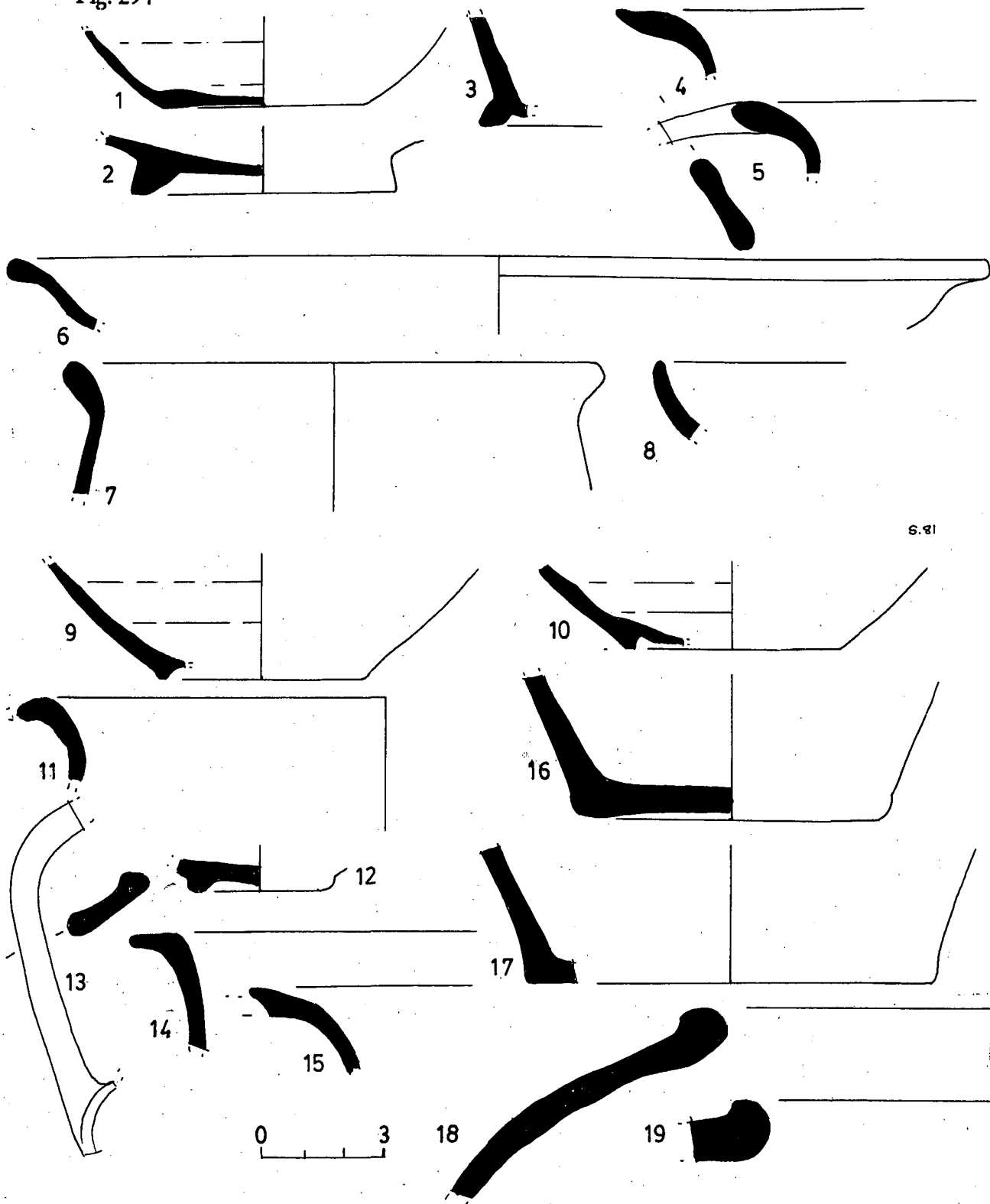
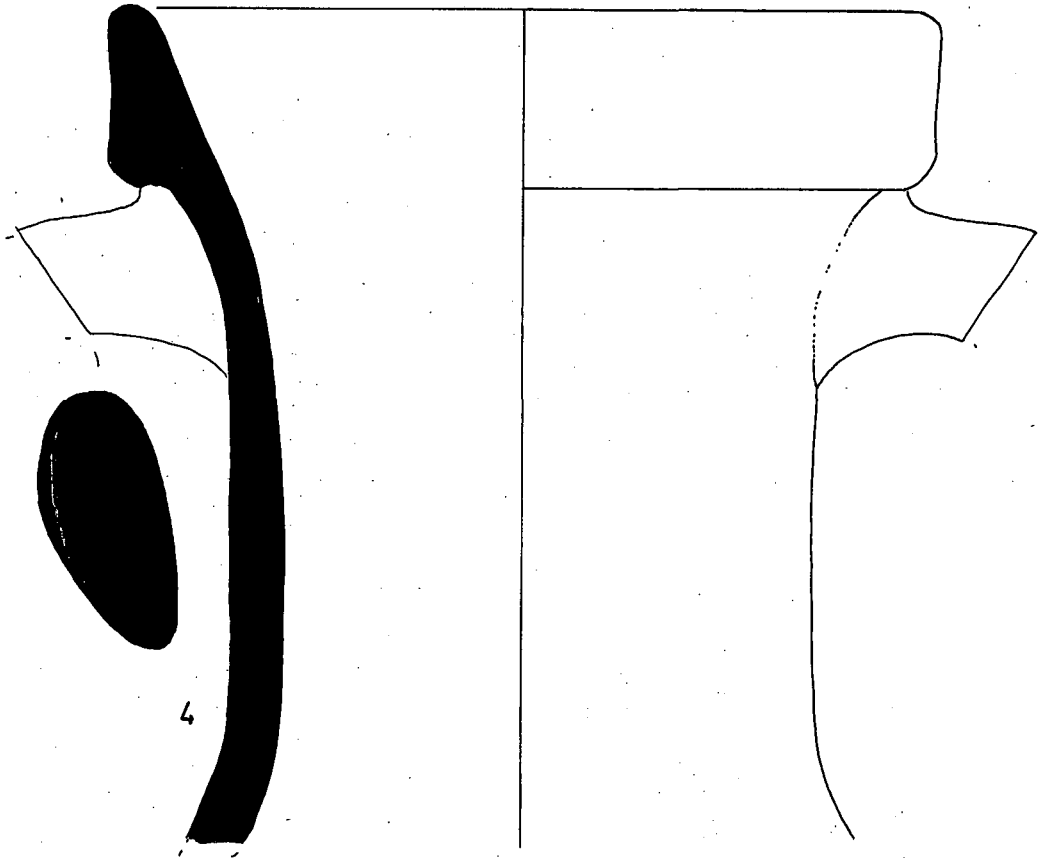
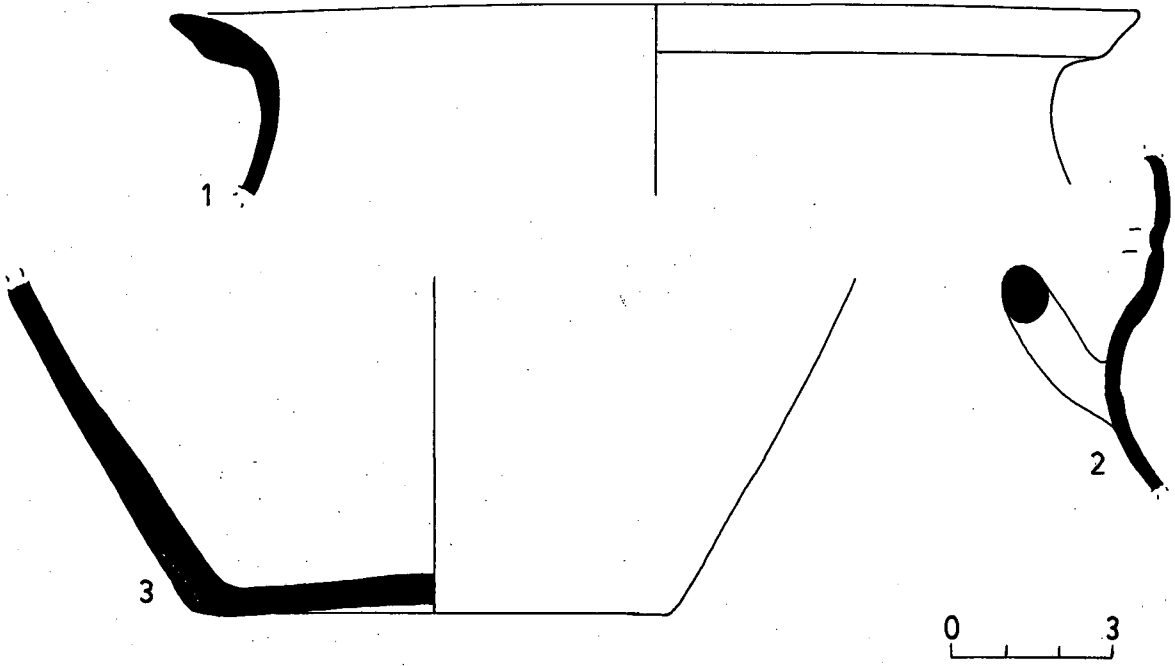

Fig.295



## 7.8. Materials descontextualitzats.

En aquest apartat deixarem constància d'una sèrie de peces procedents del Bosc del Congost de les que es desconeix la ubicació actual. Se'n conserva el testimoni en els dibuixos publicats el 1995 en un article monogràfic sobre aquest jaciment (Burch et al., 1995, 72-84). Concretament els núm. 1 i 2 de la fig. 6 i tots els de la fig. 10 referencien uns recipients dels que s'indica clarament que provenen del camp de sitges encara que no se n'especifica el dipòsit. Per si n'hi havia cap dubte de l'existència, almenys una d'elles fou exhibida en una exposició organitzada el 1995 que se centrava en les excavacions arqueològiques a Sant Julià de Ramis. En el catàleg hi apareix una fotografia molt il·lustrativa (Agustí/Burch/Merino, 1995, fig. 5.14, 42). Tanmateix, les indagacions en els magatzems del Centre de Investigacions Arqueològiques de Girona no ha permès localitzar-les. Tampoc se'n trobaren indicis en la cerca dels registres d'entrada del Museu d'Arqueologia de Catalunya Girona, ni a les vitrines del propi museu, a l'antic monestir de Sant Pere de Galligants, tot i que és possible que alguna ens hagués passa desaparebuda.

Lamentant la pròpia imperícia per no saber recuperar el petit estol de peces i sospitant que es troben traspaperades en un prestatge del magatzem, s'ha optat per reunir els dibuixos en una làmina. El valor intrínsec com a vasos sencers que il·lustren a la perfecció formes ben documentades a Sant Julià però generalment molt fragmentats justifiquen aquesta decisió.

Fig. 296. Bosc del Congost, sense context.

- 1) Olla de ceràmica de cuina a mà, de pasta grollera i cuita reductora. Va decorada amb uns mamellons i una sanefa de cercles incisos.
- 2 a 4) Peces de "fireta" fetes a mà de pasta grollera i cuita reductora.
- 5) Escudella A-V decorada amb unes franges horitzontals de pintura marronosa sobre la cara interna. La pasta és ataronjada.
- 6) Peça zoomorfa de ceràmica grisa emporitana.

Fig. 296

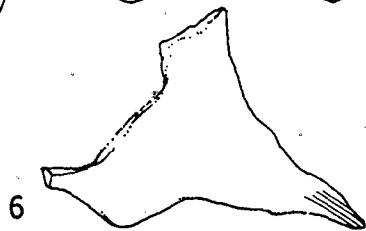
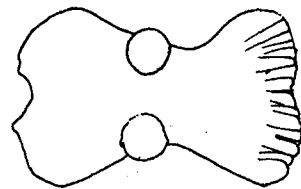
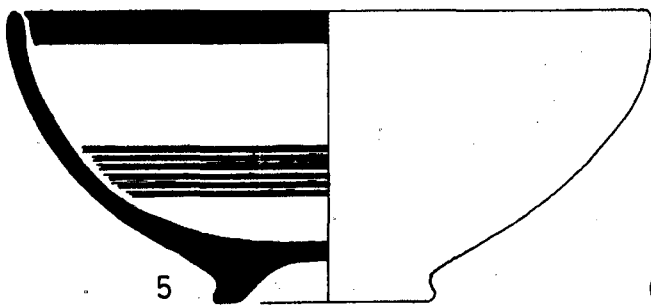
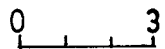
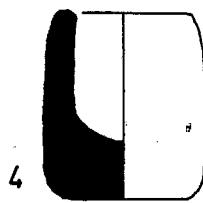
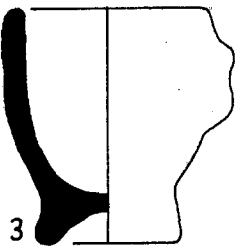
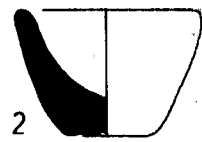
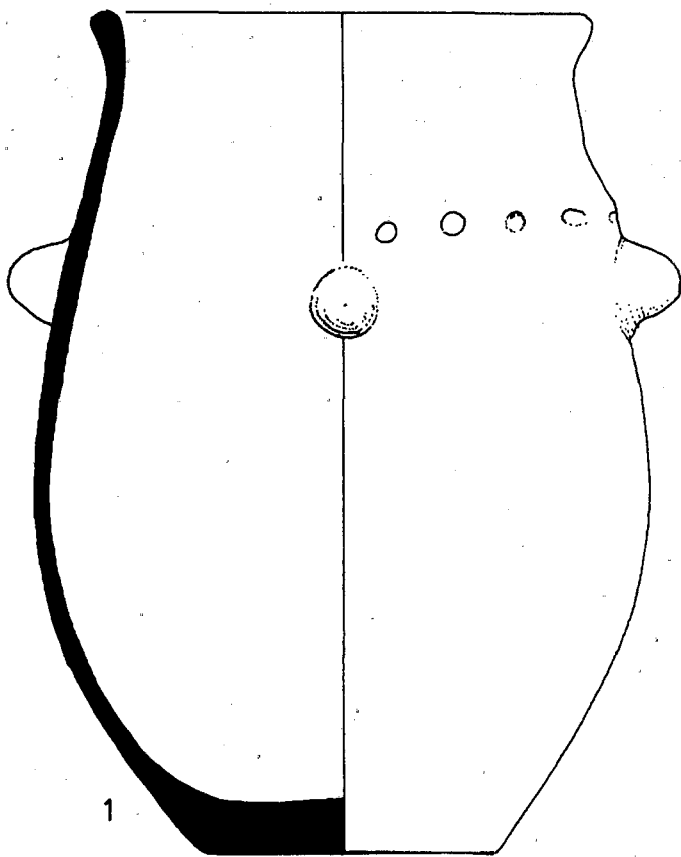



## 8. Els camps de sitges dels Escalers i de Granollers.

Els diferents camps de sitges que es poden adscriure amb seguretat al poblat ibèric de Sant Julià de Ramis es concentraven en un espai reduït ben aprop del riu Ter i també del Terri com succeeix amb les sitges del Pla de Granollers i amb les dels Escalers.

Les sitges dels Escalers es localitzaren a uns 500 m al nord oest del peu de la vessant de tramuntana de la muntanya de Sant Julià. És van trobar en el pla vora la riba del riu Terri poc abans d'abocar les seves aigües en el Ter. La troballa es féu l'any 1971, fruit de la casualitat, en obrir-se un camí que enllaçava la carretera Nacional II amb la fàbrica tèxtil SAFA. Això, implicà uns importants rebaixos en els terrenys per allí on havia de passar el vial. L'autoritat competent, l'aleshores Servicio Técnico de Investigaciones Arqueológicas de Gerona (STIAG), organisme depenent de la Diputació i avui traspassat a la Generalitat (Museu Nacional d'Arqueologia de Catalunya-Girona), va muntar una excavació de salvament quan van començar a aparèixer les primeres sitges en un camp que es va donar a conèixer com el Camp del Pla o del Camí, encara que el paratge era conegut tradicionalment amb el topònim de Camp dels Escalers que és com s'esmenta en aquest treball. Era la primera vegada que es descobria un camp de sitges pertanyents al poblat de Sant Julià. Se'n van destapar un total de 13 que havien quedat seccionades i penjades en el marge del nou camí.

El material de les sitges explorades durant la campanya de 1971 mostra una composició que fa sospitar que, a l'excavació, no s'hi féu una recollida exhaustiva, ans al contrari. Comparativament amb el Bosc del Congost, que seria la referència natural, hi ha moltes peces senceres i, per contra, poquíssims fragments informes fet que assenyala l'existència d'una tria selectiva. Per exemple l'àmfora ibèrica, normalment generosa en els inventaris, és pobra en el Camp dels Escalers i gairebé no comptabilitza fragments sense forma. És una dada que cal tenir en compte perquè condiciona qualsevol valoració estadística. L'anàlisi ceramològica serà circumstancial i només se centrarà en les aportacions cronològiques del material i en el registre de formes de les ceràmiques de producció ibèrica que s'hi documentin. Les sitges 6, 7, 9, 10, 11 i 12 han estat escluses perquè no contenien material ceràmic o en cas d'haver-n'hi resultava del tot irrellevant per al nostre estudi.

Sitja 1. La datació del farcit se situa a final del segle III a.C. (220/190 a.C.). El paral·lel més proper el trobem a les sitges 16 (230/210 a.C.) i 3 (220/200 a.C.). S'hi constata una vora d'àmfora grecoitàlica de llavi curt i obert amb una inclinació de 36° que la farien assimilar al tipus B de Liding-Will (Liding-Will, 1982, 338-356) (Asensio, 1996, 59). La resta de la ceràmica s'inscriu en la tradició ibèrica. S'han identificat gots bicònics D-I, alguns amb el solc circular en el fons i perfils evolucionats que apunten cap als D-I/III, vasos G-IV i G-I, una escudella sensera

A-VII (imitació de la forma 25b de Lamboglia dels tallers de Roses) i un askos. Totes les formes descrites se centren clarament dins el darrer terç del segle III a.C. La presència del solc circular del fons més recurrent que a la sitja 3 del Bosc del Congost podria ser indicativa d'una cronologia inclús més moderna de principis ja del segle II a.C.

Sitja 2. El material comporta una datació de segle III a.C. (300/240 a.C.). No s'hi descriuen importacions i en conseqüència s'ha perioditzat a partir de la ceràmica local. S'hi ha documentat el got bicònic D-I, l'escudella A-I i un *skyphos* com a formes de ceràmica fina, constatan l'absència de perfils de segona meitat de segle, com ara el D-I evolucionat o bols del fons umbilicat. Dues gerres decorades amb pintura blanca i algunes vores amb la motllura o inflexió a la banda interna de la vora completen un repertori que s'assimila clarament al segle III a.C.

Sitja 3. Amb el material disponible ha estat impossible afixar-ne la cronologia d'amortització (segles IV/III a.C.).

Sitja 4. La datació del reompliment intern és molt compromesa per les poques peces exhumades. La presència d'una gerra de comuna ibèrica amb el coll de tulipa i una nansa decorada amb pintura bícroma de ceràmica indigeta poden remetre a un moment imprecís del segle IV a.C..

Sitja 8. Un got D-I, dues escudelles A-I, un *skyphos* i un fragment informe d'una gerra D-V o E-III completa la dotació de ceràmica fina que es relaciona amb aquesta sitja. La visió es completa amb un parell de vores d'àmfora ibèrica, una vora de comuna ibèrica amb la motllura o inflexió força marcada i dues olles tornejades de pasta grollera en les que s'identifica el perfil del *caccabus*. Tot plegat permet dilucidar una datació de ple segle III a.C. i segurament de primera meitat (300/240 a.C.) però sense més precisions.

Sitja 5. Dues escudelles A-III completen les formes identificades del conjunt del dipòsit. La variant A-III d situa la datació en un context de primera meitat del segle II a.C (fig. 309, 1).

Sitja 13. La datació del reompliment intern ve determinat per la presència d'una àmfora grecoitàlica amb la vora molt oberta, i una escudella A-I que se centren en el segle III a.C. (fig. 309, 3 i 4).

El 1997 s'endegà una nova excavació arqueològica amb caracter d'urgència en el Camp dels Escalers, car es procedia a obrir uns importants rebaixos de terres d'un camp per facilitar-ne l'accés i l'explotació agrícola. El seguiment detectà l'existència de tres sitges inèdites a més de retobar-ne 5 de les explorades vint-i-sis anys enrera. Gràcies a la memòria tècnica i a una puntual publicació dels resultats s'ha pogut analitzar-ne el contingut amb un recolzament documental molt exhaustiu (Llinàs/Merino, 1997) i (Llinàs/Merino, 1998, 109-113).

Sitja 1. Fossa globular de la que se'n conservava aproximadament un terç (190 cm de profunditat màxima). El farcit intern el formava una argila molt compacta amb inclusió de material arqueològic que es concentrava en una capa de 30/40 cm de profunditat. Els inventaris van comptabilitzar un total de 484

fragments ceràmics dels que la immensa majoria són sense forma. No s'hi descriuen importacions excepte una àmfora grecoitàlica de la que se'n preservà un pivot buit similar als del derelict de Bon Capó i de Cabrera 2 que s'assimilen al tipus "Pech Maho" -el B de Lyding-Will- amb una cronologia de segona meitat del segle III a.C. (Asensio/Martín, 1998, 138-150) (fig. 310, 2). El material ibèric, molt rodat i fragmentat donà escasses aportacions però en línies generals confirmen la datació.

Sitja 2. Se'n preservà la meitat d'un dipòsit ovoïde de fons pla. El reompliment, una argila compacta amb inclusió de còdols rierencs, proporcionà 322 fragments amb molt poques formes. L'únic element datable és la base d'una escudella A-VII, calcada a la que va aparèixer a la sitja 1 de 1971 en el mateix Camp dels Escalers (220/190 a.C.). Es tracta de la imitació de la forma 25 de Lamboglia de vernís negre de Roses i que versemblantment se situaria en un cotext de segona meitat avançada del segle III a.C.

Sitja 3. Escapçada pels rebaixos del talús de terra, les restes que hi van romandre dibuixaven una fossa ovoïdal amb el fons pla. El farcit d'obliteració el formava una argila compacta amb la que s'hi barrejaven pedrotes i material arqueològic divers no massa abundant. Els 183 fragments ceràmics recollits no són gaire aclaridors però situen l'amortització de la sitja en el segle III a.C. S'hi constata la presència de gerres amb la motllura de la vora ben documentada en el segle IV a.C. i primera meitat del III a.C. en el Bosc del Congost, sense anar més lluny, o a l'Illa d'en Reixach (Martín, 1999, 105). El *skyphos* i una escudella A-IIIa de ceràmica fina ibèrica fan plausible una datació de primera meitat de segle III a.C. (fig. 310, 9 i 10).

La intervenció de salvament de 1971 determinà també la troballa d'una renglera de tres forns de terrisser a poca distància dels dipòsits. Les notes i croquis de Mercè Ferré dibuixaven les estructures circulars amb una petita boca frontal molt similar en els tres. Mes tard la informació fou recollida i ordenada per J. Tremoleda que la publicava dins una obra de més abast. Segons l'autor podrien haver cuit material de rajoleria en època romana però no n'aventura una atribució segura (Tremoleda, 2000, 47-48, fig. 39). La veritat és que tampoc ens atrevirem a assegurar-ne cap altra però sí assenyallem la idea, gens confirmada, de que fossin més antics i que haguessin fabricat ceràmica grisa emporitana. Sense l'abocador dels rebutjos es fa impossible precisar res, però la relativa abundància de peces deformades per la cocció que es va recollir durant l'excavació de les sitges es desmarca dels marges que proporcionen el Bosc del Congost i el mateix poblat. Altrament, alguns dels materials d'època romana que suposadament acompanyaven l'excavació s'ha comprovat que tenen una procedència diversa però no pas dels forns. De l'excavació del forn núm. 3 rescatem una escudella A-III que per proximitat podria procedir de la sitja 1 (fig. 309, 5).

Fig. 297. Planta de les sitges dels Escalers i planimetria dels forns segons J. Tremoleda a partir de les notes i croquis de M. Ferré (Tremoleda, 2000, fig. 39)

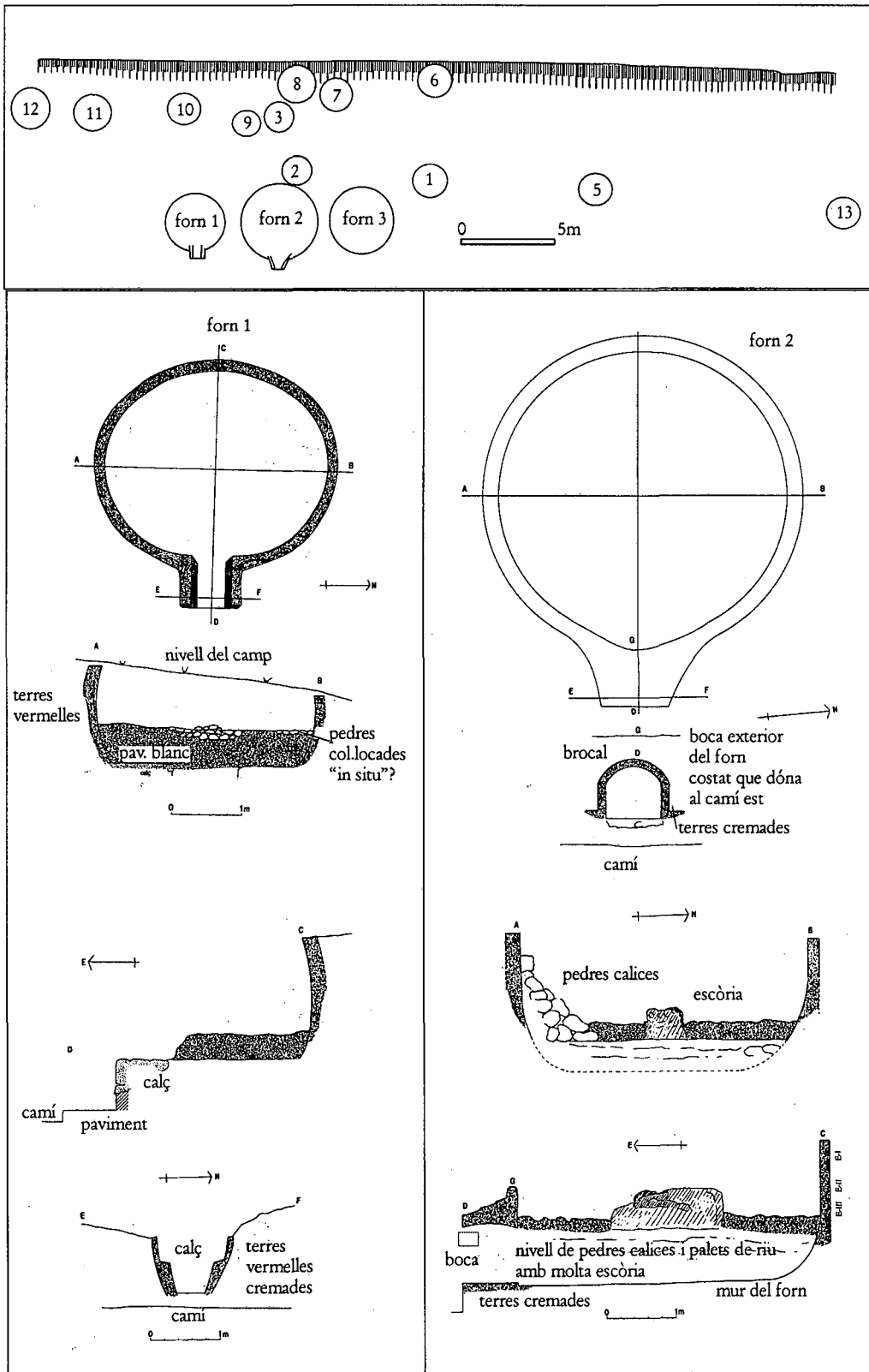

Finalment resten les sitges del Pla de Granollers. Es localitzaven a tocar de les dels Escalers però a l'altra banda de la carretera N-II. Ambdós jaciments, deuriem formar un mateix camp originalment. El descobriment es féu pocs anys després, segurament en el 1973, quan les obres del pont de l'autopista A-7 obligaren a remoure les primeres terres. No s'hi actuà directament sobre el jaciment, sinó que sembla que els mateixos obrers s'encarregaren de buidar les sitges i recollir per separat el material de cadascuna segons les indicacions de n'Oliva que aleshores dirigia el STIAG entitat que ja hem esmentat anteriorment. Les anotacions que figuren en el frontal de les capses que contenen el material permeten suggerir l'existència de 7 sitges de les que ho desconeixem practicament tot. La ceràmica conservada és escassa i dóna poca informació. En tot cas, assenyalem que la cronologia general podria ser més moderna que la dels Escalers i situar-se en un context de finals de segle II a.C. o, inclús de principis del següent. Hi abunden els fragments d'àmfora itàlica on sovintegen les pastes "DB" tan característiques de la regió de Pompeia (Nolla, 1978, 201-230) i en recuperem una vora de Dressel 1 B de llavi molt vertical procedent de la sitja 5 (fig. 311, 1).

## 8.1 Làmines de material.

- Fig. 298 Camp dels Escalers, sitja 1 (1971).  
 1) Grisa de la costa catalana de pasta i engalba rugoses al tacte i nombroses línies del torn prop de la base per la cara exterior, got D-I.  
 2 i 3) Comuna de taula de pasta grisa i engalba marronosa amb retocs espatulats, got D-I  
 4 i 6) Grisa de la costa catalana de tons amarronats, got D-I.  
 3) Comuna de taula de pasta vermella i engalba grisa barrejada amb vermell, got D-I.
- Fig. 299 Camp dels Escalers, sitja 1 (1971).  
 1) Grisa emporitana, escudella A-VII.  
 2) Grisa emporitana, forma indeterminada.  
 3) Grisa de la costa catalana de tons amarronats, forma G-I.  
 4) Grisa de la costa catalana de tons amarronats, forma G-IV.
- Fig. 300 Camp dels Escalers, sitja 1 (1971).  
*Askos* de grisa emporitana.
- Fig. 301 Camp dels Escalers, sitja 1 (1971).  
 1) Ceràmica de cuina tornejada, de pasta grollera i cuita reductora, olla de perfil en essa.  
 2) Ceràmica de cuina feta a mà de pasta grollera i cuita reductora.  
 6) Àmfora grecoitàlica.
- Fig. 302 Camp des Escalers, sitja 2 (1971).  
 1 i 8) Ceràmica indigeta de pintura blanca.  
 2) Comuna de taula de pasta i engalba beix taronjat amb tocs espatulats a la base, forma D-I.

- 3 i 4) Bases de gots bicònics de grisa de la costa catalana.
- 5) Grisa emporitana, forma indeterminada.
- 6) Grisa de la costa catalana, *skyphos*.
- 7) Comuna de taula de pasta vermella i engalba negra, escudela A-I.

- Fig. 303 Camp des Escalers, sitja 2 (1971).  
 1 a 3) Comuna ibèrica.  
 4) Cuina, pasta grollera, reduïda i feta a mà.  
 5) Ceràmica de cuina a torn, de pasta grollera i cuita reductora.  
 6 i 7) Ceràmica de cuina a mà de pasta grollera i cuita reductora.  
 8 a 10) Àmfora ibèrica de boca plana.
- Fig. 304 Camp dels Escalers, sitja 3 (1971).  
 1 i 4) Comuna ibèrica de cuita oxidada.  
 2, 3 i 5) Ceràmica de cuina a mà de pasta grollera i cuita reductora.  
 4) Ceràmica de vernís negre indeterminat.
- Fig. 305 Camp dels Escalers, sitja 4.  
 1 i 2) Comuna ibèrica de cuita oxidant.  
 3) Ceràmica indigeta de pintura bicroma.  
 4) Ceràmica de cuina a mà de pasta grollera i cuita reductora.
- Fig. 306 Camp dels Escalers, sitja 4.  
 1) Ceràmica de cuina tornejada de pasta grollera i cuita reductora.  
 2) Ceràmica de cuina a mà de pasta grollera i cuita reductora.
- Fig. 307 Camp dels Escalers, sitja 8.  
 1) Grisa de la costa catalana, escudella A-I.  
 2) Grisa emporitana, gerra D-V o E-III.  
 3) Grisa emporitana, got bicònic D-I.  
 4) Comuna de taula de pasta beix, forma A-I.  
 5) *Skyphos* de grisa de la costa catalana de nucli vermellós i engalba grisa molt fosca.  
 6) Grisa de la costa catalana de tons marronosos, escudella A-I.  
 7) Comuna ibèrica de pasta clara rosada i desgreixant quarcític.  
 8 i 9) Àmfora ibèrica de boca plana.
- Fig. 308 Camp dels Escalers, sitja 8.  
 1 i 2) Ceràmica de cuina tornejada de pasta grollera i cuita reductora, *caccabus*.  
 3) Ceràmica de cuina a torn de pasta grollera i cuita reductora.
- Fig. 309 Camp dels Escalers, sitja 5 (1 i 2), sitja 13 (3 i 4) i forn núm. 3 (5).  
 1) Oxidada emporitana, escudella A-IIIId.  
 2) Comuna de taula de pasta grisa i engalba vermella, escudella A-III.  
 3) Àmfora grecoitàlica.  
 4) Escudella A-I de grisa de la costa catalana.  
 5) Escudella A-III de grisa de la costa catalana amb les parets deformades pel forn.

Fig. 310 Camp dels Escalers (1997), sitja 1 (1 i 2), sitja 2, (3 a 5) i sitja 3 (6 a 10).

- 1) Comuna ibèrica.
- 2) Àmfora gecoitàlica.
- 3) Escudella A-VII de grisa emporitana.
- 4 i 5) Comuna ibèrica de cuïta oxidada.
- 6 i 7) Comuna ibèrica amb la motllura a la vora.
- 8) Comuna ibèrica.
- 9) Grisa de la costa catalana, *skyphos*.
- 10) Oxidada de la costa catalana, escudella A-III.

Fig. 311 Pla de Granollers (sitja 5).

- 1) Àmfora itàlica Dressel 1 B.
- 2) *Kalathos* ibèric sense decoració pintada.

Comuna de taula de pasta i engalba beix taronjat amb tocs espatulats a la base, forma D-I.

icònics de grisa de la costa catalana.

Grisa emporitana, forma indeterminada.

Fig. 298

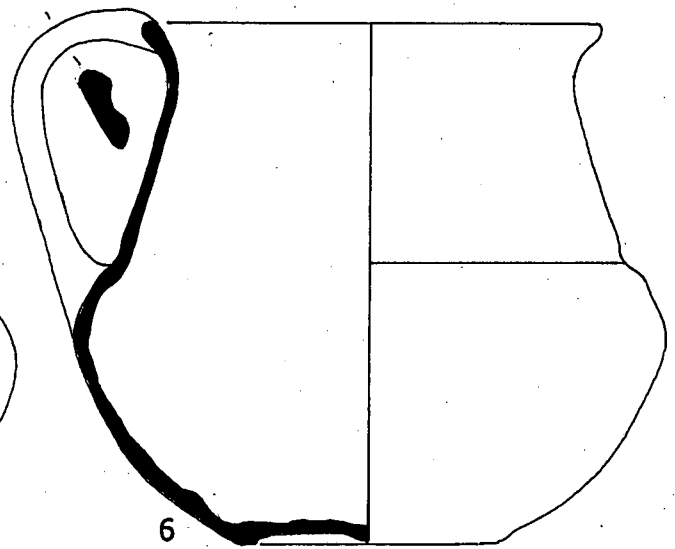
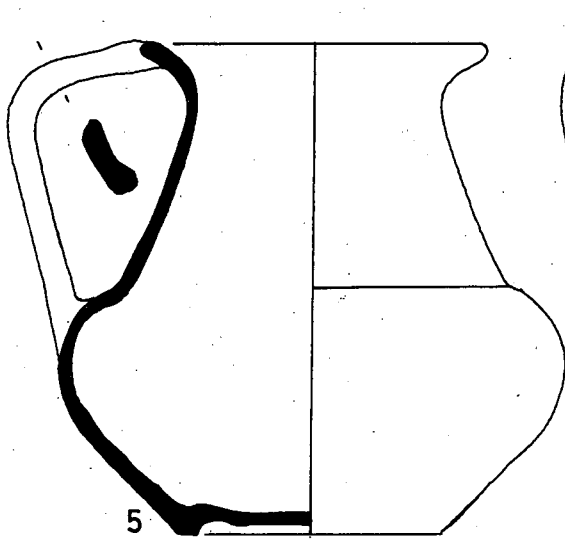
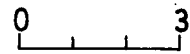
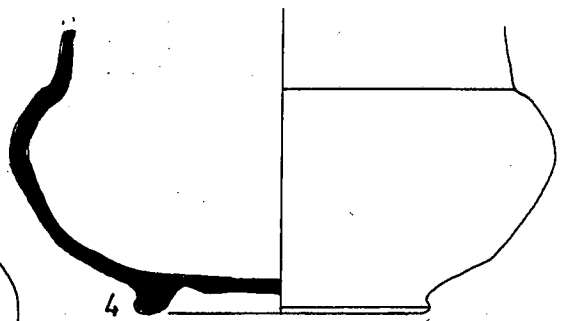
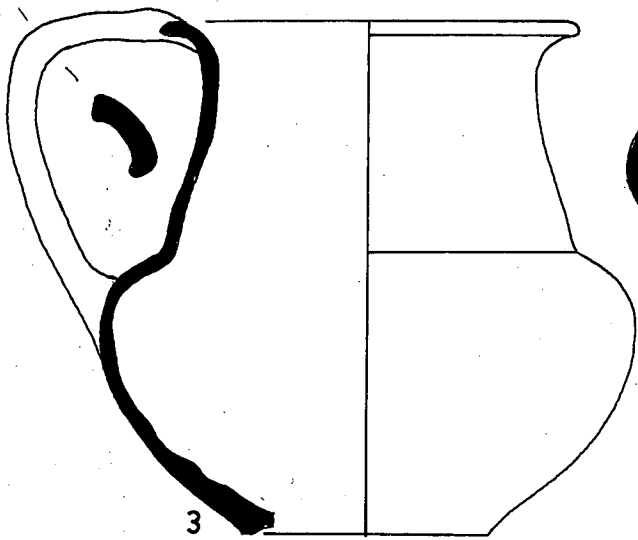
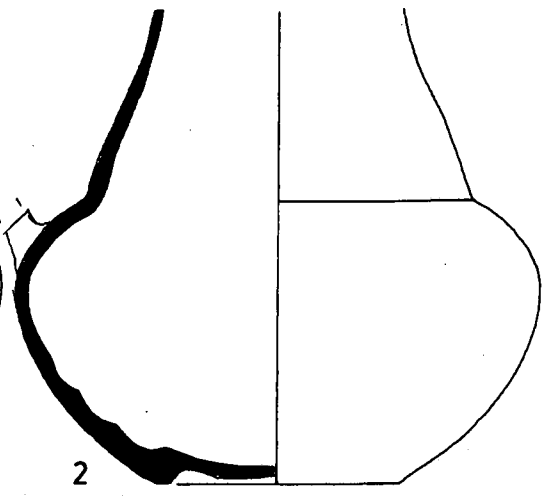
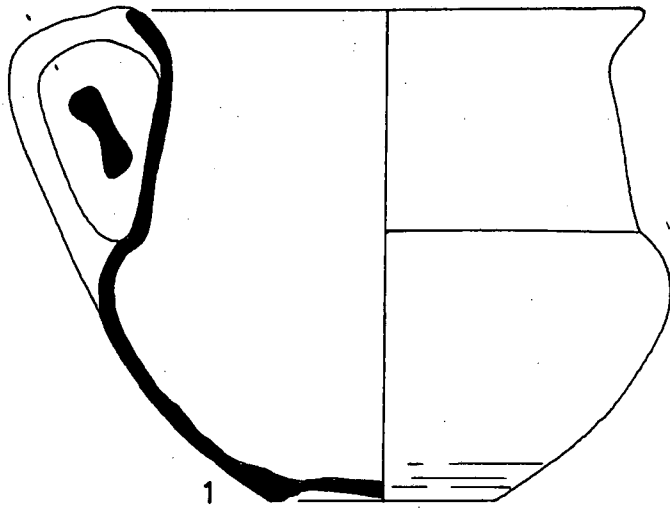



Fig. 299

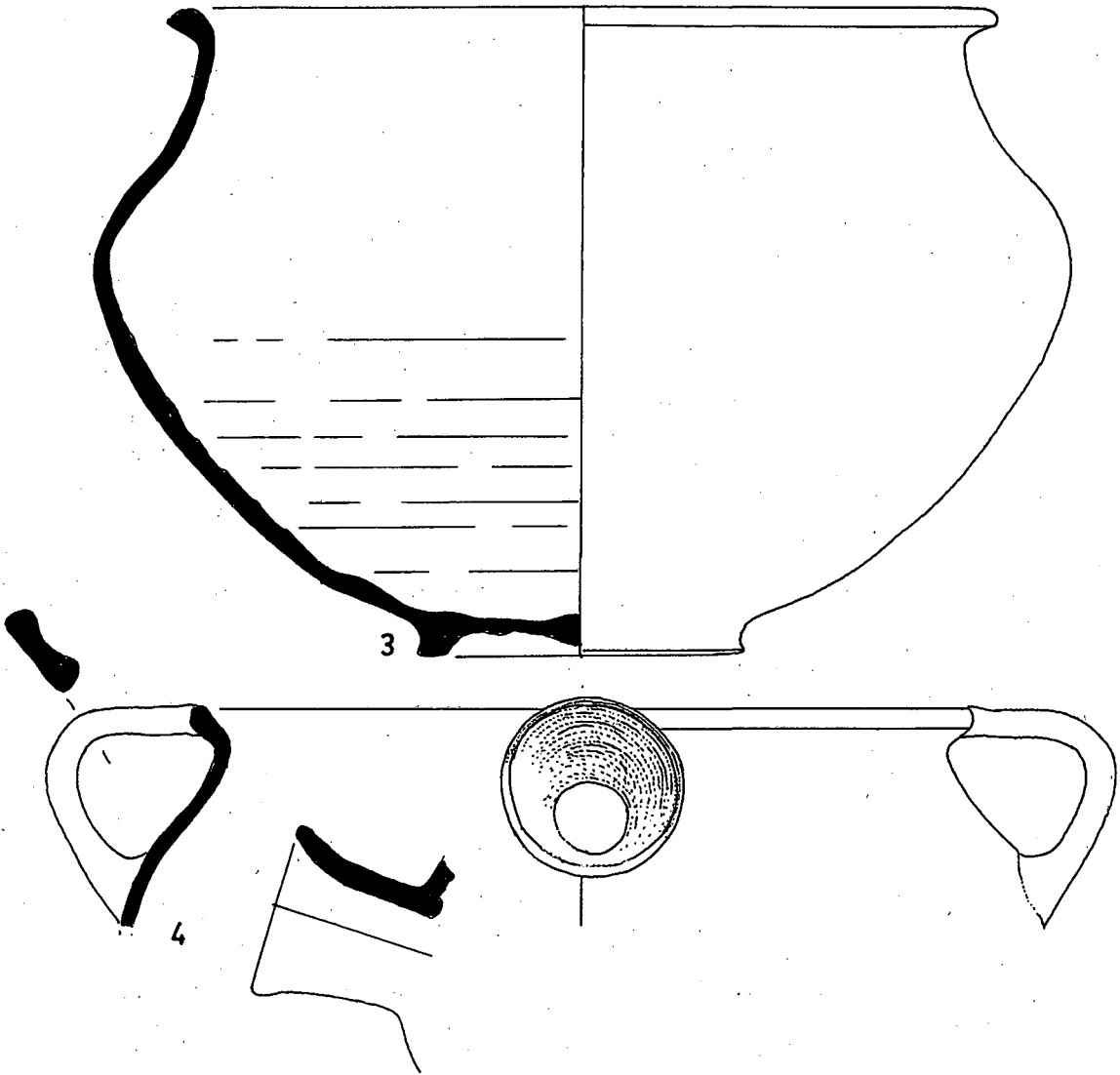
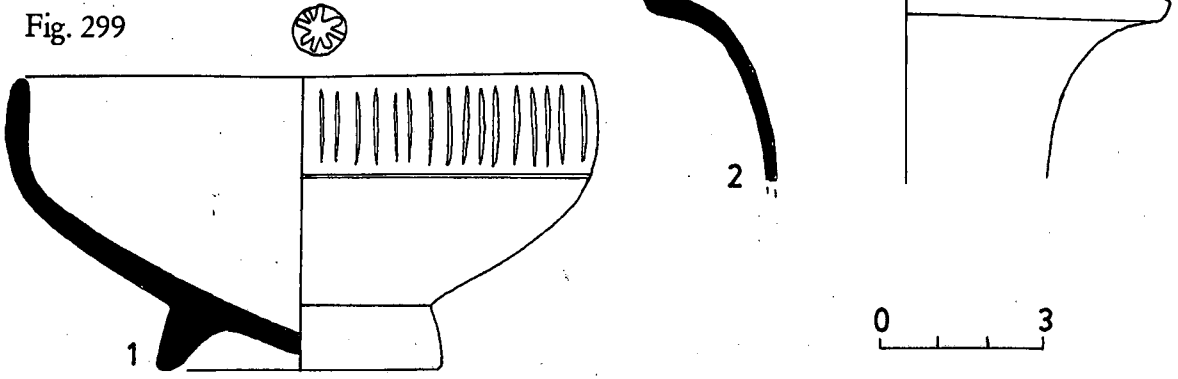
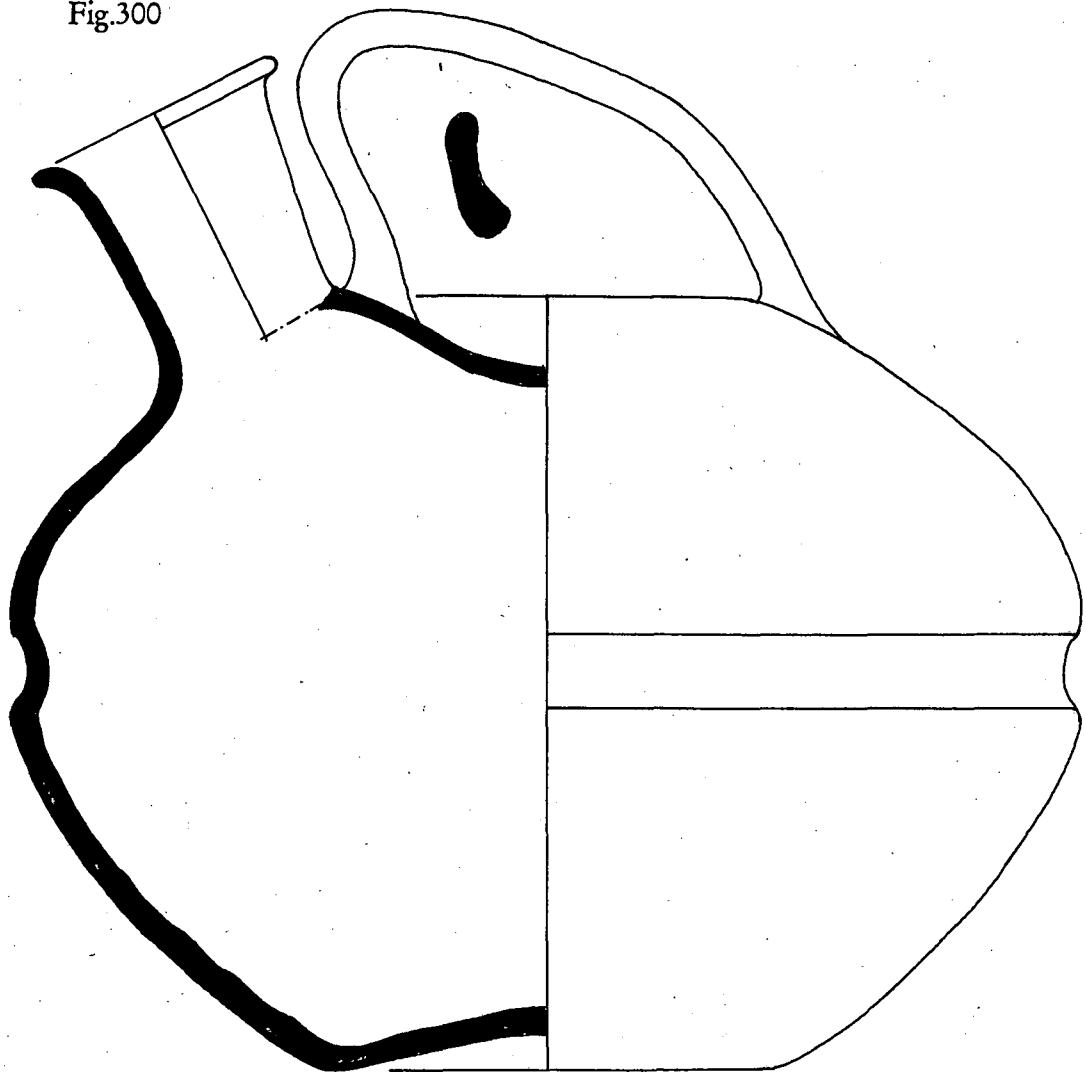

Fig.300



0 3

Fig. 301

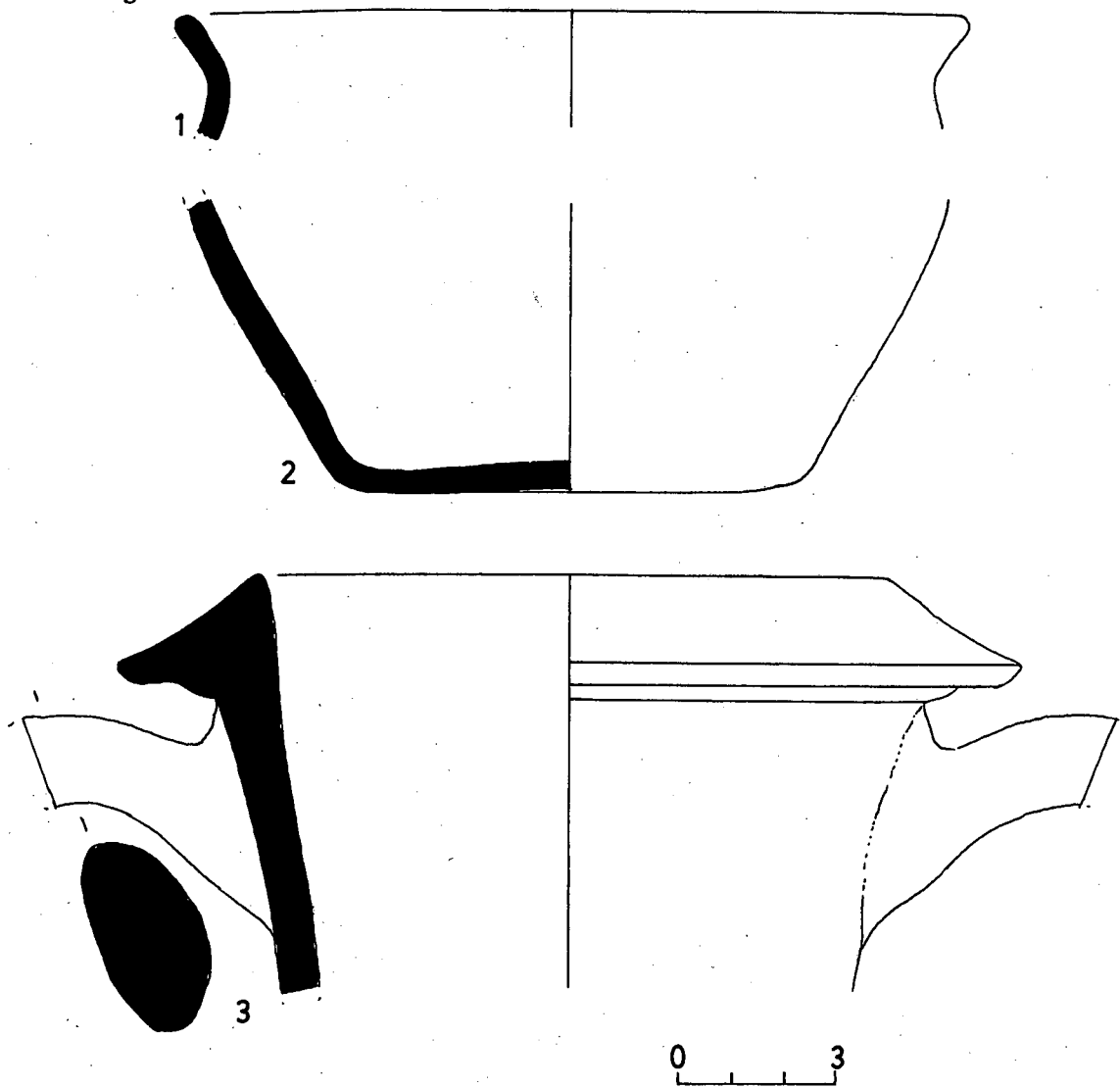

Fig. 302

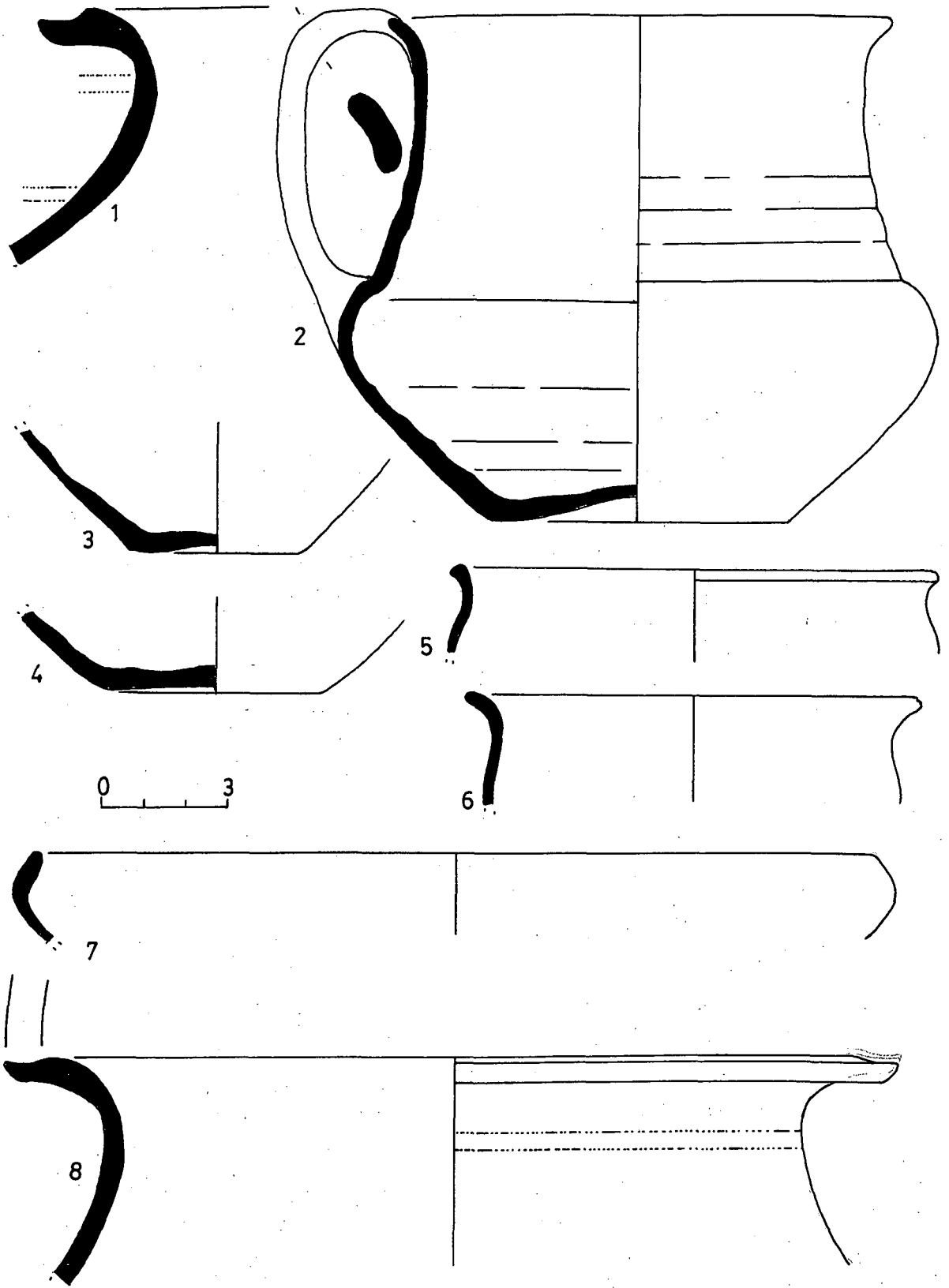

Fig.303

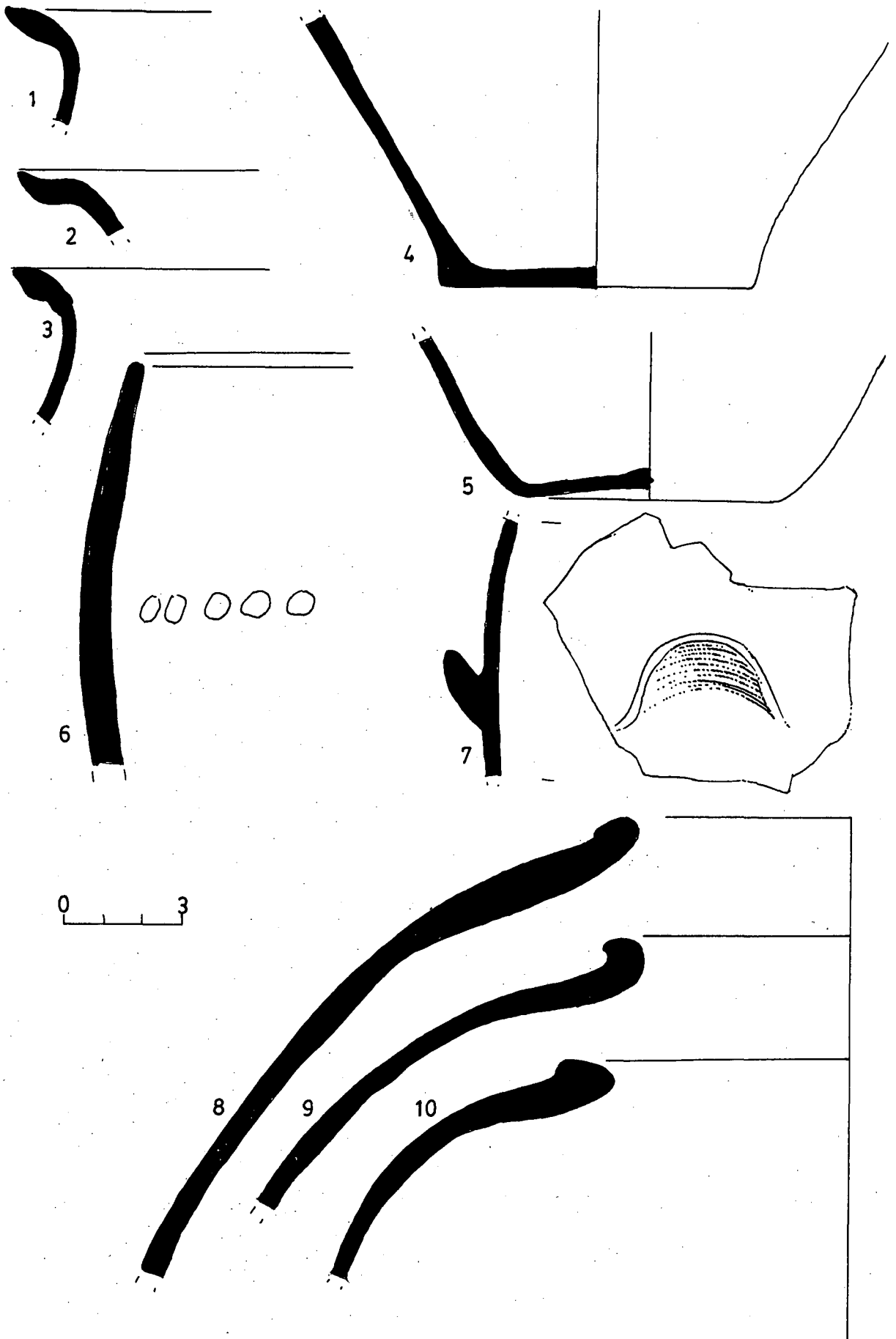

Fig.304

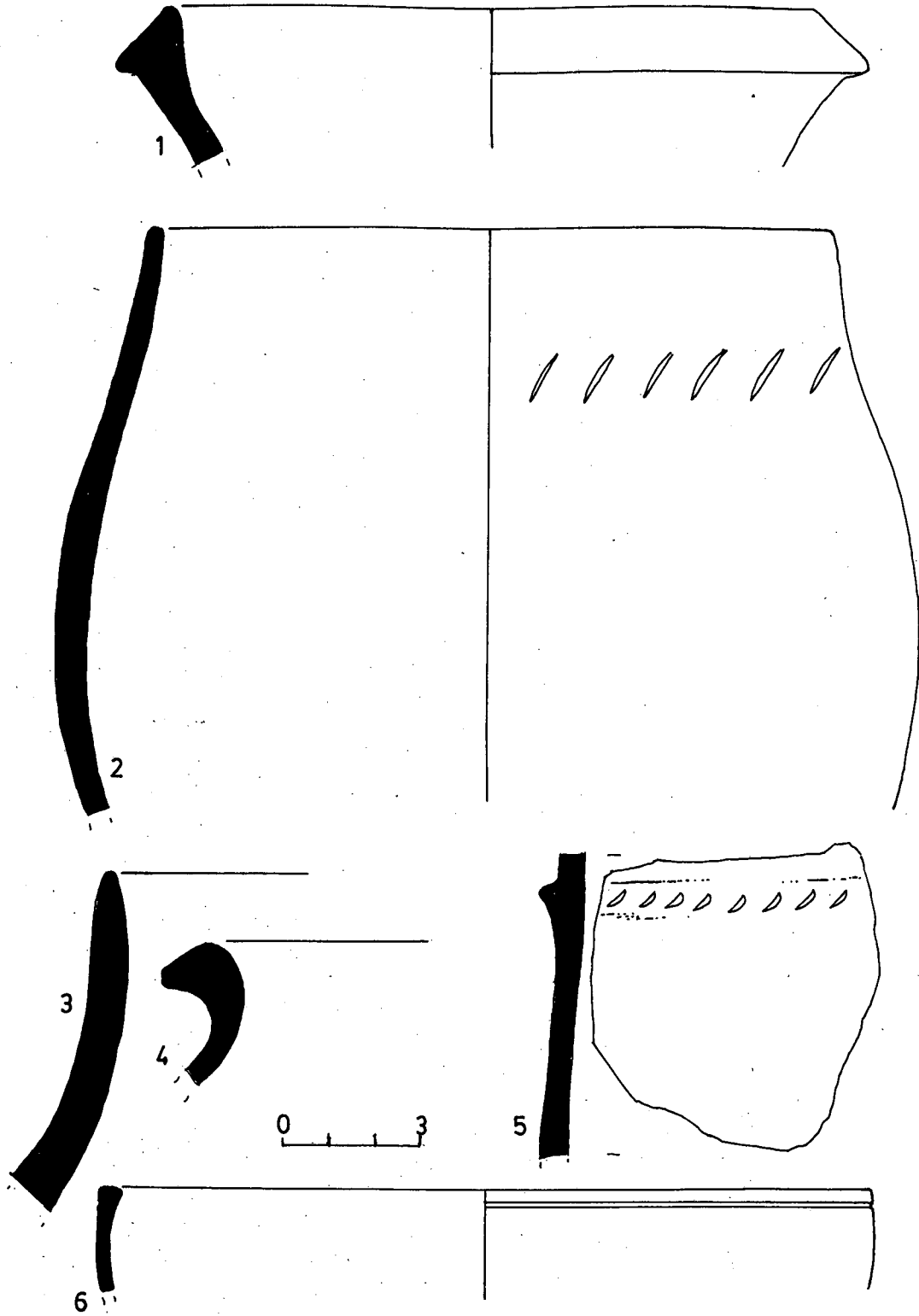

Fig.305

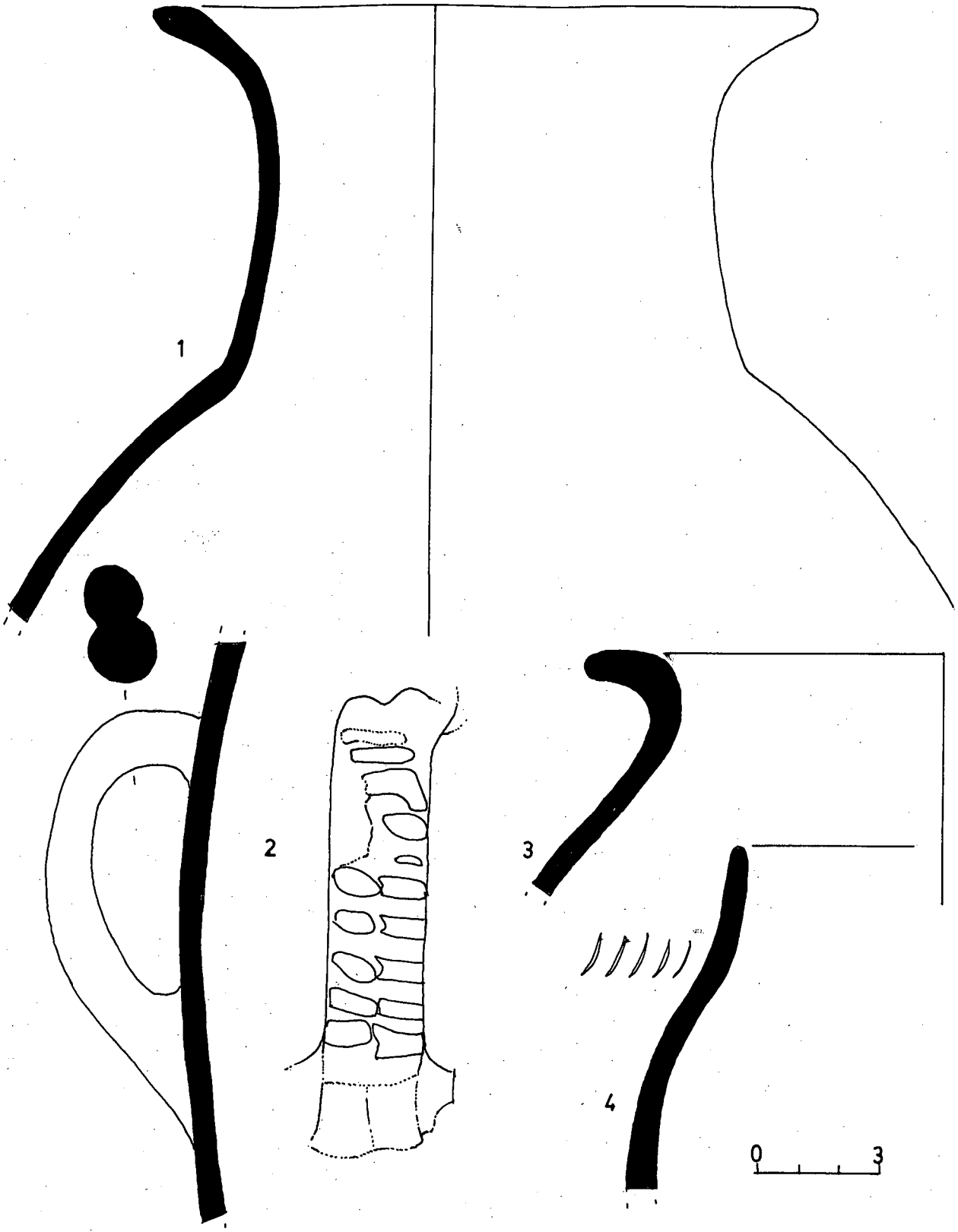

Fig. 306

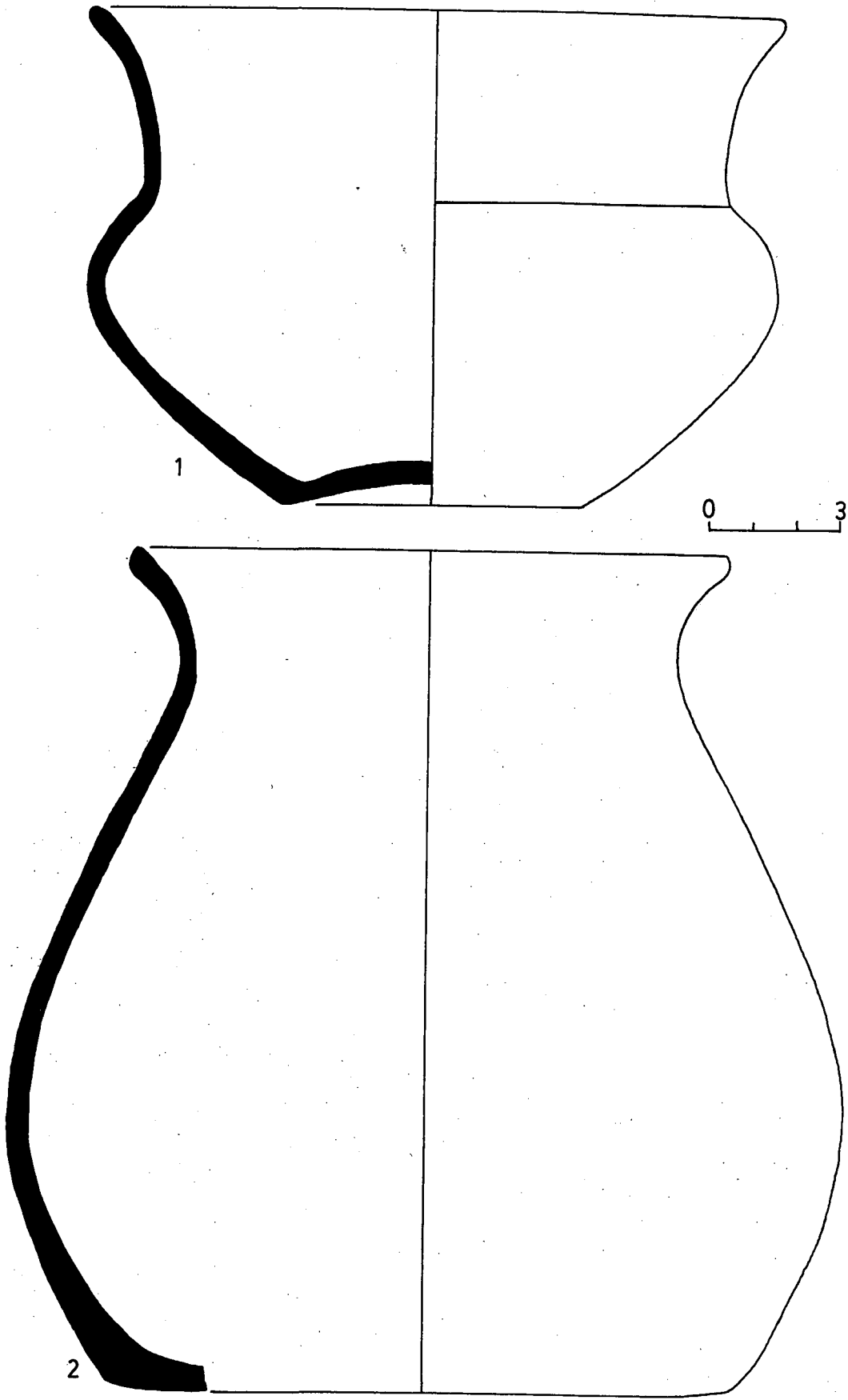



Fig. 307

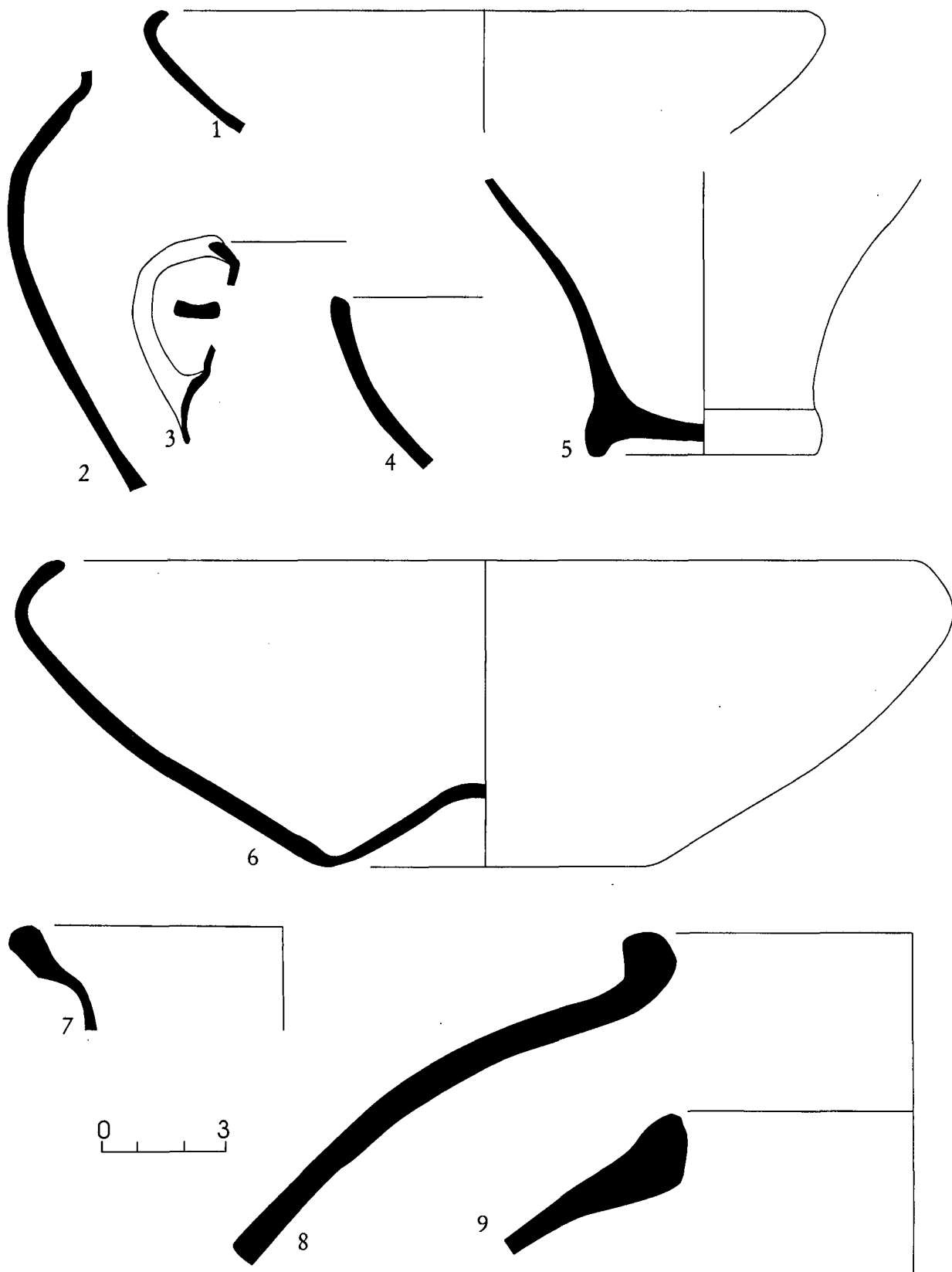

Fig. 308

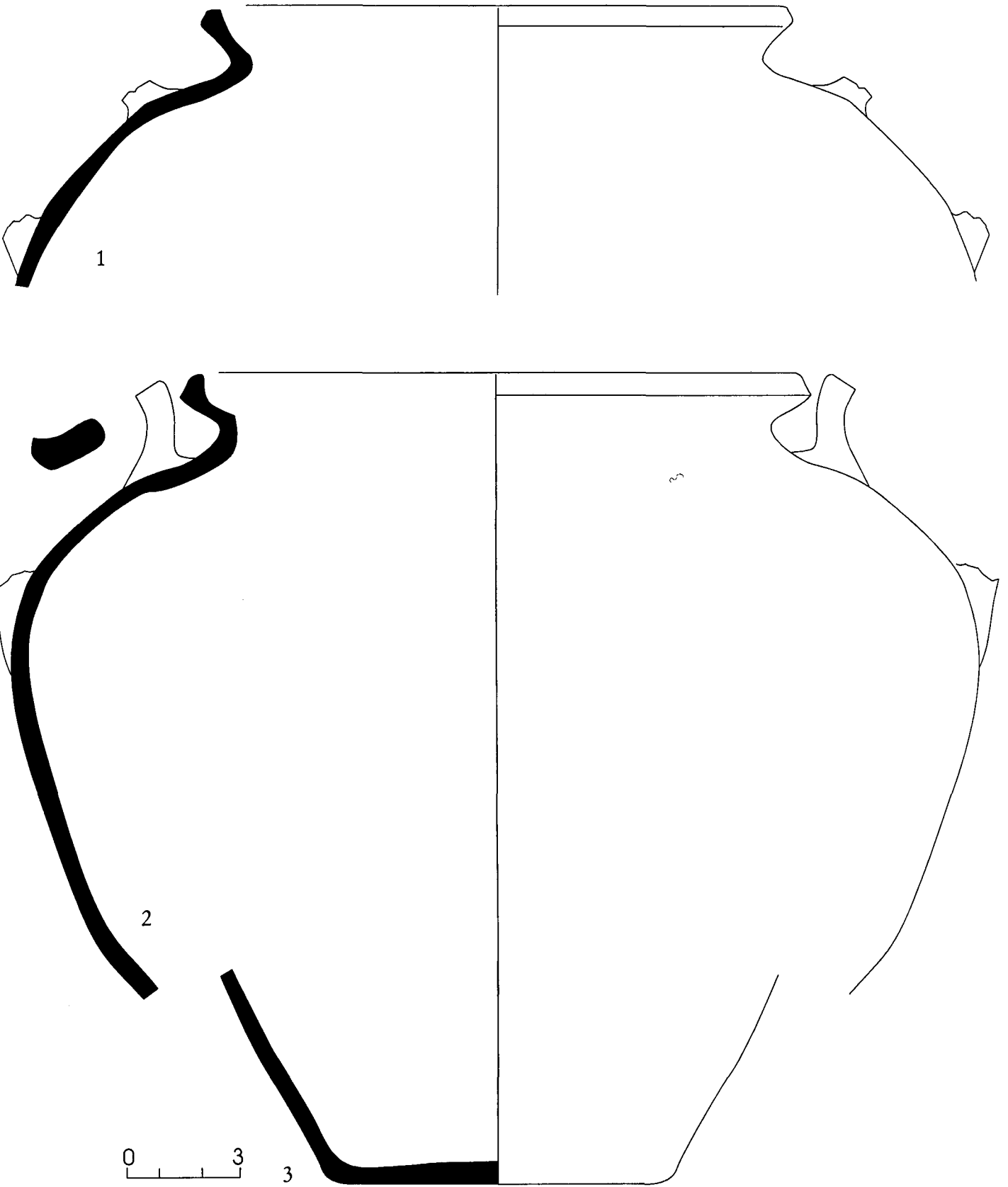

Fig. 309

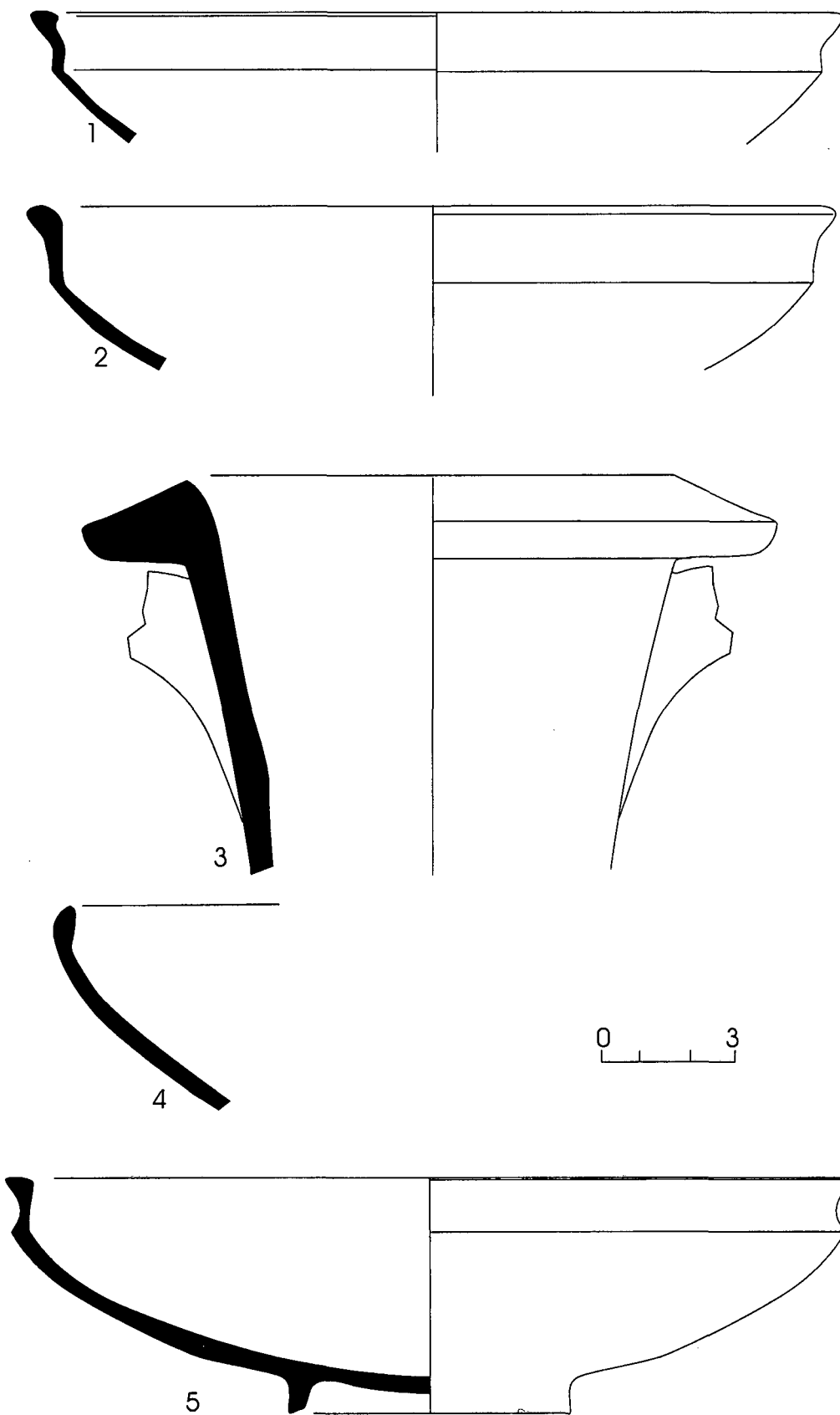

Fig. 310

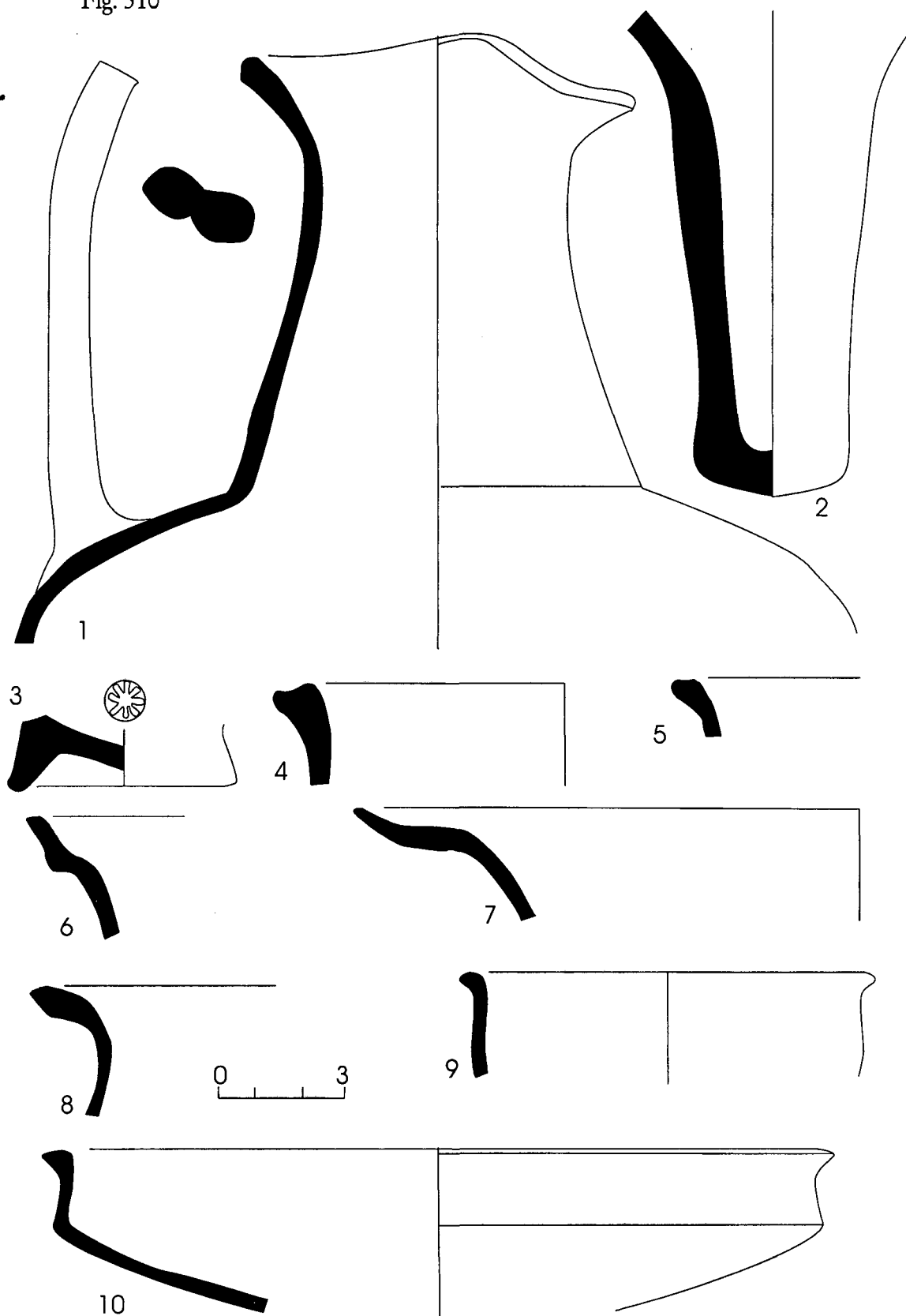
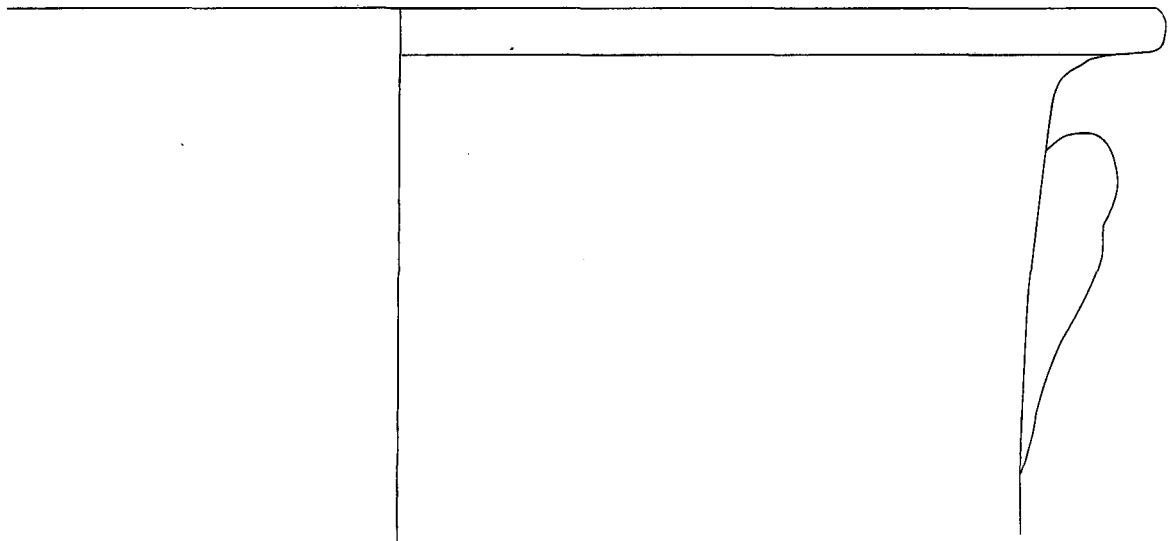
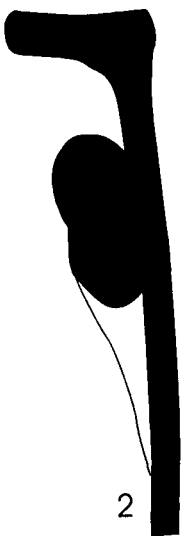
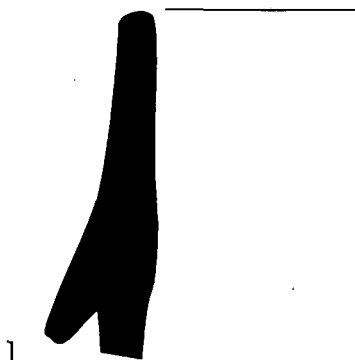

Fig. 311



## 9. La ceràmica fina ibèrica.

En el capítol introductori, es postulava sobre la necessitat d'utilitzar aquesta denominació per definir tota una sèrie de produccions indígenes destinades al servei de taula, molt semblants pel que fa referència a les formes i textura de les pastes, però divergents respecte de les solucions adoptades en llurs acabats, bàsicament en el cromatisme de pastes i engalbes. Dins aquesta categoria, l'arqueologia ha contemplat, per damunt d'altres, una classe ceràmica amb una forta personalitat que ha marcat profundament la classificació de les ceràmiques de taula ibèriques. S'ha donat a conèixer sota diferents nomenclatures però sobretot, com a grisa emporitana i grisa de la costa catalana.

L'origen d'aquesta ceràmica es remunta, si fa o no fa, al primer quart del segle IV a.C., quan una sèrie de tallers ibèrics escampats per bona part de la geografia catalana, començaren a donar sortida a unes ceràmiques, molt característiques, de cuita reduïda i destinades principalment al servei de taula. La historiografia les va batejar primer amb el nom de grisa de la costa catalana i grisa emporitana després, atenent criteris morfològics, geogràfics i, fins i tot, polítics (Almagro Basch, 1949, 62-122), (Lamboglia, 1953, 111-114), (Barberà, 1993, 504). La veritat és que la segona acepció va gaudir de tot el recolzament oficial durant els anys del règim franquista. Calia apaivagar la perillosa catalanitat que podia desprendre la primera denominació (Barberà, 1993, 504).

Ara bé, els registres arqueològics deixaven ben clar que aquesta era una ceràmica d'arrel ibèrica. El got bicònic, una peça tan recurrent en els nostres jaciments ibèrics, és una forma prou nombrosa i heterogènia com per pensar que la ciutat d'Empúries només n'hauria pogut fabricar una minsa part.

L'excessiu constrenyiment que implica considerar d'emporitana a tota la ceràmica grisa ibèrica de taula, esperonà la separació de conceptes. La ceràmica grisa de la costa catalana passaria a englobar les produccions dels segles IV i III a.C., mentre que la grisa emporitana passaria a definir la producció dels segles II i I a.C. (Barberà, 1993, 504). A priori aquesta disposició pot semblar molt taxativa i planteja dubtes. Perquè és realment possible que Empúries hagués canalitzat, no la producció, sinó la distribució d'aquesta ceràmica en els segles II i I a.C.?

Mentre que alguns autors rebutgen obertament aquesta opció, tot i que en reconeixen un paper destacat del port, i aboguen per denominacions alternatives (Jàrraga, 1990), altres, assumeixen plenament la funció vertebradora d'Empúries, si més no en l'àmbit geogràfic del nord-est de Catalunya, i també per a les exportacions massives (Nolla/Casas, 1992, 11-12). La dinàmica no està prou estudiada encara però alguns indicis apunten en aquesta darrera direcció. S'aprecia, per una banda, un procés d'internacionalització de les ceràmiques grises i, també, l'estandarització dels seus trets més característics, com es palesa en la similitud entre els materials apareguts en els campaments numantins i a Sant Julià de Ramis per posar uns

exemples ben distants. Paral·lelament i, malgrat que la “grisa de la costa catalana o grisa emporitana” no era del tot desconeguda a la península Itàlica amb anterioritat al 200 a.C. car, cent anys abans ja n’arribava, llur presència augmentà considerablement en el segle II a.C. (Lamboglia, 1953, 84-125) i (Bruni/Conde, 1991, 544,545 i 546). Es la mateixa ceràmica que trobem en els segles II i I a.C. escampada per l’arc mediterrani de la península Ibèrica.

Certament, la mobilitat i uniformitat d’aquesta vaixela en el segle II a.C. deixa entreveure l’existència d’un o uns centres distribuïdors principals que conduïrien la fabricació d’aquesta ceràmica en una zona més o menys extensa al seu voltant. Empúries podria acomplir perfectament aquest paper. D’ençà la segona guerra púnica i, sobretot un cop pacificada la revolta indígena en el 195 a.C., la ciutat va esdevenir un important centre de redistribució tot aprofitant l’intens trànsit d’entrada del comerç itàlic pel seu port (Marcet/Sanmartí, 1989, 27-28). Arqueològicament s’hi ha constatat un període de prosperitat en el segle II a.C. que es concreta en una intensa activitat edilícia en obres d’infraestructura i sumptuàries com ara l’ampliació de l’àrea urbana cap el sud de la Neapolis amb unes muralles noves, la creació de centres culturals, de l’àgora, de l’*stoa*... (Mar/Ruiz de Arbulo, 1993, 155-186). El port també experimentà un fort creixement en els segles II-I a.C. amb la construcció de l’espigó hel·lenístic-republicà i sobre tot amb l’habilitació dels sectors costaners de Riells i la Clota com a zona portuària. En aquest punt la troballa abundantíssima de materials amfòrics datables a partir precisament del segle II a.C. han evidenciat aquesta hipòtesi (Nieto/Nolla, 1985, 266-283).

Tot i acceptant aquestes premises, la qüestió no queda resolta perquè, malgrat el que s’hagi pogut dir, és innegable que molts petits tallers locals continuarien fabricant ceràmiques grises de taula al marge d’Empúries durant els segles II i I a.C.. Es pot acceptar que l’acció emporitana pressionà i transformà el panorama productiu arraconant als terrissers que restaven lluny dels circuits comercials. Però precisament aquesta circumstància no els deuria impedir de servir les necessitats d’un mercat d’àmbit regional o local que, per altra banda, ja deuria succeir en els segles IV i III a.C. on la diversitat és més aparent.

A Sant Julià de Ramis la grisa emporitana és hegemònica en el segle II a.C. però no absoluta ja que s’hi adverteix la presència d’altres produccions paral·leles. No és senzill descriure-les perquè comparteixen una tradició semblant amb la grisa emporitana, però difícilment es poden adscriure als seus tallers o àrea d’influència per qüestions formals d’acabats, pel color de la pasta i de l’engalba. El problema no és exclusiu de Sant Julià de Ramis, ans al contrari, per això, amb el temps han anat sorgint noves etiquetes com ceràmiques de tipus emporità o ceràmiques derivades de la grisa emporitana, etc. (Fernández-Miranda, 1976, 255-290), (Aranegui, 1985, 101-113).

La discussió sobre la conveniència de les diferents acepcions resta encara pendent de ser resolta i consensuada. Podríem validar la dita popular de “tants caps tants barrets”. Fent una breu ullada a bibliografia recent es pot comprovar que no hi ha unitat de criteris. Per exemple, el 1997 s’utilitzava indistintament la grisa de la

costa catalana i la grisa emporitana com a sinònims en definir les produccions d'Ullastret (Martín/Mataró/Caravaca., 1997, 43-70). En canvi, dos anys després, només es parlava de grisa de la costa catalana (Martín et al., 1999). En aquesta darrera línia es manifestaven els excavadors d'Ullastret i de Mas Castellar de Pontós per esmentar la fàcies ceràmica del segle III a.C.(Pontós/Ullastret, 1998, 129-156). Altres autors, en analitzar contextos del Maresme dels segles III i II a.C., utilitzaven el terme més neutre de grisa ibèrica (García, 1993), (Vila/Barrasetas, 1995). En obres de caràcter recopilatori es preferia l'us de la grisa de la costa catalana per sobre de la grisa emporitana fins i tot per als segles II i I a.C. (Castanyer/Sanmartí/Tremoleda., 1993, 391). La grisa emporitana com a referència es continua identificant en alguns àmbits com la ceràmica clàssica i més internacional procedent dels tallers establerts dins l'àrea d'influència directa d'Empúries en els segles II i I a.C. (Nolla, 1982, 133-156), (Barberà/Nolla/Mata., 1993,) i (Nolla, 1999, 181-214).

Totes les denominacions expressades tenen una raó de ser en un context determinat però també mostren febleses. Una de les característiques que identifiquen a primer cop d'ull aquestes ceràmiques és una cuita reductora que proporciona a la peça un to gris. Ara bé també circularen peces idèntiques en versió oxidada amb una varietat tonal que oscil·la entre el taronjat fins el grana, passant pel vermell. És el que es coneix com a oxidada emporitana que va lligada a la producció clàssica, la dels segles II i I a.C.(Nolla, 1982, 133). Per la mateixa norma també podríem al·legar l'existència d'una oxidada de la costa catalana, car existeixen certes cuites oxidants en vaixel·la de taula amb el mateix repertori formal i tècnic de la grisa. Són peces que llueixen tonalitats granes, vermelloses i amarronades i que apareixen ja abans de "l'esclat" de la grisa emporitana. I un cop acceptades les cuites oxidades, per què no acceptar altres produccions que reproduïen mil·limètricament el mateix esquema formal i tècnic però que se les ha discriminat bàsicament pel color de la pasta i de l'engalba?. Ens referim a pastes bícromes, beixes, grises o vermelloses combinades indistintament amb engalbes beixes, grises o vermelloses. No es tracta pas de recomanar que es parli de marrons de la costa catalana, de beixes ibèriques i de bícromes emporitanes, no. Tanmateix pel fet que les acepcions actuals no recullen la globalitat de presentacions de la vaixel·la de taula de tradició ibèrica es condemnen moltes produccions a engroixir innecessàriament els registres d'una ceràmica comuna ibèrica que vessa per totes bandes.

Ara com ara, definir aquests conceptes passa per una elecció personal a partir del què s'ha trobat en un intent d'adaptació a les característiques que comporta tota nomenclatura expressada.

"Cal dir, però que hem utilitzat el terme en un sentit restringit, (grisa de la costa catalana) intentant la seva diferenciació tant de la ceràmica comuna reduïda com de la grisa emporitana. En aquest sentit, hem de dir que no hem catalogat cap peça com a ceràmica grisa emporitana. Això es deu al fet que no hem trobat cap fragment amb les característiques de pasta, gruix i acabat de superfície que considerem que semblen determinants d'aquella



producció. Aquesta és l'opció que hem pres, tot i reconèixer que els termes ceràmica grisa monocroma, grisa de la costa catalana, grisa emporitana i comuna ibèrica reduïda no estan ben definits i no responen realment a tants tipus diferents". (Codex, 1995, 107).

Del paràgraf reproduït es desprèn una malfiança alhora d'establir els límits de la grisa de la costa catalana. La ibèrica és una ceràmica camaleònica que canvia de tonalitat segons el temps, el lloc, el taller, la fornada...però no respon "realment a tants tipus diferents". Agafant l'element més estable que es el morfològic la ceràmica de Sant Julià de Ramis ja no resulta tan local. És similar a la dels poblats ibèrics veïns, evoluciona al mateix temps i en la mateixa direcció. Sota aquest punt de vista, dilucidar els paràmetres de la grisa de la costa catalana i els de la grisa emporitana passa a un pla secundari que no afecta a l'estudi ceramològic. Aquesta és la raó per la que, en aquest treball, es prefereix acollir un únic referent: la ceràmica fina ibèrica o ceràmica de taula ibèrica. El problema subsegüent és el de discernir quines són aquelles formes i què els separa dels recipients domèstics emprats bàsicament per servir i emmagatzemar, és a dir, de la comuna ibèrica. La tasca no sempre és fàcil perquè les interrelacions entre ambdues són constants.

## 9.1 La ceràmica grisa de la costa catalana i la grisa emporitana.

Amb la idea de comprobar si, des del punt de vista tècnic, era factible discriminar una ceràmica grisa de la costa catalana més antiga i diferent d'una grisa emporitana més moderna i, en un sentit ampli, lligada amb Empúries, en el seu moment es van analitzar les característiques de la ceràmica fina de taula d'una selecció de les sitges més representatives dels segles IV al I a.C. del Bosc del Congost. D'aquí n'han sorgit una sèrie de conjunts ceràmics que s'han estipulat en funció d'uns trets definitoris -totalment aliens als aspectes formals- que els permet distingir dels altres. S'han format 13 grups diferents que s'han classificat com a grisa de la costa catalana (amb 6 grups), com a grisa emporitana (un grup), com oxidada de la costa catalana (un grup), com oxidada emporitana (un grup) i com a comuna de taula (4 grups). Després s'ha projectat aquesta configuració en percentatges per observar-ne la distribució i l'evolució en el temps.

Sota la denominació de la grisa de la costa catalana es recullen 6 grups:

-(El grup 1) pastes de color gris fosc, quasi negre, dures, de fractura recta i so metàl·lic. L'engalba si n'hi ha no es distingeix. Tanmateix, ocasionalment se n'adverteix la presència pel fet que la pasta agafa unes tonalitats granatoses o menys fosques. Les parets externa i interna no estan allisades i, més aviat, són rugoses al tacte. S'observen sovint línies incises com marques derivades del procés del torn. La cara externa presenta freqüentment bandes facetades. Segurament retocs aplicats durant el tornejat. Amb aquestes mateixes propietats hi ha alguns individus que

llueixen una superfície allisada, que no vol dir brunyida, que els confereix més suavitat en el tacte. Les peces de tacte rugós són més habituals en les sitges antigues.

-(El grup 2). Incideix en una característica general de la ceràmica de la costa catalana que és la primesa de les parets. Això es fa especialment evident en la majoria dels gots bicònics de la forma D-I. Aquests recipients poden arribar a tenir la pasta tan dura i prima que sembli vidre. L'engalba apareix com una fina pel·lícula patinada o allisada que, de vegades, s'esfolia en làmines menudes. Quan s'ha perdut pot degradar-se la superfície agafant un tacte farinós. La gamma cromàtica de les peces no és uniforme. Hi conflueix tot un ventall de tonalitats que van des del gris al gris fosc, als amarronats i rogencs fins arribar a cuites oxidades. Tanmateix, individualment les peces tenen generalment un color homogeni.

-(El grup 3). S'acosta a les característiques morfològiques del primer dels grups descrits anteriorment. Es caracteritza per una pasta negra, molt rugosa i de tacte aspre. El desgraixant és de gra blanc vistós, possiblement de quars i poc prolífic. L'engalba també és negra i espessa i s'hi descobreix un desgraixant micaci menut. Per la cara externa s'observen línies traçades pel desgraixant en el procés del torn.

-(El grup 4). L'integren aquelles peces que presenten el tacte suau, les parets llises i sense facetats ni línies de torn. Les pastes són dures però de cuïta desigual. Es fa evident en el tacte farinós d'alguns fragments degut a la pressió i humitat perllongats en el subsòl. Dominen els grisos verdosos, els amarronats i els vermellosos. En molts recipients s'aprecien taques cendroses semitransparents a la paret externa, repartides desigualment però especialment concentrades a la part baixa.

-(El grup 5). El tret més definitori es troba sobre la paret externa i especialment prop de la vora i el lavi on es barreja una engalba generalment de color grana o marronós sobre el fons gris fosc general de la peça. En aquest cas sembla clar que no es tracta pas d'un taller determinat sinó, més aviat, d'una moda molt concreta que afecta tant a la ceràmica fina com a la comuna ibèriques.

-(El grup 6). Es fa difícil definir-ne els exemplars sense caure en l'òrbita de la grisa emporitana. De fet si no hagués estat per aquest grup hauria estat molt senzill delimitar i distingir-la de la grisa de la costa catalana. Són ceràmiques grises, habitualment fosques i homogènies tant per la pasta com per l'engalbat. El tacte és fi, i a diferència de les emporitanes la superfície presenta molt sovint abundants retocs espatulats en gots i escudelles i hi manquen els tons lleugerament blavosos.

La grisa emporitana es defineix com una ceràmica molt més uniforme que la grisa de la costa catalana. Es caracteritza per les parets primes o poc gruixudes, la fractura recta, el dring metàl·lic, les pastes dures, depurades i amb el desgreixant menut de pics blancs. La gamma cromàtica oscil·la del gris fosc al clar però generalment manifesta una lleugera tonalitat blavosa. S'observa que en les peces més fosques apareixen sovint línies horitzontals derivades del procés del torn tant a l'exterior com a l'interior. La superfície pot ser lleugerament aspre, especialment en les peces més antigues, però és més habitual allisada i de tacte fi.

Sitja	Grup 1	grup2	Grup 3	Grup 4	Grup 5	Grup 6
41(325/275 a.C.)	11,7%	11,7%	17,6%	9,8%	1,9%	23,5%
88(260/240 a.C.)	2%	4,1%	-	12,5%	8,3%	27%
43(250/220 a.C.)	6,25%	-	4,7%	6,25%	6,25%	25%
3(220/200 a.C.)	15,6%	8,2%	2,3%	9,8%	3,5%	11%
13(200/180 a.C.)	6,4%	-	-	1,4%	-	4,2%
19(170/150 a.C.)	9%	-	-	4,5%	-	9%
4(150/130 a.C.)	1,4%	-	-	1,4%	-	4,2%
84(130/110 a.C.)	0,6%	-	-	1,8%	-	1,8%
2(120/100 a.C.)	2%	1,4%	-	3,5%	3,5%	-
49(100/80 a.C.)	-	-	-	-	11,1%	8,8%

En el quadre superior es pot apreciar la distribució dels diferents grups que conformen la grisa de la costa catalana. No hi ha un domini clar de cap grup ni una disposició uniforme. En quasi tots els casos, els percentatges són sensiblement més elevats en les sitges de cronologia més reculada i van baixant progressivament fins arribar al darrer quart del segle III a.C. En aquest impàs s'hi detecta la desaparició d'exemplars dels grups 2, 3 i 5, i una devallada sobtada en la resta. Durant el segle II a.C. els índex continuen en la mateixa tendència fins a exhaurir-se en arribar al darrer terç del segle. A la sitja 2 hi ha una petita revifalla que revela un petit trasvàs de material procedent de la sitja 3 durant l'excavació (es veia afavorit pel fet que un dels dipòsits tallava a l'altre). La sitja 49, que representa el primer quart del segle I a.C., suposa un altre gir amb la desaparició dels quatre primers grups però amb una pujada notable dels dos darrers. En cap cas es pot parlar d'elements residuals perquè les formes documentades són algunes de les més modernes. Per les peces del grup 5 s'hi podria argumentar un component de moda en una mena de "revival" amb la utilització de la tècnica de les engalbes aplicades de diferents tonalitats.

Sitja	Grisa coscat	Grisa emp.	% en la ceràmica final local
41(325/275 a.C.)	76,4%	9,8%	86,2%
88(260/240 a.C.)	66,6%	12,5%	79,1%
43(240/220 a.C.)	48,4%	20,3%	68,7%
3(220/200 a.C.)	50,5%	39,6%	90%
13(200/180 a.C.)	19,3%	43,2%	62,6%
19(170/150 a.C.)	22,5%	54,7%	77,2%
4(150/130 a.C.)	7,1%	60%	67,1%
84(130/110 a.C.)	2,5%	83,2%	85,7%
2(120/100 a.C.)	6,9%	58,8%	65,7%
49(100/80 a.C.)	20%	29%	49%

Si ajuntem els sis grups de la grisa de la costa catalana i confrontem els percentatges amb els de la grisa emporitana la taula expressada resulta molt

indicativa. En encetar el segle III a.C. l'índex de la grisa de la costa catalana se situa en el 76,4%, és a dir, 66,6 punts per sobre de la grisa emporitana. A partir d'aquí i durant els dos primers terços del segle III a.C., les xifres es van igualant per la pujada progressiva de la grisa emporitana combinada amb una baixada equiparable de la grisa de la costa catalana. Així, a finals del segle III a.C., la grisa de la costa catalana encara domina però només per 11 punts de diferència. L'inici del segle II a.C. comporta una minva sobtada de la costa catalana que, en qüestió de vint anys, perd la meitat del seu valor i segueix devalant fins al mínim del 2,5% a la sitja 84.. En el mateix període, la grisa emporitana continua la progressió a l'alça fins arribar al màxim en començar el darrer terç del segle II a.C.

Des de finals del segle II a.C. i durant el primer quart del segle I a.C., la grisa emporitana cau espectacularment arribant a perdre un 54% de quota. La baixada no es compensa amb l'alça que experimenta la grisa de la costa catalana perquè el còmput global d'ambdós elements registra escassament el 50% de la ceràmica fina local. Això significa que altres grups ceràmics juguen un paper destacat. Estem parlant de produccions de cuita oxidada que tradicionalment s'han considerat minoritàries i, certament ho són en relació a les peces grises, però que tenen un pes específic notable en determinats períodes (Nolla, 1982, 133-134). Vègi's sinó en el quadre anterior, com el total de les ceràmiques reduïdes de taula en els segles III i II a.C. oscil·la entre el 62% i el 85% , és a dir, que hi ha entre un 15% i un 38% d'altres produccions, entre elles i molt especialment l'oxidada de la costa catalana i emporitana.

## 9.2 Oxidada de la costa catalana/emporitana.

El binomi oxidada de la costa catalana i/o oxidada emporitana perpetua la mateixa problemàtica de les versions grises perquè, com ja indicava Balil ara fa uns quants anys, es tracta de la mateixa ceràmica fabricada en els mateixos tallers però amb coccions diferents (Balil, 1955-1956, 256-260).

Buscar la separació entre les ceràmiques emporitanes i les de la costa catalana en produccions oxidades és una feina carregada de subtileza i, segurament de dubtosa fiabilitat. En tot cas remarquem que, de ceràmiques fines de taula amb coccio oxidada, ja n'apareixen en el segle IV a.C. No és el cas de Sant Julià de Ramis on, fins ara, l'estratigrafia d'aquesta època ha donat contextos magres i massa fragmentats. Tanmateix a l'Illa d'en Reixach, a Ullastret, ja se n'hi esmenta per la fase Illa V (380/325 a.C.) (Martín/Conde, 1999, 184).

(...) Es tracta de peces de ceràmica grisa bàsicament, però hi ha alguns exemplars de gerres de ceràmica oxidada que tècnicament s'assemblen bastant a aquestes produccions.

Les autores citades no parlen obertament de l'oxidada de la costa catalana però sí que ho fan implícitament quan el que descriuen és "la ceràmica de la costa catalana" i, per tant, la grisa i l'oxidada (Martín/Conde, 1999, 184).

L'oxidada emporitana es podria associar a la grisa emporitana com la ceràmica estandard del segle II a.C. Es caracteritza per un color vermell viu que pot decantar-se per tonalitats ataronjades o granes. La pasta és, dura, depurada i amb el desgretant invisible a ull nu. Les parets són primes i ben modelades. El tacte general és fi. Tanmateix per la cara externa, hi poden haver línies derivades del torn, retocs espatulats i altres elements que també es fan presents en les versions grises.

La costa catalana oxidada quasi mai es referencia com a tal, ja que normalment es considera com comuna ibèrica oxidada. Es pot identificar per la tonalitat de pastes i engalbes on hi prodominen els granes i els marrons. A Sant Julià es documenta sobre tot a partir del darrer terç del segle III a.C. encara que sempre amb percentatges menuts. Tal vegada, té una especial incidència en els bols de fons umbilicat on les versions amb cuita reductora són quasi testimonials. És com una associació d'una forma determinada a una cuita concreta.

Sitja	Ox coscat	Ox emp.	% sobre la ceràmica fina local	Total
41(325/275 a.C.)	-	-	-	-
88(260/240 a.C.)	2%	-	2%	-
43(240/220 a.C.)	4,1%	3,1%	7,2%	-
3(220/200 a.C.)	4,7%	0,8%	5,8%	1,3%
13(200/180 a.C.)	15%	21,5%	36,5%	10,2%
19(170/150 a.C.)	4,5%	18,2%	22,7%	1,3%
4(150/130 a.C.)	-	24,2%	24,7%	5,5%
84(130/110 a.C.)	-	8%	8%	2,5%
2(120/100 a.C.)	8,3%	13,3%	21,6%	1,5%
49(100/80 a.C.)	-	26,6%	26,6%	2%

El quadre recull els percentatges de l'oxidada emporitana i de la costa catalana d'algunes de les sitges més representatives del Bosc del Congost. Els resultats són un xic anàrquics i no permeten dibuixar un perfil evolutiu en el temps. No obstant això, s'hi assenyalen alguns elements importants: l'absència d'aquest tipus de cuites durant bona part de la primera meitat del segle III a.C., la preeminència de la costa catalana durant la segona meitat del segle III a.C. (poc significativa i motivada principalment per la concurrència en aquest període del bol de fons umbilicat) i la major confluència d'aquestes cuites en el segle II a.C. dominades absolutament per les peces emporitanes. La suma dels dos índex manifesten l'èxit considerable d'aquest tipus de cuites en el segle II a.C. en relació a la ceràmica fina de taula. Tanmateix cal anar en compte amb les dades perquè poden induir a l'exageració. Així s'ha considerat oportú incloure el percentatge en funció de la totalitat de la ceràmica exhumada en les sitges del segle II a.C.. Els

còmputs se situen entre l'1 i el 10% que estan en perfecta consonància amb les xifres que registren altres conjunts coneguts com el de Casa Pastors a Girona amb el 5,48% i el de les sitges Gall 1 i 2 amb el 10% (Nolla, 1982, nota 4).

### 9.3 La comuna de taula.

La denominació acull a una sèrie de produccions que comparteixen els esquemes formals de la ceràmica fina ibèrica però que presenten una sèrie d'acabats, cuites i tonalitats que difícilment podrien incloure's en cap de les classificacions contemplades fins ara, malgrat que les característiques tècniques continuen en la mateixa línia. Estem davant de ceràmiques de pasta i engalba beix o lleugerament ataronjada però sempre uniformes (grup 9). També s'hi apleguen les de pasta i engalba de tonalitats diferents: grises, marrons, beixes, granes, vermelles... (grup 10) i les de pastes bícromes (grup 11). Finalment s'hi ha inclòs una altre conjunt amb una personalitat més marcada (grup 12). En aquest darrer grup, la pasta generalment és bícroma, amb el nucli de color roig grana viu i una superfície i engalba absolutament negres. El joc cromàtic es pot invertir però encara hi abunden més les que mostren un domini general del roig grana intens tant a la pasta com a l'engalba. Continuant amb la pasta, cal dir que és molt depurada, amb el desgreixant invisible a ull nu, densa i pesant però no tant dura com acostuma la ceràmica fina de taula ibèrica i, per tant, hi manca el dring metàl·lic tan característic. No obstant això, es tracta de peces molt ben modelades, amb un acabat potser més afinat. Per la cara exterior presenta habitualment les parets facetades i ocasionalment petites vacuoles, especialment a la pasta, però que poden arribar a la superfície.

Sitja	Grup 9	Grup 10	Grup 11	Grup 12	Total
41(325/275 a.C.)	2%	2%	3,7%	5,5%	13,2%
88(260/240 a.C.)	-	3,2%	5%	10,8%	19%
43(240/220 a.C.)	5%	11,6%	1%	7,2%	
3(220/200 a.C.)	0,4%	3,1%	0,8%	-	4,3%
13(200/180 a.C.)	1,4%	-	-	-	1,4%
19(170/150 a.C.)	-	-	-	-	-
4(150/130 a.C.)	7,1%	1,4%	-	-	8,5%
84(130/110 a.C.)					
2(120/100 a.C.)	4,2%	3,4%	0,7%	-	8,3%
49(100/80 a.C.)	13,3%	6,6%	4,4%	-	24,3%

En el quadre superior es mostra la distribució en percentatges dels diferents grups que concorren en la comuna de taula ibèrica de les sitges més representatives del Bosc del Congost. En general els resultats són poc clarificadors. Tanmateix es fa evident la marca d'una línia divisòria nítida en els índex del segle III a.C. envers els del segle II a.C. En general tots quatre grups estan més ben representats en el segle

III a.C., encara que amb un repartiment desigual. L'escassa incidència en el segle II a.C. segurament es pot explicar per l'esclat i el domini abassegador de les produccions emporitanes.

En un altre nivell, és interessant assenyalar la nul·la projecció del grup 12 a partir del darrer quart del segle III a.C. en endavant. Possiblement es tracta d'un taller molt concret que hauria aturat la seva activitat en aquest moment. En canvi, és prou manifest que els grups 9 i 10 es projecten en tot el període estudiat. Fins i tot amb una forta revifalla en el segle I a.C. que és més important en el grup 9, caracteritzat recordem-ho per pastes i engalbes beixes i ataronjades. De fet coincideix amb l'època d'èxit de l'oxidada emporitana (en el Bosc del Congost) on possiblement els lligams entre els dos grups siguin més fermes que els trets que els diferencien.

## 9.4 Els motius decoratius en la ceràmica fina ibèrica.

Malgrat que és una ceràmica on hi concorren nombrosos tallers i que la seva projecció s'estén durant més de 200 anys, cal reconèixer que la decoració es mostra força uniforme en el context de Sant Julià de Ramis. Tot i que, des d'aquest punt de vista, resulta una producció ensopida perquè el repertori decoratiu és curt i no gaire prolífic.

### 9.4.1. Els mamellons.

També anomenats mugrons. Es tracta d'unes petites protuberàncies d'alçat cònic i base circular que solen disposar-se en nombre variable sota l'arrancament del coll o a la carena, habitualment en gots bicònics. Se'ls considera un motiu arcaic propi dels segles IV i III a.C. que no arriba al segle II a.C. (Nolla, 1982, 135). Així, per exemple, els trobem perfectament desenvolupats a la necròpoli de Serra de Daró a principis ja del segle IV a.C. (Martín/ Genís, 1993, 24). Bàsicament es detecten sobre gots D-I i de transició D-I/III. Es correspondrien amb la forma 3 d'Aranegui que, tanmateix, l'autora datava entre el 225 a.C. i principis del segle II a.C. (Aranegui, 1985, 106). Aquesta franja cronològica s'ajusta prou amb les dades que proporciona Sant Julià de Ramis. Hi apareixen per primera vegada a la sitja 88 del Bosc del Congost (fig. 102, 19) amb una cronologia de mitjan segle III a.C. Després es documenten amb més assiduitat en totes les sitges del darrer terç del segle en aquest jaciment (sitges 43, 116 i especialment la 3) (fig. 144, 3-8), així com també a la sitja 1 del Camp dels Escalers (220/190 a.C.). Finalment se'n detecten encara durant el primer quart del segle II a.C. però cada cop més aïlladament (sitges 13, 53, 8 i 29 del Bosc del Congost).

El comportament d'aquest element decoratiu en el nord-est de Catalunya és molt semblant al de Sant Julià de Ramis. A Ullastret se'l reconeix des del segle IV a.C., però especialment a partir de la segona meitat del segle III a.C. (Rodríguez, 1986, 215). Amb una cronologia de segona meitat avançada del segle III a.C. es documenta a can Badell, en el Vallès Oriental, (Hernández, 1983, 85), a Mas Boscà (Maluquer de Motes, 1965, 129 a 138). A la necròpoli del turó dels Dos Pins es troben mamellons en contextos de la segona meitat del segle III a.C. i les primeres dècades del segle II a.C. (tombes 31, 51, 69 i 71) (García, 1993). També se'n coneixen alguns procedents de la necròpoli de Cabrera de Mar (Barberà, 1968, 124, 127) i (Barberà, 1969, 183 núm. 19126) que podrien tenir una datació semblant.

Tot sembla indicar que els precedents dels mamellons es remunten a la primera meitat del segle IV a.C. amb aparicions escadusseres (per exemple a la fase Illa V (380/325 a.C.) de l'Illa d'en Reixach no se n'hi han descrit (Aurora et al., 1999)). Després tornen a aparèixer i, aquest cop amb més força, a mitjan/darrer terç del segle III a.C. L'inici del segle II a.C. n'assenyala el declivi i finalment, en arribar al segon quart del segle II a.C., s'exhaureixen.

#### 9.4.2. Les impressions digitals.

El segon tipus decoratiu descobert és la ditada sobre la pasta tendra del recipient. És un motiu freqüent en ceràmica de cuina especialment en la feta a mà. En contextos dels segles I a.C. se n'han documentat sobre ceràmica grisa emporitana (Nolla, 1982, 149). En aquests exemples les impressions se succeeixen formant anelles que volten la peça. A Sant Julià de Ramis la trobem aïlladament sobre una variant de l'escudella A-III de grisa de la costa catalana (fig. 69, 10). És l'única mostra registrada de tot el material revisat en el treball. Formalment s'allunya massa dels exemples tardans, procedents principalment de Girona. i, per tant, no seria prudent associar-los. La troballa de Sant Julià s'haurà d'entendre com un fet excepcional. Les del segle I a.C. hi són inèdites, la qual cosa referma la convicció que tant la zona I com els camps de sitges no ultrapassen el primer terç del segle I a.C.

#### 9.4.3 Les engalbes aplicades.

Un element fonamental en el rol decoratiu de la ceràmica ibèrica en general és la varietat de tons i colors que es conjuminen en un mateix recipient. La ceràmica fina ibèrica també reb part d'aquesta influència malgrat l'austeritat que la caracteritza. La tècnica de les engalbes aplicades consisteix en utilitzar una o varies engalbes de color diferent a la pasta de la peça. S'aplica premeditadament en gruixos molt variables. Des de capes espesses i opaques fins a les primes i fines que transparenten la textura i la coloració de fons. A les parets dels recipients es conserven les marques deixades pels pinzells i les espàtules en el moemtn de l'aplicació. En el procés, el terrisser es deuria auxiliar del torn perquè, dits senyals, es mostren com bandes i línies horitzontals i rectes.



Es detecten diferents modes que es fan especialment vistoses en la ceràmica comuna ibèrica. En la vaixel·la de taula la decoració es redueix a l'aplicació d'una engal·ba vermella, grana o marronosa en la zona compresa entre la carena i el llavi. La resta del recipient presenta la tonalitat del fons que habitualment és grisa. L'engal·ba diferenciada no és ni de bon tros homogènia i varia en cada individu. Sovint hi resta una franja amb una barreja imprecisa d'ambdues tonalitats.

Amb les característiques que es descriuen s'hi assimilen ceràmiques grises de la costa catalana (grup 5) i algunes de la comuna de taula (grup 10) analitzades anteriorment (cap. 9.4.1 i 9.4.3). De les xifres allà recollides es desprèn que es tracta d'un recurs utilitzat en el segle III a.C., principalment en el segon terç, i que serà abandonat en el segle II a.C. ja des dels inicis.

#### 9.4.4 Un element discutit: el solc circular del fons.

És un element habitual i propi de la ceràmica de taula del segle II a.C. Tanmateix, no sempre hi és present. La seva particularitat ha conduït en més d'una ocasió al debat arqueològic. S'ha opinat sobre la seva naturalesa tècnica (Aranegui, 1987, 87-97). En aquest cas ens recolzem en l'afirmació de Barberà/Nolla/Mata, en el sentit que es tracta d'un motiu aplicat per incisió sobre la peça crua i tornejada (Barberà/Nolla/Mata., 1993, 35). Sota aquest criteri és susceptible de considerar-lo una decoració pròpiament dita.

S'ha qüestionat també la pretesa rellevància del solc com element de datació. L'autoritzada opinió dels autors abans exposats rebutja aquesta possibilitat. Argumenten una certa intemporalitat perquè es troba ja documentat vers el 300 a.C, com ho demostra l'aixovar de la tomba IV de Can Rodon de l'Hort (Barberà/Nolla/Mata., 1993, 36).

La veritat és que, a Sant Julià de Ramis es documenta a partir del darrer terç del segle III a.C. de manera incipient com succeeix a la sitja 43 del Bosc del Congost (240/220 a.C.) (fig. 116, 13-15). A finals del segle III a.C. es comença a freqüentar però els percentatges sempre són migrats (sitges 116 i 3 del Bosc del Congost). En el tombant del segle II a.C. comença a fer-se assidu, però encara no hi domina (sitges 53, 56 i 47 del Bosc del Congost) fins ben entrat el primer quart dels segle (sitges 13 i 8 del Bosc del Congost). De les hores ençà els culs sense solc es podran qualificar de residuals.

La pràctica totalitat dels paral·lels més antics se situen en el mateix espectre cronològic. La fragilitat de la ceràmica grisa de la costa catalana és notòria com s'escau a unes pastes dures i cuites a temperatures elevades. La fragmentació dificulta la recuperació de peces senceres. Aquest fet va en detriment de les bases i a favor de les vores que generalment són objecte de predilecció per part dels arqueòlegs. Així la recerca d'exemplars vàlids per aquesta qüestió queda reduïda a molt pocs jaciments. Un dels que dona més informació és la necròpoli del turó dels Dos Pins. S'han descrit alguns gots bicònics amb el solc en les tombes 29 i 44 que han estat datades entre el 250 a.C. i el 180 a.C. De fet és l'única forma que

ocasionalment presenta el solc com es veu molt clarament en els vasos d'ofrena de la tomba 51, datada entre el 250 a.C. i el 225 a.C.. Encara es manté aquesta tendència en la tomba 34 (circa 200 a.C.) (García, 1993, 69-73). A l'Illa d'en Reixach, podria confirmar-se aquesta tendència per la segona meitat del segle III a.C. (Martín, 1997b, 55). En els cementiris emporitans es documenta a bastament la presència del solc a partir del 200 a.C. Entre el 250 i el 200 fa de mal dir, però hi podria haver algun cas. Amb anterioritat al 250 a.C. no se n'hi ha constatat. (Almagro, 1953). En el taller de Felines, datat vers el 200 a.C.-175 a.C., tots els fons publicats mostren el solc (Martín, 1981, 37 a 49). A Sant Sebastià de la Guarda a les sitges de principis del segle II a.C. hi ha una alternança de recipients amb i sense el solc (Agustí/Burch/Llinàs, 1998, 51 i 53). Una cosa semblant succeeix a les sitges de Peralada. D'entre final del segle III a.C. i principis del següent. (Llinàs et al., 1998, 65-87). Finalment s'ha de parlar de les tombes de can Rodon de l'Hort, ja esmentades, que destaquen com un element aparentment dissonant del nostre discurs. Aquí apareix el famós solc en bicònics i en escudelles de la forma A-I. Les sepultures formaven part de la necròpoli de Cabrera de Mar. L'autor les situava en el moment tardà del cementiri que datava entre el 350 a.C. i el 250 a.C. (Barberà, 1969, 189). Tal vegada la cronologia s'hauria de revisar a la baixa. Altres autors ja assenyalaven en esmentar-les que caldria rebaixar la datació final fins ben bé el 200 a.C. (Nolla, 1982, 134 i 135). I és que la ceràmica de vernís negre integrat en l'aixovar d'aquests enterraments indica una cronologia de segona meitat del segle III a.C. La tomba II es pot datar entre el 250 i el 225 a.C. (taller de Roses i vernís negre púnic). La tomba IV cal situar-la entre el 225 a.C. i el 200 a.C. car hi apareixen associats el taller de Roses i la Campaniana A. Paral·lelament, Sanmartí anotà l'absència en aquests enterraments de peces adscrites al taller de les petites estampilles que són freqüents a la primera meitat del segle III a.C. i més escasses a partir d'aquest moment (Sanmartí, 1973, 156 a 158).

Haurem de concloure que el solc surgeix a la segona meitat del segle III a.C. Primer molt tímidament i només de tant en tant sobre gots bicònics. En el darrer quart del segle III a.C. es va transformant en un element assidu i s'escampa sobre altres formes, especialment a l'escudella petita. L'esclat i la generalització absoluta del solc esdevé durant el primer quart del segle II a.C. i coincideix amb el predomini de la grisa emporitana.

#### 9.4.5. Tocs espatulats.

Surgeixen com a conseqüència del fregament per mitjà d'espàtules o d'estrís similars sobre la superfície externa del recipient i a vegades de la interna. Probablement s'empri en el moment d'engalbar o just després amb la finalitat d'enlluïr o de suavitzar el tacte. En contextos ben datats de Sant Julià de Ramis els trobem molt incipients i poc marcats a la sitja 41 del Bosc del Congost (325/275 a.C.). De tant en tant n'apareixen durant el segle III a.C., però no és fins el darrer quart que es fan molt habituals i evidents transformant-se en un veritable motiu decoratiu. A la sitja 3 del Bosc del Congost (220/200 a.C.) els retocs espatulats es

fan omnipresents tant en la ceràmica de taula com en la comuna. El freg amb l'espàtula es marca nítidament sobre l'engalba dibuixant bandes que cobreixen pràcticament tota la superfície disponible donant-hi un relleu característic. Les traçades poden ser horitzontals, verticals o inclinades i mai es creuen. Sovint es construeixen composicions més complexes que combinen bandes espatulades d'orientacions diferents en una mateixa peça (fig. 150, 2 i 3). Les escudelles A-I i A-III són algunes de les formes escollides per a les decoracions més complexes. Els gots bicònics propis del moment, això és, el D-I i el de transició D-I/III també presenten la superfície espatulada. Generalment la traçada dels retocs és vertical en el coll, horitzontal en la carena i pràcticament inexistent prop de la base.

La peculiaritat dels gots així decorats no va passar desapercibuda per Aranegui que, en el seu estudi sobre els bicònics, l'assimilà com la variant 1C (Aranegui, 1985, 103-104). La citada autora atorgava una cronologia, al nostre entendre, excessivament laxa (325/225 a.C.) perquè, malgrat es possible trobar gots espatulats des de finals del segle IV a.C., les bandes verticals del coll només les trobem a partir del 240/230 a.C. (sitges 43, 116 i 3 del Bosc del Congost). Precisament aquest podria ser el context d'alguns dels exemples que hi proposava com ara els gots D-I procedents de la inhumació 26 de la necròpoli Martí d'Empúries (Almagro, 1953, 61).

Mes enllà del 200 a.C. els retocs espatulats desapareixen molt ràpidament. En el Bosc del Congost es detecten escadusserament en el primer quart del segle II a.C. (sitges 13 i 8 (200/180 a.C.). Sembla que són substituïts per les bandes patinades i les pàtines cendroses encara que probablement fora més ajustat considerar que les bandes patinades en són l'evolució natural.

#### 9.4.6 Bandes patinades.

Ja hem indicat que les bandes patinades podrien ser l'evolució dels retocs espatulats, una circumstància que ajudaria a explicar-ne la ràpida extinció. Es tracta de retocs espatulats que s'han utilitzat per aplicar selectivament una engalba d'una tonalitat diferent a la del fons de la peça. El resultat són les bandes estretes o els retocs que ressalten per la pàtina o engalba. Generalment s'apliquen sobre la panxa i sobre la vora traçades horitzontalment. Un dels espais predilectes és la vora on la banda pot ser prou més ample i irregular. El joc cromàtic que s'estableix alterna amb tons clars i foscos dins una mateixa gamma de color, generalment el gris i ocasionalment el grana/vermellós sobre fons grisos, beixos, vermelloso, etc.

Aquest motiu ja havia estat recollit en un estudi sobre les decoracions de la grisa emporitana (Nolla, 1982, 143-146). S'indicava una cronologia de segle II a.C. que entrava també en el segle I a.C. com es palesava en l'aparició en plats que imitaven la forma 5 de Lamboglia (els nostres C-I). Efectivament, els primers indicis de bandes patinades a Sant Julià de Ramis s'han identificat a finals del segle III a.C., concretament a la sitja 3 del Bosc del Congost (fig. 150, 1). En aquest cas consistia en una pàtina cendrosa sobre la vora i part de la paret d'una escudella A-III que també lluia nombrosos retocs espatulats (fig. 150, 1). Durant la primera meitat del

segle II a.C. es documenten sobre tot les pàtines a la vora (sitges 13, 8, 58, 19 del Bosc del Congost). A partir del 150 a.C. les bandes i especialment les pàtines sobre la vora es fan cada cop més assídues (sitges 4, 16 i 119 del Bosc del Congost i nivells relacionats amb la construcció de la plataforma del temple a la zona 1 del poblat). En el darrer quart del segle II a.C. i en el primer del segle I a.C. podria detectar-s'hi una certa rarefacció com succeeix a les sitges 2, 49, 65 i 83 del Bosc del Congost. Tanmateix cal anar en compte perquè en els estrats d'abandonament de la zona 1 del poblat, amb una cronologia final de segon quart/primer terç de segle I a.C., encara hi és a bastament representat.

#### 9.4.7 Solcs i cercles impresos.

És una decoració senzilla, basada en el traçat de línies incises horitzontals, generalment situades prop de la vora per la cara externa o cercles, també incisos, sobre el fons de la peça. El 1982 es posava de manifest l'existència de dos grups cronològicament diferenciats que sorgien de fonts diverses (Nolla, 1982, 146-147). El més antic es podria remuntar al segle III a.C. a partir d'un conjunt reduït de peces sense una connexió formal ni evolutiva (Nolla, 1982, 147), (Junyent/Baldellou, 43), (Barberà, 1968, 118 i 126) (Almagro, 1953, 304-305). A Sant Julià de Ramis, fins ara, no se n'ha descobert cap tret del cas d'un parell de copes bicòniques: una F-I i una F-III procedents respectivament de les sitges 84 i 49 del Bosc del Congost (fig. 246, 2) (fig. 279, 6). Certament els exemples són especials perquè es tracta de dues copes amb una clara inspiració en recipients metàl·lics on aquestes motllures hi deuriem ser freqüents. També hi podríem adjuntar una gerra E-II procedent de la sitja 8 del mateix camp (200/180 a.C.) que podria ser el referent més antic de tots els de Sant Julià (fig. 202, 8).

El segon grup vindria influenciat per la ceràmica campaniana B on aquesta mena de decoració hi sovinteja. A Sant Julià de Ramis la trobem desenvolupada sobre escudelles A-IV que interpreten la forma Lamboglia 8, la A-VI i alguns plats C-I (imitacions de la forma Lamb. 5 principalment) amb un context cronològic de 130/80 a.C.

#### 9.4.8 Rosetes i estampilles.

És un dels elements que palesen la influència de la ceràmica de vernís negre sobre les produccions de taula ibèriques. No obstant això, cal advertir que es tracta d'un recurs molt poc emprat pels terrissaires ibèrics com a mínim a Sant Julià de Ramis, fet que relativitza la penetració de les modes importades en el gust i costums locals. Des del darrer quart del segle III a.C., a Ullastret i a Mas Castellar de Pontós, es té constància de l'aparició de rosetes sobre fons de copes A-V en grisa de la costa catalana que són clares imitacions de la forma Lamboglia 27 dels tallers lacials de les petites estampilles (Pontós/Ullastret, 1998, 126-159). A Sant Julià de Ramis la forma també és coneguda malgrat que ha aparegut sense decoració estampillada. En canvi s'hi detecten dos exemplars, fins ara inèdits en grisa emporitana, de la

copa A-VII amb roseta central de set pètals impresa en el fons (fig. 299, 1) i (fig. 310, 3). Es tracta d'una digna imitació de la forma Lamboglia 25B del taller de Roses. Els dos foren trobats en el Camp dels Escalers. El primer i més ben conservat, a la sitja 1 de la campanya de 1971 i el segon, més recentment, a la sitja 1 de la campanya de 1997. Ambdós conjunts han estat datats en el tombant dels segles III/II a.C. Val a dir que ni en el poblat ni en el Bosc del Congost s'hi ha documentat. Tampoc se'n coneixen paral·lels en altres jaciments ibèrics de la zona, la qual cosa fa pensar que es tracta d'una producció restringida geogràfica i cronològicament i que es deu a l'obra d'un taller concret en un experiment poc reeixit.

#### 9.4.9 Decoració incisa a rodeta.

És un altre dels elements que signifiquen la mímesi dels rols decoratius importats en la ceràmica fina ibèrica. El registre més antic es conserva en les estries verticals incises sobre la vora d'una copa A-VII de la sitja 1 del Camp dels Escalers (225/200 a.C.) (fig. 299, 1). En aquest cas, no queda gens clar que sigui feta a rodeta, tot i que en sigui una imitació.

Més clares són les decoracions de petites incisions que cobreixen bona part de la superfície externa disponible del recipient. Les mostres més antigues publicades provenen del taller de Fellines, la producció del qual s'ha datat a principis del segle II a.C. (200/175 a.C.). (Martín, 1981, 37-49). Els fragments documentats podrien correspondre a gerres del grup E similars a les descobertes a les sitges 2 i 84 del Bosc del Congost amb una cronologia més tardana (130/100 a.C.). A Fellines tanmateix, hi ha indicis que apunten una cronologia més baixa com és el cas de l'existència de gots D-III i sobre tot de plats C-IV que s'acostarien sensiblement a les dades de Sant Julià de Ramis.

Allà on la decoració a rodeta sovinteja és en les imitacions locals de gots de parets fines itàlics de la forma II (fig. 241, 12) en un context de finals del segle II a.C. (sitja 84 i 2 del Bosc del Congost). Una datació semblant podrien revelar els fragments així decorats recuperats en els nivells IA-1, IA-2 i IA-3 de l'excavació d'en Maluquer de Motes (fig. 12, 9) (fig. 13, 20) i (fig. 16, 14). Tanmateix, en aquests bocins no es pot copsar la forma reproduïda perquè també es podria tractar de gerres E-II.

#### 9.4.10. Els llistons.

Són una mena de motlures de punt rodó que van disposades horitzontalment sobre el coll de gots bicònics i gerres principalment. Se'ls troba aïlladament o en agrupacions de dos i tres unitats. En el seu temps fou causa de certa controvèrsia científica sobre les connotacions cronològiques que en comportava el nombre d'ençà que Almagro els identificqués a través de l'estudi de les necròpolis emporitanes (Almagro, 1953, 165). Estudis posteriors van demostrar que

el nombre de llistons no indicava necessàriament una datació concreta (Nolla, 1982, 134-135) (Barberà/Nolla/Mata, 1993, 36).

A Sant Julià de Ramis els trobem en context estratigràfic a partir del darrer quart del segle III a.C. És el cas de la sitja 3 del Bosc del Congost (220/200 a.C.) on hi apareix escadusserament (fig. 142, 20). En iniciar el segle II a.C. i durant la primera meitat van augmentant progressivament (sitges 47, 13, 8, 29, 21, 58 i 19 del Bosc del Congost). Des de mitjan segle l'índex d'aparició creix espectacularment arribant al seu màxim en el tercer quart del segle. Cal dir que coincideix amb el floruit de got D-III com es demostra a la sitja 4 del Bosc del Congost (150/130 a.C.). A finals del segle II a.C. comença una decadència que coincideix amb la del got D-III que es fa més palpable en el segle I a.C. (sitges 2, 49, 65 i 83 del Bosc del Congost) sense que això vulgui dir que sigui una pràctica decorativa en vies d'extinció.

Les formes més habituals decorades amb llistons són els gots D-I/III i sobre tot el D-III, les gerres E-I i E-II, les "soperes" G-II i les copes bicòniques binansades F-I, F-II i F-III.

El panorama en el món ibèric del nord-est català és força similar al de Sant Julià de Ramis on hi trobem repertoris i cronologies semblants. En tot cas fora bo puntualitzar que els llistons es troben documentats en contextos ja de la primera meitat del segle III a.C. a Pech Maho (Solier, 1968, 7-37) i des de mitjan segle III a.C. a moltíssims jaciments del Maresme: a les necròpolis de Can Rodon de l'Hort (Barberà, 1969, 169-190) i el Turó dels dos Pins (García, 1993).

#### 9.4.11. La decoració pintada.

(vegeu la ceràmica ibèrica pintada tardana).

### 9.5 Les formes de la ceràmica fina ibèrica.

Abans de catalogar les diferents formes de la ceràmica fina ibèrica ha calgut resoldre el sistema de classificació. En principi hi havia prou opcions per escollir però, precisament això, ha representat un inconvenient de difícil solució perquè, entre les moltes possibilitats, no n'hi havia cap de prou assentada o que s'hagués vist especialment privilegiada per la historiografia arqueològica. En aquest sentit destaca la classificació molt acurada dels gots bicònics que féu Aranegui (Aranegui, 1985, 101-113) que, a banda de mínimes diferències d'apreciació, s'ha desestimat principalment pel fet que l'estudi es limitava als gots. Altres classificacions més generals també s'han rebutjat per diferències de criteri, però sobretot, pel fet que eren sistemes tancats, basats en un ordre numèric gens flexible, que no permetia

agrupar o reordenar les sèries similars i les novetats sense alterar-ne l'essència, tret d'afegir nous números.

Un altre camí factible era el d'assimilar la producció ibèrica a les formes de ceràmica de vernís negre objectes d'imitació. Els avantatges eren notables car es tractava d'un registre molt estandaritzat i que podia admetre molts matisos. Tanmateix cal reconèixer que si bé moltes formes s'inspiren en models importats sovint no els mimetitzen sinó que els interpreten i, en conseqüència, se'n poden allunyar considerablement. A més hi ha formes molt personals en la ceràmica ibèrica que demanarien manllevar dades d'altres classificacions alienes a la vaixel·la fina d'importació per completar-ne els registres.

També s'ha considerat la possibilitat d'emprar un sistema de classificació personal que s'ha rebutjat per l'interés que hi havia des del començament per no trencar amb la historiografia. Finalment s'ha optat per aplicar el mètode proposat per Barberà, Nolla i Mata en l'estudi de la grisa emporitana (Barberà/Nolla/Mata, 1993). El treball, tot i que s'emparava en el sentit més restrictiu de la paraula "emporitana", presentava una classificació nova i molt interessant perquè era conceptualment molt oberta.

Les formes s'hi aglutinen segons la funció a la que presumiblement van destinades. Cada grup està definit per una lletra de l'abecedari. Les escudelles i els bols, presumiblement utilitzats per servir i menjar els aliments van definits per la lletra A. Les escudelles petites, calcades a les A però que, per les menudes dimensions han de tenir una funció diferent, s'identifiquen per la B, els plats per la C, els gots bicònics per la D, les gerres per la E, i així successivament.

Dins de cada grup hi podem trobar sèries formals diferenciades que s'han identificat per xifres romanes. Així, trobem escudelles A-I, A-II ..., plats C-I, C-II...

La contribució o manipulació, segons com es vulgui entendre, en el mètode classificatori s'ha reduït a la incorporació de noves sèries i d'alguns grups que hi restaven inèdits o que s'havien obviat per considerar que eren aliens a la grisa emporitana i que aquí es contempen en abarcar un context més ampli (Barberà/Nolla/Mata, 1993, 47). La darrera novetat ha estat la d'incorporar les variants detectades de cada sèrie que s'han assenyalat amb lletres minúscules.

### 9.5.1 L'escudella A-I.

(fig. 312 i 313). Equivalències: forma 28 (Rodríguez, 1986, 221), COT-CAT Cp1 i Cp2 (Castanyer/Sanmartí/Tremoleda, 1993, 393), COM-IB Cp0 (Castanyer/Sanmartí/Tremoleda, 1993, 353), Felines, forma 3 (Martín, 1981, 41).

A Sant Julià de Ramis, es troba documentada en tot el segle III a.C. i bona part del segle II a.C. encara que l'origen cal buscar-lo a principis del segle IV a.C. en les bassaroles de la grisa de la costa catalana. Exemplars primerencs com els de l'enterrament 80 de Serra de Daró (400/375 a.C.) amb una silueta encara no ben

definida (Martín/Genís, 1993, 24) i els de la sitja 27 de Mas Castellar de Pontós del segon quart del segle (375/350 a.C.) (Adroher /López, 1996, 48).

Hi ha molta varietat de perfils i volums, però l'essència sempre és la mateixa. En els contextos de finals del segle IV a.C. i del primer quart/terç del segle III a.C. hi dominen els recipients baixos amb la vora reentrant molt corbada, de vegades quasi cargolada. És la variant A-Ia, representativa de la sitja 41 del Bosc del Congost (325/275 a.C.), de la 50 (260/240 a.C.) i de la 88 (260/240 a.C.) on comparteix protagonisme amb la variant A-Ib. En el darrer terç del segle III a.C. ja es fa molt rara, car només se n'han apreciat fragments a la sitja 43 (240/220 a.C.).

La variant A-Ib seria l'evolució natural de l'anterior, malgrat que ja se n'hi troba en contextos del segle IV a.C. com en els nivells relacionats amb la construcció de la muralla de l'Illa d'en Reixach (350/325 a.C.) (Martín, 1999, fig. 9.4, núm. 7) i a les sitges de Bellaterra, en el traspàs cap el segle III a.C., (Granados/Sanmartí, 1988, núm. 63). La mutació es concreta en una carena més alta i una major alçada respecte el diàmetre de boca, a banda d'una vora normalment menys cargolada. Es troba principalment des de mitjan o últim terç del segle III a.C. i fins el primer quart del segle II a.C. quan és substituïda per l'A-Ic. La presència està marcada per alts i baixos amb períodes on els percentatges d'aparició són exigus, com succeeix entre finals del segle III a.C. i principis del II a.C. (sitges 3, 13 i 8 del Bosc del Congost).

La variant A-Ic és en realitat la A-Ib però amb la inclusió dels solc circular en el fons i és la variant pròpia del segle II a.C. que perdura fins a finals del segle, però a partir de mitjan segle II a.C. ja comença realment a ser desplaçada per la A-II. (sitges 34, 58, 19 del Bosc del Congost).

Trobem escudelles A-I a pràcticament tots els jaciments ibèrics: a les sitges de Peralada a finals del segle III a.C. (Llinàs et al., 1998a, 65 a 87), en el poblat ibèric de Sant Sebastià de la Guarda, a Llafranc, a finals del segle III a.C. (sitja 3) i a principis del segle II a.C (sitja 6) (Agustí/Burch/Llinàs, 1998, 51), a la necròpoli de Cabrera de Mar (Barberà, 1968), (Barberà, 1969), en el Turó dels Dos Pins a la segona meitat del segle III a.C. i les dues primeres dècades del següent (García, 1993, 191), a Fellines (200/175 a.C.) amb només la variant A-Ic (Martín, 1981, 37-49), en el poblat dels Guíxols a Sant Feliu (Nolla/Esteva/Aicart, 1989, 45-116), en el Turó de Can Olivé (Barberà/Caballé, 1960, 185 -219) en el camí de Vista Alegre a Mataró entre el 300 a.C. i el 250 a.C. (Codex, 1995, 95-117) i a les sitges de Can Jordi (Vila i Barrasetas, 1995, 143 -152)...

### 9.5.2 L'escudella A-II.

(Fig. 314). Equivalències: forma Forum 12 (Aquilué et al., 1984, 373).

Es caracteritza per la carena marcada i la vora reentrant individualitzada de les parets del recipient. Se la considera una evolució de l'escudella A-I. (Barberà/Nolla/Mata, 1993, 24). En el Bosc del Congost es detecta a partir del segon terç del segle II a.C. (sitja 19) amb escudelles de perfil relativament baix que



guanyaran en alçada ja dins la segona meitat del segle. (sitges 4, 84 i 2 del Bosc del Congost). Tanmateix, en el segle III a.C., es localitzen isoladament el que podríem qualificar de precedents prematurs amb escudelles A-I de carena ja molt marcada, com a la sitja 43 del Bosc del Congost (240/220 a.C.) (fig. 116, 1-2), o a la sitja 5 de la Plaça Gran de Peralada, datada a l'entorn del 200 a.C. (Llinàs et al., 1998, fig. 60, 6).

Les sitges 49, 65 i 83 del Bosc del Congost, els materials de Casa Pastors de Girona i les sitges Gall d'Empúries, assenyalen clarament que, en el primer terç del segle I a.C., l'A-II és l'escudella per excel·lència del moment, car l'A-I ja s'ha extingit tret de fragments residuals (Nolla, 1999, 199), (Aquilué et al., 1984, 370-373).

### 9.5.3 L'escudella A-III.

(Fig.315 i 316). Equivalències: formes 31 i 32 d'Ullastret (Rodríguez, 1986, 222), COM-IB Cp2 i Cp3 (Castanyer/Sanmartí/Tremoleda, 1993, 353), COT-CAT Cp2, Cp3 i Cp4 (Castanyer/Sanmartí/Tremoleda, 1993, 393-394).

És una de les peces més antigues en el repertori de la grisa de la costa catalana, ja que apareix assiduament a la fase V de l'Illa d'en Reixach (380/325 a.C.). (Martín et al., 1999). També és una de les que gaudeix d'una vigència més dilatada en el temps car en diferents estadis evolutius arriba plenament al segle I a.C. com es palesa a l'estrat IV de la muralla Robert d'Empúries (100/50 a.C.).

A Sant Julià de Ramis distingim fins a quatre variants amb una cronologia global de segle IV/II a.C., l'A-IIIa, l'A-IIIb, l'A-IIIc i l'A-IIId.

La variant A-IIIa és una de les més antigues. És la forma documentada a la fase V de l'Illa d'en Reixach (Martín et al., 1999, fig. 11.20, 1). A Sant Julià se n'ha identificat a la sitja 41 del Bosc del Congost (325/275 a.C.) (fig. 81, 1-2), a la 88 i potser a la 43 (240/220 a.C.) amb un exemplar de transició a la A-IIIc de difícil adscripció (fig. 126, 4). La cronologia final s'ha de situar cap a mitjan/ tercer quart del segle III a.C.

La variant A-IIIb té una vida paral·lela a la variant a. Es troba present a la majoria de les sitges del segle III a.C. del Bosc del Congost, des de la 55, 36, 41, 50, 88 a la 43. El ventall cronològic és ampli (325/220 a.C.). A partir d'aquesta data només s'en coneix un fragment a la sitja 116, després ja no la trobem mai més a Sant Julià de Ramis, ni tan sols residualment.

La variant A-IIIc és molt similar a la A-IIIa, cosa que fa sospitar que podria ser-ne l'evolució natural en el temps. S'hi diferencia per un cert grau d'inclinació cap a l'interior de la vora i per una angulositat i regruiximent de la banda interna del llavi. Es detecta en un marge de temps molt concret que abarca el darrer quart del segle III a.C. A la sitja 3 del Bosc del Congost (220/200 a.C.) es fa especialment assídua però, en el segle II a.C., desapareix rapidíssimament, de tal manera que amb

prou feines se'n reconeix cap fragment a les sitges del primer quart del segle III a.C. del Bosc del Congost.

La variant A-IIIId és la més representativa del segle II a.C. És molt característica l'angulositat de la carena per la banda externa i del llavi per ambdues bandes, especialment per la interna. A Sant Julià de Ramis la trobem perfectament dibuixada a les sitges 13 i 8 del Bosc del Congost (200/180 a.C.) però no pas abans, car a les sitges 3 (220/200 a.C.), 53 (210/190 a.C.) i 47 (210/180 a.C.) n'és absent. Això permet establir un punt de sortida al voltant del 200/190 a.C., mentre que el moment final s'ha de situar en el tercer quart del segle II a.C. encara que en decadència des de mitja segle. A la sitja 58 (180/160 a.C.) hi és ben representada i encara, per bé que escadusserament, a la 19 (170/150 a.C.). A la sitja 4 sí i a la 119 no (150/130 a.C.). En canvi la tornem a trobar a la 16 (130/100 a.C.).

La veritat es que no es coneixen molts paral·lels de la forma A-III per als segles IV a.C. i III a.C. A banda dels que ja hem comentat destaca una A-IIIb o c i una A-IIIId de la sitja 3 del poblat ibèric de Sant Sebastià de la Guarda, a LLafranc, de començaments del segle II a.C. (Agustí/Burch/Llinàs, 1998, fig. 6, 4 i 6). A l'illa d'en Reixach entre el 250 a.C. i el 200 a.C. (Martín/Mataró/Caravaca, 1997, 57). De principis del segle II a.C. una peça amb el perfil A-IIIId procedent de Castell Barri a Calonge (Caravaca, 1996, 32), l'A-IIIa en el Camí de Vista Alegre, a Mataró en un contexte de primera meitat del segle III a.C. (Codex, 1993, fig. 11, 6), a la Penya del Moro en un estrat datat entre el 425 i el 300 a.C. (Barberà i Sanmartí, 1982, 103) i sense context clar a la necropoli de Cabrera de Mar on apareix abastament (Barberà, 1968).

#### 9.5.4 L'escudella A-IV.

(Fig. 316). Equivalències: forma 14 del forum emporità (Aquilué et al., 1984, 373), COT-CAT Cp4 (Castanyer/Sanmartí/Tremoleda, 1993, 394).

Resulta bastant escassa a Sant Julià de Ramis i només apareix en els nivells més tardans corresponents al primer terç del segle I a.C. Imita clarament la forma Lamboglia 8 de campaniana B. Les línies incises sota el llavi són un dels trets distintius. La trobem documentada en els nivells d'abandonament de la zona 1 del poblat en un context de primer terç del segle I a.C. i escassament a la sitja 49 del Bosc del Congost (100/80 a.C.). Aquest fet assenyala clarament que la forma encara es troba en un estadi incipient. Això es veu perfectament en conjunts lleugerament més moderns com les sitges Gall d'Empúries i a Casa Pastors de Girona (80/70 a.C.) on és poc més estesa (Aquilué et al., 1984, fig.130, 11-12) i (Nolla, 1982, 146-147). Barberà, Nolla i Mata assenyalen que l'esclat de la forma (on hi figuren majoritàriament imitacions de la Lamboglia 1) se situa entre el 50/30 a.C. (Barberà/Nolla/Mata, 1993, 26).

#### 9.5.5 L'escudella A-V.

(Fig. 317) Equivalències: Imitació Lamboglia 27, Camí de Vista Alegre (Codex, 1993, 109, fig. 11, 2-3).

És una forma molt escassa a Sant Julià de Ramis. Entre els més de 49.000 fragments del Bosc del Congost no n'ha aparegut cap. De fet només coneixem dos exemplars. El primer procedeix de les excavacions d'en Riuró, sense context, i el segon dels nivells superficials de la zona 1 del poblat i, per tant, en una estratigrafia gens segura. La fixació cronològica doncs s'haurà d'extrapol·lar d'altres jaciments. Els paral·lels més antics coneguts la situen a la primera meitat avançada del segle III a.C. Provenen de l'abocador del camí de Vista Alegre (U.E.10007) (Codex, 1995, 105, fig. 11, 2-3). De Ullastret i Mas Castellar de Pontós s'han publicat algunes imitacions en grisa de la costa catalana de copes Lamboglia 27 dels tallers de les petites estampilles en contextos clars de final del segle III a.C. i de principis del segle II a.C. En cap cas s'hi apreciava el solc circular del fons, element que era ben present a la peça excavada per en Riuró els anys 30 o 40 del segle XX. La troballa incideix en una datació de segona meitat del segle III a.C. com a molt reculada o de ple segle II a.C.

### 9.5.6 L'escudella A-VI.

(Fig. 317). Equivalències: (?).

Sota aquest registre hi figura un petit repertori d'escudelles que recorden bagament la forma 28 de Lamboglia de campaniana A. De fet, només s'han identificat quatre fragments a Sant Julià de Ramis. Tots procedeixen de la zona 1 del poblat i coincideixen en els estrats finals d'amortització de la darrera ocupació. D'aquí es desprèn que es pugui tractar d'una forma tardana dins el context del jaciment que ens podria situar, l'inici de la producció, en el primer terç del segle I a.C. Una de les escudelles anava decorada amb pintura vinosa de l'estil que engloba la ceràmica ibèrica pintada tardana (fig. 56, 6). Deixant de banda els *kalathoi* hi descobrim plats, gots i altres recipients pintats en contextos de finals del segle II a.C. i de principis del I a.C. que podrien ser el d'aquesta peça (Nolla, 1982, 137-143).

### 9.5.7 L'escudella A-VII.

(Fig. 317). Equivalències: (?).

Probablement sigui una de les imitacions més fidel·ligues de ceràmica de vernís negre en grisa emporitana. Es tracta d'una copa de la forma 25 de Lamboglia del taller de Roses. Veiem que no hi manca cap dels detalls propis del model original: la carena marcada amb una línia incisa, la banda d'estries sota el llavi, la roseta central en el fons i, fins i tot, un peu anul·lar alt i un cul convex que defuig els tòpics de la tradició local tan personal i ferma en aquestes parts dels recipients. Els dos exemplars coneguts procedeixen del Camp dels Escalers. El primer,

pràcticament sencer, s'exhumà a la sitja 1 el 1971 (225/200 a.C.). El segon de la sitja 2 excavada el 1997. Tan per la font d'inspiració com pel context estratigràfic on hi apareix podríem aventurar una datació de segona meitat avançada del segle III a.C. per a una forma que no deuria tenir gaire èxit ja que va desaparèixer molt depressa.

### 9.5.8 L'escudella A-VIII.

(Fig. 318). Equivalència: (?).

A mig camí de l'A-II i de l'A-IIIc es caracteritza per la carena alta i marcada, la vora inclinada cap endins i un llavi carrat i lleugerament regruixit. A Sant Julià de Ramis s'ha documentat exclusivament en el Bosc del Congost i en un període molt concret que comprèn els darrers vint anys del segle III a.C i els primers vint del segle II a.C. La sitja 3 (220/200 a.C.) és la que n'aglutina més fragments confomant un conjunt remarcable. A les sitges 13 i 8 (200/180 a.C.) encara hi fa acte de presència però amb menys força, finalment la darrera peça s'ha identificat a la sitja 21 (180/160 a.C.) on hi apareix residualment. L'únic paral.lel conegut prové d'antigues excavacions d'Ullastret i sense context (Martín, 1977, fig. 12).

### 9.5.9 El bol de fons umbilicat A-IX.

(Fig. 318). Equivalències: COT-CAT Cp8 (Castanyer/Sanmartí/Tremoleda, 1993, 394), COM-IB Cp6 (Castanyer/Sanmartí/Tremoleda, 1993, 353), Ullastret forma 33 (Rodríguez, 1986, 222).

A les sitges del Bosc del Congost hi apareix tímidament a la sitja 88 (260/240 a.C.) amb un fragment. Després hi torna a la sitja 43 (240/220 a.C.) amb una peça més ben conservada. A partir d'aquest moment i fins el tombant del segle II a.C. es fa més assídua, és a les sitges 116 (230/210 a.C.) i 3 (220/200 a.C.) on la forma arriba al màxim presencial. En els primers anys del segle II a.C. comença un procés gradual de rarefacció, però a les sitges 53, 13 i 8 (210/180 a.C.) encara hi és prou habitual. Tanmateix en encetar el segon quart del segle II a.C. comença a ser realmet escassa, fins al punt, que, a la sitja 19 (170/150 a.C.), es registra el darrer bol umbilicat. De tot això se'n desprèn un moment inicial a mitjan segle III a.C., seguit d'una fase d'èxit a l'últim quart del segle i potser en els primers anys del segle II a.C. i la desaparició en el segon quart del segle II a.C.

Els paral.lels indiquen unes datacions semblants a les de Sant Julià de Ramis. Val a dir que és una forma prou recurrent en els jaciments ibèrics. Recordi's sinó els notables conjunts d'Ullastret (Martín, 1977, 43) i els de la col.lecció Rubio de la Serna de la Necròpoli de Cabrera de Mar (Barberà, 1968, 97-150). No obstant això, els exemples apareguts en contextos bons no són tan freqüents. Recordem-ne les troballes a les tombes II i IV de la mateixa necròpoli. La primera datada vers la segona meitat del segle III a.C. i, la segona, en el darrer quart del segle III a.C. (Barberà, 1969, 169-190. A les sitges de Can Badell les situen en el darrer terç del

segle III a.C. (Hernández, 1983). En el camí de Vista Alegre se n'han publicat un parell amb una cronologia força reculada ja que l'estrat d'on van sorgir ha estat datat a la primera meitat avançada del segle III a.C. (Codex, 1995, 100-101). Sense sortir del Maresme, de la sitja 1 de Can Jordi, se'n dibuixa una base amb una cronologia de segona meitat del segle III a.C. (Vila/Barrasetas, 1995, 147) i d'una època semblant al Turó de Mas Boscà (Junyent/Baldellou, 1972, 39)...

### 9.5.10 L'escudella B.

(Fig. 319). Equivalències: COT-CAT Cp5 (Castanyer/Sanmartí/Tremoleda, 1993, 394) COM-IB Cp5 (Castanyer/Samartí/Tremoleda, 1993, 353). Ullastret forma 30 (Rodríguez, 1986, 222). Fellines forma 4 (Martín, 1981, 43).

El perfil reproduïx la silueta de les escudelles A-I i A-II però en format reduït. Precisament les petites dimensions esdevenen la característica essencial car, a diferència de les "germanes grans," no supera els 9 cm de diàmetre de boca.

És habitual en la majoria dels jaciments dels segles IV-III i fins el tercer quart del II a.C. El trobem a les necròpolis emporitanes (Almagro, 1953, 283, 297 i 344), a les sitges de Peralada (Llinàs et al., 1998, 65-86), a les de Sant Sebastia de la Guarda (Agustí/Burch/Llinàs, 1998), a la necròpoli de Cabrera de Mar (Barberà, 1968, 97-150) i (Barberà, 1969, 169-190), en el turó dels Dos Pins (García, 1993), a Can Badell (Hernández, 1983), a les sitges de Bellaterra (Granados/Sanmartí, 1988, 136, núm. 14), a Fellines (Martín, 1981, 43), a Serra de Daró (Martín, 1993, 24), en el poblat dels Guíxols (Nolla/Esteva/Aicart, 1989, 45-116), en el camí de Vista Alegre, a Can Miralles-Can Modonell (García/Pujol/Esteban, 1981, 15-63) i (Pujol/García, 1983, 46-145), etc.

A Sant Julià de Ramis es troba ben documentada a quasi totes les sitges dels segles IV-III a.C i del II a.C. L'evolució en el temps és paral·lela a la de les escudelles A-I i A-II però, la migradesa de proporcions afavoreix un cert immovilisme formal. Tal vegada, a partir del segle II a.C., es generalitza el solc a la base i, des de mitjan segle II a.C., es comencen a apreciar carenes marcades i vores individualitzades del traç de les parets. En el Bosc del Congost hi és present amb regularitat fins a la sitja 84 (amb dos individus) i amb un individu aïllat a la 49 (100/80 a.C.). En canvi, a les sitges 2, 83 i 65 (120/80 a.C.) ja no s'ha identificat. Tampoc a Casa Pastors ni a les sitges Gall d'Empúries (80/70 a.C.).

### 9.5.11 Els plats C-I.

(Fig.320). Equivalències: Forum d'Empúries forma 11 (Aquilué et al., 1984, 372-373). COT-CAT Pl1 (Castanyer/Sanmartí/Tremoleda, 1993, 397).

Malgrat que recorden moltíssim les formes 5 i 7 de Lamboglia, no se'ls hi pot assimilar perquè es presenten amb diferències notables de perfil i tampoc en són fidels reproduccions (Barberà/Nolla/Mata, 1993, 30-31).

A Sant Julià de Ramis els trobem en el farciment intern de la plataforma del temple (U.E.1078-1079) amb una datació de 140/120 a.C. i, abastament reproduïts, en els nivells més moderns de la zona 1 del poblat (120/70 a.C.). Els acabats són variadíssims com també les coccions, decoracions i colors de pasta. Més escassament es documenten en el Bosc del Congost però, en canvi, en contextos ben acotats en el temps. Apareix de manera primerenca a les sitges 84 i 16 (130/110 a.C.), després a la sitja 2 (120/100 a.C.) amb més exemplars i, en la mateixa proporció, a les sitges 49, 65 i 83 (100/80 a.C.). Als reompliments inferiors de casa Pastors, a les sitges dels Bordegassos i a les sitges Gall també hi han estat àmpliament detectats (Nolla, 1999, fig. 8), (Casas/Merino/Soler, 1991, fig. 7, 1) i (Aquilué et al., 1984, fig. 131, 1-3).

### 9.5.12 Els plats C-II.

(Fig. 320). Equivalències: Ullastret forma 38 (Rodríguez, 1986, 223). COT-CAT Pl1 (Castanyer/Sanmartí/Tremoleda, 1993, 397).

És la imitació del plat de peix, forma Lamboglia 23. La producció local d'aquesta forma és escassíssima i sorprén per la relativa abundància del plat en ceràmica de vernís negre. A Sant Julià de Ramis es redueix a un únic exemplar en ceràmica grisa de la costa catalana que va aparèixer a la zona 1 del poblat. Concretament a l'U.E. 1125/1120 que conformava un terra d'argila compactada de l'estança 1f (fig. 19 i 20). El material que hi va aparèixer ha permès una datació de primer terç del segle II a.C. encara que hi sovintejaven fragments del segle III a.C.

El segon referent l'hem de cercar a Ullastret on Rodríguez va recollir la forma i li atorgà una cronologia de 400/350 a.C. (Rodríguez, 1986, 223). Si tenim en compte que les darreres aportacions del plat de peix corresponen a peces de campaniana A antiga (225/180 a.C.) (Sanmartí, 1978) s'haurà de concloure que les formes locals no poden traspasar gaire més enllà del segle III a.C. Tenint-ho ben present, el plat de Sant Julià de Ramis, podria correspondre a la fase final de la forma, car s'aprecia perfectament el solc circular marcat a la base, la qual cosa impedeix remuntar la cronologia més enllà de mitjan segle III a.C.

### 9.5.13 Els plats C-III.

(Fig. 321). Equivalències: Casa Pastors forma 19 (Nolla, 1999, 187). Ceràmica emporitana tardana núm. 246, 247, 248 i 249 (Casas et al., 1990, 114-115).

El plat de la forma 6 de Lamboglia podria esdevenir el referent en vernís negre, principalment en campaniana B, d'una sèrie de plats de ceràmica fina local molt ben documentada a Sant Julià de Ramis però escassament fora d'aquest àmbit. La cronologia que porporciona el nostre jaciment abarca el darrer terç del segle II a.C. i el primer del segle següent. És abundant en els nivells d'abandonament de la darrera ocupació de la zona 1 del poblat però només en aquest context i no pas abans, car en els reompliments interns de la plataforma hi és absent

(U.E.1078/1079) (140/120 a.C.). Se n'ha identificat un fragment en els colgaments de les cabanes que restaren abandonades a redós de la plataforma (fig. 33, 13) i un altre a la sitja 84 del Bosc del Congost que ens testimonia la presència del plat a partir del darrer terç del segle II a.C. A les sitges 2, 49 i 83 del mateix camp, hi figuren regularment plats C-III, per tant, se n'assegura la continuïtat durant el primer quart del segle I a.C.

Cal constatar que ni a les sitges dels Bordegassos, ni a les sitges Gall s'ha registrat la forma i que, a casa Pastors, se la reconeix escadusserament (Nolla, 1999, 187). Això avalaria la interpretació d'una ràpida recessió del plat a partir del segon quart del segle I a.C. No obstant això, només se l'ha localitzat en una àrea geogràfica molt concreta que és la del poblat ibèric de Sant Julià de Ramis i la dels nivells republicans de Gerunda. La relació entre ambdós jaciments és evident i les seqüències històriques d'un i altre han induït al convenciment que l'*oppidum* de Sant Julià és el precedent ibèric de la fundació romana (Burch et al., 2001, 140-142). Per tant el plat C-III es podria veure immers dins la dinàmica d'una producció molt localitzada.

#### 9.5.14. Els plats C-IV.

(Fig. 321). Equivalències: Forum d'Empúries forma 15 (Aquilué et al., 1984, 373).

Apleguen des de reproduccions fidels de la forma Lamboglia 36 fins a plats de llavi penjant que la recorden bagament i a molta distància. Els acabats, pastes i cuites varien sensiblement d'una peça a una altra. La decoració amb pintura vinosa és un altre element distintiu que llueix una petita part de la producció.

A Sant Julià de Ramis els trobem en els nivells corresponents a la darrera ocupació del poblat de la zona 1 i en els superficials. En el Bosc del Congost es registren a la sitja 84, 2, 49 i 83 (130/80 a.C.) i també se'n localitzen a les sitges Gall (Aquilué et al., 1984, fig. 130, 9-10), a les dels Bordegassos (Casas/Merino/Soler, 1991, fig. 7, 2) i en els reompliments inferiors de Casa Pastors (Nolla, 1999, fig. 10, 1-2). La conclusió que se n'extreu és que la producció comença en el darrer terç del segle II a.C. i que en l'abandonament del sectors coneguts del poblat de Sant Julià de Ramis i els camps de sitges, al final el primer terç del segle I a.C., encara resta amb plena vigència.

#### 9.5.15 Els plats C-V.

(Fig. 321). Equivalències: Felines forma 5 (Martín, 1981, 43). COT-CAT Ky2 (Castenyer/Sanmartí/Tremoleda, 1993, 396).

Plats de petit format que dibuixen una forma inspirada en la 23 de Lamboglia. A banda de les proporcions és característic la provisió de dues nanses contraposades disposades sobre el llavi o per sota de la vora de manera semblant a com ho fan en el kylix. La peça de Felines s'ha datat en context de 200/175 a.C., en

canvi l'única de Sant Julià de Ramis ha aparegut a la sitja 49 amb una cronologia considerablement més moderna de 100/80 a.C..

### 9.5.16 El got bicònic D-I.

(Fig. 322). Equivalències: COTCAT Gb1 (Castanyer/Sanmartí/Tremoleda, 1993, 395), forma 1 (Aranegui, 1985, 102-103).

És sense cap mena de dubtes una de les formes més personals i repetides de tot el repertori de la ceràmica de taula ibèrica i sobretot de la grisa de la costa catalana. Ha aparegut a totes les sitges dels segles IV i III a.C. i tangencialment en algunes de principis del primer terç del segle II a.C.

A banda del cos bitroncocònic, es caracteritza per les parets llises, la vora vertical però oberta amb el llavi poc desenvolupat i la nansa de cinta o de rodet. El punt on es manifesten més variacions és a la base que, malgrat tot, podem resumir en tres modalitats. Una primera arrodonida, sense peu i el fons còncav, que podria ser la més antiga, una segona amb un arrancament angulós i el fons pla o lleugerament còncav i, finalment, les que tendeixen a insinuar un tímid peu.

Des de la segona meitat del segle III a.C. i sobretot a partir del darrer quart, es comencen a apreciar algunes tendències evolutives que apunten clarament cap a la forma D-I/III. La veritat és que es fa difícil discernir en alguns casos una D-I de una D-I/III, més que res, perquè es veu com un procés evolutiu -culminarà més endavant en la D-III- i no una innovació trencadora. En síntesi s'observa com la vora penja cada cop més i el llavi s'engreixa. Els culs arrodonits i còncavs s'hi absenten (només s'hi compatibilitzen les dues darreres modalitats) i ocasionalment ja hi apareix el solc circular. Paral·lelament hi abunden els volums cepats i més amples que abans i encara més, els llistons decoratius en el coll. Això s'evidencia amb claredat a la necròpoli del Turó dels Dos Pins (250/180 a.C.) (García, 1993) on el D-I, diguem-ne clàssic, no és el més reproduït. A Puig Castellet, en un context també de segona meitat del segle III a.C., hi cohabitaven bicònics D-I de transició (Nolla/Casas, 1981, lam. LXXXI, 1) amb altres que s'han de considerar ja plenament gots D-I/III (Nolla/Casas, 1981, Lam. LXXXI, 3). A Sant Julià de Ramis es detecta preferentment a la sitja 3 del Bosc del Congost (220/200 a.C.) i a la sitja 1 excavada el 1971 del Camp dels Escalers (220/190 a.C.) (fig. 140, 1, 2 i 4) (fig. 141, 14), (fig. 145 i 146) i (fig. 298).

Per adonar-se de la longevitat i abundància del got D-I només cal repassar els materials d'alguns jaciments ibèrics propers. Els més antics daten del primer quart del segle IV a.C. com els de la necròpoli de Serra de Daró, especialment de la tomba 80 (Martín/Genís, 1993, 24 i 25). Els de la sitja 27 de Mas Castellà de Pontós daten del segon quart del segle IV a.C. (Adroher/López, 1996, 41 a 58). Els de les sitges de Bellaterra se situen en el tombant dels segles IV a.C. i III a.C. (Granados/Sanmartí, 1988, 115 a 162). En un context de primera meitat de segle III a. C., en trobem a l'U.E. 1007 del Camí de Vista Alegre a Mataró (Codex, 1995, 101)



i a la inhumació 26 de la necròpoli Martí d'Empúries. De mitjan segle III a.C. s'han datat els de la sitja 4 de Can Jordi, en el Maresme (Vila/Barrasetas, 1995, 149 i 150). A les sitges de Peralada apareix a finals del segle III a.C. (Llinàs et al., 1998, 65), en el poblat ibèric de Sant Sebastià de la Guarda a Llafranc a la sitja 3: 225-175 a.C.) (Agustí/Burch/Llinàs, 1998, 49). De la necròpoli de Cabrera de Mar se'n conserven diferents exemplars procedents de la col·lecció Rubio de la Serna (Barberà, 1968), alguns d'ells datables a la segona meitat del segle III a.C. En el Turó dels Dos Pins hi trobem totes les variants entre el 250 i el 180 a.C. (Garc'a 1993,191). Una cronologia semblant (230-200 a.C.) presenten els de les sitges de Can Badell a Bigues-Riells del Fai (Hernández, 1983, 78 a 81).

### 9.5.16 El got D-II.

(Fig. 323). Equivalències: COT-CAT Gb9 (Castanyer/Sanmartí/Tremoleda, 1993, 396.) Forum d'Empúries forma 2 (Aquilué et al., 1984, 371). Forma 6D (Aranegui, 1985, 108-109).

Esdevé una de les formes tardanes dels gots i prou allunyada del referent del cos bicònic. Coincidint amb la datació proposada per Aranegui (Aranegui, 1985, 110), a Sant Julià de Ramis s'ha identificat sempre en contextos clars del primer quart del segle I a.C., però sempre amb marges esquistos. El més destacat, a la sitja 49 del Bosc del Congost (100/80 a.C.).

El característic llavi vertical i motllurat que recorda a la ceràmica d'engalba blanca, es troba ben documentat a les sitges Gall (Aquilué et al., 1984, fig. 128, 1-2) i a Casa Pastors (Nolla, 1999, fig. 9, 9-11). A la muralla Robert també s'hi detecta entre el 100/50 a.C. (Barberà/Nolla/Mata, 1993, 37) i a les fases I i II (90/70 a.C.) del dipòsit de Burriac (Miró/Pujol/Garcia, 1988, núm. 253-270 i 840-921). En entorns menys precisos però que possiblement s'inscriguin també en l'època, esmentem el poblat dels Guíxols (Nolla/Esteva/Aicart, 1989, fig. 17, 3-4) i el derelict de Palamós (Foerster, 1987, fig. 6).

### 9.5.17 El got D-I/III.

(Fig. 323). Equivalències: Formes 2 i 3 (Aranegui, 1985, 105 i 107, 3). COT-CAT Gb4, Gb3, Gb2, (Castanyer/Sanmartí/Tremoleda, 1993, 395). COM-IB Gb4 (Castanyer/Sanmartí/Tremoleda, 1993, 354).

Des del punt de vista formal pren el fil conductor evolutiu allà on el deixava el got bicònic D-I de transició al D-I/III (250/200 a.C.). La distinció entre l'un i l'altre no sempre és fàcil com tampoc ho resulta la forma 2 i la 3 de la classificació d'Aranegui ni la Gb2 respecte de la Gb3 del Dycocer (Castanyer/Sanmartí/Tremoleda, 1993, 395). Tal vegada la presència del solc en el cul, els llistons horitzontals i prims i el llavi penjant, gairebé horitzontal, marquen la pauta d'aquesta forma. Agafant un espectre generós, és a dir, considerant conjuntament

els gots D-I de transició i el D-I/III hauríem de considerar la producció entre mitjan/darrer terç del segle III a.C. i el primer terç del segle II a.C. En un sentit restrictiu i refiant-nos específicament en el comportament de Sant Julià de Ramis la forma queda circumscribida en el primer terç del segle II a.C. De manera fefaent s'identifica a les sitges 13 i 8 del Bosc del Congost (200/180 a.C.) En el segon quart del segle II a.C. encara es fa veure a la sitja 29 (190/170 a.C. i a les 21 i 58 (180/160 a.C.) del mateix camp. A la sitja 19 (170/150 a.C.) es troba residualment, car la forma ja és reemplaçada per la D-III.. Entre els paral·lels coneguts destaquem els de la sitja 24 i especialment la 31 (225/175 a.C.) del grup de Can Miralles-Can Modonell a Cabrera de Mar amb alguns bicònics D-I de transició i algun D-I/III diàfan (Pujol/Garcia, 1983, núm. 8645). Els nivells fundacionals de la muralla meridional de la Neàpolis d'Empúries han donat perfils idèntics als de Sant Julià de Ramis que han estat datats dins la primera meitat del segle II a.C. (Sanmartí/Nolla, 1986, fig. 11, 12). La mateixa cronologia s'atorga a la sitja 6 de Sant Sebastià de la Guarda que en proporcionà un bon fragment (Agustí/Burch/Llinàs, 1998, fig. 7, 2).

### 9.5.18 El got D-III.

(Fig. 323). Equivalències: formes 4, 5 i 6 (Aranegui, 1985, 106-109). COT-CAT Gb4, Gb5 i Gb6. (Castanyer/Sanmartí/Tremoleda, 1993, 395).

Es caracteritza per la presència invariable de tres llistons en el coll, el llavi curt, penjant i arrodonit i la nansa de secció semielíptica. A Sant Julià de Ramis la trobem abastament a la majoria de les estratigrafies del segle II a.C. i des del segon quart. En el Bosc del Congost apareix per primera vegada a la sitja 58 (180/160 a.C.) on alterna amb gots D-I i D-I/III. A la sitja 19 (170/150 a.C.) encara no domina totalment el panorama dels gots i s'ha d'arribar a la sitja 4 (150/130 a.C.) per captar l'autèntic èxit de la forma. És el mateix que succeeix a la sitja 84 (130/110 a.C.). La sitja 2 (120/100 a.C.) resulta suggerent perquè s'hi detecta una severa davallada del got D-III que ve compensada amb l'aparició dels D-III/IV, D-IV i dels gobelets de parets fines. A la sitja 83 (110/90 a.C.) encara es documenta i també a la 65 (110/80 a.C.) però ja només tangencialment. Finalment a la sitja 49 (100/80 a.C.) hi és absent. Tampoc es documenta en els reompliments inferiors de casa Pastors, ni a les sitges Gall d'Empúries, la qual cosa fa sospitar que, a principis del segle I a.C. (90/80 a.C.), el got D-III es va deixar de fabricar.

La producció del got D-III coincideix amb el període àlgid de la ceràmica emporitana i, per tant, és relativament senzill trobar-ne en jaciments prou allunyats, però sempre dins la forquilla cronològica ja assenyalada i, especialment entre el 150/120 a.C. Hi ha moltíssimes troballes de les que només s'esmentaran algunes: a Enserona (Gallet de Santerre, 1980, XIX, 7 i 16), a Lattes (175/75 a.C.) (Py/Adroher/Sanchez, 2001, 1043-1045), als campaments numantins com el de Vegas (133 a.C.) (Sanmartí/Principal, 1997, 53-54), al derelict del Grand Conglué 2 (150/130 a.C.) (Benoit, 1961, lam. XV, 3), al derelict de l'Illa Pedrosa (Ponce, 1975, 96) (aquí les datacions ballen segons els autors però es podrien fixar entre el

140/130 a.C.) (Sanmartí, 1985, 155-156), a les necròpolis emporitanes com a la incineració 23 de les Corts (Almagro, 1953, 292), a les sitges dels Bordegassos (90/70 a.C.) (Casas/Merino/Soler, 1991, fig. 6, 4 i fig. 7, 6), etc.

### 9.5.19 El gots D-III/IV.

(Fig. 324). Equivalències: (?)

Es tracta d'una forma rara que s'ha batejat així perquè es troba a mig camí del got D-III i del D-IV. Es podria veure com un D-III amb el coll llis o com un D-IV de proporcions anormalment grosses. Sigui com sigui, s'ha documentat a la sitja 2 del Bosc del Congost (120/100 a.C.) i escadusserament també en els nivells d'amortització de la darrera ocupació de la zona 1 del poblat. La datació se situa en un entremig, en el tram final del D-III i en l'inicial del D-IV.

### 9.5.20 Els gots D-IV.

(Fig. 324). Equivalències: Forma 7 (Aranegui, 1985, 110-111). Forum d'Empúries forma 1 (Aquilué et al., 1984, 371). COT-CAT Gb7 (Castanyer/Sanmartí/Tremoleda, 1993, 395).

Els elements definidors de la forma se centren en el petit volum -oscil·la entre els 6 i els 8 cm d'alçada- les parets llises i el llavi penjant, curt, gruixut i arrodonit. Aranegui hi distingia tres variants: A, B i C en funció de la base (Aranegui 1985, 110). No obstant això, a Sant Julià de Ramis només hi detectem l'equivalent a les variants A i B, possiblement perquè la cronologia s'acaba en el primer terç del segle I a.C.

La seqüència del got D-IV comença a Sant Julià a partir del darrer terç del segle II a.C. S'ha identificat a la sitja 84 del Bosc del Congost (130/110 a.C.), a la 2 (120/100 a.C.) i a la 49 (100/80 a.C.). També es documenta a les excavacions d'en Maluquer de Motes (fig. 16, 15) i en els nivells posteriors a la construcció de la plataforma del temple, a la zona 1 del poblat. Tal vegada, la producció es perllonga més enllà en el temps, potser fins a mitjan segle I a.C. (Aranegui, 1985, 110) i, amb tota seguretat, durant tot el primer terç del segle, doncs se'l troba a les sitges Gall (Aquilué et al., 1984, fig. 128, 5-7) i en nivells fundacionals de *Gerunda* (Nolla, 1999, fig. 9, 4). Obviament apareix en molts jaciments d'aquesta època com a l'incineració emporitana de les Corts 70 (Almagro, 1953, 331) i el derelicte d'Illa Pedrosa (140/130 a.C.) (Ponce, 1975, 97) que podria ser una de les troballes més antigues. A Lattes es documenta sorprenentment entre el 175/50 a.C. (Py/Adroher/Sanchez, 2001, 1045-1047). Davant d'aquesta proposta, però calen tres advertiments: primer, la datació tan alta correspon a forquilles cronològiques amplíssimes com la de la fase 9c de Lattes (175/125 a.C.) que la desvirtuen a l'hora de fixar-ne els límits. Segon el mostruari de peces que s'hi ofereix no respon implícitament al got bicònic D-IV. Apareixen fragmentats, però probablement es tracta de gots D-I de format menut que escadusserament també els trobem en el Bosc del Congost des de finals

del segle III a.C. (fig. 145, 6) i (fig. 154, 15). I tercer, certament hi apareixen també els perfils equivalents al D-IV, però els que s'han verificat, es relacionen amb estratigrafies de la primera meitat del segle I a.C. (Py/Adroher/Sanchez, 2001, 1047, núm. 5451 i 5452).

### 9.5.21 La gerra bicònica D-V.

(Fig. 324 i 325). Equivalències: Ullastret forma 21 (Rodríguez, 1986, 220).

Possiblement no li acaba d'escaure la classificació D perquè, en determinats exemplars, es veu ben clar com una gerra per servir líquids i no pas com un got. La raó de ser en el grup s'argumenta pel fet que reproduceix, fil per randa, les línies del got bicònic D-I. L'element que el distingeix és el volum normalment superior al got, tot i que pot variar força d'un recipient a un altre. A Sant Julià de Ramis en trobem ja en el fons Riuró (fig. 5, 3) però sense context cronològic. Les sitges del Bosc del Congost també han donat gerres d'aquesta mena i estratigràficament datades. La més antiga prové de la sitja 36 (300/240 a.C.) 43 (240/220 a.C.) (fig. 126, 3). Després se'n torna a trobar a la sitja 116 (230/210 a.C.), amb més quantitat a la sitja 3 (220/200 a.C.) i finalment a la sitja 13 (200/180 a.C.) amb un fragment informe d'atribució dubtosa. La forquilla cronològica concentra la presència de la gerra D-V a la segona meitat del segle III a.C.

La similitud amb el got D-I ha influït indubtablement en la manca de paral·lels publicats. No obstant això, les escasses mostres descobertes fora de l'àmbit de Sant Julià ens raporten datacions semblants. És el cas de la inhumació Martí 26 i el de la inhumació Bonjoan 16 de les necròpolis emporitanes amb sengles vasos (Almagro, 1953, 61) datables en el segle III a.C. i el de la tomba IV de can Rodon de l'Hort (Barberà, 1969, fig. 12, 19150).

### 9.5.22 El got D-VI.

(Fig. 325). Equivalències: (?).

Es tracta d'una peça única a Sant Julià de Ramis i de la que no hem aconseguit referents dins la ceràmica de taula ibèrica. Va aparèixer durant l'excavació de la zona 1 del poblat en el colgament d'una de les cambres del barri ibèric que fou anorreada per la construcció de la plataforma del temple (U.E.1049). L'estrat aporta una cronologia de darrer terç del segle II a.C. que no és suficient per la datació del got perquè s'hi barreja material més antic en abundància. L'engalba va totalment espatulada amb traçades enèrgiques en sentit horitzontal seguint la moda de les engalbes aplicades tan habitual en el segle III a.C.

### 9.5.23 La gerra E-I.

(Fig. 326). Equivalències: (?).

Si la gerra D-V emulava la silueta del got bicònic D-I, la E-I imita la del got D-III. La separació rau bàsicament en la diferència de proporcions. No és gens fàcil detectar-la per la proximitat formal amb el got D-III. Només els fragments notables i les gerres més grosses ho permeten. Així res estranya que no se'n coneguin gaires paral·lels clars tret del que es presenta a la classificació de la grisa emporitana a partir d'una gerra del fons Gandia (Barberà/Nolla/Mata, 1993, lam. 12) i el de la incineració 36 de les Corts, on hi comptem un vas (Almagro, 1953, 304 i 335-336).

A Sant Julià de Ramis es documenta principalment en el Bosc del Congost en un marge cronològic de mitjan segle II a.C. i fins el primer quart del segle I a.C. La trobem possiblement a la sitja 4 (150/130 a.C.) (fig. 229, 2), amb més seguretat a la sitja 16 (130/100 a.C.) (fig. 238, 4), a la 2 (120/100 a.C.) (fig. 260, 9) i a la 49 (100/80 a.C.) amb l'exemplar més petit (fig. 326).

#### 9.5.24 La gerra E-II.

(Fig. 326). Equivalències: COT-CAT Cc3 (Castanyer/Sanmartí/Tremoleda, 1993, 392).

El nom designa aquelles gerres de coll més aviat curt amb el llavi motllurat i vertical a semblança dels de la ceràmica d'engalba blanca. Aquest paral·lisme podria induir a considerar una cronologia similar. Tanmateix, les escasses mostres que s'han recollit a Sant Julià de Ramis no permeten dilucidar-ne els límits. Sembla que la producció s'establiria principalment en el darrer terç del segle II a.C. encara que, certs precedents propers, la farien remuntar fins a la primera meitat del segle II a.C.

Vegi's que, en el Bosc del Congost, hi ha dos exemplars ben documentats que van sortir a la sitja 2 (120/100 a.C.) (fig. 267, 1) (fig. 271, 1) i un fragment informe a la 84 (130/110 a.C.). Hem atribuït al grup amb moltes reserves, un altre recipient aparegut a la sitja 8 (200/180 a.C.) que, formalment, es troba a mig camí d'una E-II i una E-III (fig. 326, 3). Fora d'aquest entorn, Almagro en publicava una de sensera exhumada de la incineració de les Corts 85 (Almagro, 1953, 335-336) i que, en funció del material de vernís negre que l'acompanyava, ha estat datada cap a la primera meitat del segle II a.C. (Barberà/Nolla/Mata, 1993, 39).

#### 9.5.25 La gerra E-III.

(Fig. 327). Equivalències: Ullastret forma 1b (Rodríguez, 1986, 215). COT-CAT Cc9 (Castanyer/Sanmartí/Tremoleda, 1993, 393).

Possiblement siguin els precedents de les gerres E-II. L'estructura és similar, amb el cos més glogular i carenat, el coll més alt, la vora oberta i penjant i la nansa única. En el Bosc del Congost es documenta tímidament en el tercer quart del segle III a.C. amb un primer element a la sitja 43 (240/220 a.C.), (fig. 117, 10). En canvi, la sitja 3 (220/200 a.C.) en mostra un repertori fragmentat però ja prou abundant (fig. 144). En el primer terç del segle II a.C. les aparicions són pobres però

constants com a les sitges 53 (210/190 a.C.), 56 (200/150 a.C.), 8 (200/180 a.C.), 29 (190/170 a.C.) i 58 (180/160 a.C.) (Fig. 190, 3/194, 6/202, 9/206, 12/212, 4/215, 3). Els resultats que proporcionen els dipòsits ara mencionats permeten concretar-ne la difusió entre la segona meitat del segle III a.C. i el primer terç del segle II a.C.

Lluny de Sant Julià de Ramis, també són els mateixos contextos els que proporcionen gerres E-III. Els tenim ben acotats a la necròpoli del Turó dels dos Pins (250/180 a.C.) en les tombes 12, 16, 51 i 52, (Garcia, 1993), a Ullastret amb una cronologia de (250/200 a.C.) (Rodríguez, 1986) i a la tomba II de can Rodon de l'Hort (250/225 a.C.) (Barberà, 1969, fig. 8, 19108).

### 9.5.26 La gerra E-IV.

(Fig. 328). Equivalències: (?).

La forma sembla inspirada en les olles i urnes de pasta grollera que són tan habituals a les cuines ibèriques de Sant Julià de Ramis en els segles III i II a.C. El perfil en essa segueix la mateixa línia però indubtablement les E-IV no estaven pensades per anar al foc. Només en coneixem dos exemplars que s'han classificat com a grisa emporitana, dels quals un a Sant Julià de Ramis i va aparèixer a la sitja 2 del Bosc del Congost (120/100 a.C.). L'altre prové de les sitges del poblat de Planells (90/70 a.C.) (Casas/Merino/Soler, 1991, fig. 6, 8). Mancats de dades haurem de considerar la minsa producció de la gerra E-III entre l'últim quart del segle II a.C. i el primer del segle I a.C.

### 9.5.27 Les copes F-I, F-II i F-III.

(Fig. 328 i 329). Equivalències: Forum d'Empúries forma 3 (Aquilué et al., 1984, 371). COT-CAT Cr3 (Castanyer/Sanmartí/Tremoleda, 1993, 394).

Molt similars als gots bicònics per forma i estil, es caracteritzen per l'existència de dues nanses contraposades i altres afegits més aleatoris que poden, no obstant això, transformar considerablement el model original. Vegeu-ne sinó l'exemple d'una procedent de Can Badell on la base podria haver estat la d'un got D-I/III (Hernández, 1983, lam. XI). És poc habitual trobar-ne en els inventaris i, en canvi, presenten registres molt variats. Un altre estigma és el de la profusió decorativa que pot arribar a ser antagònica amb l'acostumada austeritat de la vaixel·la de taula ibèrica. Les copes prenen un caire ornamental amb l'aditament de solcs i llistons horitzontals, sovint intercalats, que donen un relleu inusitat en terrissa ibèrica. Són motius probablement inspirats en copes metàl·liques. Algunes de les tardanes van pintades de manera similar als *kalathoi* emporitants que, com ja han assenyalat altres autors, és un fet poc freqüent en la ceràmica ibèrica tardana (Nolla, 1982, 137-143).

S'observa com un procés paral·lel al d'algunes escudelles A-I o A-II amb suport alt, amb el peu cònic i el tronc acanalat (fig. 14, 6 i fig. 28, 7). En el present treball no s'han seriat per manca de dades i fragments de peces prou explícits.

Alguns autors les assimilen -en produccions fenícies bastant més antigues de la zona de l'Ebre- als *thimateria* grecs i, en general, a peces rituals del repertori metàl·lic que revel·len una tradició determinada a l'hora de fabricar recipients sumptuaris i/o rituals (Asensio et al., 1999, 1738, fig. 6, 1, 2, 6 i 7). Indubtablement les circumstàncies exposades evidencien també el caràter especial de les copes i les allunyen dels gots bicònics convencionals.

Cronològicament les peces més antigues podrien remuntar-se al segle III a.C. però no pas abans, com en alguna ocasió s'ha comentat. La veritat és que manquen contextos sistematitzats de ceràmica ibèria per al segle IV a.C. però fa molt estrany que, en jaciments tan importants com Ullastret i l'Illa d'en Reixach, ni estudis específics sobre la ceràmica emporitana (Rodríguez, 1986), ni els de la fase V de l'Illa d'en Reixach (380/325 a.C.) n'hagin tret evidències (Martín et al. 1999). Segurament un dels referents més reculats en el temps és la famosa copa del jaciment de Mas Boscà que s'ha de situar en un context del segle III a.C. (Junyent/Baldellou, 1972, 6-9 i 67). La peça excel·lia per la decoració que llua, una escena marinera incisa sobre la peça en cru, tant espontània com inusual. Ara bé, conceptualment era un got bicònic D-I de transició al D-I/III i, per tant, ja li escau la datació. Un altre dels referents antics prové precisament del poblat de Sant Julià de Ramis. És una copa F-III del fons Riuró i ha estat publicada un parell de vegades, una d'elles recentment (Rodà, 1974, 300, fig. 2, 3) i (Burch et al., 2001, fig. 18, 8). Deixant de banda el peu, la resta presenta tots els ingredients d'un got D-I/III, malgrat es desconeix el context cronològic.

La zona 1 del poblat de Sant Julià de Ramis i les sitges del Bosc del Congost no han estat gaire prolífiques amb peces d'aquesta mena però suficientment convincents com per acotar-ne una seriació. Les primeres mostres les ha donat la sitja 84 (130/110 a.C.). Es tracta de copes F-I formalment derivades de gots D-III però amb la boca més oberta. La decoració es redueix a les estries i els llistons horitzontals. Després en tornem a trobar en els nivells d'abandonament definitiu de la zona 1 que s'han de situar a l'entorn del primer terç del segle I a.C. Les d'aquí són copes F-I decorades amb pintura marronosa que descriuen motius semblants als de Girona i de les sitges Gall d'Empúries. Les dues darreres peces -ambdues classificades com F-III- han aparegut a la sitja 49 (100/80 a.C.) i a la 65 (110/80 a.C.). Finalment cal recordar que no s'ha inventariat cap copa F-II, tot i la possibilitat de què n'hi hagi. Potser, s'intueix en algun fragment esmicolat, per exemple, de la sitja 83 (110/90 a.C.) (fig. 286, 4).

El recull de copes deixa ben clar que, tot i els antecedents del segle III a.C., la datació de la majoria s'ha de centrar a partir del darrer terç del segle II a.C. i que es perllonga ben bé fins el primer terç de del segle següent.

### 9.5.28 Els vasos G-I i G-II.

(Fig. 330). Equivalències: Forum d'Empúries forma 9 (Aquilué et al., 1984, 372). COT-CAT Gb11 (Castanyer/Sanmartí/Tremoleda, 1993, 396). (COM-IB Jt1 i Jt2, (Py, Adroher, Sanchez, 2001, 1001-1004).

Recorden a les modernes “soperes” de la vaixel·la casolana. La forma és molt habitual en la ceràmica local i presenta nombroses variants a banda de les diferències en les proporcions. Arriba un punt que fa de mal interpretar-ne la funció perquè si bé les petites es relacionen fàcilment amb l'ús individual i, per tant, es podrien assimilar a les escudelles, certament un grup nombrós arranca a partir dels 20 cm de diàmetre de boca –ocasionalment superant amb escreix els 40 cm– que, donada la fondària dels recipients, fa pensar, més aviat, en un ús col·lectiu per a servir el menjar a taula o per tragines domèstiques. Sigui com sigui, el perfil és abundant en la ceràmica comuna ibèrica des del del segle III a.C. i més aviat és la ceràmica fina la que manlleua la forma reduint-la de mida per incorporar-la a la taula.

-La sèrie G-I aplega les que dibuixen el cos bicònic, amb el llavi engruixit i arrodonit. En trobem a la sitja 1 del Camp dels Escalers (220/190 a.C.) que representa una data molt primerenca envers els altres exemplars coneguts. S'ha de tenir en compte que, de recipients de comuna ibèrica amb perfils anàlogues, els trobem ja en el segle III a.C. –sitges de Bellaterra (Granados/Sanmartí, 1988, 145, 43) i a tota la primera meitat del segle II a.C.. Després la descobrim a la zona 1 del poblat en els nivells d'abandonament (120/70 a.C.) i, en altres àmbits, la trobem abastament a les sitges Gall (80/70 a.C.) i fins i tot a Lattes amb una cronologia de 150/125 a.C. (Py, 1990, fig. 6-20, 14-16).

S'entreveu que la G-I hereta la forma directament de la comuna ibèrica a finals del segle III a.C. i que, amb intermitències, apareix fins al primer terç del segle I a.C.

-La sèrie G-II es caracteritza pel llavi triangular i angulós, el cos globular amb la corba de la carena força pronunciada i l'ús freqüent de llistons horitzontals. Com en el cas anterior, també hi trobem els referents dins la comuna ibèrica. S'hi resumeixen dues variants principals (fig. 331, 1 i 2) que s'han considerat conjuntament en no apreciar-hi diferències cronològiques. En el Bosc del Congost apareix a la sitja 58 (180/160 a.C.) (fig. 214, 3-4). Amb la mateixa procedència, s'hi assimila una altra peça que sembla un híbrid entre la G-I i la G-II: la vora triangular però de cos bicònic (fig. 215, 2) i (331, 1). A la sitja 19 (170/150 a.C.) es recull la darrera mostra de G-II (fig. 218, 3). En el poblat del cim, l'excavació d'en Maluquer també en registrà en un context de segle II a.C. (fig. 14, 14) i, a la zona 1 del poblat, se'n van reconèixer en els colgaments del barri ibèric per la construcció de la plataforma del temple (fig. 34, 10) i en els nivells finals de l'ocupació ibèrica (fig. 42, 9), (fig., 51, 8) i (fig. 54, 6).

A Lattes la versió en comuna ibèrica, se situa entre el 150 i el 100 a.C. (Py/Adroher/Sanchez, 2001, 1002-1004), a Enserona entre el 175 i el 125 a.C. (Gallet de Santerre, 1980, fig. 29, 4) a Empúries a la primera meitat del segle II a.C. (Aquilué et al., 1984, fig. 146, 8 i fig. 151, 12-13) i en el tercer quart del segle II a.C. (Sanmartí/Nolla, 1986b, fig. 21, 16). Tot plegat dóna una seqüència en el temps que se centre entre el segon quart i el final del segle II a.C.



### 9.5.29 Els vasos G-III.

(Fig. 331). Equivalències: (?).

Sota la denominació s'han identificat dos bols incomplets, amb un aspecte que recorda vagament a un *kalathos* ibèric de reduïdes dimensions. Amdós van decorats amb solcs horitzontals sota la vora o a l'alçada de la carena. Les troballes es varen produir en el Bosc del Congost, concretament a la sitja 21 (180/160 a.C.) i a la sitja 19 (170/150 a.C.) del que es desprèn una coincidència cronològica en el segon quart del segle II a.C.

### 9.5.30 Els vasos G-IV.

(Fig. 331). Equivalències: COT-CAT Jt1 (Castanyer/Sanmartí/Tremoleda, 1993, 396). COM IB. Jt1 (Castanyer/Sanmartí/Tremoleda, 1993, 355). Ullastret forma 18 (Rodríguez, 1986, 219).

Es tracta de vasos G-I i ocasionalment G-II amb un vessador instal·lat sota la vora. La problemàtica d'aquests recipients reitera la interferència amb la ceràmica comuna ibèrica que fa complicat discernir entre un dels dos bàndols. El que sembla indiscutible és la presència segura en el segle III a.C., car se la coneix en format de grisa de la costa catalana a Ullastret (Rodríguez, 1986, 219). De la sitja 1 (1971) del Camp dels Escalers (220/190 a.C.) se n'ha preservat una vora sensera (fig. 299, 4) que és contemporània de les que han aparegut amb seguretat a la sitja 116 (230/210 a.C.) i a la 3 (220/200 a.C.) (fig. 155, 14) i (fig. 156, 1) del Bosc del Congost. A les sitges de Can Badell es conserva una peça sensera situable entre el 225 i el 180 a.C. (Hernández, 1983, 83, núm. 5). Potser seria la datació d'una altra procedent d'Ermedàs i on ja hi figura el solc circular en el fons (Martín, 1977, fig. 3, 5).

En el segle II a.C. se n'ha identificat un fragment solitari a la sitja 4 (150/130 a.C.) del Bosc del Congost (fig. 230, 3). El llavi carrat no correspon als models G-I ni G-II, la qual cosa deixa entreveure la possibilitat d'una variant tardana que es podria situar a l'entorn de la segona meitat del segle II a.C. La troballa a Lattes de vasos G-IV amb un context cronològic similar refermaria tal hipòtesi (Py/Adroher/Sanchez, 2001, 1003).

### 9.5.31 El flascó H-I.

(Fig. 332). Equivalències: COT-CAT Cc6 (Castanyer/Sanmartí/Tremoleda, 1993, 393).

Arreu, la troballa d'aquests recipients destinats, en principi, a contenir oli o unguent perfumat s'ha realitzat bàsicament en contextos funeraris (Barberà/Nolla/Mata, 1993, 43). Amb tres fragments inventariats, resulta una forma escassíssima a Sant Julià de Ramis que referma la convicció d'una especialització com ofrena als difunts. La producció emporitana se centra entre el

150-100 a.C. i el 90-70 a.C. (Barberà/Nolla/Mata, 1993, 43) que s'adiu perfectament amb la base descoberta entre els estrats finals de la zona 1 del poblat de Sant Julià de Ramis (fig. 47, 6) i amb una altra procedent de la sitja 2 del Bosc del Congost (120/100 a.C.) (fig. 260, 7). En canvi, el petit flascó exhumat a la sitja 57 del mateix camp representa un salt enrera de 100 anys, car la data d'obliteració del dipòsit, se'n va de pet a mitjan segle III a.C. La veritat és que hi manca la vora, amb la qual cosa, en desconeixem la configuració del perfil. Tot i amb això, el parentiu és evident i planteja la possibilitat d'una intrusió en el farcit de la sitja 57 motivada pel trasvàs de material, ja constatat, amb la sitja 56 (200/150 a.C.) que la retallava per la banda de migdia.

### 9.5.32 L'ampolla I.

(Fig. 332). Equivalències: Ceràmica d'engalba blanca forma 6 (Nolla, 1981, 56, fig. 3, 3). Forum d'Empúries forma 6 (Aquilué et al., 1984, 372). CAT ENG 6 (Castanyer/Sanmartí/Tremoleda, 1993, 157).

L'únic exemplar reconegut de Sant Julià de Ramis va aparèixer durant l'excavació del Bosc del Congost. Malauradament no s'ha pogut determinar amb total seguretat de quina sitja prové. L'impediment deriva de la restauració posterior de què fou objecte. Els fragments es van ajuntar amb cola i es restituïren algunes parts amb guix. En el procés es van tapar les sigles de referència i, per tant, per veure-les s'hauria de desfer la restauració. Un paper a l'interior de la caixa on es guardava deixava entendre que podia pertànyer a la sitja 4 i com a tal es va recollir. Tanmateix en una publicació posterior signada pels arqueòlegs del camp de sitges, hi apareixia una fotografia de peces restaurades de les sitges 2 i 3, entre les quals hi figurava l'ampolla (Agustí et al., 1998, fig. 8). Per qüestions cronològiques es descartava la sitja 3. L'adscripció final va quedar restringida entre les sitges 2 i 4. Hi resta el convenciment de pertinença a la primera pel fet que eren els mateixos excavadors qui ho proposaven, malgrat que, en consultes posteriors, el director d'aquella campanya, no ho recordi. Tot i l'inconvenient descrit, la datació se situa clarament dins la segona meitat del segle II a.C. que concorda perfectament amb els paral·lels de la forma en ceràmica d'engalba blanca i en grisa emporitana que la situen entre el darrer terç del segle II a.C. i el primer del segle I a.C. (Casas, 1982, 161), (Nolla, 1981, 62), (Barberà/Nolla/Mata, 1993, 45) i (Nolla, 1999, 188).

### 9.5.33 El vas J.

(Fig. 333). Equivalències: COT-CAT Cr5 (Castanyer/Sanmartí/Tremoleda, 1993, 395), Ullastret forma 12 (Rodríguez, 1986, 218). Felines forma 22 (Martín, 1981, 44).

Cratereta de minses proporcions que manté estretes relacions amb peces de similar factura de pasta grollera, sovint fetes a mà. Freqüentment se les ha qualificat de "fireta" perquè reproduïxen en miniatura formes habituals en la ceràmica ibèrica. La troballa de conjunts agrupats com el que es va trobar a Sant Julià de

Ramis (Pericot et al. 1952, XV, 1 i 2) i un altre pels voltants del temple emporità d'Asclepi (Marcet/Sanmartí, 1989, 90) deu haver influït en una atribució votiva (Barberà/Nolla/Mata, 1993, 46).

En el poblat de Sant Julià hi esmentem els dos de grisa de la costa catalana que s'integraven en el conjunt ja esmentat i que semblaven entrelligats per les nanses amb cordills (fig. 4, 5 i 6). A la zona 1 hi referim dues peces del segle II a.C. anteriors a la construcció de la plataforma del temple (fig. 28, 6 i 11) i dues més excavades en els nivells més tardans, datats en el primer terç del segle I a.C. (fig. 42, 8) i (fig. 48, 10). En el Bosc del Congost només se'n conserva un que va aparèixer a la sitja 3 (220/200 a.C.) (fig. 155, 8). L'espectre cronològic abasta des dels darrers anys del segle III a.C. fins a finals del primer terç del segle I a.C. En l'àmbit ibèric del nord-est de Catalunya ja es documenten des del segle III a.C. o inclús abans a Ullastret (Rodríguez, 1986, 218). Tanmateix, és simptomàtic que a la necròpolis de Cabrera de Mar i en el Turó dels dos Pins no se n'hi hagin identificat amb l'exepció feta d'un *kylix* menut de la col·lecció Rubio de la Serna que podria tenir la mateixa funció (Barberà, 1968, 122, núm. 7195). Des de principis del segle II a.C. i fins el 80/70 a.C. se'n troben amb certa periodicitat en jaciments com el de Fellines (Martín, 1981, fig. 6, 22), en el poblat dels Guixols (Nolla/Esteba/Aicart, 1989, fig. 16, 9) o a les sitges Gall d'Empúries (Aquilué et al., 1984, fig. 129, 3).

### 9.5.34 El *skyphos*, forma K.

(Fig. 333). Equivalències: Ullastret, forma 15 (Rodríguez, 1986, 215). COT-CAT Sk1 i Sk2 (Castanyer/Sanmartí/Tremoleda, 1993, 397). COM-IB Sk1 (Castanyer/Sanmartí/Tremoleda, 1993, 356).

És una de les formes més característiques de la ceràmica fina de taula dels segles IV a.C. i III a.C. Imita clarament els models importats de vernís negre. Els terrissers ibèrics el van interpretar amb prou llibertat donant com a resultat perfils diferents que es poden resumir en dues variants.

La variant Ka és la que s'ajusta millor als models originals grecs i el trobem perfectament representat a Ullastret. (Martín, 1977, 33). En el Bosc del Congost s'ha registrat a la sitja 55 (325/275 a.C.) (fig. 66, 3), a la sitja 41 (325/275 a.C.) (fig. 67, 2) i possiblement a la 7 (325/275 a.C.) (fig. 82, 5). Segurament aquesta sigui la versió més antiga car només apareix en les sitges més antigues (325/275 a.C.)

La variant Kb destaca pel peu que s'estreny obligant a pujar la meitat inferior del cos recta i prima. La part alta i més oberta presenta les parets més o menys globulars. Es documenta a la necròpoli de Cabrera de Mar (Barberà, 1968, fig. 15, 7135), en el Camí de Vista Alegre a l'estrat U.E. 1007 datable entre el 300 i el 250 a.C. (Codex, 1995, 101, fig. 10) i en el Turó del Vent a Llinars en un estrat datat a inici del segle III a.C. (López/Rovira/Sanmartí, 1982, 96). En el Bosc del Congost és molt abundant a la sitja 41 (325/275 a.C.) (fig. 67, 1, fig. 68, 1, fig. 69, 2, fig. 70, 1 i fig. 71, 9-10) i a la 7 (325/275 a.C.) (fig. 82, 3 i 7). En el segon quart del segle III a.C. comença una ràpida rarefacció però encara se'n troba a totes les sitges del

període: a la sitja 6 (275/250 a.C.), la 57 (275/250 a.C.) i la 88 (260/240 a.C.) (fig. 85, 3 i 7, fig. 89, 12, i fig. 104, 2). A mitjan segle III a.C. s'intueix que la forma pot estar exhaurida ja que no es torna a documentar, tret de troballes residuals a les sitges 116 i 3 (230/200 a.C.) (fig. 131, 1 i fig. 154, 4). L'absència en el Turó dels Dos Pins (250/180 a.C.) ens referma en aquesta hipòtesi (García, 1993). A les sitges del segle II a.C. no apareix com tampoc els va fabricar el taller de Fellines (200/175 a.C.) (Martin, 1981, 37-49)

### 9.5.35 Flascons L.

(Fig. 334). Equivalències: COM IB Gb2 (?) (Castanyer/Sanmartí/Tremoleda, 1993, 354). Necròpoli de Cabrera de Mar núm. 7229 (Barberà, 1968, 122, fig. 15, núm. 7229).

Petits flascons arrodonits, poc homogenis formalment, que han aparegut en dosis ínfimes a Sant Julià de Ramis. El primer, sense context estratigràfic, prové de l'es excavacions d'en Riuró en el poblat. El altres tres elements que s'han assimilat a la sèrie provenen de la sitja 84 (fig. 241, 9 i fig. 242, 2) amb una forquilla cronològica de 130/110 a.C.

### 9.5.36 L'*askos*, forma M.

(Fig. 334). Equivalències: Ullastret forma 16 (Rodríguez, 1986, 219). COT-CAT As1 (Castanyer/Sanmartí/Tremoleda, 1993, 392).

És una peça antiga i escassa dins el repertori ceràmic de les sitges de Sant Julià de Ramis. En el Bosc del Congost es documenta a la sitja 41 (325/275 a.C.) amb un individu petit que presenta el vessador lobulat (fig. 73, 2), a la sitja 88 (260/240 a.C.) amb dos exemplars notables (fig. 106, 1-2) i a la sitja 3 (220/200 a.C.) (Burch et al., 1995, 76, fig. 7, 1). A la llista hi afegiríem un darrer *askos* procedent de la sitja 1 excavada el 1971 en el Camp dels Escalers colmatada cap a les darreries del segle III a.C. (fig. 300).

Deixant de banda la periodització de la forma en el segle IV a.C. que, sense negar-la, cal dir que no es troba en estratigrafies datables i només en contextos difosos a cavall dels segles IV i III a.C. (Barberà, 1968, 114, fig. 10), els exemples ben acotats els trobem en el segle III a.C. És el cas de la tomba II de can Rodon de l'Hort vers el tercer quart del segle (Barberà, 1969, 177-182) i, en el mateix entorn funerari i registre cronològic, a la tomba 51 del Turó dels dos Pins (Garcia, 1993, 113, núm. 22-23).

Per la producció dels askoi ibèrics es demostra que abarca tot el segle III a.C. amb un inici dubtós o poc contrastat en el segle IV a.C., un punt àlgid a mitjan/segon quart del segle i un final que no sembla ultrapassar el segle II a.C.

### 9.5.37 Els gobelets de parets fines (forma II).

(Fig. 334). Equivalències: forma II (López, 1989, 99-102). Forma II (Mayet, 1975, 27). Forma III (Marabini, 1973, 58-59).

Per a la seriació de les imitacions locals dels gobelets itàlics de parets fines s'ha preferit refusar la norma seguida fins ara en aquest treball i substituir-la per classificacions precedents molt consolidades, manllevades bàsicament de la de Mayet, sobre la qual s'assenta López en el seu estudi exhaustiu de les ceràmiques fines a Catalunya que comprén també les imitacions locals (Lopez, 1989).

Fins ara a Sant Julià només s'ha documentat la forma II. Ha aparegut a les sitges 84, 2 i 83 del Bosc del Congost qua abasten el darrer quart del segle II a.C. i les dues primeres dècades del segle I a.C. ( fig. 241, 12, fig. 260, 4, fig. 262, 1 i fig. 286, 1-2). També se n'han recuperat en els nivells d'abandonament de la zona 1 (100/70 a.C.) (fig. 49, 5 i 7 i fig. 51, 3). Les mostres de Sant Julià de Ramis, se situen en l'estadi inicial de les imitacions locals de la forma II ja que comencen en el darrer quart del segle II a.C. i es perllonguen fins l'època d'August (López, 1989, 99-102).

1) Variant a, Bosc del Congost, sitja 41.

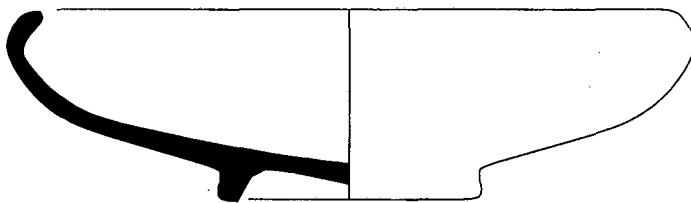

2) Variant a, Necròpoli de Cabrera de Mar, (Barberà, 1968, 7190).

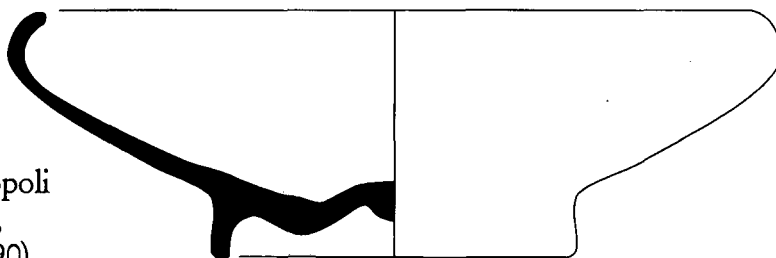

3) Variant b, Camp dels Escalers, sitja 8.

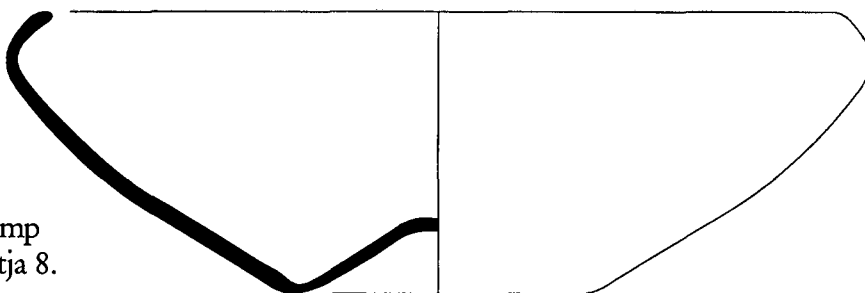

4) Variant b, Necròpoli del Turó dels dos Pins, tomba 51, (García, 1992, 115, 45).

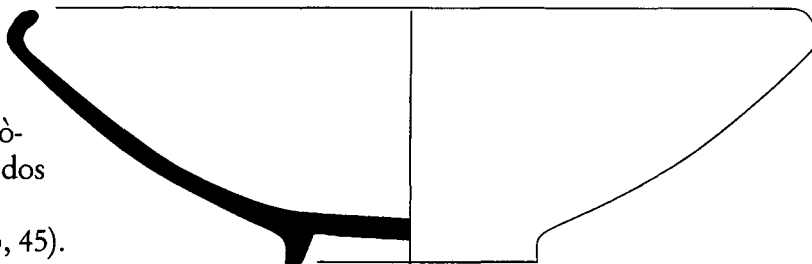

5) Variant c, Empúries, incineració, Les Corts 103. (Barberà/Nolla/Mata, 1993, lam. 1, 1).

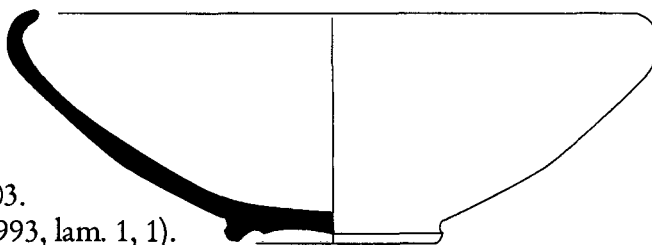

0 5

Fig. 312. Escudelles A-I.

Escudelles A-I.

1) Variant c, Bosc del Congost, sitja 34.

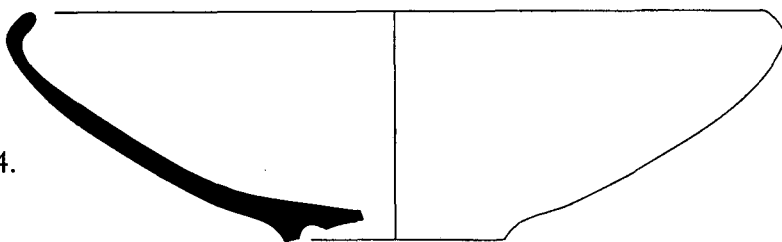

2) Variant c, Bosc del Congost, sitja 4.

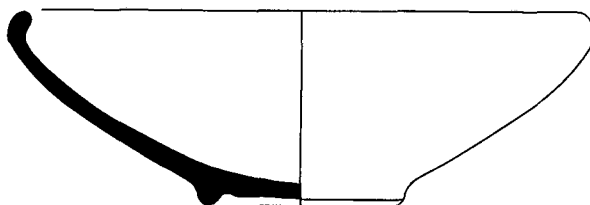

3) Variant c, Bosc del Congost, sitja 84.

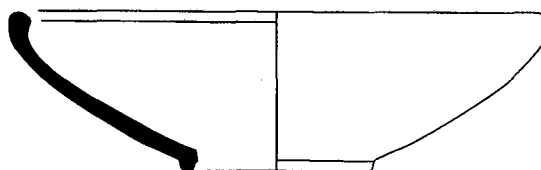

0 5

A horizontal scale bar with a vertical tick mark at the left end labeled '0' and another vertical tick mark at the right end labeled '5'. The bar is a simple horizontal line.

Fig. 313. Escudelles A-I.

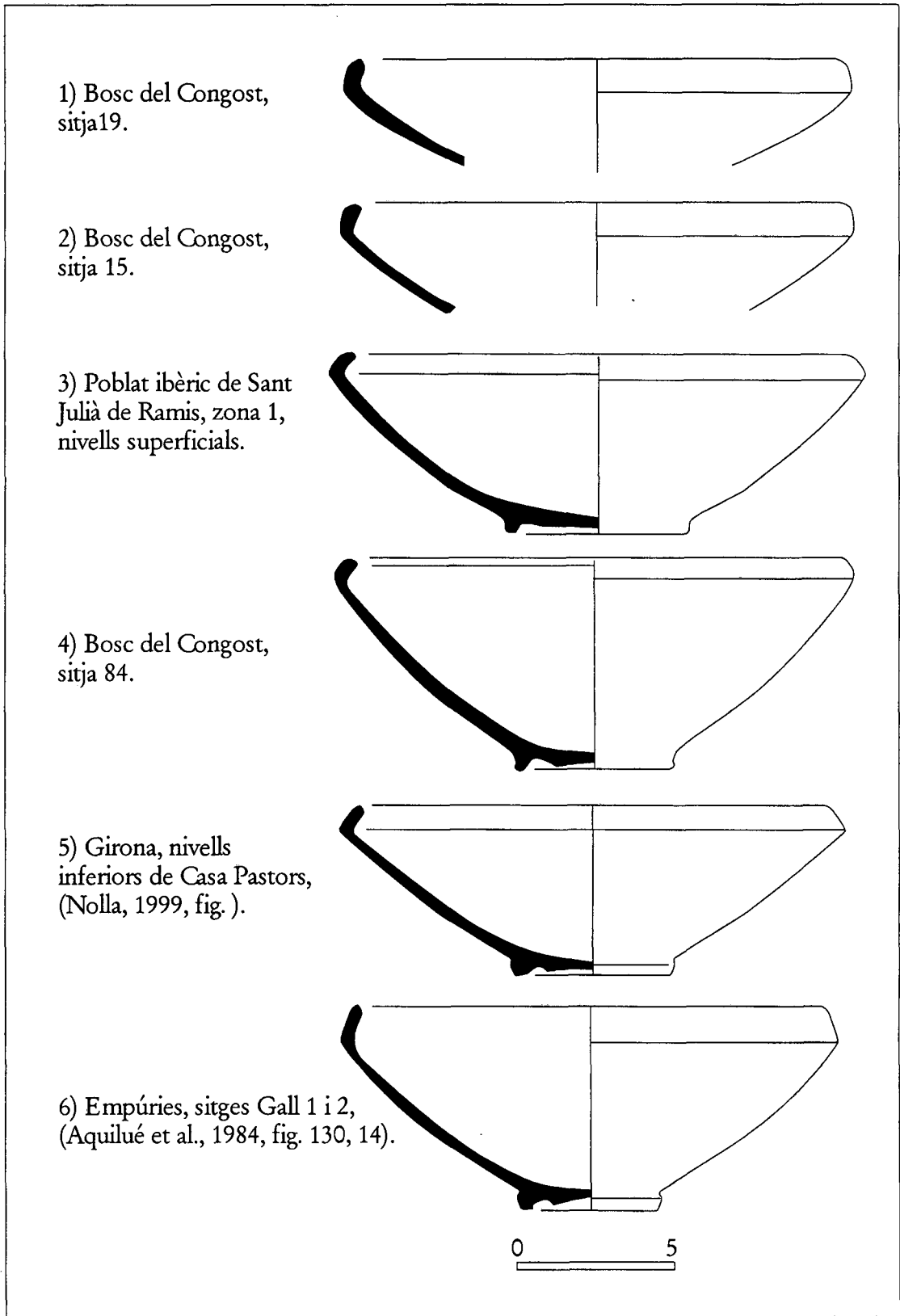

Fig. 314. Escudelles A-II.



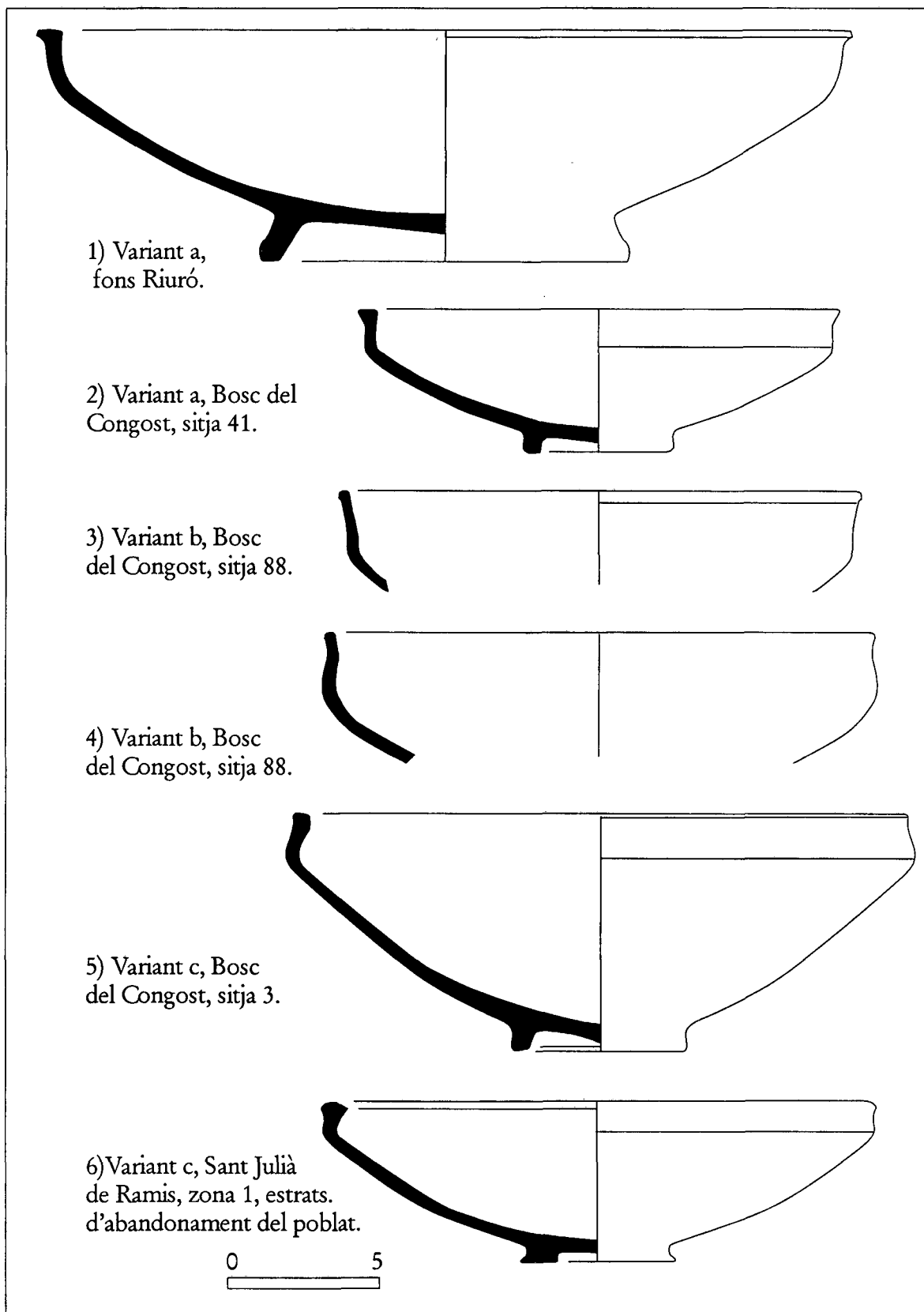
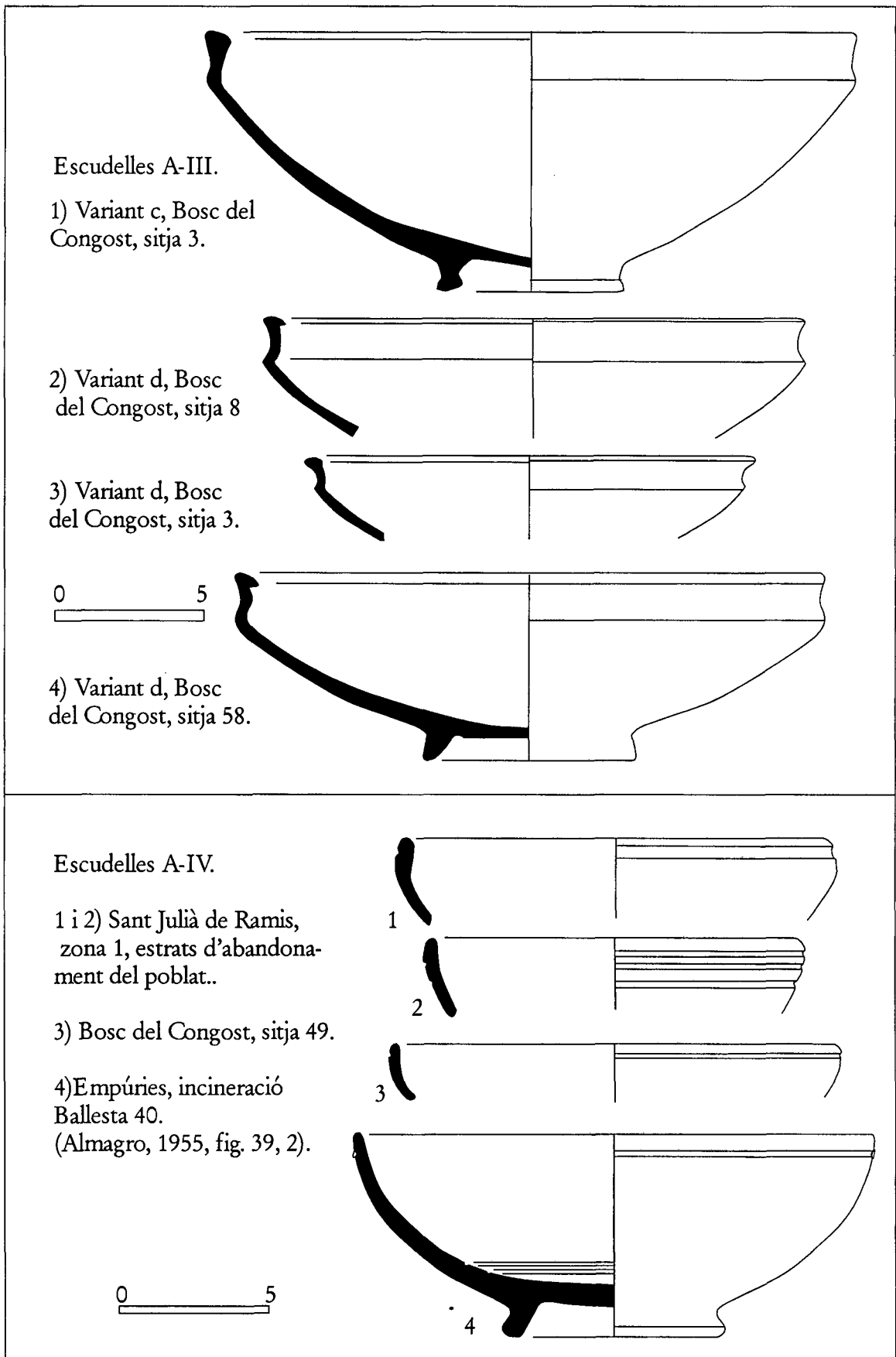

Fig. 315. Escudelles A-III.

Fig. 316. Escudelles A-III i A-IV.



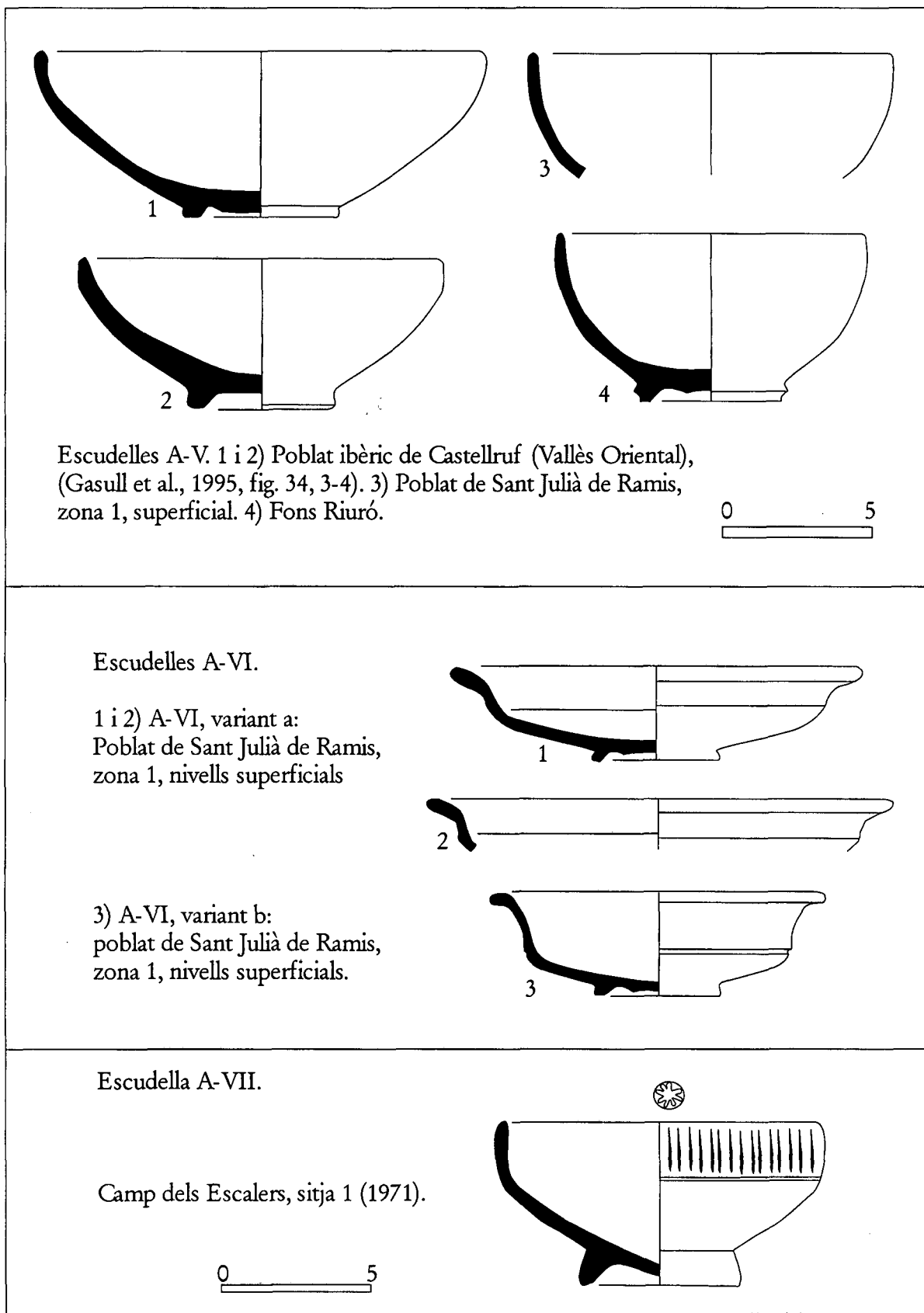
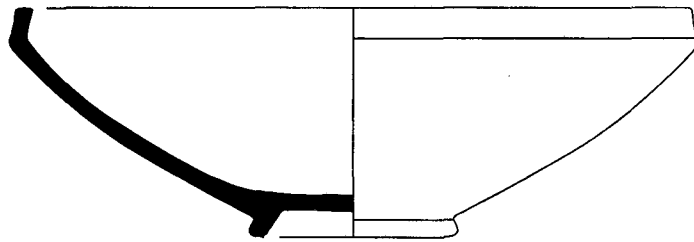

Fig. 317. Escudelles A-V, A-VI i A-VII

Escudelles A-VIII.

1) Ullastret, Puig de Sant Andreu.  
(Martín, 1977, fig. 12).



2) Bosc del Congost, sitja 13.

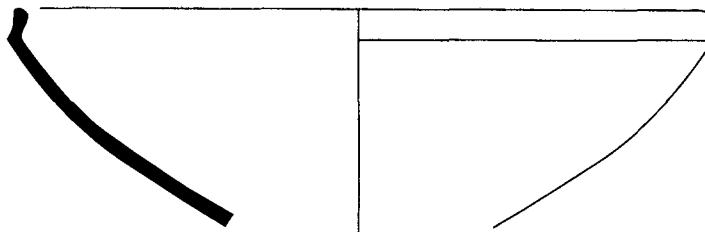

3) Bosc del Congost, sitja 3

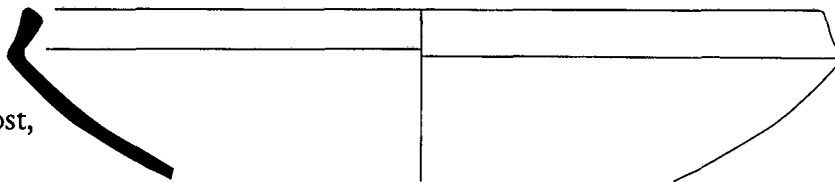

Bol de fons umbilicat: A-IX.

1 i 2) Bosc del Congost, sitja 3.

3) Bosc del Congost, sitja 116.

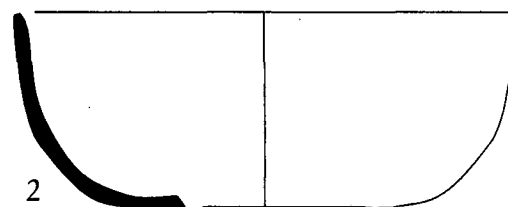
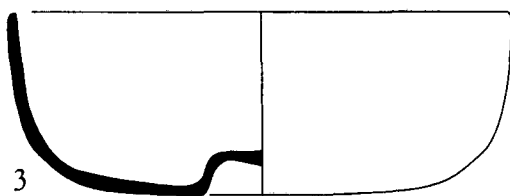
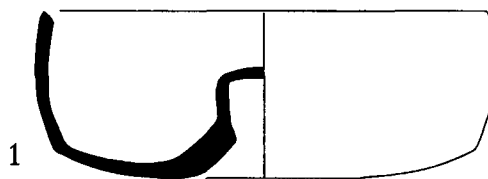

Fig. 318. Escudelles A-VIII i A-IX.

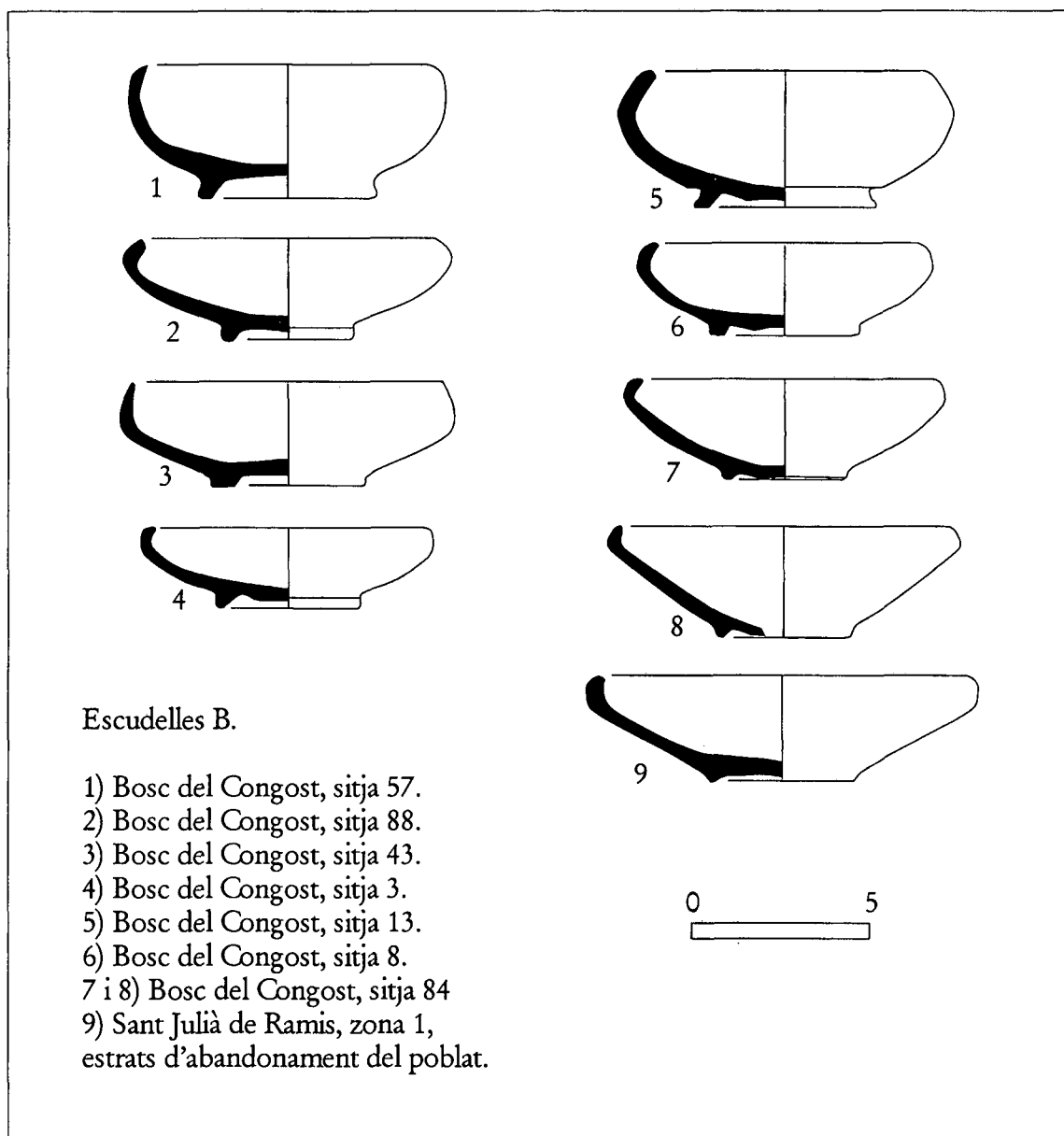

Fig. 319. Escudelles B.

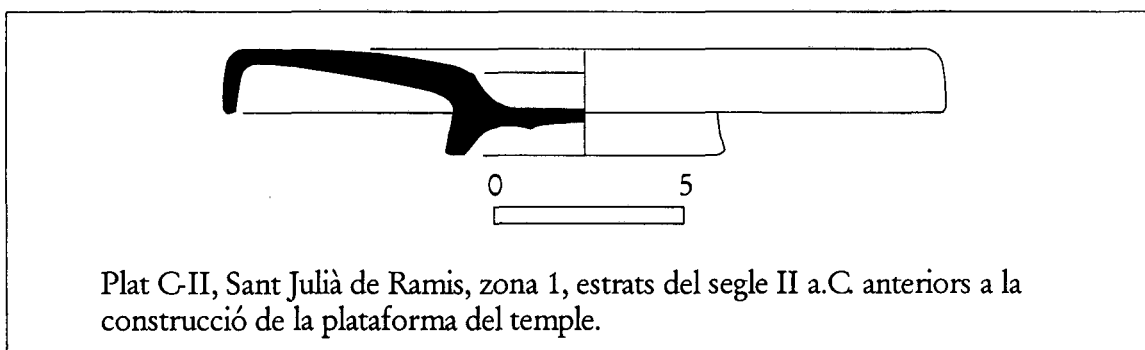
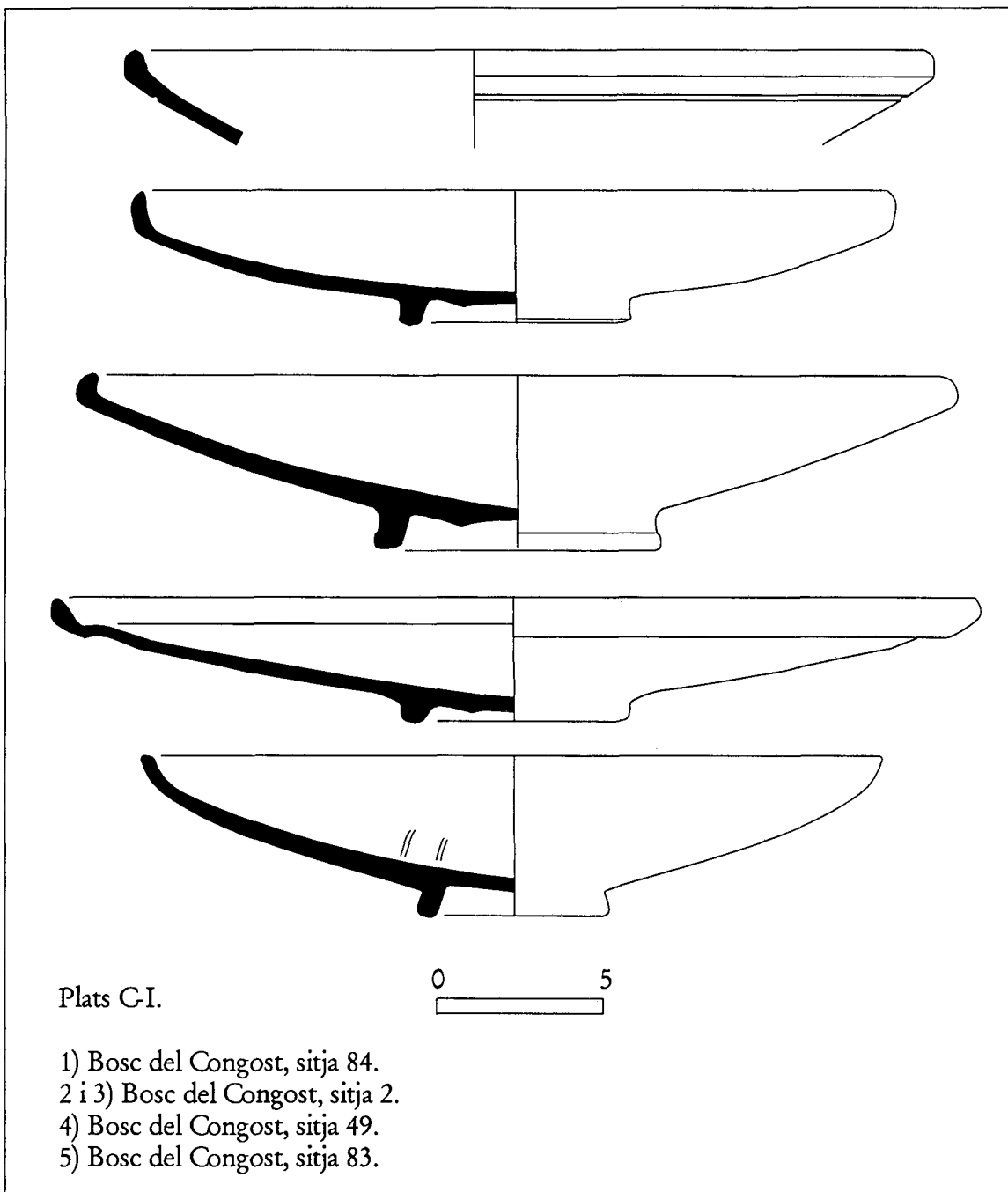

Fig.320. Plats C-I i C-II.

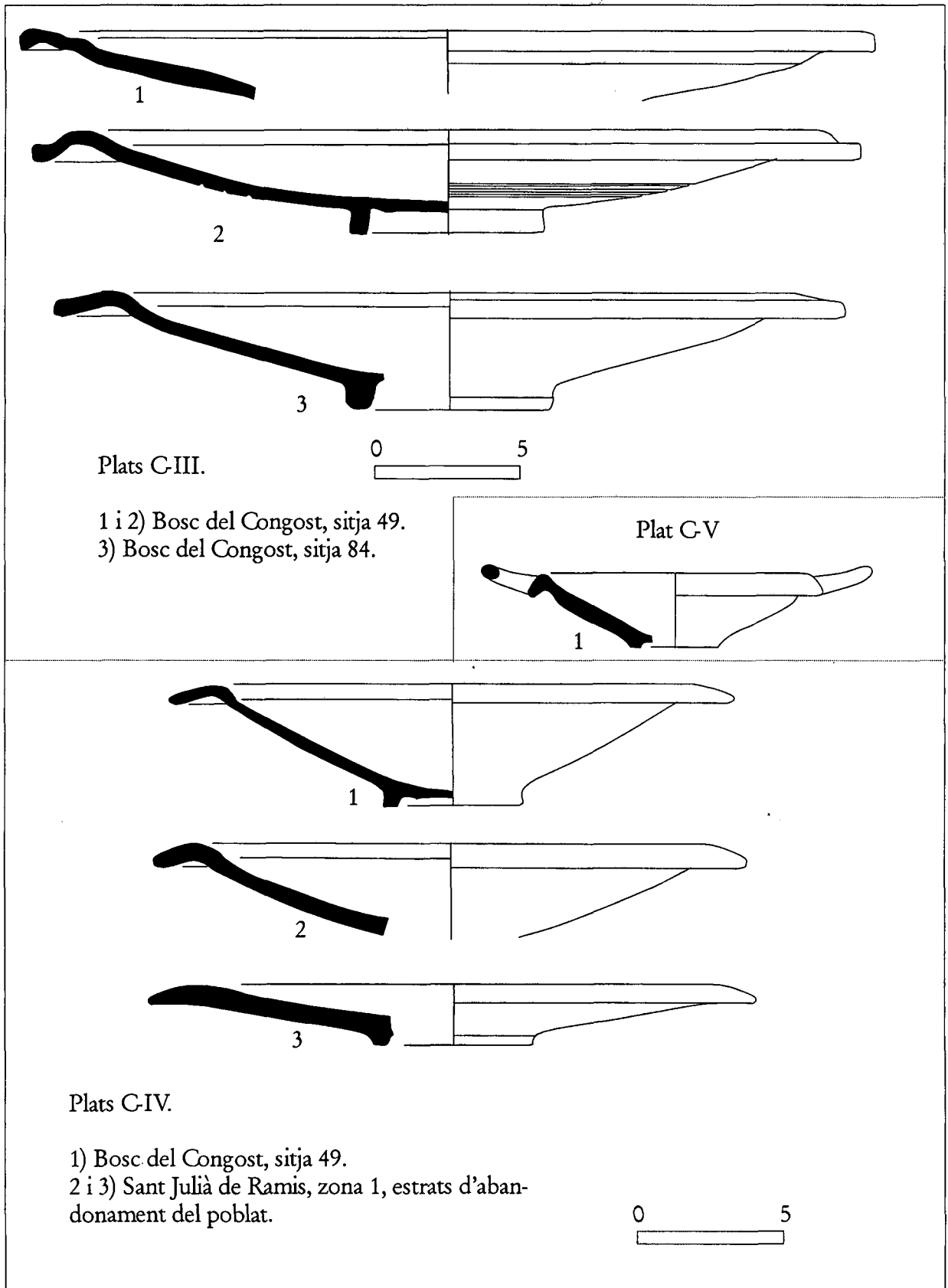

Fig. 321.. Plats C-III i C-IV.

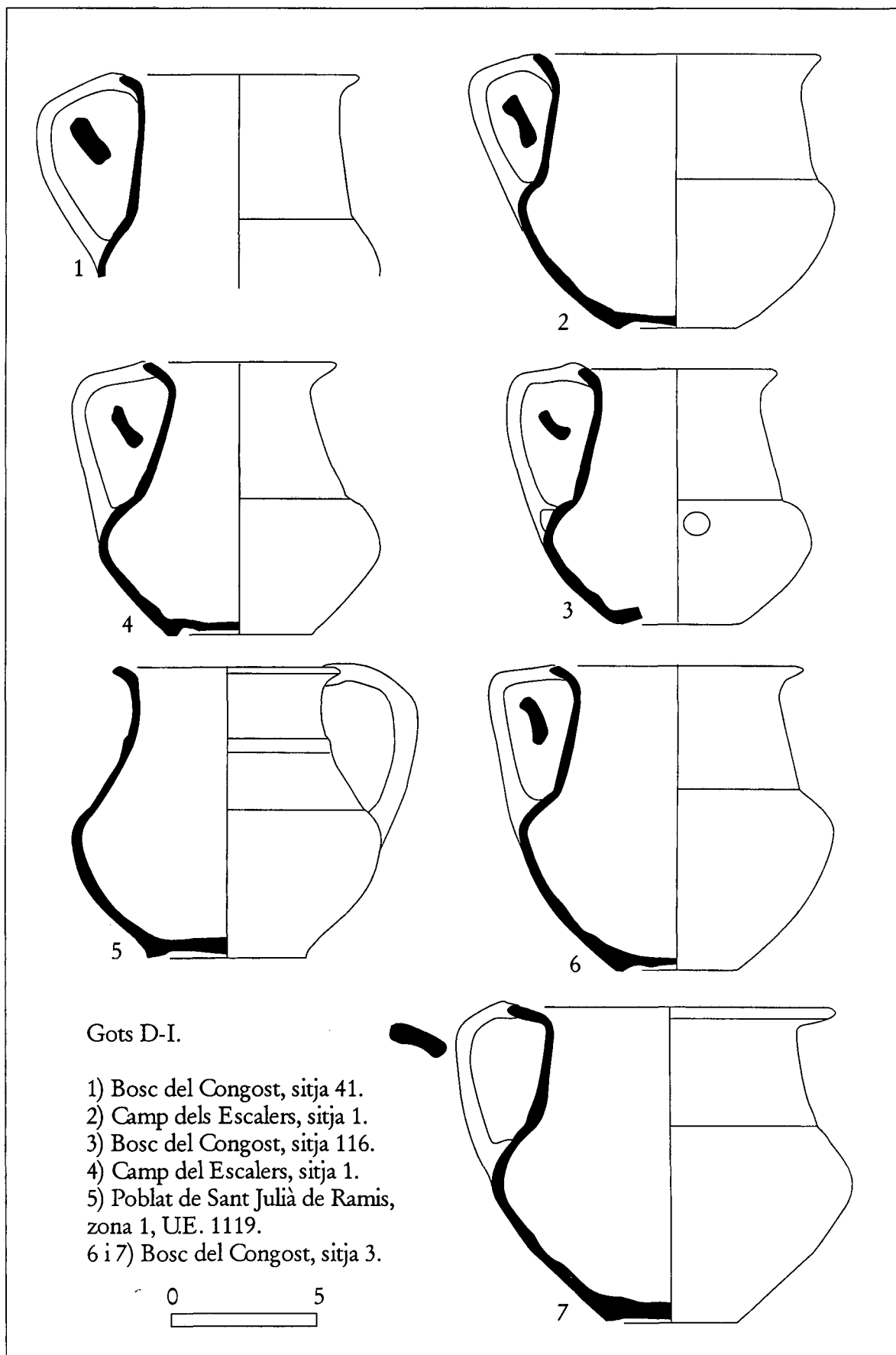

Fig. 322. Gots D-I.



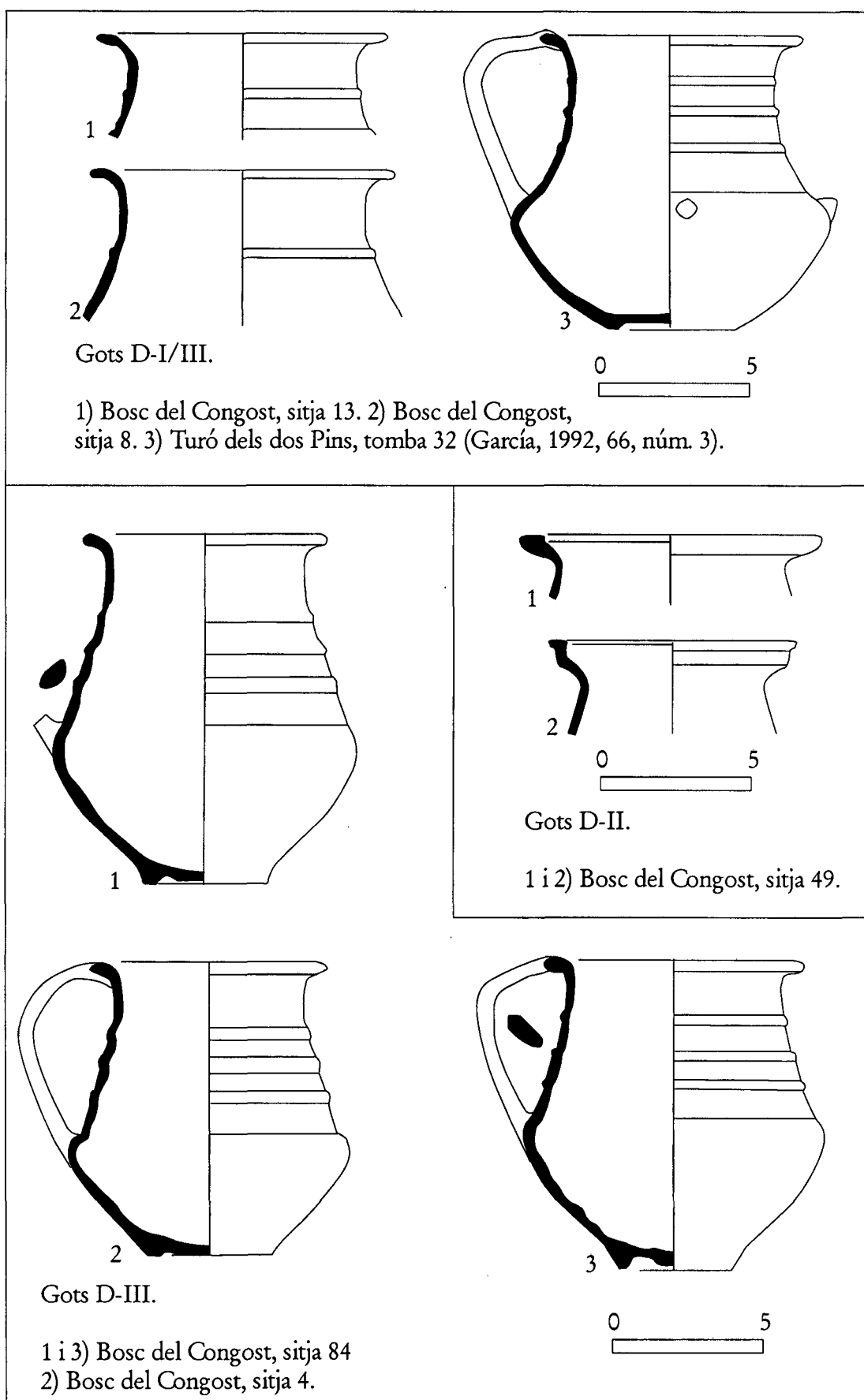
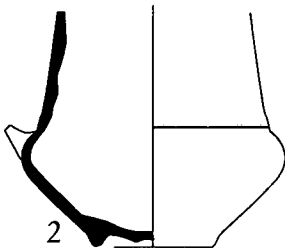
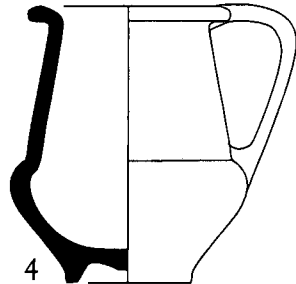
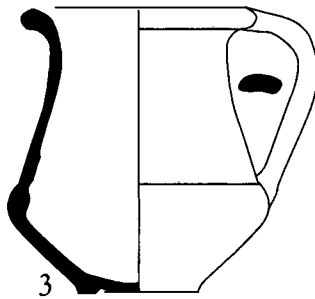
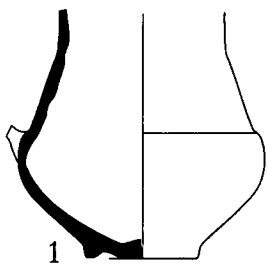
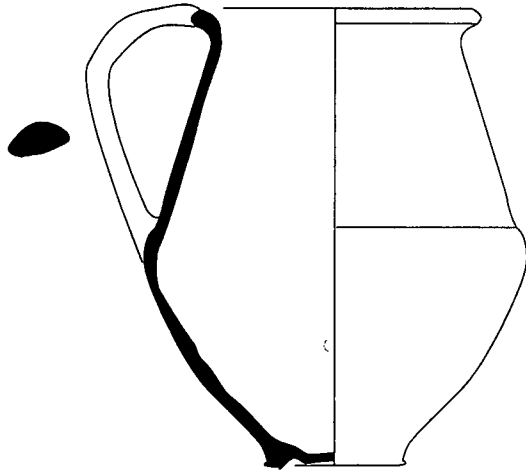

Fig. 323. Gots D-I/III, D-II i D-III.

Got D-III/IV.

Bosc del Congost, sitja 2.



Gots D-IV.

1 i 2) Bosc del Congost, sitja 49.

3 i 4) Empúries, Museu d'Art de Girona, fons Miquel Font.

Gerra D-V.

Bosc del Congost,  
sitja 3.

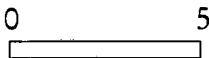
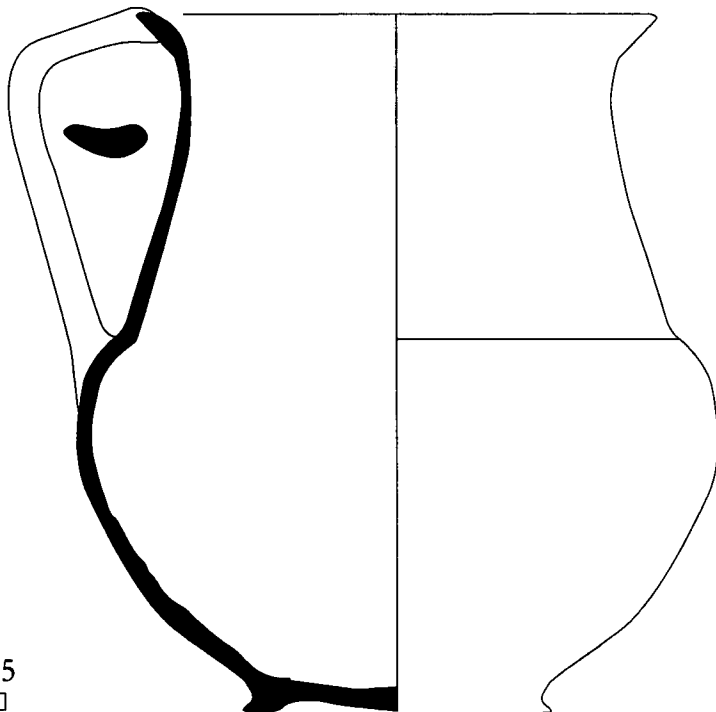

Fig. 324. Gots D-III/IV i D-IV i gerra D-V.

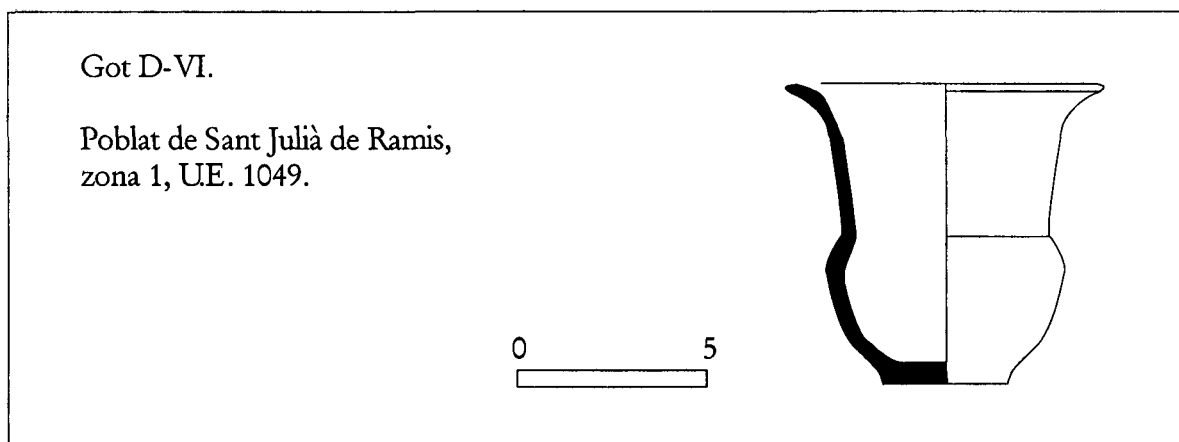
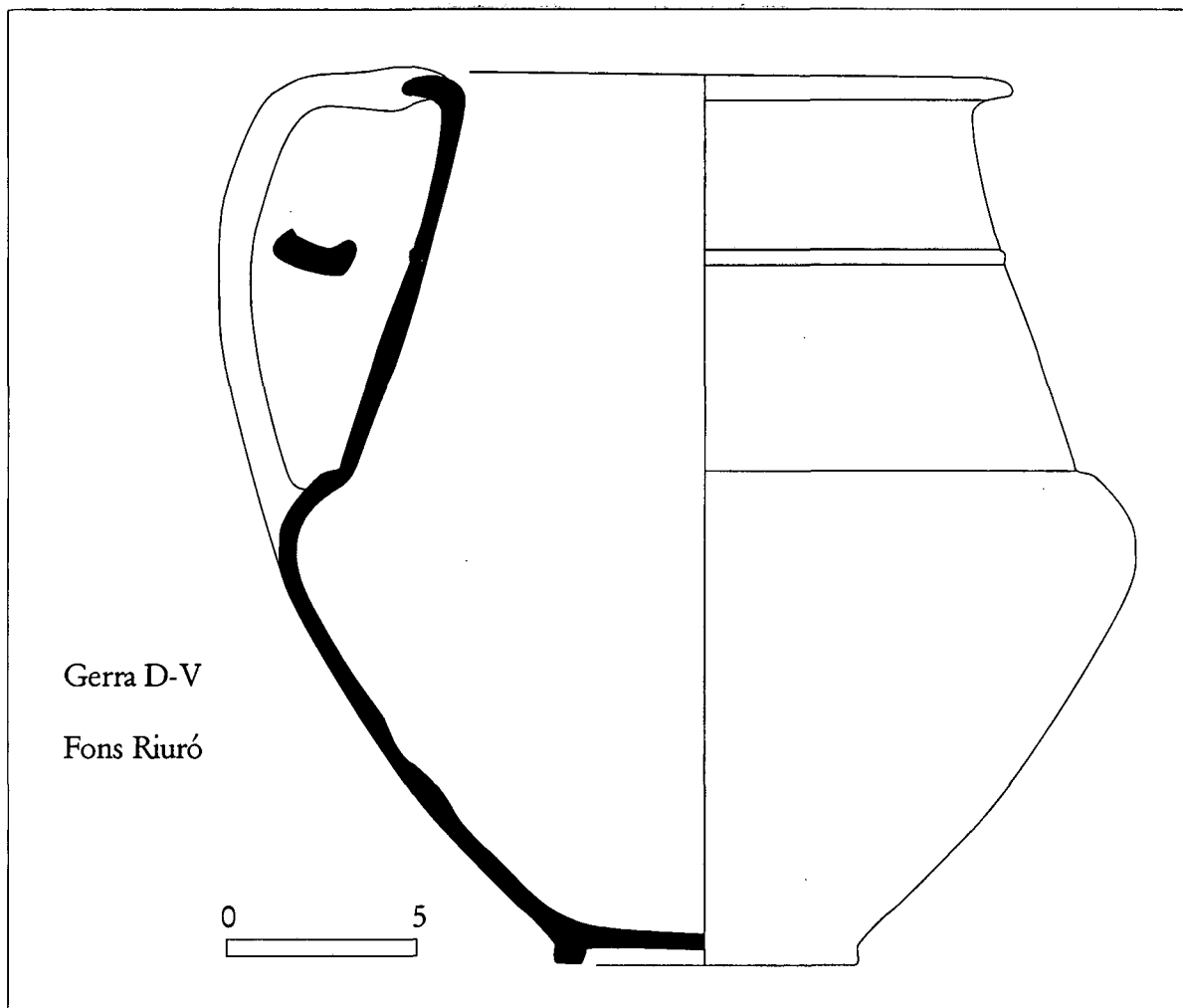
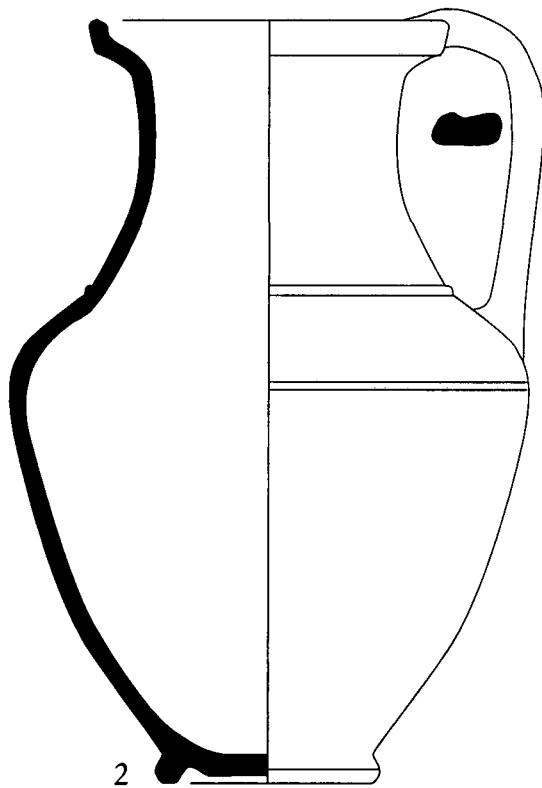
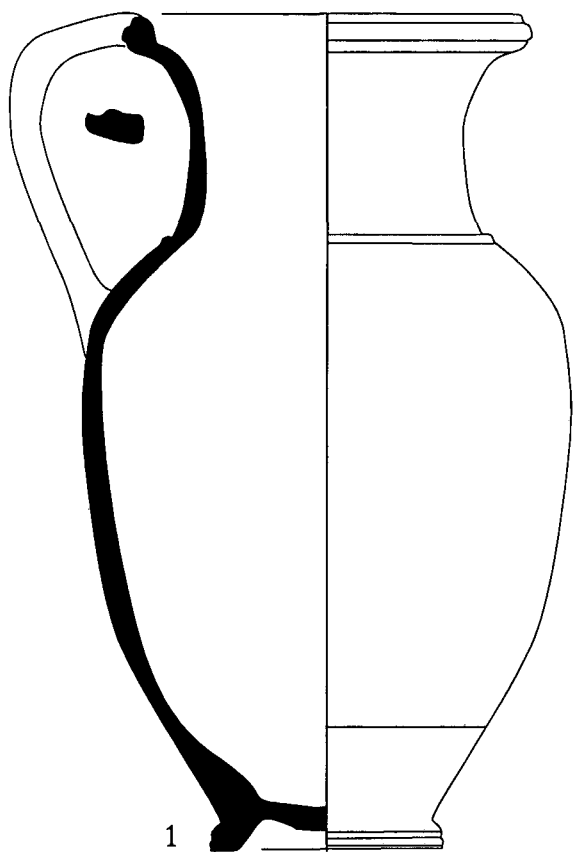

Fig. 325. Gerra D-V i got D-VI.

Gerres E-II

1) Bosc del Congost, sitja 2.



2) Empúries, incineració les Corts 85  
(Barberà/Nolla/Mata, 1993, lam. 12).

3) Bosc del Congost, sitja 8.

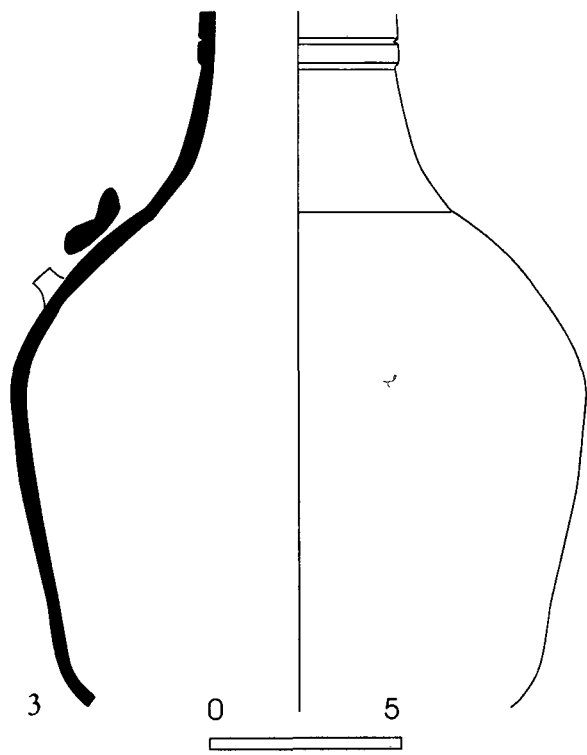

Gerra E-I. Bosc del Congost,  
sitja 49.

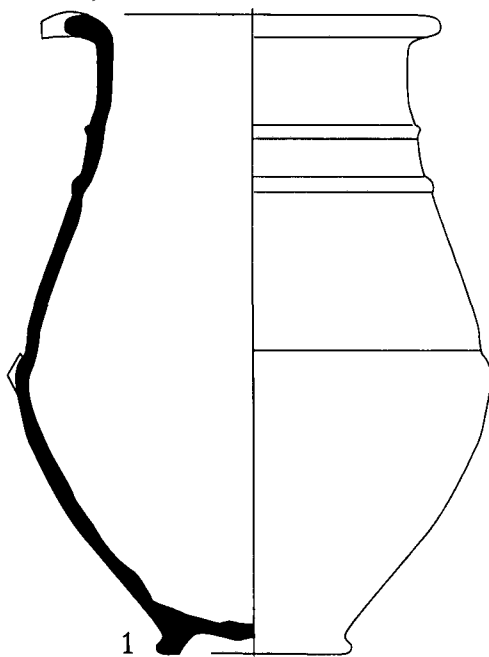

Fig. 326. Gerres E-I i E-II.

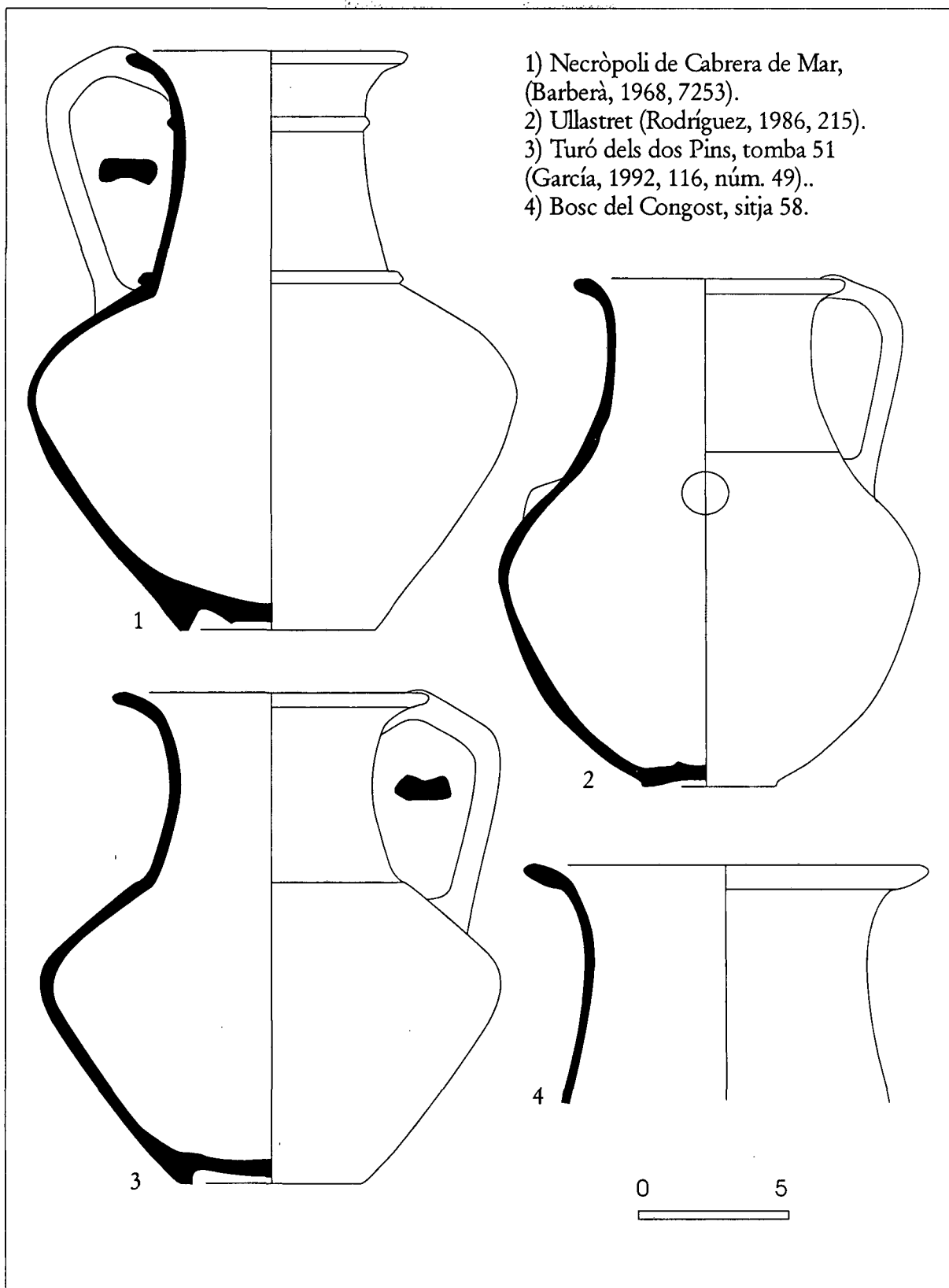
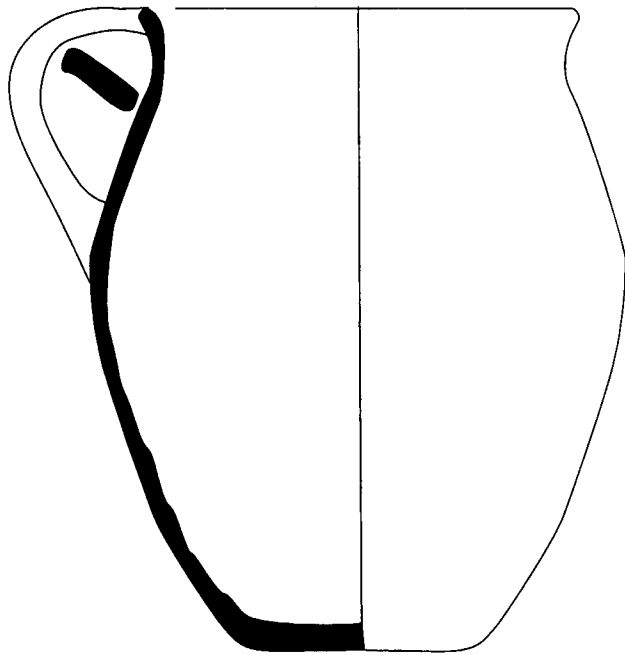

Fig. 327. Gerres E-III.

Gerra E-IV.

Bosc del Congost,  
sitja 2.



Copes F-I.

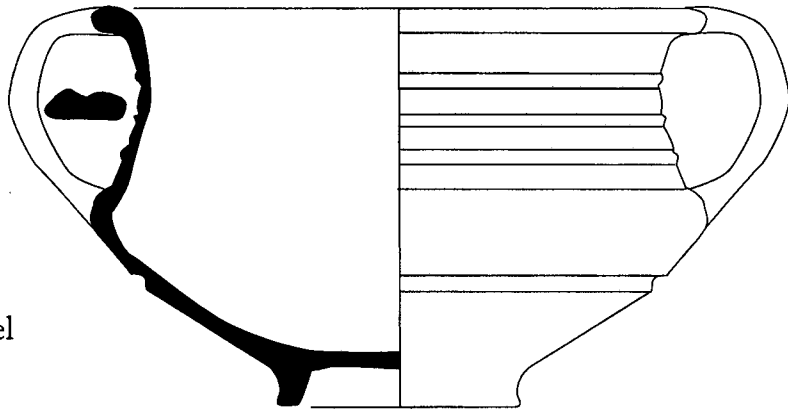

1) Variant a, Bosc del  
Congost, sitja 84.

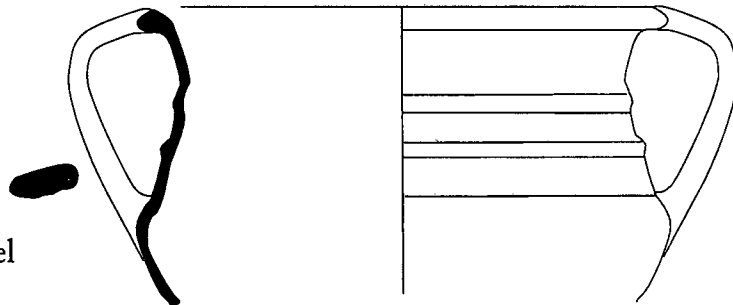

2) Variant a, Bosc del  
Congost, sitja 84.

Fig. 328. Gerra E-III i copes F-I variant a.

Copes F-I.

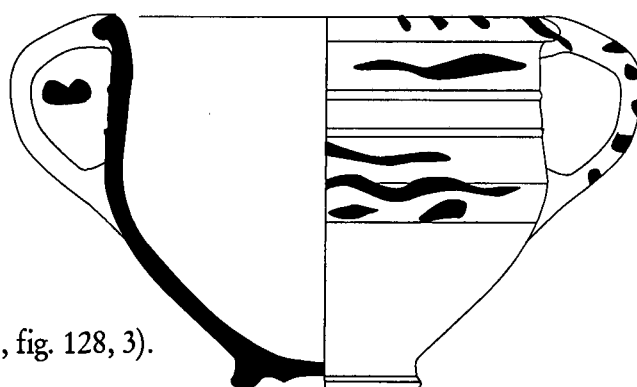

1) Empúries, sitges  
Gall 1 i 2,  
(Aquilué et al., 1984, fig. 128, 3).

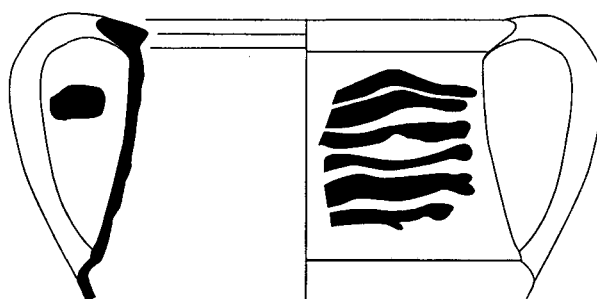

2) Variant b, de Sant  
Julià de Ramis,  
zona 1, nivells d'aban-  
donament del poblat.

Copes F-II.

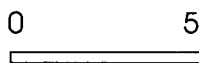

1) Fellines,  
(Martín, 1981, fig. 5, 9).

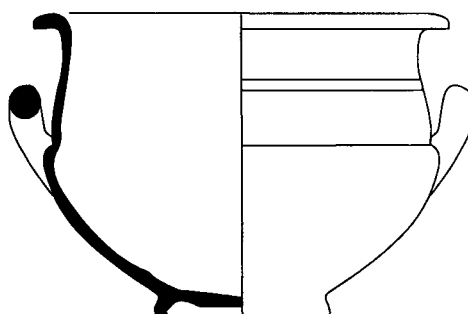

2) Empúries, Museu  
d'Art de Girona, fons  
Miquel Font.

Fig. 329. Copes F-I i F-II.

Copes F-III

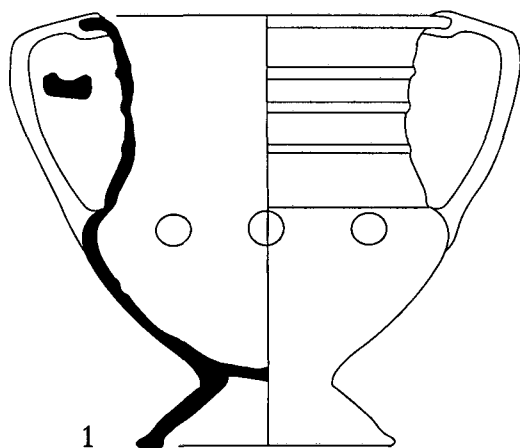

1

1) Poblat de Sant Julià de Ramis,  
fons Riuró.

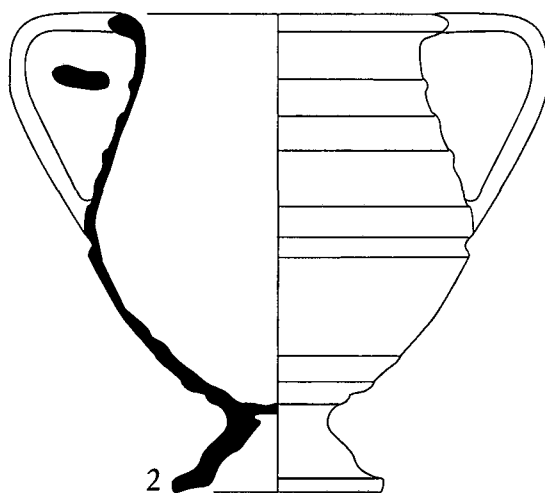

2

2) Bosc del Congost, sitja 49.

0 5



Forma G-I.

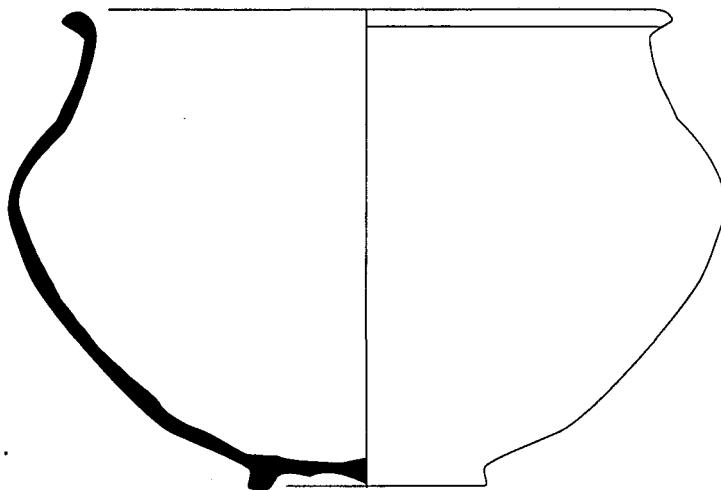

1) Camp dels  
Escalers, sitja 1.

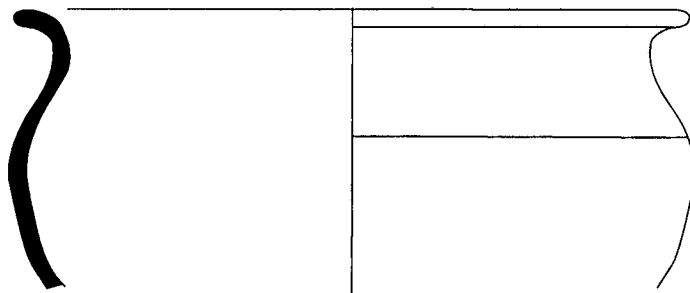

2) Poblat de  
Sant Julià de  
Ramis, zona 1.

Fig. 330. Formes F-III i G-I.



Forma G-II.

1) Bosc del Congost, sitja 58. 2) Poblat de Sant Julià de Ramis, zona 1.

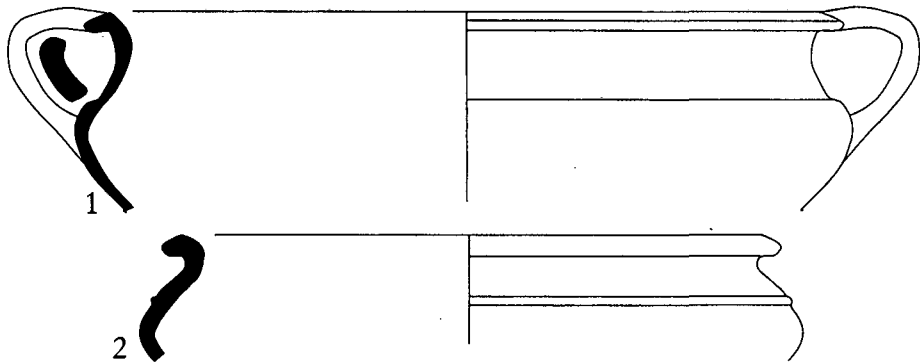

Forma G-III.

1) Bosc del Congost,  
sitja 13.

2) Bosc del Congost,  
sitja 19.

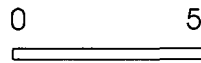
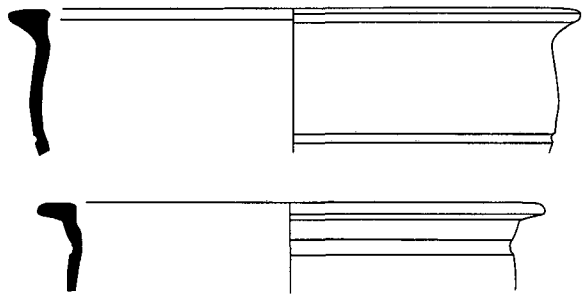

Forma G-IV.

1) Camp dels Es-  
calers, sitja 1  
2) Ullastret  
(Rodríguez, 1986, 219).

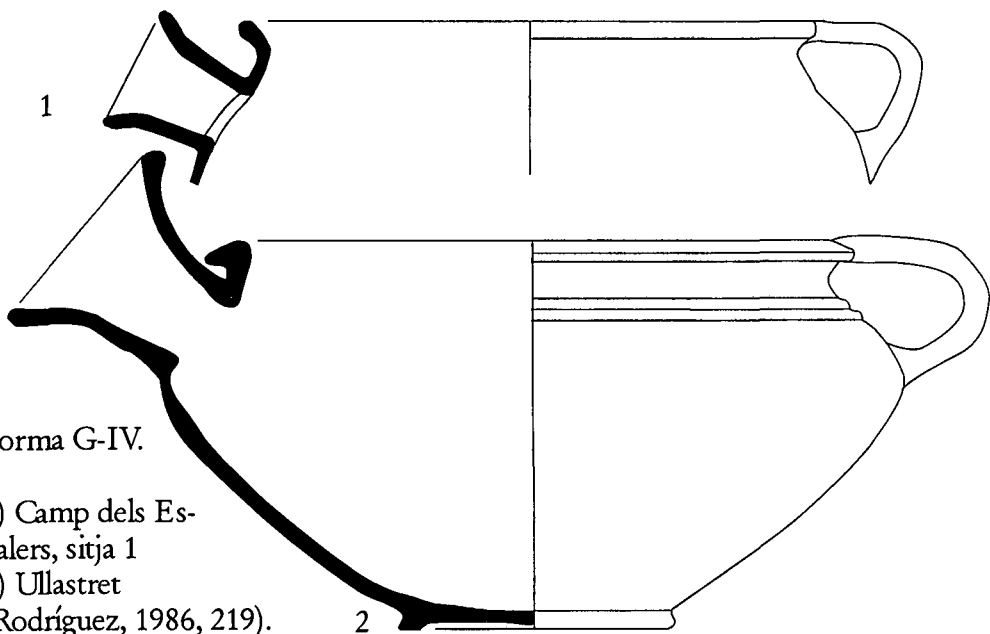
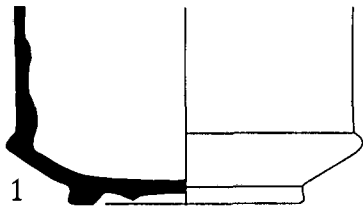
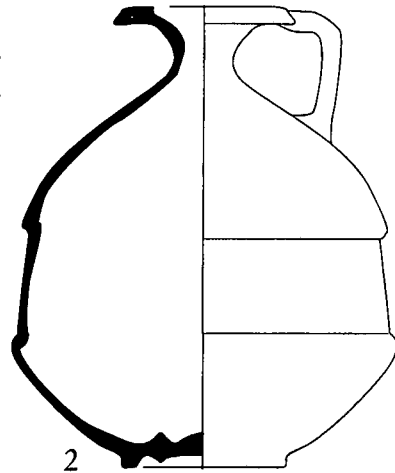

Fig. 331. Formes G-II, G-III i G-IV.

- 1) Poblat de Sant Julià de Ramis, zona 1.
- 2) Necròpoli de les Corts, Empúries,  
(Barberà/Nolla/Mata, 1993, lam. 14).
- 3) Empúries, incineració les Corts 73,  
(Almagro, 1953, fig. 297, 2).
- 4) Bosc del Congost, sitja 57.



1



2

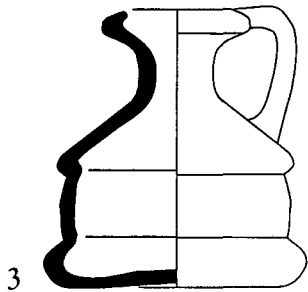

3

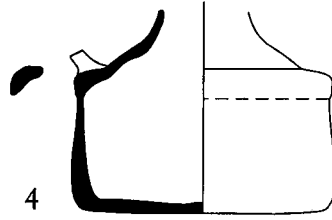

4

Flascons H.



Ampolles I.

- 1) Bosc del Congost, sitja 4 o 2.
- 2) Empúries, necròpoli Bonjoan, inhumació 79,  
(Barberà/Nolla/Mata, 1993, lam. 15)

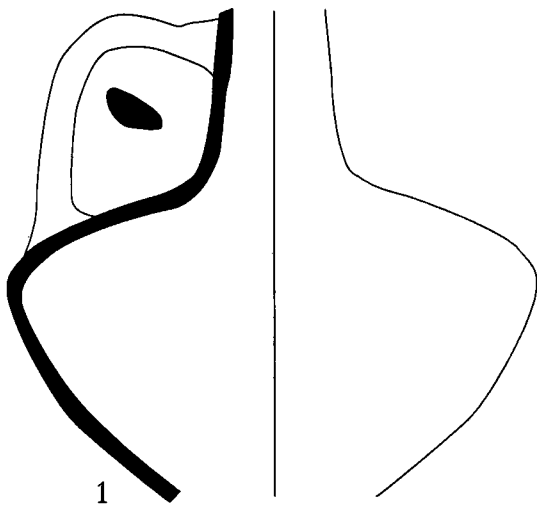

1

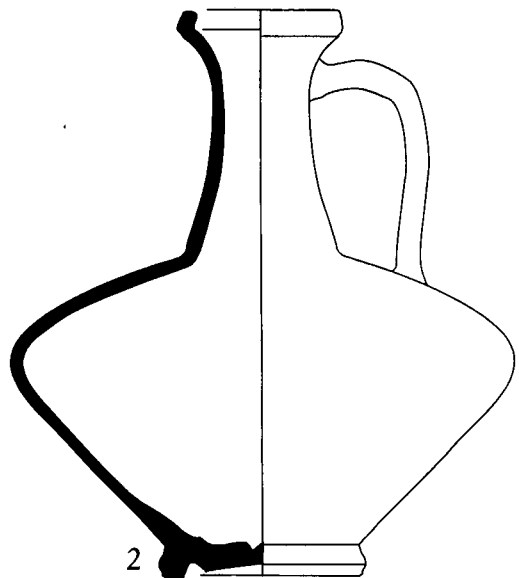

2

Fig. 332. Formes H i I.

Forma J.

1) Poblat de Sant Julia de Ramis, fons Riuró.

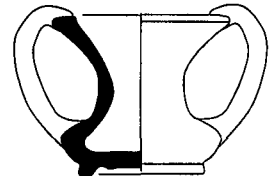

2) Poblat de Sant Julià de Ramis, zona 1, UE.1089.

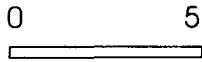
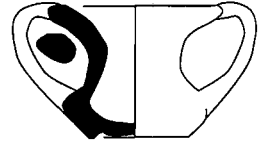

Skyphos, forma K.

1) Variant a. Ullastret  
(Rodríguez, 1986, 219).

2) Variant a, Bosc del Congost, sitja 55.

3 i 4) Variant b, Bosc del Congost, sitja 41.

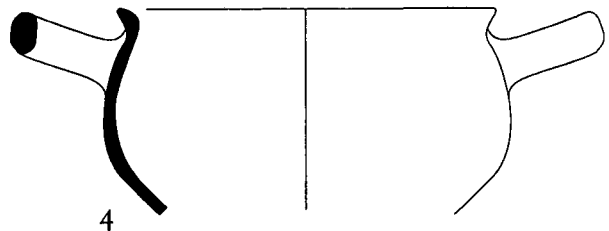
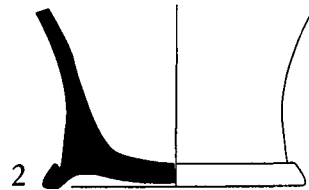
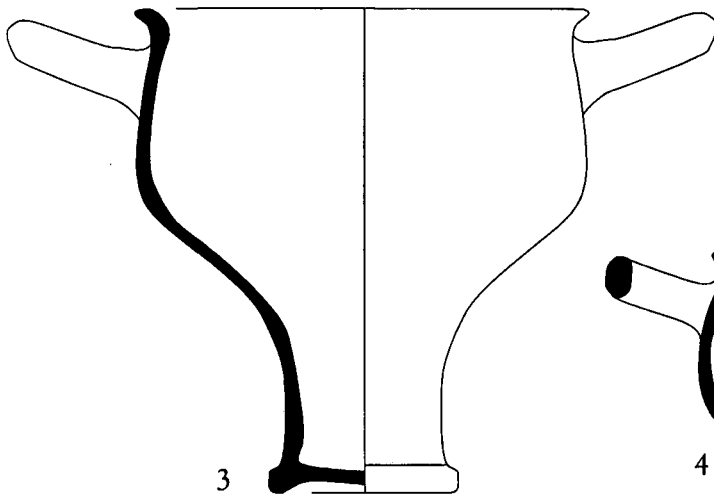
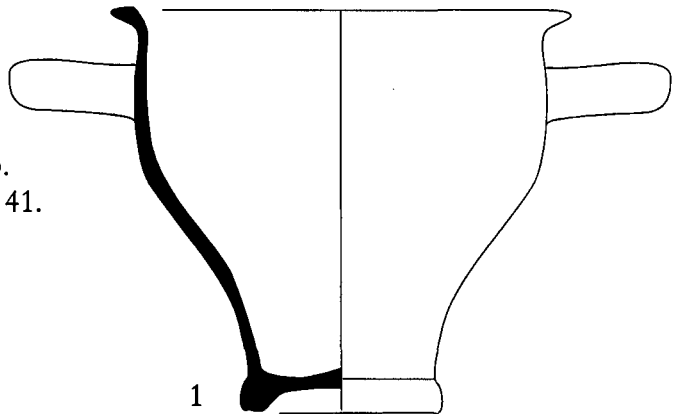
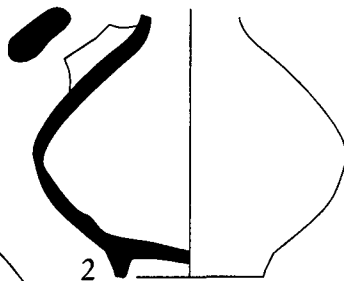
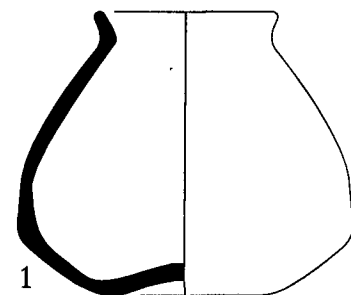
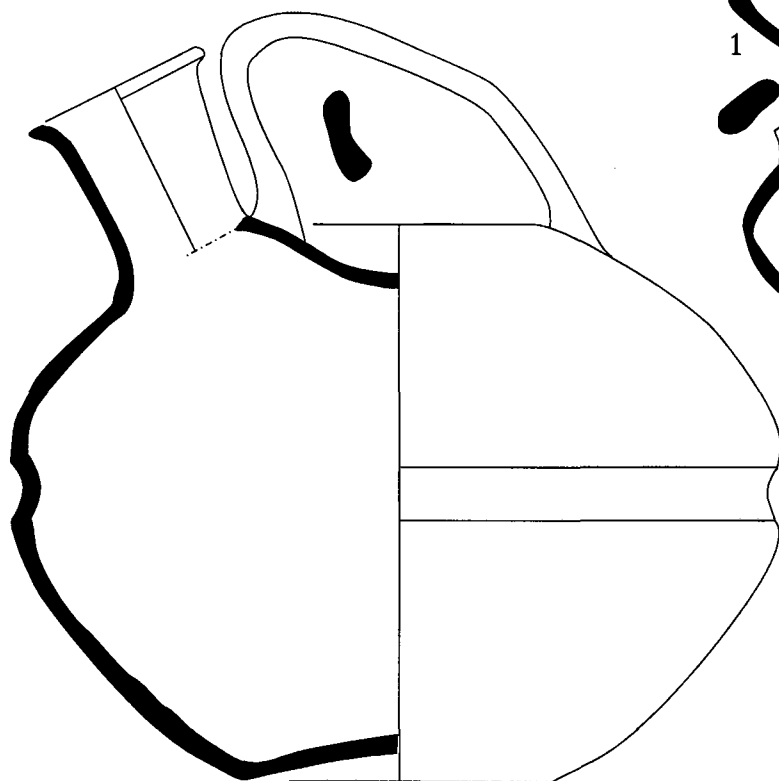

Fig. 333. Formes J i K.

Flascons, sèrie L.

- 1) Poblat de Sant Julià de Ramis, fons Riuró.
- 2) Bosc del Congost, sitja



0 5

Askos, forma M.

Camp dels Escalers, sitja 1.

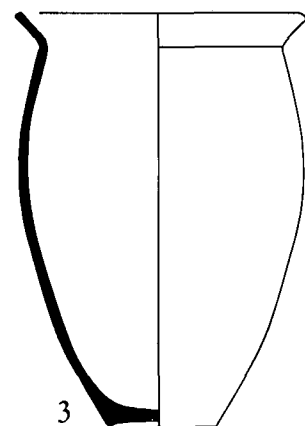
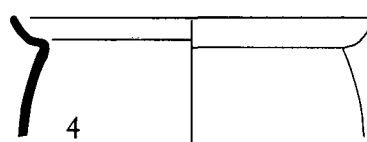
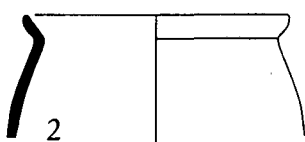
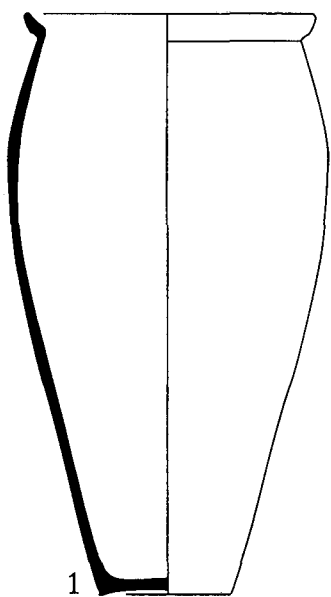

Gobelets de parets fines.  
(forma II).

- 1) Incineració Les Corts, 98 (Almagro, 1953, 342).
- 2) Bosc del Congost, sitja 2.
- 3) Incineració Les Corts, 99 (Almagro, 1953, 342).
- 4) Bosc del Congost, sitja 83.

Fig. 334.

## 10. La ceràmica ibèrica pintada.

L'element que distingeix la ceràmica ibèrica pintada de la comuna ibèrica és únicament la decoració pintada. Per tant no estem davant de cap categoria ceràmica específica sinó, mes aviat, d'una modalitat decorativa. Tanmateix, el pes de la tradició historiogràfica aconsella a tractar-la amb independència dels criteris que s'aplicarien normalment. Seguint l'esquema més habitual es distingeixen tres modalitats: La ceràmica ibèrica pintada antiga, la ceràmica indigeta o de pintura blanca i la ibèrica pintada tardana. De la primera no se'n parlarà perquè les estratigrafies conegudes de Sant Julià de Ramis anteriors al segle III a.C. són minses o alterades per l'activitat humana posterior. La majoria de les troballes de ceràmica ibèrica pintada antiga s'han localitzat en nivells de poca entitat o en estrats tardans on l'aparició d'aquesta ceràmica s'ha de considerar residual.

### 10.1 La ceràmica indigeta.

La característica distintiva és la decoració pintada de color blanc per això també se la denomina ceràmica de pintura blanca. El gentilici indigeta s'aplica per la distribució geogràfica d'aquesta producció que, a l'engròs, aplega l'àrea de l'antic poble dels indigets, és a dir, des del Rosselló fins a la Tordera (Martín, 1978, 145-146). Se'n coneixen dues fases diferenciades. La més antiga alterna la pintura blanca amb la de colors vinosos. Segons Martín que hi ha dedicat alguns estudis específics, s'iniciaria a finals del segle VI a.C. i coneixeria un moment d'esplendor entre el 450 a.C. i el 350 a.C. convivint amb la ibèrica pintada antiga. Des de mitjan segle IV a.C., s'enceta un nou període per la ceràmica indigeta car s'abandona la producció bícroma a favor de la pintura blanca monòcroma. Paral·lelament la rica decoració geomètrica es va simplificant progressivament fins que, en el segle III a.C., queda pràcticament reduïda a franges paral·leles i horitzontals (Martín, 1988, 51).

A grans trets, la ceràmica indigeta procedent de Sant Julià de Ramis recolza aquests plantejaments. Cronològicament encaixa en el tram final de la segona fase que correspon a les produccions del segle III a.C. En el Bosc del Congost que és on n'ha aparegut més i en estratigrafies tancades, se l'ha localitzat a les sitges 41, 32, 64, 88, 116, 53 i 3 amb una cronologia global que va del 325 a.C. al 200 a.C. Precisament allà on es fa més nombrosa és en el darrer terç del segle III a.C. car, tant en termes absoluts com en percentatges, és on hi figuren més fragments. Així a la sitja 116 (230/210 a.C.) se'n comptabilitzen 23 i a la 3 (220/200 a.C.) 190 que venen a representar el 3% del total. A inicis del segle II a.C. desapareix sobtadament per què ja no se'n localitza tret d'aïllades excepcions que formen part del pòsit residual. Tot i així, en localizem escadusserament en el primer terç del segle II a.C. a les sitges 13 i 8 (200/180 a.C.) i a la 56 (180/160 a.C.) del Bosc del Congost.

La decoració més habitual consisteix en unes franges paral·leles i horitzontals concentrades principalment a la panxa i el coll. També és recurrent la traça d'una franja estreta de pintura blanca sobre la banda interna del llavi, una per sota de la vora i ocasionalment a la punta del llavi.

Més escasses i excepcionals resulten les decoracions geomètriques complexes on en diferents registres marcats per bandes i franges s'hi disposen processons d'espitals, ones etc. Les detectem a la sitja 88, a la 116 i a la 3 (fig. 103, 8-10), (fig. 134, 4) i (fig. 158, 12-15 i fig. 159, 1-3).

D'aquesta mena de decoracions ja se n'argumenten a Ullastret, per exemple, amb una cronologia dels segles V a.C. i IV.a.C. (Martín, 1988, 47-56) i (Oliva, 1958, 322). Sobta però que n'aparegui en contextos tardans com la segona meitat del segle III a.C. Una de les peces més reproduïdes és una gerra sensera procedent de la necròpoli d'Enserona amb una datació imprecisa vers els segles IV-III a.C. (Aranegui, 1992, VII, 11). El perfil s'assimila a la forma 2, un dels suports més sol·licitats en la ceràmica de pintura blanca (Martín, 1988, 50). Ara bé, la versió en comuna ibèrica està prou documentada en el segle III a.C. com es palesa a les necròpolis de Can Rodon de l'Hort i en el Turó dels Dos Pins (Barberà, 1969, 186) i (García, 1993, 191). Una altra forma 2, aquesta decorada amb pintura blanca, va aparèixer a la sitja 114 a mas Castellar (Blasco i Buxó, 1998, 74), on el farciment es datava de ple en el segle III a.C., entre el 275 a.C. i el 225 a.C. (Pontós-Ullastret, 1998, 129-156). Finalment resulta molt il·lustratiu observar com, en els nivells superiors de l'estratigrafia de la muralla de l'Illa d'en Reixach, la ceràmica indigeta representa el 4% en un estrat (U.E.10055) datable cap a finals del segle III a.C. L'índex és similar al de la sitja 3 del Bosc del Congost (220/200 a.C.). A més entre el material recuperat hi figura algun fragment amb decoració complexa (Martín, 1999, 113-114). Les presents disquisicions cronològiques permeten la possibilitat de considerar que la producció de la ceràmica indigeta arriba fins a finals del segle III a.C. en tota la gamma decorativa, fins i tot en les composicions complexes per bé que minoritàries en el grup.

Martín estipulava un repertori de 12 formes per a la ceràmica indigeta (Martín, 1988, 50-51). Val a dir que no n'és exclusiu, car es troba perfectament representat en el cos formal de la ceràmica comuna ibèrica. A Sant Julià de Ramis, la fragmentació impedeix sovint captar la forma completa dels vasos. No obstant això, hi descobrim gerres de la forma 2, 11 i 12 de la classificació suara esmentada. Curiosament s'hi podria afegir una variant nova de la forma 10 que ve a ser una escudella A-I amb la paret externa decorada amb bandes horitzontals i paral·leles. Va aparèixer en els nivells finals de la zona 1 del poblat (fig. 52, 1). També fou extraordinària la troballa d'una escudelleteta de la forma B d'oxidada emporitana decorada amb pintura blanca possiblement a l'estil dels *kalathoi* emporitans, malgrat malgrat que el fragment conservat era menut (fig. 30, 11). Va sorgir a l'U.E. 1078, un dels reompliments interns de la plataforma de la zona 1-i que han servit per datar-la. Tanmateix, en tractar-se d'una oxidada emporitana diàfana, permet augurar una datació de finals del segle III a.C. o, millor encara, ja del segle II a.C. Una altra peça interessant i del tot inhabitual és un fragment de *kalathos* decorat amb pintura blanca

procedent també dels nivells superficials de la zona 1 del poblat (fig. 55, 8). Només se'n coneix un paral·lel conservat en el museu Arqueològic de Barcelona i que hom entroncava amb les acaballes de la tradició de la ceràmica indigeta (Conde, 1992, 521-526).

## 10.2 La ceràmica ibèrica pintada tardana.

En els segles II i I a.C., un cop exhaurida la ceràmica indigeta i aparentment sense cap relació de continuïtat, la ceràmica ibèrica pintada haurà de conèixer una nova fase d'èxit. Sorgiran nous motius decoratius aplicats amb pintures marronoses i també noves formes, algunes molt característiques com el *kalathos* que esdevindrà el recipient emblemàtic de la ceràmica ibèrica tardana.

Les troballes de *kalathoi* pintats a Sant Julià de Ramis s'inscriuen plenament dins l'òrbita dels tallers anomenats emporitans, definits i analitzats per Conde en diverses publicacions (Conde, 1991, 141, 168) i (Conde, 1992b, 141-168). S'hi ha determinat la presència de tots els grups exceptuant potser els A-5 on l'atribució d'algun fragment és dubtosa. En el grup A-1 s'inclou el *Kalathos* de pintura blanca - ja esmentat anteriorment- de la zona 1 del poblat i, possiblement també, s'hi pugui integrar un fragment de la sitja 16 del Bosc del Congost (130/100 a.C.) (fig. 238, 14). Del grup A-2, més ben representat, se n'han identificat a la sitja 56 (170/120 a.C.) (fig. 195, 8), a la sitja 84 (130/110 a.C.) (fig. 250, 6) i a la sitja 2 (120/100 a.C.) (fig. 273, 3) i (fig. 274, 1-3). Els *kalathoi* A-3 s'han documentat principalment en els nivells d'abandonament del poblat de la zona 1 datables en el primer terç del segle I a.C. (fig. 42, 7 i fig. 55, 11) però igualment en el Bosc del Congost: a la sitja 84 (130/110 a.C.) (fig. 251, 2) i a la sitja 2 (120/100 a.C.) (fig. 271, 7 i fig. 272, 1). Finalment els A-4 s'han determinat a la sitja 16 (130/100 a.C.) (fig. 239, 1) i a la 2 (120/100 a.C.) (fig. 272, 2 i fig. 273, 2).

S'aprecia la convergència en un marge cronològic molt estret que comprèn el darrer terç del segle II a.C. és un moment on els A-I i els A-II es troben a la fase de maduresa i que comencen a cedir terreny sobre altres formes més modernes: els A-3 i els A-4, especialment a la sitja 2, que, malgrat els marges tan ajustats, es revela, també en aquest aspecte, com la sitja més moderna de les citades. En canvi no s'han descobert *kalathoi* a les sitges del segle I a.C. del Bosc del Congost.

Tot seguit farem esment d'unes peces trobades en el poblat que s'allunyen dels models emporitans. Ens referim a la vora d'un *kalathos* que sorgí en nivells superficials de la zona 1 del poblat (fig. 53, 2). La decoració extesa per la banda superior de la vora, combina una sèrie contínua de dents de llop amb una mena de cadena trenada que difícilment subscriu la dels models emporitans. Més aviat, recorden a les produccions de Fontscaldes (Lafuente, 1992, 47-77) i possiblement les del grup B-3 amb nodrids paral·lels en els jaciments ibèrics del Maresme (Conde, 1992b, 123-124).

El 1936 Riuró publicava un *kalathos* descobert durant les excavacions arqueològiques d'aquells anys en el poblat de Sant Julià de Ramis (Riuró, 1936b, fig.

III) Es tracta d'un tipus especial perquè s'ornava amb decoració vegetal i figurada d'animals o el que semblava el coll i el cap d'un cigne (Fig. 335). En el fons Riuró hi figura un fragment menor que, per les característiques que presenta, podria pertànyer a la mateixa peça (fig. 9, 3). La filiació del vas defuig el grup dels *kalathoi* emporitans i més aviat entronca amb els de Fontscaldes i possiblement amb el grup B-1 (Conde, 1992b, 123).

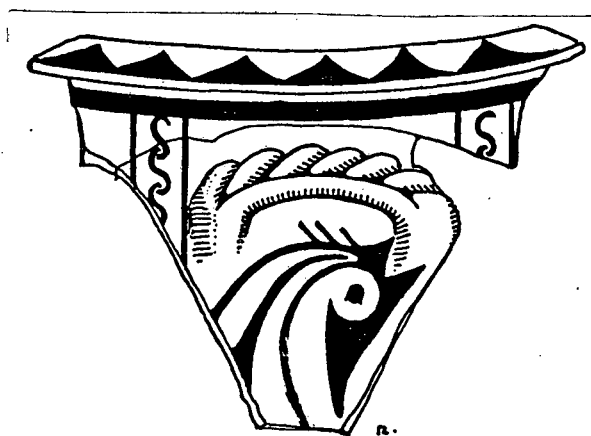

Un aspecte en el que excel·leix el poblat ibèric de Sant Julià de Ramis és en la presència notable de peces pròpies del repertori de la ceràmica fina de taula decorades amb pintura marronosa de manera similar als *kalathoi*. Diem notable en el context del món ibèric del nord-est de Catalunya però percentualment l'estadística els assenyalava irrellevants. Indubtablement es tracta de vasos especials que no serien utilitzats normalment per al parament de taula car la pintura es desgasta amb molta facilitat. És un cas que s'albira similar al de les copes binansades F-I, especialment aquelles que van decorades amb pintura i amb les que hi deuen mantenir una estreta relació.

Fig. 335. *Kalathos* localitzat per Riuró

En general les decoracions repeteixen els esquemes pictòrics dels *kalathoi* dels tallers emporitans adaptats a les formes que els suporten. Es detecta l'ús indiscriminat del pinzell pinta en cabelleres, semicercles concèntrics i ones. També hi apareixen les bandes i altres elements que recorden aquelles produccions. Tanmateix en algunes peces s'hi desenvolupen escenes i motius que se n'allunyen conceptual i estilísticament: estrelles, processons d'espitals, flors, etc. Cronològicament se situen en un moment molt concret que cal datar en el darrer terç del segle II a.C. i també en els primers anys del segle I a.C. En el bosc del Congost hi rastregem únicament tres exemplars dels quals dos han aparegut a la sitja 84 (130/110 a.C.). (fig. 337, 1 i fig. 339, 4). Quatre més provenen de la campanya d'en Maluquer de Motes de 1964 (fig. 337, 2 i fig. 338, 4, 6-7) i es barrejaven amb materials que cal situar a les darreries del segle II a.C. (vegeu el cap. 5.1). Una altre prové del fons Cantón (fig. 339, 6) i (Burch et al., 2001, fig. 14, 10), un afeccionat que, recollint ceràmica per la muntanya, va furnir un notable conjunt de peces que serví de base per a una ulterior publicació (Cantón, 1995). La major part del fons es troba avui dipositat en els magatzems del Museu d'Arqueologia de Catalunya-Girona. La resta de la vaixel·la pintada es va trobar durant l'excavació de la zona 1 del poblat i ja des de la campanya de 1993 (fig. 338, 8) (Burch/Sagrera, 1994, 68, núm. 4). Cal esmentar que en els farcits interns de la plataforma -datables vers el 140/120 a.C. aproximadament- no se n'hi va exhumar. Tampoc en els



reompliments i enderrocs contemporanis a la construcció de la plataforma dipositats a l'exterior. Només se n'ha determinat en els nivells corresponents a la darrera ocupació i en els estrats finals d'abandonament, amb una datació de 120/110 a.C. a 80/70 a.C. Malauradament no coneixem referents propers en la ceràmica ibèrica contemporània tret d'un plat C-IV descobert a la sitja 3 del jaciment de Can Jordi (Sant Vicenç de Montalt), el farcit de la qual es va datar en un context del tercer quart del segle II a.C. (Vila/Barrasetas, 1995, 153, fig. 20).

Entre el repertori formal s'identifiquen els plats C-I sempre amb la variant més fidel a la Lamboglia 5 (fig. 336). Malgrat que las dimensions varien ostensiblement, les decoracions són paral·leles i basades exclusivament en combinacions d'ones pintades amb pinzell pinta. Els plats C-IV és l'altra i la més abundant de les sèries de plats amb decoració pictòrica. Aquí la diversitat de perfils i proporcions és l'única regla observada. La decoració també és molt variada però s'hi podrien establir dos grups. El primer –el més nombrós– s'arrangleria amb l'estil dels *kalathoi* emporitans (fig. 338, 1-5 i 7-8) i (fig. 337, 1). El segon marca de l'estètica emporitana i adopta altres solucions (fig. 338, 6 i fig. 337, 2). Sorpren la original composició d'un plat sencer amb una gran flor central de cinc pètals tramats internament amb puntades de pinzell. Una banda estreta l'encercla i una sanefa de ditades sobre la vora completa l'escena (fig. 337, 2).

Les altres formes resten minoritàries però igualment interessants. Esmentem una escudella A-V amb decoració de bandes paral·leles sobre la cara interna. Va aparèixer en el Bosc del Congost però no n'hem pogut desxifrar la ubicació precisa (fig. 339, 1). Prou espectacular resulta una escudella A-2 amb un peu molt desenvolupat de la sitja 84 del Bosc del Congost (fig. 339, 4), dos escudelles A-VI dels nivells finals de la zona 1 del poblat (fig. 339, 10 i 11) i altres fragments indeterminats atribuïbles a copes, gerres i escudelles.

Fig. 336. Plats G-I amb decoració pintada.

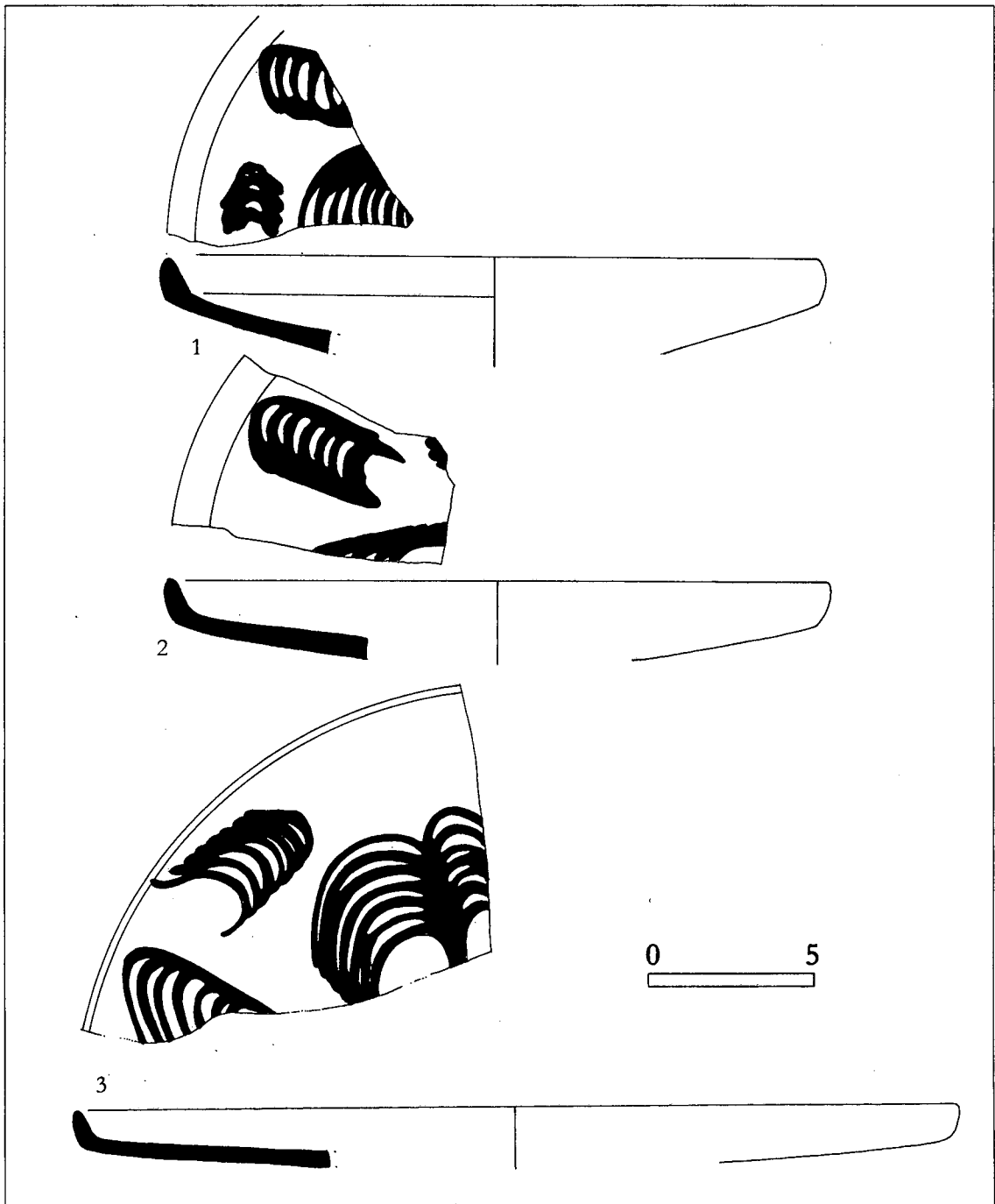

Fig. 337. Plats C-IV amb decoració pintada.

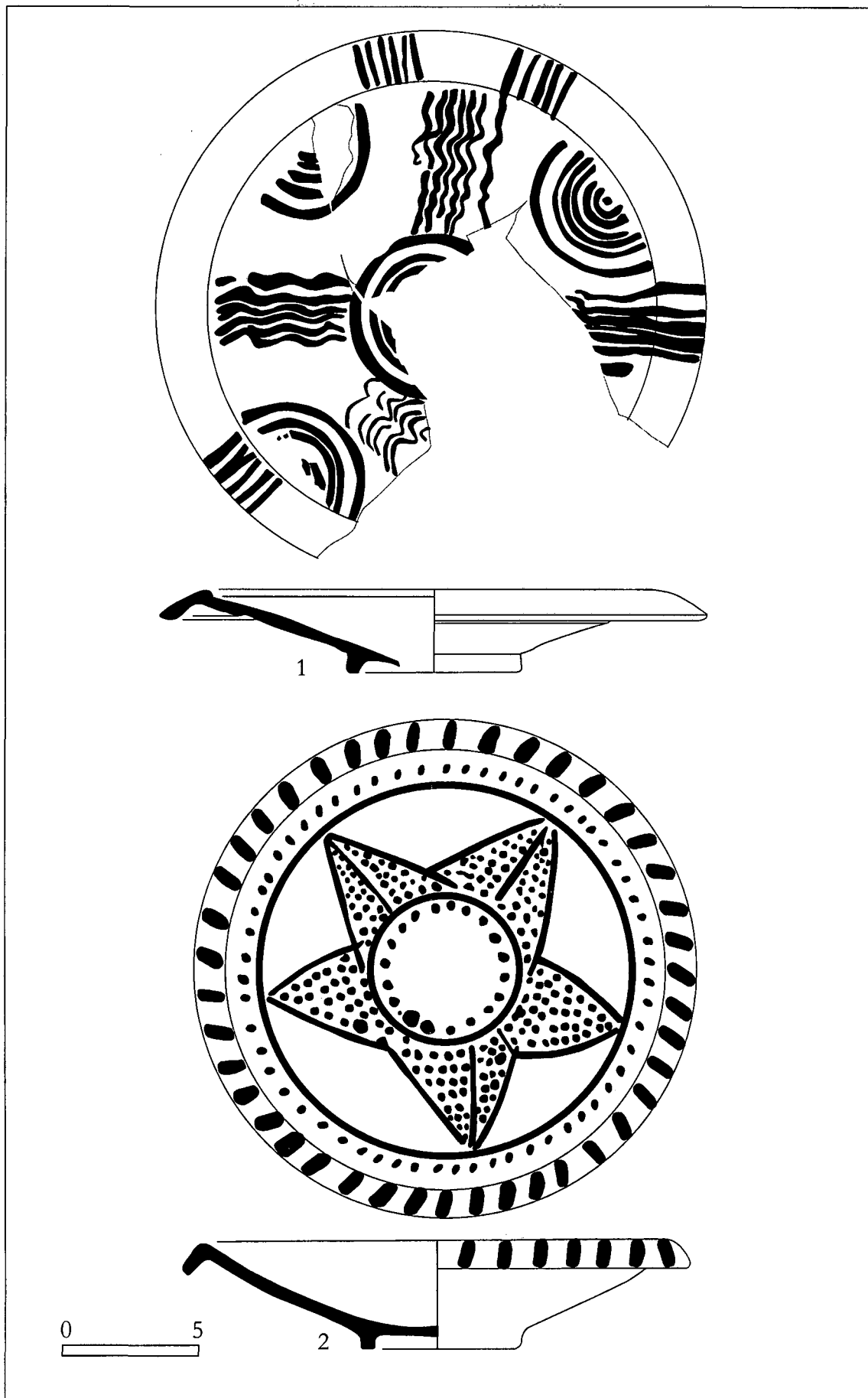
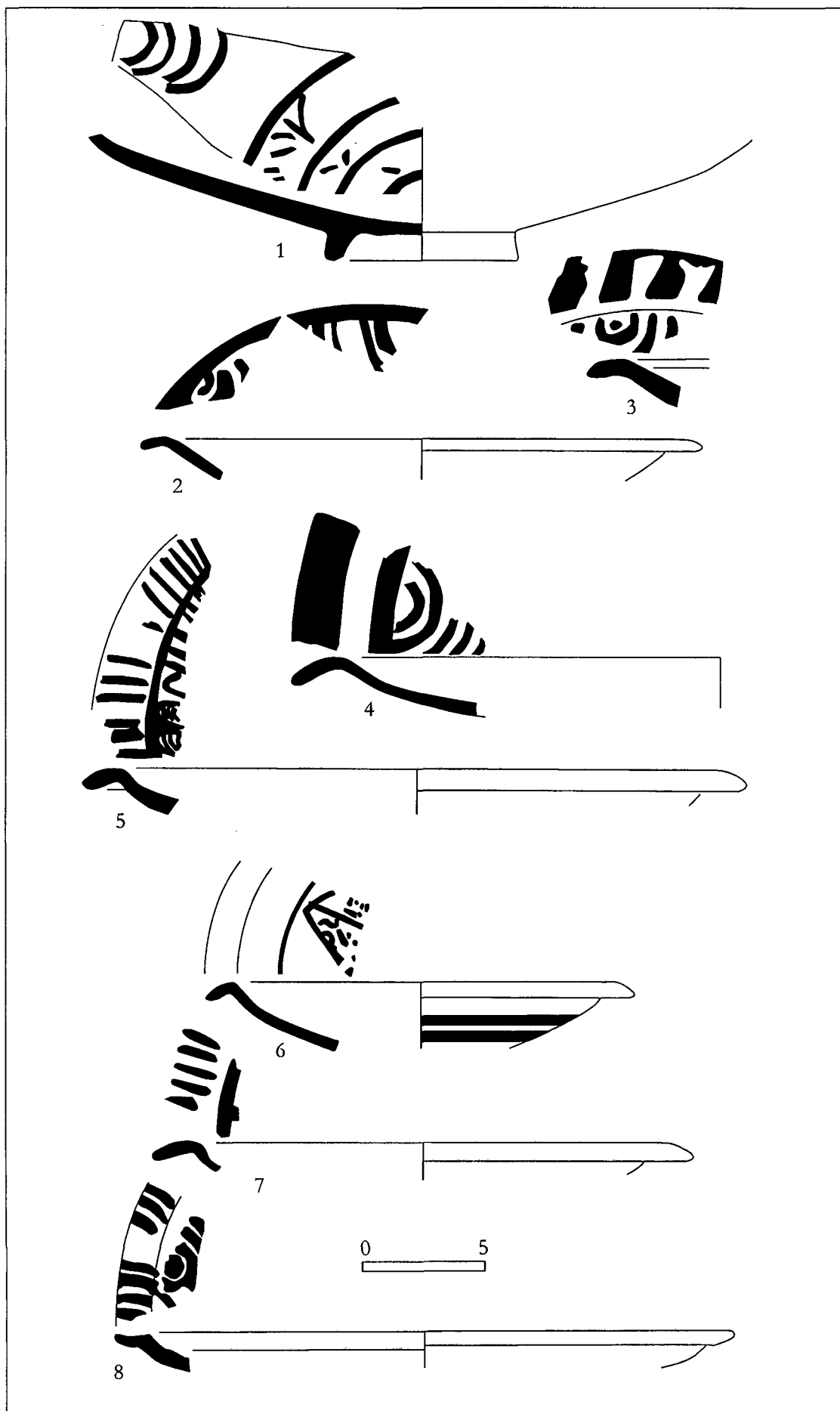

Fig. 338 Plats C-IV amb decoració pintada



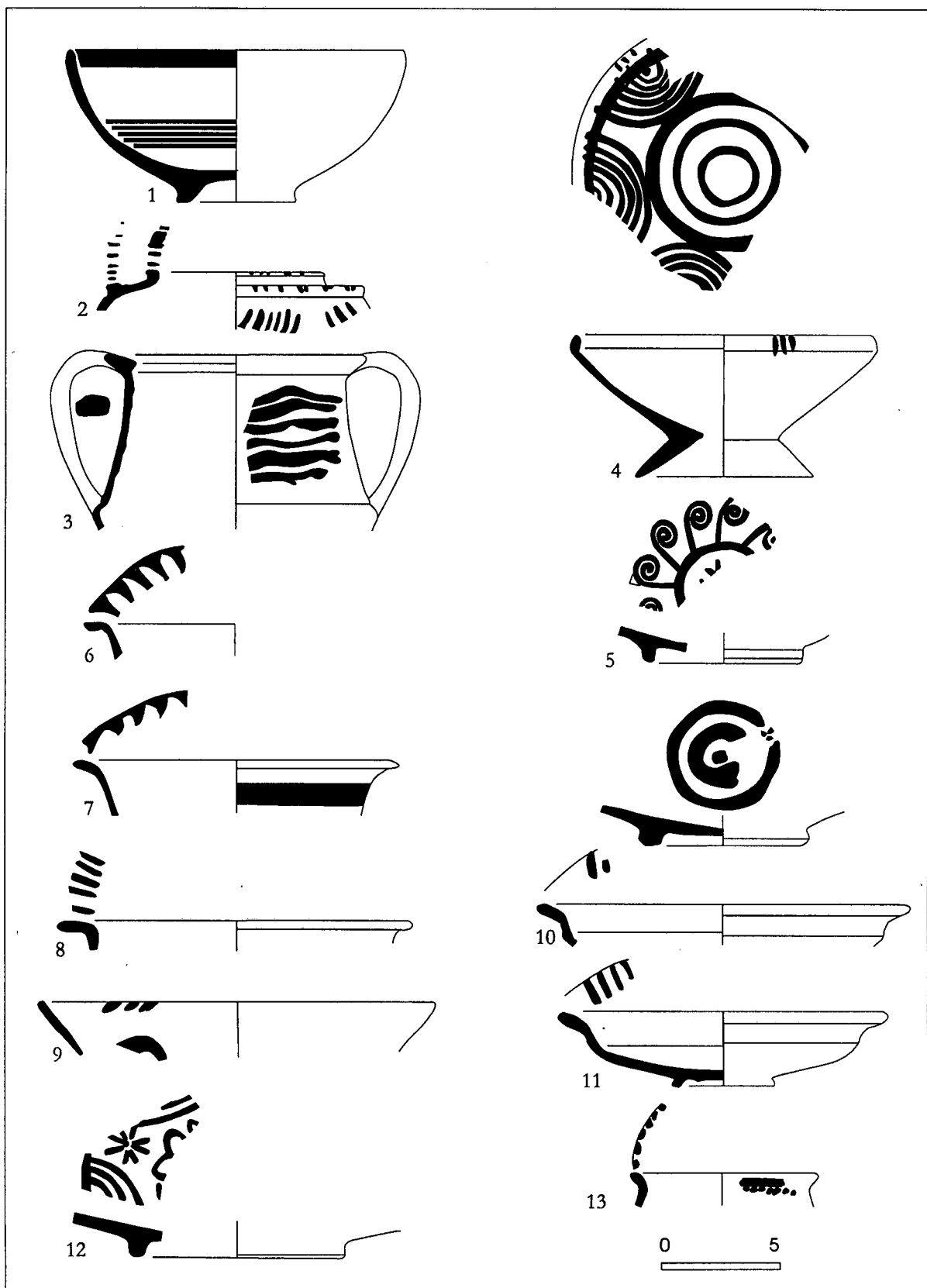

Fig. 339 Ceràmica fina pintada.

## 11. La ceràmica d'engalba blanca.

Des de que l'any 1981 es fixava la forquilla cronològica d'aquesta producció, la ceràmica d'engalba blanca ha estat un bon referent per a les estratigrafies de la segona meitat del segle II a.C. i sobretot de la primera del I a.C. (Nolla, 1981, 51-62). Més endavant, la classificació inicial s'ha anat completant amb la incorporació de noves formes en el catàleg. Així el 1986 es definia la forma 7 (Nolla, 1986, 190-195) i encara més tard s'incorporava la forma 8 (Tremoleda, 1997, 91-106). La publicació dels materials dels reompliments inferiors de Casa Pastors de Girona va proporcionar altre formes, fins aleshores inèdites, com una variant de l'escudella (forma 8), el *kalathos* (Nolla, 1999, fig. 11, 2) i variants inèdites de la forma 1.

A Sant Julià de Ramis la ceràmica d'engalba blanca es revela com una producció minoritària. Les dades que proporciona n'indiquen l'aparició a l'inici de l'últim terç del segle II a.C. amb una presència que augmenta progressivament durant l'etapa final del poblat. A la zona 1 hi apareix en estratigrafies molt concretes. És interessant remarcar-ne l'absència en els farcits interns de la plataforma del temple (140/120 a.C.). N'hi comença a sortir en els nivells d'enderroc i colgament de les cabanes derivats de la mateixa construcció de la plataforma, per tant, amb una datació contemporània. És una aparició feble, car els estrats són potents i molt rics en ceràmica i, en canvi, només s'han inventariat 9 fragments identificant-s'hi les formes 3 o 5 i la 6. Allà on es fa més present és en els nivells de la darrera ocupació ibèrica del poblat i en els d'abandonament amb una cronologia de finals del segle II a.C. i primer terç del segle I a.C. Tanmateix els percentatges continuen minsos. En el Bosc del Congost se'n documenta a les sitges tardanes. La més antiga és la 84 (130/110 a.C) amb un 0,2% en els inventaris. La sitja 2 (120/100 a.C.) incrementa la quota al 0,5% i la sitja 49 (100/80 a.C.) a l'1%.

De ceràmiques ibèriques engalbades en blanc ja se'n troben a les darreries del segle III a.C. A la sitja 3 del Bosc del Congost, per exemple, s'hi ha constatat la presència d'una àmfora de boca plana que anava totalment coberta per una engalba blanca aparentment idèntica a la que ha donat nom a la classe ceràmica (fig. 167, 5 i fig. 168, 18). Això no obliga a incorporar-la al catàleg de formes, encara que el distintiu principal sigui l'engalbat, perquè defuig el concepte d'una producció que es troba a mig camí de la ceràmica fina de taula i la comuna ibèrica. Tanmateix, aquesta característica la fa susceptible de generar un repertori variat i extens malgrat que, fins ara, només hi hagin catalogades 9 formes i unes quantes variants. A Sant Julià se n'acrediten unes quantes que es poden incorporar a formes conegudes i altres elements que obliguen a reconsiderar l'ampliació del catàleg. S'ha comentat que, en els enderroc i reompliments inferiors del barri ibèric de la zona 1, s'identificaven les formes 3 o 5 a partir de fragments informes. El repertori es podria completar amb la base i la vora d'unes ampolles de la forma 6 (fig. 34, 4) i (fig. 271, 6), la vora d'un possible *kalathos* (fig. 39, 14), gerres 1 (fig. 55, 1) i 1B engalbades en blanc (fig. 270, 1) i en beix (fig. 270, 2), i una gerra de la forma 2 (fig. 282, 4). Altres elements i

bocins ens informen de formes totalment desconegudes: la vora d'un possible flascó (fig. 51, 1), el coll i la vora d'una gerra que recorda a la forma 4 (fig. 14, 8), una gerra decorada amb llistons horitzontals semblants als de la E-I de la ceràmica fina (fig. 42, 15), una gerra amb una vora inèdita (fig. 287, 1), el galet d'un canti i una escudella A-II (fig. 55, 2 i 4). Tot sembla indicar que el *corpus* formal resta lluny de ser complet i que només futures troballes i excavacions el podran anar guarnint.

## 12. La ceràmica de cuina.

És aquella que va destinada principalment a la cocció dels aliments. El contacte directe amb el foc demana unes propietats refractàries que s'aconsegueixen amb l'additament de desgreixant gruixut a la pasta. Amb aquestes condicions, l'argila es torna porosa i reparteix més uniformement l'escalfor evitant tensions internes. Són les anomenades pastes grolleres que marquen la diferència amb la resta de les ceràmiques. Però del foc també en deriva el fum que taca de sutge els recipients. Possiblement per això, la ceràmica de cuina antiga llueix una coloració generalment fosca que s'aconsegueix amb cuites reductores durant l'enfornat.

Una característica més específica de la ceràmica de cuina ibèrica que no va condicionada pel foc, incideix en l'abundància de peces fabricades a mà. Tradicionalment s'ha considerat com un fenomen generalitzat en l'àmbit ibèric que veu de les arrels de la primera Edat del Ferro i en la que l'ús del torn no s'introdueix fins el segle II a.C. (Pons, 1993, 261). Tanmateix sempre hi ha un remanent de ceràmica de cuina tornejada que s'explica per certes importacions, però també, per les produccions autòctones (Conde et al., 1994, 13-23). La ceràmica de pasta grollera de Sant Julià de Ramis constata la presència d'ambdues i amb una preeminència notable del torn en períodes determinats.

En el Bosc del Congost, on la seqüència cronològica és molt completa des de finals del segle IV a.C. fins a principis del I a.C., es pot seguir prou bé la dinàmica de la ceràmica de cuina. A les sitges més antigues -la 55, 41, 7, 6 i 57 (325/250 a.C.)- el domini del torn és abassegador, encara que no absolut. És una dada sorprenent que no es pot refutar davant dels percentatges, car indiquen quotes significatives per aquestes produccions que oscil·len entre el 5,1 i el 15% del global en els inventaris. Cal advertir que no sempre és fàcil reconèixer el tornejat perquè, en els colls i principalment en les vores, sovintegen els retocs manuals de l'engalbat que n'esborren les traces. Els fons plans i llisos tampoc ajuden gaire. Les línies del torn es manifesten abastament a la banda interna de la paret del cos. La troballa de fragments prou grossos va permetre comprobar-les en recipients que, analitzant la vora i la base separadament, no s'haguessin admès.

La segona meitat del segle III a.C. mostra un panorama paral·lel. A les sitges 88, 43, 116 i 3, els còmputos de la ceràmica de cuina assenyalen entre un 2% i un 8,5% de mitjana que representa un descens notable envers la fase anterior. Tot i amb això, la producció tornejada encara és superior i amb escreix. En el primer terç del segle II a.C. - bàsicament les sitges 8, 29 i 34 - es detecten canvis ja que la ceràmica a mà incrementa llur presència fins el punt d'una certa alternança. La sitja 19 (170/150 a.C.) representa l'equilibri en aquest sentit i la sitja 4 (150/130 a.C.) el domini per primera vegada de les produccions fetes a mà que, amb alts i baixos, continua a la fase final del Bosc del Congost (130/80 a.C.).



## 12.1 Les produccions tornejades.

Fins ara s'ha argumentat la preeminència del torn en les produccions de cuina del segle III a.C. i de la primera meitat del II a.C. És un tret aparentment peculiar i on difícilment s'hi pot argumentar l'afluència externa perquè, com ja s'ha indicat reiteradament, la ceràmica d'importació és escassa en el Bosc del Congost, al voltant del 2%. Es parla de peces de cuina gregues, cartagineses i ebussitanes de les que no se n'ha registrat cap fragment. També d'una ceràmica de cuina de tipus mediterrani, nom suggerent que ha servit per distingir certes produccions formalment properes a les gregues però de les que se'n desconeix la gènesi. (Conde et al., 1994, 18-19). Dins aquesta òrbita, però sense descartar la possibilitat d'una producció local, s'hi adscriu un perol arrodonit destinat a bullir els aliments: el *caccabus*. En els jaciments ibèrics de Catalunya apareix associat a estratigrafies del segle III a.C., fet que coincideix plenament amb les dades que proporciona Sant Julià de Ramis (Conde et al., 1994, 17-19). En el Bosc del Congost, els Escalers i la zona 1 del poblat se'n registren dues variants (fig. 342, 1) i (fig. 342, 2). La primera és la més antiga i habitual. Es documenta a les sitges 57, 43 i 3 del Bosc del Congost (275/200 a.C.), residualment -una nansa- a la sitja 58 del mateix àmbit (180/160 a.C.) i finalment a la sitja 8 dels Camp dels Escalers (300/240 a.C.). La segona variant manifesta el canvi principalment a la vora i és posterior en el temps, car un primer exemplar s'ha detectat a la sitja 3 dels Bosc del Congost (220/200 a.C.). El segon, en els nivells d'abandonament de la zona 1 de cap finals de segle II a.C. (fig. Fig. 53, 4). Està fabricat a mà i, malgrat la versemblança de perfils, no estem convençuts que es pugui assimilar al *caccabus*. A la sitja 41 del Bosc del Congost (325/275 a.C.) hi aparegué una olleta tornejada segurament inspirada en el *caccabus* però amb un format que no aconsella incloure-la-hi (fig. 342, 3).

La forma més habitual de la producció a torn és l'olla de perfil en essa, estreta de proporcions i amb la base plana o lleugerament còncava (fig. 340, 1 i 2). De lluny, és la més repetida en el segle III a.C. del Bosc del Congost documentant-se a totes les sitges de l'època i encara, però en decadència, durant el primer terç del segle II a.C. Més enllà d'aquesta època les troballes són exígües i dibuixen traces diferents com l'urna amb carena alta i marcada dels nivells superficials de la zona 1 del poblat (fig 341, 3).

La resta del repertori de la ceràmica de cuina tornejada manté una presència anecdòtica en comparació amb l'abundància de l'olla del perfil en essa. Hi descobrim escudelles o bols amb el referent formal de l'A-I de la ceràmica fina amb un únic recipient senser que prové del fons Riuró (fig. 343, 4). A Lattes, on abunden els bols d'aquesta mena fets a mà, tenen una cronologia laxa i centrada especialment en els segles III i II a.C. (Py/Adroher/Sanchez, 2001, 857-859). Els tupins o gerres amb una nansa (fig. 341, 5) hi sorgeixen escadusserament i l'urna de secció bicònica i llavi exvasat ho fa aïlladament a la sitja 4 del Camp dels Escalers, datable en el segle IV a.C.

No podríem oblidar les imitacions locals de certes formes de ceràmica de cuina itàlica que evidencien una novetat en la cultura material ibèrica. En aquest

apartat hi destaquen les cassoles de vora bífida on s'hi han detectat perfils assimilables a la forma 1 *Emporiae* 158, 15 (Aguarod, 1991, 201). La cronologia inicial per la forma a Catalunya s'ha establert vers el 175 a.C. que coincidiria amb la de l'exemplar de la sitja 19 del Bosc del Congost (170/150 a.C.) (Aguarod, 1991, 89-90). Plats amb el característic llavi penjant se'n documenten també en el fons Canton, malauradament sense context, (Burch et al., 2001, fig. 14, 16-17).

## 12.2 La ceràmica a mà.

En certs aspectes manté un tarannà proper al de la ceràmica a torn però amb més diversitat de volums i perfils. En síntesi, el recipient principal ve a ser l'equivalent de l'urna en essa, estreta, de base plana i sense nanses de la ceràmica tornejada però, en general, la vora no s'obre tant. (fig. 341, 1 i 2). Recipients d'aquesta mena es documenten en els nivells més antics del Bosc del Congost, des de la sitja 41 (325/275 a.C) i durant tot el segle III a.C. fins a la sitja 4, al final del segon terç del segle II a.C. Tanmateix l'origen és remot i s'escapa a les estratigrafies registrades fins ara a Sant Julià de Ramis, car es remutarien ben bé al segle VI a.C: (Pons, 1993, 267), (Riera, 1980, 122).

La decoració per al segle III a.C. és escassa i es redueix a elements funcionals com ara agafadors o suspensoris de secció rectangular (fig. 109, 3-4) i un únic fragment de cordó amb incisions (fig. 77, 6), considerat un motiu del segle IV a.C. o de principis del III a.C. (Vilà et al., 1994, 67-68). En el darrer terç del segle III a.C. es detecten altres motius com les decoracions a base de ditades i incisions que volten la peça formant una anella (fig.134, 7 i fig.166, 2). En arribar el segle II a.C. reapareixen els agafadors rectangulars juntament amb els de mitja lluna (fig. 200, 2-3) i (fig. 192, 7) i especialment els mamellons (fig. 205, 2, 3 i 5) i (fig. 209, 7, 8 i 9), els botons i decoracions aplicades (fig. 232, 1 i 2) i 233, 6 i 10).

En el darrer terç del segle II a.C. es documenta una nova generació d'olles o urnes de perfil en essa. Es caracteritzen per l'absència decorativa, la vora penjant i emfatitzada i sobretot per l'afegit de dues nanses contraposades (fig. 340, 5). Un precedent el proporciona la sitja 57 amb un exemplar similar però sense nanses (fig. 340, 3). La resta s'identifica a les sitges 84 i 2 (130/100 a.C.) on hi apareixen en abundància.

Curiosament les tapadores que haurien d'encaixar amb les olles de perfil en essa i on domina el torn les trobem fetes quasi sempre a mà. Les més habituals disposen el pom massís, i abunden en els segles III i II a.C. (fig. 343, 5 i 6). Més rara és la del tirador foradat de la que se'n coneix un exemplar sense context procedent del fons Riuró (fig. 343, 7) i de la que n'assenyalem un paral·lel de segle III a.C. excavat al poblat de Puig Castellet (Pons/Toledo/Llorens, 1981, Lam. LX, 1), un altre del poblat ibèric de Sant Miquel de Vallromanes (Barberà/Pascual, 1969, fig.3) i un darrer de la sitja 31 de Can Miralles-can Modonell (225/175 a.C.) (Pujol/Garcia, 1983, núm. 8645). Finalment cal adjuntar les tapadores amb nansa

de secció rodona amb dues troballes constatades a les sitges 6 i 3 del Bosc del Congost i, per tant, en un context de segle III a.C.

A principis del segle II a.C. es comença a trobar una cassola amb una forta personalitat (fig. 343, 1). Els trets principals són les parets rectes i relativament baixes, el fons pla i les nanses contraposades i disposades verticalment damunt del llavi. La fesomia coincideix amb la classificació CNT-EMP J2b del diccionari de les ceràmiques antigues (Pons, 1993, 264) que li atorga una cronologia de 300/70 a.C. La veritat però és que, la més antiga de Sant Julià de Ramis es registre a la sitja 29 del Bosc del Congost (190/170 a.C.). En el mateix jaciment reapareix a la sitja 21 (180/160 a.C.) i a la 19 (170/150 a.C.). Abunda especialment a la sitja 4 (150/130 a.C.) i, finalment en fase decreixent, a la sitja 84 (130/110 a.C.). L'espectre cronològic aplega pràcticament tot el segle II a.C., però deixant ben clar, que no entra ni en el segle III a.C. ni en el I a.C. El mateix model es documenta a les necròpolis emporitanes com a la incineració Les Corts núm. 77 (Almagro, 1953, fig. 301, 4)

Paral·lelament a la ceràmica grollera tornejada també es varen imitar formes del repertori de cuina itàlica i especialment cassoles planes de llavi bífid (fig. 343, 3) equivalents a la forma 14 (Vegas, 1973, 43-45) o forma 4 (Aguarod, 1991, fig. 15). La cronologia d'aquestes peces se situa a partir de mitjan segle II a.C. a la Tarraconesa i perdura fins a mitjan segle I a.C. (Aguarod, 1991, 94-95). A Sant Julià de Ramis s'han documentat exclusivament a la zona 1 del poblat i, concretament, en els nivells d'abandonament de finals del segle II a.C. i primer terç del segle I a.C. (fig. 54, 2-3).

Per cloure aquest capítol s'haurà d'esmentar una sèrie de peces fetes a mà, de pasta grollera i cuita reductora que conceptualment defugen el que s'entén com a ceràmica de cuina. Es tracta de produccions a escala reduïda d'olles, urnes, vasos, calzes i àmfores que se'ls ha anomenat sovint de "fireta" (fig. 343, 10-18). Tenen el seu reflex en algunes peces de la ceràmica fina com la forma J. Manquen arguments per explicar-ne la funció en la cultura ibèrica. No obstant això, en el poblat de Sant Julià de Ramis, en va aparèixer un petit dipòsit de 17 peces que feren l'efecte als excavadors que havien estat lligats per les nanses formant una mena de collar (Pericot et al. 1952, XV, 1 i 2). Ara bé, hi ha molts exemplars que no duen nanses ni forats i, per tant, només uns quants s'haguessin pogut utilitzar d'aquesta manera.

Fig. 340. Ceràmica de cuina.

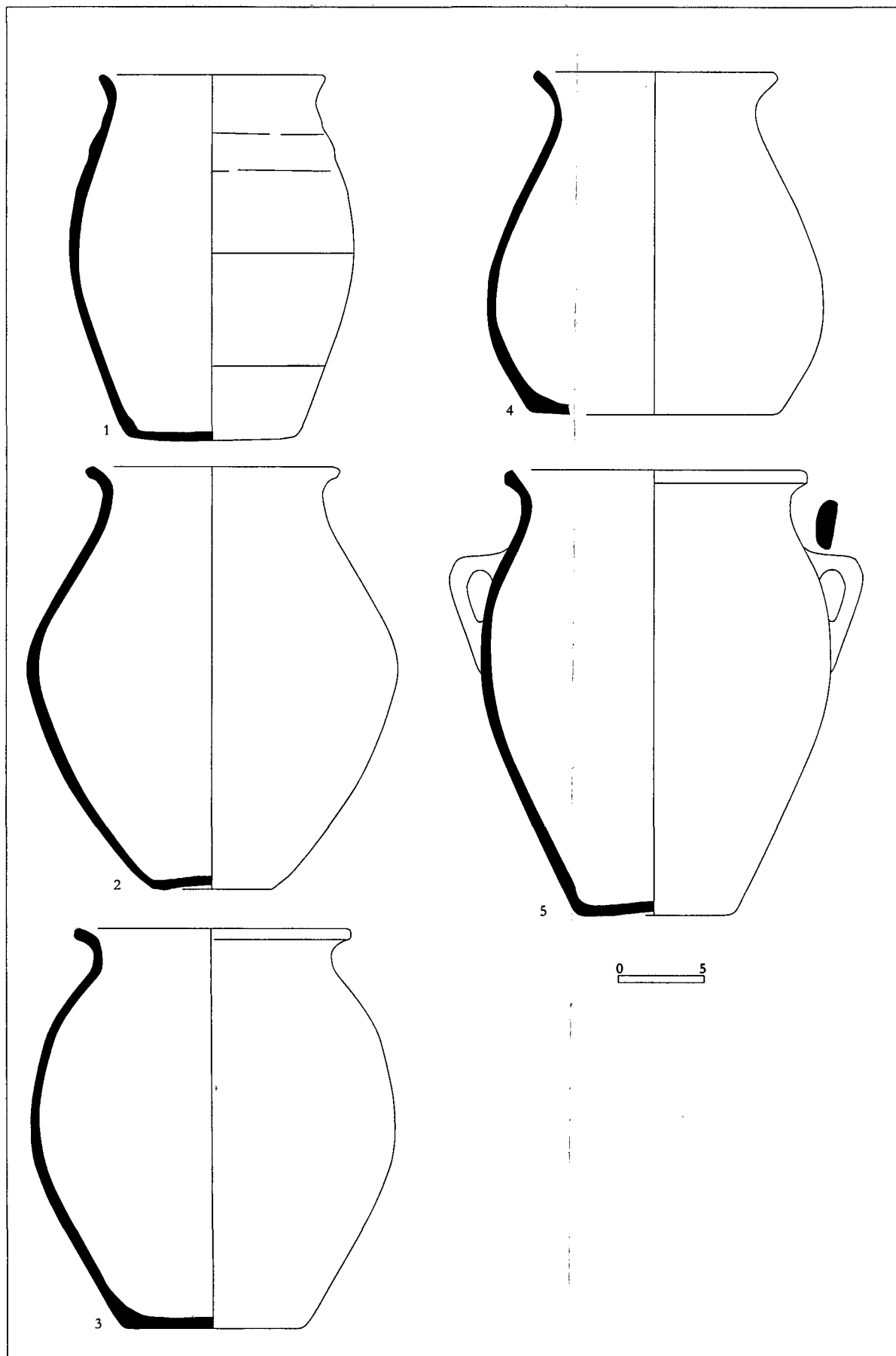

Fig 341

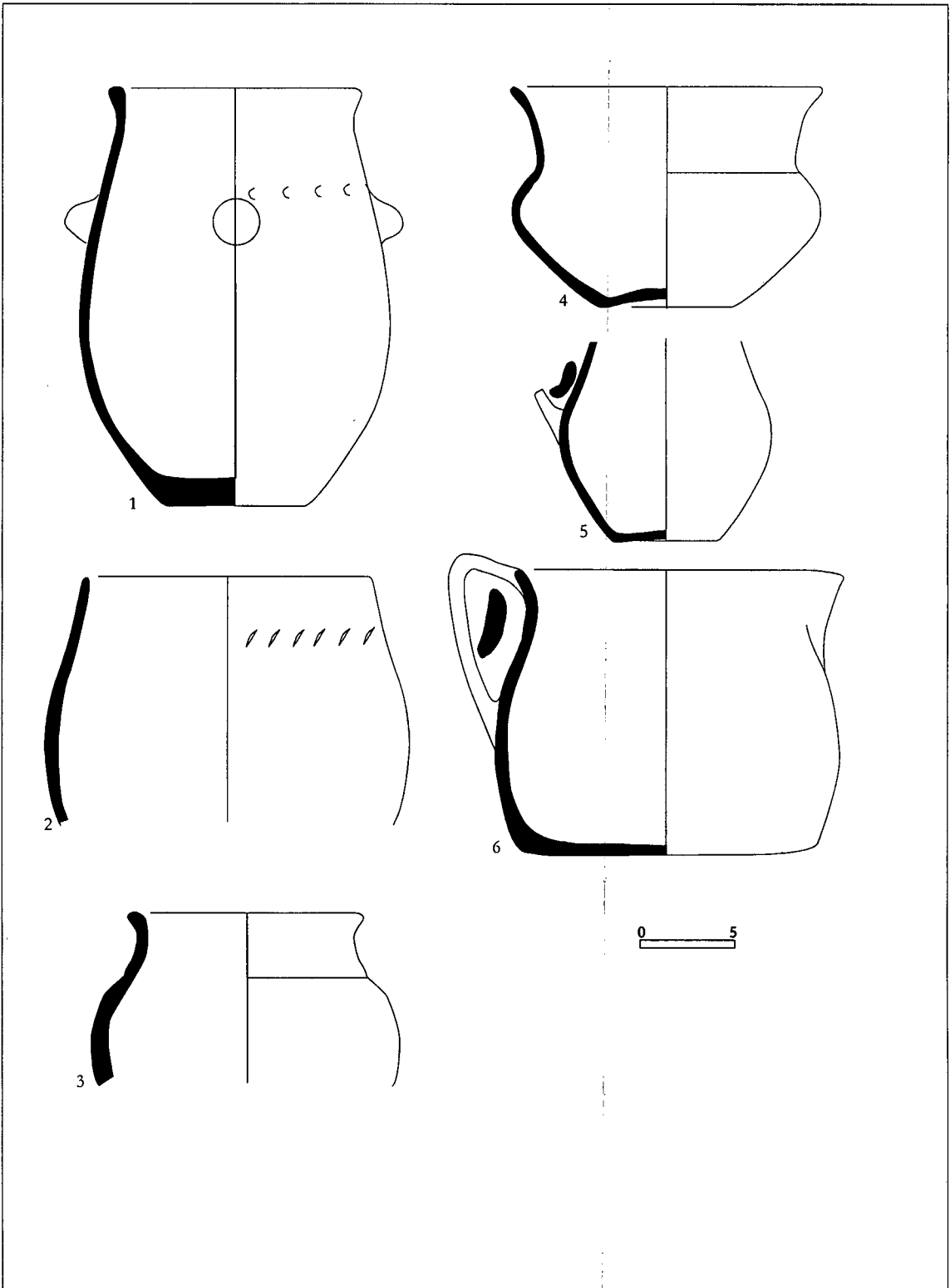

Fig. 342

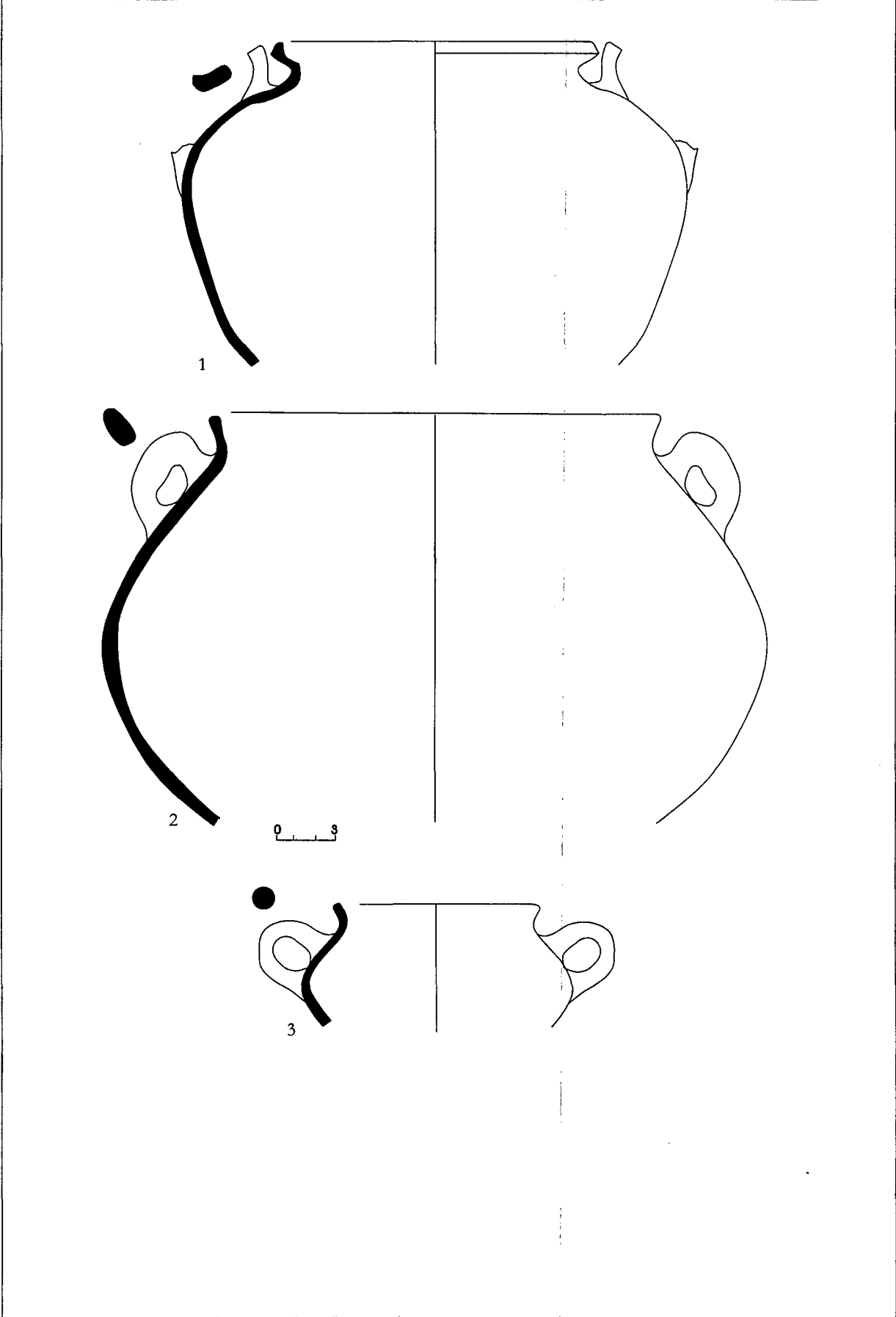
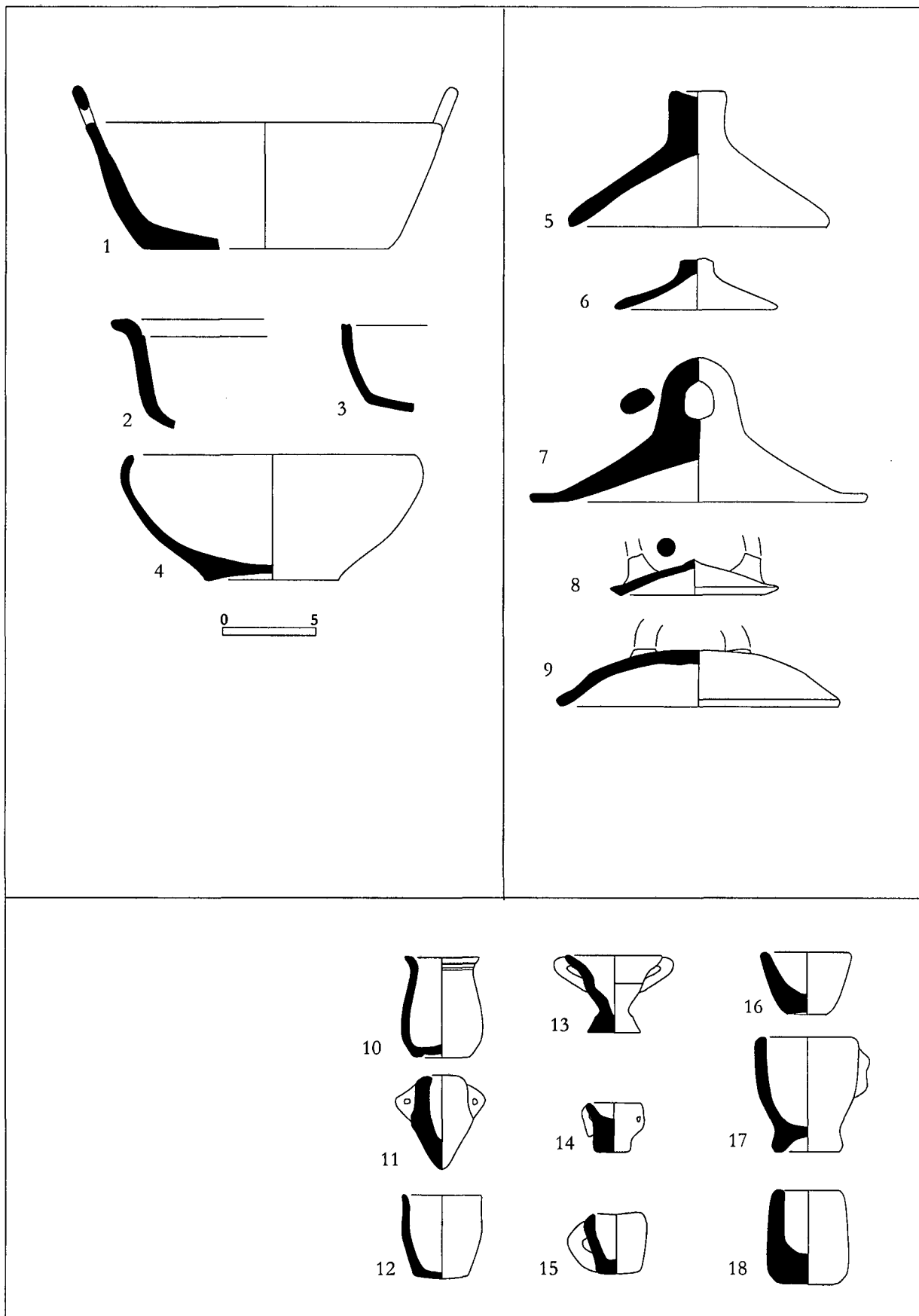

Fig. 343



## 13. La ceràmica comuna ibèrica.

Numèricament acapara els percentatges més elevats en els inventaris. En canvi, pel nombre d'individus i formes detectades, la comuna perd bona part del seu pes específic. Això s'explica principalment per dues raons ben senzilles: els volums dimensionats dels recipients i la fragilitat natural de la ceràmica ibèrica. Ambdues repercuteixen negativament a l'hora de trobar fragments suficientment grossos per identificar-ne els perfils. Un altre inconvenient deriva de la mateixa indefinició del concepte de comuna ibèrica que ha propiciat que hagi esdevingut un veritable cul de sac en els inventaris de material. El darrer obstacle que comporta l'estudi de la comuna ibèrica i que, finalment, ha resultat insuperable per establir un catàleg semblant al de la ceràmica fina de taula, és la similitud conceptual dels vasos i, fins i tot formal, en les solucions adoptades a les bases, colls, nanses i vores per a contenidors netament diferents. Així l'anàlisi no serà exhaustiva. Més aviat s'ha d'entendre com un guió fet de retalls que se centrarà en els aspectes evolutius generals, en la decoració i en alguns elements o formes puntuals que hagin estat acotats.

Entre finals del segle IV a.C. i principis del I a.C. la comuna ibèrica de Sant Julià marca dues fases diferenciades. La partió entre ambdues, s'ha fet coincidir amb els primers anys del segle II a.C. És una divisòria segurament auspiciada per les conseqüències històriques que deriven dels esdeveniments bèl·lics del 195 a.C. Tanmateix, indefectiblement des de les hores ençà, la ceràmica de producció ibèrica pren una nova dinàmica malgrat certes herències i pervivències naturals de l'època precedent. En el tercer quart del segle II a.C. s'accelera una nova transformació de la ceràmica comuna en una evolució de la que se'n perd el rastre en el segon quart del segle I a.C. en abandonar-se els sectors explorats del poblat.

### 13.1 El segle III a.C.

A primer cop d'ull, la ceràmica comuna ibèrica de l'època sembla ancorada en un immovilisme que impedeix captar cap mena d'evolució, ni en les formes ni en les tendències. Una mirada més atenta permet adonar-se'n d'una sèrie de matisos que faciliten esclarir certs elements de canvi amb un xic d'ordre.

A començaments de segle alternen quasi per igual les pastes bícromes, també anomenades sandvitx, amb les monòcromes. Les tonalitats preferides són les rogenques, les torrades i grises. En aquest darrer cas i, en general en les cuites reductores, els resultats recorden moltíssim a la grisa de la costa catalana. A final de segle les pastes sandvitx comprenen un grup minoritari.

La decoració, en absència de la pintura blanca, es basa precisament en la combinació cromàtica de pastes i engalbes. És la tècnica de les engalbes aplicades que també documentava la ceràmica fina. La incidència es calcula que afecta a un



màxim del 30% de la producció per a la segona meitat del segle III a.C. i, especialment en el darrer quart. Mentre que és pràcticament nul·la per al primer terç del segle III a.C. En la comuna, la varietat de pastes i acabats fa que els efectes aconseguits siguin més espectaculars i vistosos que en les seves parentes de taula. La tècnica consisteix en aplicar una engalba de color diferent -generalment més fosca- a la base de fons per mitjà de pinzells i espàtules amb l'ajut del torn. Sovintegen el gris i després els marrons i granatosos. L'engalba s'escampa des de la base i la part inferior del recipient on és espessa i opaca. A mesura que puja vers la vora es torna més prima i mig transparenta el color de fons. De vegades es barregen dues tonalitats.

Una altra modalitat decorativa és la incisa. El màxim exponent, per bé que excepcional, és el que llua una gerra apareguda a l'U.E. 1049 de la zona 1 del poblat. L'estrat corresponia als reompliments del barri ibèric propiciats per la construcció de la plataforma del temple. És un context de segona meitat avançada del segle II a.C. Tanmateix, com succeeix en els farciments, hom hi troba materials d'èpoques diverses. Tal podia ser el cas d'una gerra de cuita oxidada on l'engalbat evidenciava la barreja de tonalitats propiciat per multitud de retocs espatulats per tota la superfície externa. Com ja s'ha comentat, és una tècnica pròpia del segle III a.C. i especialment de la segona meitat. El fragment era petit però suficient per mostrar una escena figurada incisa sobre la pasta tendra. S'hi apreciava un genet amb el cavall, per damunt del qual unes ziga-zagues podrien representar les muntanyes, mentre que unes espigues girades cap per avall, flanquejant el cavaller, es podien interpretar com els arbres d'un bosc. La traçada directa i simple permetia altres interpretacions per als elements secundaris però no deixava de ser una troballa excepcional que ben aviat fou publicada (Burch/Nolla/Sagrera, 1998, 39-52). El referent visual més immediat era el d'una copa F-I (en realitat un got bicònic D-I de transició al D-I/III amb dues nanses contraposades) de Mas Boscà, a Badalona, on el tema principal eren dos vaixells prop d'una costa farcida de muntanyes (Maluquer de Motes, 1965, 129-138). La datació estratigràfica era aproximada amb la de Sant Julià, és a dir, un context de segona meitat avançada del segle III a.C. (Junyent/Baldellou, 1972, 6, 9 i 52).

El repertori formal se centre principalment en unes gerres bitroncocòniques on sovintegen els colls de cigne amb les vores obertes i penjants. La base apareix normalment arrodonida amb el cul còncav. Un dels trets més característics dels primers anys de segle és la proliferació d'un encaix a la vora que obliga al llavi a aixecar-se verticalment (fig. 344). Pel que sembla aquestes motlures es troben a Ullastret des de mitjan segle IV a.C. i hi són molt abundants en el segle III a.C. (Martín, 1999, 105). Certament les dades del Bosc del Congost apunten en aquesta direcció si més no per a la primera meitat del segle. Així ho testimonien les sitges 55, 41 i 57 (325/250 a.C.) on hi sovintegen. Altrament a la sitja 6 (275/250 a.C.) no se n'hi troben pas gaires i a la 50 i 51 (270/240 a.C.) s'hi verifiquen motlures atenuades on el llavi no s'enfila tan sobtadament o es fa més curt. A la sitja 43 (240/220 a.C. i a les 116 i 3 (230/200 a.C.) la troballa és ja testimonial.

Una altra vora abundant és l'ametllada on s'hi insinua un encaix bé per sota, o per sobre. Es documenta en els dos primers terços del segle III a.C. (sitges 41, 50, 51, 57, 6, 88 i 43) encara que, des de mitjan segle s'accentua un procés de rarefacció (fig. 344). En el mateix grup hi podem incloure les vores ametllades que no mostren l'encaix però que dibuixen un pla o carena per la banda externa del llavi. En aquest cas la datació es perllonga perquè se n'han localitzat també en sitges de finals del segle III a.C. (sitges 116 i 3) i, en relativa abundància encara, durant la primera meitat del segle II a.C. (sitges 13, 8, 34, 58 i 19) (fig. 344).

El broc inferior en forma de cullera plana o de bec d'ànec és un element amb molta personalitat que apareix poc i en un període concret. Conde que hi dedicà un estudi monogràfic remuntava els explemplars més antics a inicis del segle VI a.C., però aclaria que, la major part del material, corresponia al segle III a.C. i la primera meitat del segle II a.C. (Conde, 1987, 37-38). Els de Sant Julià de Ramis s'han d'atribuir al període àlgid proposat per l'autora i concretament entre el 275 a.C. i el 200 a.C. que és el període que comprèn els reompliments de les sitges 57, 28, 6, 88, 50, 43 i 116 del Bosc del Congost. Malauradament no s'ha aconseguit, en cap cas, associar-lo a un perfil o recipient concret per l'enorme fragmentació de què són objecte aquests atuells més grossos.

## 13.2 El segle II a.C.

Representa un canvi substancial respecte el segle III a.C. tant pel repertori de formes com pel gust per nous acabats. El primer terç esdevé un període de transició com ho podia haver estat el darrer quart del segle anterior. Desapareixen les pastes bícromes, tret d'elements tangencials, la tècnica de les engalbes aplicades també i, en conseqüència, els retocs espatulats sobre la superfície externa dels recipients. Les coccions reductores perden pes davant les oxidades, car dominen els tons vermellorsos, carbasses i especialment els beixos, principalment a partir de mitjan segle. Les decoracions es caracteritzen per l'austeritat. Es concreten en l'aparició esporàdica de mugrons en els primers anys del segle i en llistons horitzontals similars als que llueixen certes peces del servei de taula que es repetiran durant tota la centúria.

Les formes són objecte d'una profunda transformació que s'intueix a finals del segle III a.C. amb l'aparició de cassoles de perfils similars als vasos G de la ceràmica fina. Tanmateix el fet més trascendental és la paulatina rarefacció de les gerres bitroncocòniques durant els setanta primers anys del segle II. Les del moment sovint hi combinen peus anul·lars i els llistons ja esmentats (fig. 215, 4). Des de la simbòlica data del 150 a.C. no s'hi troba un concepte de vas predominant sinò que la varietat de formes constata l'adopció dels nous models itàlics que s'aprecia en totes les classes ceràmiques ibèriques. Hi abunden gerres de perfils diversos amb un repertori semblant al de la ceràmica d'engalba blanca i també de la ceràmica de taula i viceversa.

Es podria parlar de gerres de la forma 1 de l'engalba blanca (fig. 270, 2), de vasos G-II dimensionats i dels G-V, una nova sèrie amb uns plantejaments similars a l'anterior i ben documentada a les sitges 84 i 2 del Bosc del Congost (130/100 a.C.) (fig. 247, 5 i 6) i (fig. 268, 5 i 6). També d'uns atuells que vindrien a ser els germans gran de les copes F-II perquè en reproduïxen exactament el perfil però a l'engrós. Com l'anterior, es documenten en el darrer terç del segle II a.C., específicament a les sitges 2 i 119 (fig. 237, 1) i (fig. 268, 3).

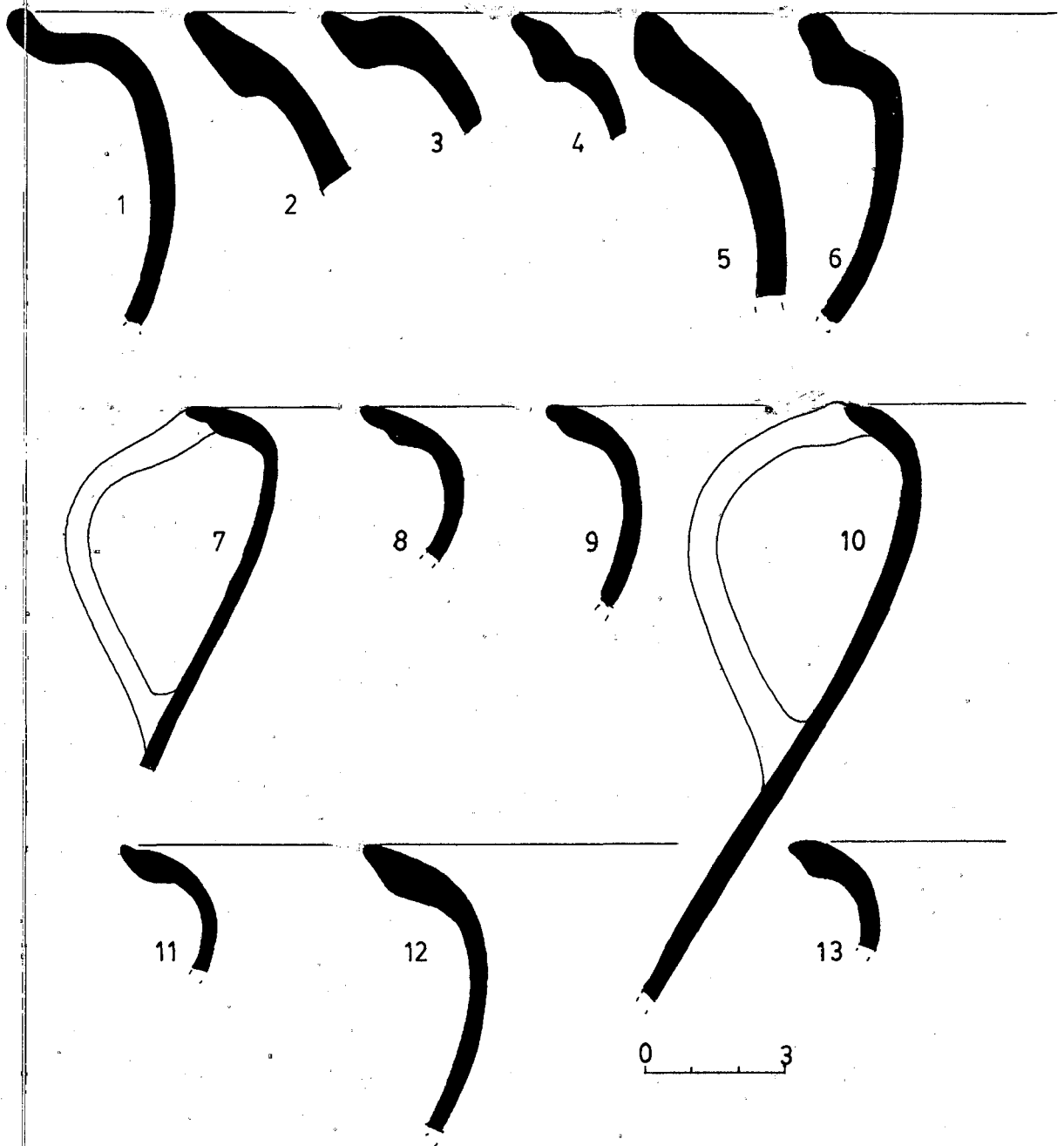

Fig. 344. Algunes formes de vores de ceràmica comuna ibèrica: 1 a 6 amb l'encaix o motllura, 7 a 9 ametllades amb un encaix inferior, 10 i 11 ametllades amb un encaix sobre la banda interna del llavi i 12 i 13 ametllades amb la banda exterior del llavi carenada.

## 14. Bibliografia.

(Adroher/López 1996). ADROHER A.M. i LÓPEZ A., Material del siglo IV a.n. e. en Mas Castellar de Pontós (Alt Empordà, Girona): el silo 27, *Cypsela*, XI, Girona, 1996, pp. 41 a 58.

(Aguarod 1991) AGUAROD C., *Cerámica romana importada de cocina en la Tarraconense*, Zaragoza, 1991.

(Agustí et al. 1998). AGUSTÍ B., BURCH J., CARRASCAL C., MERINO J. i NAVARRO N., Els reompliments de les sitges del Bosc del Congost, *Cypsela* XII, Girona, 1998. 81-95.

(Agustí/Burch/Llinàs 1998). AGUSTÍ B., BURCH J. i LLINÀS J., Les sitges ibèriques de Sant Sebastià de la Guarda (Palafrugell, Baix Empordà), *Estudis del Baix Empordà*, 17, Sant Feliu de Guíxols, 1998, pp. 43 a 58.

(Almagro 1949) ALMAGRO BASCH, M., La cerámica griega en los siglos VI-V a.C. en Ampurias, *Rivista di Studi Liguri*, XV, 1949, 62-122.

(Almagro 1953). ALMAGRO M. *Las necrópolis de Ampurias. Introducción y necrópolis griegas*, vol. I. Monografias ampuritanas., 2. Barcelona, 1953.

(Almagro 1955) ALMAGRO M., *Las necrópolis de Ampurias*, vol. II, *Necrópolis romanas y necrópolis indígenas*, Monografias Ampuritanas, 3, Barcelona 1955.

(Aquilué et al. 1984). AQUILUÉ J., MAR R., NOLLA J.M., RUIZ DE ARBULO J. i SANMARTÍ E., *El forum romà d'Empúries (Excavacions de l'any 1982) Una aproximació arqueològica al procés històric de la romanització al nord-est de la Península Ibèrica*, Monografies emporitanes, VI, Barcelona, 1984.

(Aquilué et al. 2000) AQUILUÉ X., CASTANYER, P., SANTOS M. i TREMOLEDA Q., Les ceràmiques de vernís negre dels segles II i I a.C. a Empúries, l'Escala Alt Empordà, *La ceràmica de vernís negre dels segles II i I a.C.: centres productors mediterranis i comercialització a la Península Ibèrica*. Taula rodona. Empúries, 4 i 5 de juny de 1998, 2000, 31-58.

(Aquilué/García/Guitart (coord.) 2000) AQUILUÉ X., GARCÍA J. I GUITART J. Coordinadors., *La ceràmica de vernís negre dels segles II i I a.C.: centres productors mediterranis i comercialització a la Península Ibèrica*. Taula rodona. Empúries, 4 i 5 de juny de 1998, 2000.

(Aranegui 1985). ARANEGUI C., Las jarritas grises de tipo ampuritano, *Ceràmiques gregues i helenístiques a la Península Ibèrica.*, Monografies Emporitanes, VII, Barcelona, 1985, 101, 113.

(Aranegui 1987). ARANEGUI C., La cerámica gris de tipo ampuritano, Céramiques hellénistiques et romaines, II, *Annales littéraires de l'Université de Besançon*, vol. 331, Les Belles Lettres, 1987, pp. 87 a 98

(Aranegui 1992). ARANEGUI C., *La cerámica ibérica*, Cuadernos de Arte Español, 34. Madrid, 1992.

(Aranegui 1993) ARANEGUI C., La cerámica ibérica ante la romanización, *Homenatge a Miquel Tarradell*, Estudis Universitaris Catalans XXIX, Barcelona, 1993, 553-558.

(Asensio 1996). ASENSIO D., Les àmfores d'importació de la ciutadella ibèrica d'Alorda Park o les Toixoneres (Calafell, Baix Penedès, Tarragona), a *Revista d'Arqueologia de Ponent*, núm. 6. Lleida; pp. 35 a 80.

(Asensio et al., 1999). ASENSIO D., BELARTE C., SANMARTÍ J. i SANTACANA J. Las cerámicas fenicias y de tipo fenicio del yacimiento del Barranc dels Gàfols (Ginestar, Ribera d'Ebre, Tarragona), *Actas del IV Congreso Internacional de Estudios Fenicios y Púnicos*, Cádiz, 1999, 1733-1745.

(Asensio/Martín 1998). ASENSIO D. I MARTÍN A., El derelicte de Bon Capó (L'Ametlla de Mar): l'inici de l'expansió de vi itàlic a la Península Ibèrica. *II col.loqui internacional d'arqueologia romana. El vi a l'antiguitat, economia, producció i comerç al Mediterrani Occidental*, Badalona 6/9 de maig de 1998. Monografies Badalonines, 14. Badalona, 1998, 138-150.

(Balil 1955-1956) BALIL A., Tres ejemplares de coroplástica ibérica en el museo Arqueológico de Barcelona, *Ampurias XVII-XVIII*, 1955-1956, 256-260.

(Barberà 1968). BARBERÀ J., La necrópolis ibérica de Cabrera de Mar. (Colección Rubio de la Serna), *Ampurias*, XXX, Barcelona, 1968, pp. 97 a 150.

(Barberà 1969). BARBERÀ J., La necrópolis ibérica de Cabrera de Mar. (Excavación 1968-1969), *Ampurias*, 31-32, Barcelona, 1969, pp. 169 a 190.

(Barberà 1993) BARBERÀ, J. Història de la denominació "ceràmica gris ampuritana" , *Homenatge a Miquel Tarradell*, Estudis Universitaris catalans XXIX, Barcelona 1993, 499-508.

(Barberà/Caballé 1960). BARBERÀ J. i CABALLÉ M., El poblado prerromano del "Turó de Can Olivé" de Cerdanyola (Barcelona), *Ampurias*, XXII-XXIII, Barcelona 1960, 185-219.

(Barberà/Nolla/Mata 1993). BARBERÀ J., NOLLA i J.M. MATA, E., *La ceràmica grisa emporitana*, Cuadernos de Arqueología, 6, Barcelona, 1993.

(Barberà/Pascual 1969). BARBERÀ J. i PASCUAL R., El poblado prerromano de la Muntanya de Sant Miquel, en Vallromanes, Montornés, *Ampurias* 31-32, 1969-1970, 273-280.

(Barberà/Sanmartí 1982). BARBERÀ J. i SANMARTÍ E., Excavacions al poblat ibèric de la Penya del Moro, Sant Just Desvern 1974-1975 i 1977-1981, Barcelona, 1982.

(Benoit 1961) L'épave du Gang Conglué a Marseille, XIV supplément a "Gallia", Paris, 1960.

(Blasco/Buixò 1998). BLASCO S. i BUXÓ R. (Coordinadors), *El graner de l'Empordà. Mas Castellà de Pontós a l'Edat del Ferro*, Girona, 1998.

(Bolòs 1968) BOLÒS M. de T., *Geografia de Catalunya* dirigida per L. Solé Sabarís, vol. II, Barcelona 1968, 409-436.

(Bruni/Conde 1991) BRUNI S.T. i CONDE M.J., Presencia ibérica en Etruria y el mundo itálico a través de los hallazgos cerámicos de los siglos III-I a.C., *La presencia de material etrusco en la Península Ibérica*, coordinat per J. Remesal i O. Musso, Barcelona 1991, 543-576.

(Burch 1994). BURCH J. Excavacions arqueològiques al poblat ibèric de Sant Julià de Ramis. *Annals de l'Institut d'Estudis Gironins*, XXXIII. Girona, 1994, 75-88.

(Burch 1996). BURCH, J. *L'emmagatzematge de sitges d'època ibèrica al nord-est de Catalunya*, Tesi doctoral, Universitat de Girona, 1996 (inèdita).

(Burch 1998). BURCH J., L'ús de sitges en època republicana al nord-est de Catalunya, a *Revista d'Arqueologia de Ponent*, núm. 6, Lleida; 207-216.

(Burch et al, 1991). BURCH J., CARRASCAL C., CASELLAS LL. E., MERINO J. i NAVARRO N. *Fitxes d'excavació* de la campanya de 1991 en el Bosc del Congost, original manuscrit.

(Burch et al. 1992). BURCH J., CARRASCAL C., CASELLAS LL. E. MERINO J. i NAVARRO N. Excavacions arqueològiques en el traçat de la variant de la carretera Nacional II al seu pas per Girona, *Primeres jornades d'arqueologia de les comarques de Girona*, Sant Feliu de Guíxols, 1992, 60-70

(Burch et al. 1993). BURCH J., CARRASCAL C., CASELLAS LL. E. MERINO J. i NAVARRO N., Triptólemo. El culto a Deméter y los misterios Eleusinos. Hallada en Gerona una representación excepcional del héroe griego, *Revista de Arqueología*, 144, Madrid, 1993, 40 -45.

(Burch et al. 1995). BURCH J. CARRASCAL C., MERINO J. i NAVARRO N., L'emmagatzematge de sitges al pla de Girona. L'exemple del Bosc del Congost., *Excavacions d'urgència a Sant Julià de Ramis. Any 1991-1993*, Sèrie monogràfica, 16, Centre d'Investigacions Arqueològiques, Girona, 71-84.

(Burch et al. 1996). BURCH J., CASAS J., NOLLA J.M., PALAHÍ LL., SAGRERA J. i VIVÓ D., *El poblat ibèric de Sant Julià de Ramis. Memòria d'excavació, campanya de 1996*, (inèdita).

(Burch/Merino/Agustí 1995) BURCH J., MERINO J. i AGUSTÍ B., El context geològic i geogràfic de la zona de Sant Julià de Ramis. *Excavacions d'urgència a Sant Julià de Ramis. Anys 1991-1993*, Sèrie monogràfica, 16, Agustí B, Merino J. i Burch J editors, Girona 1995, 13-16.

(Burch/Nolla 1996) BURCH J. i NOLLA J.M., Gerunda i els Ausetans. Una qüestió recurrent, *Annals de l'Institut d'Estudis Gironins*, XXXV, Girona, 1996, 9-26.

(Burch et al. 1998). BURCH J., NOLLA J.M., PALAHÍ LL., SAGRERA J. i VIVÓ D. Les excavacions a la muntanya de Sant Julià de Ramis, *Quartres jornades d'Arqueologia de les comarques de Girona*. Figueres, 1998, 93-108.

(Burch et al. 1999). BURCH J., NOLLA J.M., PALAHÍ LL., SAGRERA J. i VIVÓ D., *El poblat ibèric de Sant Julià de Ramis. Memòria d'excavació, campanyes de 1997 i 1998*, (inèdita).

(Burch et al. 2000) BURCH J., NOLLA J.M., PALAHÍ L., SAGRERA J. i VIVÓ D., Excavacions en el poblat ibèric de Sant Julià de Ramis, *Cinquenes Jornades d'Arqueologia de les Comarques de Girona*, Olot, 2000, 89-91.

(Burch et al. 2000b). BURCH J., NOLLA J.M., PALAHÍ LL., SAGRERA J. i VIVÓ D. La fi del món ibèric: l'exemple de l'*oppidum* de la muntanya de Sant Julià de Ramis, XXII Col.loqui Internacional per l'Estudi de l'Edat del Ferro, Girona, 2000, 135-146.

(Burch et al. 2001). BURCH J., NOLLA J. M., PALAHÍ LL., SAGRERA J., SUREDA M. i VIVÓ D., *Excavacions arqueològiques a la Muntanya de Sant Julià de Ramis. El sector de l'antiga església parroquial*, 1, Sant Julià de Ramis 2001.

(Burch et al. en premsa). BURCH J., NOLLA J.M., PALAHÍ LL., SAGRERA J. i VIVÓ D. Hallado un fragmento de cerámica ibérica con decoración incisa en el poblado ibérico de Sant Julià de Ramis, XXIV Congreso Nacional de Arqueología, en premsa.

(Burch et al. en premsa). BURCH J., NOLLA J.M., PALAHÍ LL., SAGRERA J. i VIVÓ D. Quatre sivelles de cinturó trobades a Sant Julià de Ramis, II congrés d'Història dels Pirineus, Girona, en premsa.

(Burch/Nolla/Sagrera 1998) BURCH J., NOLLA J.M. i SAGRERA J., Una peça notable procedent de Sant Julià de Ramis, *Annals de l'Institut d'Estudis Gironins*, XXXIX, Girona, 39-52.

(Burch/Nolla/Sagrera 1999) BURCH J., NOLLA J.M. i SAGRERA J., La fi del món ibèric. L'exemple de l'*oppidum* de la muntanya de Sant Julià de Ramis, XXII Col.loqui Internacional per l'estudi de l'Edat del Ferro, *L'hàbitat protohistòric a Catalunya, Rosselló i Llenguadoc Occidental. Actualitat de l'arqueologia de l'edat del Ferro*, Girona, 2000, 135-146.

(Burch/Sagrera 1994). BURCH J. i SAGRERA J., Excavacions arqueològiques d'urgència durant l'any 1993 al poblat ibèric de Sant Julià de Ramis



(el Gironès). *Actes de les segones jornades d'arqueologia de les comarques de Girona*. Torroella de Montgrí, 1994, pp. 63 a 71.

(Burch/Sagrera 1996). BURCH J. i SAGRERA J., Notícia de la presència d'un abocador ceràmic al poblat ibèric de Sant Julià de Ramis, *Cypsela XI*, Girona 1996, 59-66.

(Cantón 1995) CANTÓN P., *L'oppida ibèric de Sant Julià de Ramis*, Anglès, 1995.

(Caravaca 1996). CARAVACA J., El poblat ibèric de Castell Barri (Calonge), *Jornades d'homenatge a Lluís Esteve i Cruaïas*, Sant Feliu, 1996, 31-34.

(Caravaca/Teixidor 1996). CARAVACA J i TEIXIDOR M., Excavacions arqueològiques l'any 1994 al poblat ibèric de Sant Julià de Ramis (Gironès). *Actes de les III Jornades d'arqueologia de les Comarques de Girona*. Santa Coloma de Farners, 1996, 119-125.

(Carbonell/Pons 1987) CARBONELL E. i PONS E., *Girona abans de Girona. Prehistòria*, Girona, 1987 (Quaderns d'Història de Girona).

(Casas 1982). CASAS J., La tomba de la Clota Grossa (L'Escala, Alt Empordà) *Cypsela IV*, Girona 1982, 157-163.

(Casas et al. 1990) CASAS J., CASTANYER P., NOLLA J.M. i TREMOLEDA J. *Ceràmiques comunes i de producció local d'època romana. I. Materials alto-imperials a les comarques orientals de Girona*. Centre d'Investigacions Arqueològiques de Girona, Sèrie monogràfica 12, Girona 1990.

(Casas/Merino/Soler 1991) CASAS J., MERINO J. i SOLER V., El poblat ibèric de Planells i les sitges dels Bordegassos (Sant Mori-Vilopriu), *Cypsela IX*, Girona 1991, 121-139.

(Casas/Soler/Turon 1996) CASAS J., SOLER V. i TURON J., Les sitges de Tolegassos. Aspectes de la fase republicana del jaciment, *Cypsela XI*, Girona 1996, 67-97.

(Castañer/Roure/Tremoleda 1987). CASTAÑER P., ROURE A. I TREMOLEDA J. Les sitges de Cervià de Ter en el context de la romanització a *Jornades Internacionals d'Arqueologia romana de la Hispania Citerior*, 1. Documents de treball, Museu de Granollers, Granollers; 187-194.

(Castanyer/Sanmartí/Tremoleda 1993). CASTANYER P., SANMARTÍ E., i TREMOLEDA J. Céramique grise de la côte catalane, *Dictionnaire des Céramiques Antiques en Méditerranée nord-occidentale (Provence, Languedoc, Ampurdan)* a Lattara 6, Py M., director, Lattes 1993, 391-397.

(Castanyer/Sanmartí/Tremoleda 1993b). CASTANYER P., SAMARTÍ E. i TREMOLEDA J. Céramique catalane engobée, *Dictionnaire des Céramiques Antiques en*

*Méditerranée nord-occidentale (Provence, Languedoc, Ampurdan)* a Lattara 6, Py M., director, Lattes 1993. 156-157.

(Castanyer/Sanmartí/Tremoleda 1993c). CASTANYER P., SANMARTÍ E., i TREMOLEDA J. Céramique commune ibérique, *Dictionnaire des Céramiques Antiques en Méditerranée nord-occidentale (Provence, Languedoc, Ampurdan)* a Lattara 6, Py M., director, Lattes 1993. 351-356.

(Castanyer/Tremoleda 1999). CASTANYER P. i TREMOLEDA J., La vil·la romana de Vilauba. Un exemple de l'ocupació i explotació romana del territori a la comarca del Pla de l'Estany, Girona, 1999.

(Codex 1995). FÀBREGA X., BENET C., REMOLÀ J.A., MACIAS J. M., SUBIAS E., BURÉS L., RIGO A., PUERTA C., LLOBET C., MIRÓ N., CARRERAS N., RICH A. i MONTLLÓ J. (CODEX SCCL), Camí de Vista Alegre, *Autopistas i arqueologia. Memòria de les excursions en la prolongació de l'Autopista A-19*, Barcelona, 1995, 95-117.

(Conde 1987). CONDE M.J., Estudi sobre un recipient ibèric: vas amb broc inferior. *Fonaments*, 6, Ed. Curial, Barcelona 1987, 27-60.

(Conde 1991). CONDE M.J., Les produccions de *Kalathoi* d'Empúries i la seva difusió mediterrània (segles II-I a.C.), *Cypsela IX*, Girona 1991, 141-168.

(Conde 1992) CONDE M.J. Un *kalathos* amb pintura blanca al musu Arqueològic de Barcelona, *Homenatge a Miquel Tarradell, Estudis Universitaris Catalans XXIX*, Barcelona, 1992, 521-526.

(Conde 1992b). CONDE M.J., Una producció ceràmica característica del món ibèric tardà: el *kalathos* "barret de copa", *Fonaments*, 8, Barcelona 1992, 117-169.

(Conde et al. 1994). CONDE M. J., CURA M., GARCÍA J., SANMARTÍ J. i ZAMORA D., Els precedents. Les ceràmiques de cuina a torn pre-romanes en els jaciments ibèrics de Catalunya, *Ceràmica comuna romana d'època altoimperial a la península Ibèrica*, Monografies emporitanes, VIII, Empúries, 1994, 13-24.

(Fernández-Miranda 1976) FERNÁNDEZ-MIRANDA M., Jarritas ibéricas de tipo ampuritano en las islas Baleares. Cronología arqueológica y tipología analítica, *Trabajos de prehistoria*, 33, 1976, 255-290.

(Feugère et al. 1994) FEUGÈRE M., DEDET B., LECONTE S. i RANCOULE G., Les paves du Ve au Iie siècle av J-C en Gaule méridionale, Aquitania, 12, Bordeaux, 1994, 237-282.

(Foerster 1987) FOERSTER F., Fine and common ceramics from the Palamós wreck, *The International Journal of Nautical Archaeology and underwater Exploration*, 1987, 256-260.

(Gallet de Santerre 1980) GALLET DE SANTERRE H., *Enserune, les silos de la terrasse est*, Gallia, sup. 39, Paris, 1980.

(García 1992) GARCÍA J. La ceràmica ibèrica en els contextos republicans de la Laitània litoral, *Ceràmiques de tècnica ibèrica a la Catalunya romana*, Societat Catalana d'Arqueologia, Barcelona 1992, 21-31.

(García 1993). GARCÍA J. *Turó dels dos pins, necròpoli ibèrica*, ed. AUSA, Sabadell, 1993.

(García/Pujol/Esteban 1981). GARCÍA J., PUJOL C. i ESTEBAN R., Les sitges del poblat ibèric de Burriac (II) (Cabrera de Mar). *Laietania* 1, Mataró, 1981, 15-63.

(García/Pujol/Zamora 2000). Las ceràmicas de barniz negro de los siglos II-I a.C. en la zona central de la costa Layetana: los ejemplos de Burriac, Iluro y sus territorios, *La ceràmica de vernís negre dels segles II i I a.C.: centres productors mediterranis i comercialització a la Península Ibèrica*. Taula rodona. Empúries, 4 i 5 de juny de 1998, 2000, 59-70.

(Gasull et al. 1985). GASULL P., BLANCH R.M., GONZÁLEZ A., LORENCIO C., MAYORAL F., XANDRI J. i YLL E., *El poblat ibèric de Castellrúf*, col.lecció memòries d'Intervencions Arqueològiques de Catalunya, núm. 16.

(Granados/Sanmartí 1988). GRANADOS J.O. i SANMARTÍ J., Les sitges ibèriques de Bellaterra, *Fonaments*, 7, Barcelona 1988, 115-162.

(Hernández 1983). HERNÁNDEZ M., *El yacimiento ibérico de Can Badell. Bigues Riells del Fay, Vallés Oriental*, Barcelona, 1983.

(Jannoray 1949) JANNORAY J., Las excavaciones de Ensérune y el problema de la ceràmica ibèrica, estudio de estratigrafía y cronología, *Archivo Español de Arqueología*, 74, 1949, 3-20.

(Jannoray 1955) JANNORAY J., *Ensérune, contribution à l'étude des civilisations préromaine de la Gaule meridionale* (BEFAR, fasc. 181) París, 1955.

(Járrega 1990) JÁRREGA R., Les ceràmiques grises de tipus emporità, *Laietania*, 5, Estudis d'història i d'arqueologia de Mataró i del Maresme, Mataró, 1990.

(Jully 1978) JULLY, J-J. Céramiques ibero-languedociennes et ibériques classiques dans les basses vallées de l'Herault et de l'Orb, typologie, chronologie, *Empúries*, 38-40, 1976-1978, 387-393.

(Junyent/Baldellou 1972). JUNYENT E. i VALDELLOU V., Estudio de una casa ibèrica en el poblado de Mas Boscà, Badalona (provincia de Barcelona), *Príncipe de Viana*, 1972, 126-127.

(Kukhan 1963) KUKHAN E., El origen de la pintura blanca en la ceràmica antigua del NE de Cataluña, *Actas del Congreso Nacional de Arqueología*, Sevilla-Málaga, 1963, 353 ss.

(Lafuente 1992) LAFUENTE A., La producció de ceràmica ibèrica pintada del taller de Fontscaldes, *Ceràmiques de tècnica ibèrica a la Catalunya romana*, Societat Catalana d'Arqueologia, Barcelona, 1992, 47-77.

(Lamboglia 1953) LAMBOGLIA N., Ceramica ampuritana o ceramica masaliota?, *Rivista di Studi Liguri*, XIX, 1953, 111-114.

(Lamboglia 1954) LAMBOGLIA N., La ceràmica ibèrica negli strati di Albintimilium e nel territorio ligure e tirrenico, *Rivista di Studi Liguri*, XX, 1954, 84-125.

(Llinàs/Merino 1997). LLINÀS J. i MERINO J., *Memòria d'excavació del Camp dels Escalers*, memòria tècnica d'intervenció arqueològica, 1997, inèdita.

(Llinàs/Merino 1998). LLINÀS J., MERINO J., El camp dels Escalers, *Quartres jornades d'arqueologia de les comarques de Girona*, Figueres, 1998, 109-113.

(Llinàs et al. 1998) LLINÀS J., MERINO J., MIRÓ M., MONTALBÀN C. PALAHÍ LL. i SAGRERA J. *La Peralada ibèrica i medieval segons l'arqueologia. Les excavacions de 1989 a 1995*, Figueres, 1998.

(López 1989) LÓPEZ A., *Las cerámicas romanas de paredes finas en Cataluña*, Quaderns científics i tècnics, 2, Barcelona, 1989.

(López/Rovira/Sanmartí 1982). LOPEZ A., ROVIRA J. I SANMARTÍ E., *Excavaciones en el poblado Layetano del Turó del Vent, Llinars del Vallés. Campañas de 1980 y 1981*. Monografies arqueològiques 3. Barcelona, 1982.

(Lyding-Will 1982) LYDING-WILL, E., Greco-ithalic amphoras, *Hesperia*, 51, 3, 338-356.

(Maluquer de Motes 1965). MALUQUER DE MOTES J., Una vasija excepcional del poblado de Mas Boscà, *Pyrenae*, 1, 1965, 129-138.

(Maluquer de Motes 1972). MALUQUER DE MOTES J., El poblado ibérico de Sant Julià de Ramis (Gerona). *Pirineos*, 106. Jaca, 1972, 43-60.

(Mar/Ruiz de Arbulo 1993) MAR R. i RUIZ DE ARBULO J., *Ampurias romana. Historia, Arquitectura y Arqueología*, AUSA ed., Sabadell 1993.

(Marabini 1973) MARABINI M.T. *The Roman thin Walled pottery from Cosa (1946-1954)*. Memoirs of the American Academy in Rome, XXXII.

(Marcet/Sanmartí 1989) MARCET R. i SANMARTÍ E., *Empúries*, Diputació de Barcelona, 1989.

(Marín/Ribera 2000). MARÍN C. i RIBERA A., Las cerámicas de barniz negro de Valentia, *La ceràmica de vernís negre dels segles II i I a.C.: centres productors mediterranis i comercialització a la Península Ibèrica*. Taula rodona. Empúries, 4 i 5 de juny de 1998, 2000, 85-90.

(Maroto 1990) MAROTO J., El medi físic. El clima i les aigües, *Història de Girona*, dirigida per L. Costa, Girona, 1990, 11-12.

(Martín 1975). MARTÍN A., Excavaciones de salvamento en el tramo de autopista Gerona-Figueras a *XIV Congreso Nacional de Arqueología*. Vitoria; 1113-1128.

(Martín 1977). MARTÍN A., *Ullastret. Guia de les excavacions i del seu museu*, Girona 1977.

(Martín 1978). MARTÍN A., La ceràmica decorada amb pintura blanca de les comarques costeres del nord-est de Catalunya. *Cypsela II*, Girona, 1978, 145-160.

(Martín 1981). MARTÍN A., El taller de les ceràmiques emporitanes de Fellines, *Estudi general I*, vol. I, Girona, 1981, 37-49.

(Martín 1988). MARTÍN A., Algunes precisions més sobre la ceràmica ibèrica indigeta decorada amb pintura blanca, *Fonaments*, 7, Barcelona 1988, 47-56.

(Martín 1991). MARTÍN A., El poblament ibèric a Girona, *Història de Girona*, Ed. ADAC, Girona, 1991, 33-36.

(Martín 1994). MARTÍN A. Els antecedents ibèrics de la ciutat de Gerunda, *Annals de l'Institut d'Estudis Gironins*, XXXIII, Girona, 1994, 89-108.

(Martín 1997). MARTÍN A., *Guies del Museu d'Arqueologia de Catalunya Ullastret*. Girona, 1997.

(Martín 1997b). MARTÍN A., Un edifici cultural de la segona meitat del segle III a.C. a l'Illa d'en Reixach, *Quaderns de Prehistòria i Arqueologia de Castelló*, 18. Castelló, 1997, 43-70.

(Martín 1999) MARTÍN A., El material ceràmic dels sondejors 10/2 i 10/3 de la zona 10: cronologia de la muralla meridional, *Excavacions arqueològiques a l'Illa d'en Reixach (1987-1992)*. Monografies d'Ullastret 1. Girona, 1999, 99-115.

(Martín et al. 1999). MARTÍN A., BUXÓ R., LÓPEZ J. B. i MATARÓ M., (directors), *Excavacions arqueològiques a l'Illa d'en Reixach (1987-1992)*. Monografies d'Ullastret 1. Girona, 1999.

(Martín/Conde 1999). MARTÍN A. i CONDE M.J. Tipologia i quantificació dels materials ceràmics de l'Insula 7, *Excavacions arqueològiques a l'Illa d'en Reixach (1987-1992)*. Monografies d'Ullastret 1. Girona, 1999, 155-185.

(Martín/Genís 1993). MARTÍN A. i GENÍS M.T., Els jaciments ibèrics de Puig de Serra (Serra de Daró) segles VI-IV a.C. *Estudis del Baix Empordà*, núm. 12, Sant Feliu de Gu'xols, 1993, 5-48.

(Martín/Genís 1999) MARTÍN A. i GENÍS M. T., Tipologia i quantificació dels materials ceràmics de l'insula 4, *Excavacions arqueològiques a l'Illa d'en Reixach (1987-1992)*. Monografies d'Ullastret 1. Girona, 1999, 117-126.

(Martín/Mataró/Caravaca 1997). MARTÍN A., MATARÓ M. i CARAVACA J., Un edifici cultural de la segona meitat del segle III a.C. a l'Illa d'en Reixach, *Quaderns de prehistòria i d'arqueologia de Castelló*, 18. Castelló, 1997, pp. 43-70.

(Mata 1992). MATA C. i BONET H., La ceràmica ibèrica: ensayo de tipologia, *Estudios de arqueología ibérica i romana*, Homenaje a Enrique PLa Ballester, Valencia, 1992, 117-173.

(Mayet 1975) MAYET F., *Les céramiques à parois fines dans la Péninsule Ibérique*, París, 1975.

(Miró/Pujol/Garcia 1988). *El dipòsit del sector occidental del poblat ibèric de Burriac (Cabrera de Mar, Maresme). Una aportació al coneixement de l'època ibèrica tardana al Maresme (s. I a.C.)*. Laietania 4. Estudis d'Història i d'Arqueologia del Maresme, Mataró 1988.

(Montalban 1996). MONTALBAN, C., L'església romànica dels Sants Metges (Sant Julià de Ramis, Gironès). *Terceres jornades d'arqueologia de les comarques de Girona*, Santa Coloma de Farners, 1996, 257-263.

(Morel 1978). MOREL J. P., A propos des céramiques campaniennes de France et d'Espagne, *Archeologie en Languedoc*, 1, 1978, 149-168.

(Morel 1981). MOREL J. P., *Céramique campanienne, les formes*. BEFAR, 244, París, 1981. vol. 2.

(Nieto/Nolla 1985) NIETO F.X. i NOLLA J.M., El yacimiento arqueológico de Riells-La Clota y su relación con Ampurias, *VI Congreso internacional de Arqueología Submarina, Cartagena-1982*, 1985, 265-283.

(Nolla 1978) NOLLA J.M., Una producció característica. Les àmfores "DB", *Cypsela*, II, 1978, 201-230.

(Nolla 1981). NOLLA J.M., La ceràmica d'engalba blanca. Una nova aportació a l'estudi del període baix-republicà (segles II-I a.C.) al nord-est del Principat, *Estudi general I*, vol. I, Girona, 1981, 51-62.

(Nolla 1982). NOLLA J.M. Les decoracions de les ceràmiques emporitanes, *Cypsela* IV, Girona, 1982, 133-156.

(Nolla 1986). NOLLA J.M., Les ceràmiques indígenes fines del nord-est de Catalunya. Una nova forma de la ceràmica d'engalba blanca. *Quaderns del Centre d'Estudis de Banyoles*, 1985. *Homenatge al Dr. J.M. Coromines*, II. Banyoles, 1986, 190-195.

(Nolla 1987). NOLLA J.M., Gerunda dels orígens a la fi del món antic, *Fonaments, Prehistòria i Món antic als Països Catalans*, 7, 1987 69-108.

(Nolla 1987b). NOLLA J.M., *Girona romana de la fundació a la fi del món antic*, Quaderns d'Història de Girona, Girona, 1987.

(Nolla 1999) NOLLA J.M., El material ceràmic dels nivells fundacionals de Gerunda. Els estrats inferiors de Casa Pastors, *Revista d'Arqueologia de Ponent*, 9, Lleida 1999, 181-214.

(Nolla/Casas 1981). NOLLA J. M. i CASAS J., El material a torn, a *El recinte fortificat ibèric de Puig Castellet*, Pons E., Toledo A. i Llorens J.M., Servei Tècnic d'Investigacions Arqueològiques, Sèrie monogràfica, 3, Girona, 1981, 203-228.

(Nolla/Casas 1984.). NOLLA JM. i CASAS J., *Carta arqueològica de les comarques de Girona*. Centre d'Investigacions de Girona, Girona 1984.

(Nolla/Casas 1992) NOLLA J.M. i CASAS J., Les ceràmiques fines locals (0 indígenes) del nord-est de Catalunya a època baix republicana, *Ceràmiques de tècnica ibèrica a la Catalunya romana*, Societat Catalana d'Arqueologia, Barcelona, 1992, 11-20.

(Nolla/Casas 1997). NOLLA J.M. i CASAS J., Nouvelles donnés sur la via Augusta dans le secteur nord-est de la Catalogne, *Voies romaines du Rhône à l'Ébre: via Domitia et via Augusta*, G. Castellví, J-P Comps, J. Kotarba i A. Pezin (editors), Paris 1997, 142-148 (Documents d'Archeologie Française, 61).

(Nolla/Esteva/Aicart 1989). NOLLA J.M., ESTEVA LL. i AICART F. El poblat ibèric dels Guíxols. *Estudis sobre el Baix Empordà*, núm. 8. Sant Feliu de Guíxols, 1989, 45-116.

(Nolla/Nieto 1989). NOLLA J. M. i NIETO F. X., La importación de ámforas romanas en Cataluña durante el periodo tardo-republicano, *Annfore romane e stria economica: un decennio di ricerca*, Roma 1989, (Collection de l'école française de Rome, 114), 367-391.

(Oliva 1958). OLIVA, M., Excavaciones arqueológicas en la ciudad ibérica de Ullastret (Gerona), *Anales del Instituto de Estudios Gerundenses*, vol. XII, Girona, 1958, 319-337.

(Oliva 1961) OLIVA M., Cerámica con decoración de pintura blanca en las excavaciones de Ullastret (Gerona), *Actas del VII Congreso Nacional de Arqueología*, Barcelona, 1961, 315 ss.

(Oliva 1964). OLIVA M., Tesela arqueológica. Excavaciones arqueológicas, *Revista de Gerona*, 26, Girona 1964, 62-66.

(Oliva 1967). OLIVA, M. Inventario de los castillos, fortalezas, recintos amurallados, torres de defensa y casas fuertes de la provincia de Gerona. *Revista de Gerona*, 40. Girona, 1967, 47-62.

(Pallí 1990) PALLÍ L., El medi físic. Les unitats geomorfològiques, *Història de Girona*, dirigida per L. Costa, Girona, 1990, 8-10.

(Palol 1950) de PALOL P, Fíbulas y broches de cinturón de època visigoda en Cataluña, *Archivo Español de Arqueología*, 23, Madrid, 73-98.

(Pericot et al. 1952) PERICOT L., COROMINAS J.M., OLIVA M., RIURÓ F. i PALOL P. de. La labor de la Comisaría Provincial de excavaciones Arqueológicas de Gerona (1942-1948), *Informes y Memorias*, 27, Madrid, 41 -62.

(Ponce 1975) PONCE A. M., Descripción de algunos jarritos hallados en el yacimiento de Isla Pedrosa, *Inmersión y Ciencia*, 8-9, 1975, 98-99.

(Pons 1993). PONS E., Céramique non tournée protohistorique de l'Empordà et des régions voisines. *Dictionnaire des céramiques Antiques en Méditerranée nord-occidentale*, Lattara 6, Lattes 1993, 261-272.

(Pons et al. 1993) PONS E., ADROHER A., BARTUZEN J., CONTRERAS F., LLAVANERAS N. i TABERNERO E., El jaciment protohistòric de Mas Castellar-Pontós (Alt Empordà). Resultats de les campanyes (1990-1992), *Annals de l'Institut d'Estudis Empordanesos*, 26, Figueres, 1993, 313-340.

(Pons/Rovira 1997). PONS E, i ROVIRA M.C., *El dipòsit d'ofrenes de la fossa 101 de Màs Castellà de Pontós: un estudi interdisciplinari*, Estudis arqueològics, 4, Girona, 1997.

(Pons/Toledo/Llorens 1981). PONS E., TOLEDO A. i LLORENS J.M. *El recinte fortificat ibèric de Puig Castellet (Excavacions 1975-1980)*, Sèrie monogràfica, 3. Centre d'Investigacions de Girona, 1981.

(Pontós/Ullastret 1998). ESTEBA, J., FERNANDEZ M. J., PONS E., CARAVACA J., CONDE M. J., GENÍS M. T., GRAU M. i MARTÍN A. (Equips Pontós i Ullastret). Les fàcies ceràmiques d'importació a l'Empordà durant el segle III i la primera meitat del segle II a.C. a través dels jaciments de Pontós i Ullastret a *Arqueomediterrània*, 4. Universitat de Barcelona, 1998, 129-156 .

(Principal 1998) PRINCIPAL-PONCE J., *Las importaciones de vajilla fina de barniz negro en la Catalunya sur y occidental durante el siglo III a.C. Comercio y dinámicas de adquisición en las sociedades indígenas*, BAR S729 (Western Mediterranean Series, 2), Oxford, 1998.

(Puig 1998). PUIG A. M., Aproximació cronològica a la muralla de Rhode. Una defensa en el límit est del núcli de Santa Maria, a *Empúries*, 51, Barcelona, 139-164.

(Pujol/García 1983). PUJOL J. i GARCÍA J., El camp de Sitges de Can Miralles-Can Modonell (Cabrera de Mar, Maresme). Un jaciment d'època ibèrica situat a la rodalia del poblat ibèric de Burriac, *Laietania* 2-3, Estudis d'Història i d'Arqueologia del Maresme, 1982-1983, Mataró, 1983, 46 -145.

(Py 1990) PY M., Fouilles dans la ville antique de Lattes. Les îlots 1, 3 et 4 nord du quartier Saint-Sauver, *Lattara* 3, Lattes 1990, 45-116.

(Py 1993) PY M., Amphores italiques, *Dictionnaire des Céramiques Antiques en Méditerranée nord-occidentale*, Lattara 6, Lattes 1993, 53-55.



(Py/Adroher/Sanchez 2001). PY M., ADROHER A. M. i SANCHEZ C., *Corpus des céramiques de l'Âge du Fer de Lattes*, Lattara 14, vol. 2, Lattes 2001.

(Ramón 1981a). RAMON J., *Ibiza i la circulació de ànforas fenícies y púniques en el mediterráneo occidental*, Trabajos del Museo Arqueológico de Ibiza, 5, Eivissa, 1981.

(Ramón 1981b). RAMON J., *La producción anfórica púnico-ebusitana*, Eivissa, 1981.

(Ramón 1991). RAMON J., *Las ánforas púniques de Ibiza*, Trabajos del Museo Arqueológico de Ibiza, 23. Eivissa, 1991.

(Ramon 1995). RAMON J., *Las ánforas fenicio-púniques del Mediterráneo central y occidental*, Barcelona, 1995 (Col.lecció Instrumeta, 2)

(Rauret 1976). RAURET A.M. *La metalurgia del bronce en la Península Ibérica durante la Edad del Hierro*, Publicaciones eventuales, 25, Universidad de Barcelona, Barcelona, 1976.

(Ribera 1995) RIBERA A., Una peculiar fosa de fundación en Valencia, *Saguntum*, 29, I, 1995, 43-70.

(Ribera 1998). RIBERA A., *La fundació de València. La ciutat a l'època romano-republicana (segles II-I a.C.)*, Estudios Universitarios 71, Institució Alfons el Magnànim, València 1998.

(Riera 1980). RIERA C., La ceràmica a mà d'Ullastret, *Cypsela III*, Girona, 1980, 117-126

(Riuró 1934). RIURÓ F., Sant Julià de Ramis, *Butlletí del Grup Excursionista i Esportiu Gironí*, Girona 1934, 5-9.

(Riuró 1936). RIURÓ, F. Esboç sobre la cultura ibèrica i el poblat de Sant Julià. *Butlletí del Grup Excursionista i Esportiu Gironí*. Girona, 1936, 8-11.

(Riuró 1936b). RIURÓ F., El poblament i la cultura ibèrica del Gironès, *Revista Víctors*, 3, Girona, 1936, sense paginar.

(Riuró 1995). RIURÓ F., Crònica de cinquanta anys d'activitat arqueològica, *Quadern de Treball*, 8. Associació Arqueològica de Girona, 1995, 75-111.

(Riuró 1998) RIURÓ F., Crònica de 50 anys d'activitat arqueològica (II), *Quadern de Treball*, 9, Associació Arqueològica de Girona, Girona, 1998, 116-150.

(Rodà 1973). RODÀ, I. Nuevas investigaciones en el poblado ibérico de Sant Julià de Ramis (Gerona). *XII Congreso Nacional de Arqueología*. Saragossa, 1973, 503-512.

(Rodà 1974). RODÀ, I. Ceràmicas exòticas y de imitación en el poblado ibérico de Sant Julià de Ramis (Gerona). *Miscelánea Arqueológica*, vol. II. Barcelona, 1974, 297-301.

(Rodríguez 1986). RODRÍGUEZ A., *La cerámica ampuritana de Ullastret*. Tesi de llicenciatura, Universitat Autònoma de Barcelona, 1986, (inèdita).

(Roman 1987) ROMAN Y. Le navire de l'Estartit (Gérona), la date de son naufrage et sa signification, *Actes del I Col.loqui Internacional d'Arqueologia Romana. El vi a l'antiguitat, economia, producció i comerç al Mediterrani occidental*, Badalona, 28 de novembre a 1 de desembre de 1985, 1987, 302-312.

(Rovira 1993). ROVIRA M.C. Metallúrgia ibèrica: identificació i interpretació dels atuells de reducció i grèsols arran de les troballes de l'Illa d'en Reixach (Ullastret, Baix Empordà), *Cypsela*, X, Girona 1993, 61-70.

(Ruiz de Arbulo 1994) RUIZ DE ARBULO J., El gimnasio de Emporion s. II-I a.C., *Butlletí arqueològic*, època IV, 16, 1994, 11-44.

(Sagrera 1999) SAGRERA J., El material ceràmic de les sitges dels segles IV-III a.C. del Bosc del Congost. Treball de recerca de nou crèdits de tercer cicle. Girona, 1999 (inèdit).

(Sanmartí 1973). SANMARTÍ E., El taller de las pequeñas estampillas en la península Ibérica. *Ampurias*, .35, Barcelona, 1973, 135-175.

(Sanmartí 1978). *La cerámica campaniense de Emporion y Rhode. Monografies emporitanes*, IV. Barcelona, 1978.

(Sanmartí 1982) SANMARTÍ E., Una nova tomba del segle II a.C. de la necròpolis emporitana de les Corts, *Informació arqueològica*, 39, 1982, 74-81.

(Sanmartí 1985) SANMARTÍ E., Las ámforas romanas del campamento numantino de Peña Redonda (Garay, Soria), *Empúries*, 47, 1985, 130-161.

(Sanmartí/Castanyer/Tremoleda 1990) SANMARTÍ E., CASTANYER P. i TREMOLEDA J., Emporion un ejemplo de monumentalización precoz en la Hispania republicana (los santuarios helenísticos de su sector meridional). *Stadtbild und ideologie. Die monumen talisierung hispanisches städtez zwischen Republik und kaiserzert Kolloquim in Madrid von 19 bis 23 oktober 1987*, Munic, 1990, 117-194 i 2 làmines.

(Sanmartí/Nolla 1986) SANMARTÍ E. i NOLLA J.M., La datation de la partie centrale du rempart méridional d'Emporion (L'Escala, Alt Empordà, Catalogne), *Documents d'Archeologie Méridionale*, 9, 1986, 81-110.

(Sanmartí/Nolla 1986b) SANMARTÍ E. i NOLLA J.M., Informe preliminar sobre l'excavació d'una torre situada a ponent de la ciutat grega d'Empúries, *6è Col.loqui Internacional d'Arqueologia de Puigcerdà*, 1986, 159-191.

(Sanmartí/Nolla/Aquilué 1983) SANMARTÍ E., NOLLA J.M. i AQUILUÉ J., Les excavacions de l'àrea del Parking al sud de la Neàpolis d'Empúries (informe preliminar), *Empúries*, 45-46, 1983-1984, 110-153.

(Sanmartí/Principal 1997) SANMARTÍ E. i PRINCIPAL-PONCE J., Las cerámicas de importación, itàlicas e ibéricas procedentes de los campamentos numantinos, *Revista d'Arqueologia de Ponent*, 7, 1997, 35-75.

(Santmartí/Principal 1998). SANTMARTÍ E. i PRINCIPAL J., Cronología y evolución tipológica de la Campaniense A del siglo II aC: las evidencias de los pecios y de algunos yacimientos históricamente fechados, a *Arqueo-Mediterrània*, 4. Universitat de Barcelona; 193-215.

(Solier 1968). SOLIER Y., Une tombe de chef à l'oppidum de Pech-Maho (Sigean, Aude), *Revue Archéologique de Narbonnaise*, 1, 1968, 7-37.

(Tchernia 1986) TCHERNIA, *Le vin de l'Italie romaine. Essai d'histoire économique d'après les amphores*, Bibliothèque des Écoles Françaises d'Athènes et de Rome, fsc. 261, Roma, 1986.

(Tremoleda 1997) TREMOLEDA J., Una nova forma d'engalba blanca procedent d'Empúries, *Annals de l'Institut d'Estudis Empordanesos*, 30, Figueres 1997, 91-106.

(Tremoleda 2000) TREMOLEDA J., *Indústria y artesanado cerámico de época romana en el nordeste de Cataluña (Època augustea y altoimperial)*, Oxford, 2000, BAR International Series, 835.

(Vegas 1973) VEGAS M., *La cerámica común romana del Mediterráneo occidental*, Publicaciones eventuales, 22, Barcelona, 1973.

(Vilà et al. 1994). VILÀ M. DEL V., BARRACHINA M.C., MARTÍN S. i NEGRE M. M., Decoracions a la ceràmica a mà de Montbarbat, *Annals de L'Institut d'Estudis Gironins*, XXXIII, Girona, 1994, 57-74.

(Vilà/Ramon 1985). VILÀ M. DEL V. i RAMON E., La ceràmica a mà del poblat ibèric de Montbarbat, *Annals de l'Institut d'Estudis Gironins*, XXVIII, Girona 1985, 45-71.

(Vila/Barrasetas 1995). VILA G. i BARRASETAS E., Can Jordi, *Autopistas i arqueologia. Memòria de les excavacions en la prolongació de l'autopista A-19*, Barcelona, 1995, 143-152.

# Índex general.

Agraïments	1
1. Introducció: plantejament i metodologia de treball	2
2. Context geogràfic	7
3. Procedència del material.	9
3.1 El poblat	9
3.2 El camp de sitges del Bosc del Congost	13
3.3 Les sitges del camp dels Escalers	14
4. El fons Riuró	15
4.1 El fons	15
4.2 Dibuix dels materials	16
5. Les excavacions d'en Maluquer de Motes	26
5.1 La campanya de 1964	26
5.2 Dibuix dels materials	28
6. L'esplanada sota el cementiri	38
6.1 Circumstàncies de l'excavació de salvament (1993) i les campanyes de la Universitat de Girona (1996-1998).	38
6.2 Els estrats dels segles IV i III a.C.	40
6.3 L'estratigrafia del segle II a.C. anterior a la construcció de la plataforma	44
6.4 L'estratigrafia relacionada amb la construcció de la plataforma a la segona meitat del segle II a.C.	45
6.5 El colgament de les cabanes ibèriques	46
6.6 La darrera ocupació del poblat	47
6.7 Dibuix del material	49
7. Les sitges del Bosc del Congost	95
7.1 Context general	95
7.2 Les sitges del segle IV a.C. fins a mitjan segle III a.C.	102
7.2.1 La sitja 55	102
7.2.2 La sitja 41	103
7.2.3 La sitja 7	106
7.2.4 La sitja 6	107
7.2.5 La sitja 57	108
7.2.6 La sitja 50	110
7.2.7 La sitja 36	112
7.2.8 La sitja 88	113
7.2.9 La sitja 51	116
7.2.10 Làmines de material	117
7.3 Les sitges de la segona meitat del segle III a.C.	175
7.3.1 La sitja 43	175
7.3.2 La sitja 116	177
7.3.3 La sitja 40	180
7.3.4 La sitja 3	181
7.3.5 Làmines de material	185
7.4 Altres sitges del segle III a.C.	259

7.4.1 Làmines de material	260
7.5 Les sitges de la primera meitat del segle II a.C.	272
7.5.1 La sitja 53	272
7.5.2 La sitja 47	273
7.5.3 La sitja 56	275
7.5.4 La sitja 13	277
7.5.5 La sitja 8	278
7.5.6 La sitja 29	280
7.5.7 La sitja 34	281
7.5.8 La sitja 21	283
7.5.9 La sitja 58	284
7.5.10 La sitja 19	285
7.5.11 Làmines de material	287
7.6 Les sitges de la segona meitat del segle II a.C. i principis del segle I a.C.	327
7.6.1 La sitja 4	327
7.6.2 La sitja 119	328
7.6.3 La sitja 16	330
7.6.4 La sitja 84	331
7.6.5 La sitja 2	333
7.6.6 La sitja 49	335
7.6.7 La sitja 83	337
7.6.8 La sitja 65	338
7.6.9 Làmines de material	339
7.7 Altres sitges del segle II a.C.	413
7.7.1 Làmines de material	415
7.8 Materials descontextualitzats	425
8. Els camps de sitges dels Escalers i de Granollers	427
8.1 Làmines de material	431
9. La ceràmica fina ibèrica	448
9.1 La ceràmica grisa de la costa catalana i la grisa emporitana	451
9.2 Oxidada de la costa catalana/emporitana	454
9.3 La comuna de taula	455
9.4 Els motius decoratius en la ceràmica fina ibèrica	457
9.4.1 Els mamellons	457
9.4.2 Les impressions digitals	458
9.4.3 Les engalbes aplicades	458
9.4.4 Un element discutit: el solc circular del fons	459
9.4.5 Tocs espatulats	460
9.4.6 Bandes patinades	461
9.4.7 Solcs i cercles impresos	462
9.4.8 Rosetes i estampilles	462
9.4.9 Decoració incisa a rodeta	463
9.4.10 Els llistons	463
9.4.11 La decoració pintada	464
9.5 Les formes de la ceràmica fina ibèrica	464

9.5.1 L'escudella A-I	465
9.5.2 L'escudella A-II	466
9.5.3 L'escudella A-III	467
9.5.4 L'escudella A-IV	468
9.5.5 L'escudella A-V	468
9.5.6 L'escudella A-VI	469
9.5.7 L'escudella A-VII	469
9.5.8 L'escudella A-VIII	470
9.5.9 El bol de fons umbilicat A-IX	470
9.5.10 L'escudella B	471
9.5.11 Els plats C-I	471
9.5.12 Els plats C-II	472
9.5.13 Els plats C-III	472
9.5.14 Els plats C-IV	473
9.5.15 Els plats C-V	473
9.5.16 El got bicònic D-I	474
9.5.17 El got D-II	475
9.5.18 El got D-I/III	475
9.5.19 El got D-III	476
9.5.20 Els gots D-III/IV	477
9.5.21 Els gots D-IV	477
9.5.22 La gerra bicònica D-IV	478
9.5.23 El got D-VI	478
9.5.24 La gerra E-I	478
9.5.25 La gerra E-II	479
9.5.26 La gerra E-III	479
9.5.27 La gerra E-IV	480
9.5.28 Les copes F-I, F-II i F-III	480
9.5.29 Els vasos G-I i G-II	481
9.5.30 Els vasos G-III	483
9.5.31 Els vasos G-IV	483
9.5.32 El flascó H-I	483
9.5.33 L'ampolla I	484
9.5.34 El vas J	484
9.5.35 El <i>Skyphos</i> , forma J	485
9.5.36 Flascons L	486
9.5.37 L' <i>askos</i> , forma M	486
9.5.38 Els gobelets de parets fines (forma II).	487
10. La ceràmica ibèrica pintada	511
10.1 La ceràmica indigeta	511
10.2 La ceràmica ibèrica pintada tardana	513
11. La ceràmica d'engalba blanca	520
12. La ceràmica de cuina	522
12.1 Les produccions tornejades	523
12.2 La ceràmica a mà	524
13. La ceràmica comuna ibèrica	530

13.1 El segle III a.C.	530
13.2 El segle II a.C.	532
14. Bibliografia	535