



**EPS**

Escola Politècnica  
Superior

## **Projecte/Treball Fi de Carrera**

**Estudi:** Enginyeria Tècn. Ind. Electrònica Ind. Pla 1994

**Títol:**

Automatització d'una planta de preparació i distribució de pinsos

**Document:** 2. PLÀNOLS

**Alumne:** Jaume Delgà Castaño

**Director/Tutor:** Joan Puigmal Pairo

**Departament:** Electrònica, Informàtica i Automàtica

**Àrea:** ESA

**Convocatòria** (mes/any): maig/2007

ALIMENTACIONS GENERALS.....	Plànol 1
RACK 0 PLC.....	Plànol 2
EXTENSIÓ RACK 0 PLC.....	Plànol 3
RACK 1 PLC.....	Plànol 4
EXTENSIÓ RACK 1 PLC.....	Plànol 5
MÒDULS RELÉS 1.....	Plànol 6
MÒDULS RELÉS 2.....	Plànol 7
MÒDULS RELÉS 3.....	Plànol 8
MÒDULS RELÉS 4.....	Plànol 9
MÒDULS RELÉS 5.....	Plànol 10
MÒDULS RELÉS 6.....	Plànol 11
MÒDULS RELÉS 7.....	Plànol 12
ELECTROVÀLVULES CORRECCIÓ I BÀSCULES.....	Plànol 13
ELECTROVÀLVULES RASERES DOSIFICACIÓ.....	Plànol 14
ELECTROVÀLVULES BARREJA I EMPLENAT SORTIDA.....	Plànol 15
ELECTROVÀLVULES MOLÍ, ENSACADORA I BUIDAT SORTIDA.....	Plànol 16
MOTOR ELEVADOR RECEPCIÓ.....	Plànol 17
MOTOR POP RECEPCIÓ.....	Plànol 18
MOTOR CARGOL EMPLENAT SITGES.....	Plànol 19
MOTOR CARGOL BUIDAT SITGES.....	Plànol 20
MOTOR VENTILADORS SITGES.....	Plànol 21
MOTOR CARGOL TOLVA ALIMENTACIÓ MOLÍ.....	Plànol 22
MOTOR VIBRADOR ALIMENTACIÓ MOLÍ.....	Plànol 23
MOTOR MOLÍ.....	Plànol 24
MOTOR VENTILADOR MOLÍ.....	Plànol 25
MOTOR CARGOL BUIDAT MOLÍ.....	Plànol 26
MOTOR ELEVADOR DOSIFICACIÓ.....	Plànol 27

MOTOR CARGOL ALIMENTACIÓ POP DOSIFICACIÓ .....	Plànol 28
MOTOR POP DOSIFICACIÓ .....	Plànol 29
MOTOR CARGOL EMPLENAT TOLVES DOSIFICACIÓ .....	Plànol 30
MOTOR BUIDAT TOLVES DOSIFICACIÓ.....	Plànol 31
MOTOR CARGOL EMPLENAT TOLVES CORRECTORS .....	Plànol 32
MOTOR CARGOL BUIDAT TOLVES CORRECTORS .....	Plànol 33
MOTOR CARGOL BUIDAT BÀSCULA CORRECTORS.....	Plànol 34
MOTOR BARREJADORA .....	Plànol 35
MOTOR BOMBA GRASSA .....	Plànol 36
MOTOR CARGOL EXTRACCIÓ BARREJADORA .....	Plànol 37
MOTOR ELEVADOR SORTIDA.....	Plànol 38
MOTOR CARGOL ALIMENTADOR ACONDICIONADOR.....	Plànol 39
MOTOR ACONDICIONADOR-MELASSADOR.....	Plànol 40
MOTOR CARGOL EXTRACCIÓ ACONDICIONADOR.....	Plànol 41
MOTOR GRANULADORA.....	Plànol 42
MOTOR TALLANTS GRANULADORA .....	Plànol 43
MOTOR CARGOL EXTRACCIÓ GRANULADORA .....	Plànol 44
MOTOR CARGOL EXTRACCIÓ REFRIGERADOR .....	Plànol 45
MOTOR ELEVADOR GRANULACIÓ .....	Plànol 46
MOTOR VENTILADOR REFRIGERADOR .....	Plànol 47
MOTOR CARGOL EXTRACCIÓ SEPARADOR FINS .....	Plànol 48
MOTOR BOMBA MELASSA .....	Plànol 49
MOTOR CARGOL TOLVA ESPERA GRANULACIÓ .....	Plànol 50
MOTOR CARGOL ALIMENTADOR POP SORTIDA 1.....	Plànol 51
MOTOR POP SORTIDA 1.....	Plànol 52
MOTOR CARGOL ENSACADOR FARINES.....	Plànol 53
MOTOR CARGOL ENSACADOR GRÀNULS .....	Plànol 54
MOTOR CARGOL EMPLENAT TOLVES SORTIDA 1 A 4 .....	Plànol 55

MOTOR CARGOL EMPLENAT TOLVES SORTIDA 5 A 8 .....	Plànol 56
MOTOR POP SORTIDA 2.....	Plànol 57
MOTOR CARGOL ALIMENTADOR POP SORTIDA 2.....	Plànol 58
RESISTÈNCIES TOLVA GREIX .....	Plànol 59
RESISTÈNCIES TOLVA MELASSA.....	Plànol 60
ELECTROVÀLVULES TOLVA GREIX .....	Plànol 61
ELECTROVÀLVULES TOLVA MELASSA .....	Plànol 62
SENSORS NIVELL RECEPCIÓ I MOLTURACIÓ .....	Plànol 63
SENSORS NIVELL DOSIFICACIÓ 1 .....	Plànol 64
SENSORS NIVELL DOSIFICACIÓ 2 .....	Plànol 65
SENSORS NIVELL CORRECCIÓ 1.....	Plànol 66
SENSORS NIVELL CORRECCIÓ 2.....	Plànol 67
SENSORS NIVELL BARREJA I GRANULACIÓ .....	Plànol 68
SENSORS NIVELL SORTIDA 1.....	Plànol 69
SENSORS NIVELL SORTIDA 2.....	Plànol 70
SENSORS TEMPERATURA I VELOCITAT .....	Plànol 71
FINALS DE CURSA POPS DISTRIBUIDORS .....	Plànol 72
FINALS CURSA PISTONS RASERES DOSIFICACIÓ .....	Plànol 73
FINALS CURSA PISTONS CORRECCIÓ I MOLTURACIÓ.....	Plànol 74
FINALS DE CURSA PISTONS EXPULSIÓ SORTIDA.....	Plànol 75
FINALS DE CURSA PISTONS SORTIDA I BARREJA .....	Plànol 76
CONDICIONADOR BÀSCULA DOSIFICACIÓ.....	Plànol 77
CONDICIONADOR BÀSCULA CORRECTORS .....	Plànol 78
CONDICIONADOR BÀSCULA ENSACADORA.....	Plànol 79
POLSADORS PROCÉS 1 .....	Plànol 80
POLSADORS PROCÉS 2.....	Plànol 81
INDICADORS LLUMINOSOS 1.....	Plànol 82
INDICADORS LLUMINOSOS 2.....	Plànol 83

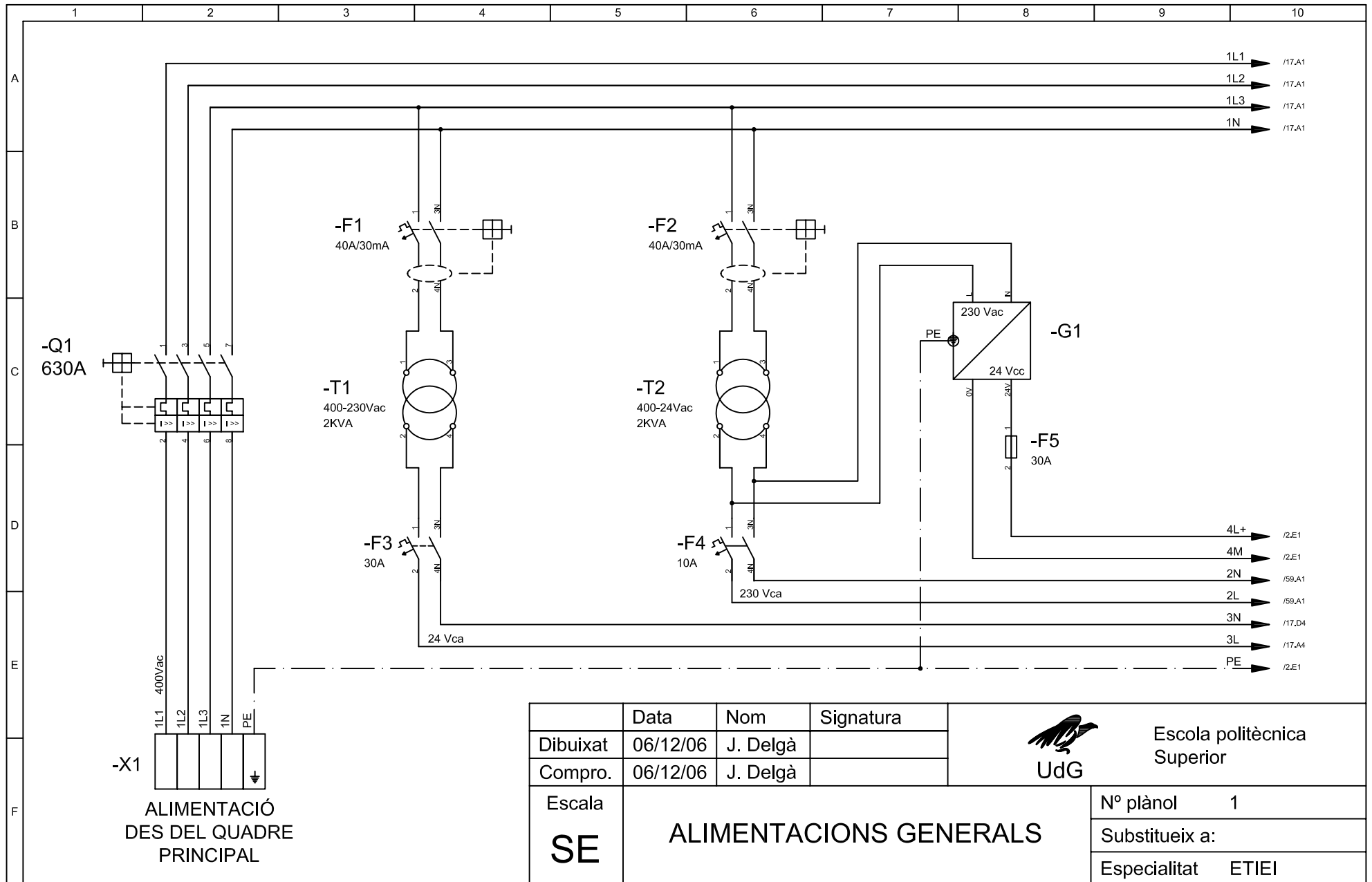



	Data	Nom	Signatura
Dibuixat	06/12/06	J. Delgà	
Compro.	06/12/06	J. Delgà	
Escola	<b>ALIMENTACIONS GENERALS</b>		
<b>SE</b>			



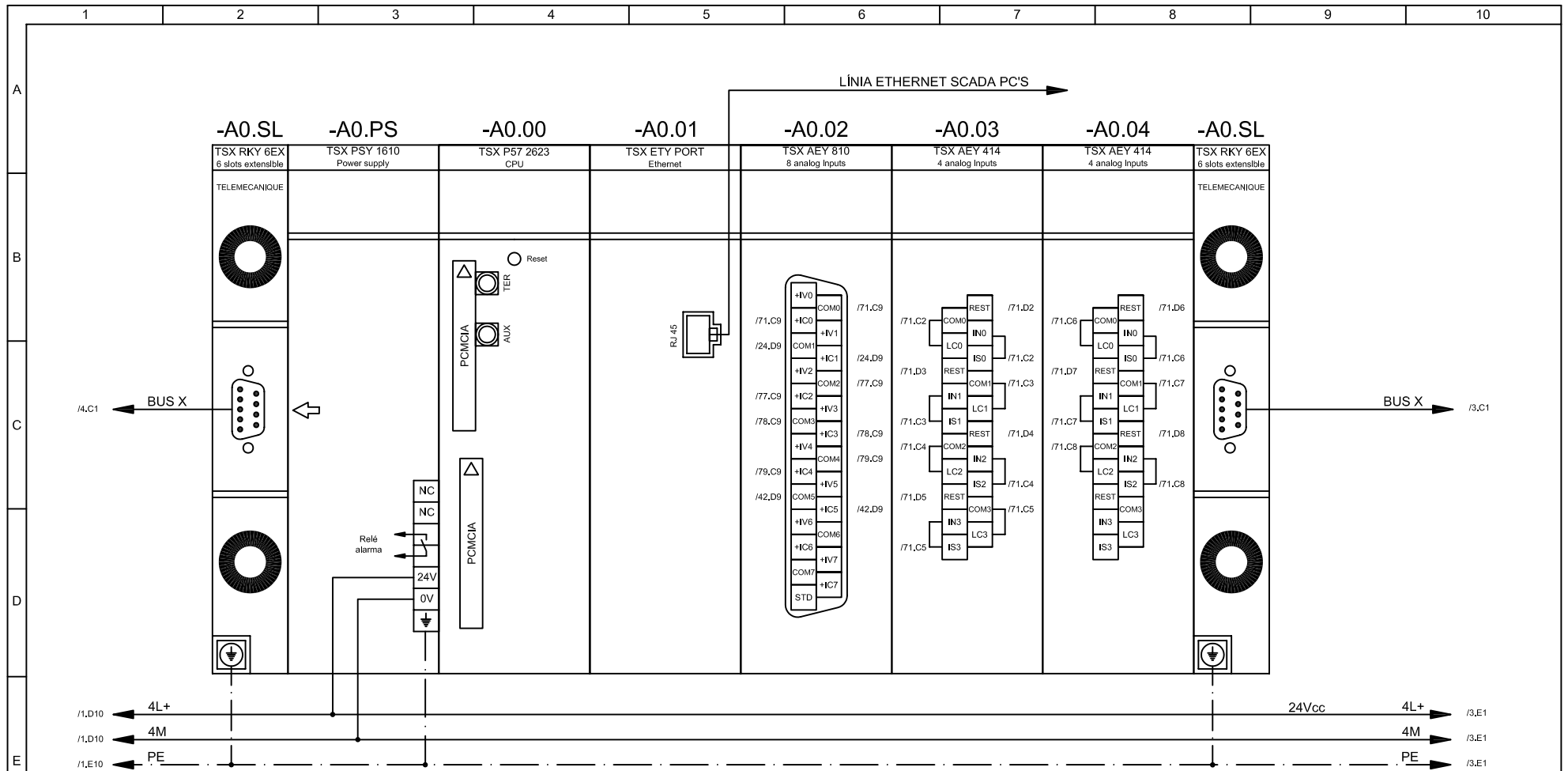

Escola politècnica Superior

Nº plànol	1
Substitueix a:	
Especialitat	ETIEI

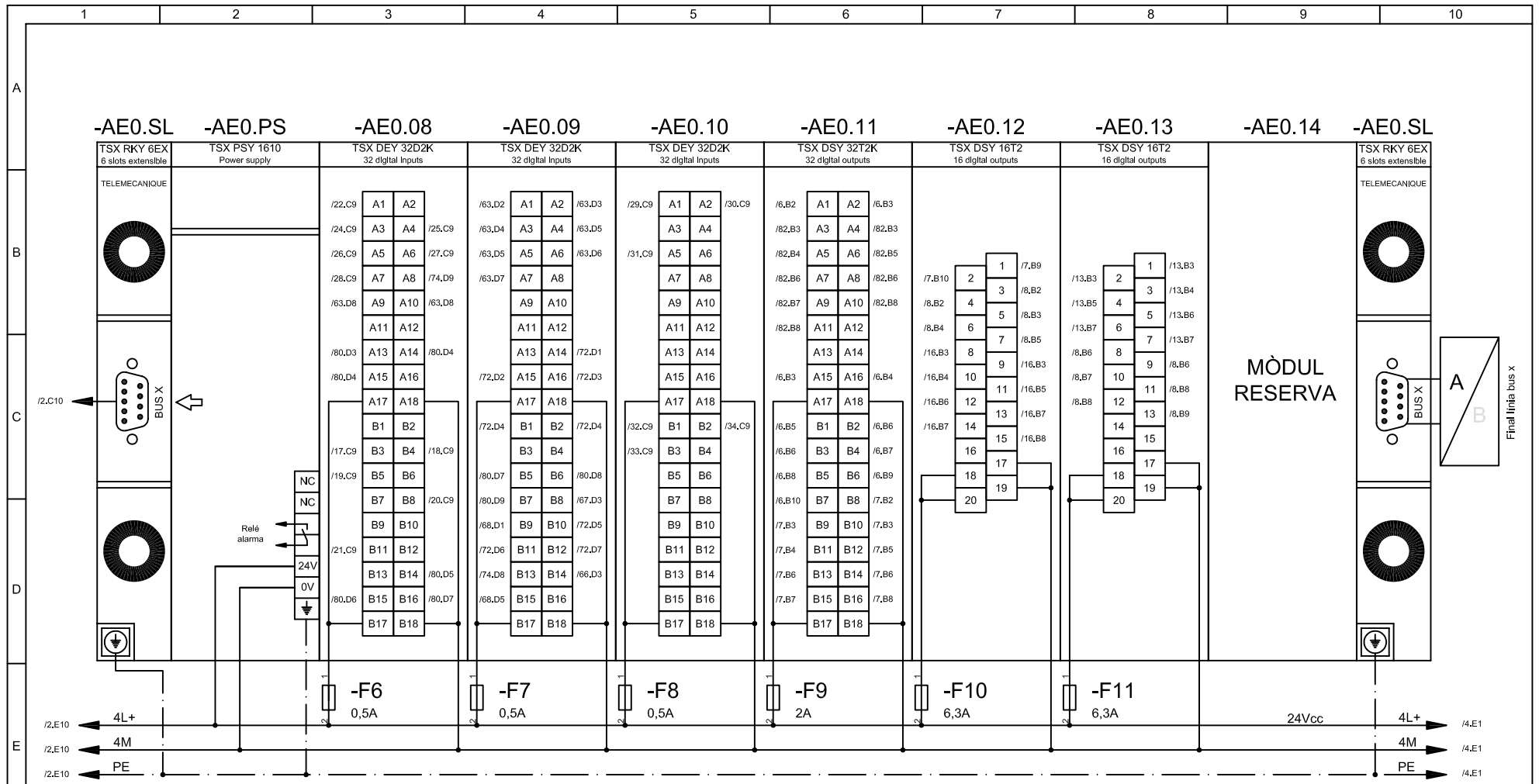

	Data	Nom	Signatura	 Escola politècnica Superior
Dibuixat	06/12/06	J. Delgà		
Compro.	06/12/06	J. Delgà		
Escala <b>SE</b>	<b>RACK 0 PLC</b>			N° plànol    2 Substitueix a: Especialitat    ETIEI



	Data	Nom	Signatura	 Escola politècnica Superior
Dibuixat	06/12/06	J. Delgà		
Compro.	06/12/06	J. Delgà		
Escala	<b>SE</b> <b>EXTENSIÓ RACK 0 PLC</b>			Nº plànol      3
				Substitueix a:
				Especialitat      ETIEI

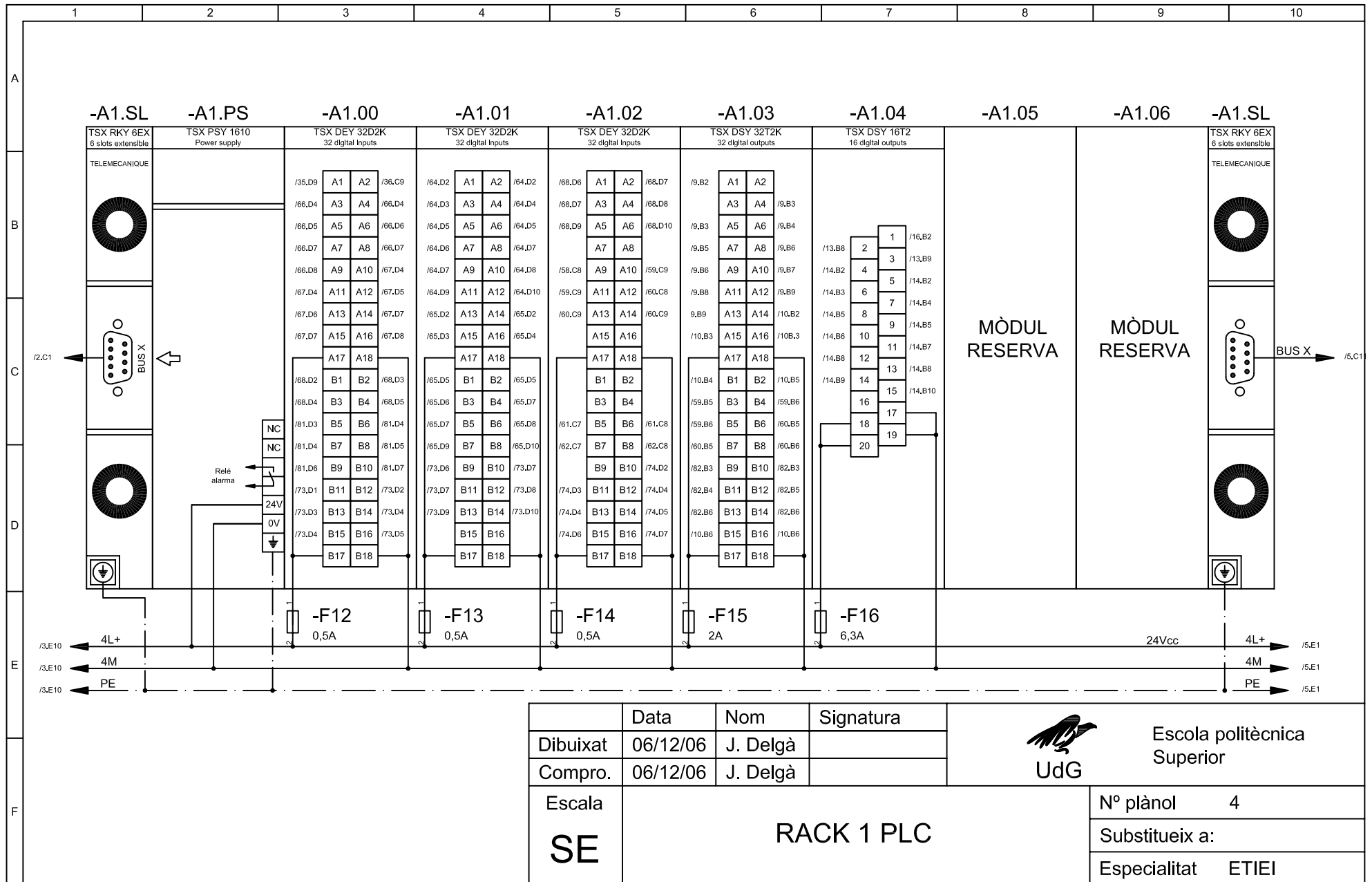



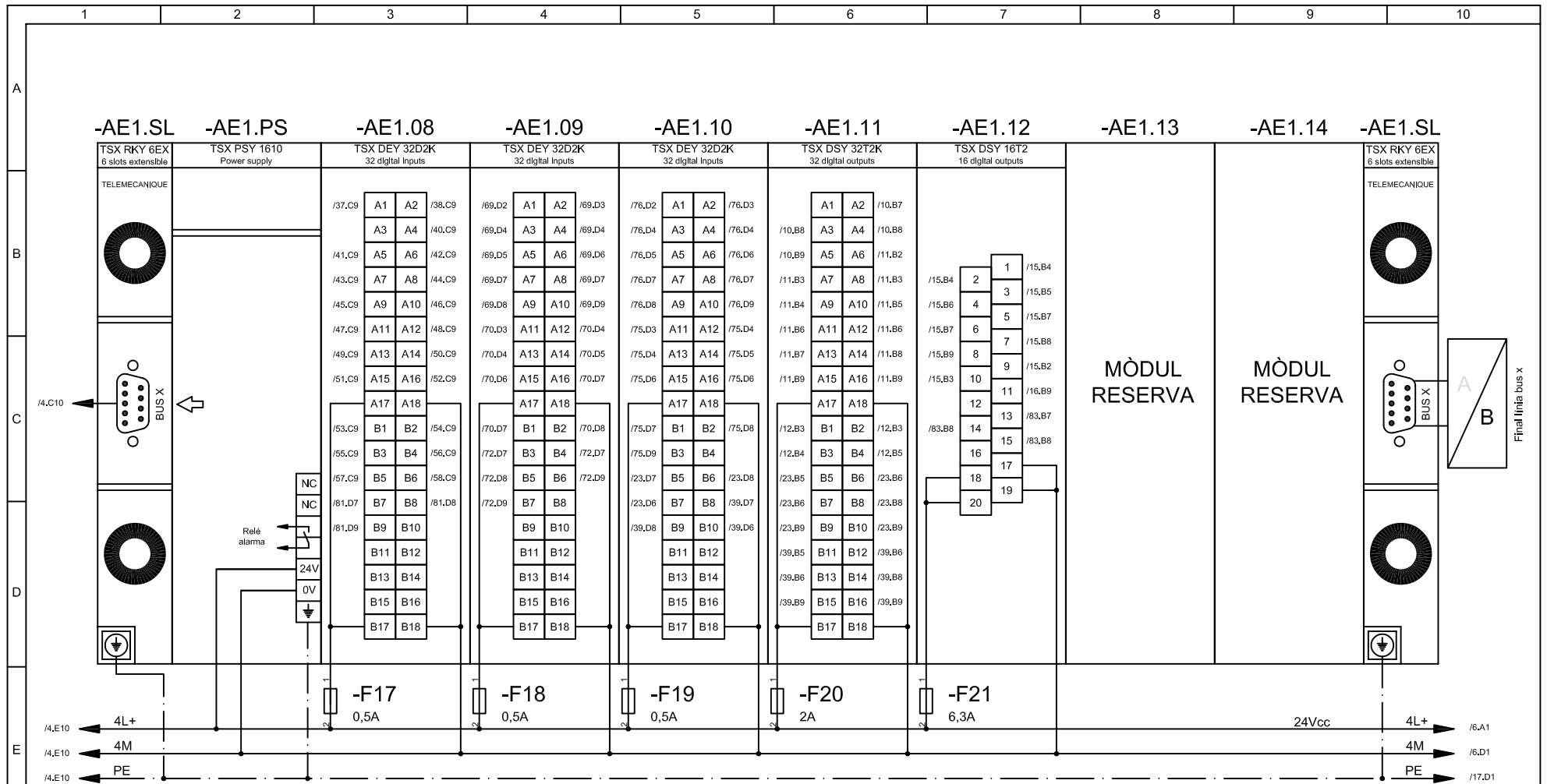

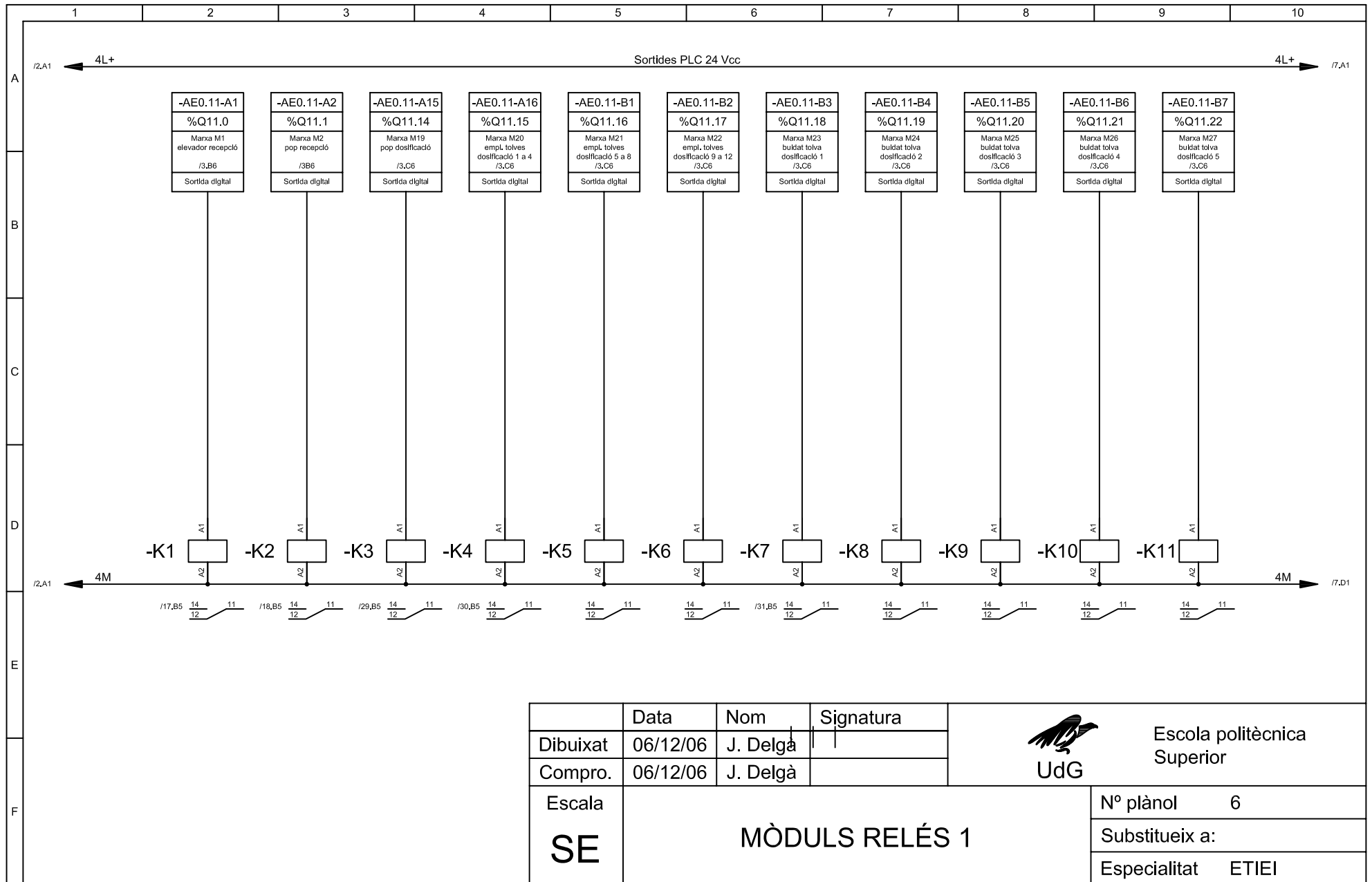

	Data	Nom	Signatura	 Escola politècnica Superior
Dibuixat	06/12/06	J. Delgà		
Compro.	06/12/06	J. Delgà		
Escola	EXTENSIÓ RACK 1 PLC			Nº plànol 5
SE				Substitueix a:
				Especialitat ETIEI

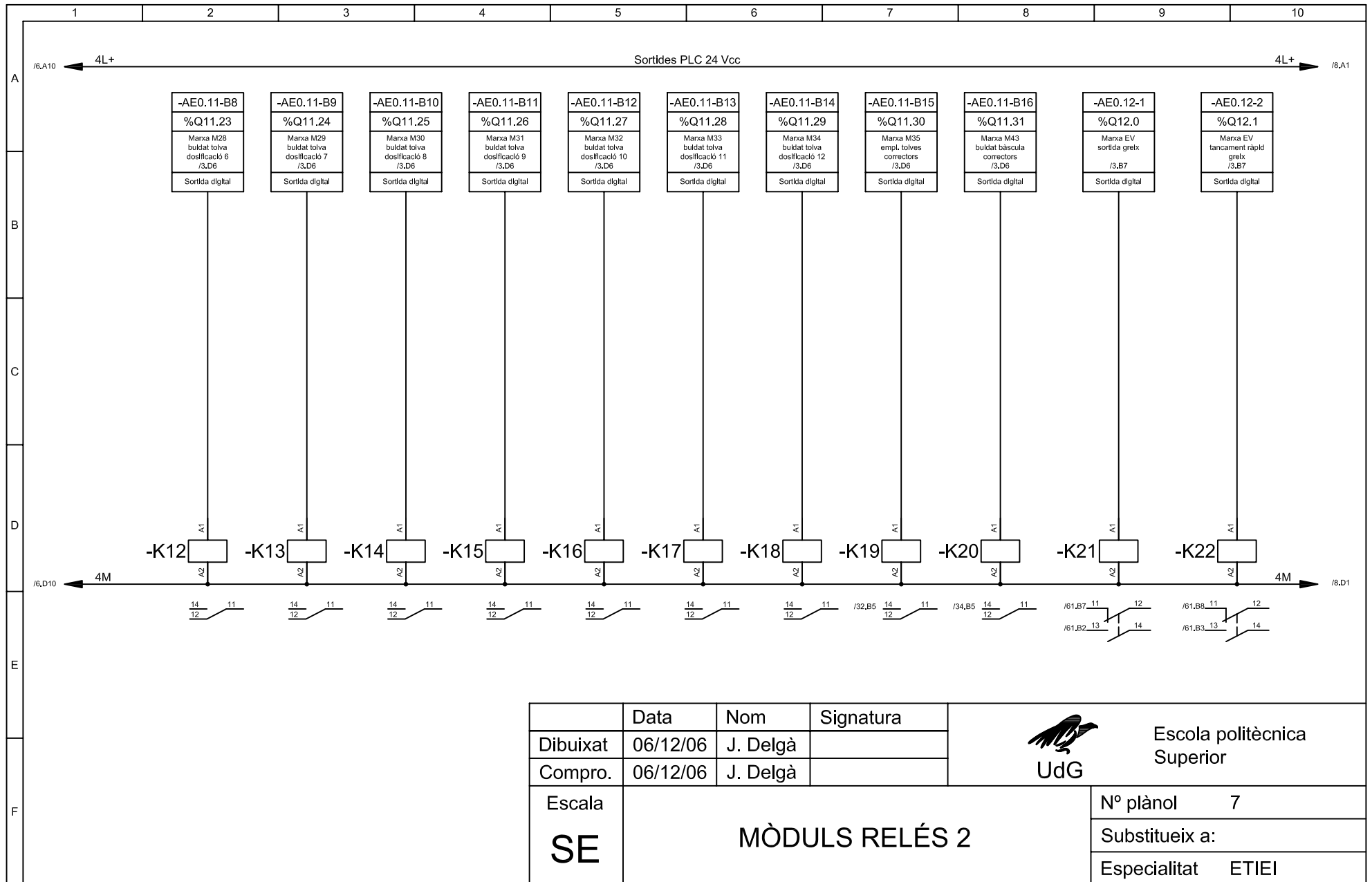

	Data	Nom	Signatura	 <b>UdG</b>	<b>Escola politècnica Superior</b>
Dibuixat	06/12/06	J. Delgà			
Compro.	06/12/06	J. Delgà			
<b>Escala</b> <b>SE</b>	<b>MÒDULS RELÉS 1</b>			<b>Nº plànol</b> 6	<b>Substitueix a:</b>
					<b>Especialitat</b> ETIEI



	Data	Nom	Signatura	 Escola politècnica Superior
Dibuixat	06/12/06	J. Delgà		
Compro.	06/12/06	J. Delgà		
Escala <b>SE</b>	<b>MÒDULS RELÉS 2</b>			N° plànol    7 Substitueix a: Especialitat    ETIEI

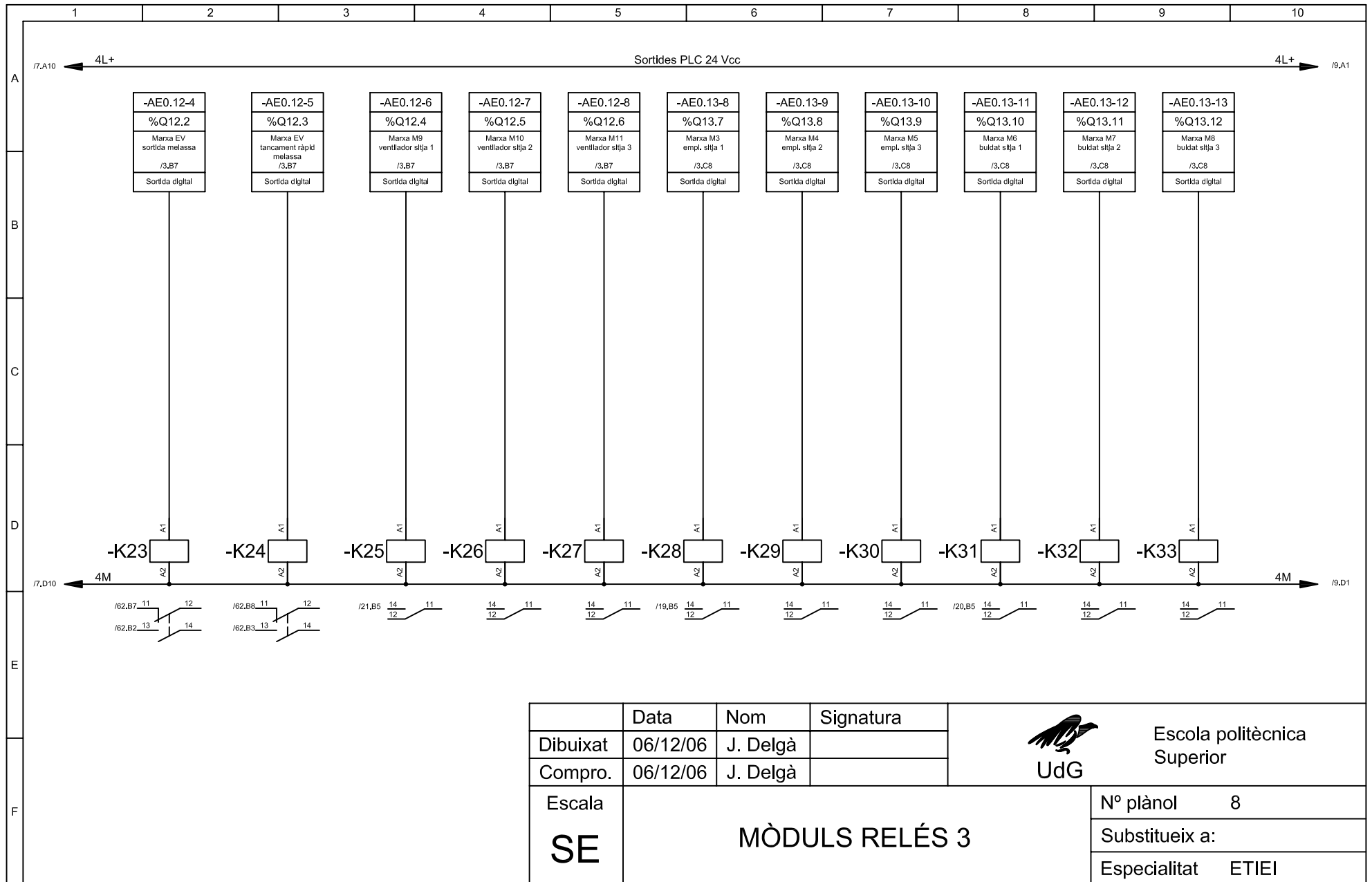

	Data	Nom	Signatura	 <b>Escola politècnica Superior</b> <b>UdG</b>
Dibuixat	06/12/06	J. Delgà		
Compro.	06/12/06	J. Delgà		
<b>Escala</b> <b>SE</b>	<b>MÒDULS RELÉS 3</b>			<b>Nº plànol</b> 8 <b>Substitueix a:</b> <b>Especialitat</b> ETIEI

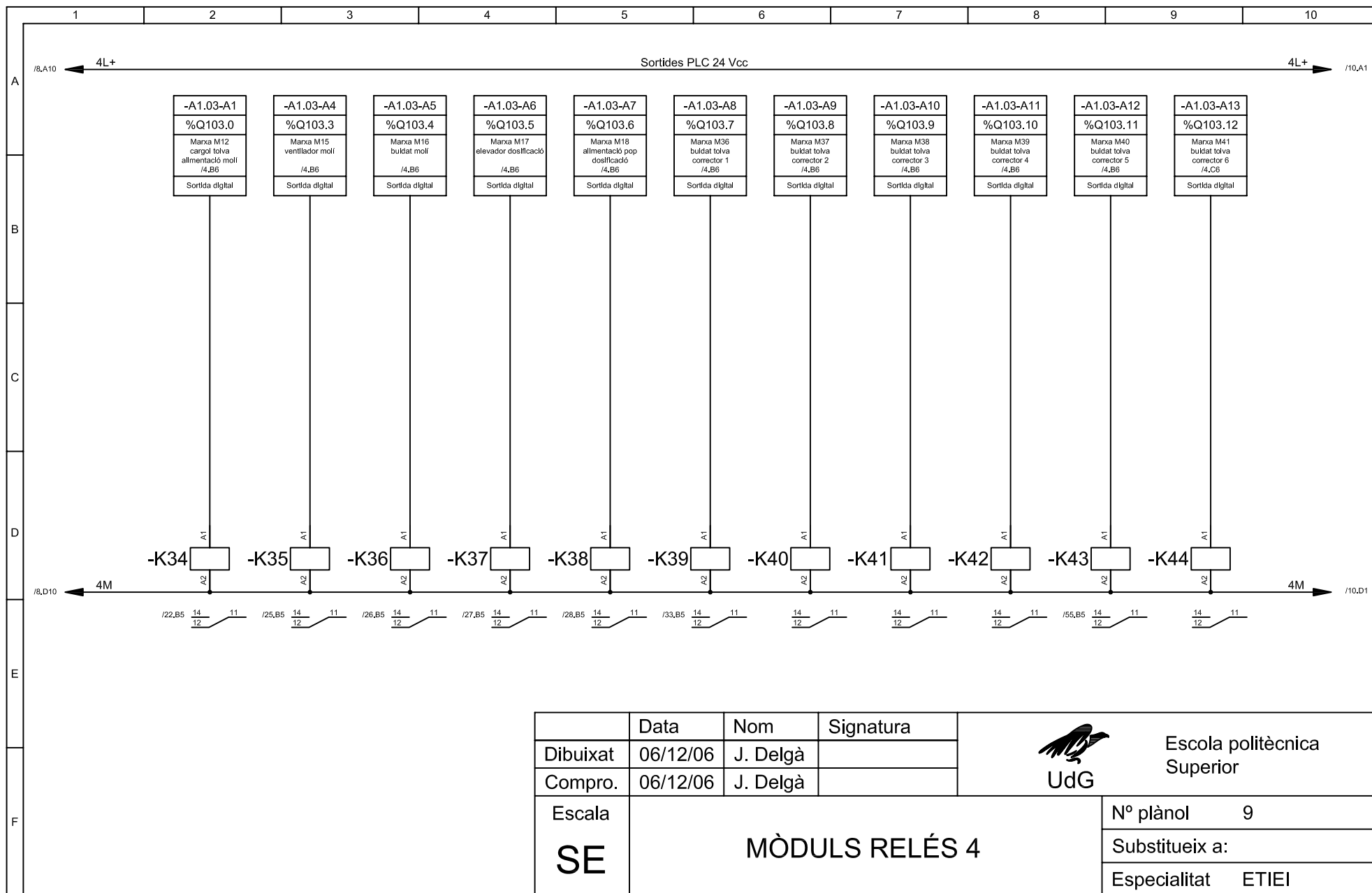

	Data	Nom	Signatura	 <b>UdG</b>	<b>Escola politècnica Superior</b>	
Dibuixat	06/12/06	J. Delgà				
Compro.	06/12/06	J. Delgà				
Escala	<b>MÒDULS RELÉS 4</b>				Nº plànol	9
<b>SE</b>					Substitueix a:	
					Especialitat	ETIEI

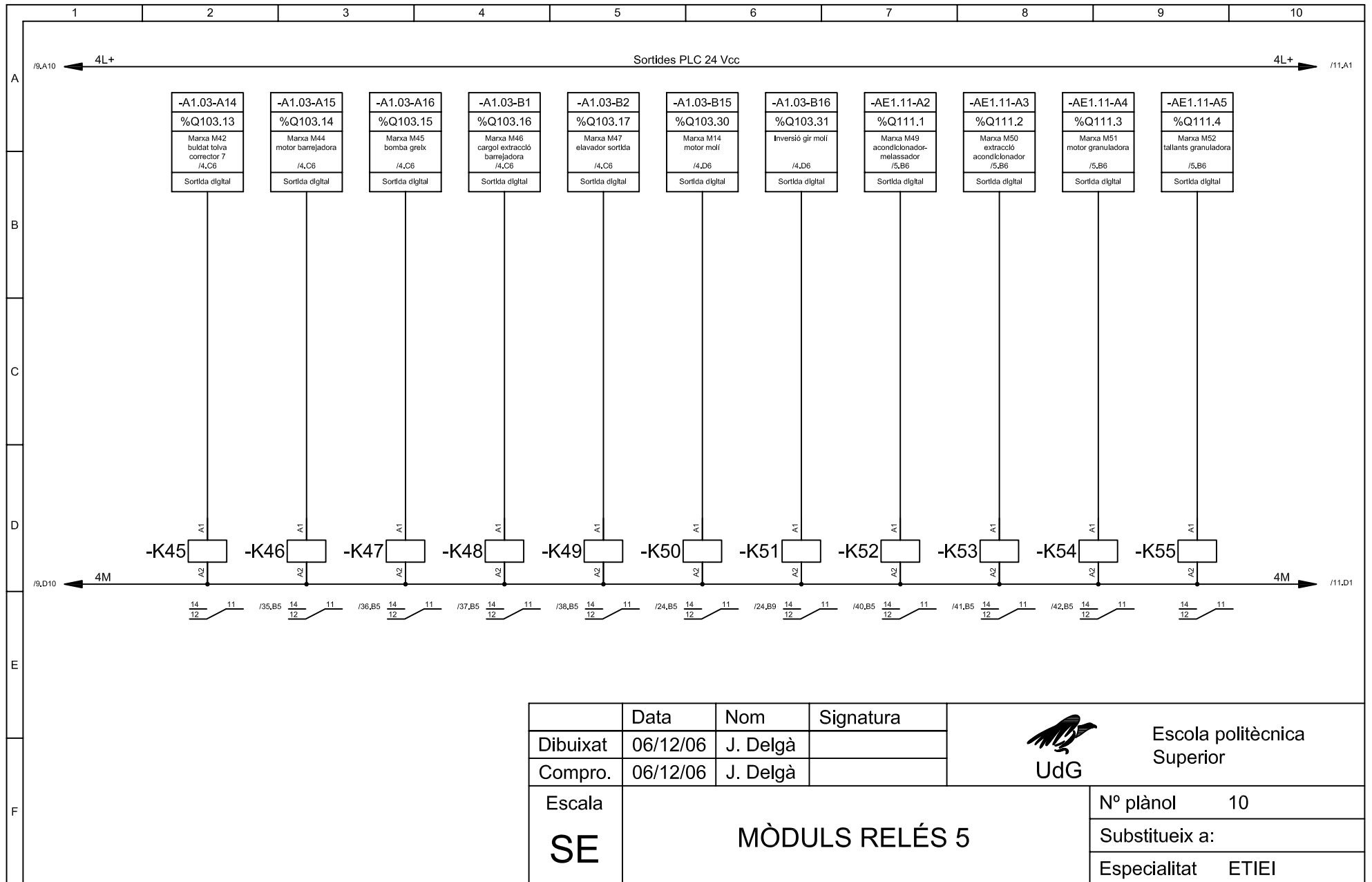

	Data	Nom	Signatura	 Escola politècnica Superior UdG
Dibuixat	06/12/06	J. Delgà		
Compro.	06/12/06	J. Delgà		
Escala <b>SE</b>	<b>MÒDULS RELÉS 5</b>			N° plànol    10 Substitueix a: Especialitat    ETIEI

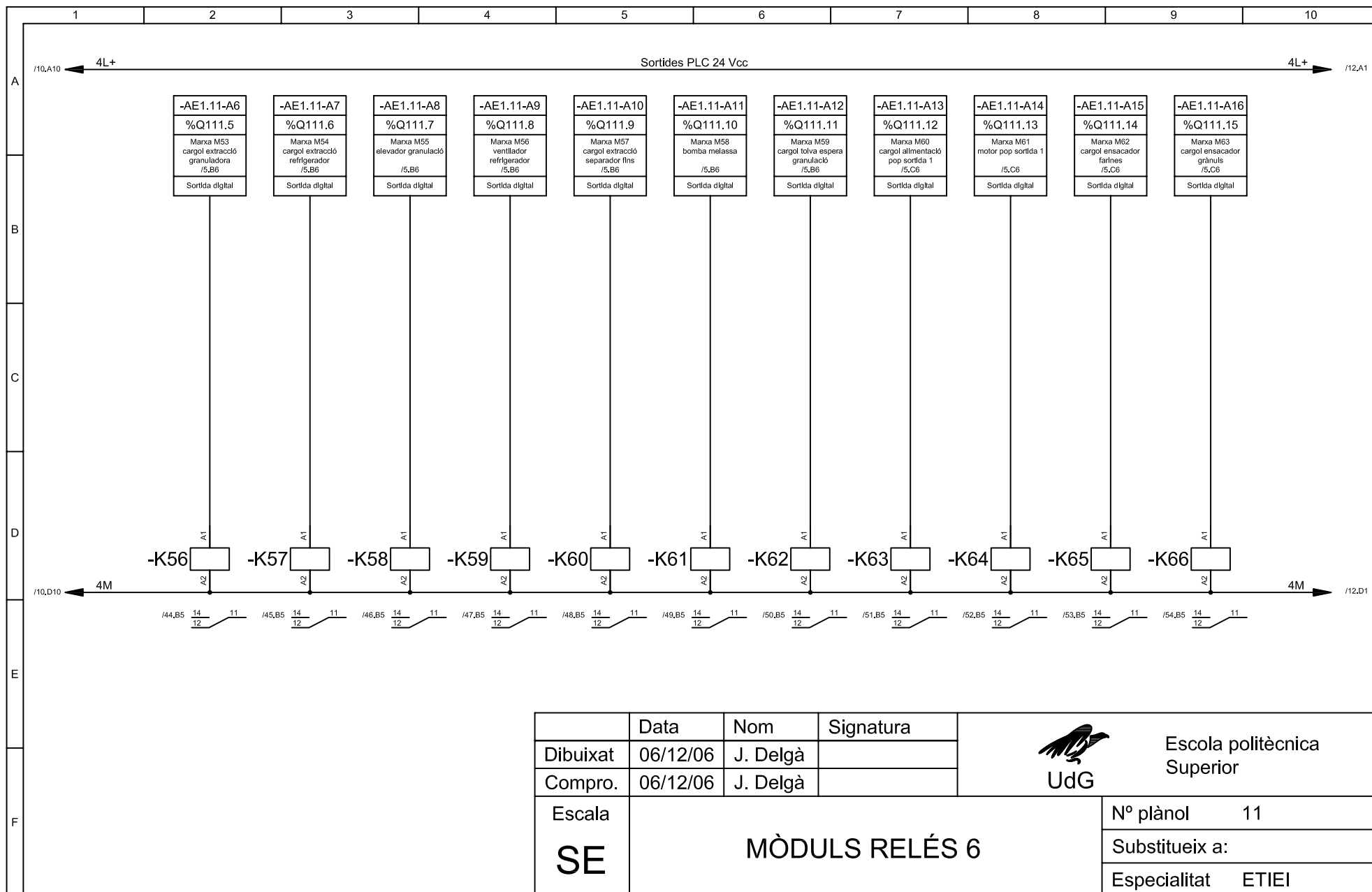

	Data	Nom	Signatura	 <b>UdG</b>	<b>Escola politècnica Superior</b>	
Dibuixat	06/12/06	J. Delgà				
Compro.	06/12/06	J. Delgà				
Escala	<b>MÒDULS RELÉS 6</b>				Nº plànol	11
<b>SE</b>					Substitueix a:	
					Especialitat	ETIEI

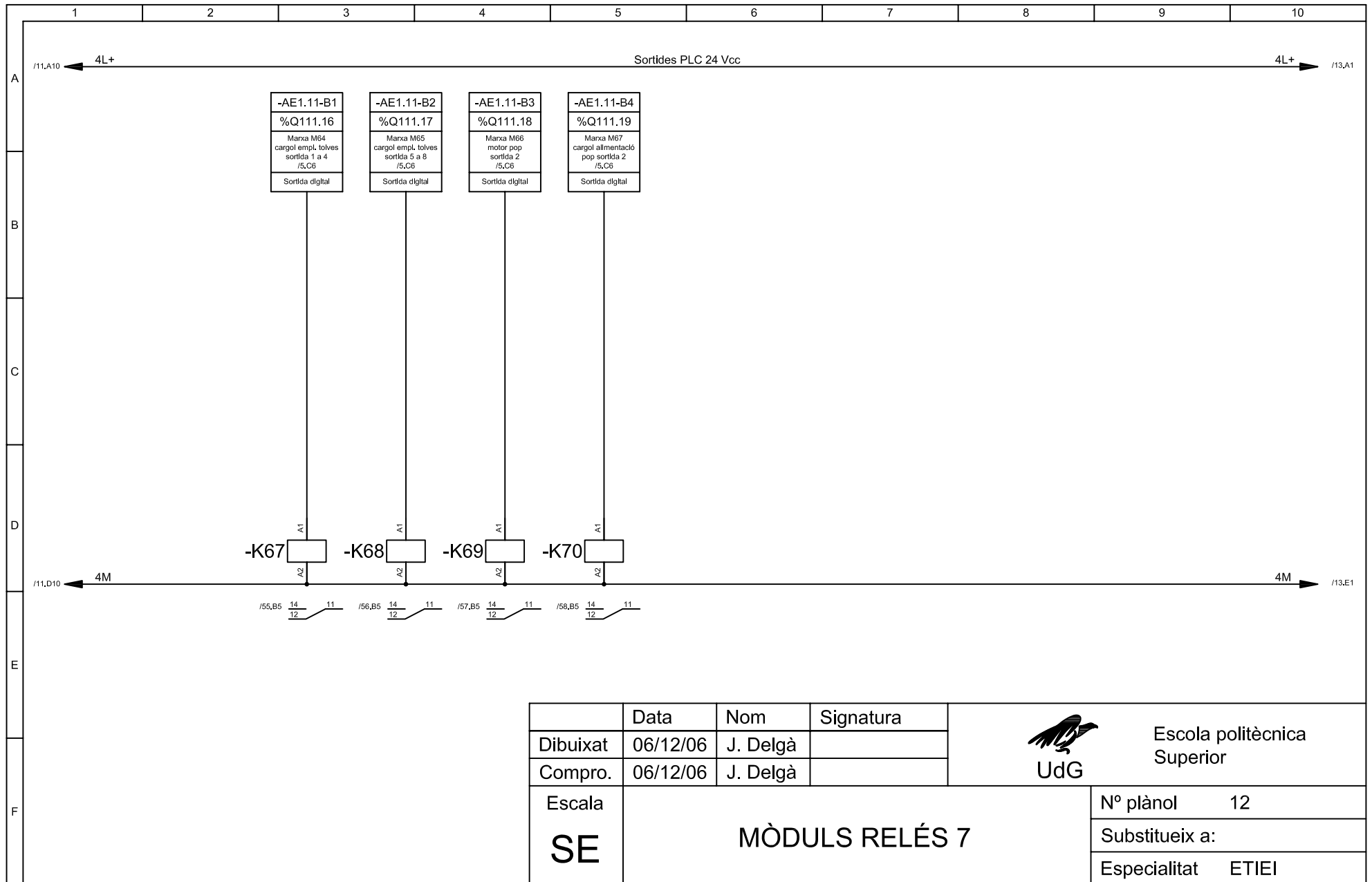

	Data	Nom	Signatura	 <b>UdG</b>	Escola politècnica Superior
Dibuixat	06/12/06	J. Delgà			
Compro.	06/12/06	J. Delgà			
Escala	<b>MÒDULS RELÉS 7</b>			Nº plànol	12
<b>SE</b>				Substitueix a:	
				Especialitat	ETIEI



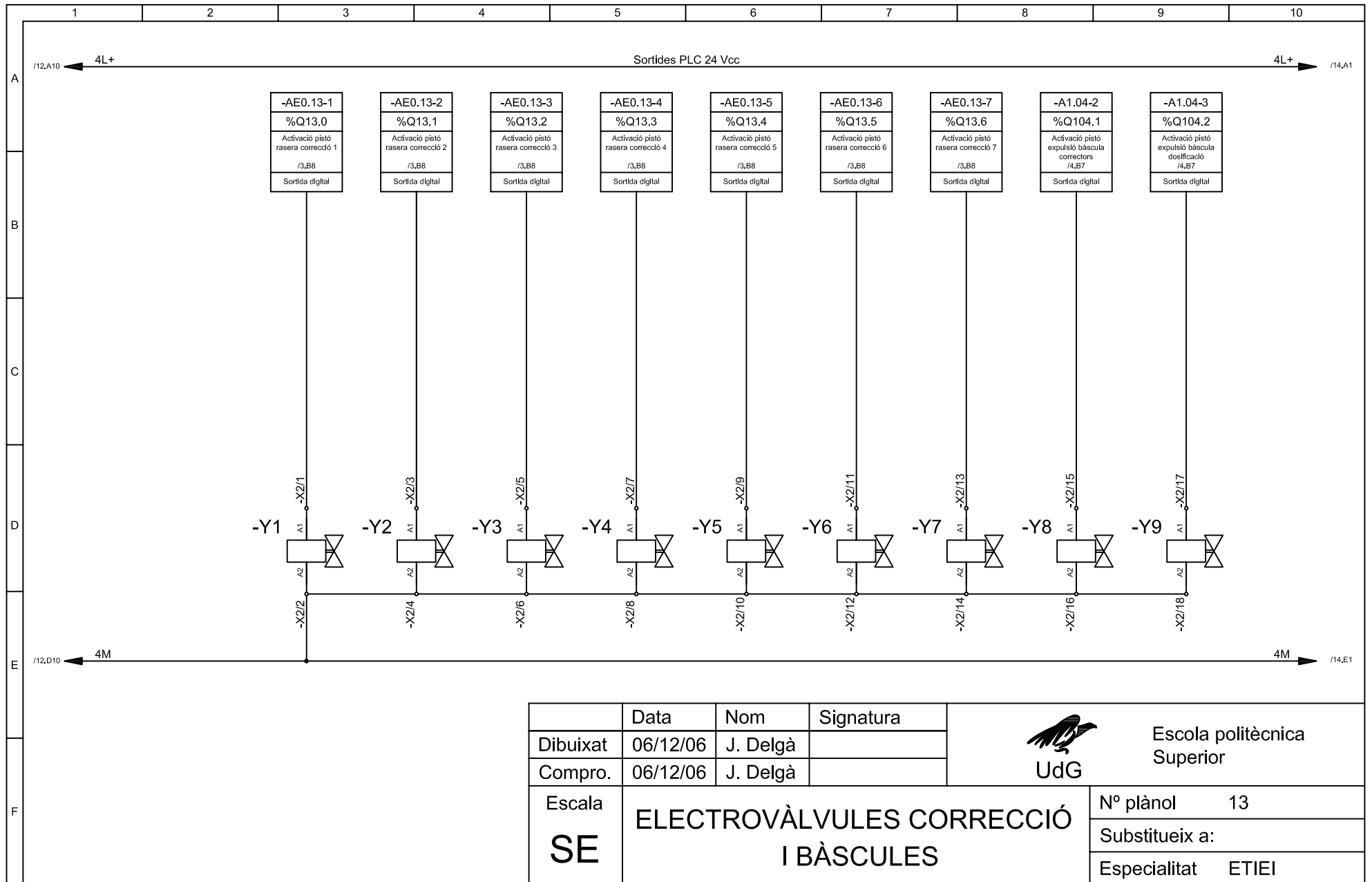

	Data	Nom	Signatura	 <b>UdG</b>	Escola politècnica Superior	
Dibuixat	06/12/06	J. Delgà				
Compro.	06/12/06	J. Delgà				
Escala <b>SE</b>	<b>ELECTROVÀLVULES CORRECCIÓ I BÀSCULES</b>				Nº plànol 13	
					Substitueix a:	
					Especialitat ETIEI	

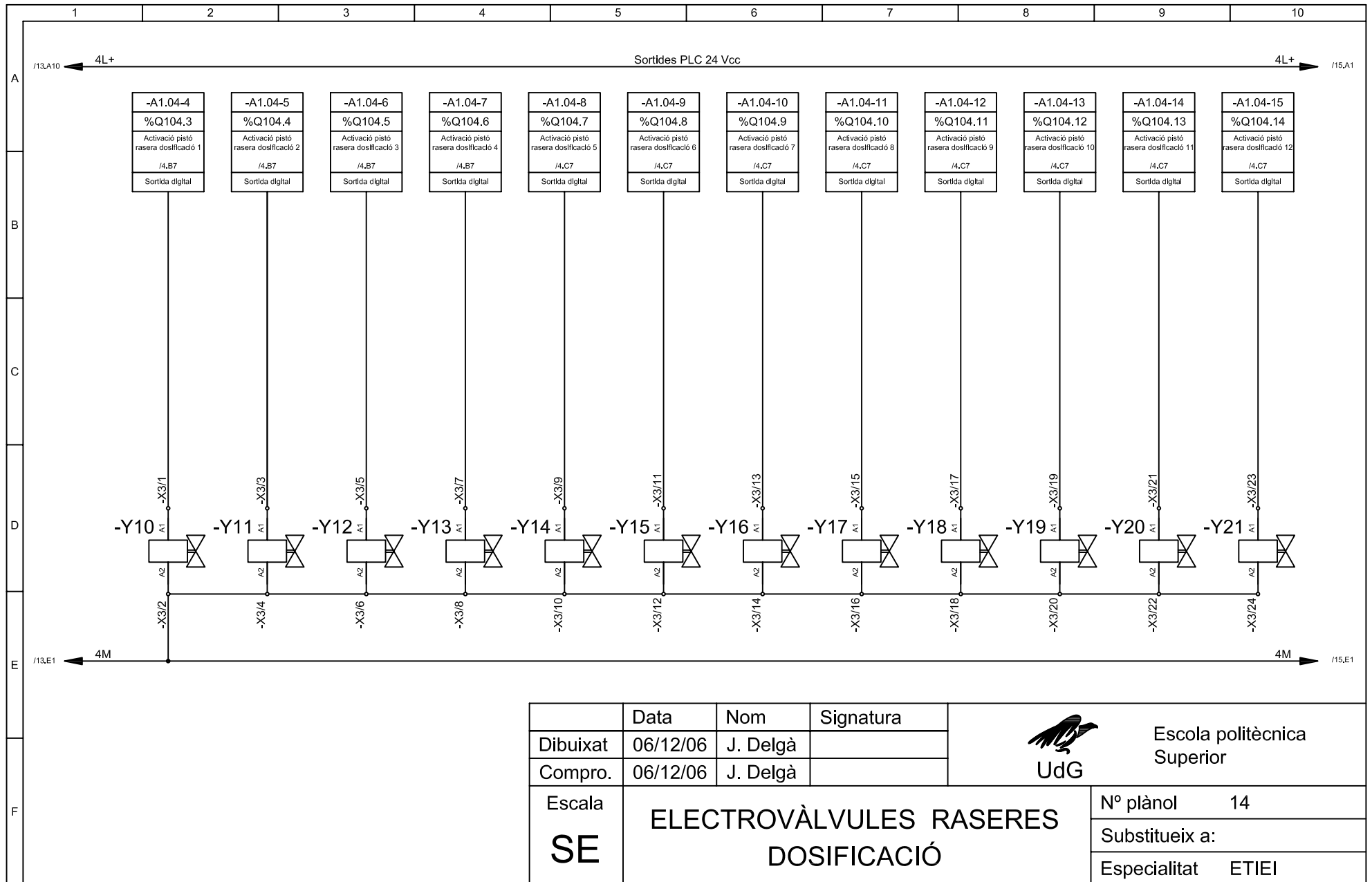

	Data	Nom	Signatura	 <b>Escola politècnica Superior</b> <b>UdG</b>
Dibuixat	06/12/06	J. Delgà		
Compro.	06/12/06	J. Delgà		
Escala <b>SE</b>	<b>ELECTROVÀLVULES RASERES DOSIFICACIÓ</b>			N° plànol    14 Substitueix a: Especialitat    ETIEI

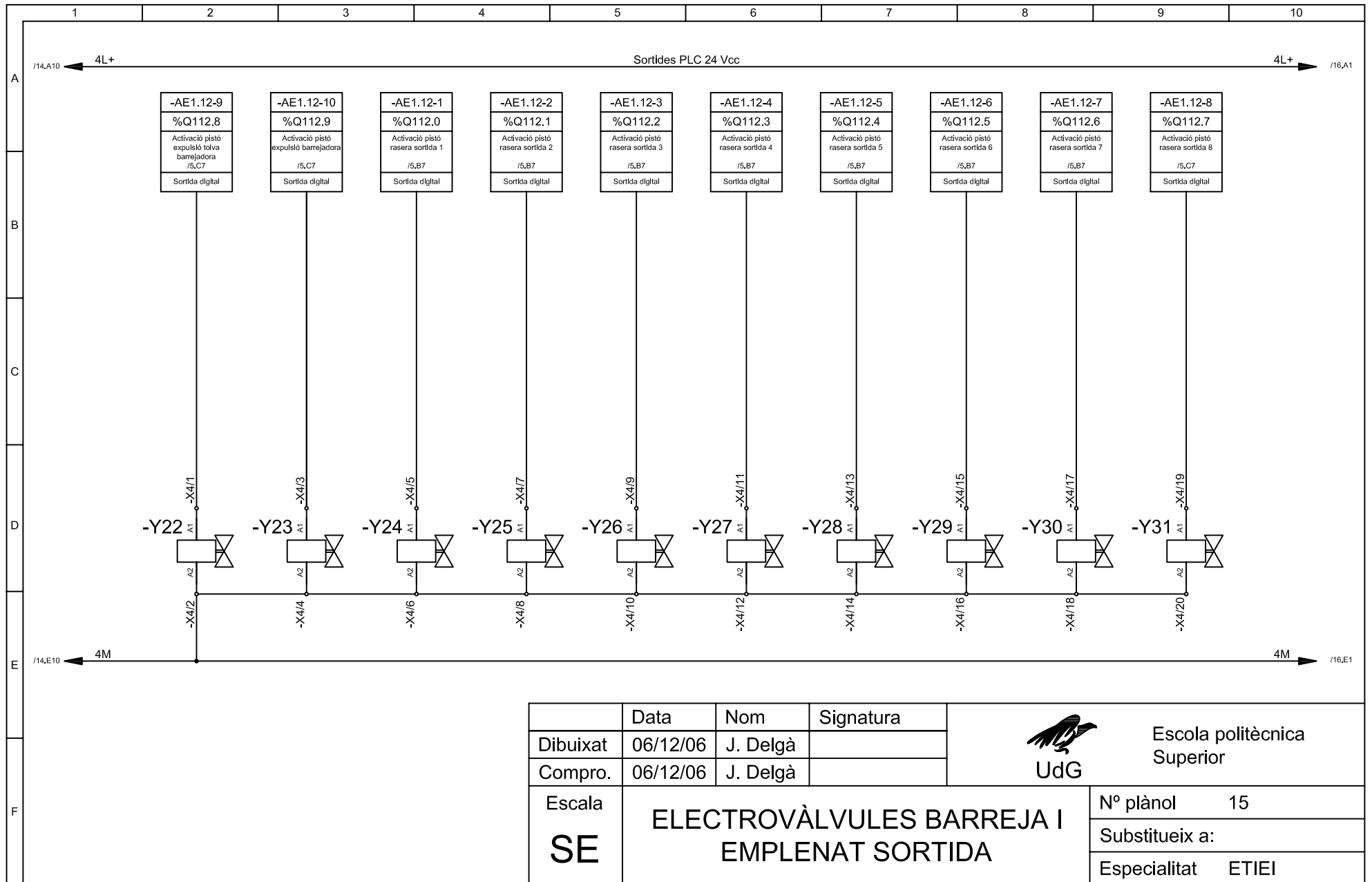

	Data	Nom	Signatura	 <b>UdG</b>	<b>Escola politècnica Superior</b>
Dibuixat	06/12/06	J. Delgà			
Compro.	06/12/06	J. Delgà			
Escala <b>SE</b>	<b>ELECTROVÀLVULES BARREJA I EMPLENAT SORTIDA</b>				Nº plànol 15
					Substitueix a:
					Especialitat ETIEI

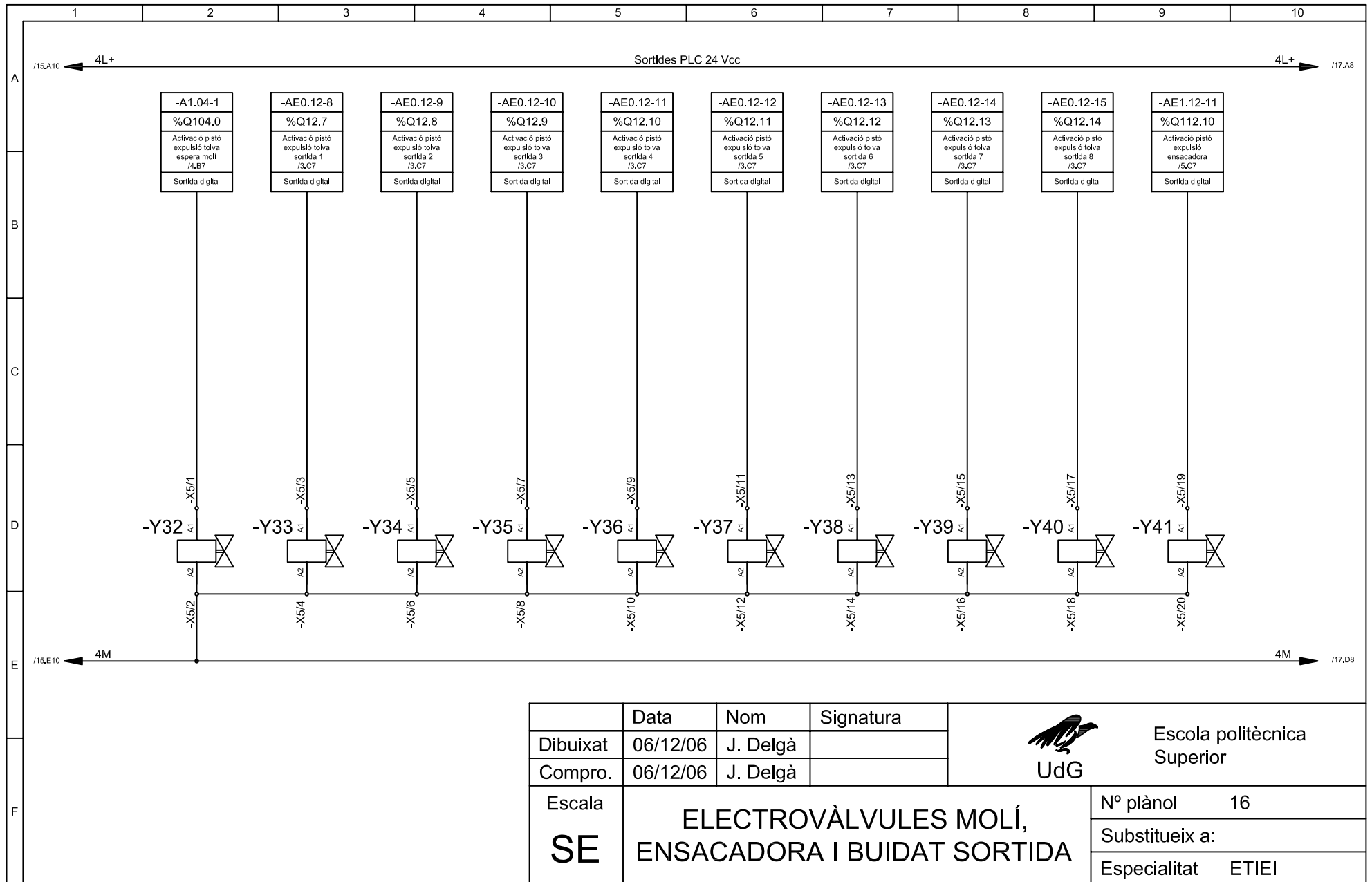

	Data	Nom	Signatura	 <b>UdG</b> Escola politècnica Superior
Dibuixat	06/12/06	J. Delgà		
Compro.	06/12/06	J. Delgà		
Escala <b>SE</b>	<b>ELECTROVÀLVULES MOLÍ, ENSACADORA I BUIDAT SORTIDA</b>			N° plànol    16 Substitueix a: Especialitat    ETIEI

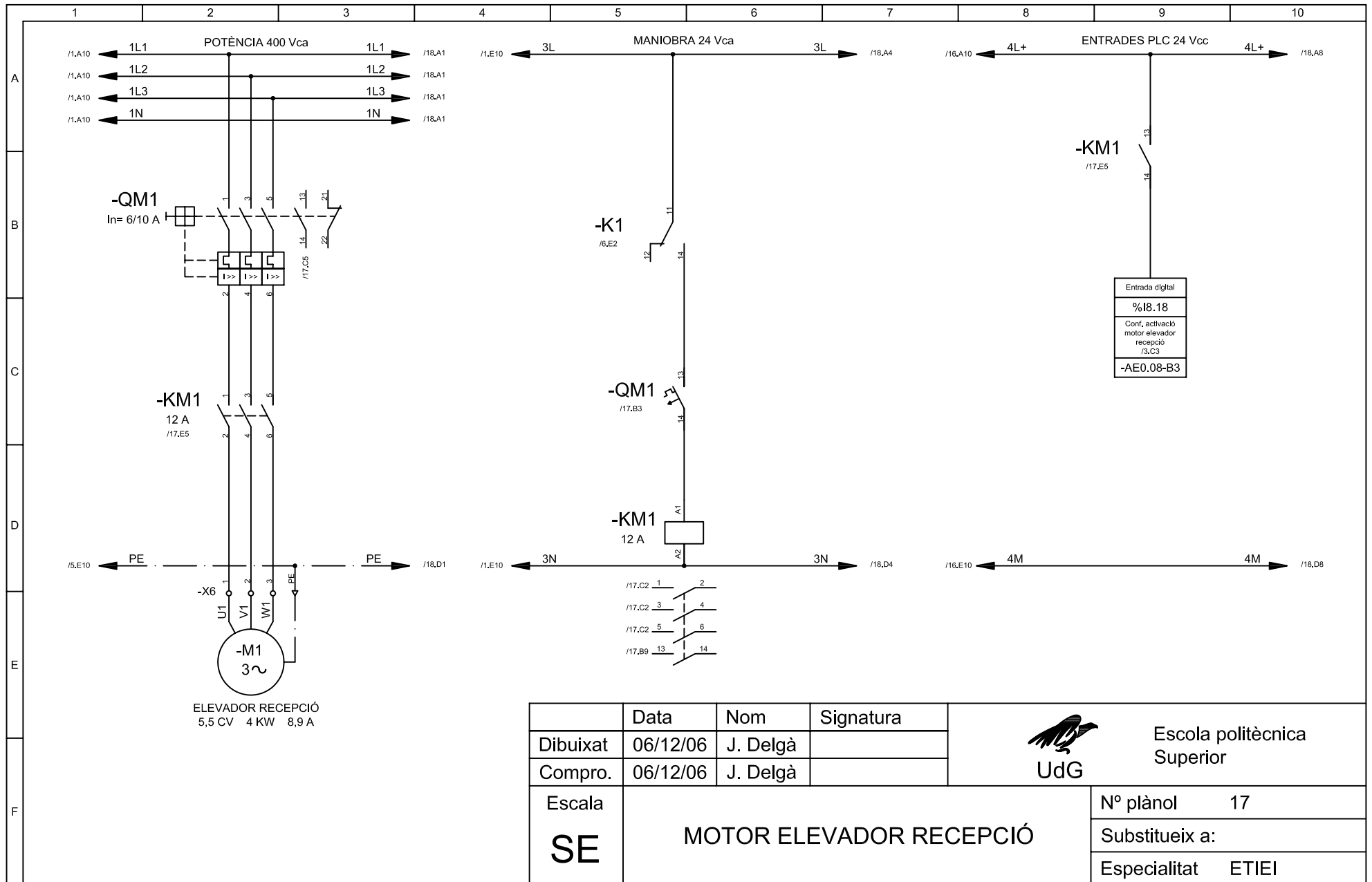

	Data	Nom	Signatura	 <b>UdG</b>	Escola politècnica Superior		
Dibuixat	06/12/06	J. Delgà				Nº plànol	17
Compro.	06/12/06	J. Delgà				Substitueix a:	
Escola	<b>SE</b>				<b>MOTOR ELEVADOR RECEPCIÓ</b>		
					<b>Especialitat</b>		<b>ETIEI</b>

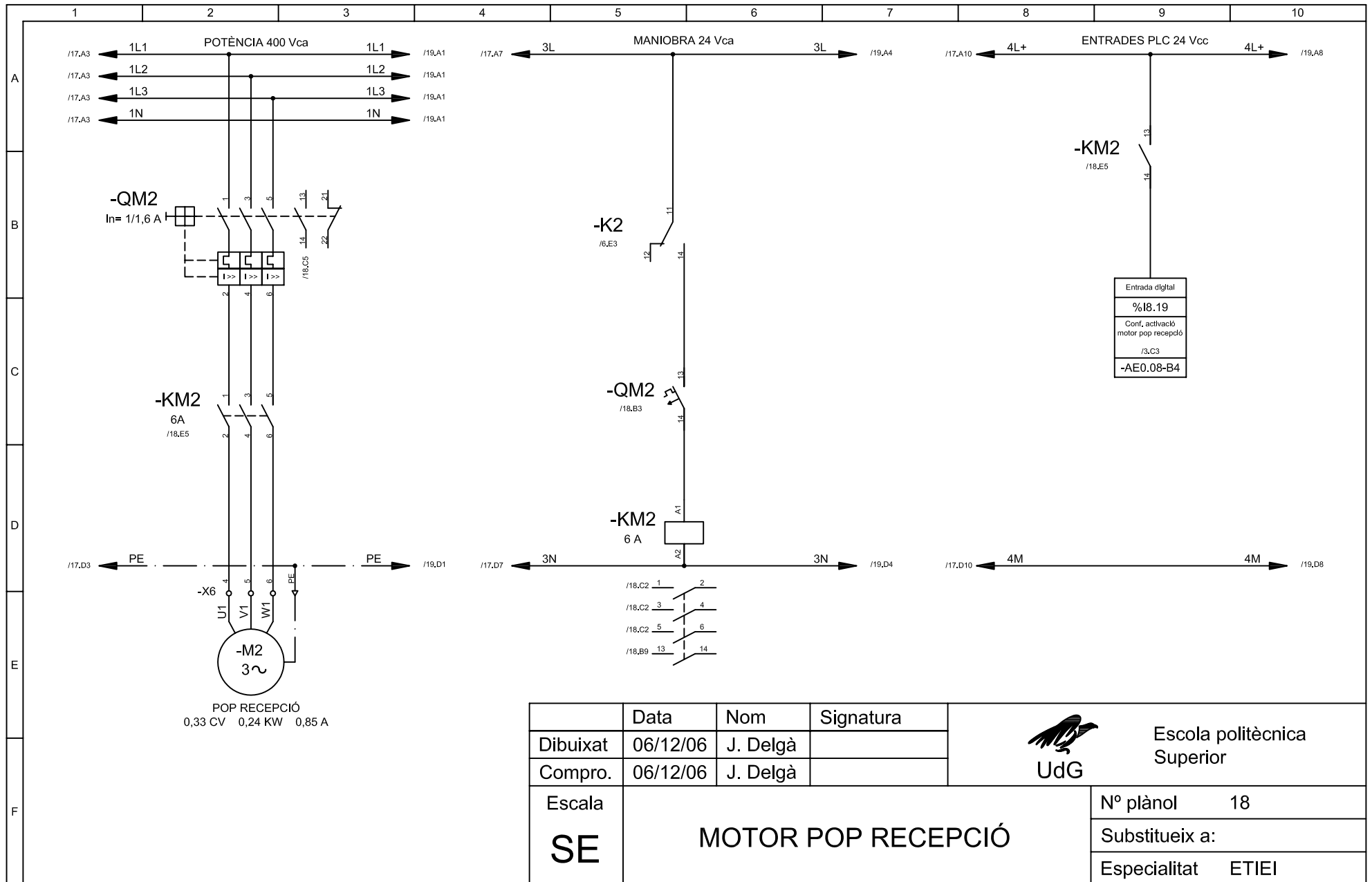

	Data	Nom	Signatura	 Escola politècnica Superior
Dibuixat	06/12/06	J. Delgà		
Compro.	06/12/06	J. Delgà		
<b>Escola</b> <b>SE</b>	<b>MOTOR POP RECEPCIÓ</b>			Nº plànol 18
				Substitueix a:
				Especialitat ETIEI

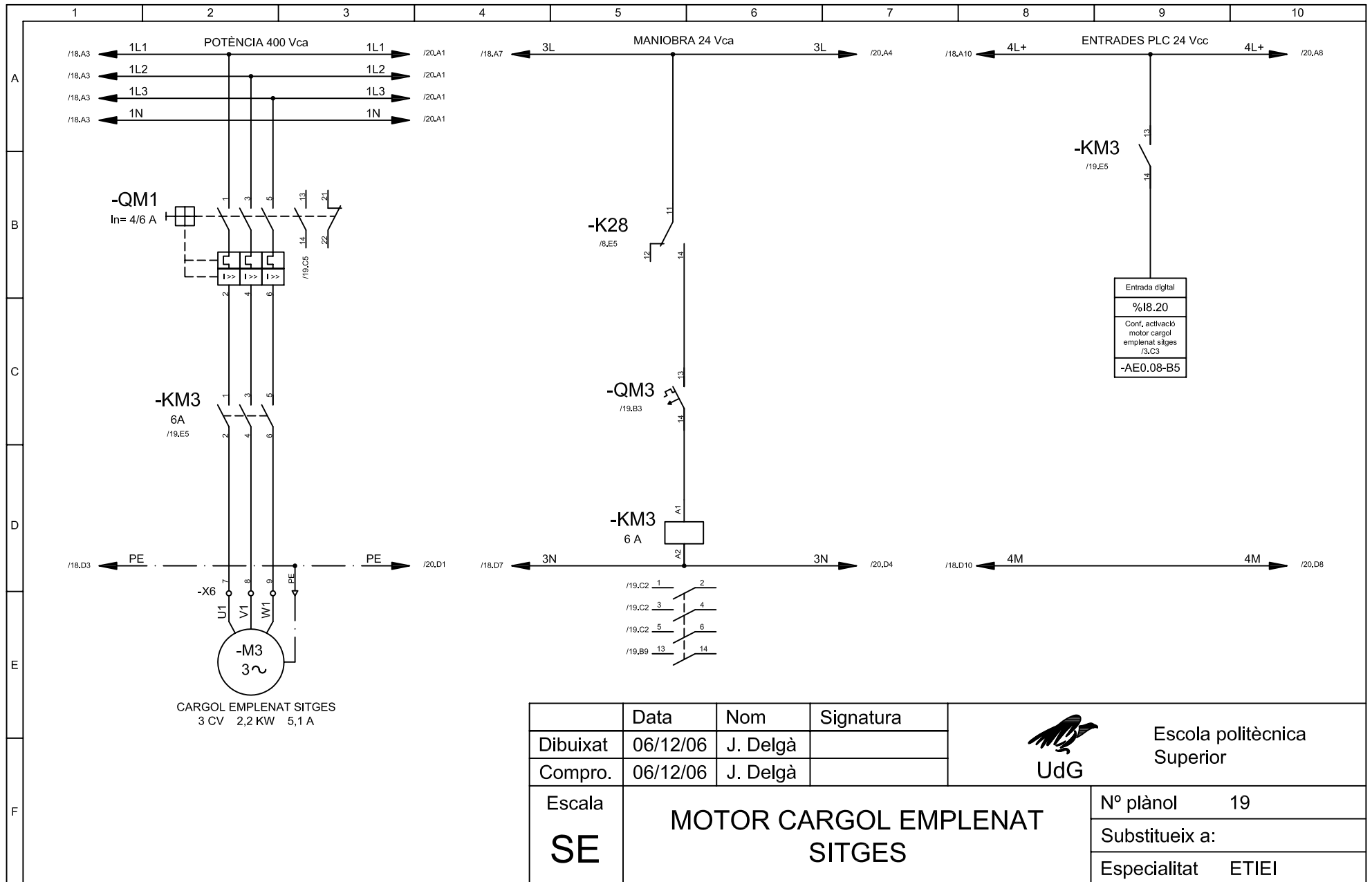

	Data	Nom	Signatura	 <b>UdG</b>	Escola politècnica Superior		
Dibuixat	06/12/06	J. Delgà			Nº plànol 19	Substitueix a:	
Compro.	06/12/06	J. Delgà				Especialitat ETIEI	
Escola <b>SE</b>	<b>MOTOR CARGOL EMPLENAT SITGES</b>						

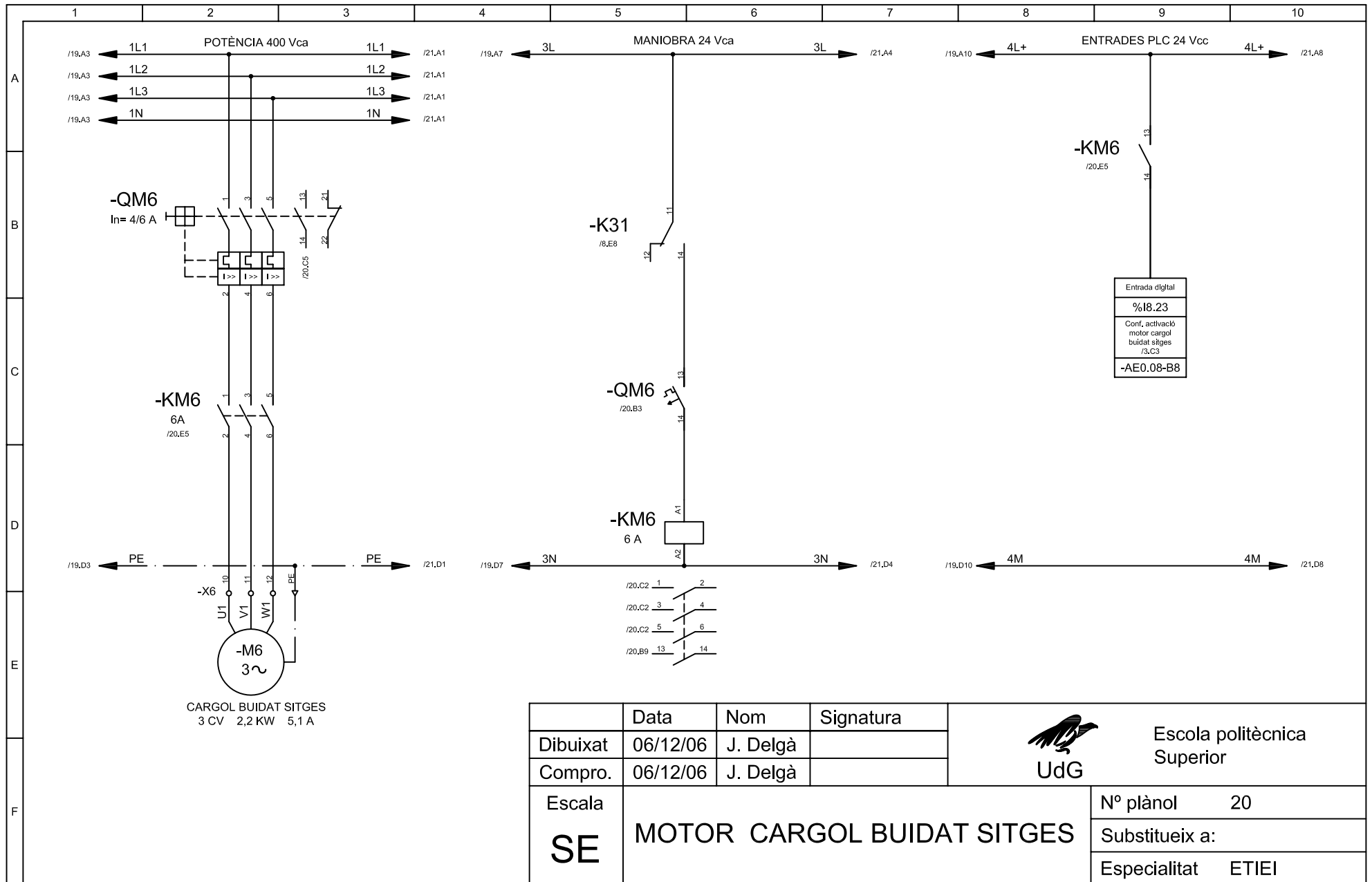

	Data	Nom	Signatura
Dibuixat	06/12/06	J. Delgà	
Compro.	06/12/06	J. Delgà	

Escala <b>SE</b>	<b>MOTOR CARGOL BUIDAT SITGES</b>	Nº plànol 20
		Substitueix a:
		Especialitat ETIEI



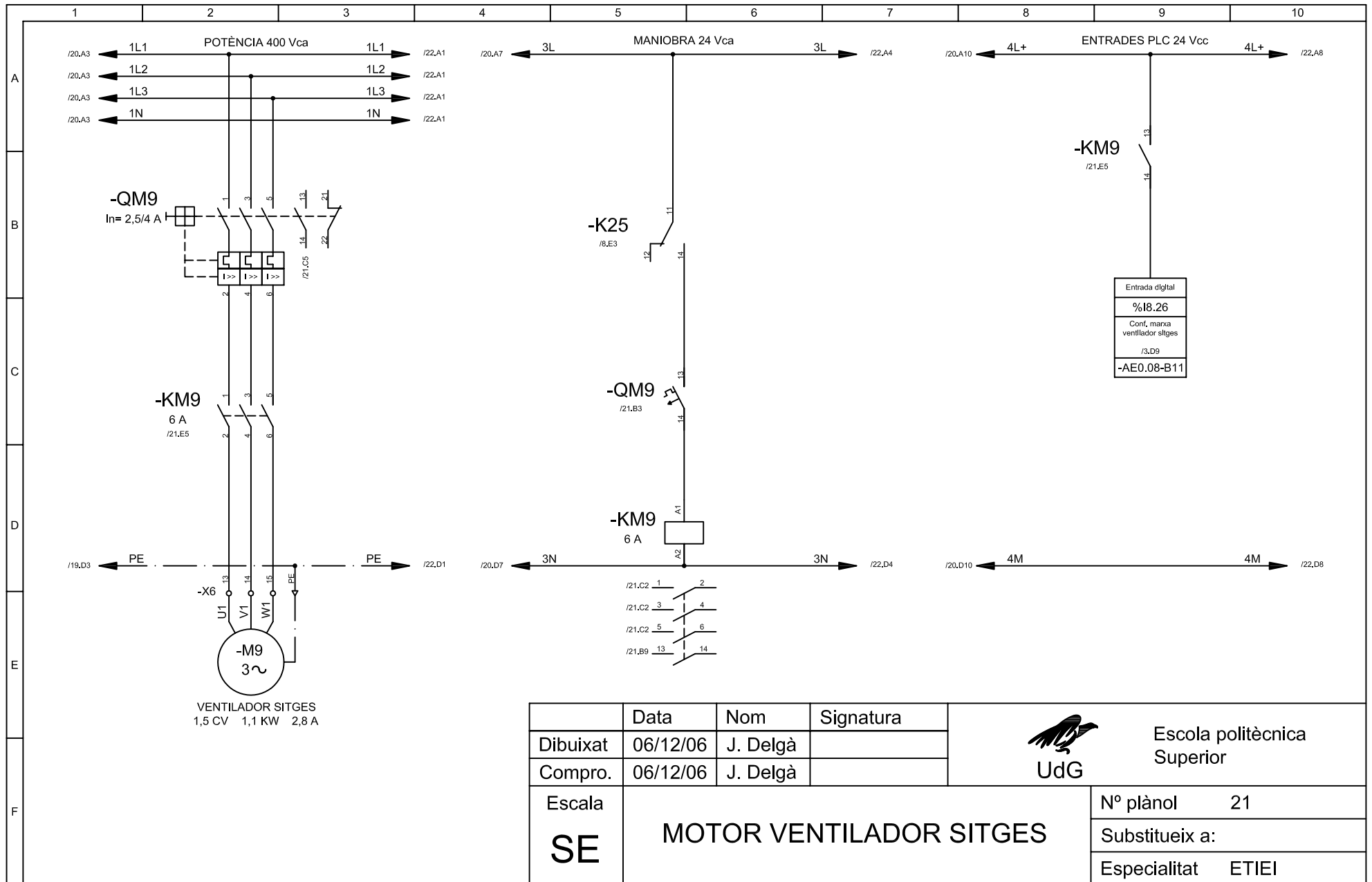



	Data	Nom	Signatura
Dibuixat	06/12/06	J. Delgà	
Compro.	06/12/06	J. Delgà	

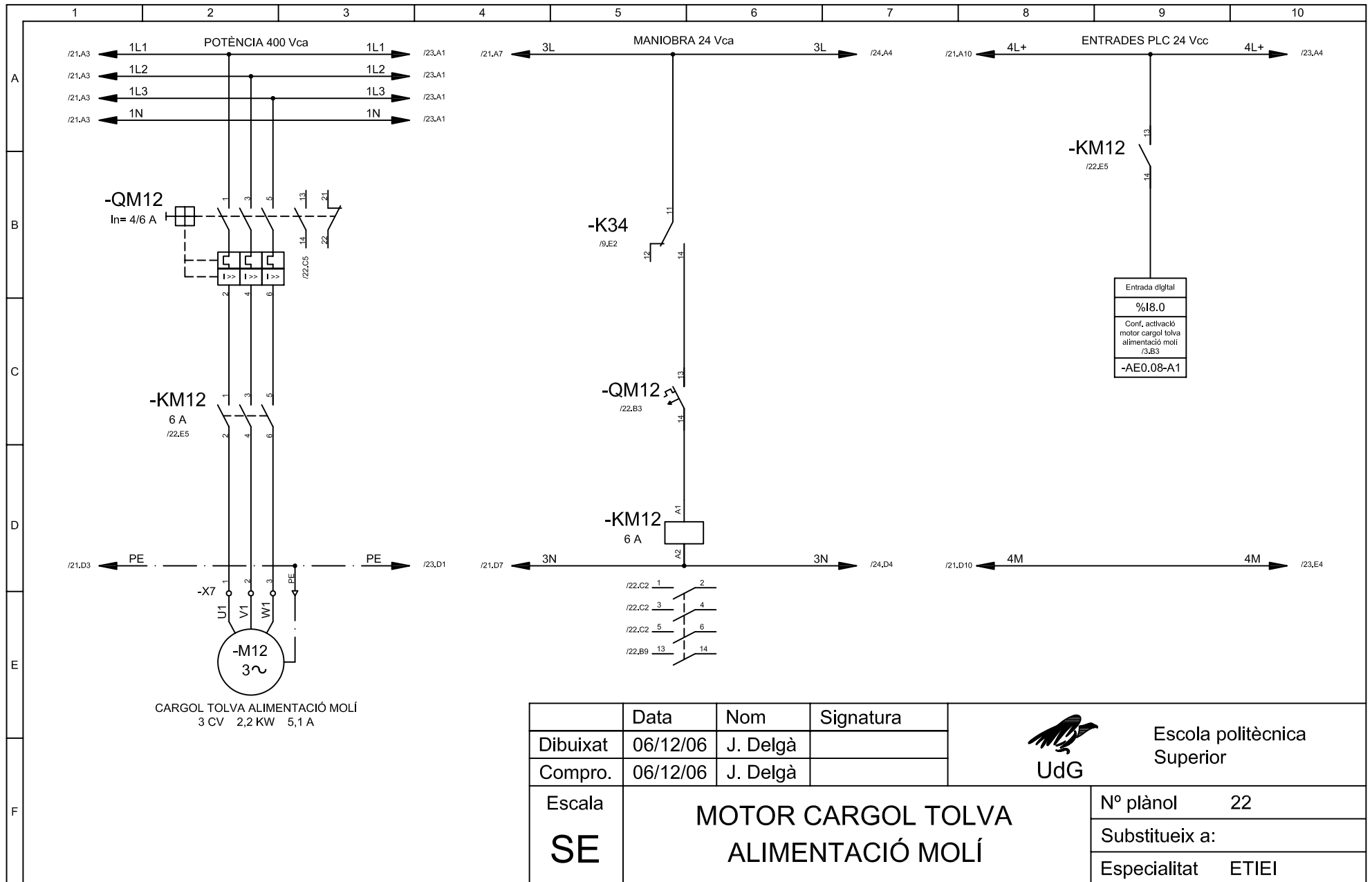

Escola politècnica Superior

Escala <b>SE</b>	<b>MOTOR VENTILADOR SITGES</b>	Nº plànol	21
		Substitueix a:	
		Especialitat	ETIEI



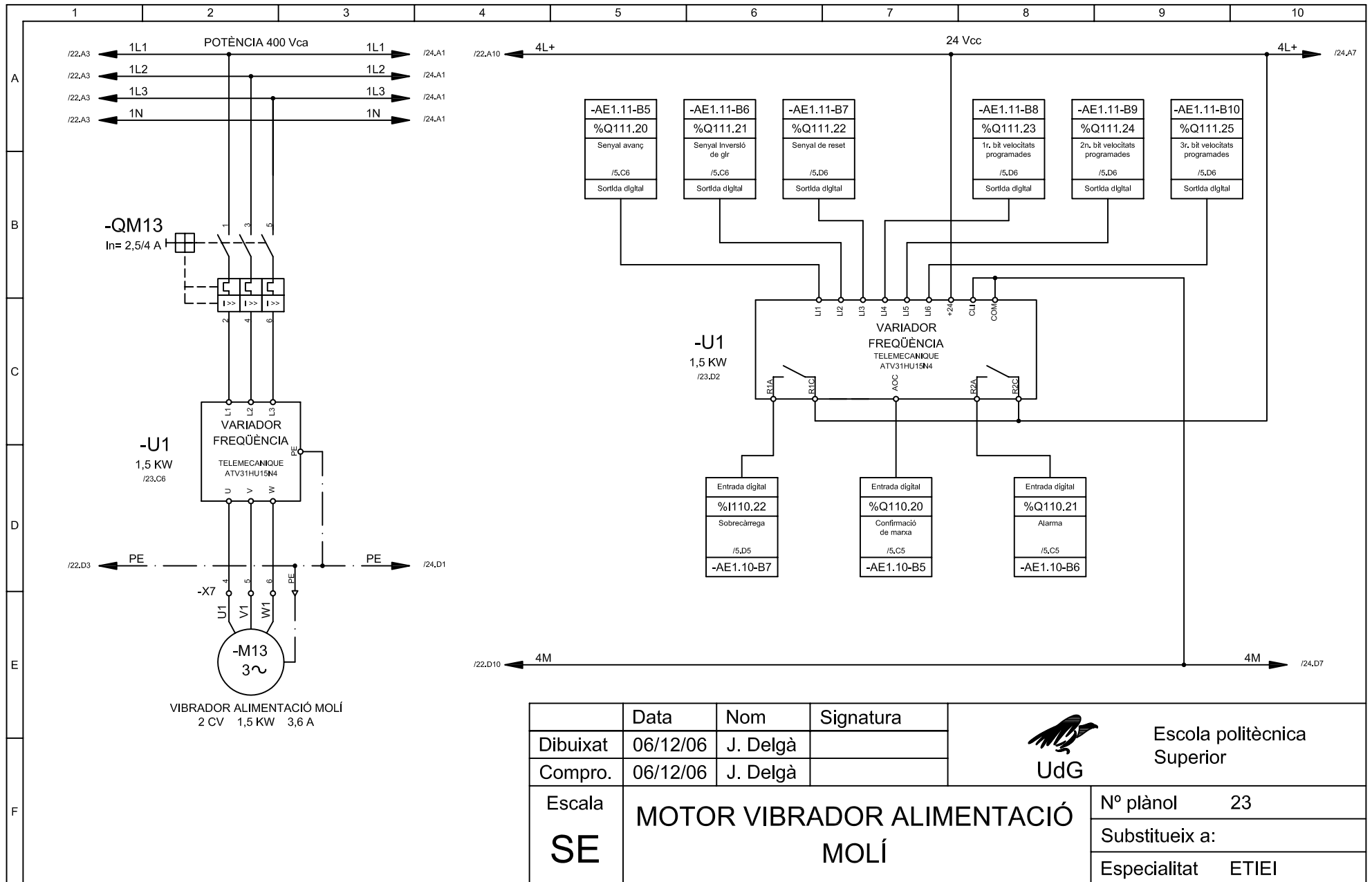

	Data	Nom	Signatura	 Escola politècnica Superior
Dibuixat	06/12/06	J. Delgà		
Compro.	06/12/06	J. Delgà		
<b>Escala</b> <b>SE</b>	<b>MOTOR CARGOL TOLVA</b> <b>ALIMENTACIÓ MOLÍ</b>			N° plànol 22 Substitueix a: Especialitat ETIEI



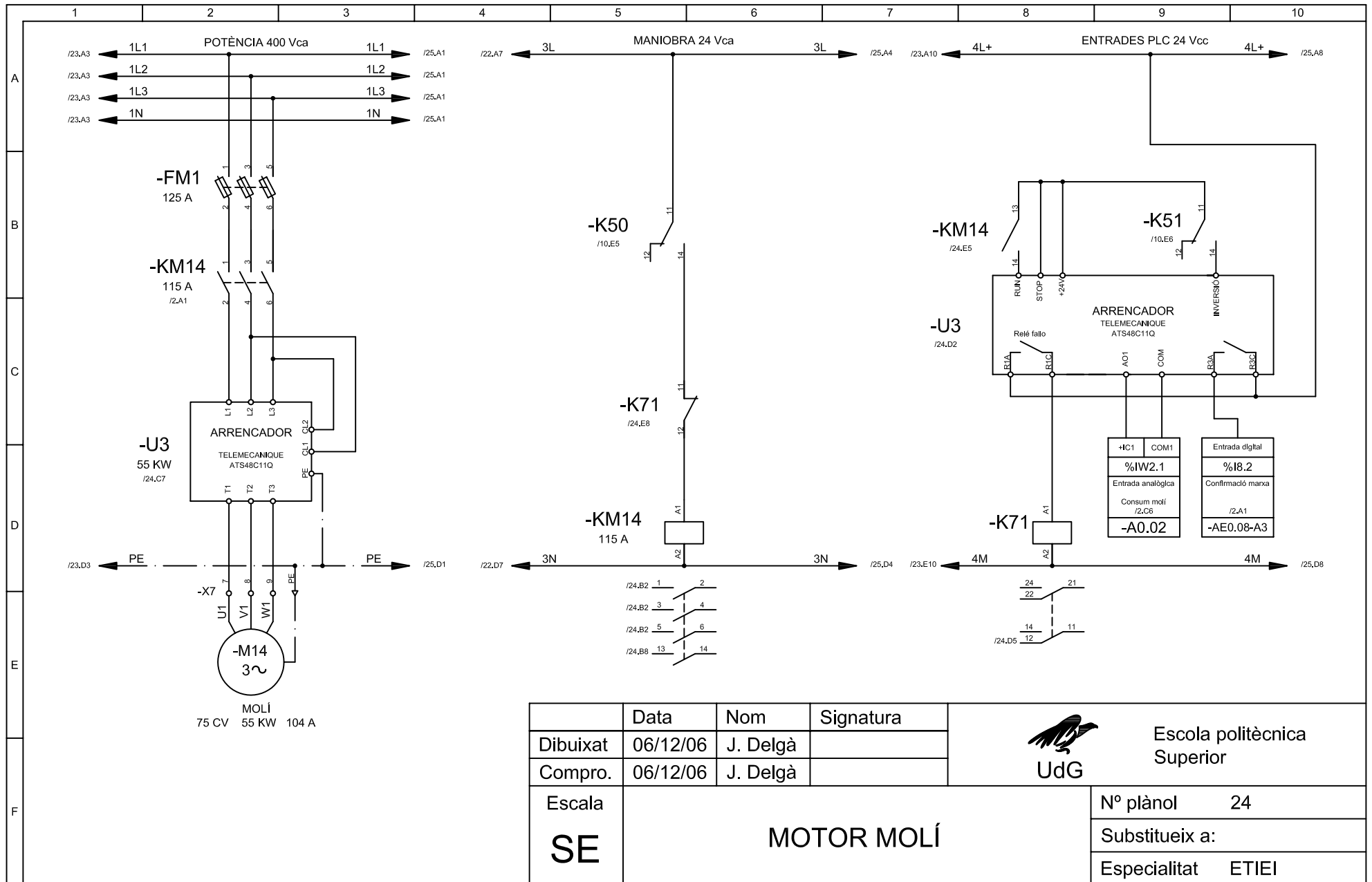

VIBRADOR ALIMENTACIÓ MOLÍ  
2 CV 1,5 KW 3,6 A

	Data	Nom	Signatura	 Escola politècnica Superior
Dibuixat	06/12/06	J. Delgà		
Compro.	06/12/06	J. Delgà		
Escala	<b>MOTOR VIBRADOR ALIMENTACIÓ MOLÍ</b>			Nº plànol 23
<b>SE</b>				Substitueix a:
				Especialitat ETIEI

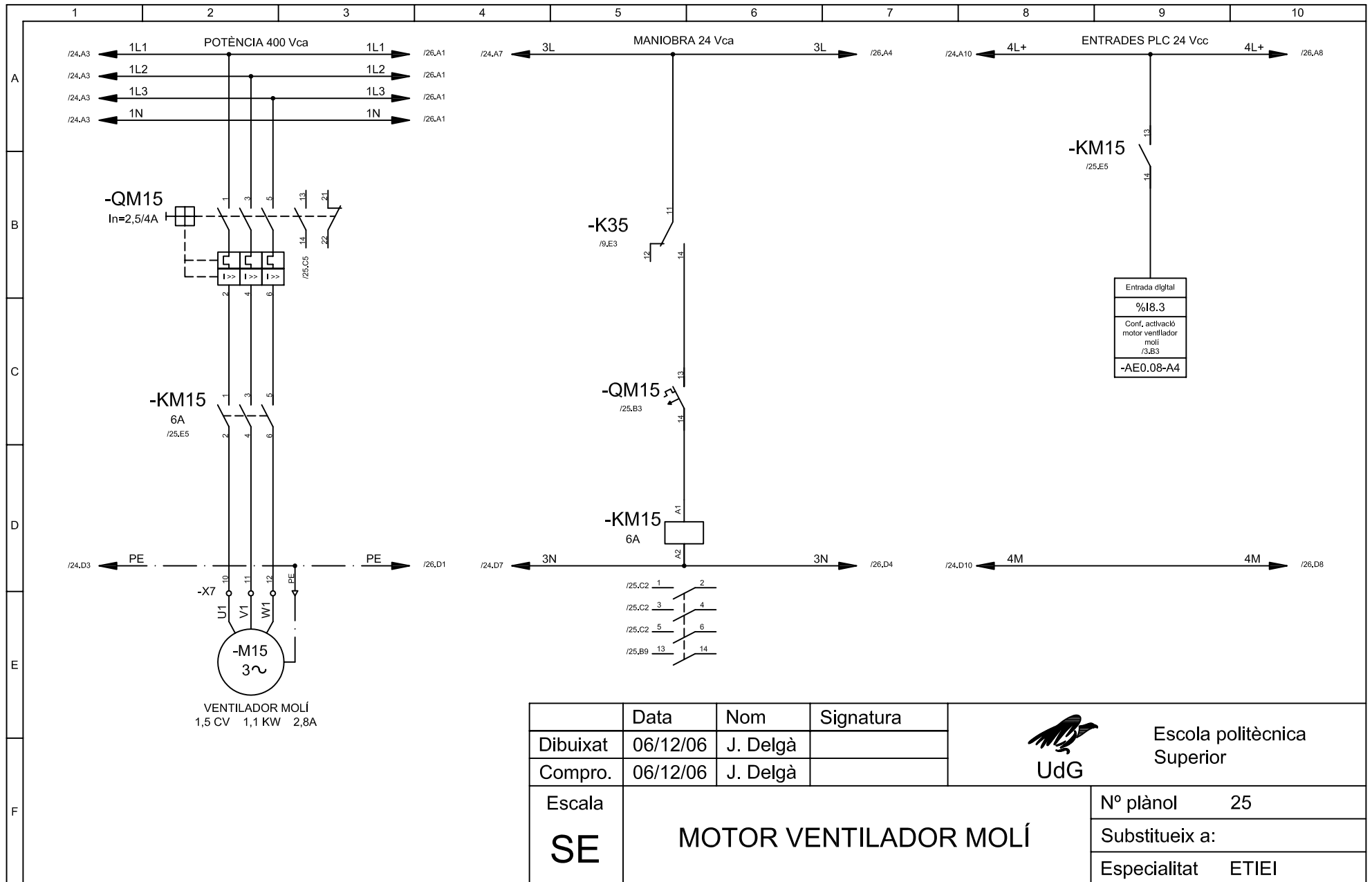

	Data	Nom	Signatura	 Escola politècnica Superior
Dibuixat	06/12/06	J. Delgà		
Compro.	06/12/06	J. Delgà		
Escala	<b>MOTOR MOLÍ</b>			Nº plànol 24
<b>SE</b>				Substitueix a:
				Especialitat ETIEI



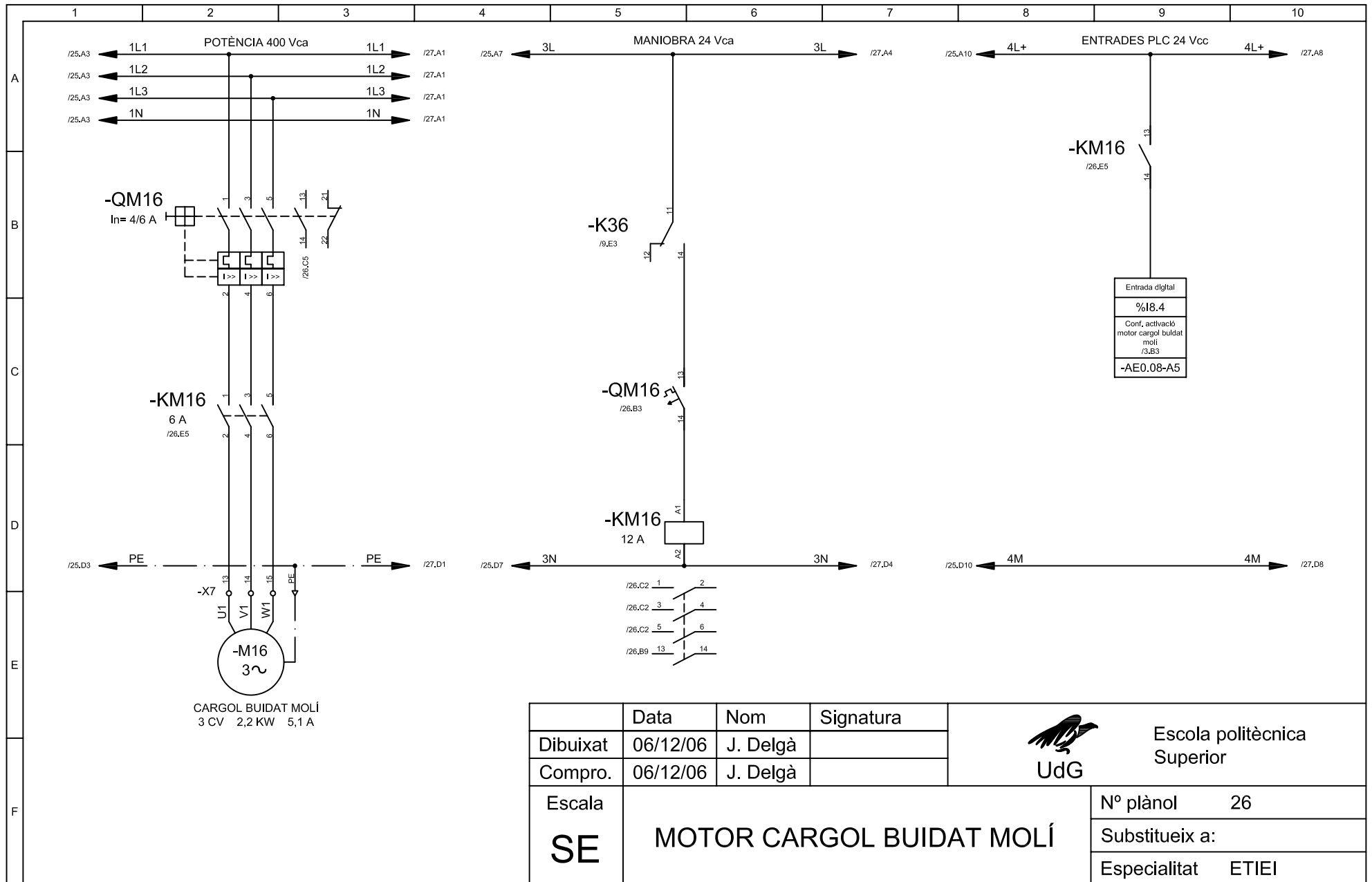

	Data	Nom	Signatura	 Escola politècnica Superior
Dibuixat	06/12/06	J. Delgà		
Compro.	06/12/06	J. Delgà		
Escola	<b>MOTOR VENTILADOR MOLÍ</b>			Nº plànol 25
<b>SE</b>				Substitueix a:
				Especialitat ETIEI

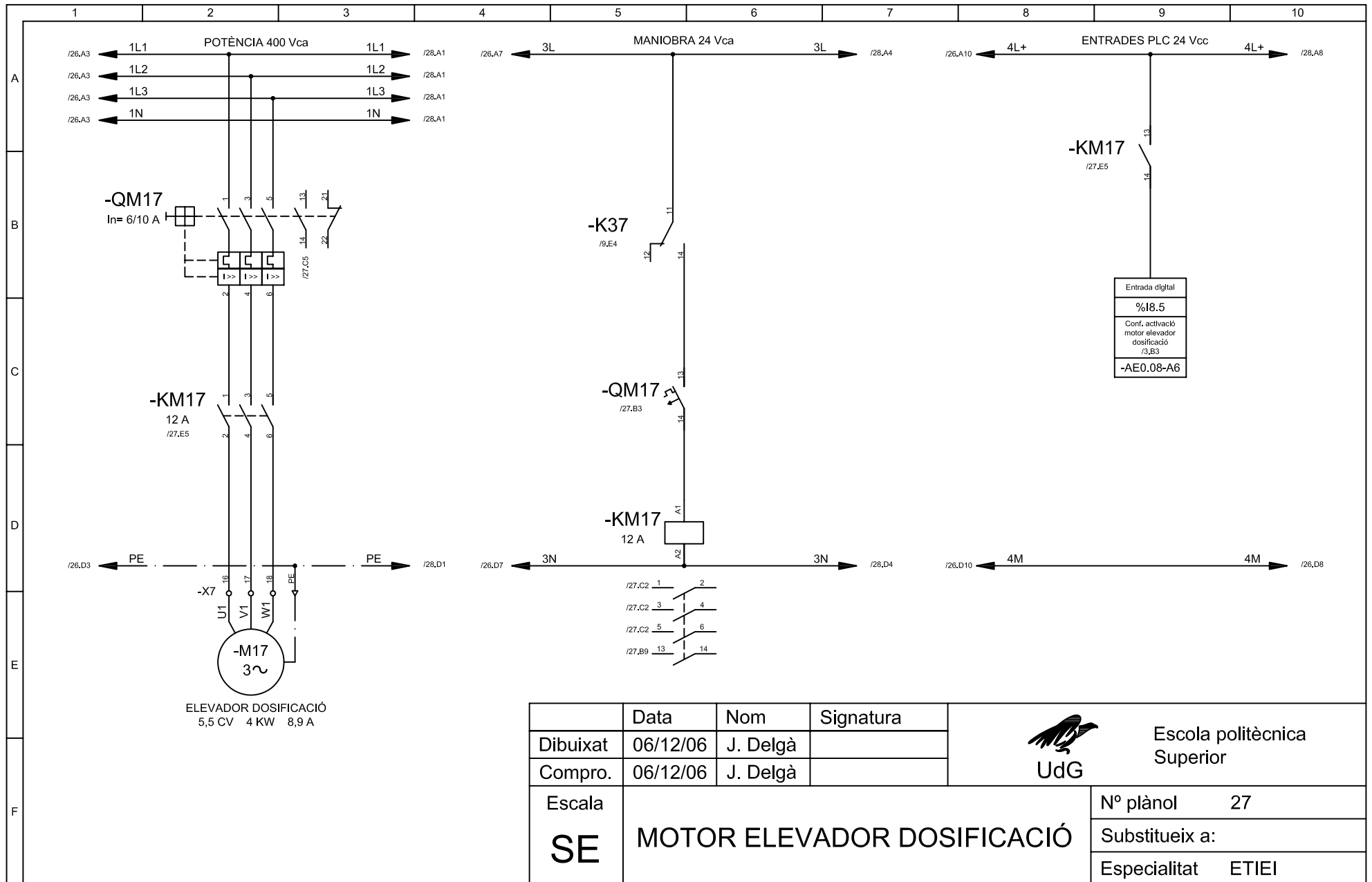

	Data	Nom	Signatura	 Escola politècnica Superior
Dibuixat	06/12/06	J. Delgà		
Compro.	06/12/06	J. Delgà		
Escola	<b>SE</b> MOTOR CARGOL BUIDAT MOLÍ			Nº plànol 26
				Substitueix a:
				Especialitat ETIEI

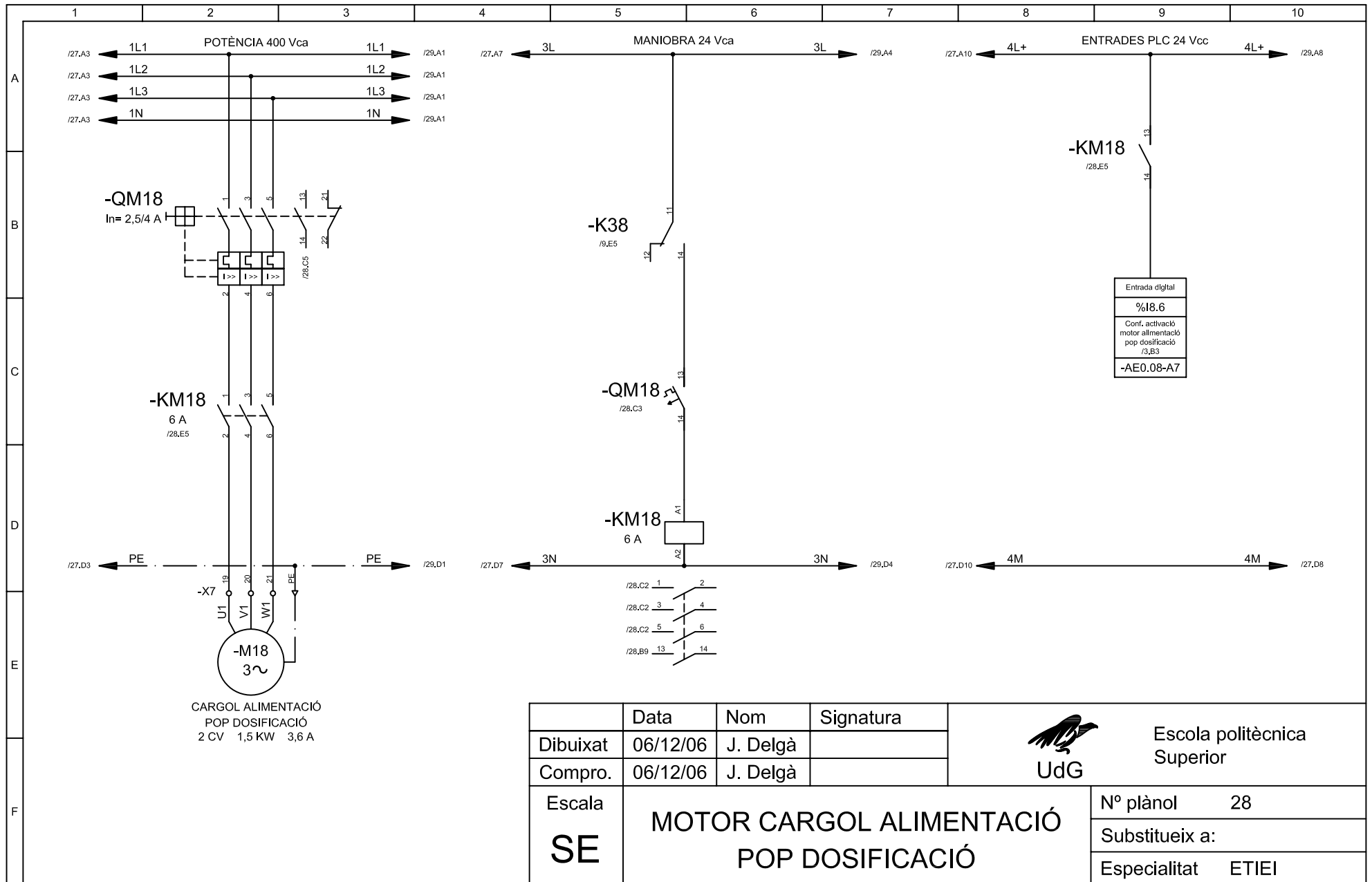





	Data	Nom	Signatura	 Escola politècnica Superior
Dibuixat	06/12/06	J. Delgà		
Compro.	06/12/06	J. Delgà		
<b>Escala</b> <b>SE</b>	<b>MOTOR CARGOL ALIMENTACIÓ</b> <b>POP DOSIFICACIÓ</b>			N° plànol 28 Substitueix a: Especialitat ETIEI

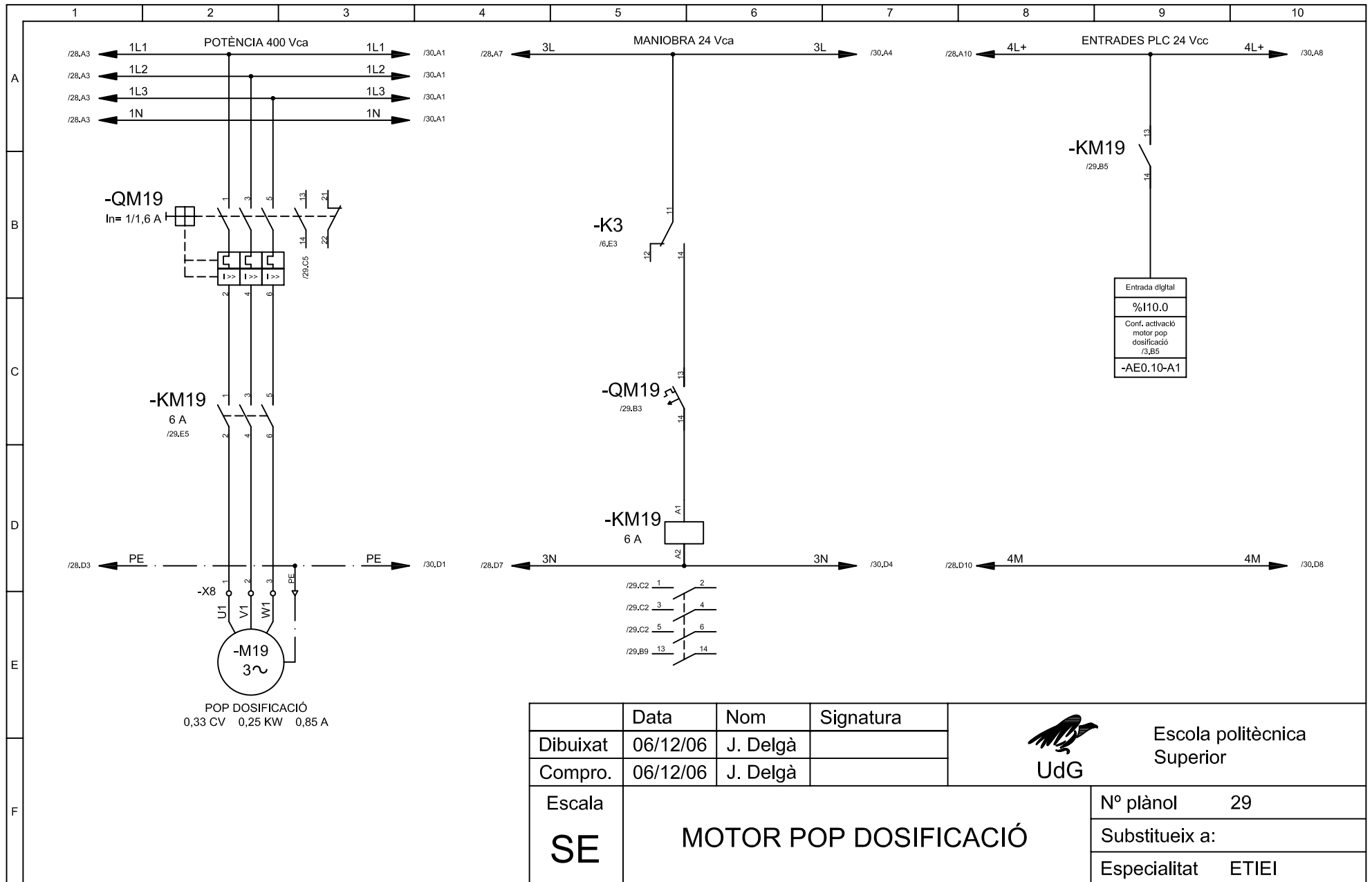

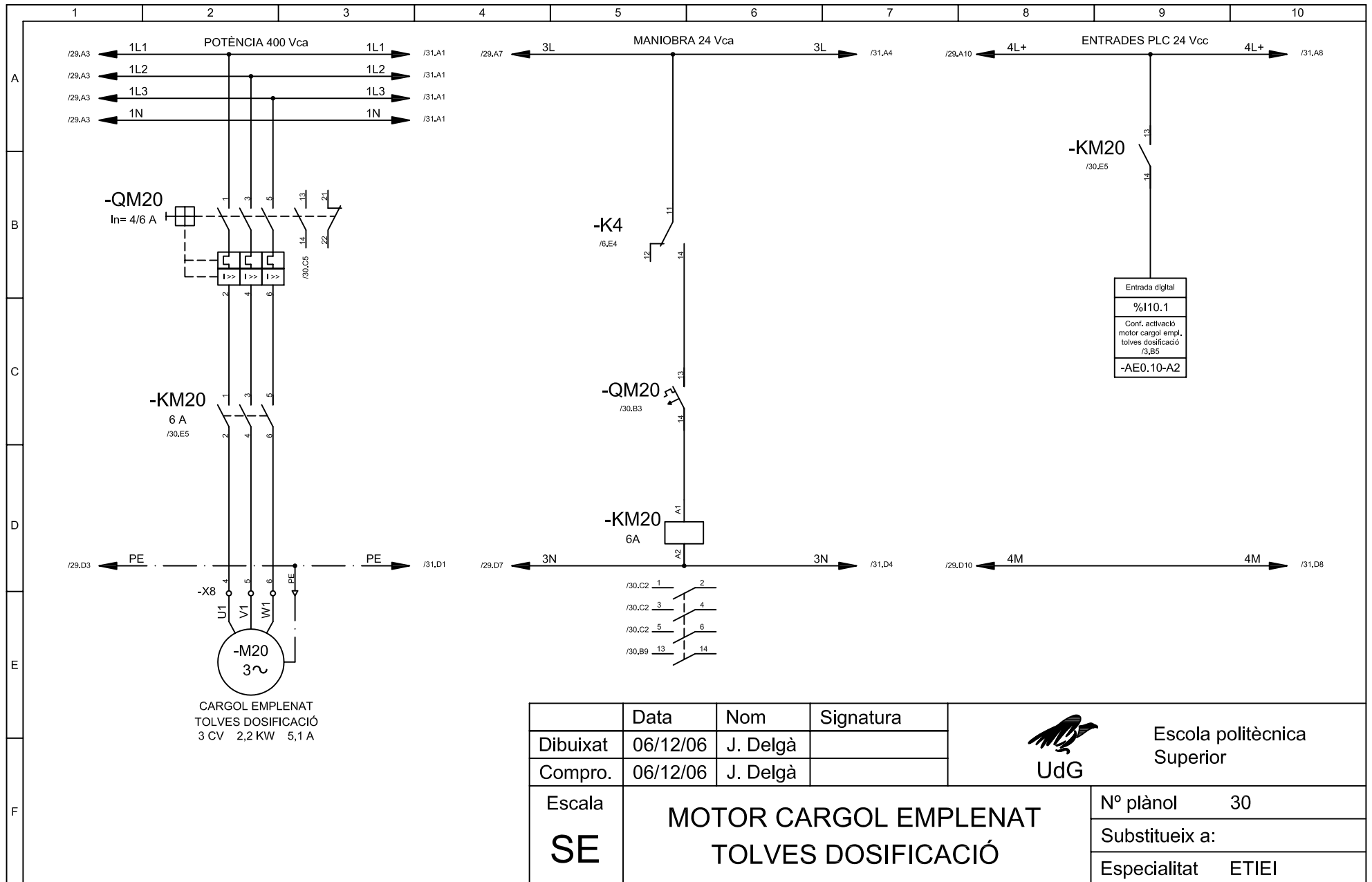

	Data	Nom	Signatura	 <b>Escola politècnica Superior</b>
Dibuixat	06/12/06	J. Delgà		
Compro.	06/12/06	J. Delgà		
Escola	<b>MOTOR POP DOSIFICACIÓ</b>			Nº plànol 29
<b>SE</b>				Substitueix a:
				Especialitat ETIEI



	Data	Nom	Signatura	 <b>Escola politècnica Superior</b>
Dibuixat	06/12/06	J. Delgà		
Compro.	06/12/06	J. Delgà		
Escola	<b>MOTOR CARGOL EMPLENAT TOLVES DOSIFICACIÓ</b>			Nº plànol 30
<b>SE</b>				Substitueix a:
				Especialitat ETIEI

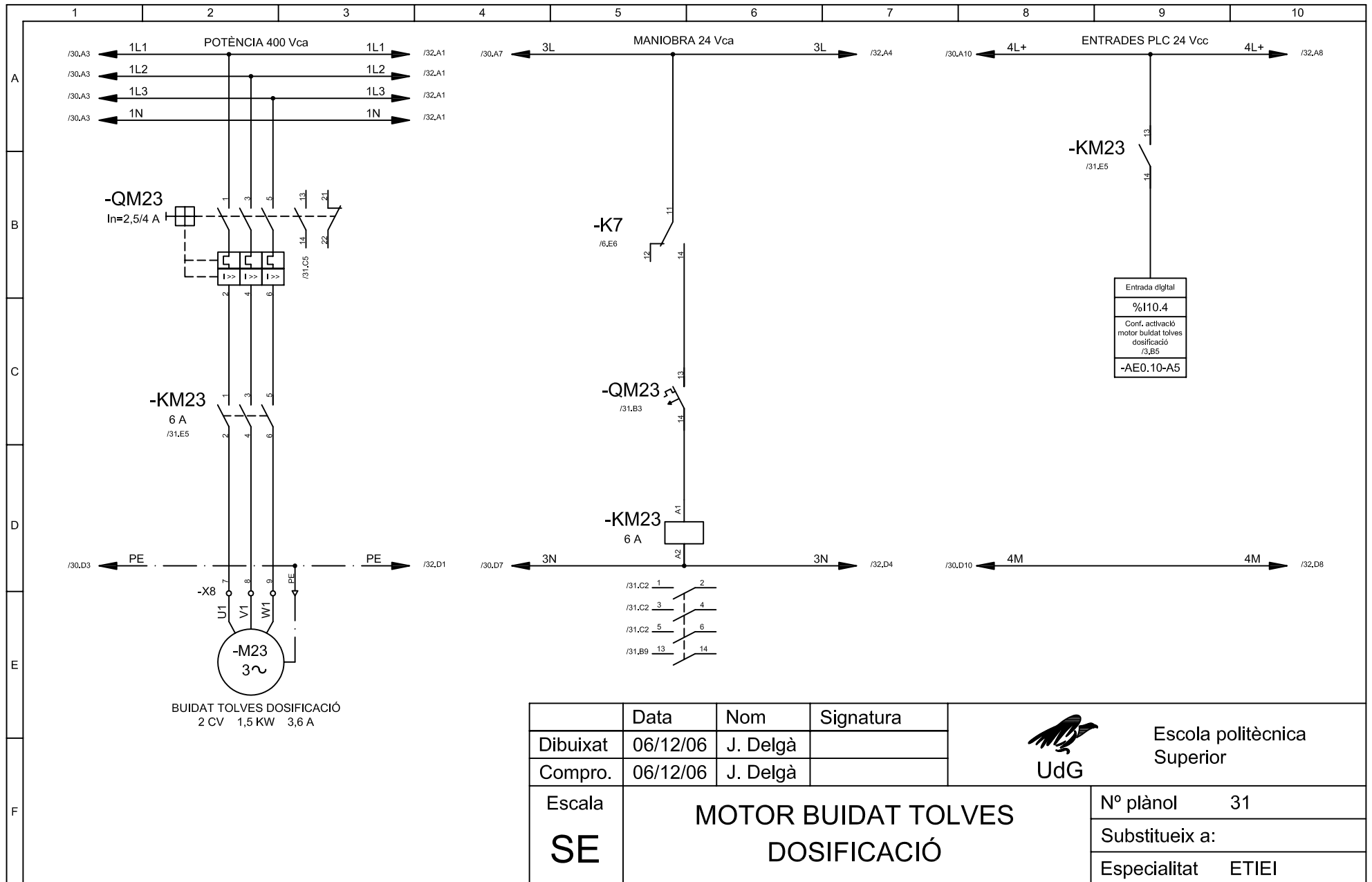



	Data	Nom	Signatura
Dibuixat	06/12/06	J. Delgà	
Compro.	06/12/06	J. Delgà	

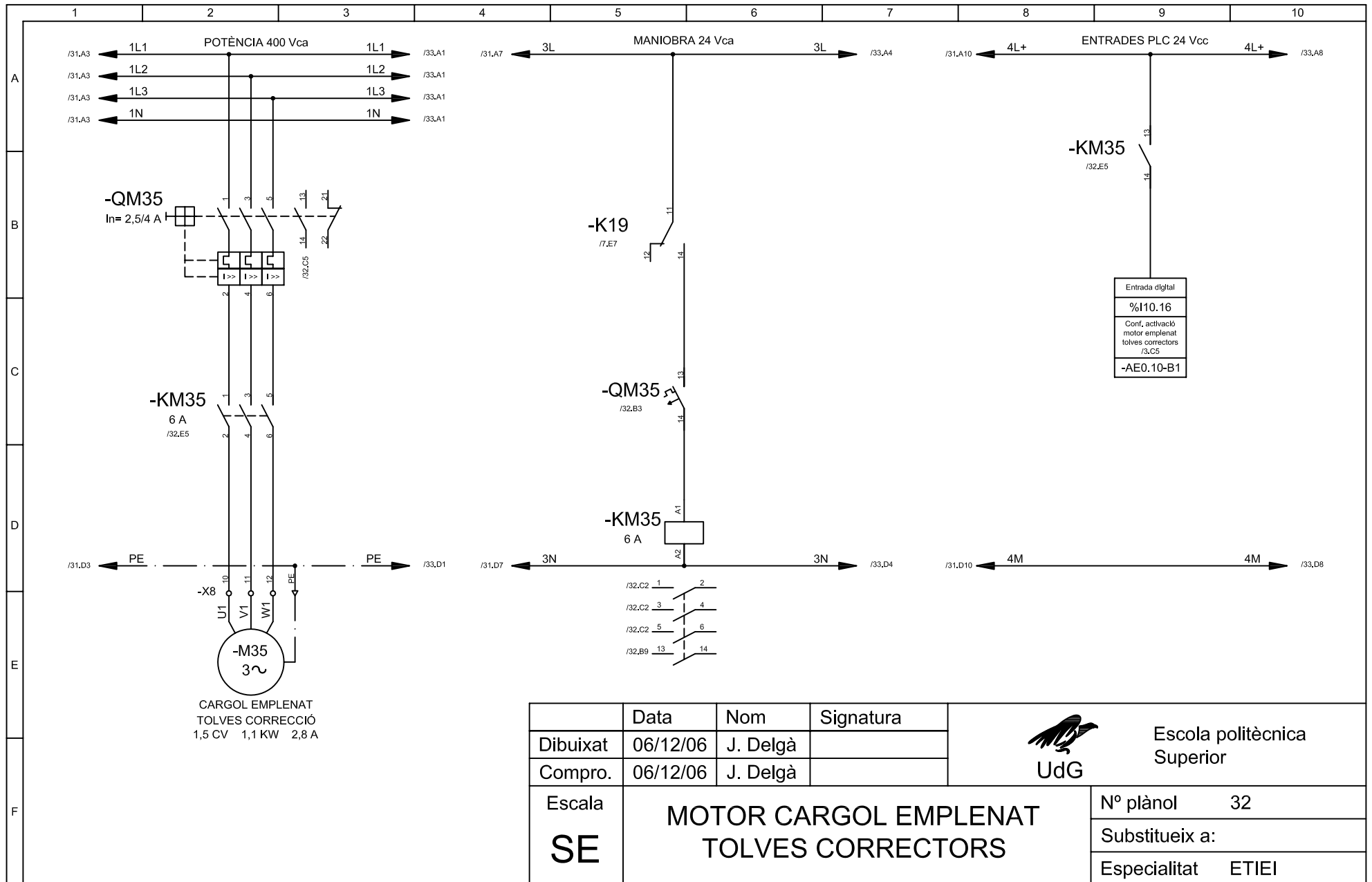

Escola politècnica Superior

<b>SE</b>	<b>MOTOR BUIDAT TOLVES DOSIFICACIÓ</b>	Nº plànol 31
		Substitueix a:
		Especialitat ETIEI



	Data	Nom	Signatura	 Escola politècnica Superior
Dibuixat	06/12/06	J. Delgà		
Compro.	06/12/06	J. Delgà		
Escala <b>SE</b>	<b>MOTOR CARGOL EMPLENAT TOLVES CORRECCIÓ</b>			N° plànol    32 Substitueix a: Especialitat    ETIEI

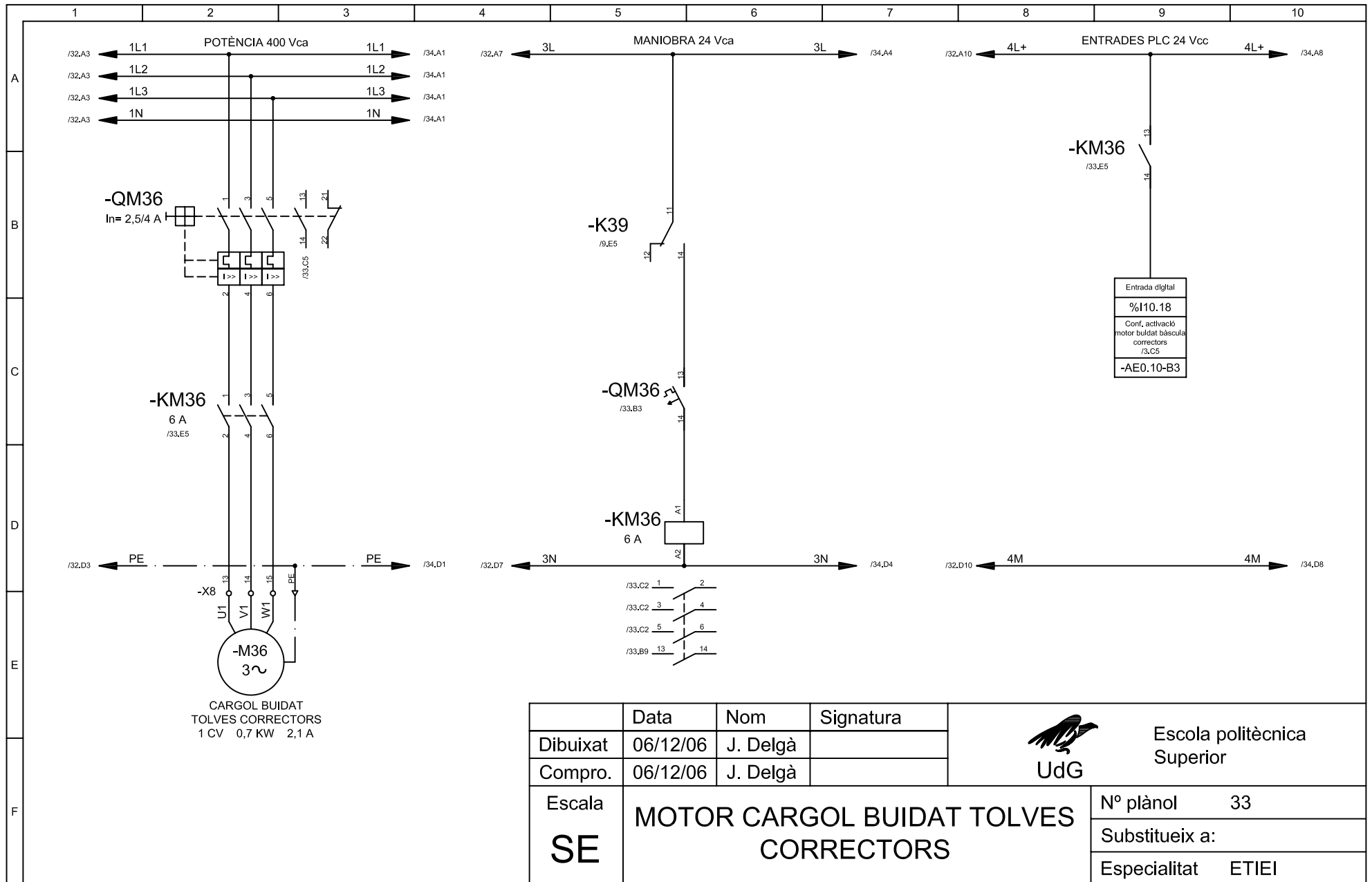



	Data	Nom	Signatura
Dibuixat	06/12/06	J. Delgà	
Compro.	06/12/06	J. Delgà	

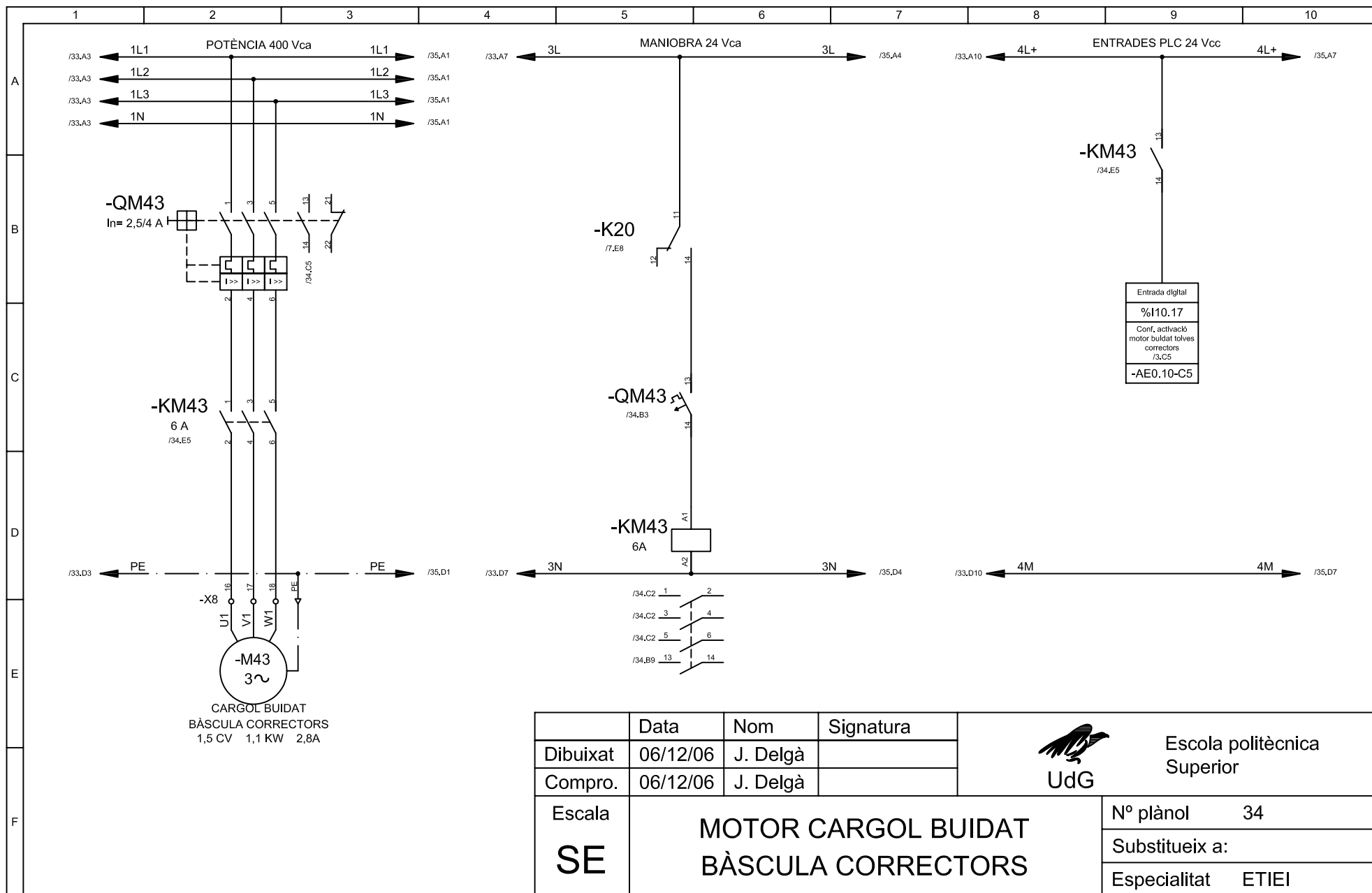

Escola politècnica Superior

Escala <b>SE</b>	<b>MOTOR CARGOL BUIDAT TOLVES CORRECTORS</b>	Nº plànol	33
		Substitueix a:	
		Especialitat	ETIEI



	Data	Nom	Signatura	 Escola politècnica Superior
Dibuixat	06/12/06	J. Delgà		
Compro.	06/12/06	J. Delgà		
Escola	<b>MOTOR CARGOL BUIDAT          BÀSCULA CORRECTORS</b>			Nº plànol 34
<b>SE</b>				Substitueix a:
				Especialitat ETIEI

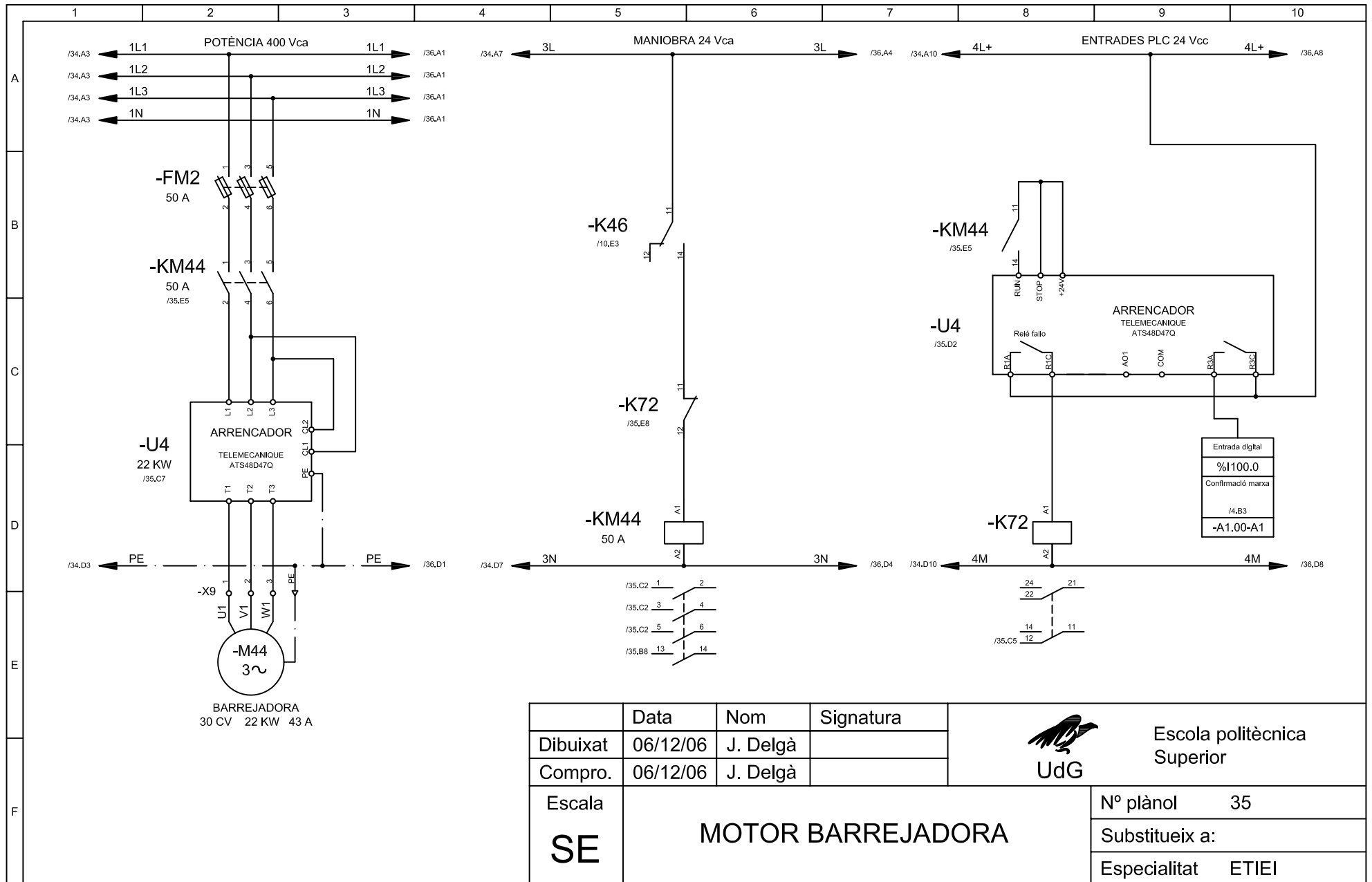



	Data	Nom	Signatura
Dibuixat	06/12/06	J. Delgà	
Compro.	06/12/06	J. Delgà	

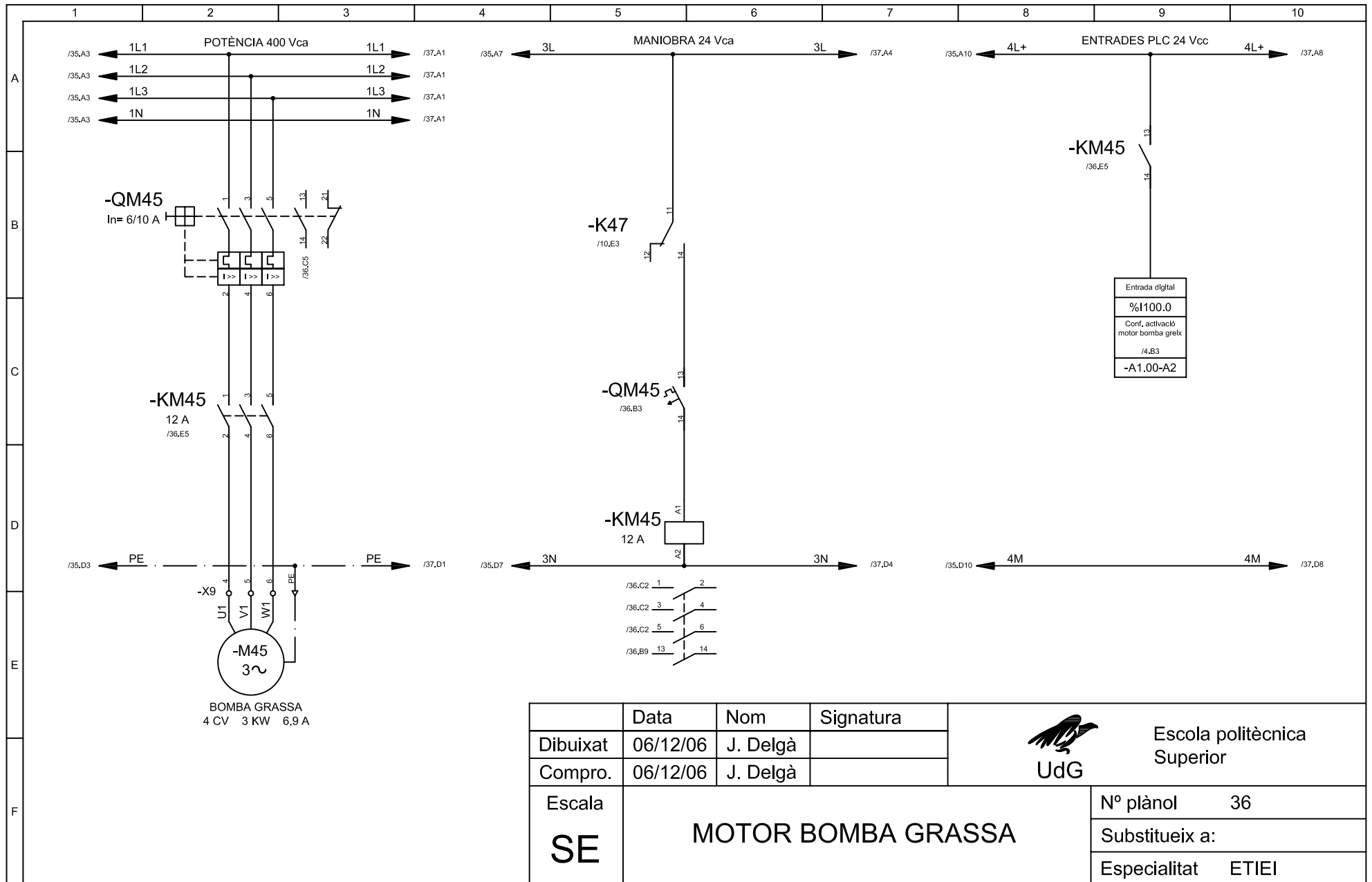

Escola politècnica Superior

<b>SE</b>	<b>MOTOR BARREJADORA</b>	Nº plànol	35
		Substitueix a:	
		Especialitat	ETIEI





	Data	Nom	Signatura	 Escola politècnica Superior
Dibuixat	06/12/06	J. Delgà		
Compro.	06/12/06	J. Delgà		
Escola	<b>MOTOR BOMBA GRASSA</b>			Nº plànol 36
<b>SE</b>				Substitueix a:
				Especialitat ETIEI

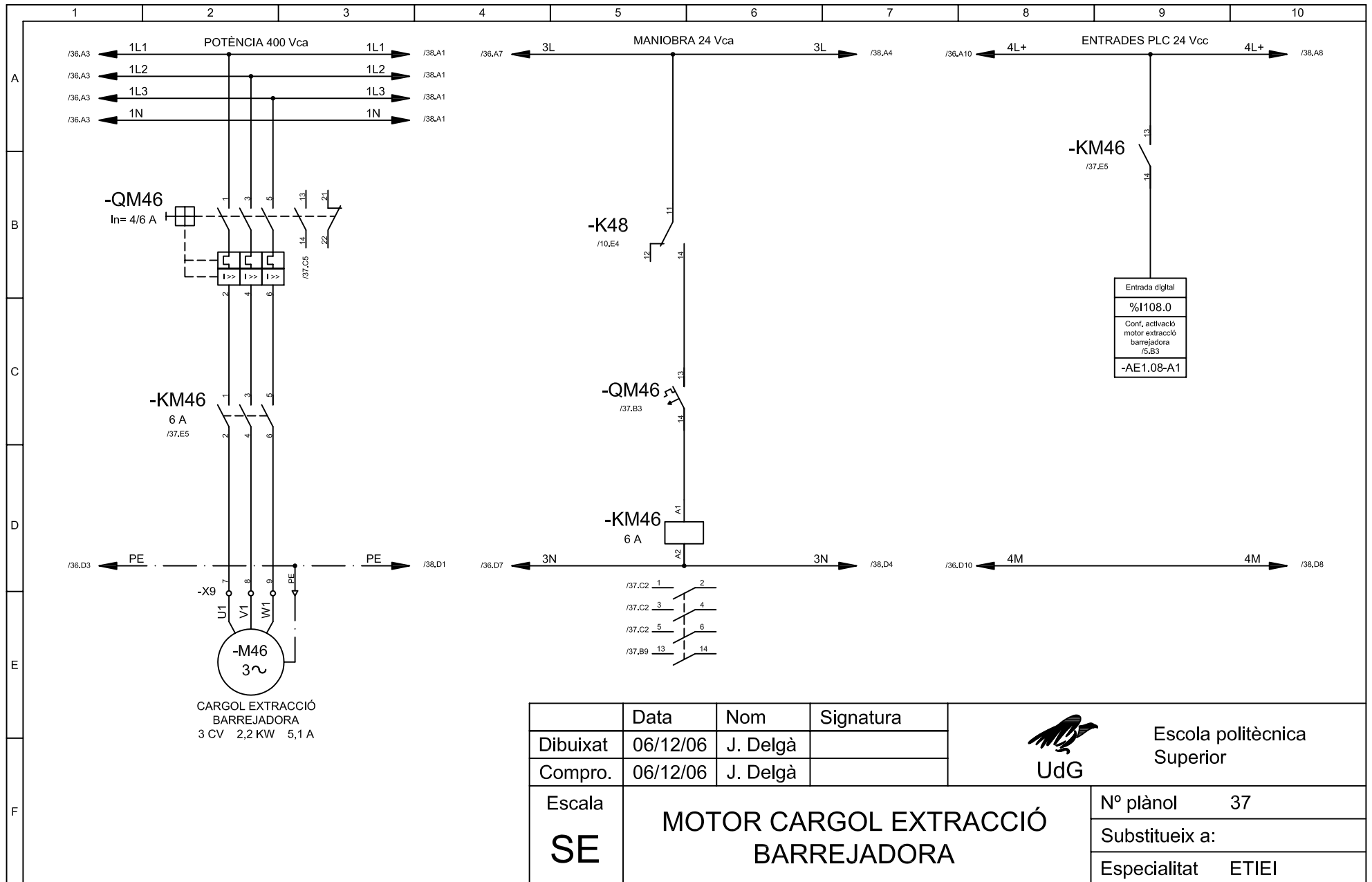

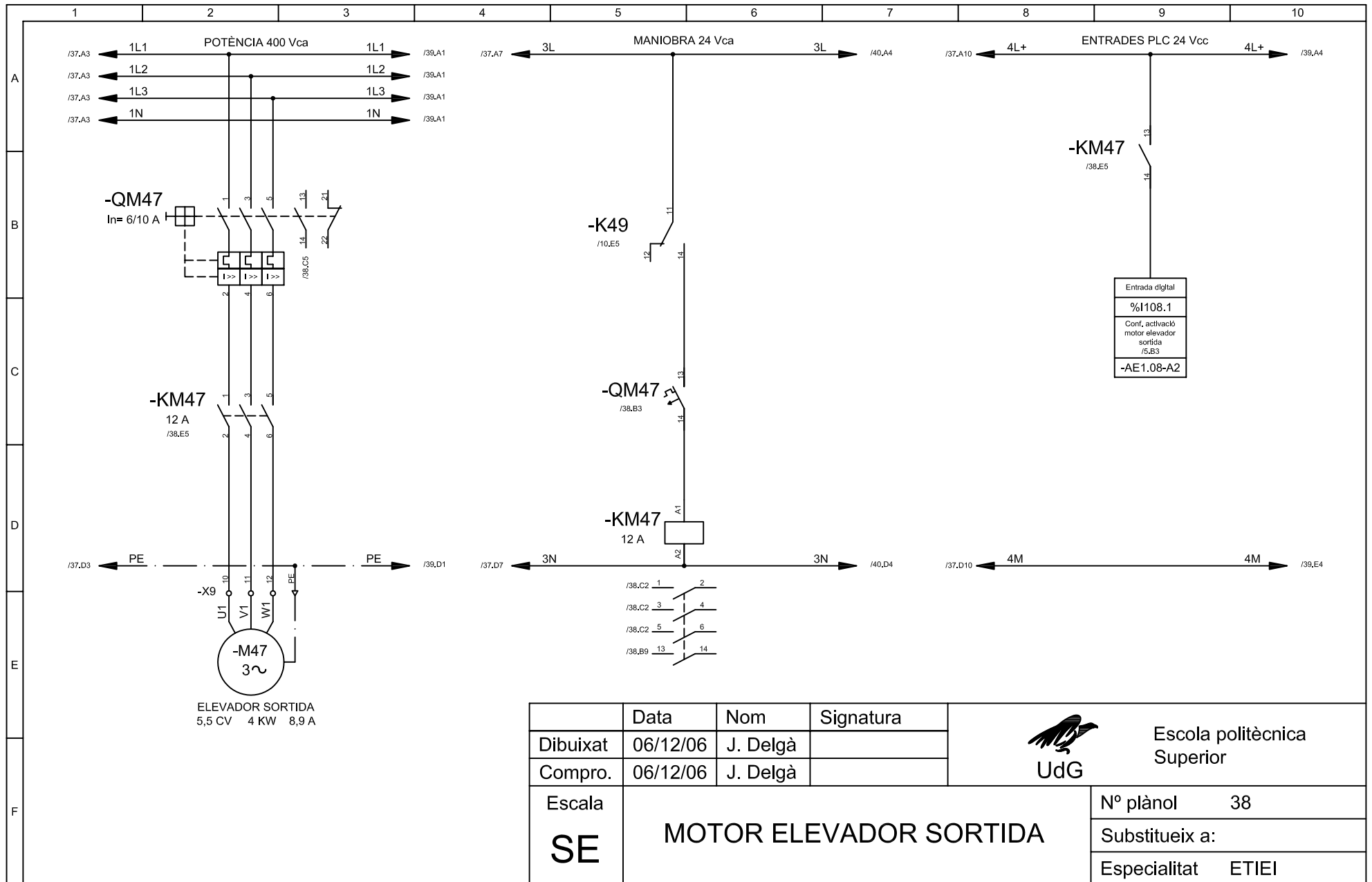

	Data	Nom	Signatura	 Escola politècnica Superior
Dibuixat	06/12/06	J. Delgà		
Compro.	06/12/06	J. Delgà		
<b>Escala</b> <b>SE</b>	<b>MOTOR CARGOL EXTRACCIÓ BARREJADORA</b>			N° plànol 37 Substitueix a: Especialitat ETIEI



	Data	Nom	Signatura	 Escola politècnica Superior
Dibuixat	06/12/06	J. Delgà		
Compro.	06/12/06	J. Delgà		
Escola	<b>MOTOR ELEVADOR SORTIDA</b>			Nº plànol 38
<b>SE</b>				Substitueix a:
				Especialitat ETIEI

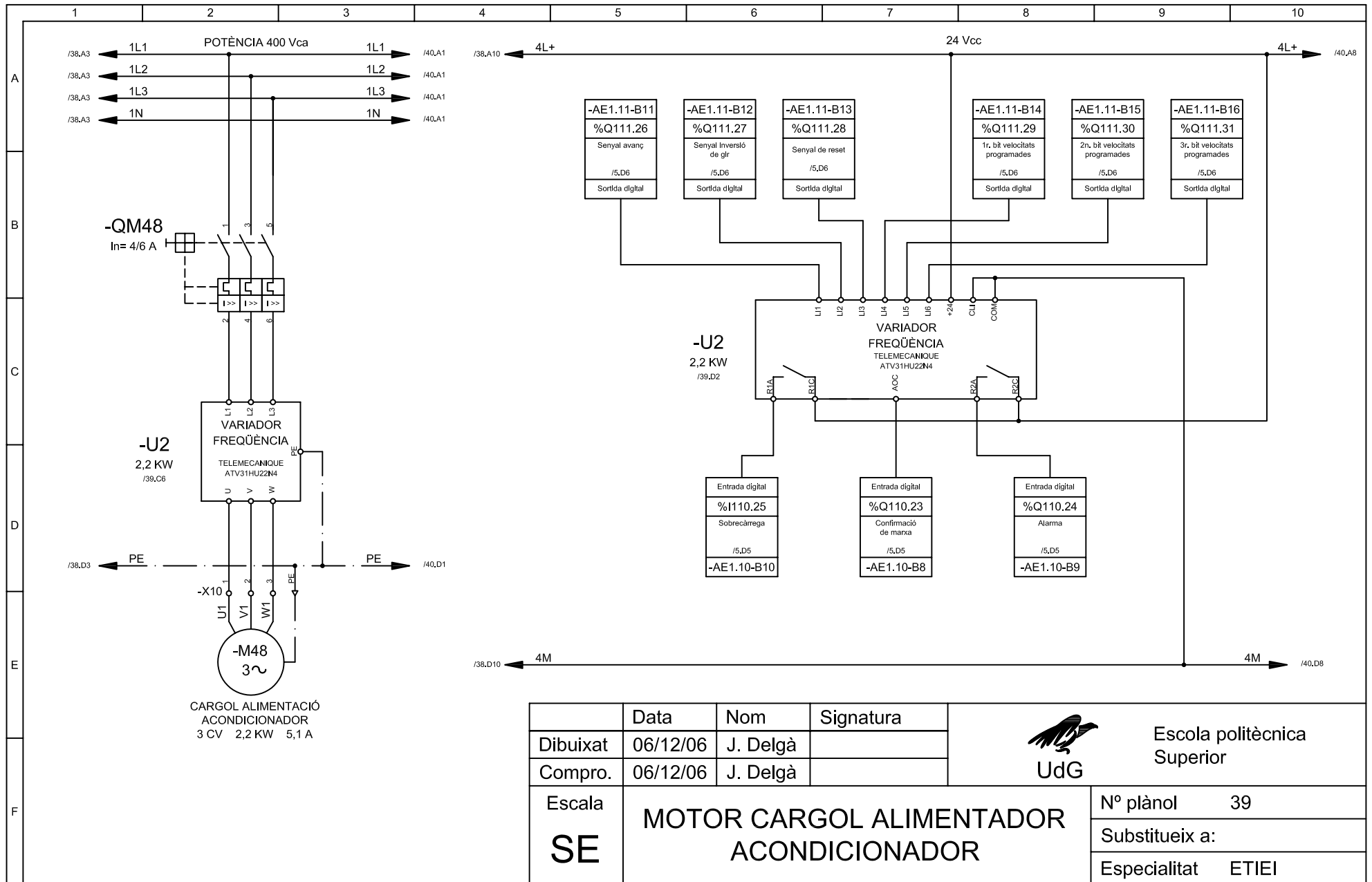

	Data	Nom	Signatura
Dibuixat	06/12/06	J. Delgà	
Compro.	06/12/06	J. Delgà	



Escola politècnica Superior

<b>SE</b>	<b>MOTOR CARGOL ALIMENTADOR ACONDICIONADOR</b>	Nº plànol	39
		Substitueix a:	
		Especialitat	ETIEI

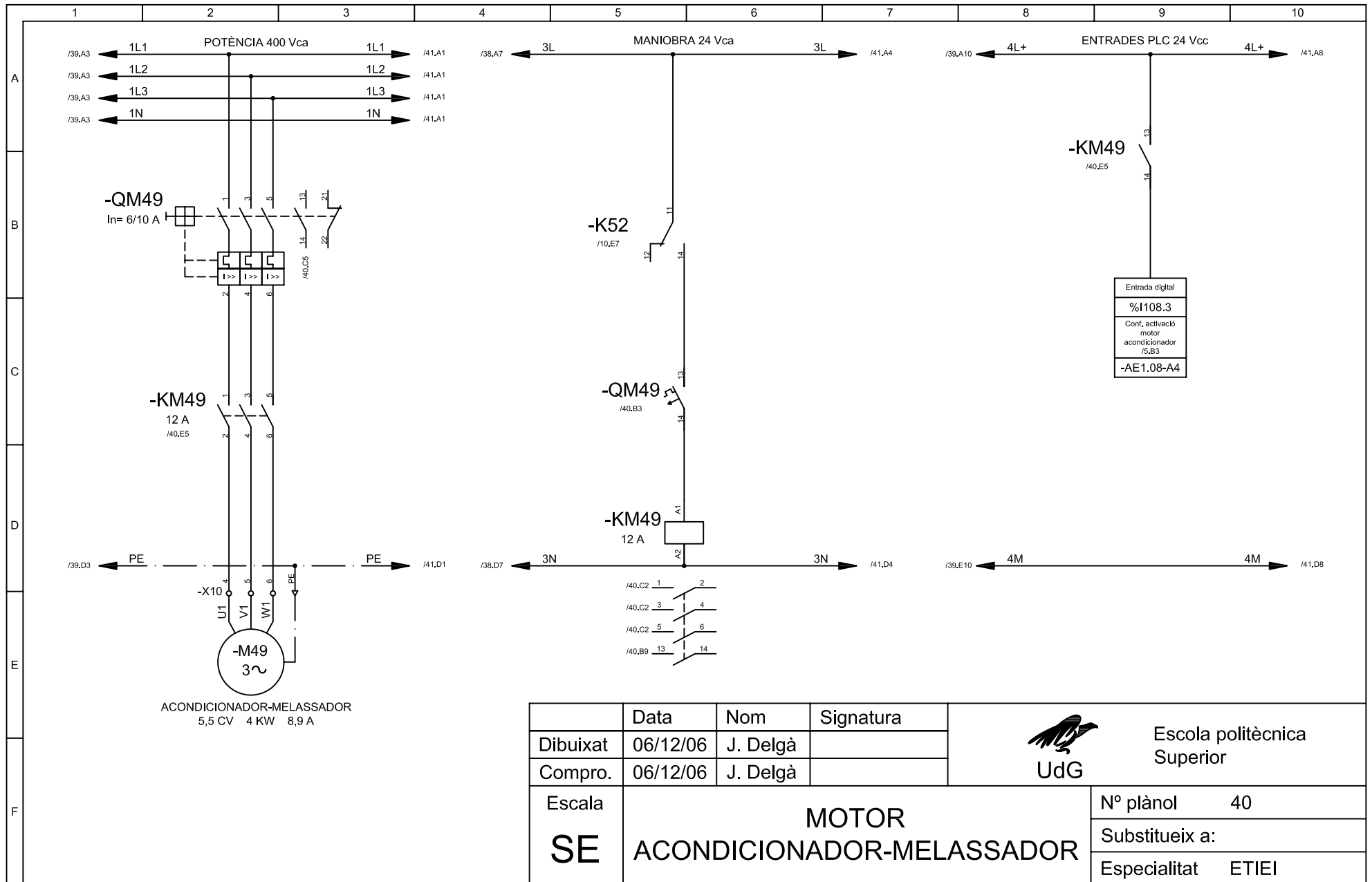

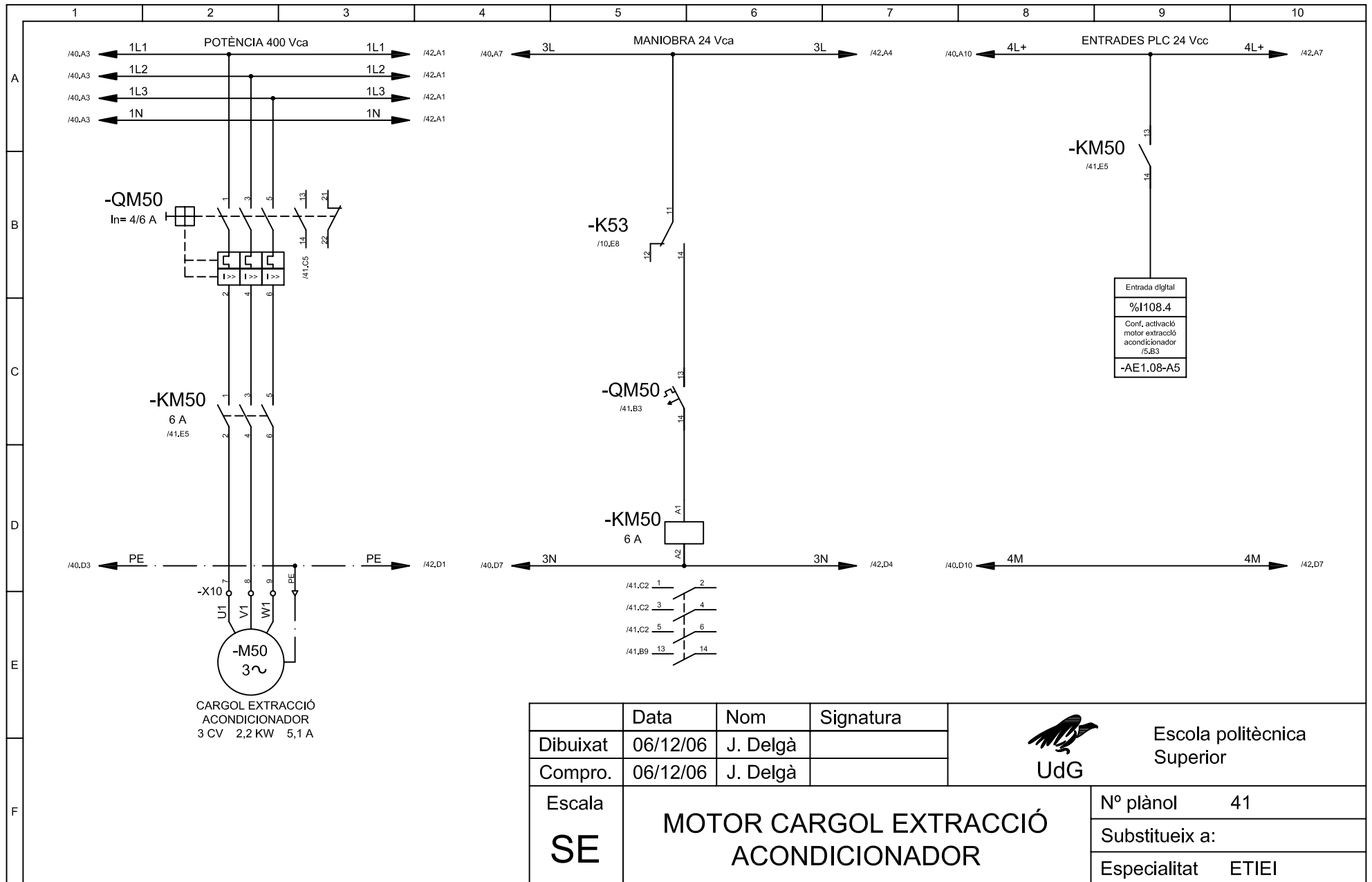

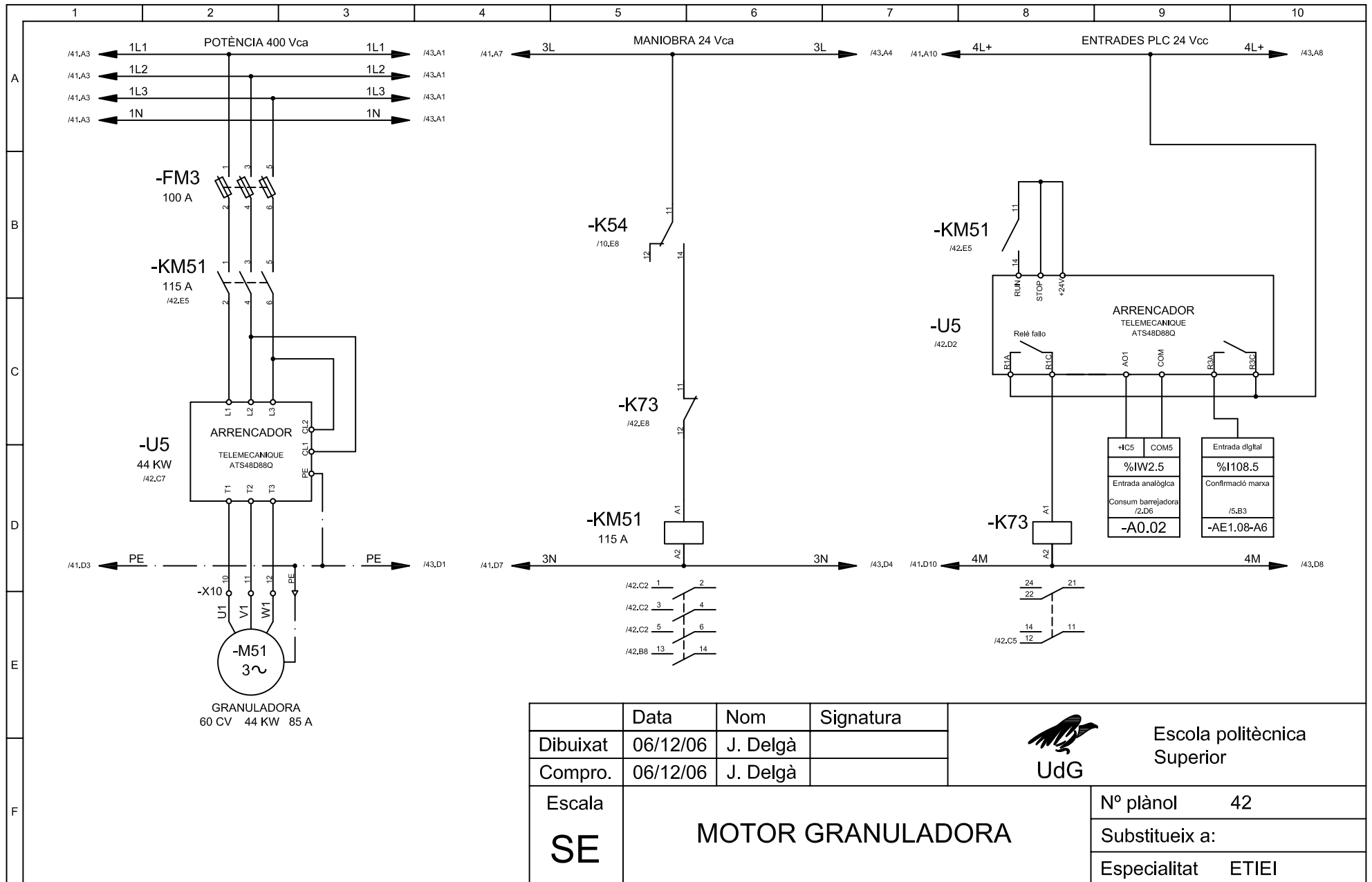

	Data	Nom	Signatura	 <b>UdG</b> Escola politècnica Superior
Dibuixat	06/12/06	J. Delgà		
Compro.	06/12/06	J. Delgà		
<b>Escola</b> <b>SE</b>	<b>MOTOR CARGOL EXTRACCIÓ ACONDICIONADOR</b>			N° plànol    41 Substitueix a: Especialitat    ETIEI

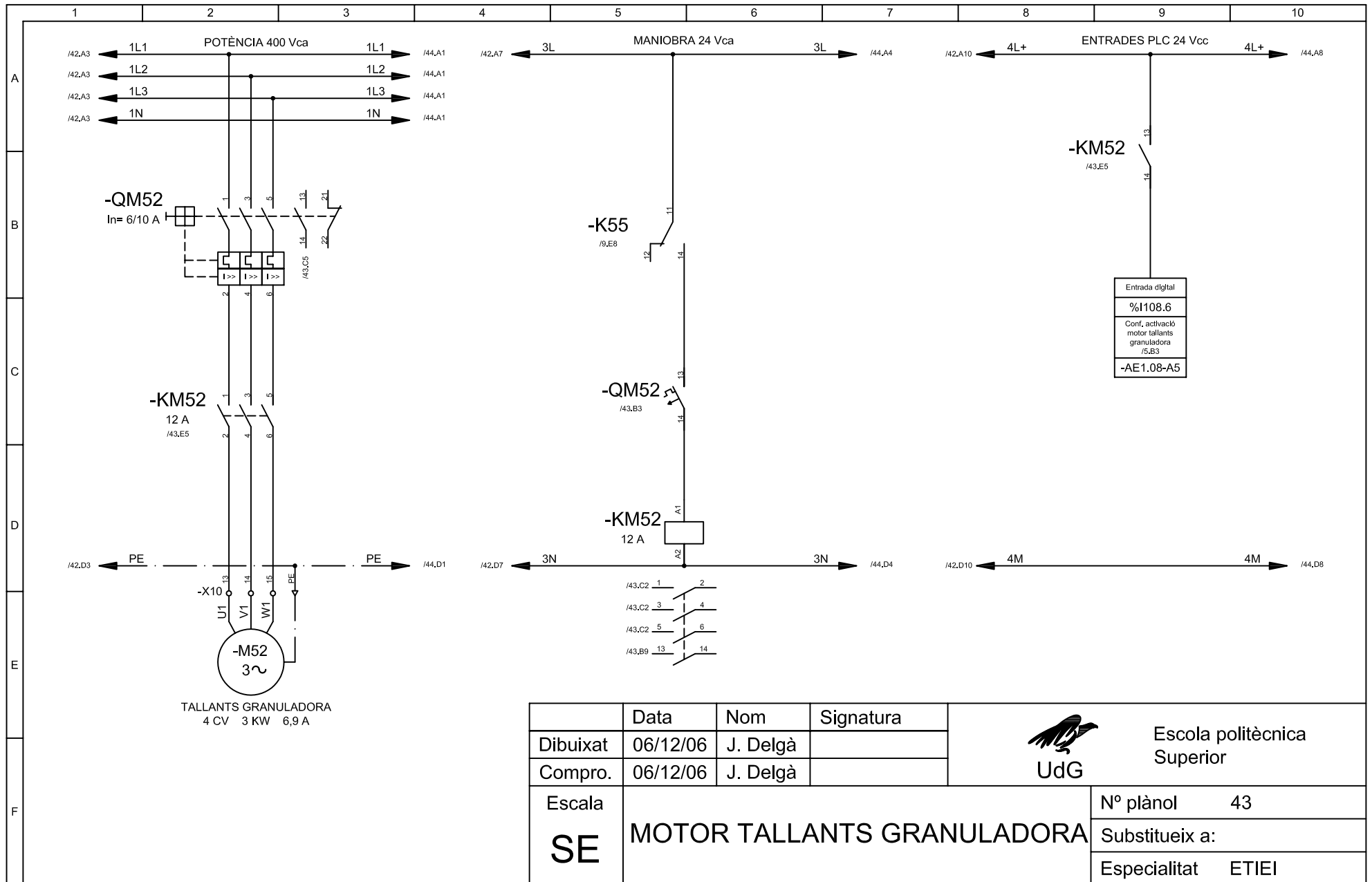

	Data	Nom	Signatura	 Escola politècnica Superior
Dibuixat	06/12/06	J. Delgà		
Compro.	06/12/06	J. Delgà		
Escala <b>SE</b>	<b>MOTOR GRANULADORA</b>			N° plànol    42 Substitueix a: Especialitat    ETIEI



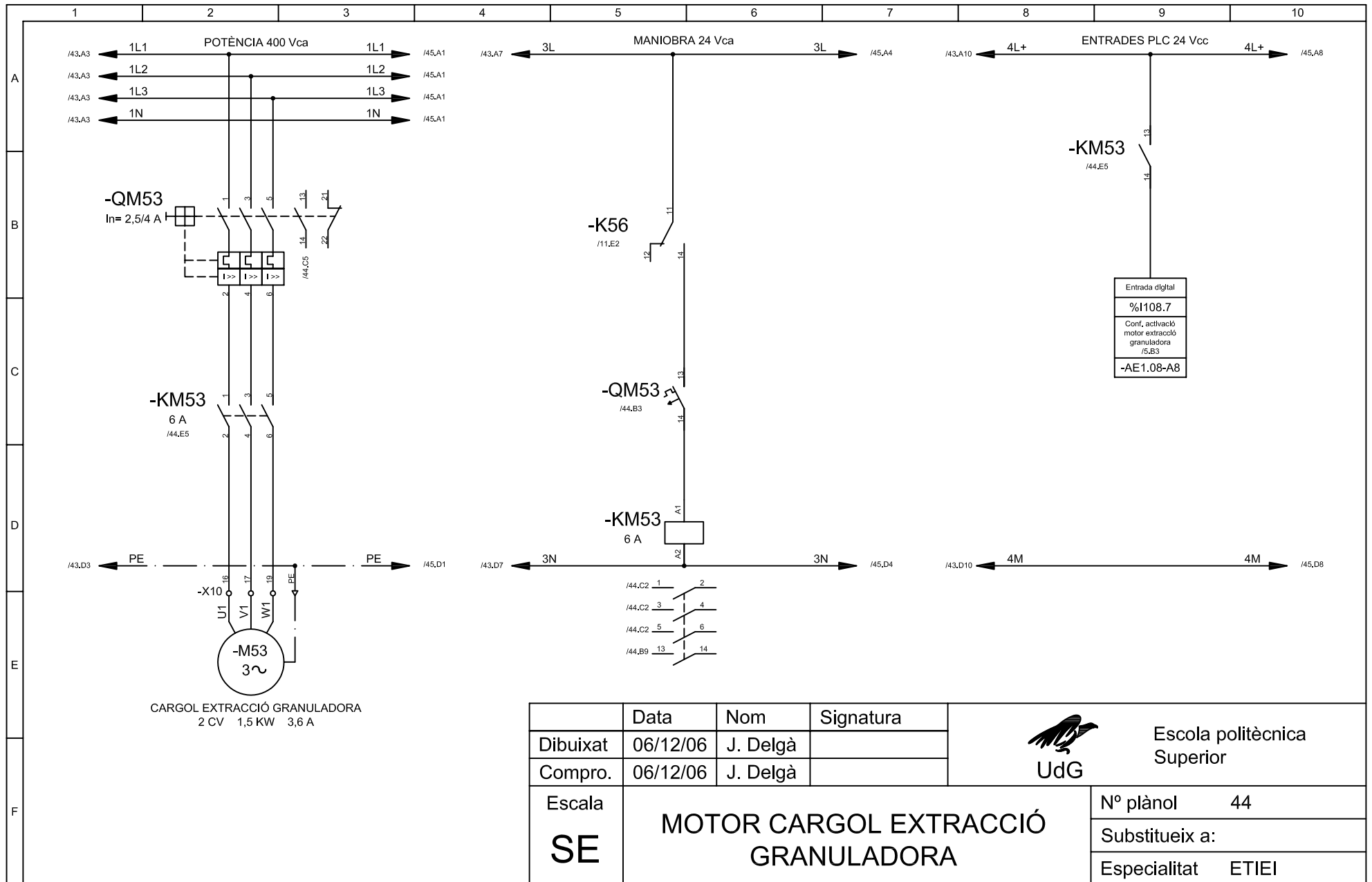

	Data	Nom	Signatura	 <b>UdG</b>	Escola politècnica Superior	
Dibuixat	06/12/06	J. Delgà			<b>Nº plànol 43</b> <b>Substitueix a:</b> <b>Especialitat ETIEI</b>	
Compro.	06/12/06	J. Delgà				
Escola	<b>SE</b> <b>MOTOR TALLANTS GRANULADORA</b>				<b>Nº plànol 43</b>	



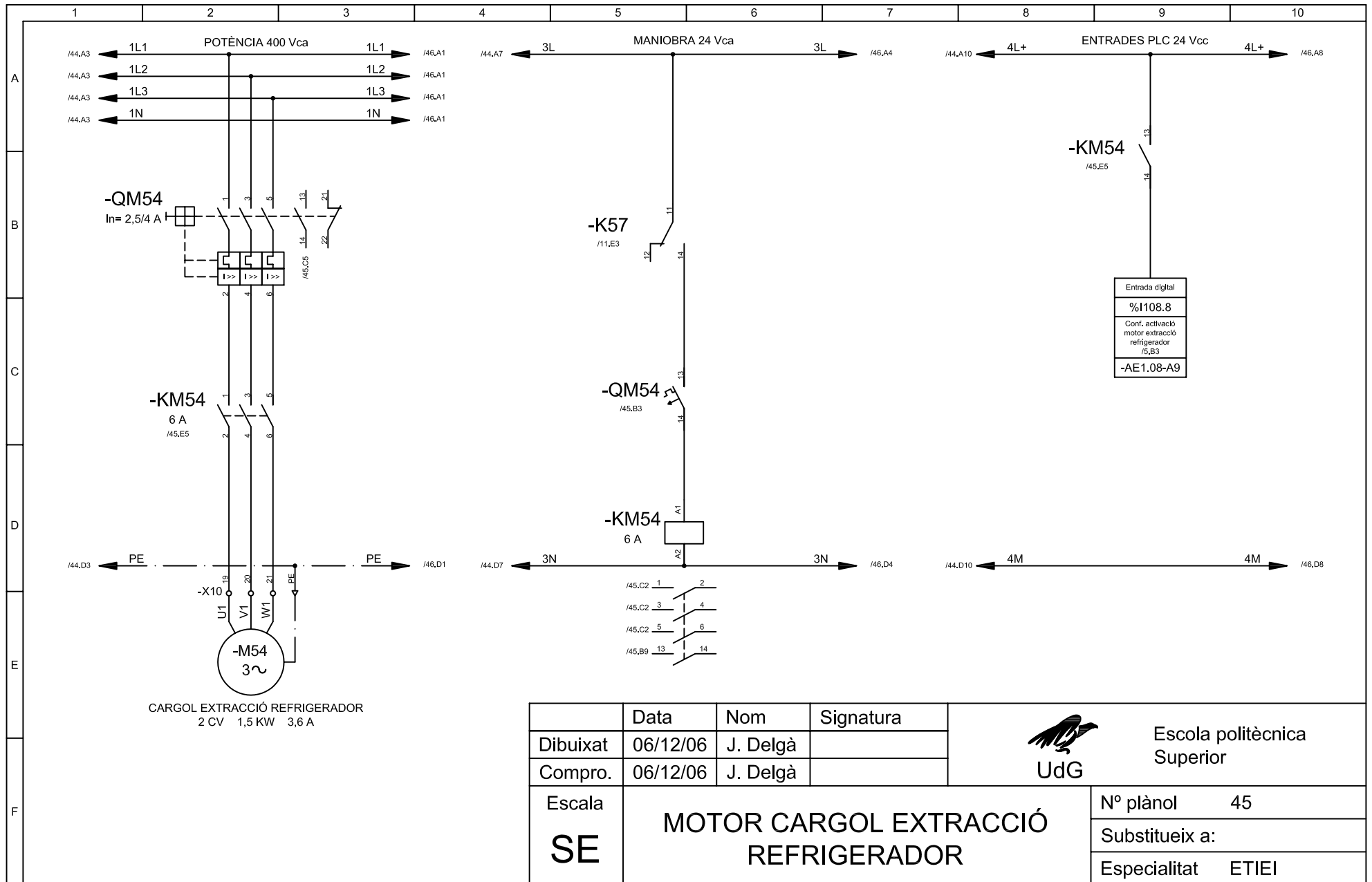

	Data	Nom	Signatura	 Escola politècnica Superior
Dibuixat	06/12/06	J. Delgà		
Compro.	06/12/06	J. Delgà		
<b>Escala</b> <b>SE</b>	<b>MOTOR CARGOL EXTRACCIÓ GRANULADORA</b>			N° plànol 44 Substitueix a: Especialitat ETIEI





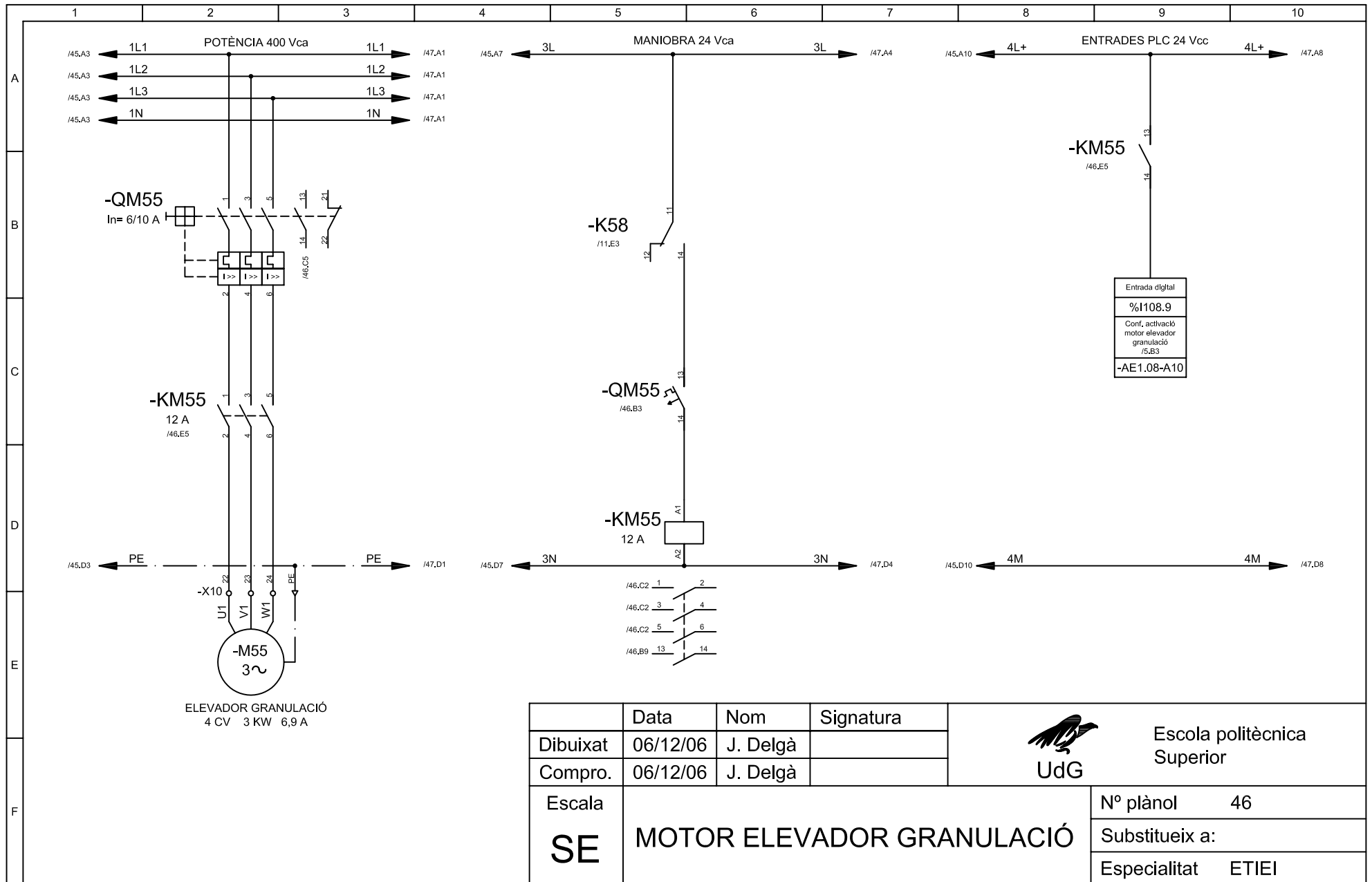

	Data	Nom	Signatura	 <b>Escola politècnica Superior</b>
Dibuixat	06/12/06	J. Delgà		
Compro.	06/12/06	J. Delgà		
Escola	<b>MOTOR CARGOL EXTRACCIÓ REFRIGERADOR</b>			Nº plànol 45
<b>SE</b>				Substitueix a:
				Especialitat ETIEI

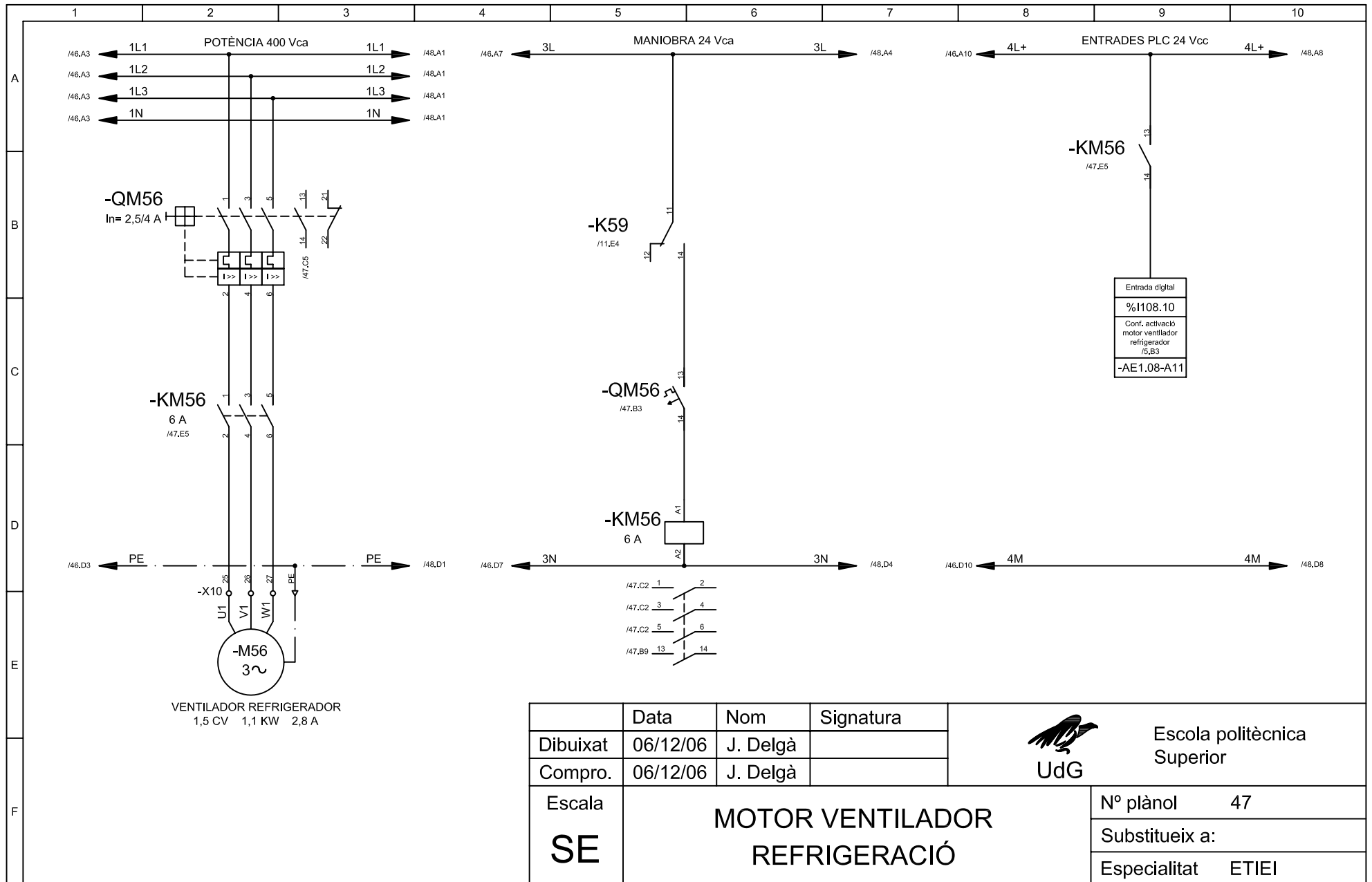

	Data	Nom	Signatura	 Escola politècnica Superior
Dibuixat	06/12/06	J. Delgà		
Compro.	06/12/06	J. Delgà		
Escala <b>SE</b>	<b>MOTOR ELEVADOR GRANULACIÓ</b>			N° plànol 46 Substitueix a: Especialitat ETIEI



	Data	Nom	Signatura	 Escola politècnica Superior
Dibuixat	06/12/06	J. Delgà		
Compro.	06/12/06	J. Delgà		
<b>Escala</b> <b>SE</b>	<b>MOTOR VENTILADOR REFRIGERACIÓ</b>			N° plànol 47 Substitueix a: Especialitat ETIEI

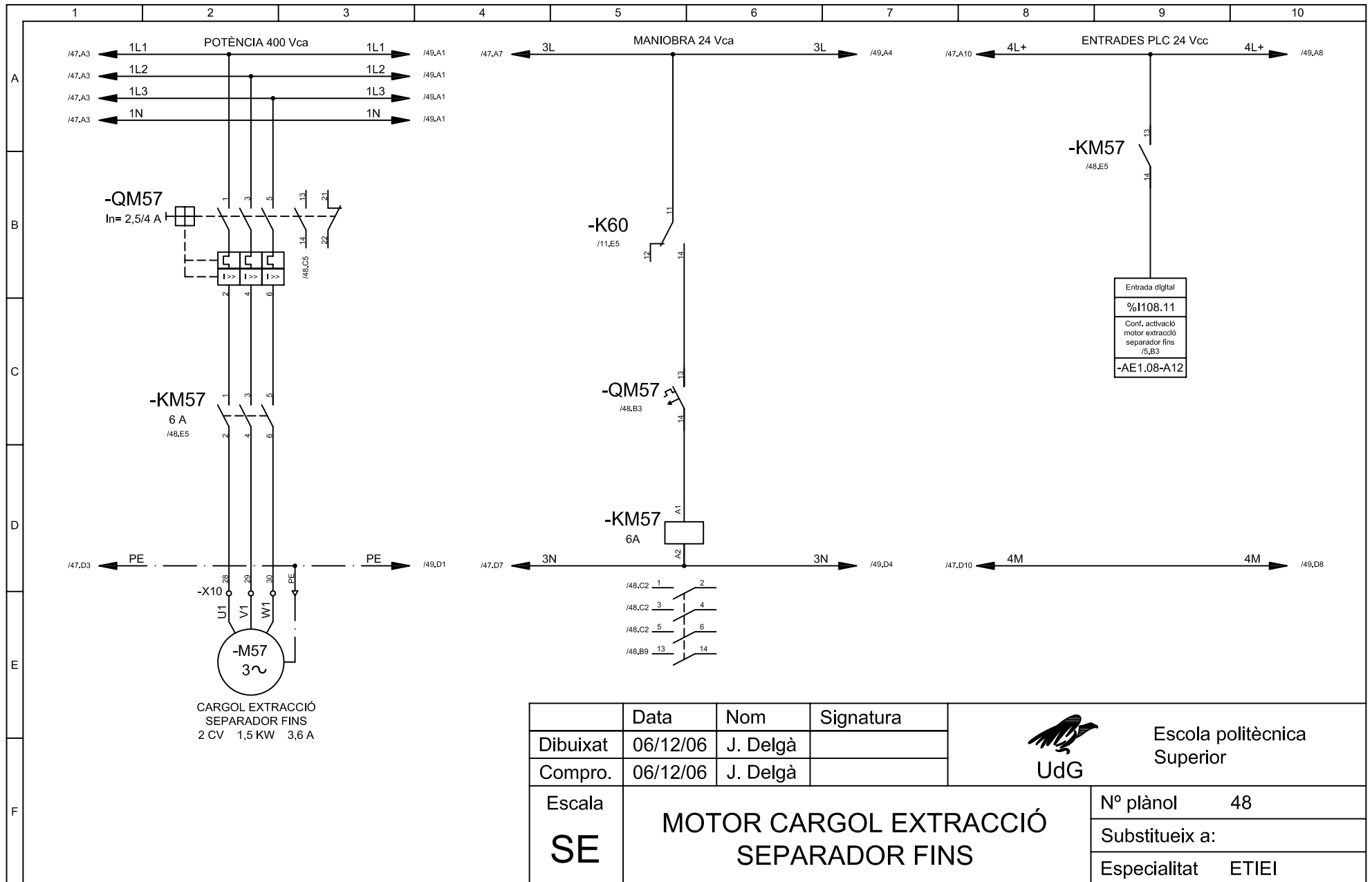

	Data	Nom	Signatura	 <b>UdG</b>	Escola politècnica Superior						
Dibuixat	06/12/06	J. Delgà			<table border="1"> <tr> <td>Nº plànol</td> <td>48</td> </tr> <tr> <td>Substitueix a:</td> <td></td> </tr> <tr> <td>Especialitat</td> <td>ETIEI</td> </tr> </table>	Nº plànol	48	Substitueix a:		Especialitat	ETIEI
Nº plànol	48										
Substitueix a:											
Especialitat	ETIEI										
Compro.	06/12/06	J. Delgà									
<b>Escala</b> <b>SE</b>	<b>MOTOR CARGOL EXTRACCIÓ SEPARADOR FINS</b>										

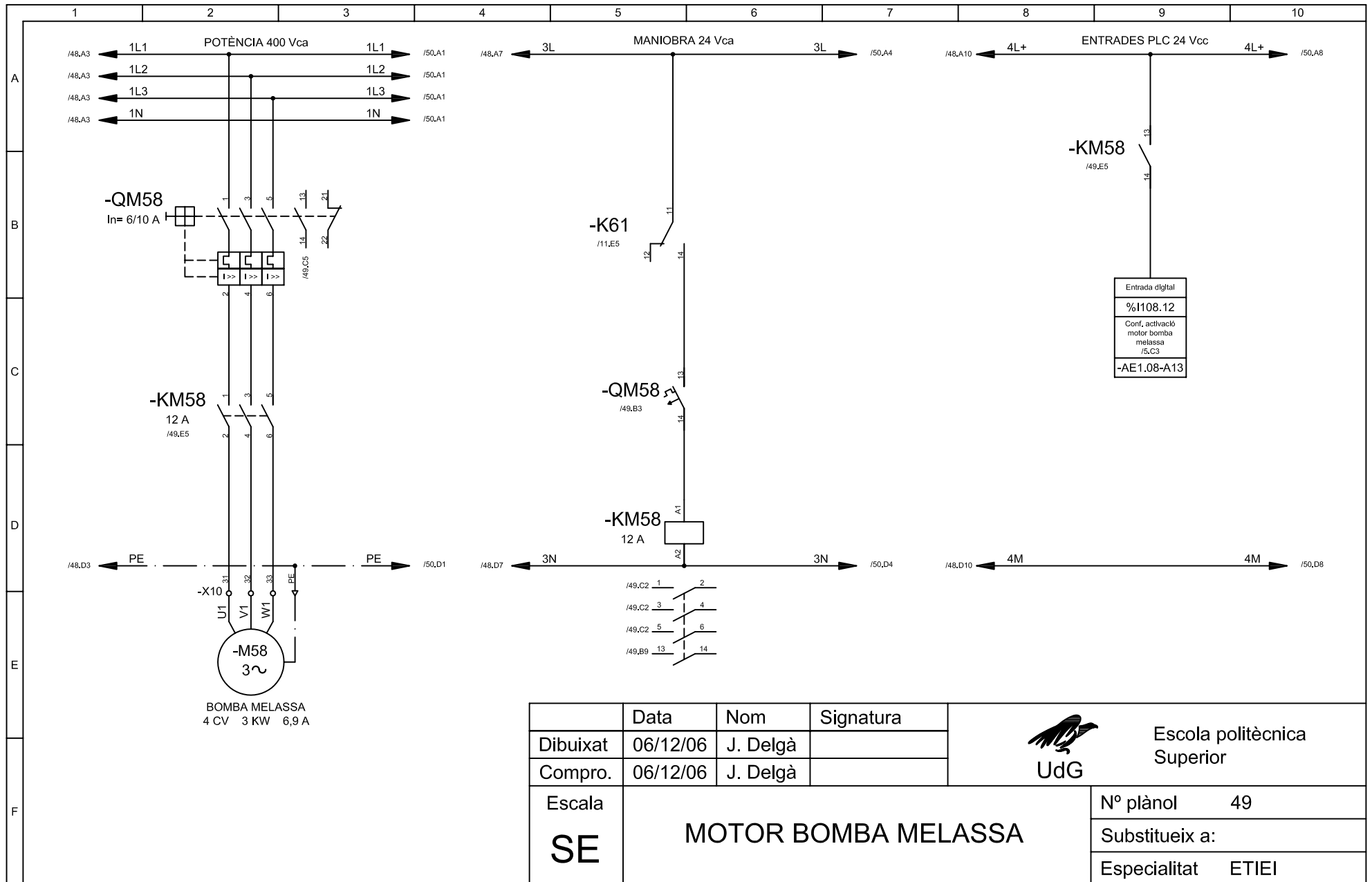



	Data	Nom	Signatura
Dibuixat	06/12/06	J. Delgà	
Compro.	06/12/06	J. Delgà	

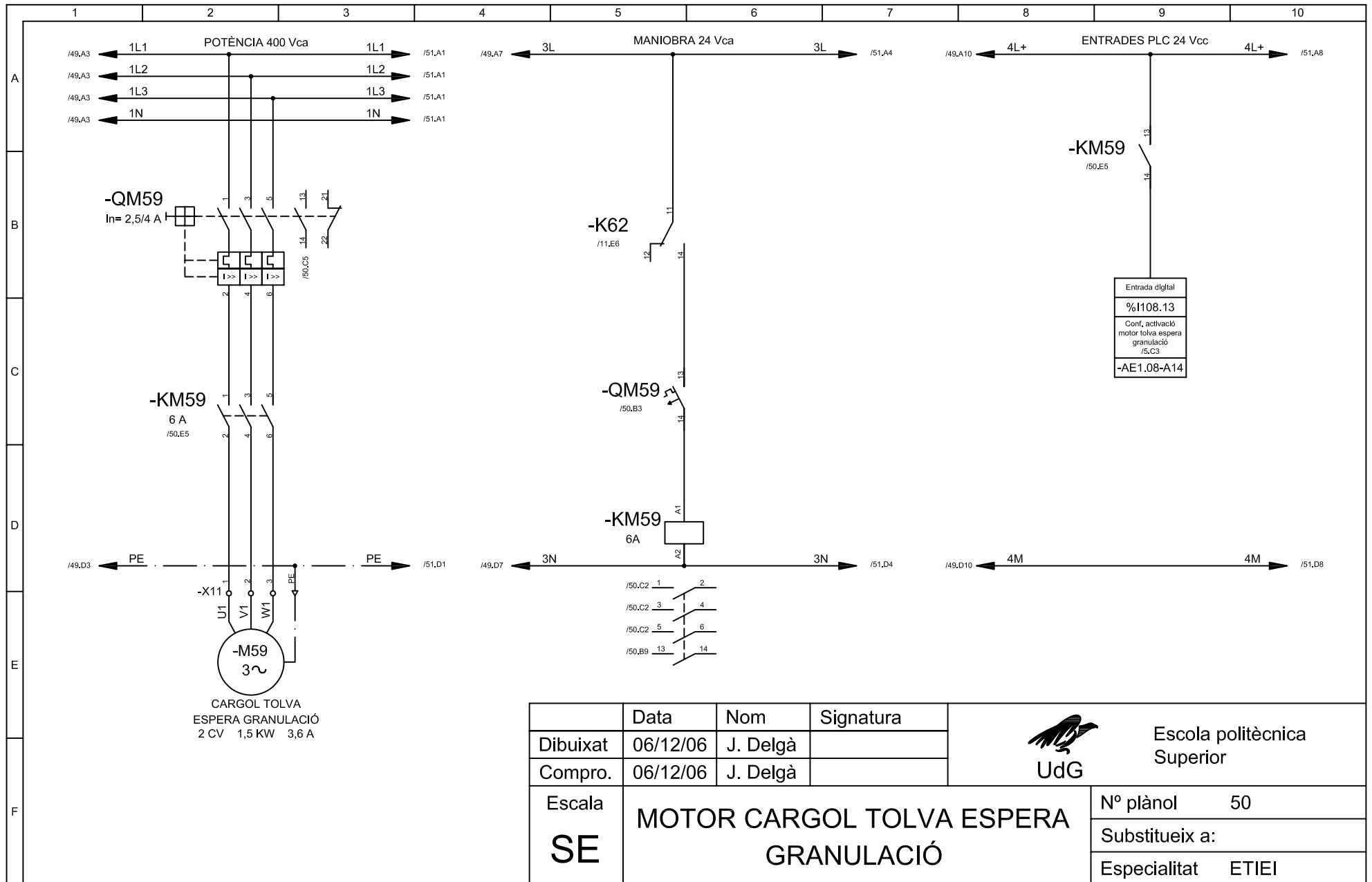

Escola politècnica Superior

<b>SE</b>	<b>MOTOR BOMBA MELASSA</b>	Nº plànol	49
		Substitueix a:	
		Especialitat	ETIEI



	Data	Nom	Signatura	 Escola politècnica Superior
Dibuixat	06/12/06	J. Delgà		
Compro.	06/12/06	J. Delgà		
<b>Escala</b> <b>SE</b>	<b>MOTOR CARGOL TOLVA ESPERA GRANULACIÓ</b>			N° plànol 50 Substitueix a: Especialitat ETIEI

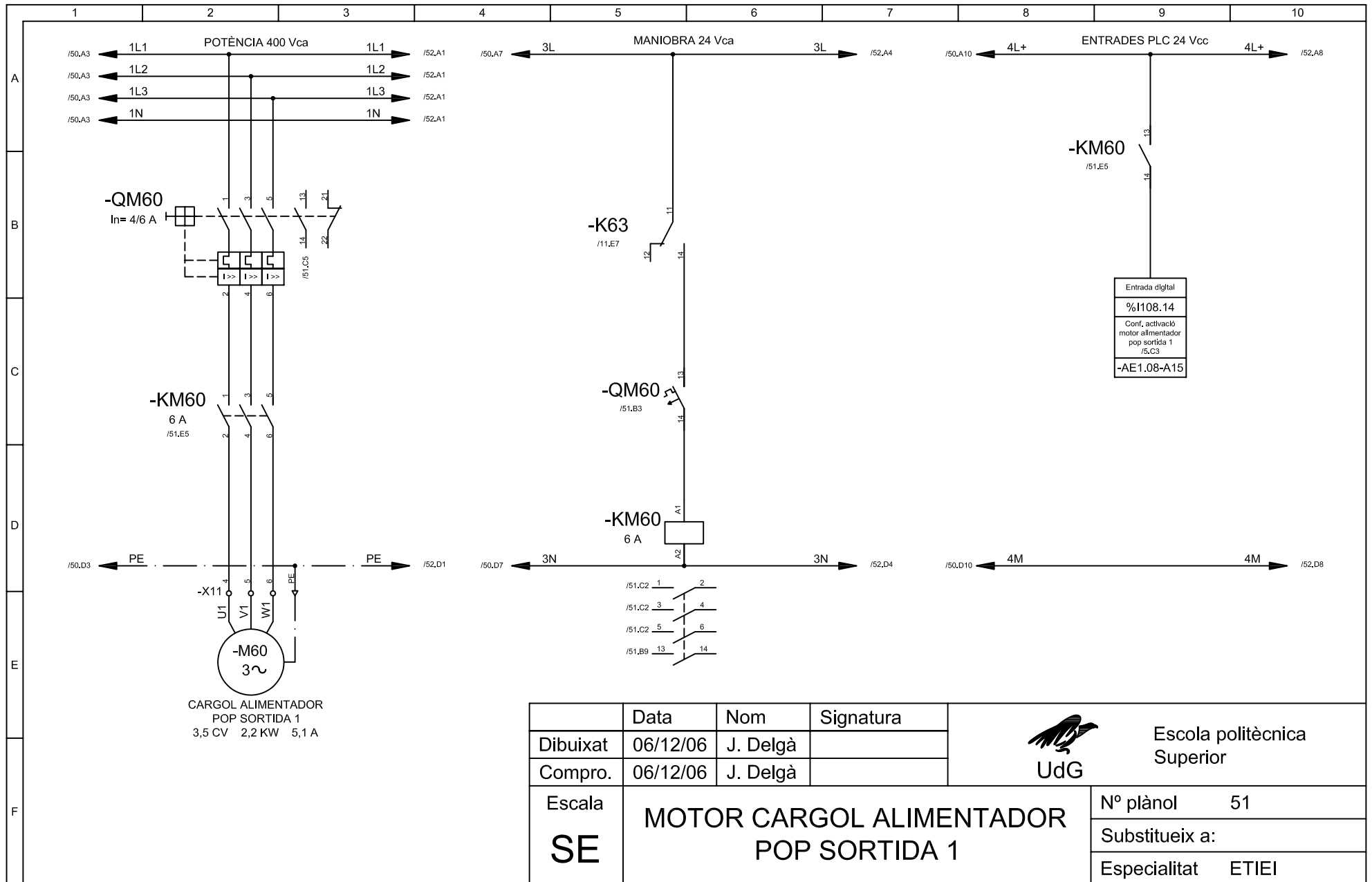

	Data	Nom	Signatura
Dibuixat	06/12/06	J. Delgà	
Compro.	06/12/06	J. Delgà	



Escola politècnica Superior

Escala <b>SE</b>	<b>MOTOR CARGOL ALIMENTADOR POP SORTIDA 1</b>	Nº plànol	51
		Substitueix a:	
		Especialitat	ETIEI

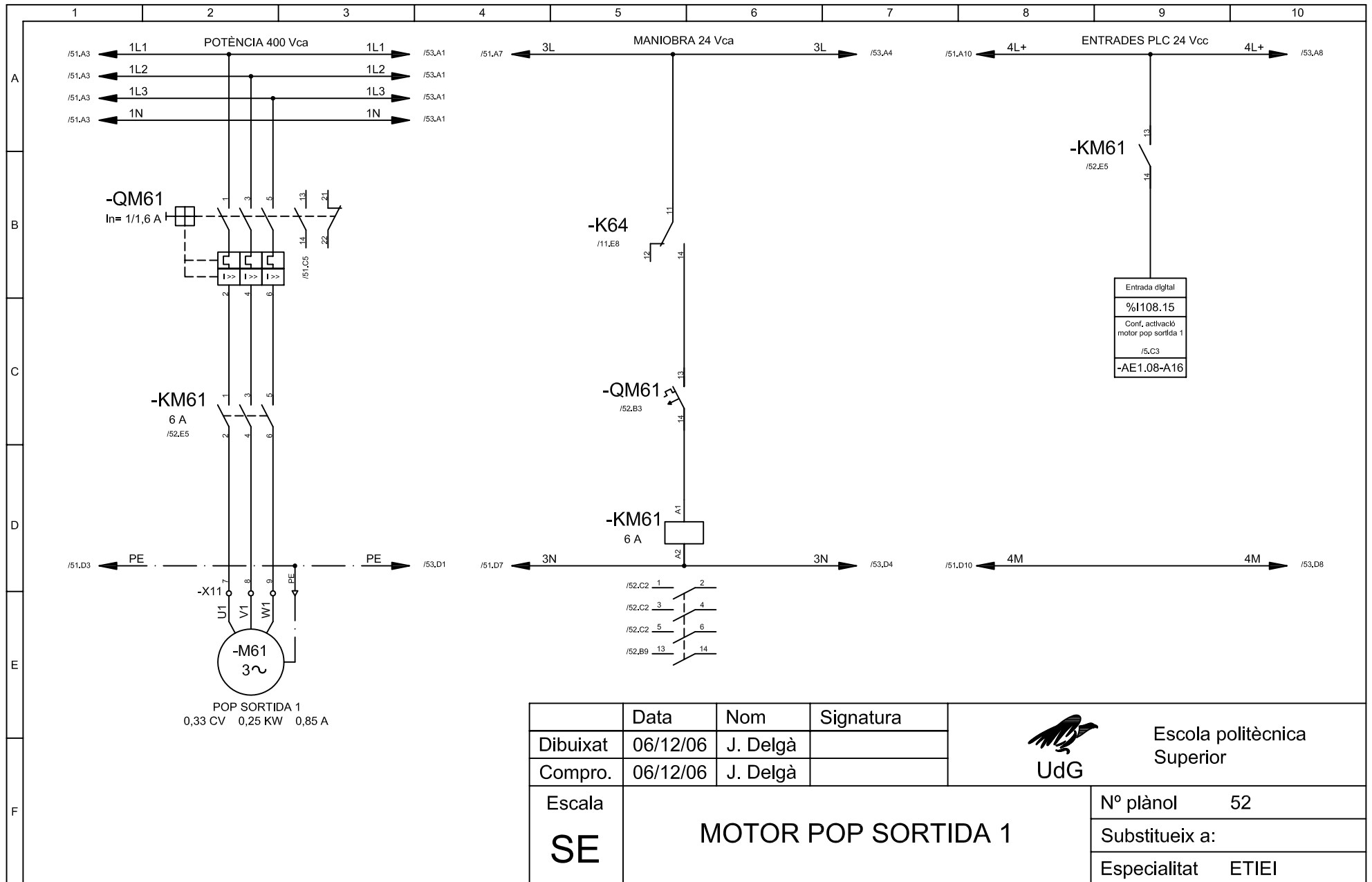

	Data	Nom	Signatura
Dibuixat	06/12/06	J. Delgà	
Compro.	06/12/06	J. Delgà	



Escola politècnica Superior

<b>SE</b>	<b>MOTOR POP SORTIDA 1</b>	Nº plànol	52
		Substitueix a:	
		Especialitat	ETIEI



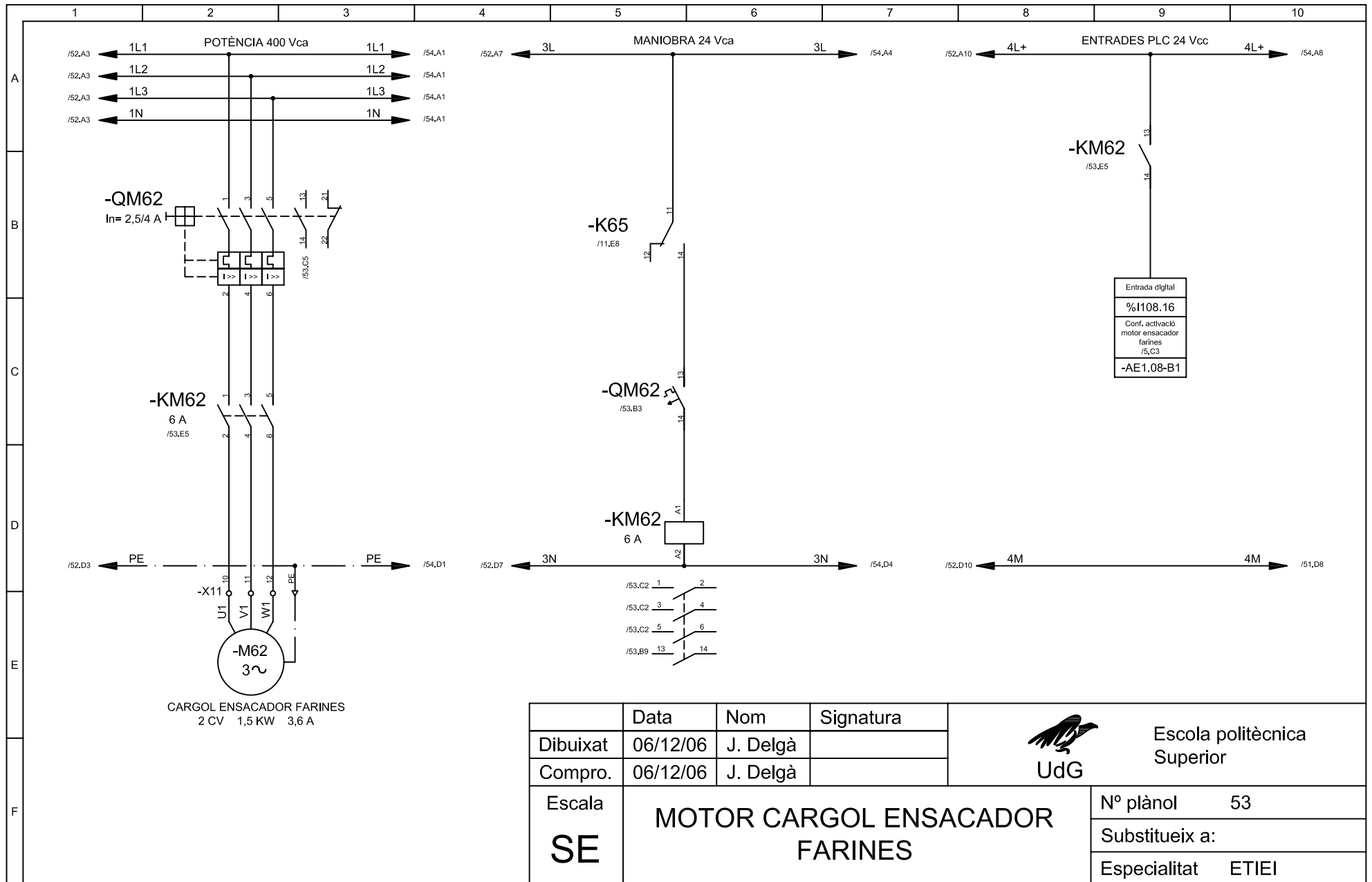



	Data	Nom	Signatura
Dibuixat	06/12/06	J. Delgà	
Compro.	06/12/06	J. Delgà	



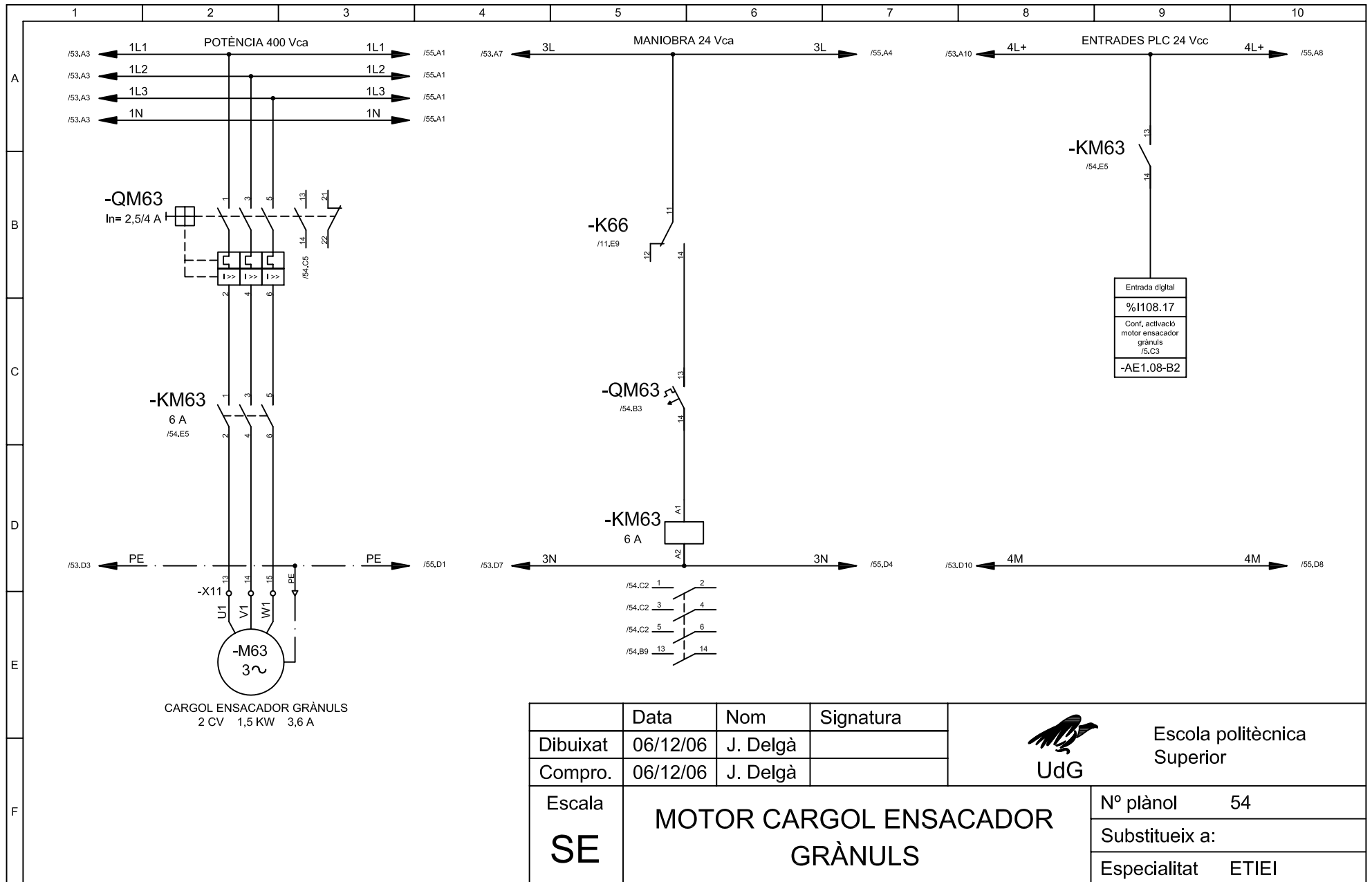

Escola politècnica Superior

Escala <b>SE</b>	<b>MOTOR CARGOL ENSACADOR FARINES</b>	Nº plànol 53
		Substitueix a:
		Especialitat ETIEI

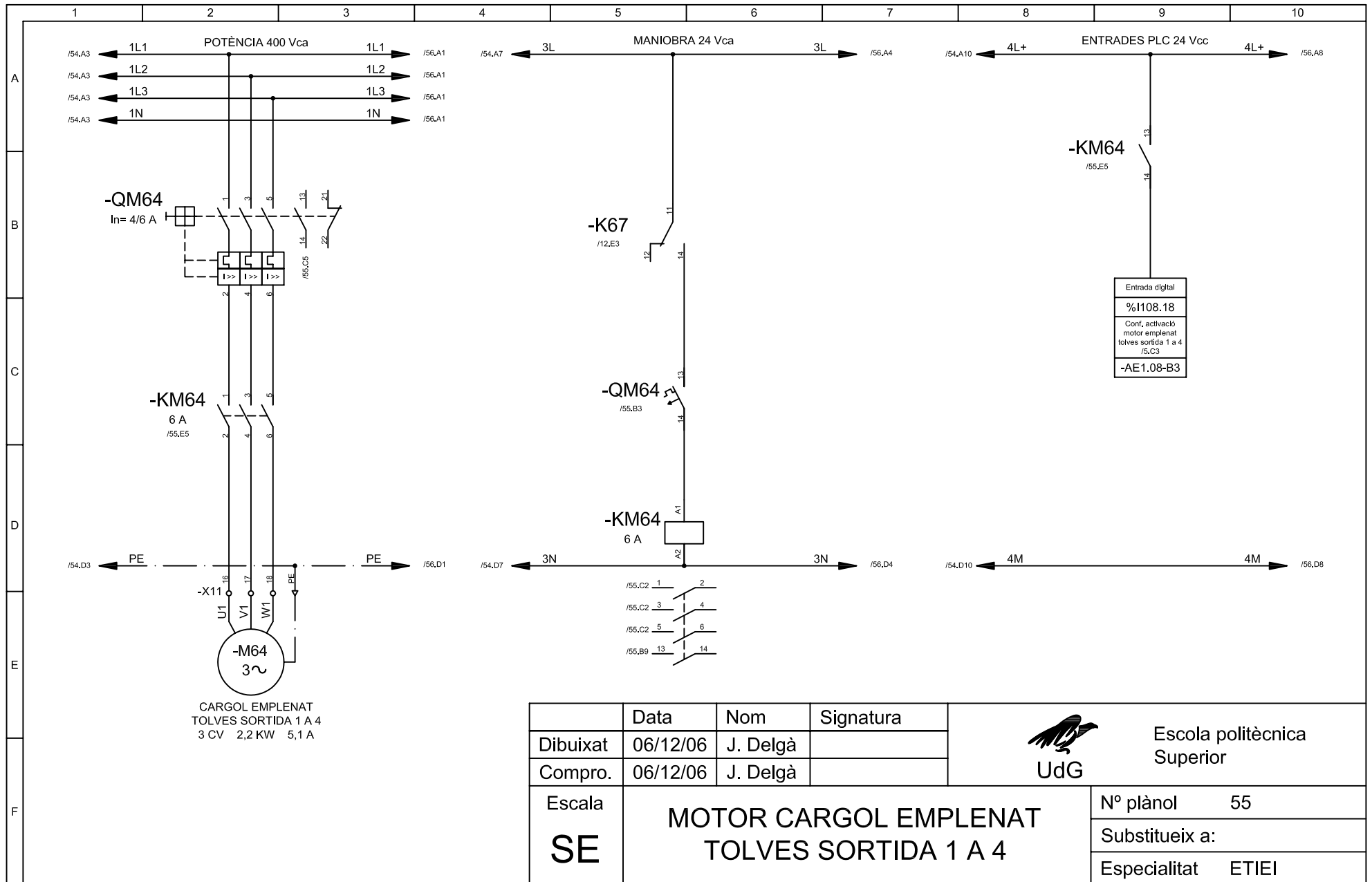

	Data	Nom	Signatura	 Escola politècnica Superior
Dibuixat	06/12/06	J. Delgà		
Compro.	06/12/06	J. Delgà		
<b>Escala</b> <b>SE</b>	<b>MOTOR CARGOL ENSACADOR GRÀNULS</b>			N° plànol 54 Substitueix a: Especialitat ETIEI



	Data	Nom	Signatura	 <b>UdG</b>	Escola politècnica Superior	
Dibuixat	06/12/06	J. Delgà			N° plànol 55 Substitueix a: Especialitat ETIEI	
Compro.	06/12/06	J. Delgà				
<b>Escola</b> <b>SE</b>	<b>MOTOR CARGOL EMPLENAT</b> <b>TOLVES SORTIDA 1 A 4</b>					

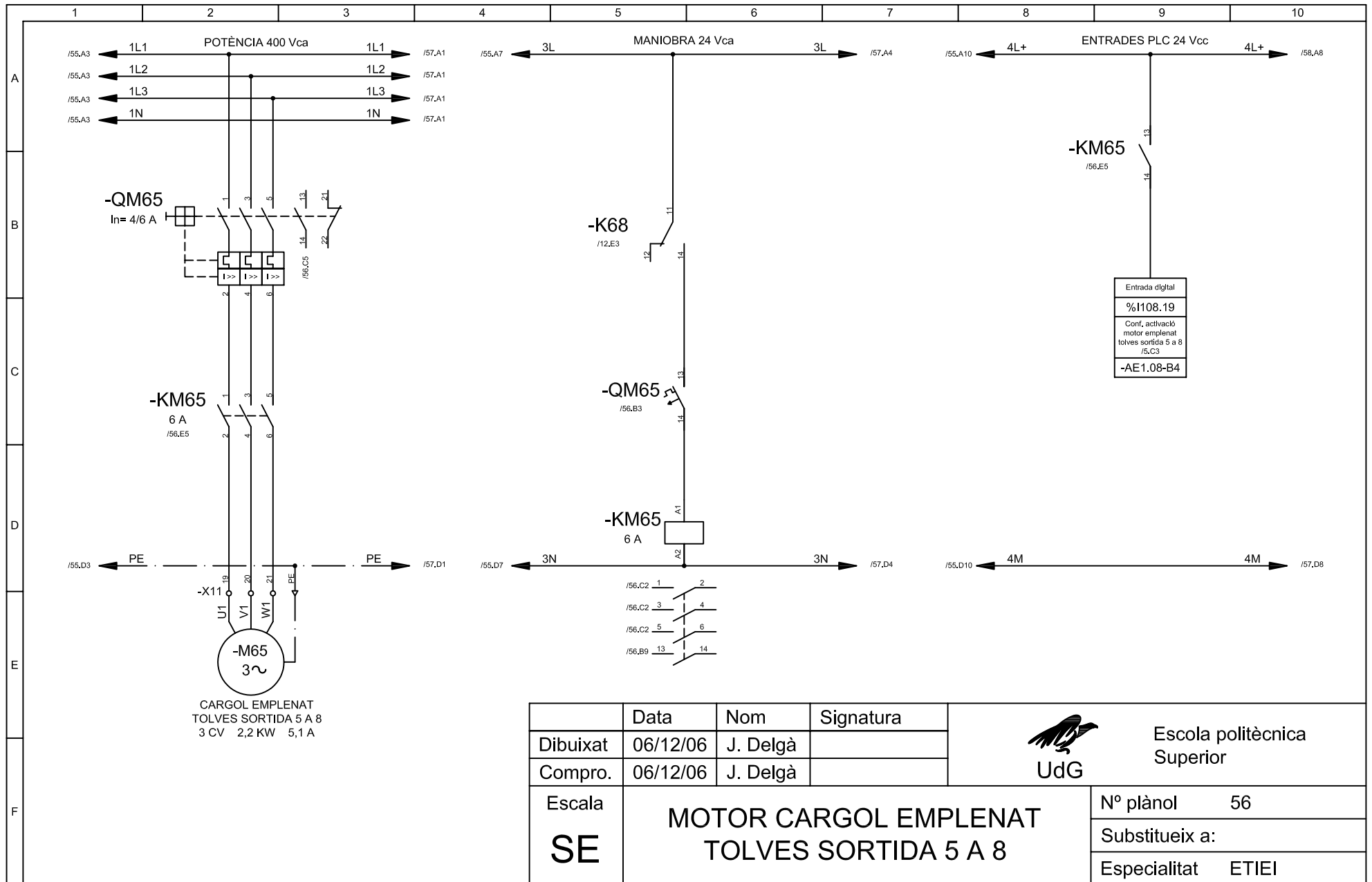

	Data	Nom	Signatura	 Escola politècnica Superior
Dibuixat	06/12/06	J. Delgà		
Compro.	06/12/06	J. Delgà		
Escala	<b>MOTOR CARGOL EMPLENAT TOLVES SORTIDA 5 A 8</b>			Nº plànol 56
<b>SE</b>				Substitueix a:
				Especialitat ETIEI

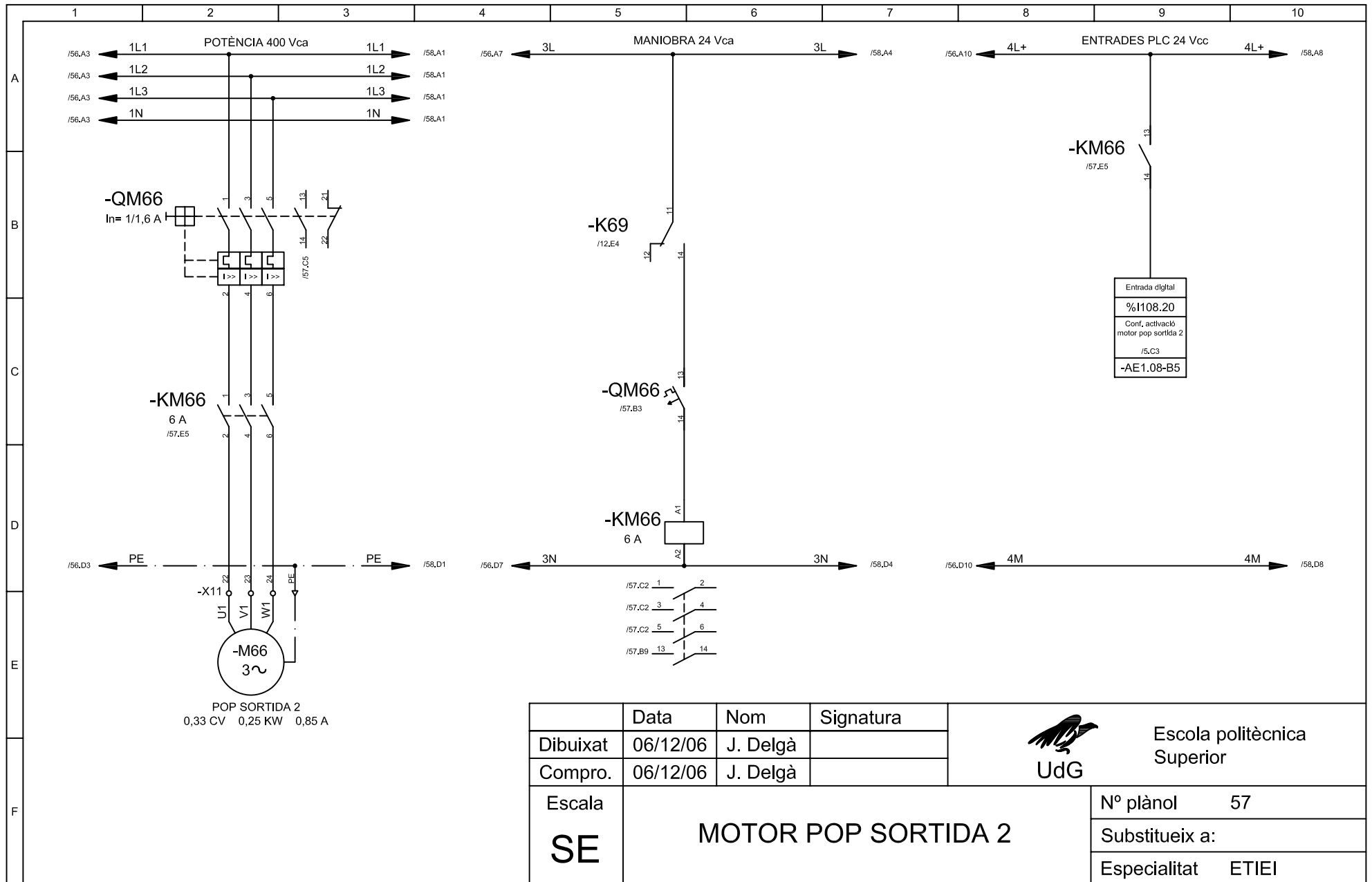

	Data	Nom	Signatura
Dibuixat	06/12/06	J. Delgà	
Compro.	06/12/06	J. Delgà	

Escala <b>SE</b>	<b>MOTOR POP SORTIDA 2</b>	Nº plànol 57
		Substitueix a:
		Especialitat ETIEI

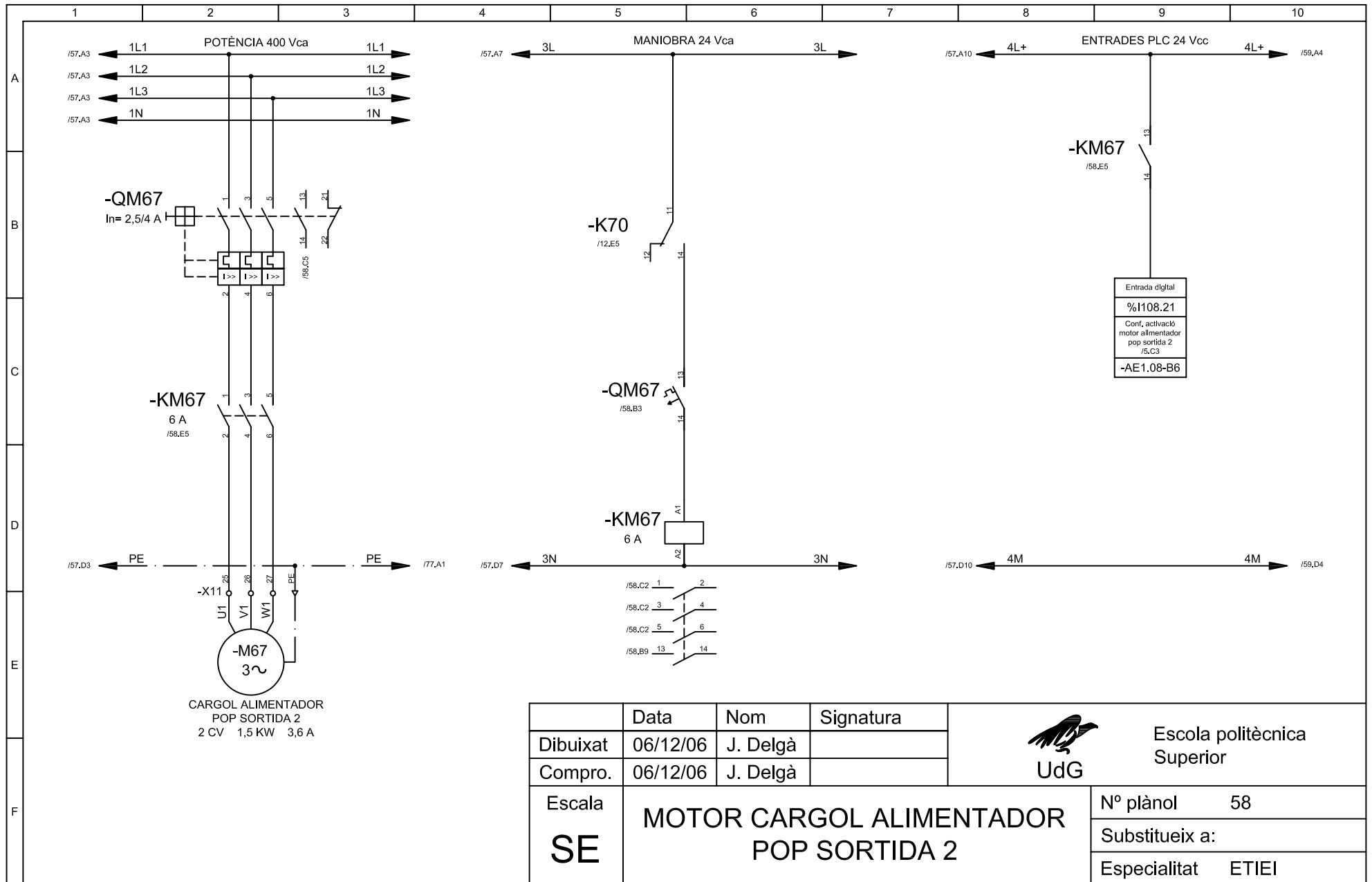



	Data	Nom	Signatura
Dibuixat	06/12/06	J. Delgà	
Compro.	06/12/06	J. Delgà	

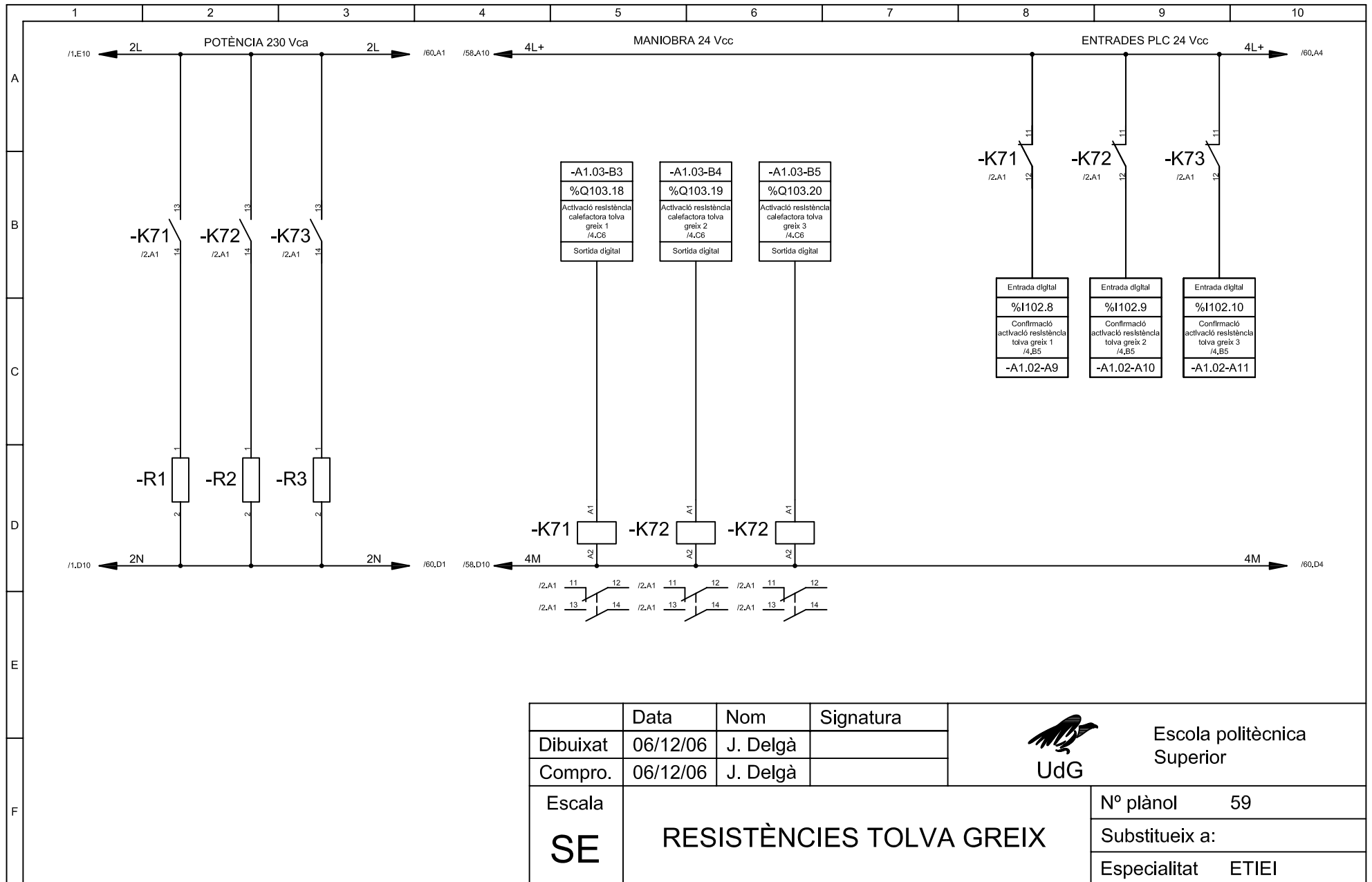

Escola politècnica Superior

<b>Escala</b> <b>SE</b>	<b>MOTOR CARGOL ALIMENTADOR</b> <b>POP SORTIDA 2</b>	Nº plànol	58
		Substitueix a:	
		Especialitat	ETIEI



	Data	Nom	Signatura	 Escola politècnica Superior
Dibuixat	06/12/06	J. Delgà		
Compro.	06/12/06	J. Delgà		
Escala <b>SE</b>	<b>RESISTÈNCIES TOLVA GREIX</b>			N° plànol    59 Substitueix a: Especialitat    ETIEI

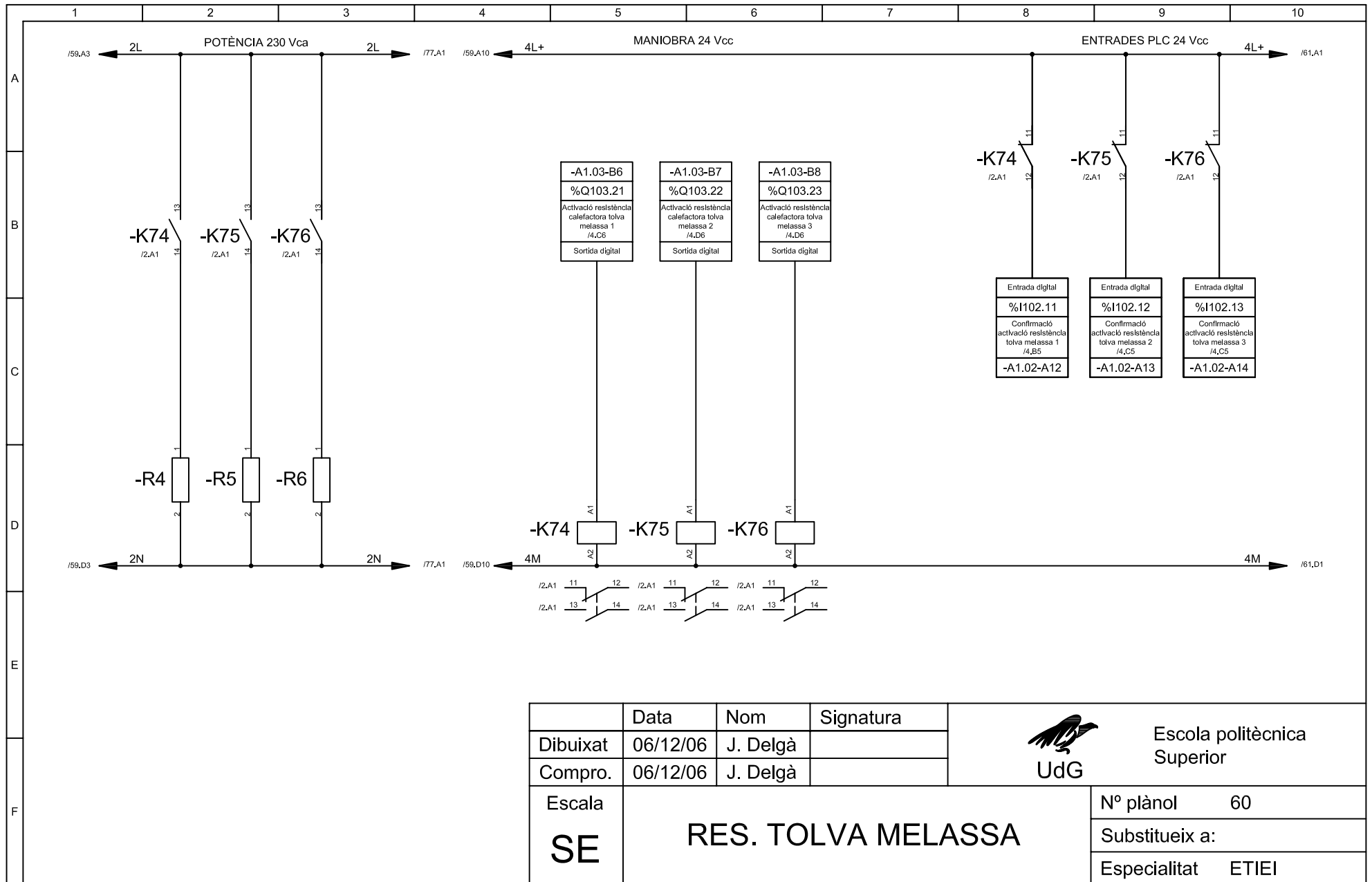



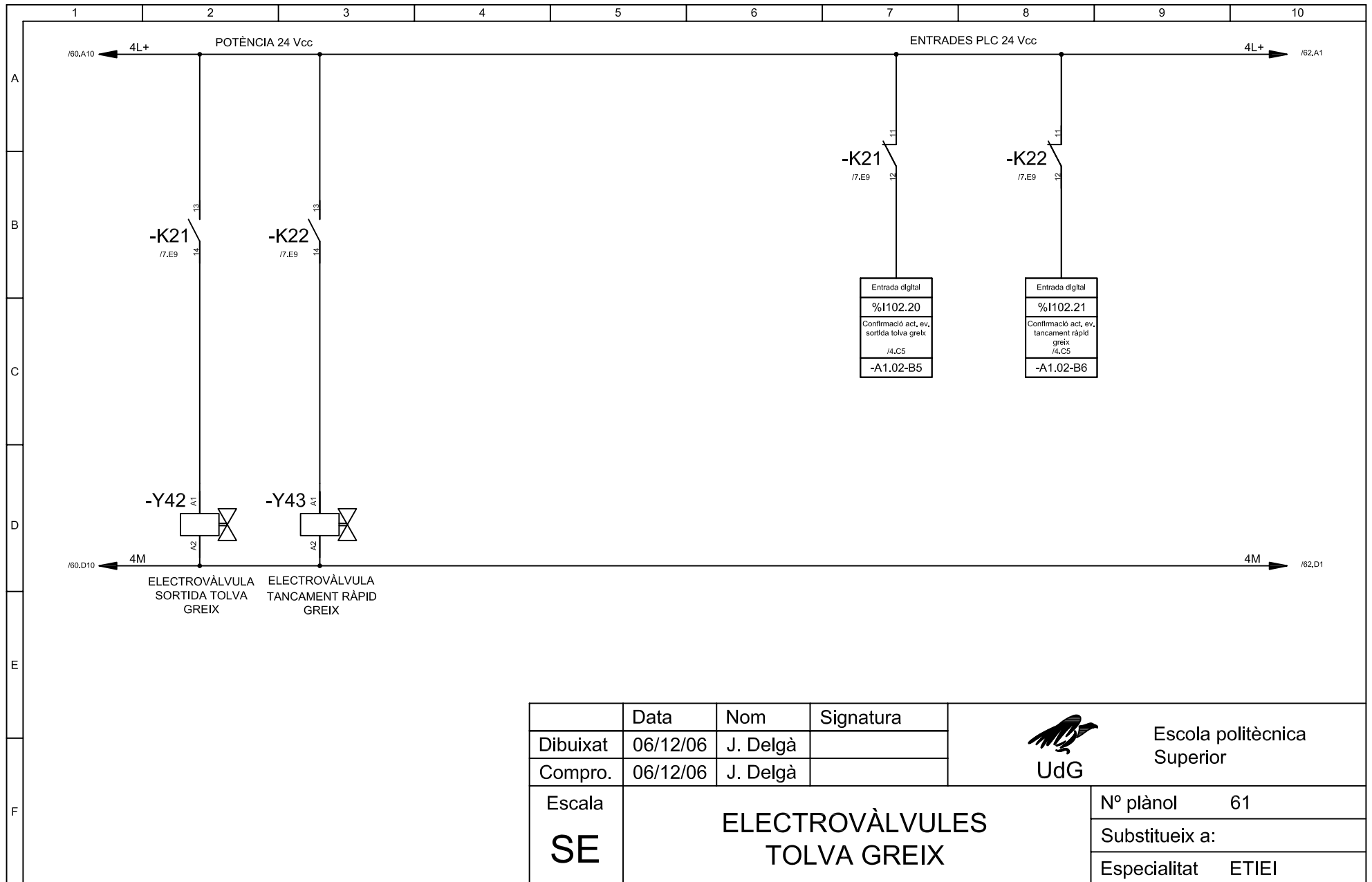

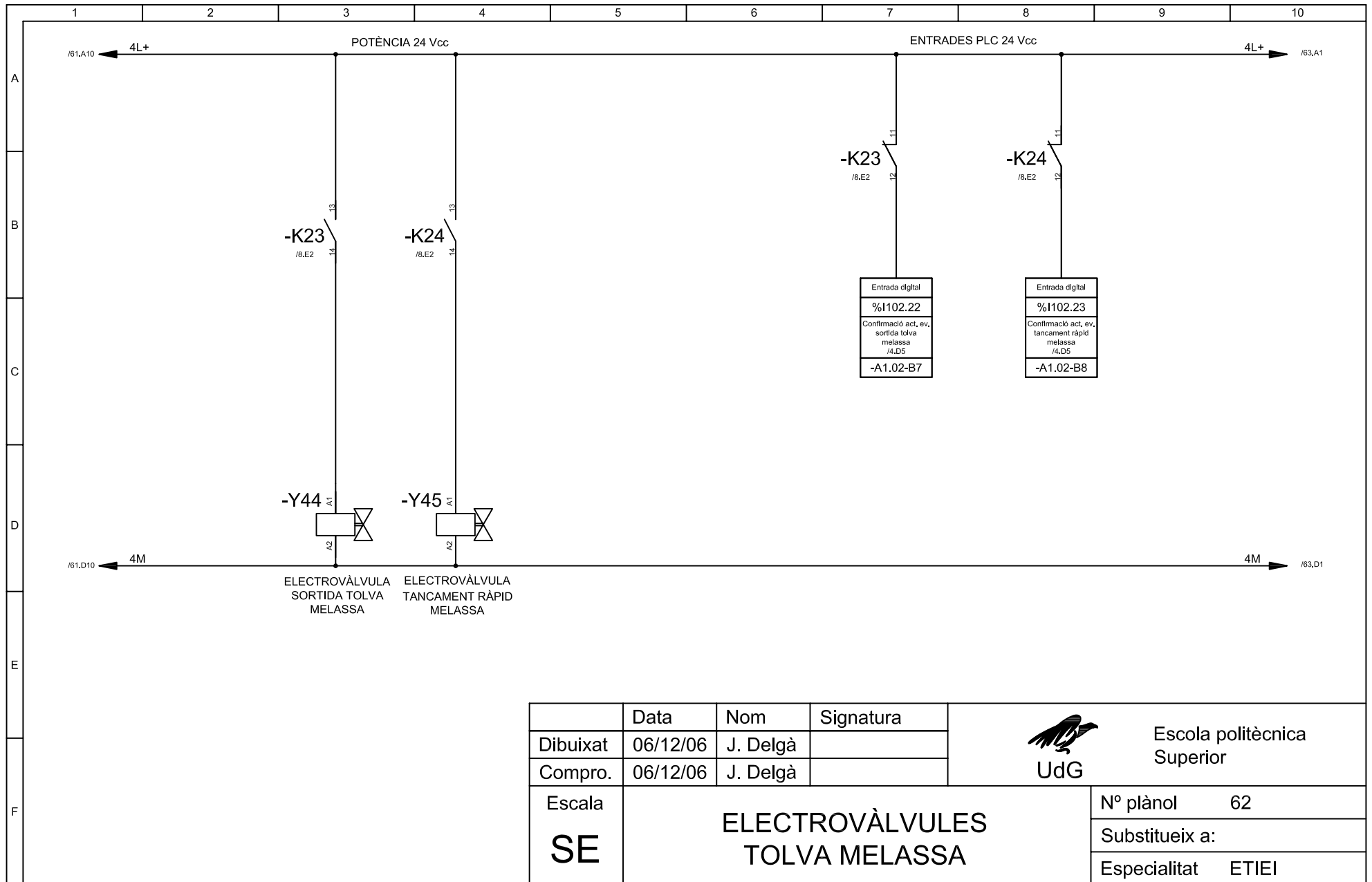

	Data	Nom	Signatura	 Escola politècnica Superior
Dibuixat	06/12/06	J. Delgà		
Compro.	06/12/06	J. Delgà		
<b>Escala</b> <b>SE</b>	<b>ELECTROVÀLVULES</b> <b>TOLVA GREIX</b>			N° plànol 61 Substitueix a: Especialitat ETIEI

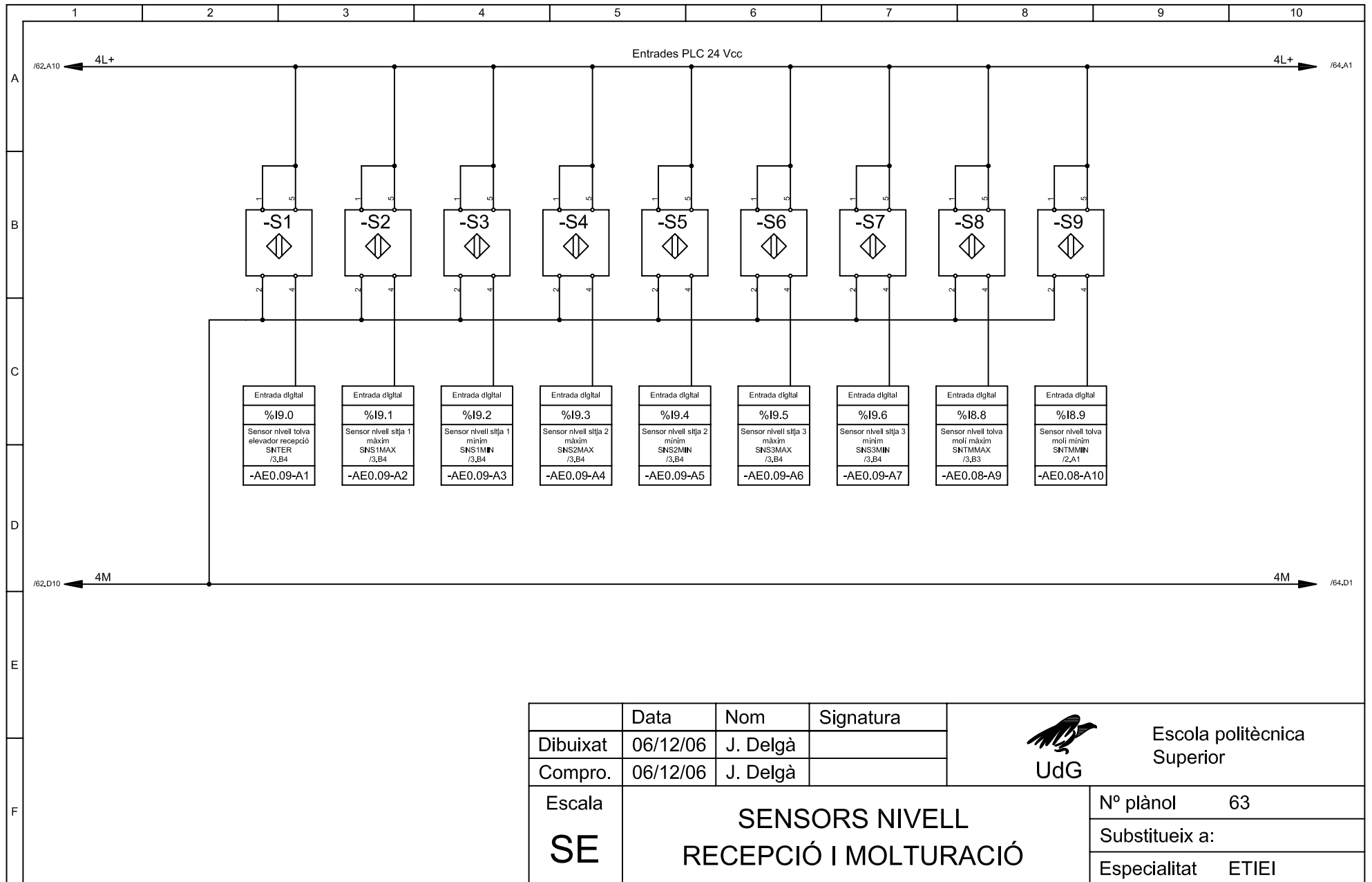

	Data	Nom	Signatura	 Escola politècnica Superior
Dibuixat	06/12/06	J. Delgà		
Compro.	06/12/06	J. Delgà		
Escala <b>SE</b>	<b>ELECTROVÀLVULES TOLVA MELASSA</b>			N° plànol 62 Substitueix a: Especialitat ETIEI



	Data	Nom	Signatura	 <b>UdG</b>	<b>Escola politècnica Superior</b>	
Dibuixat	06/12/06	J. Delgà				
Compro.	06/12/06	J. Delgà				
Escala	<b>SENSORS NIVELL</b>				Nº plànol	63
<b>SE</b>	<b>RECEPCIÓ I MOLTURACIÓ</b>				Substitueix a:	
					Especialitat	ETIEI

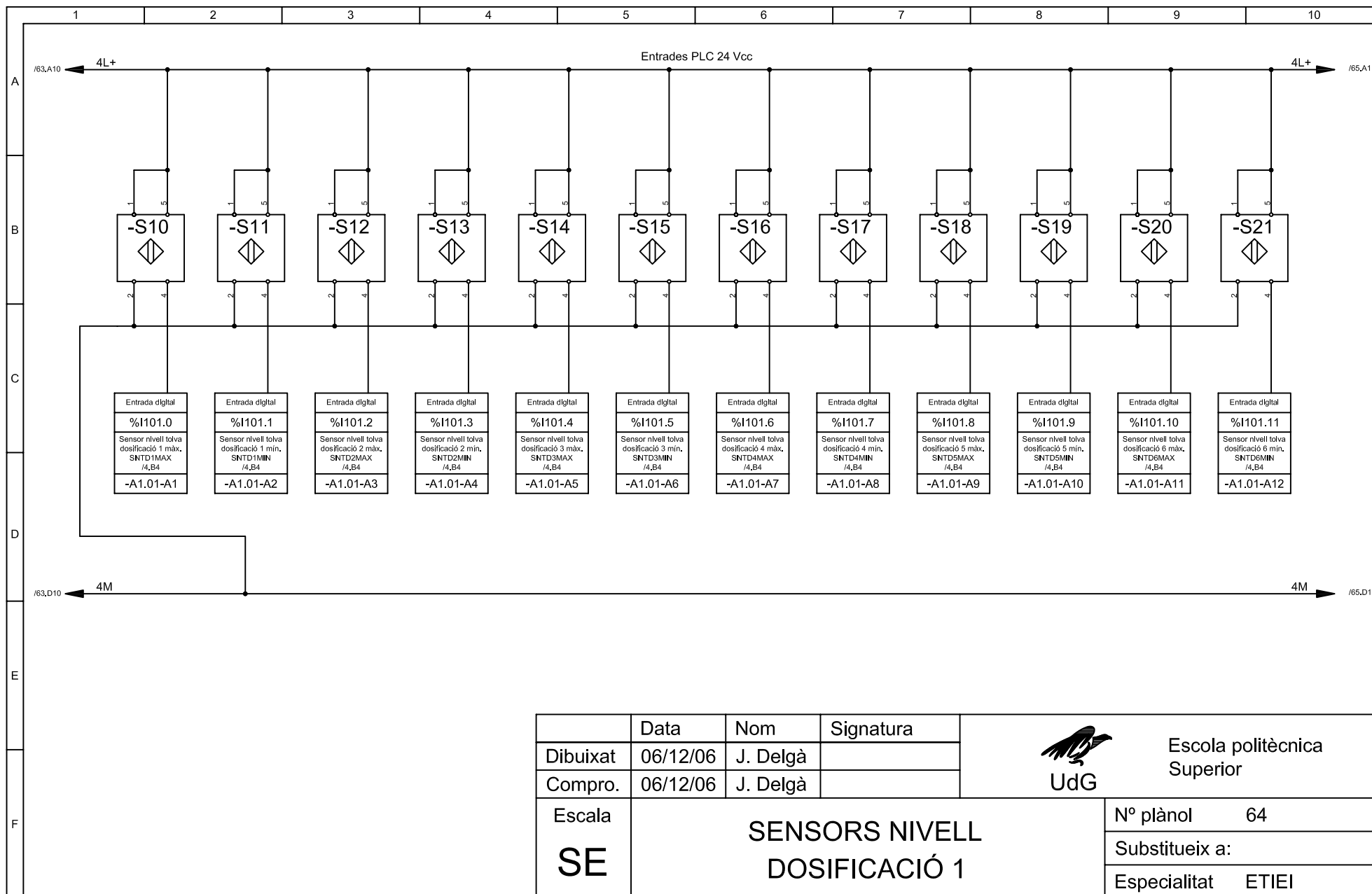

	Data	Nom	Signatura	 Escola politècnica Superior
Dibuixat	06/12/06	J. Delgà		
Compro.	06/12/06	J. Delgà		
Escala	<b>SENSORS NIVELL DOSIFICACIÓ 1</b>			Nº plànol 64
<b>SE</b>				Substitueix a:
				Especialitat ETIEI

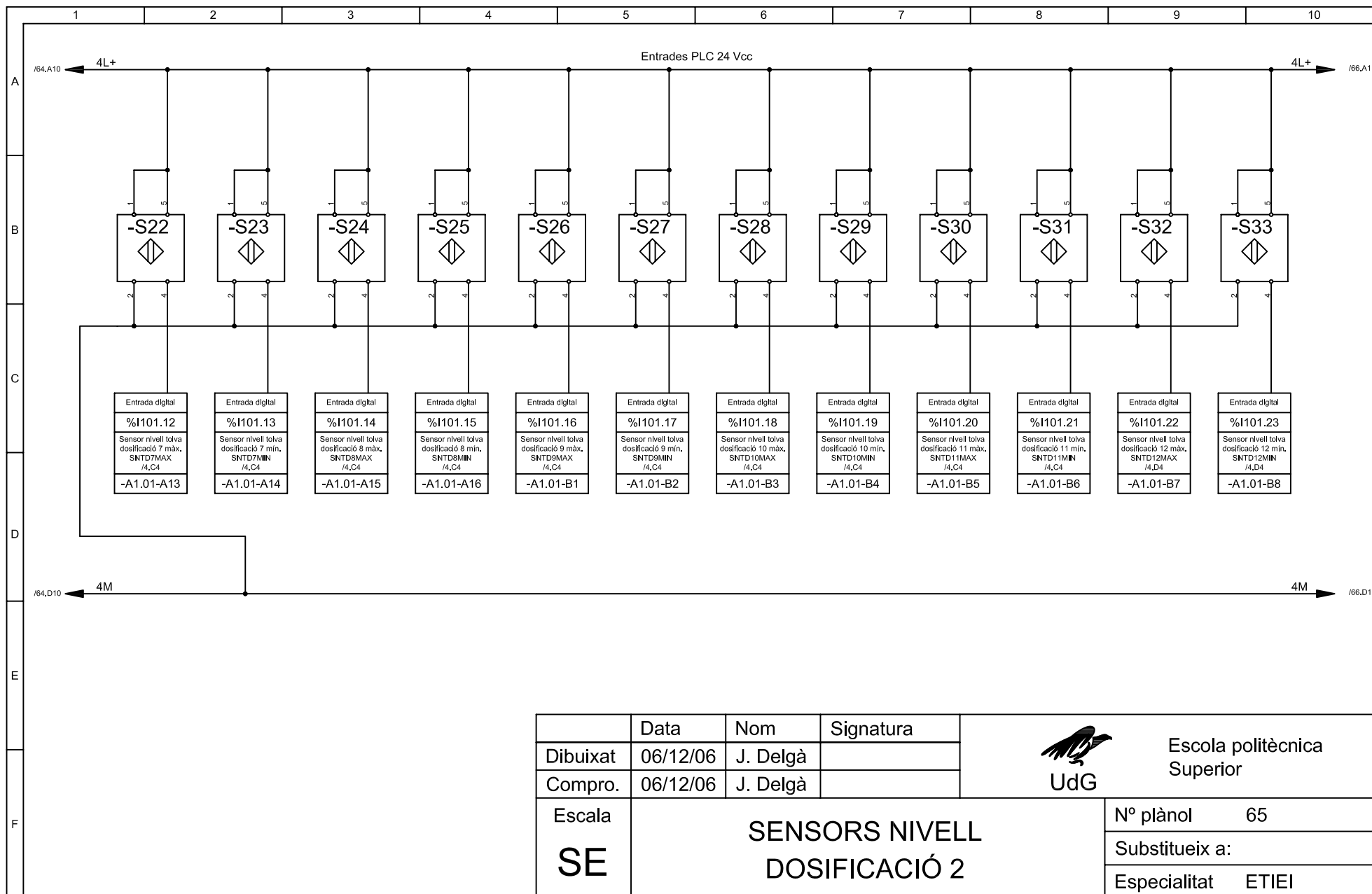

	Data	Nom	Signatura	 Escola politècnica Superior
Dibuixat	06/12/06	J. Delgà		
Compro.	06/12/06	J. Delgà		
Escala	<b>SENSORS NIVELL DOSIFICACIÓ 2</b>			Nº plànol 65
<b>SE</b>				Substitueix a:
				Especialitat ETIEI

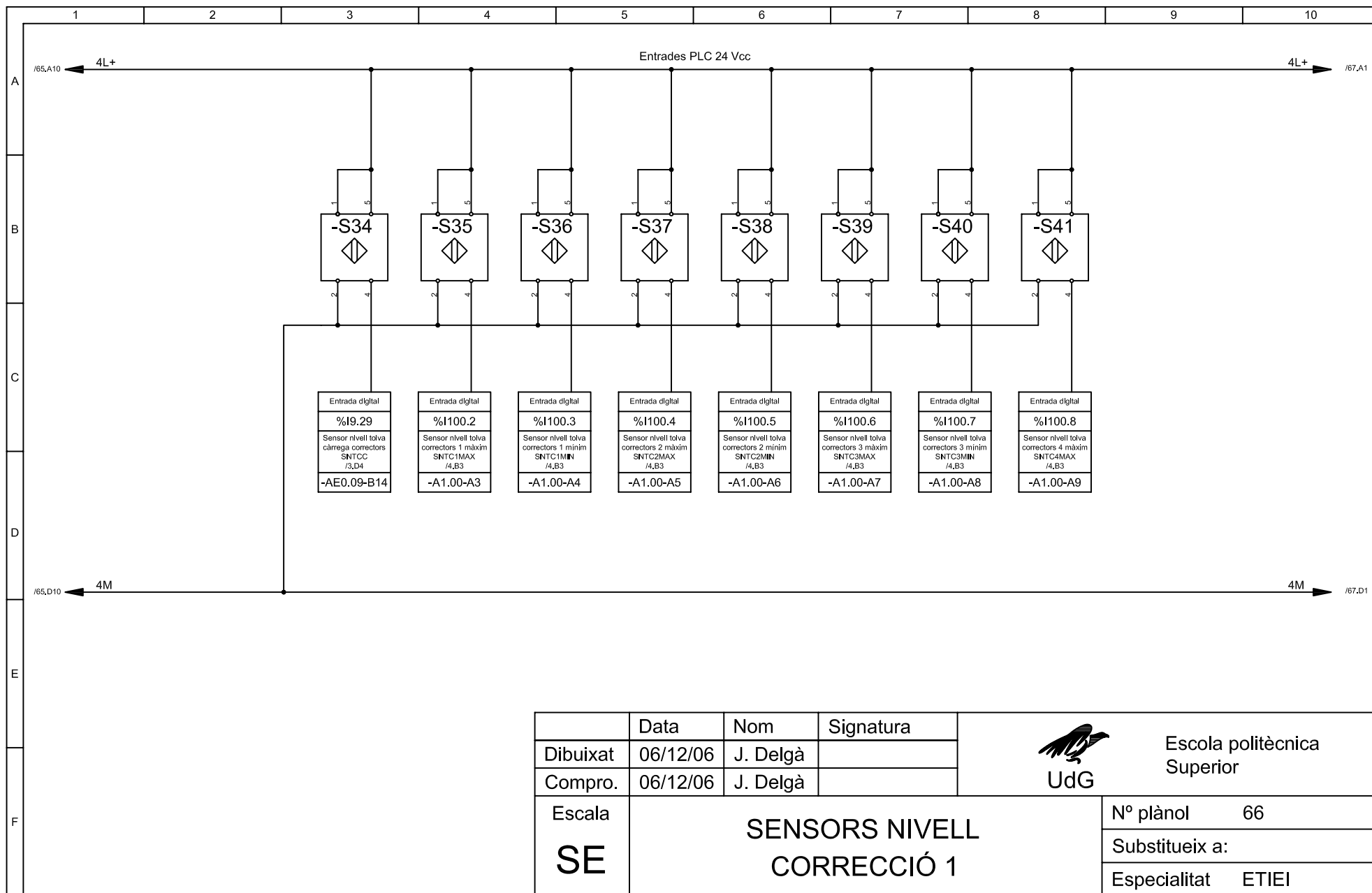

	Data	Nom	Signatura	 Escola politècnica Superior
Dibuixat	06/12/06	J. Delgà		
Compro.	06/12/06	J. Delgà		
Escala <b>SE</b>	<b>SENSORS NIVELL CORRECCIÓ 1</b>			N° plànol 66 Substitueix a: Especialitat ETIEI

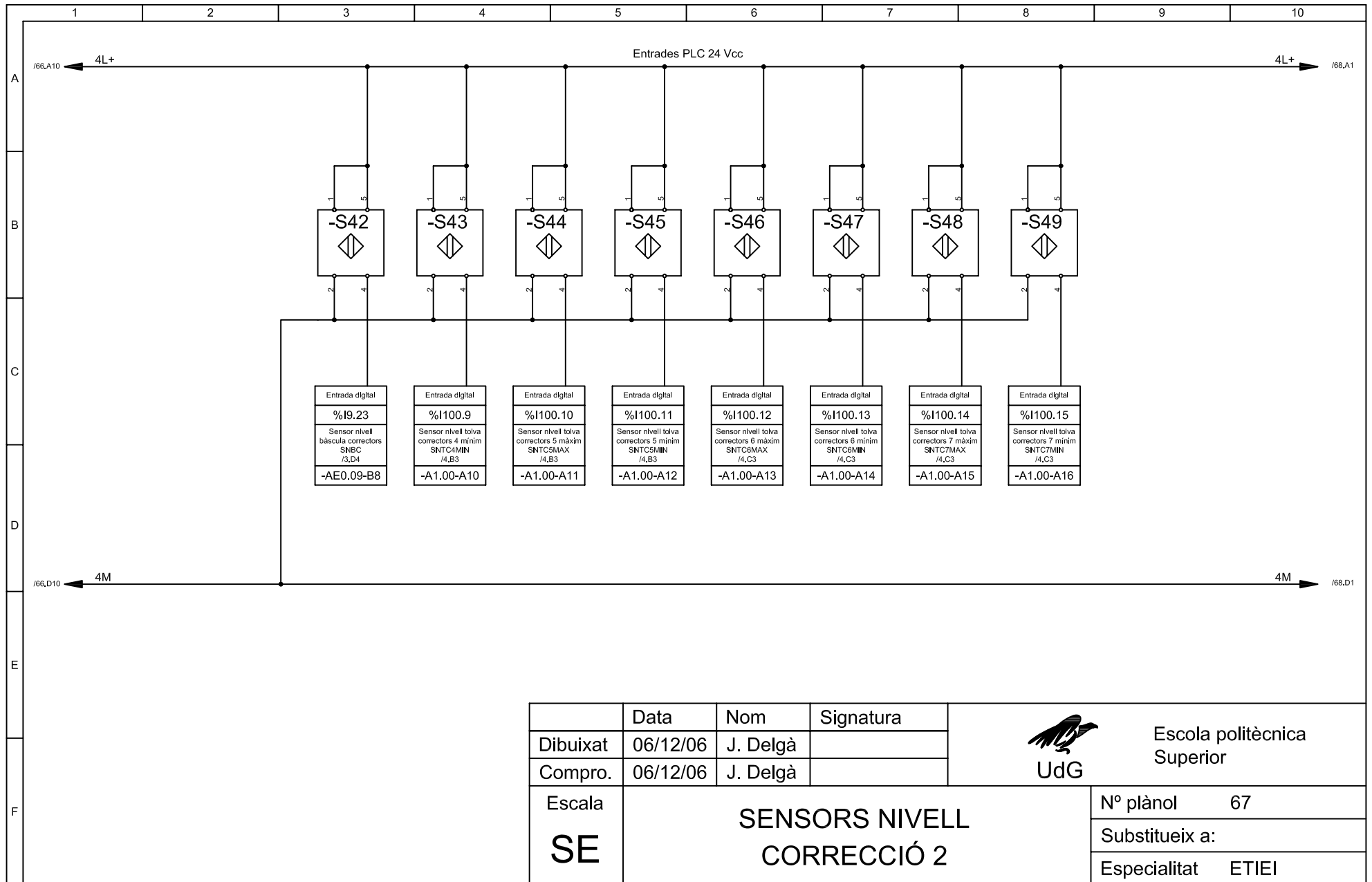

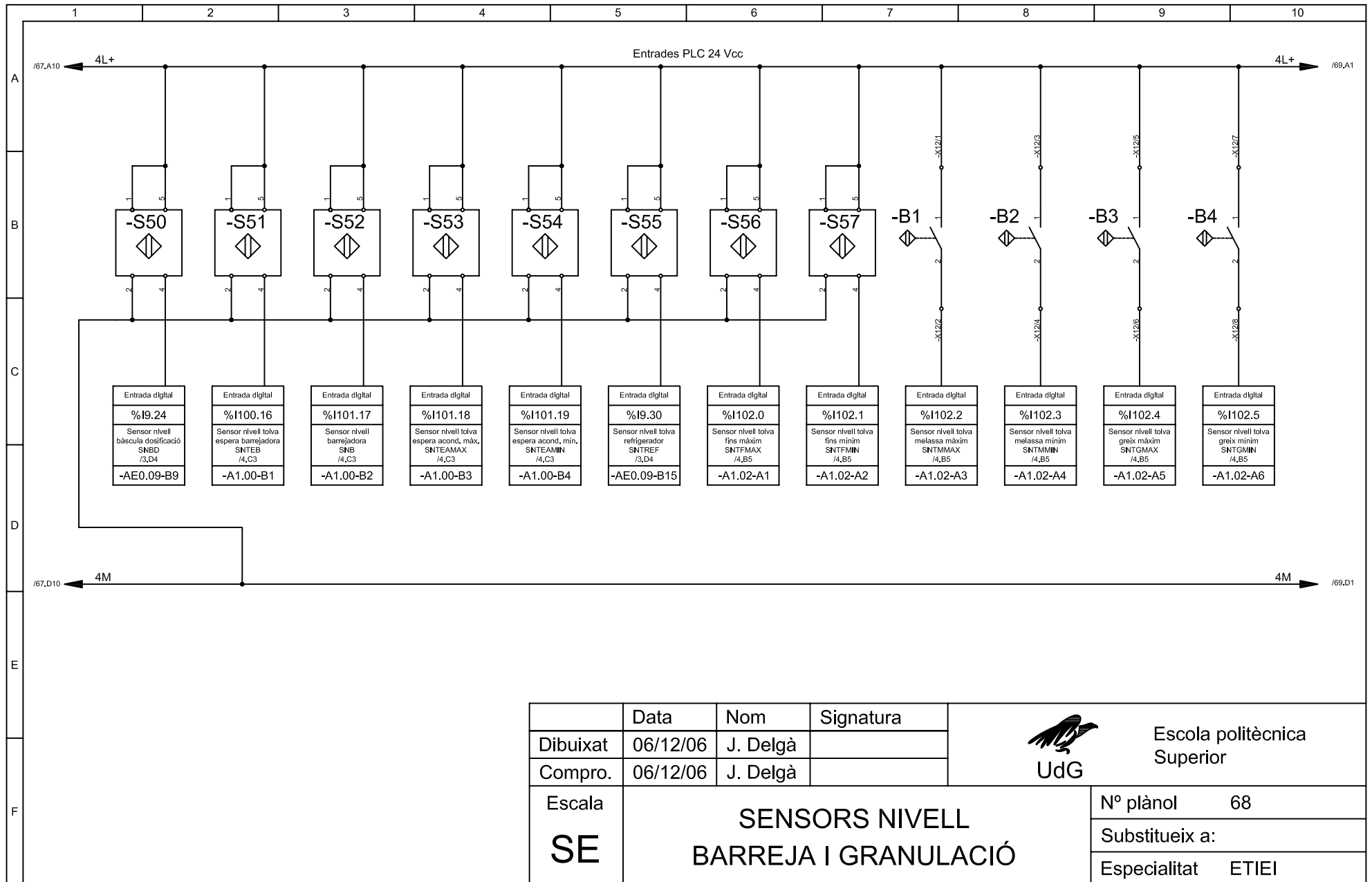

	Data	Nom	Signatura	 Escola politècnica Superior
Dibuixat	06/12/06	J. Delgà		
Compro.	06/12/06	J. Delgà		
Escala <b>SE</b>	<b>SENSORS NIVELL CORRECCIÓ 2</b>			N° plànol 67 Substitueix a: Especialitat ETIEI



	Data	Nom	Signatura	 Escola politècnica Superior
Dibuixat	06/12/06	J. Delgà		
Compro.	06/12/06	J. Delgà		
Escala	<b>SENSORS NIVELL BARREJA I GRANULACIÓ</b>			Nº plànol 68
<b>SE</b>				Substitueix a:
				Especialitat ETIEI

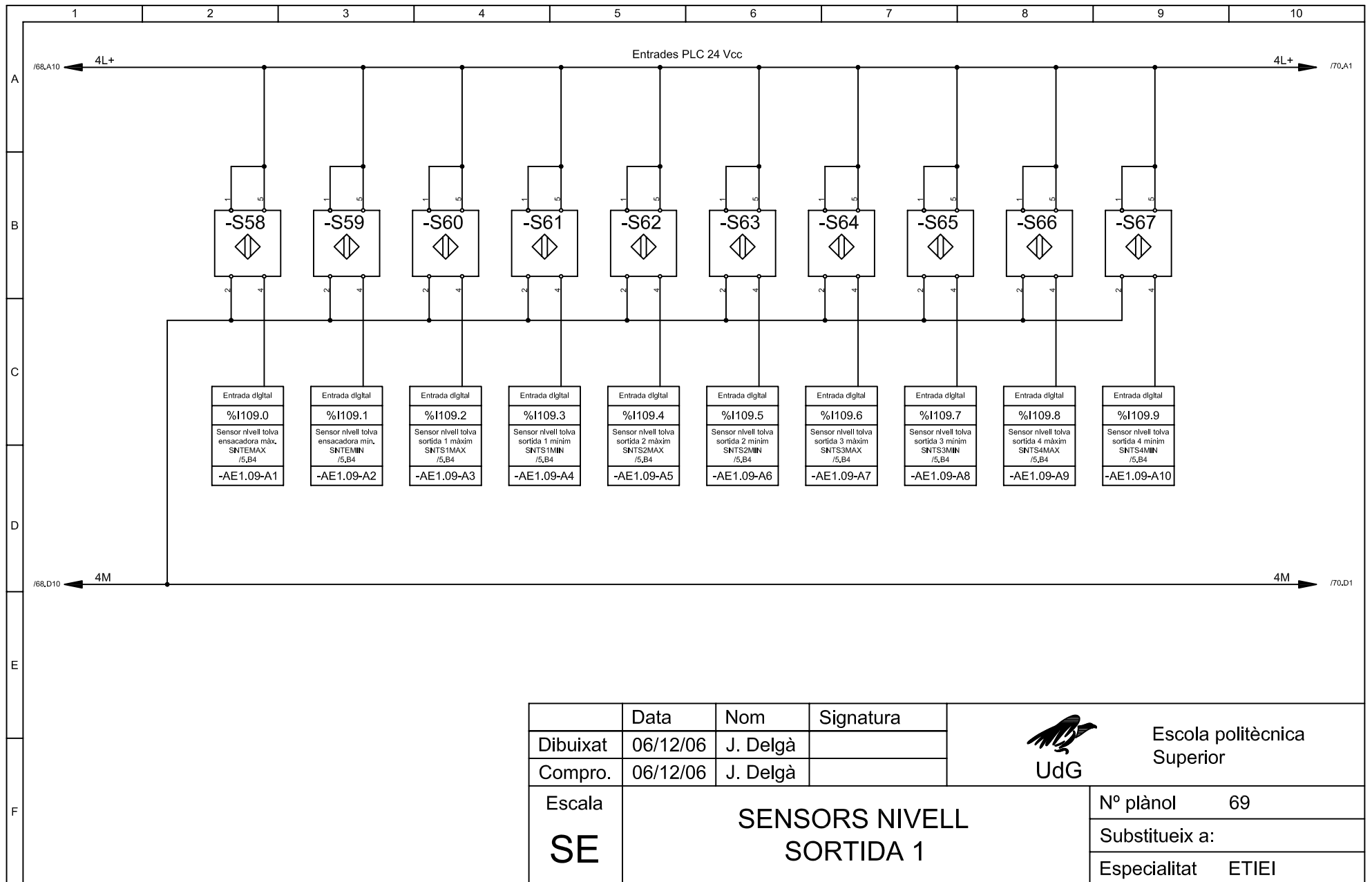



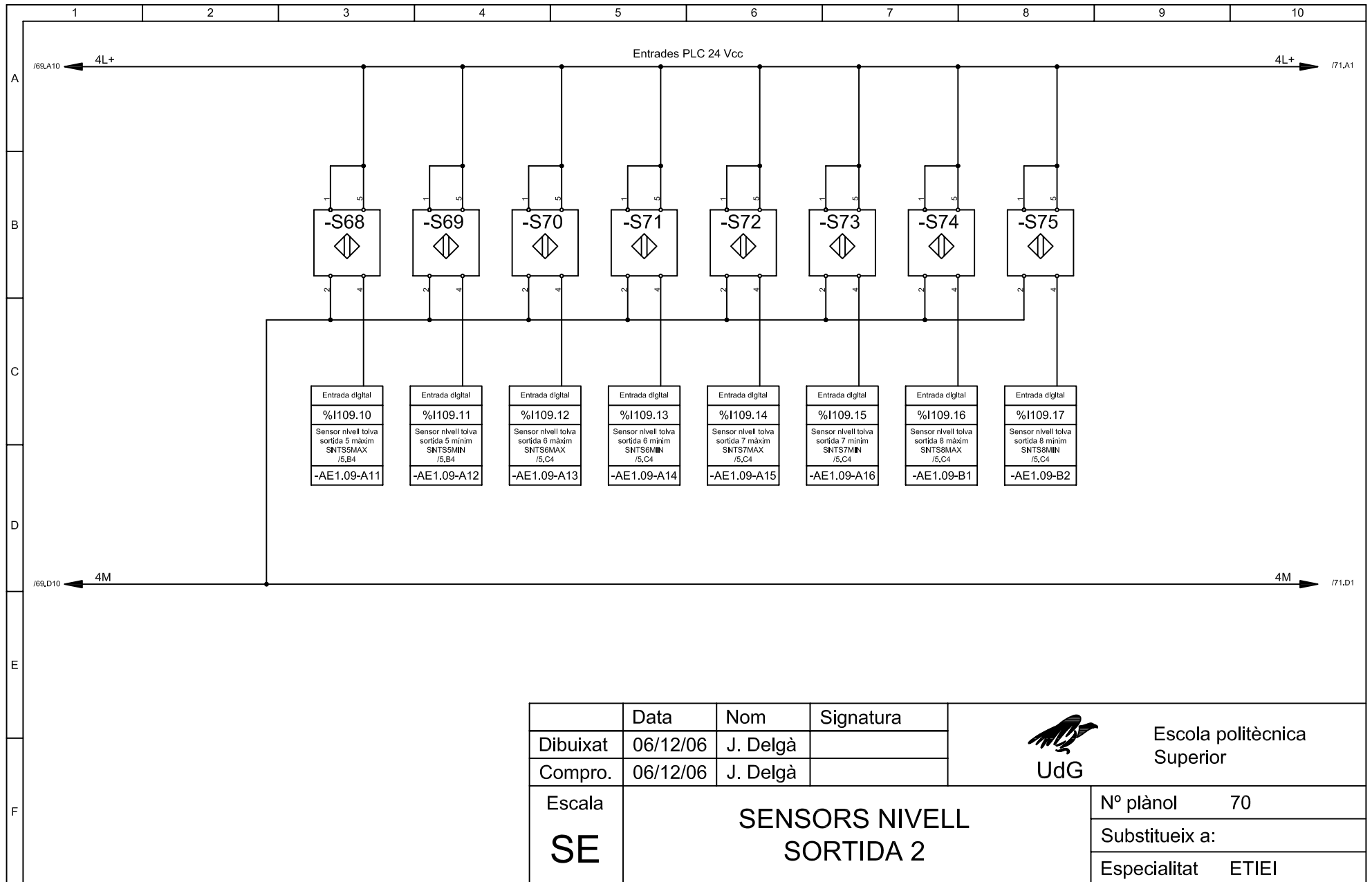

	Data	Nom	Signatura	 Escola politècnica Superior
Dibuixat	06/12/06	J. Delgà		
Compro.	06/12/06	J. Delgà		
Escala	<b>SENSORS NIVELL SORTIDA 1</b>			Nº plànol 69
<b>SE</b>				Substitueix a:
				Especialitat ETIEI

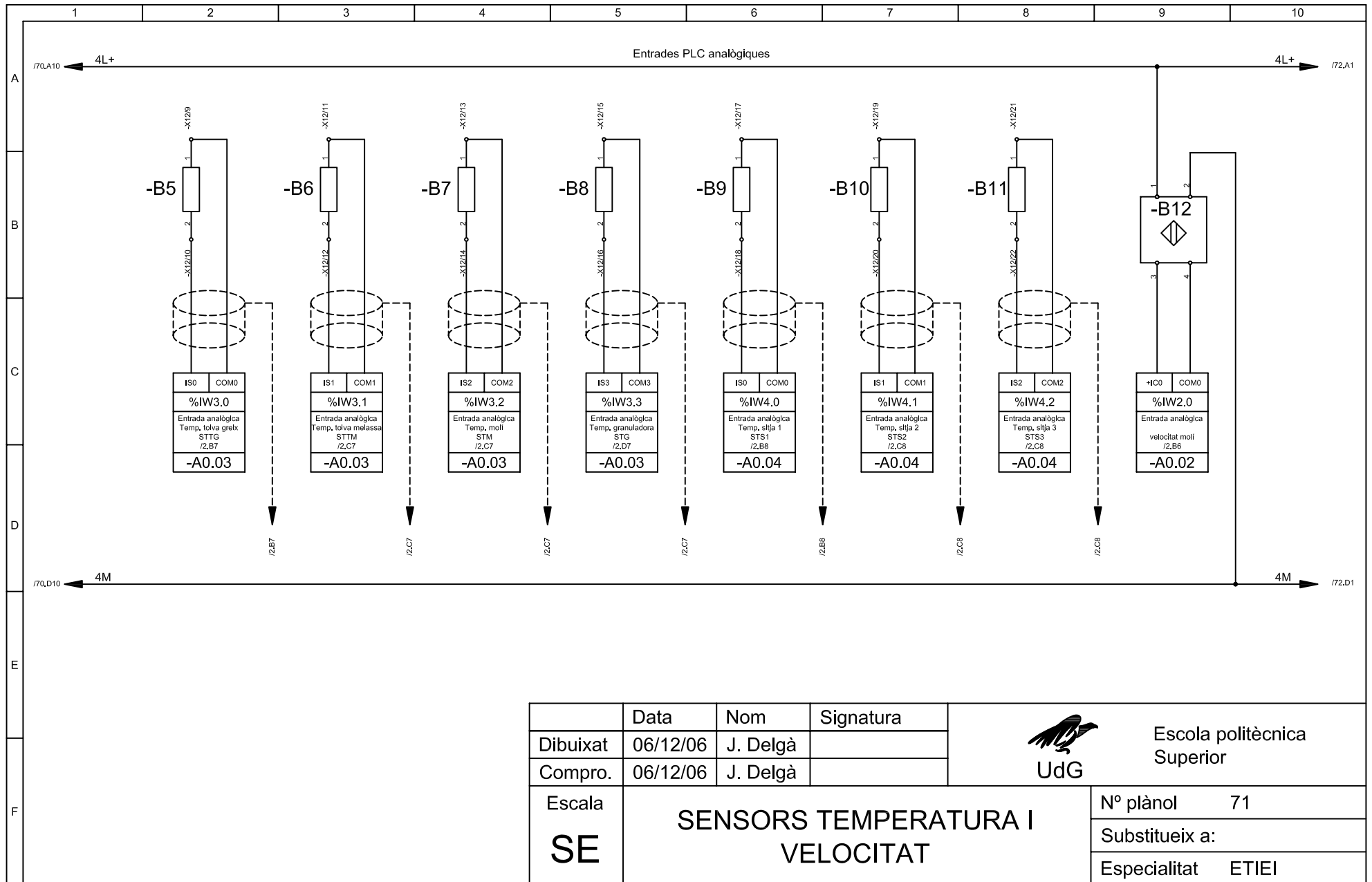

	Data	Nom	Signatura	 Escola politècnica Superior
Dibuixat	06/12/06	J. Delgà		
Compro.	06/12/06	J. Delgà		
Escala <b>SE</b>	<b>SENSORS NIVELL SORTIDA 2</b>			N° plànol 70 Substitueix a: Especialitat ETIEI



	Data	Nom	Signatura	 Escola politècnica Superior
Dibuixat	06/12/06	J. Delgà		
Compro.	06/12/06	J. Delgà		
Escala <b>SE</b>	<b>SENSORS TEMPERATURA I VELOCITAT</b>			N° plànol 71 Substitueix a: Especialitat ETIEI

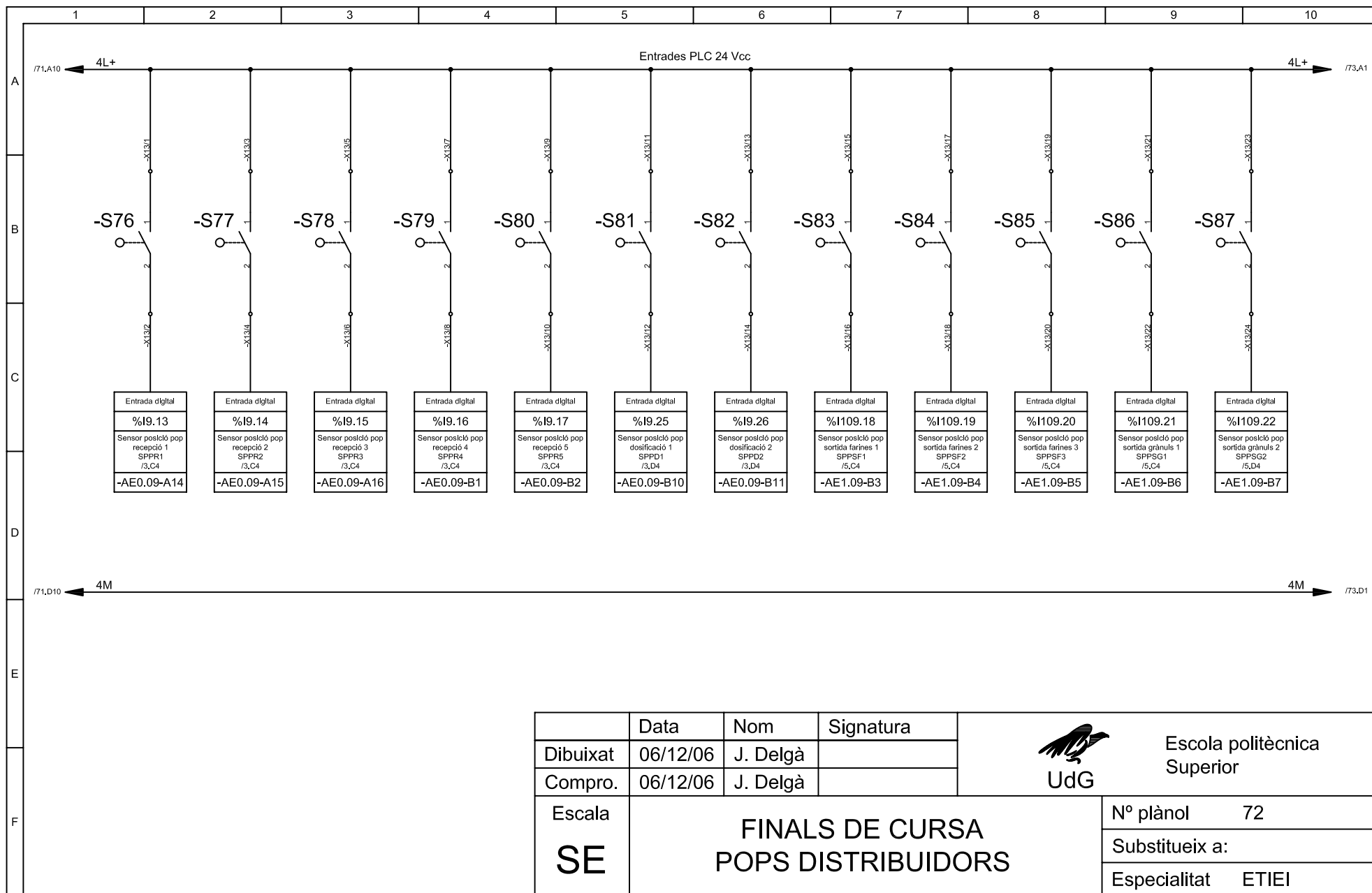

	Data	Nom	Signatura
Dibuixat	06/12/06	J. Delgà	
Compro.	06/12/06	J. Delgà	



Escola politècnica Superior

<b>SE</b>	<b>FINALS DE CURSA POPS DISTRIBUIDORS</b>	Nº plànol	72
		Substitueix a:	
		Especialitat	ETIEI

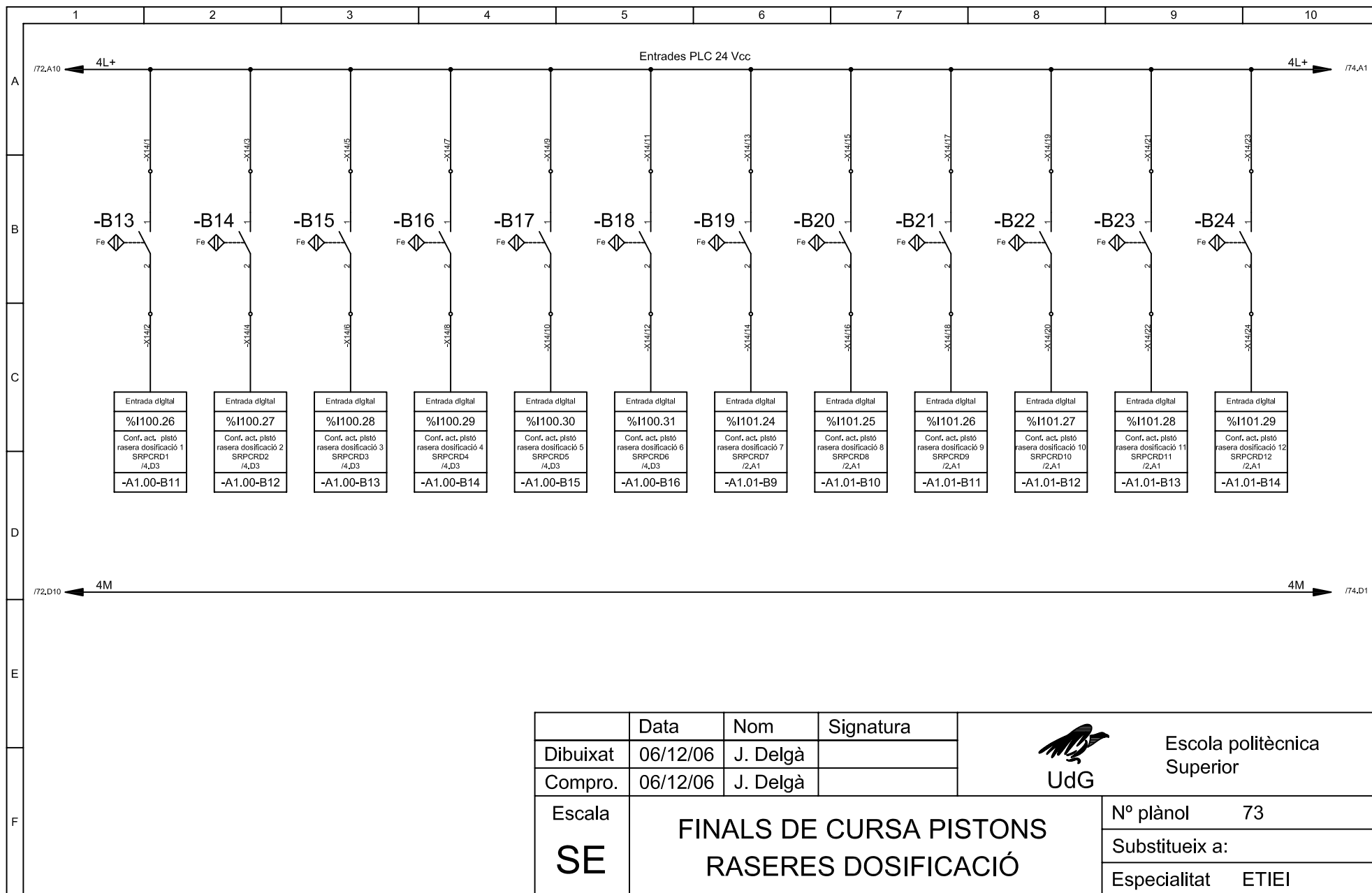

	Data	Nom	Signatura	 <b>UdG</b>	<b>Escola politècnica Superior</b>	
Dibuixat	06/12/06	J. Delgà				
Compro.	06/12/06	J. Delgà				
Escala	<b>FINALS DE CURSA PISTONS RASERES DOSIFICACIÓ</b>				Nº plànol	73
<b>SE</b>					Substitueix a:	
				Especialitat	ETIEI	

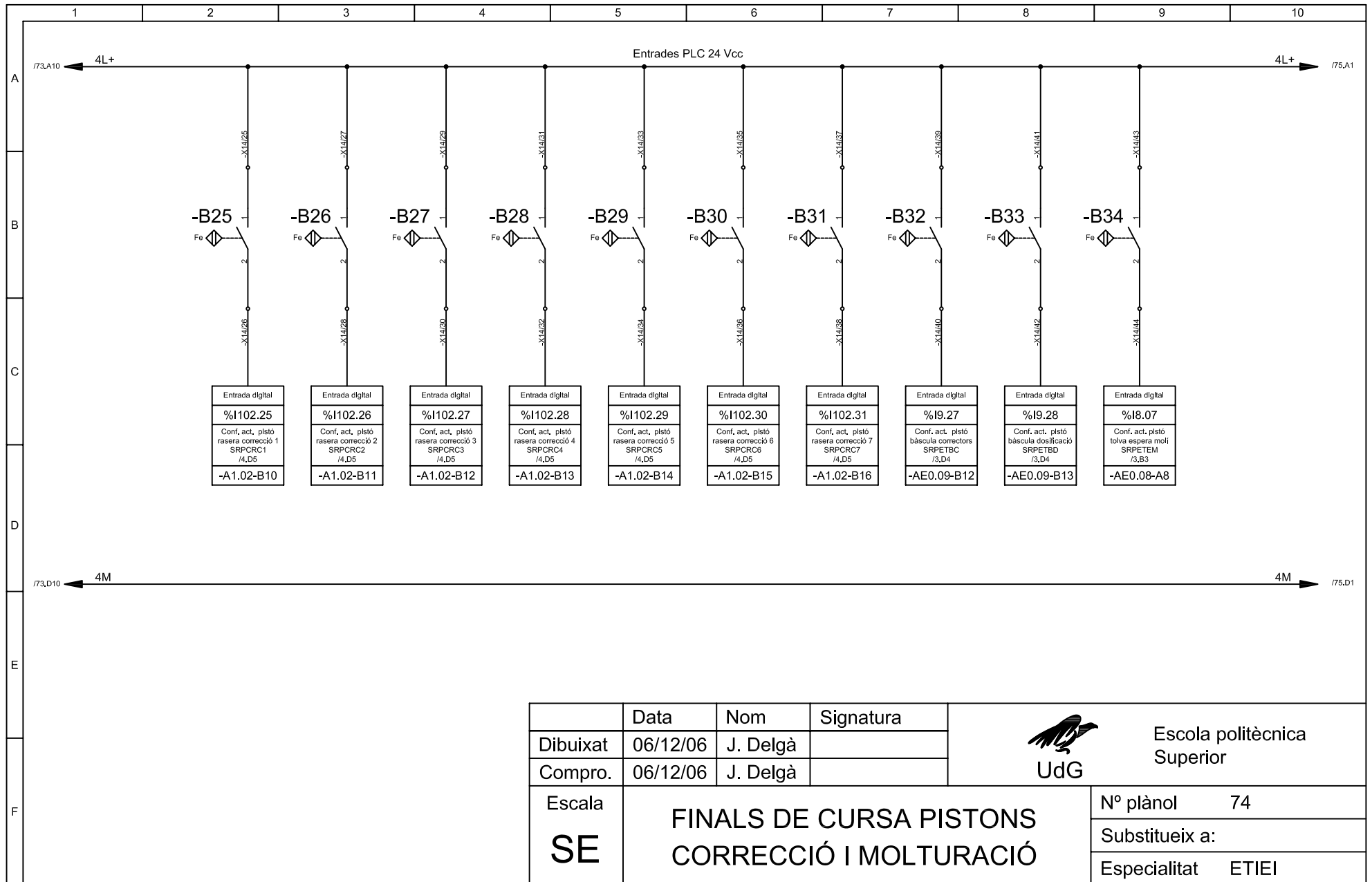

	Data	Nom	Signatura	 <b>UdG</b>	Escola politècnica Superior	
Dibuixat	06/12/06	J. Delgà				
Compro.	06/12/06	J. Delgà				
<b>Escala</b> <b>SE</b>	<b>FINALS DE CURSA PISTONS</b> <b>CORRECCIÓ I MOLTURACIÓ</b>				N° plànol    74 Substitueix a: Especialitat    ETIEI	

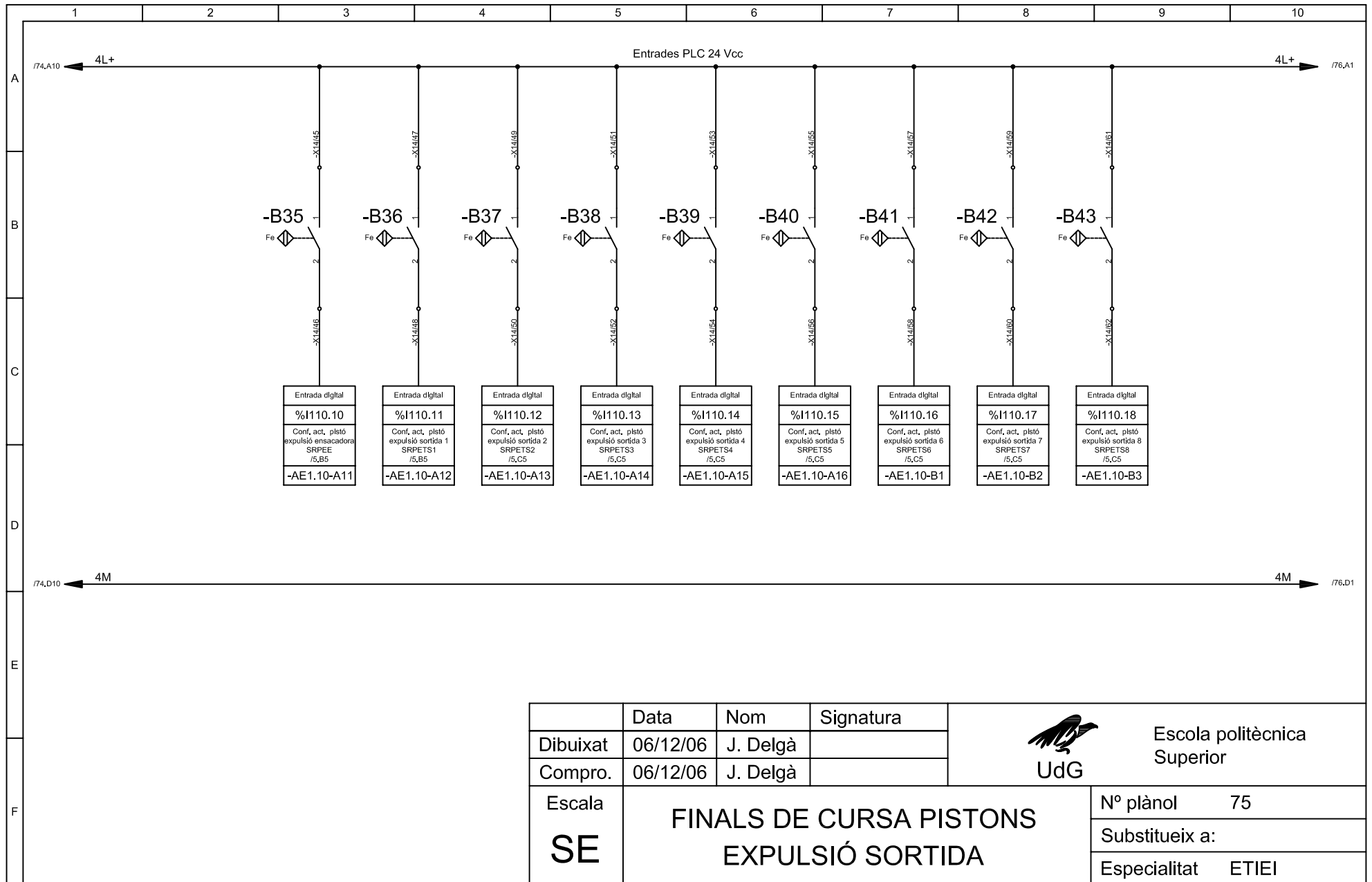

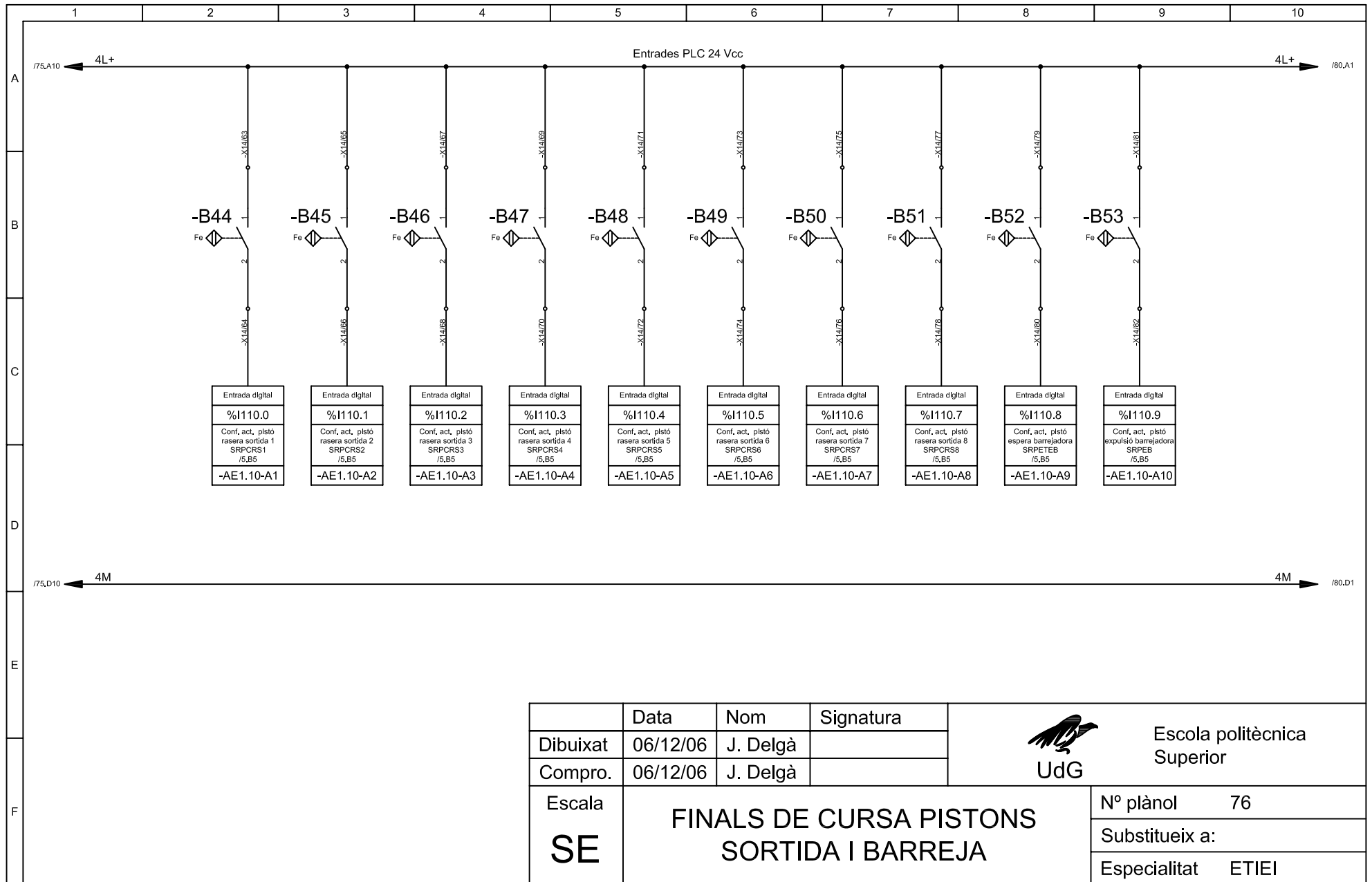

	Data	Nom	Signatura	 Escola politècnica Superior
Dibuixat	06/12/06	J. Delgà		
Compro.	06/12/06	J. Delgà		
Escala <b>SE</b>	<b>FINALS DE CURSA PISTONS          EXPULSIÓ SORTIDA</b>			N° plànol 75 Substitueix a: Especialitat ETIEI



	Data	Nom	Signatura	 Escola politècnica Superior
Dibuixat	06/12/06	J. Delgà		
Compro.	06/12/06	J. Delgà		
Escala	<b>FINALS DE CURSA PISTONS SORTIDA I BARREJA</b>			Nº plànol 76
<b>SE</b>				Substitueix a:
				Especialitat ETIEI

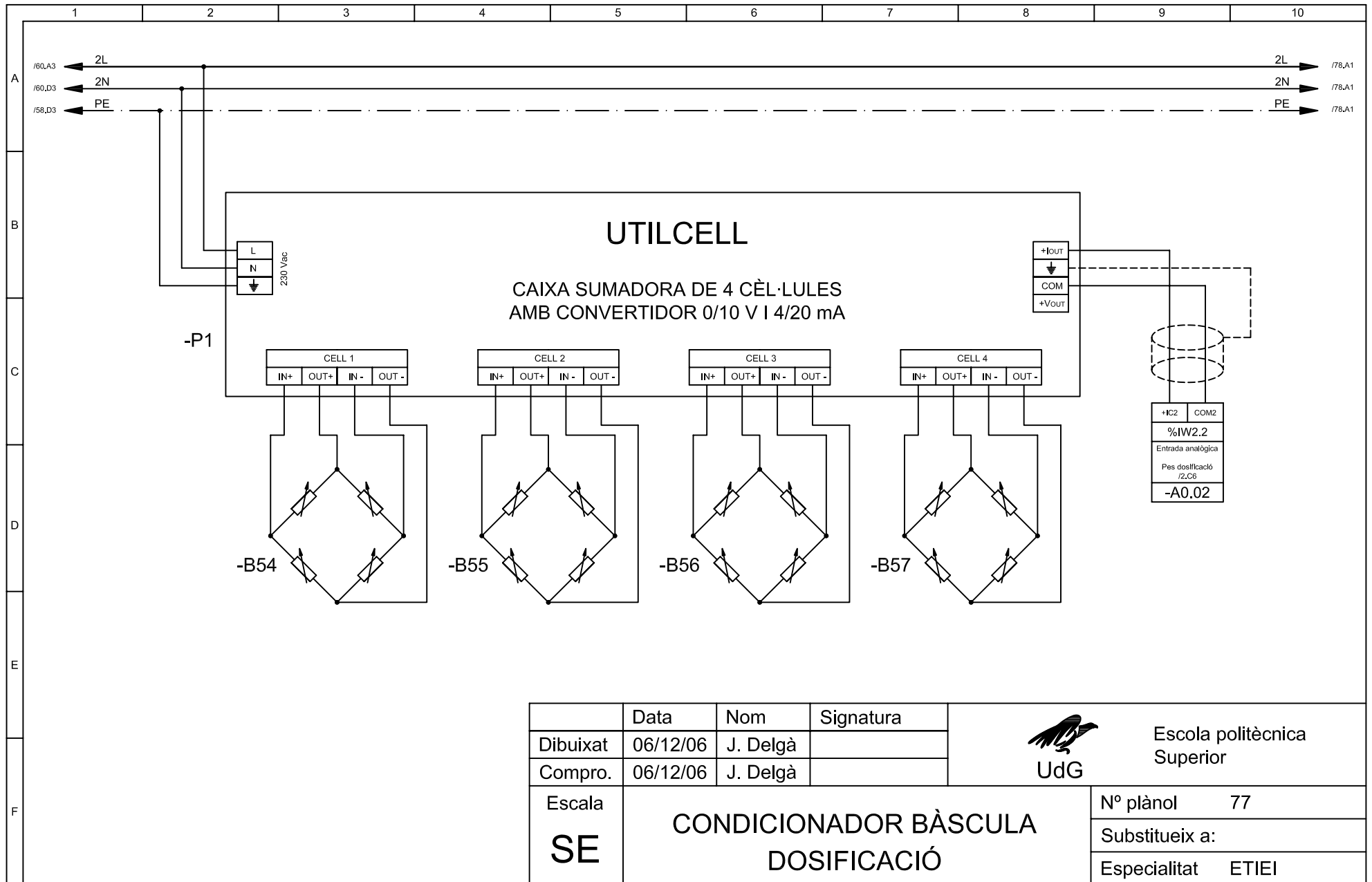



	Data	Nom	Signatura	 <b>UdG</b>	Escola politècnica Superior	
Dibuixat	06/12/06	J. Delgà				
Compro.	06/12/06	J. Delgà				
Escala	<b>CONDICIONADOR BÀSCULA DOSIFICACIÓ</b>				Nº plànol    77	
<b>SE</b>					Substitueix a:	
					Especialitat    ETIEI	

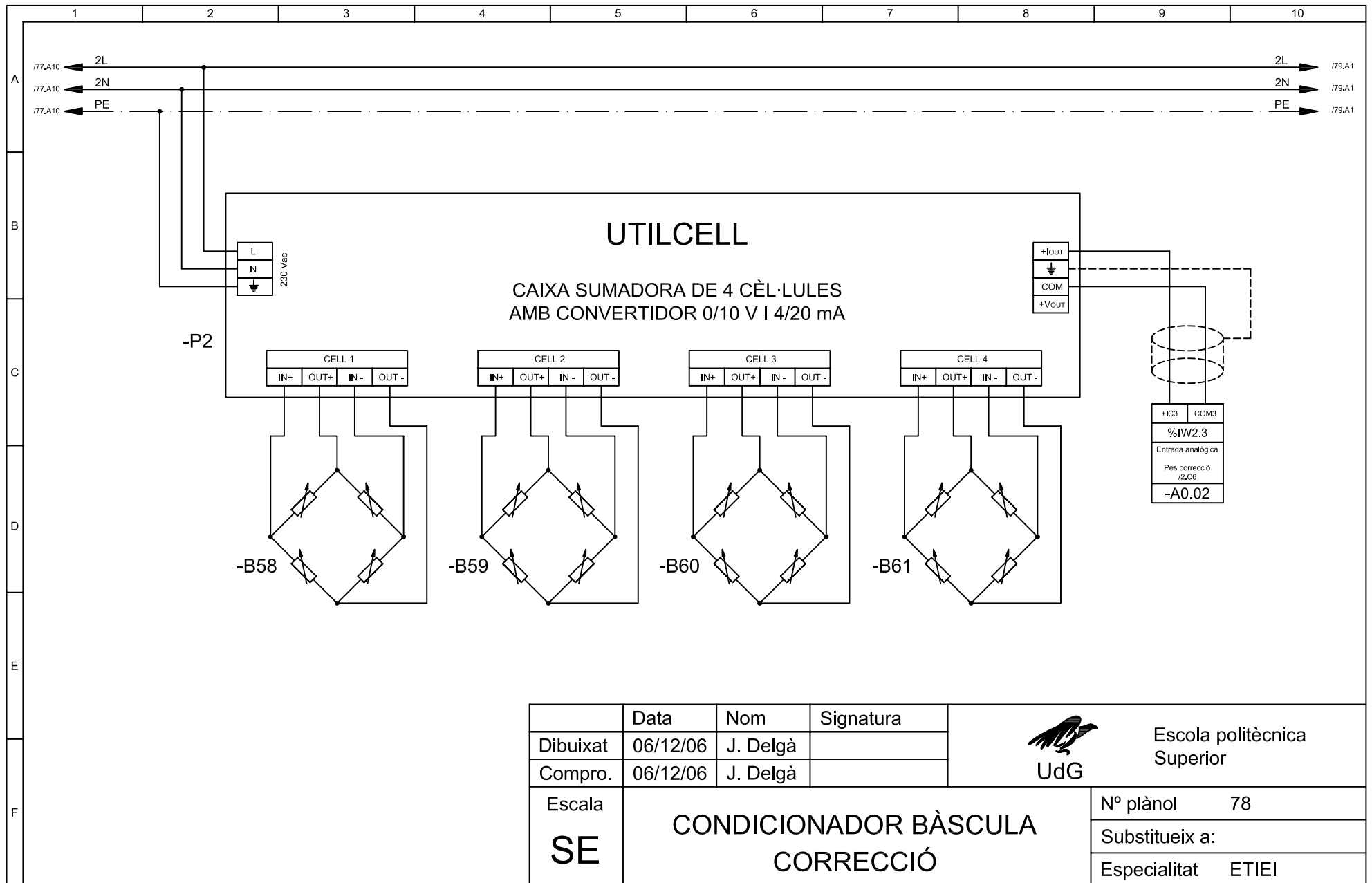

	Data	Nom	Signatura	 <b>UdG</b>	Escola politècnica Superior	
Dibuixat	06/12/06	J. Delgà				
Compro.	06/12/06	J. Delgà				
Escala <b>SE</b>	<b>CONDICIONADOR BÀSCULA CORRECCIÓ</b>				Nº plànol    78	
					Substitueix a:	
					Especialitat    ETIEI	

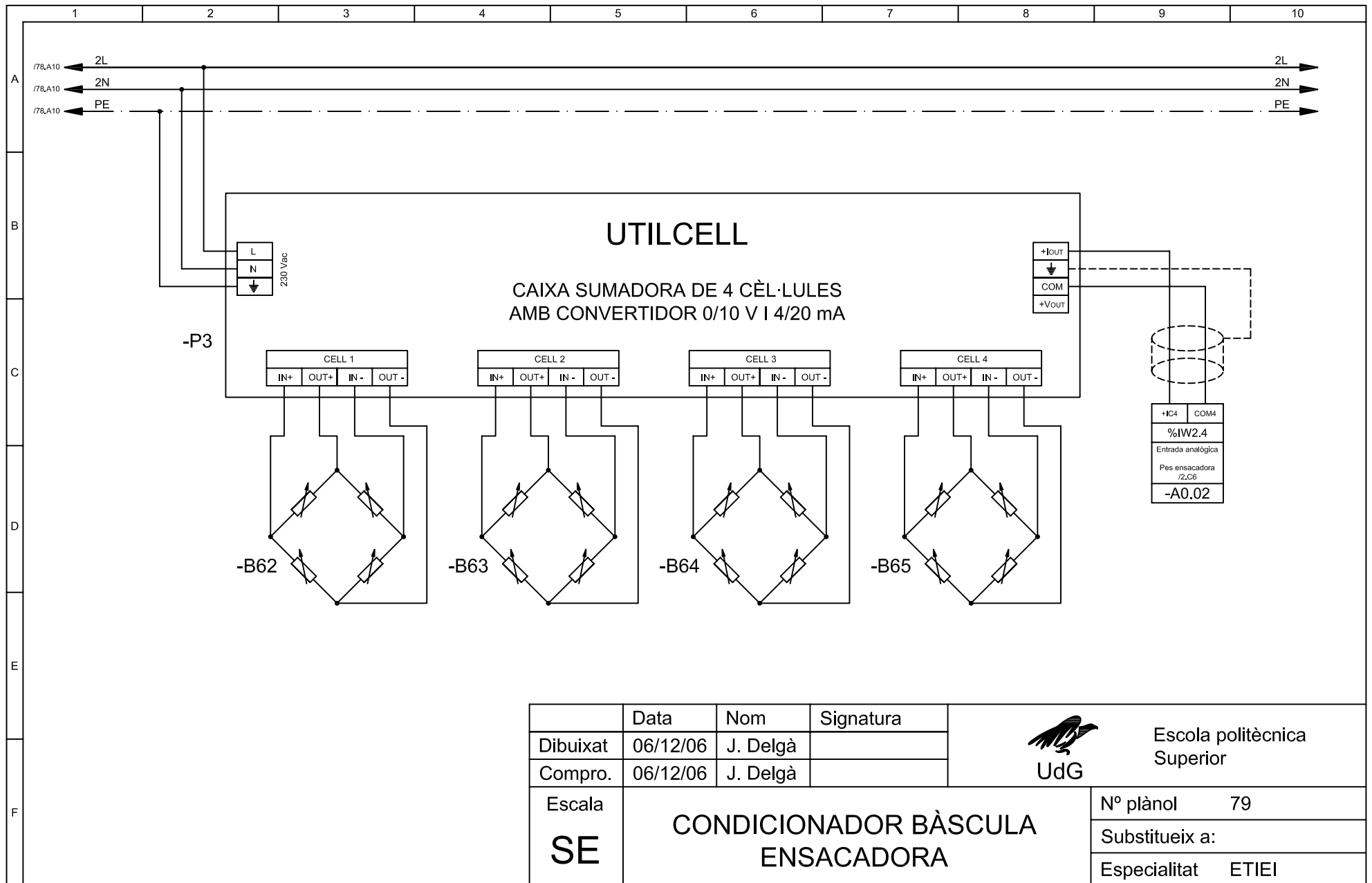

	Data	Nom	Signatura	 <b>UdG</b>	<b>Escola politècnica Superior</b>
Dibuixat	06/12/06	J. Delgà			
Compro.	06/12/06	J. Delgà			
Escala <b>SE</b>	<b>CONDICIONADOR BÀSCULA ENSACADORA</b>			Nº plànol    79	
				Substitueix a:	
				Especialitat    ETIEI	

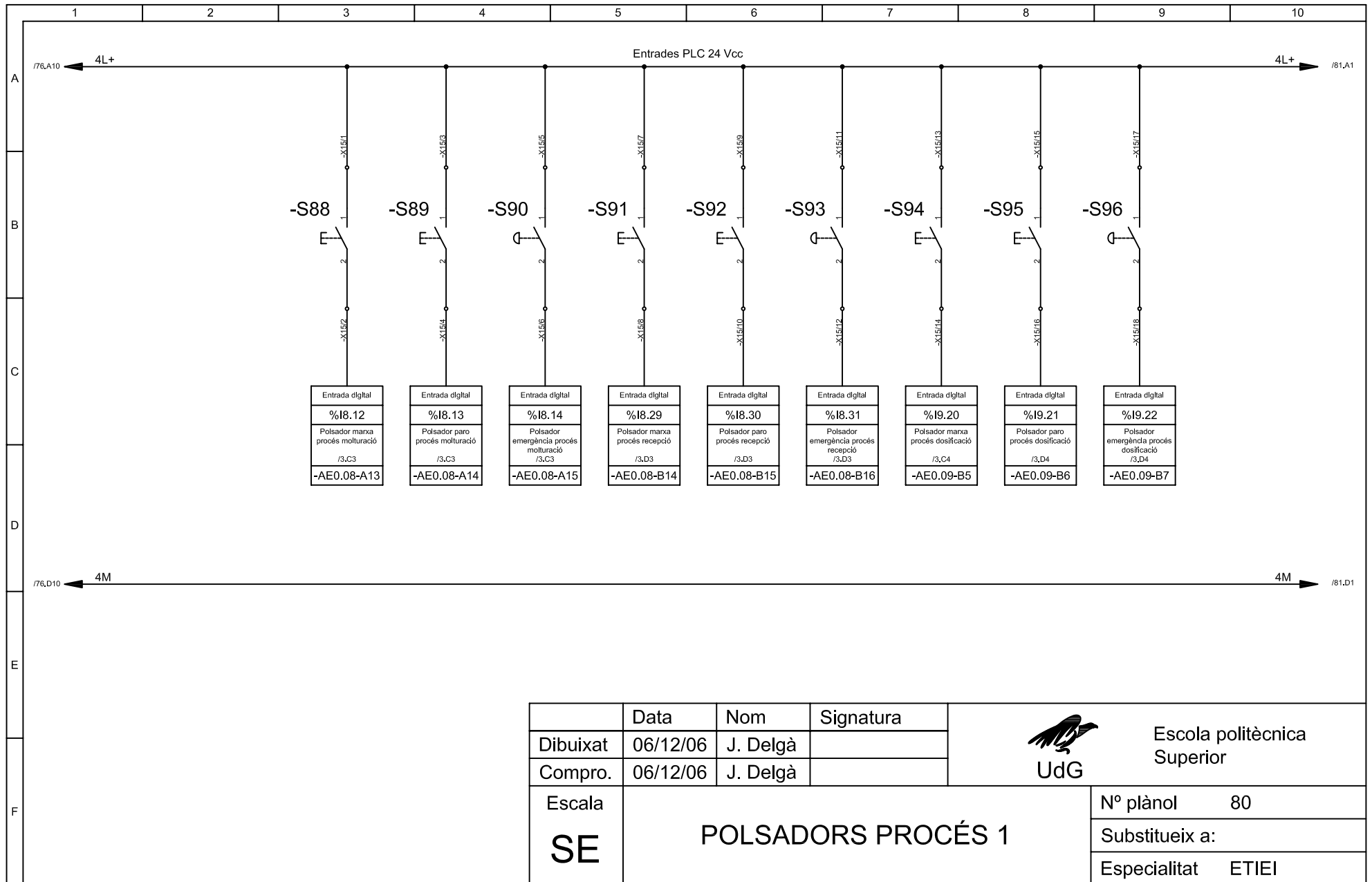

	Data	Nom	Signatura	 <b>Escola politècnica Superior</b>
Dibuixat	06/12/06	J. Delgà		
Compro.	06/12/06	J. Delgà		
Escala	<b>POLSADORS PROCÉS 1</b>			Nº plànol    80
<b>SE</b>				Substitueix a:
				Especialitat    ETIEI

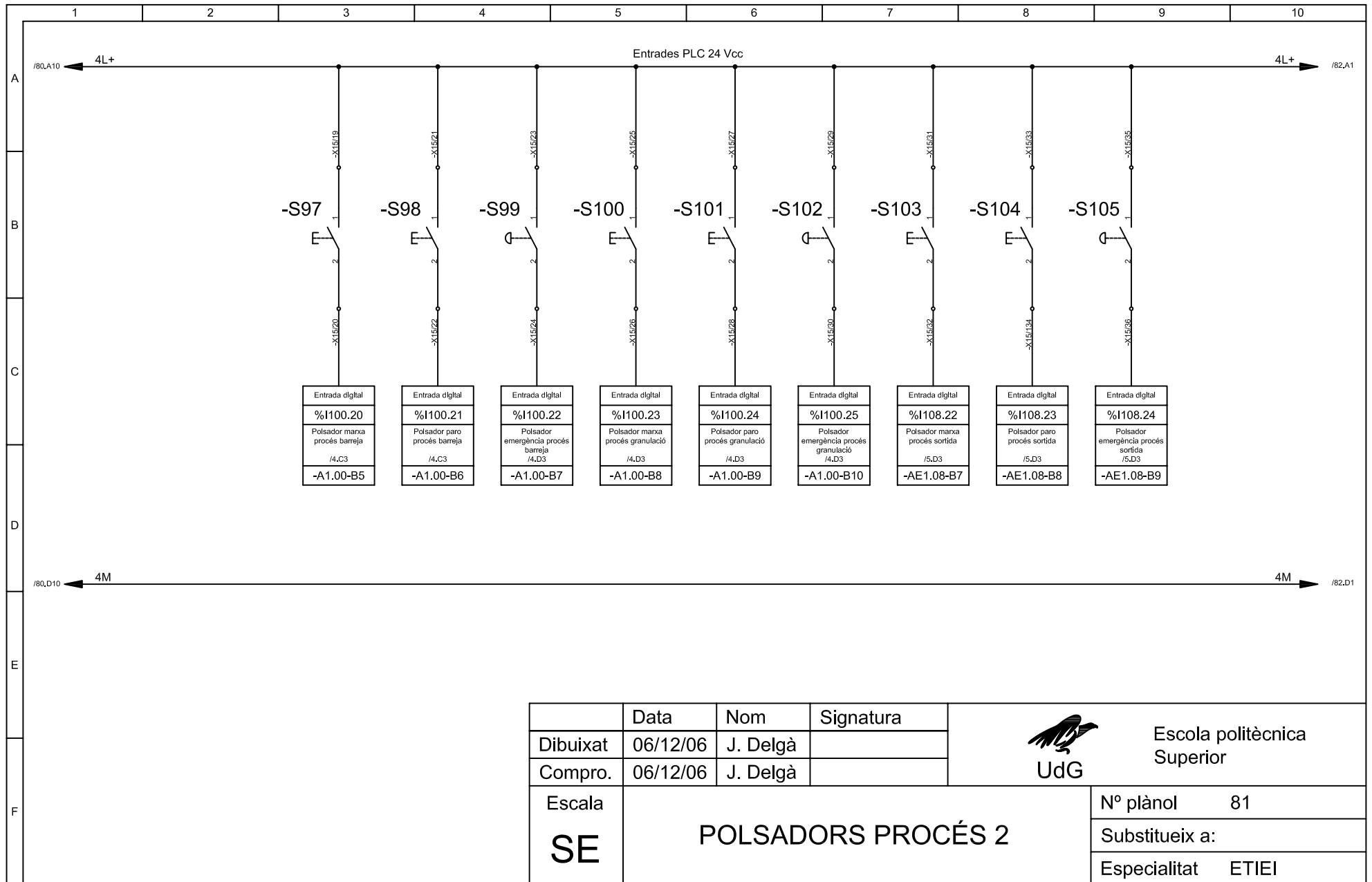

	Data	Nom	Signatura	 Escola politècnica Superior
Dibuixat	06/12/06	J. Delgà		
Compro.	06/12/06	J. Delgà		
Escala	<b>POLSADORS PROCÉS 2</b>			Nº plànol 81
<b>SE</b>				Substitueix a:
				Especialitat ETIEI

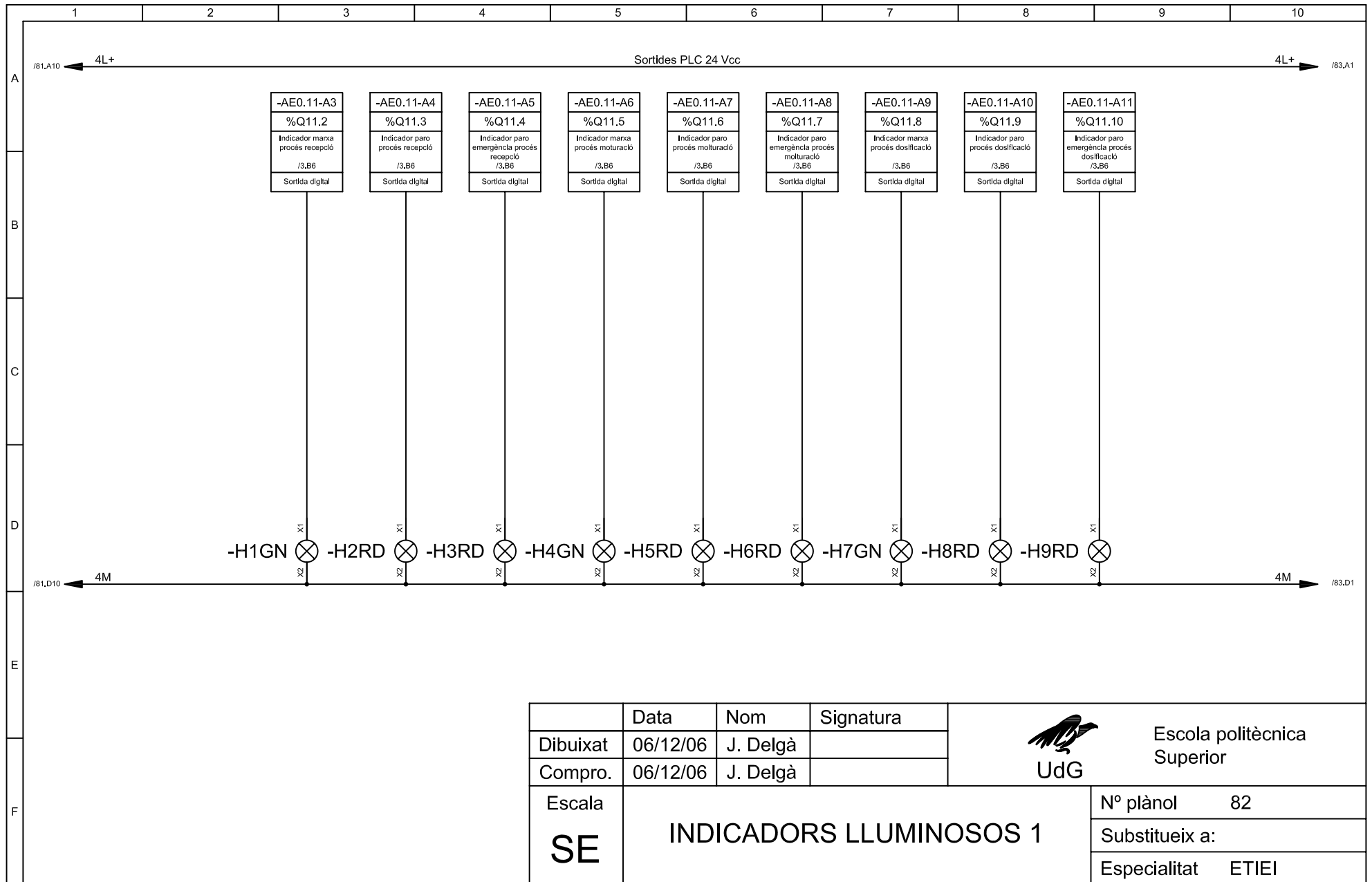

	Data	Nom	Signatura	 Escola politècnica Superior
Dibuixat	06/12/06	J. Delgà		
Compro.	06/12/06	J. Delgà		
Escala <b>SE</b>	<b>INDICADORS LLUMINOSOS 1</b>			N° plànol 82 Substitueix a: Especialitat ETIEI

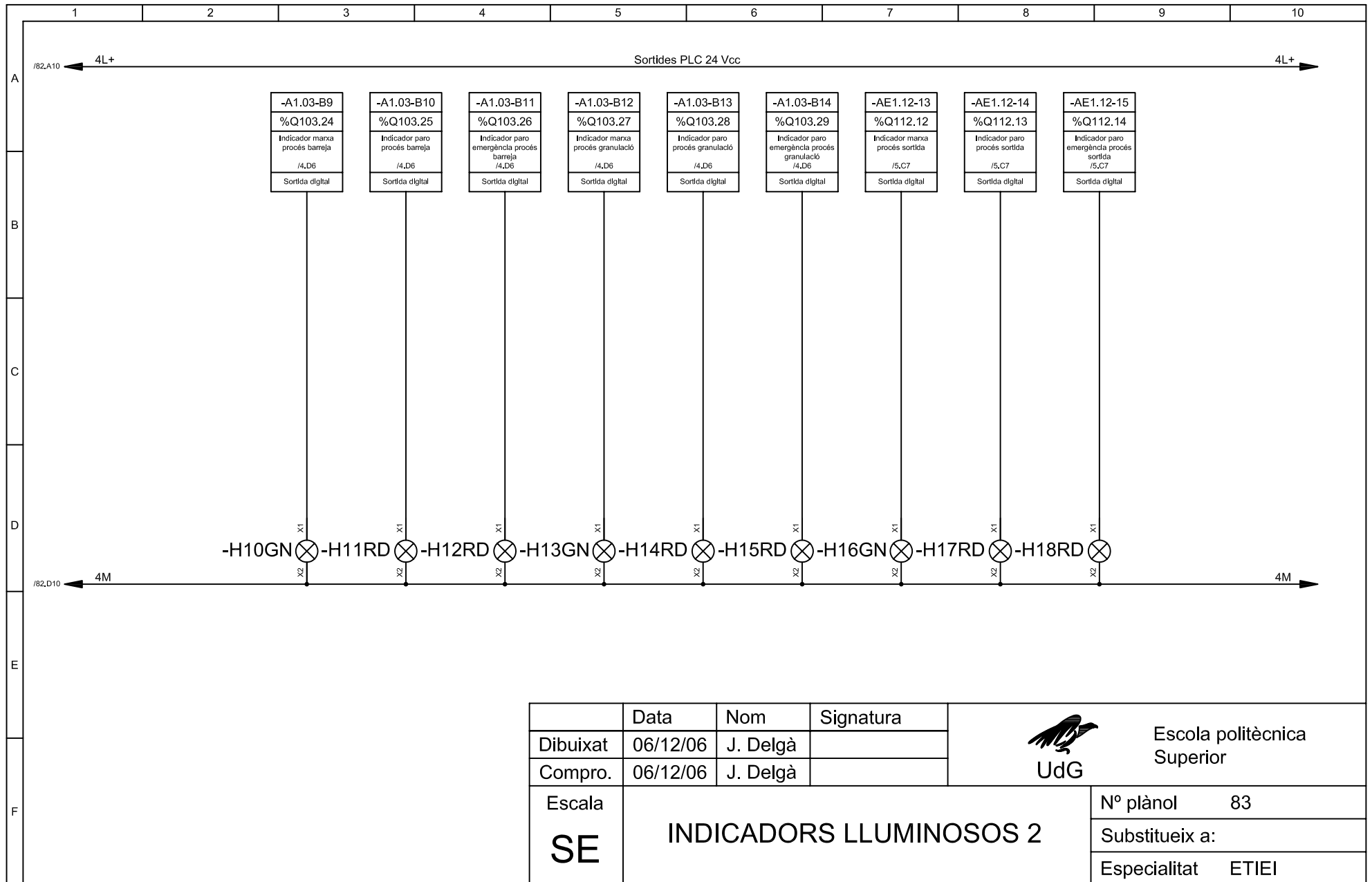

	Data	Nom	Signatura	 <b>UdG</b>	<b>Escola politècnica Superior</b>
Dibuixat	06/12/06	J. Delgà			
Compro.	06/12/06	J. Delgà			
<b>Escaleta</b> <b>SE</b>	<b>INDICADORS LLUMINOSOS 2</b>			N° plànol    83	Substitueix a:
				Especialitat    ETIEI	